

- GB** **INSTRUCTION MANUAL**
IMPORTANT INFORMATION: Please read these instructions carefully and make sure you understand them before using this unit. Retain these instructions for future reference.
- DE** **BETRIEBSANWEISUNG**
WICHTIGE INFORMATION: Lesen Sie diese Hinweise zur Handhabung des Geräts aufmerksam durch. Verwenden Sie es erst, wenn Sie sicher sind, daß Sie alle Anweisungen verstanden haben und gut aufbewahren.
- FR** **MANUEL D'INSTRUCTIONS**
RENSEIGNEMENTS IMPORTANTS: Avant d'utiliser cet appareil, veuillez lire attentivement les instructions et assurez-vous de les avoir comprises. Conservez les instructions pour référence ultérieure.
- NL** **HANDLEIDING**
BELANGRIJKE IMPORTANTS: Lees deze handleiding aandachtig en zorg dat u alles begrijpt alvorens de kettingzaag te gebruiken en bewaar ze voor toekomstige raadpleging.
- NO** **BRUKERHÅNDBOK**
VIKTIG INFORMASJON: Les disse anvisningene nøye og forsikre deg om at du forstår dem før du bruker enheten og oppbevar dem for senere bruk.
- FI** **OHJEKIRJA**
TÄRKEÄÄ TIETOA: Lue nämä ohjeet huolellisesti ja varmista, että olet ymmärtänyt ne, ennen kuin alat käyttää tätä laitetta ja säilytä myöhempää tarvetta varten.
- SE** **BRUKSANVISNING**
VIKTIG INFORMATION: Läs instruktionerna noggrant och försäkra dig om att du förstår dem innan du använder utrustningen och sp för framtida behov.
- DK** **BRUGERHÅNDBOG**
VIGTIGE OPLYSNINGER: Læs instruktionerne omhyggeligt, før du bruger enheden og gemme til senere henvisning.
- ES** **MANUAL DE INSTRUCCIONES**
INFORMACIÓN IMPORTANTE: Lea atentamente las instrucciones y asegúrese de entenderlas antes de utilizar esta aparato. Conserve las instrucciones para la referencia en el futuro.
- PT** **MANUAL DO OPERADOR**
INFORMAÇÕES IMPORTANTES: Queira ler cuidadosamente estas instruções e tenha certeza de entendê-las antes de usar a serra e guarde para consulta futura.
- IT** **LIBRETTO D'ISTRUZIONI**
INFORMAZIONI IMPORTANTI: Leggere le istruzioni attentamente e capirle bene prima di usare la motosega. Conservare per ulteriore consultazione.
- GR** **ΕΓΧΕΙΡΙΔΙΟ ΧΕΙΡΙΣΜΟΥ**
ΣΗΜΑΝΤΙΚΕΣ ΠΑΡΟΡΟΦΟΙΕΣ: Διαβάστε προσεκτικά αυτές τις οδηγίες και φροντίστε να τις κατανοήσετε πριν χρησιμοποιήσετε αυτό το μηχανήμα και φυλάξτε το για να το συμβουλευτείτε στο μέλλον.
- HU** **HASZNÁLATI UTMUTATÓ**
Jótállást vállalni csak rendeltetés szerűen használatba vett gépekre tudunk. Kérj ü hogy a gép használatba vételét elől gondosan olvassa el a kezelési utasításokat.
- SK** **NÁVOD NA OBSLUHU** Dôležitá informácia: Pred použitím stroja si starostlivo prečítajte tento návod na obsluhu a uistite sa že ste mu dôkladne porozumeli. Návod starostlivo uschovajte pre potrebu v budúcnosti.
- CZ** **NÁVOD K POUŽÍVÁNÍ** DŮLEŽITÁ INFORMACE!
Než začnete stroj používat přečtěte si prosím velmi pozorně tyto instrukce a ujistěte se, že jste jim porozuměli. Ušchovejte si tento návod pro použití i v budoucnu.
- EE** **KASUTUSJUHEND**
TÄHTIS INFORMATSIOON: Palun lugege hoolikalt läbi kasutusjuhised ja veenduge, et mõistate neid enne kui hakkate andud seadet kasutama. Hoidke kasutusjuhend alles juhaks kui kunagi hiljem peaks tekkima küsimusi.
- LV** **VARTOJIMO INSTRUKCIJA**
SVARBI INFORMACIJA: Prašome atidžiai perskaityti instrukciją ir kruopščiai susipažinti su šio gaminio naudojimu. Saugokite instr. įkiją, jos gali prireikti ateityje iškilus klausimams.
- PL** **INSTRUKCJA OBSUUGI** Gwarancja traci waynoúa w przypadku uýwania urzãdzenia do celów innych niý wymienione w instrukcji obslugi. Prosimy o uwagne przeczytanie instrukcji oraz o stowanie siã do zaleceñ i wskazówek w niej zawartych.
- TR** **KULLANMA KYLAVUZU**
ÖNEMLİ TALİMATLAR: Buradaki bilgileri dikkatlice okuyunuz ve alet kullanmaya başlamadan önce tüm talimatların tarafınızdan anlaşılması için okuyun. Gerektiği zaman başvurabileceğiniz için saklayınız.
- RU** **ИНСТРУКЦИЯ ПО ЭКСПЛУАТАЦИИ**
ВАЖНАЯ ИНФОРМАЦИЯ: Перед тем как приступить к работе внимательно прочитайте данную инструкцию и убедитесь что вы ее поняли. Сохраните инструкцию для дальнейшего обращения к ней.

Husqvarna Outdoor Products Italia S.p.A.
 Via Como 72 - 23868 Valmadrera (LC) - ITALY
 Tel. + 39 0341 203111 - Fax +39 0341 581671

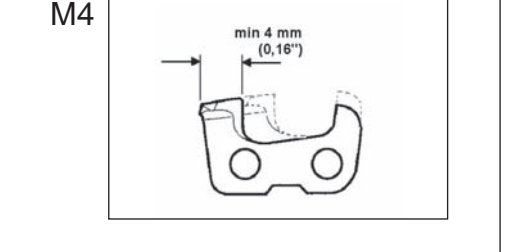

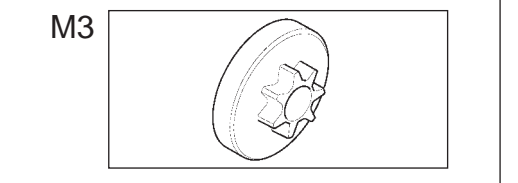
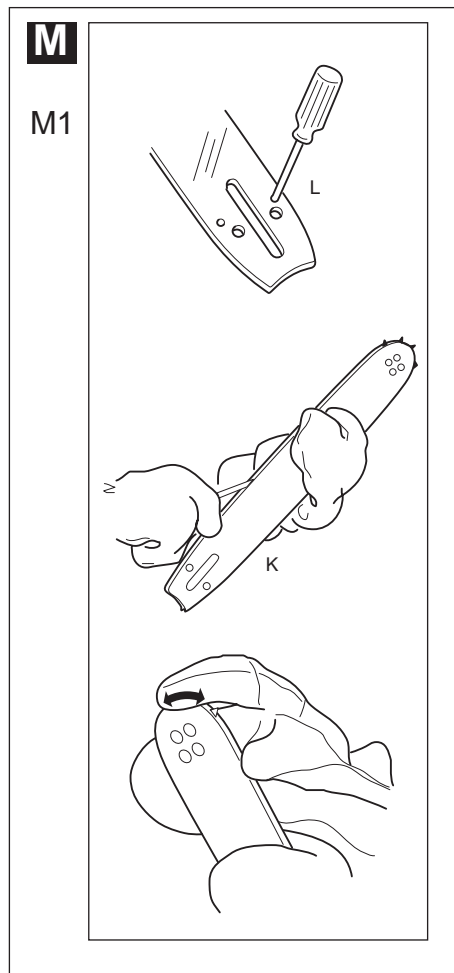
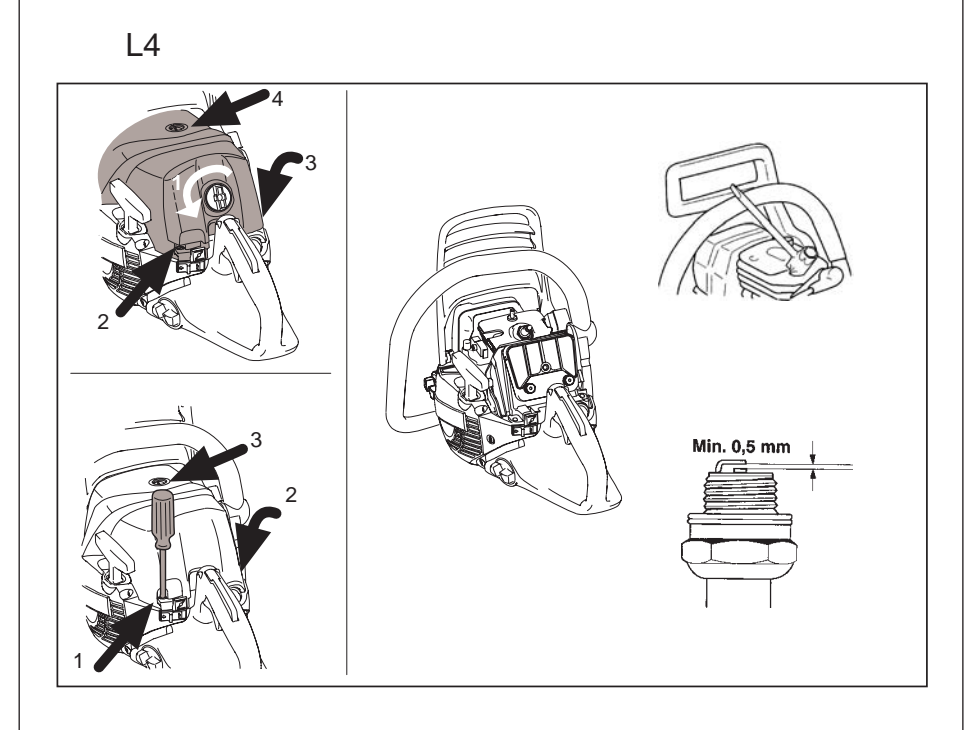
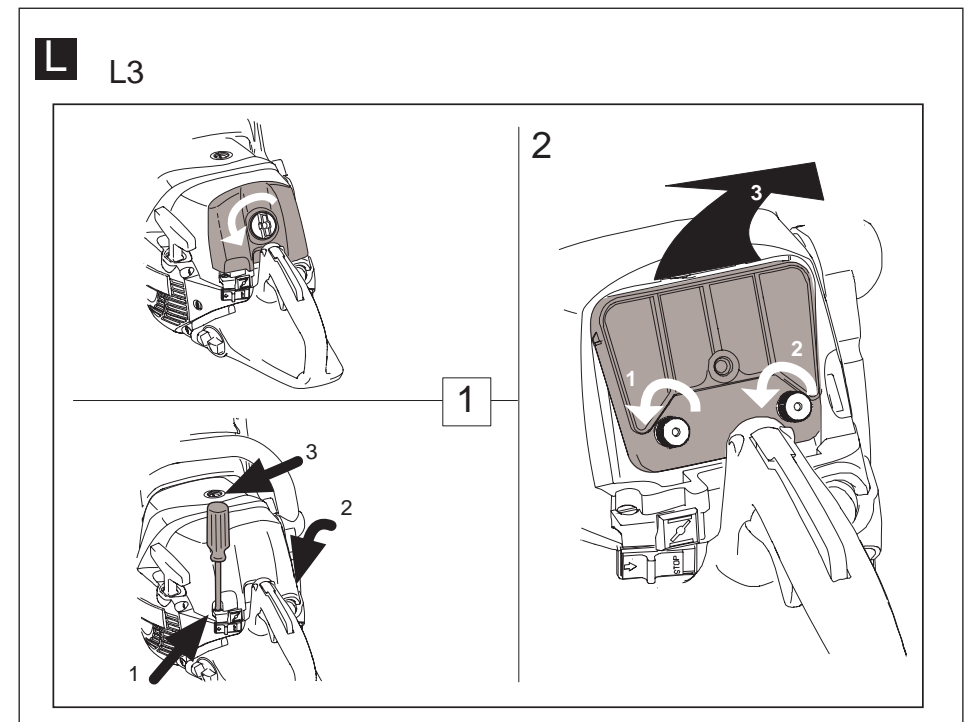
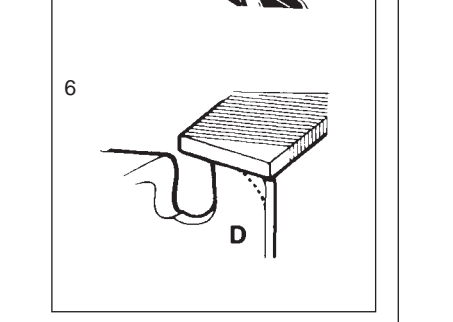
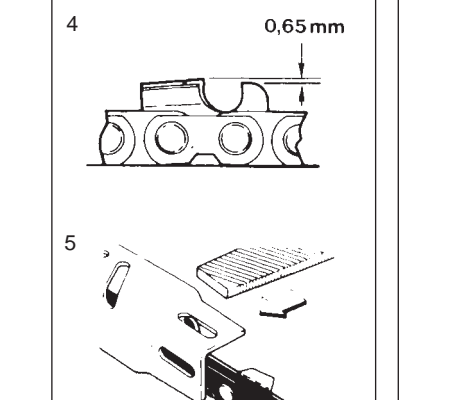
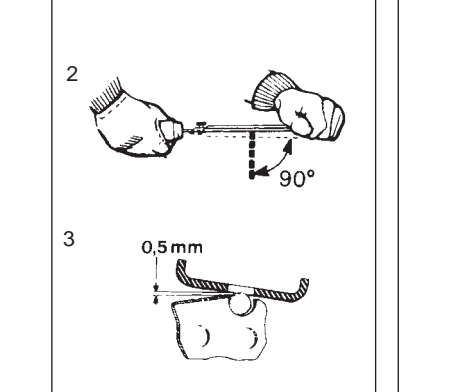
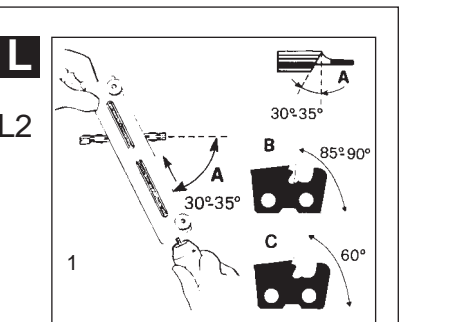
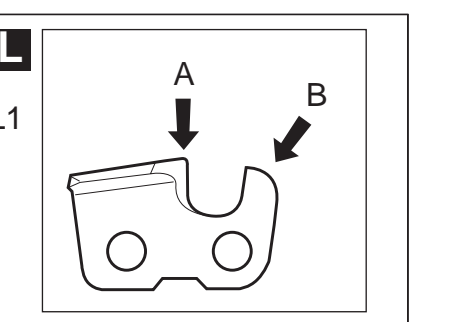
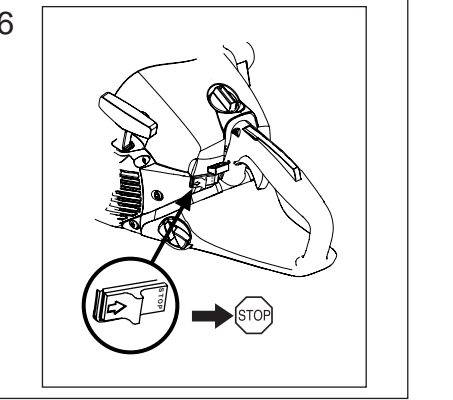
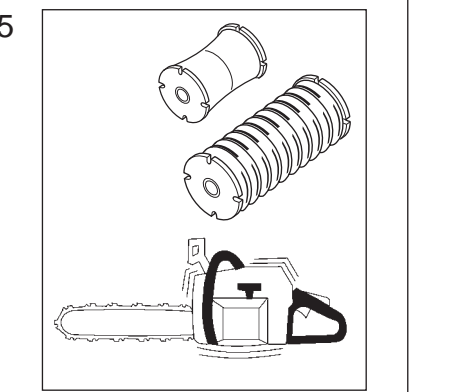
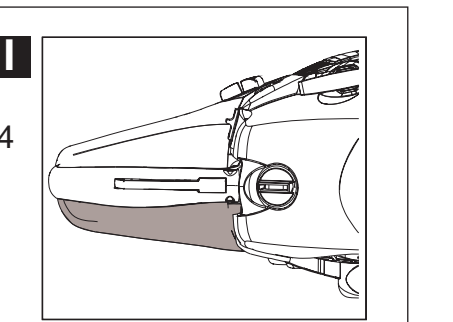
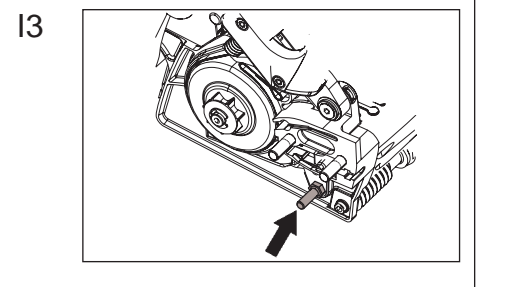
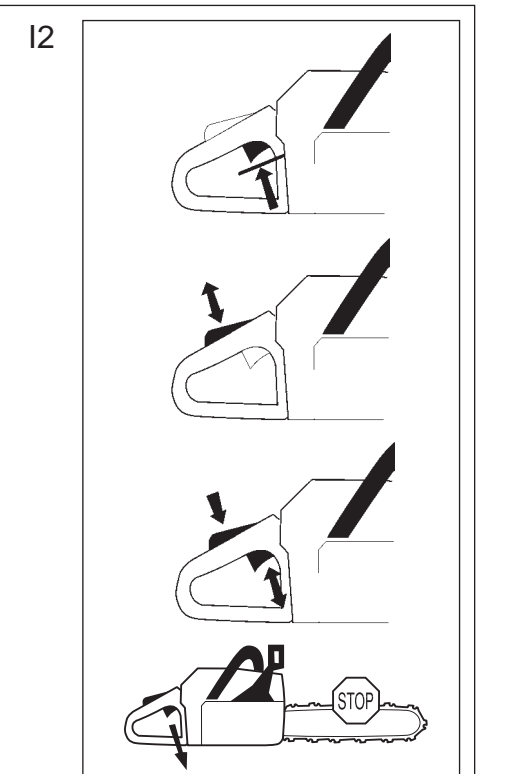
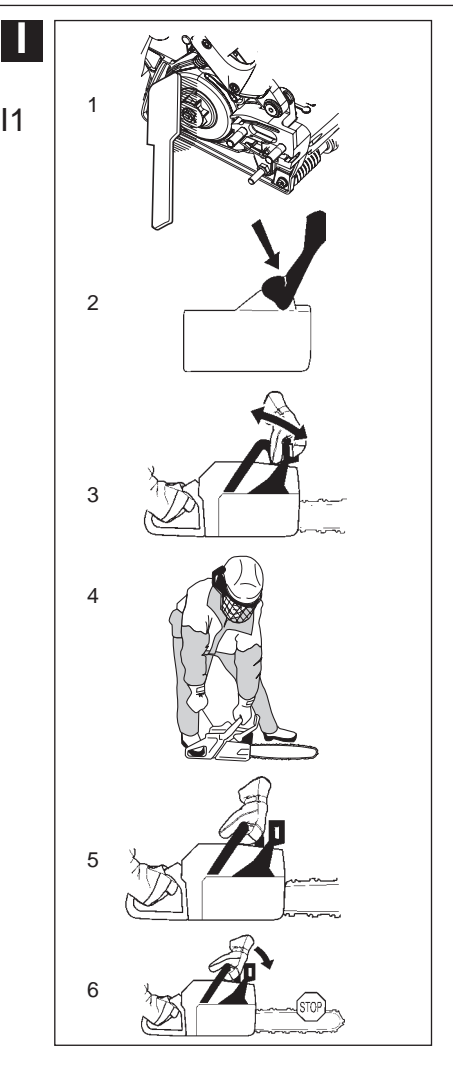
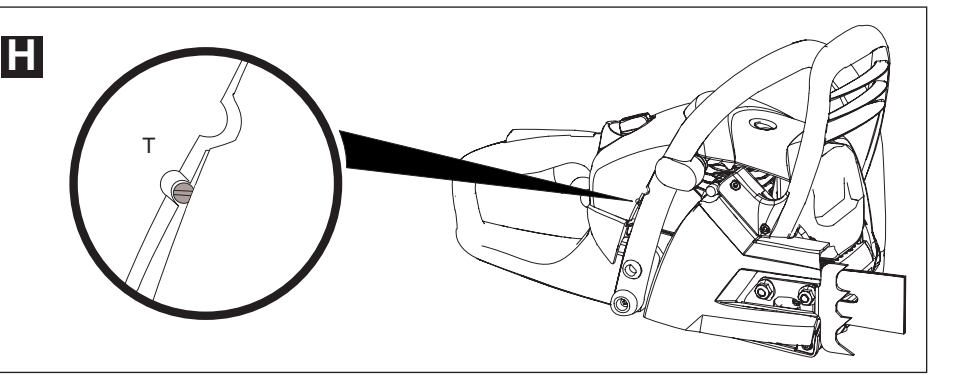
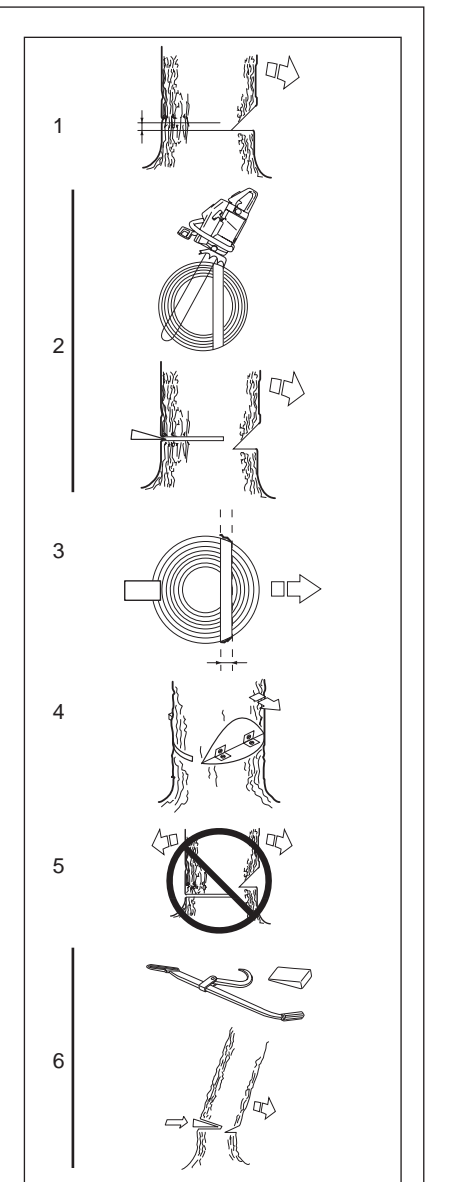
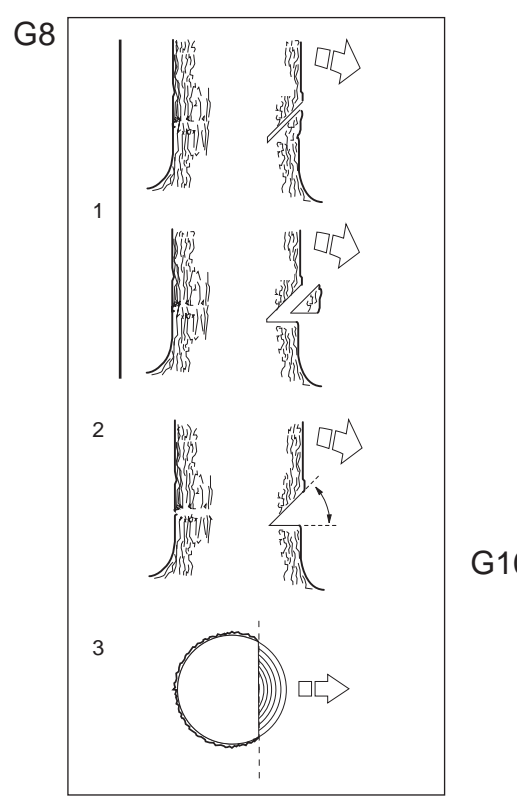
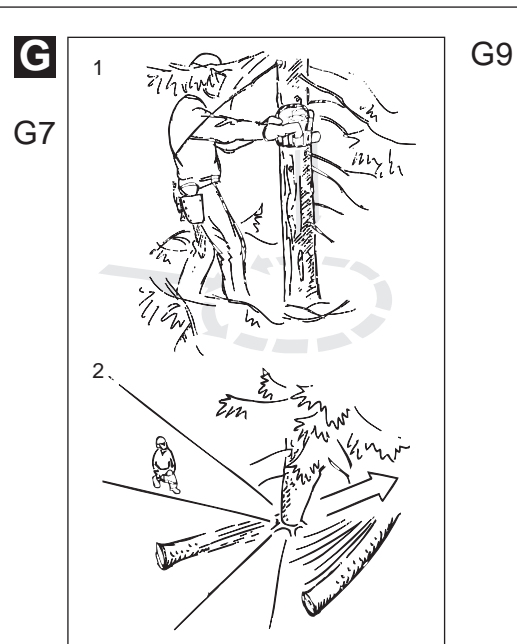
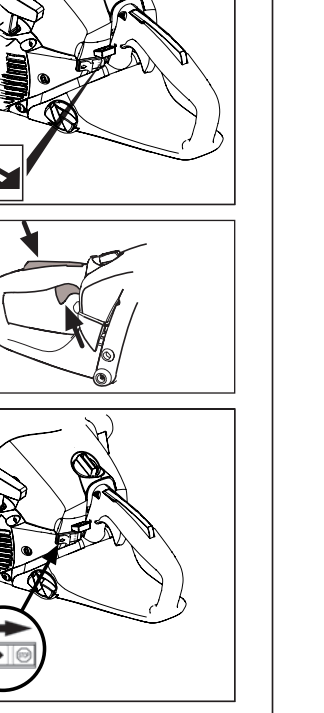
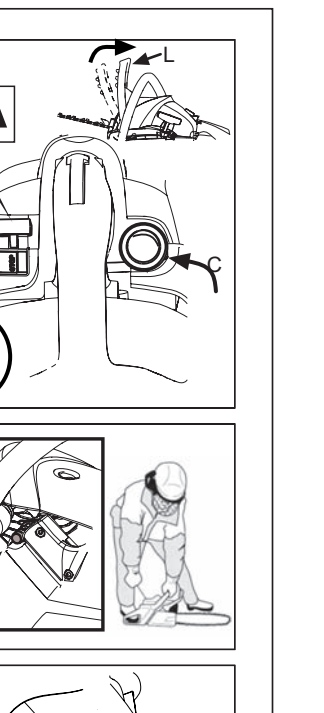
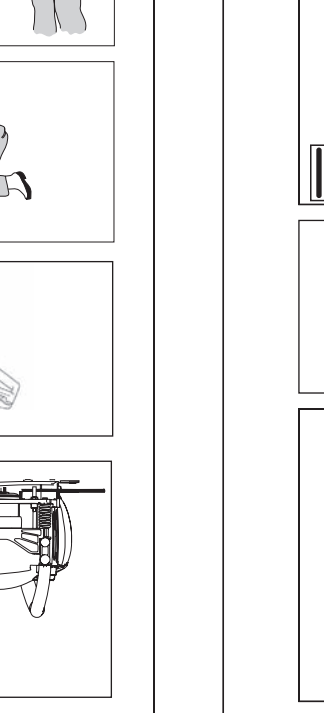
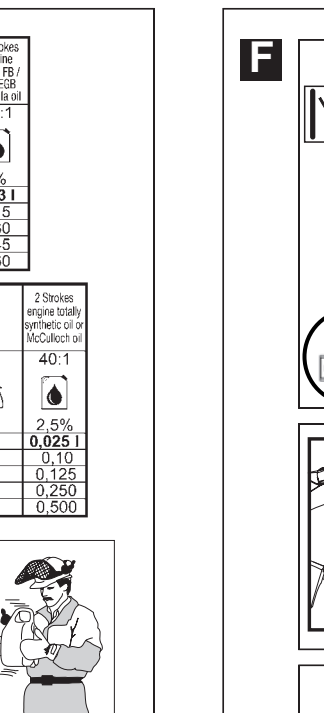
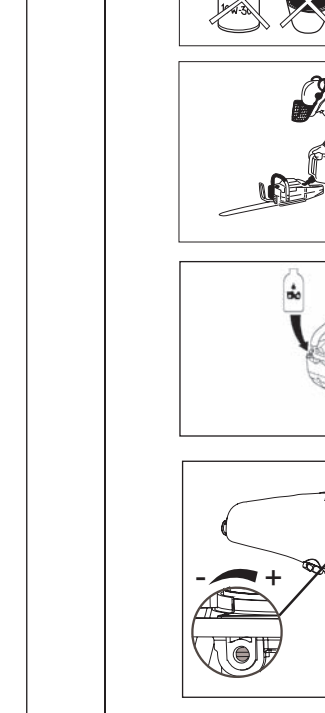
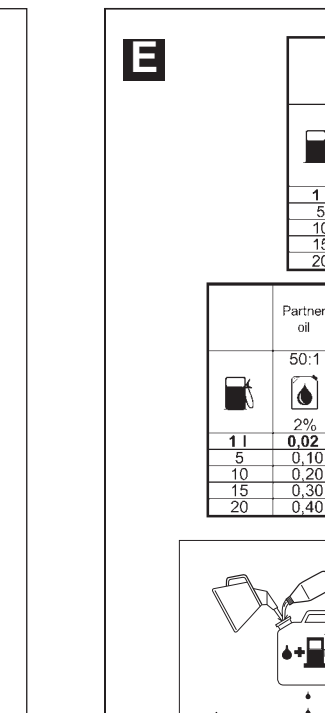
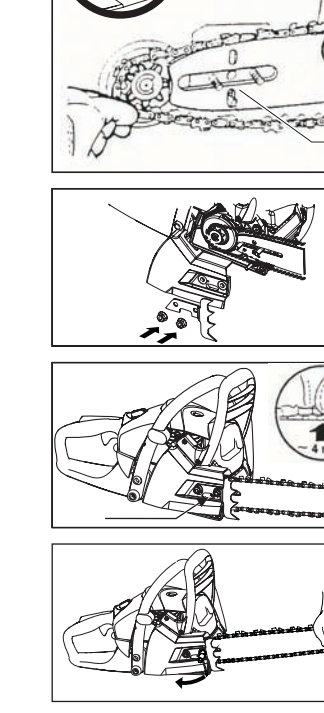
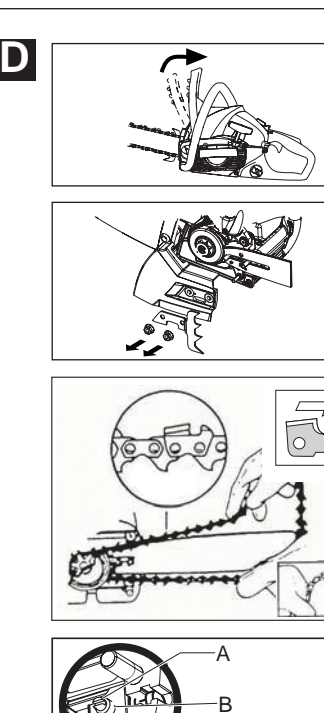
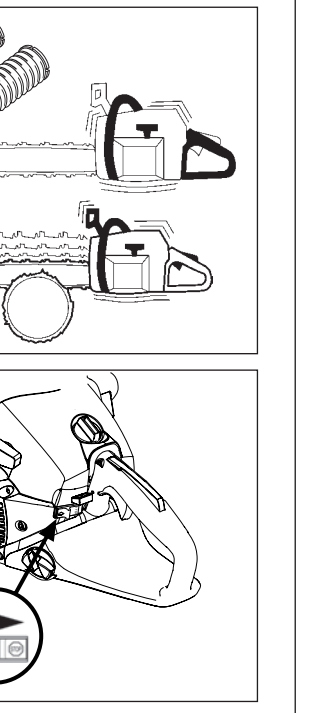
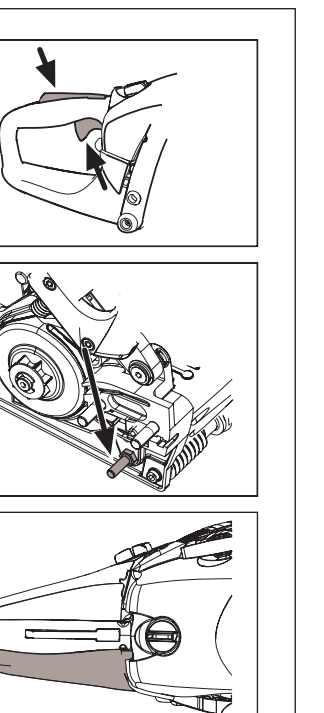
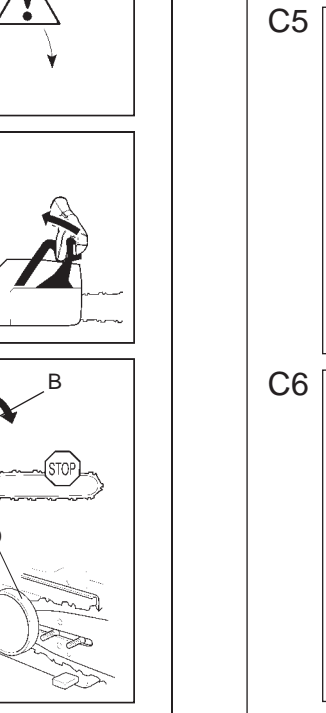
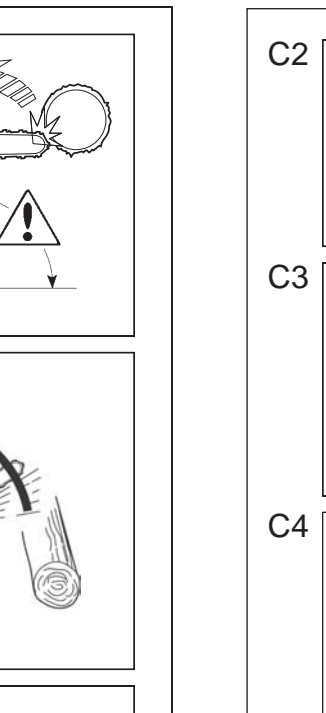
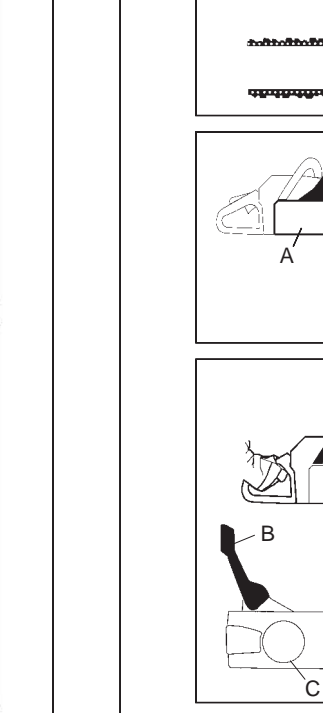
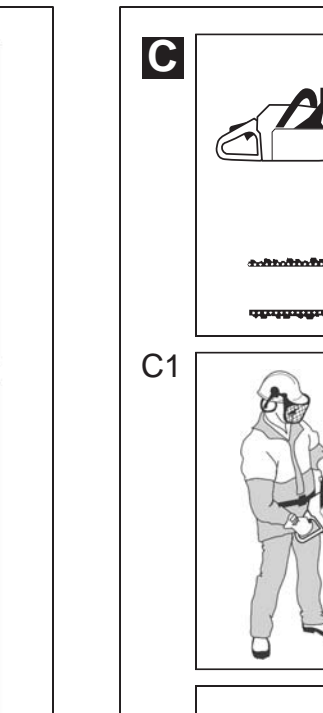
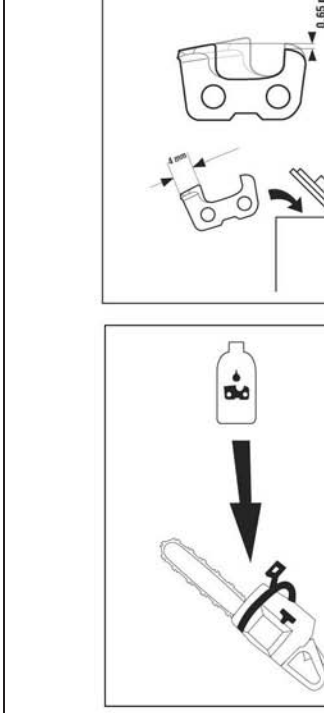
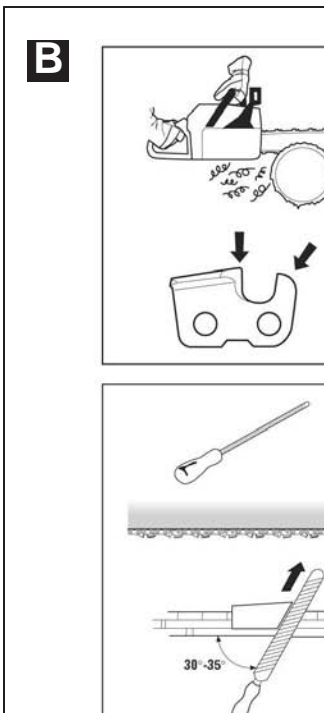
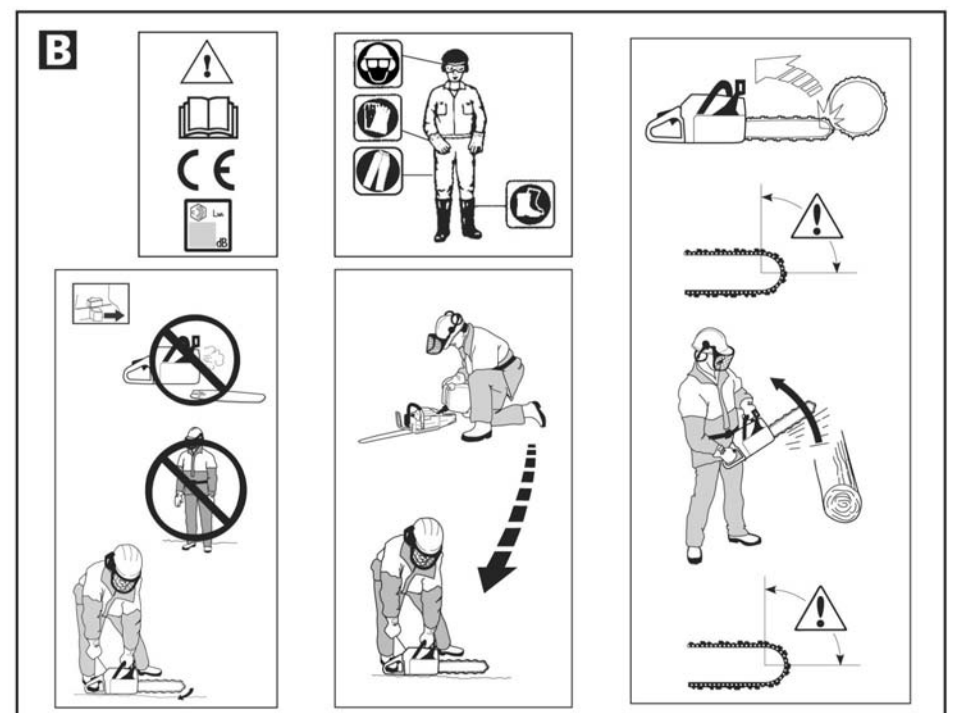
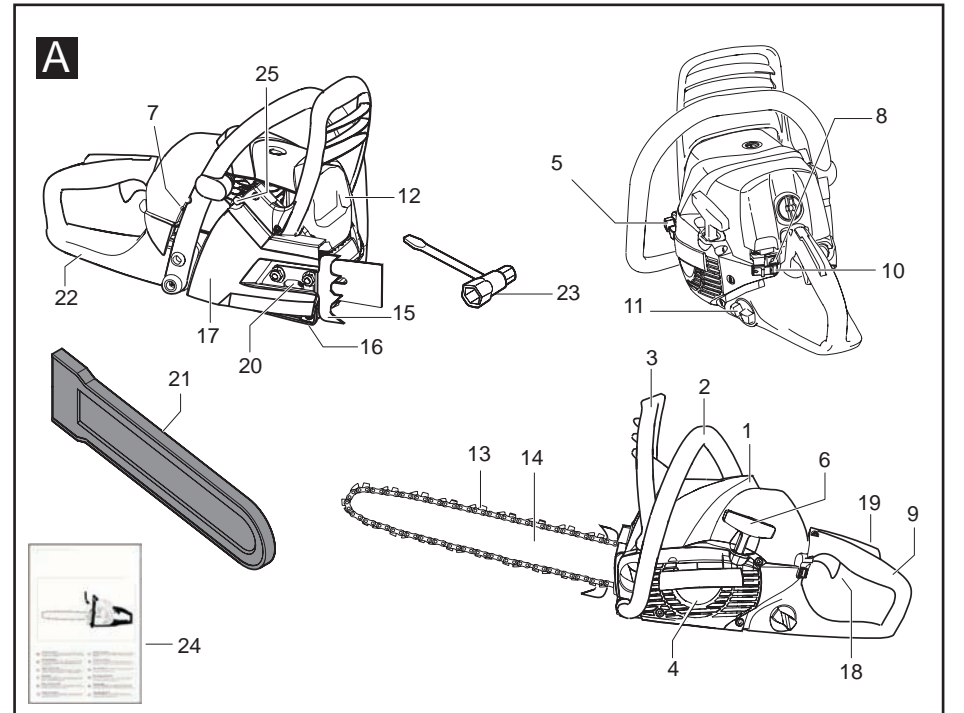

E

2 Stroke engine JASO FB / ISO L-GH formula oil		2 Stroke engine totally synthetic oil or McLube oil	
Oil	33:1	Oil	40:1
1 l	0.03 l	1 l	0.025 l
5	0.15	4	0.10
10	0.30	5	0.125
15	0.45	10	0.250
20	0.60	20	0.500

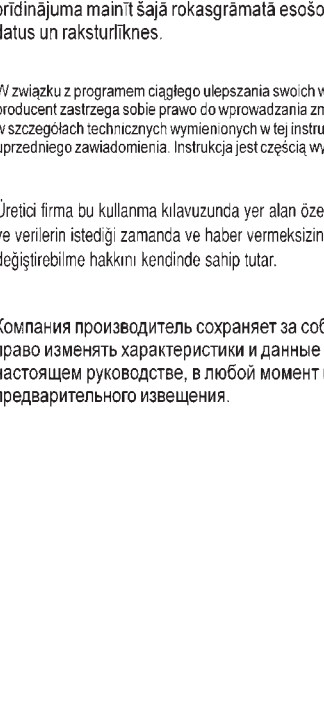
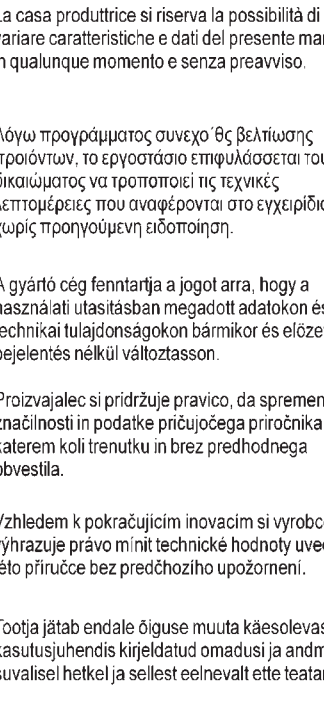
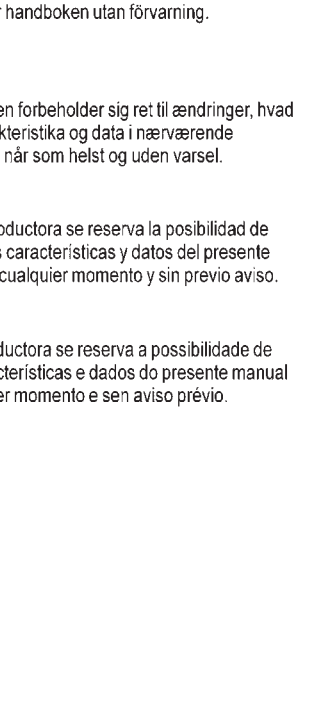
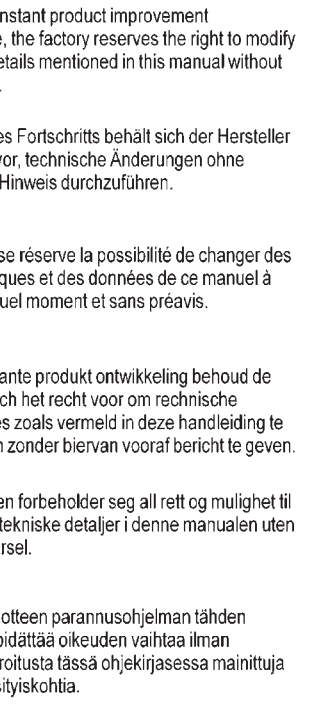
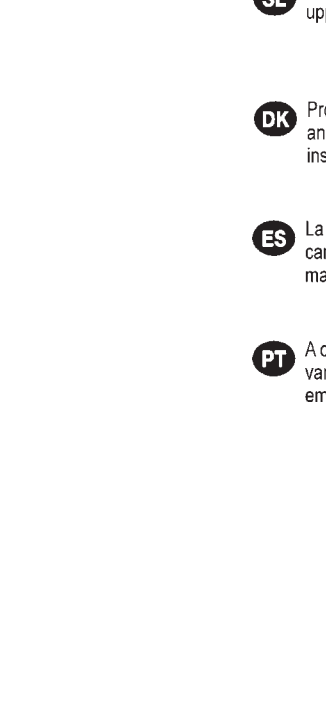
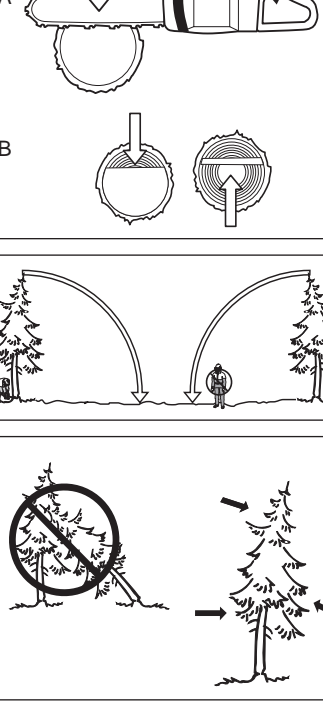
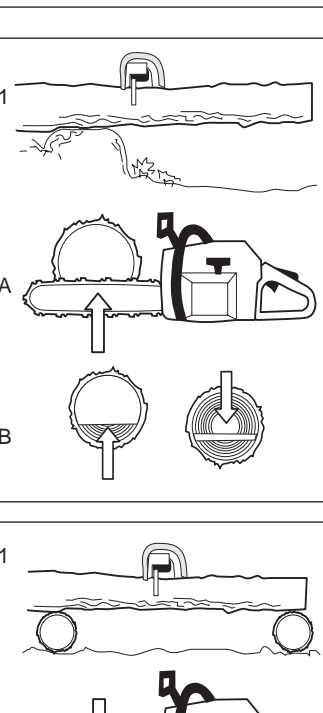
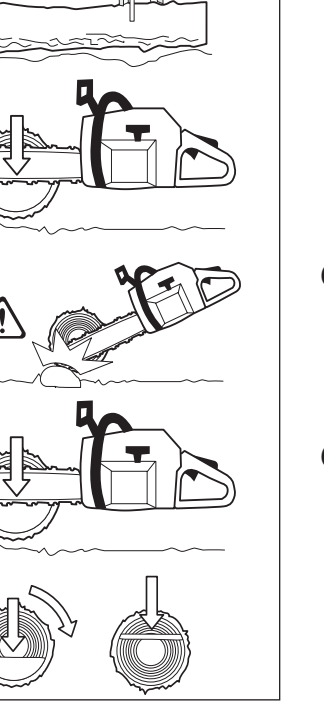
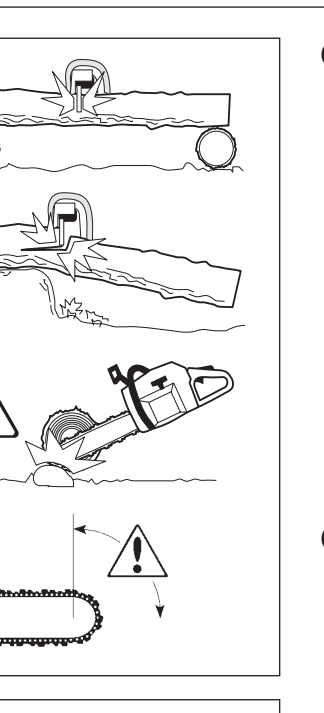
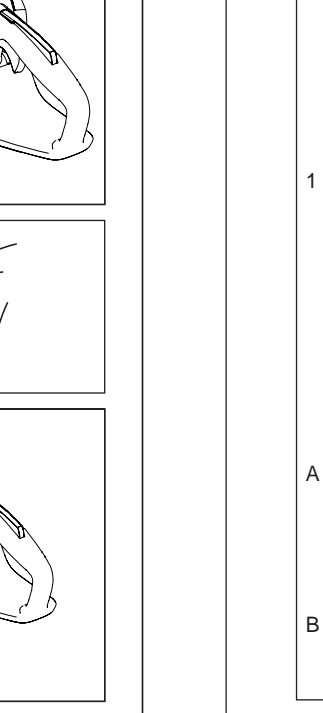
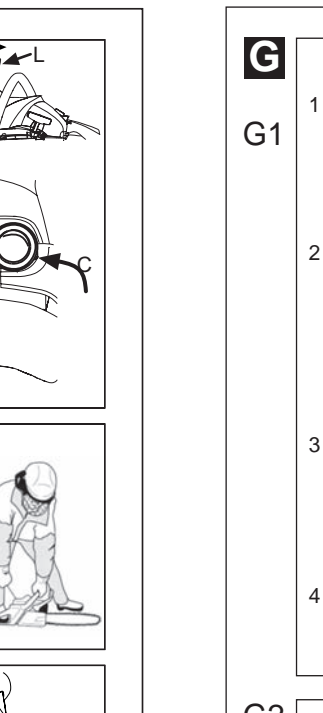
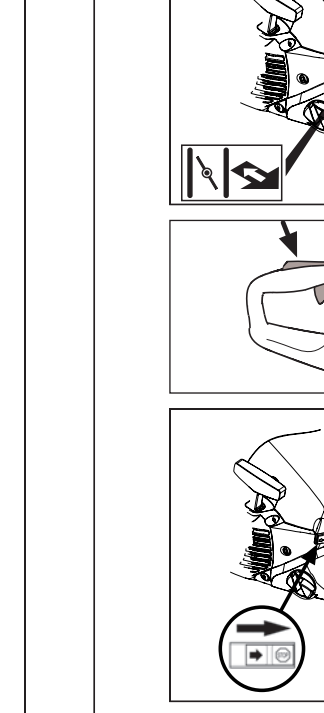
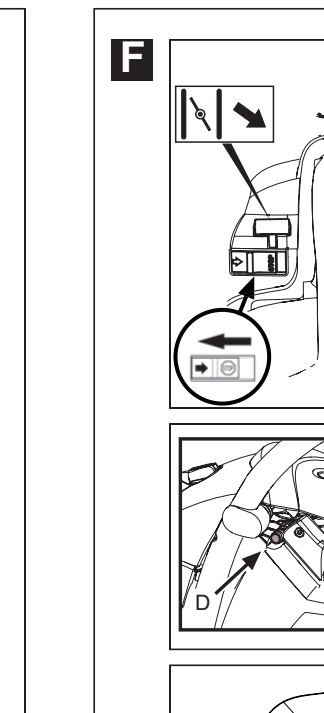
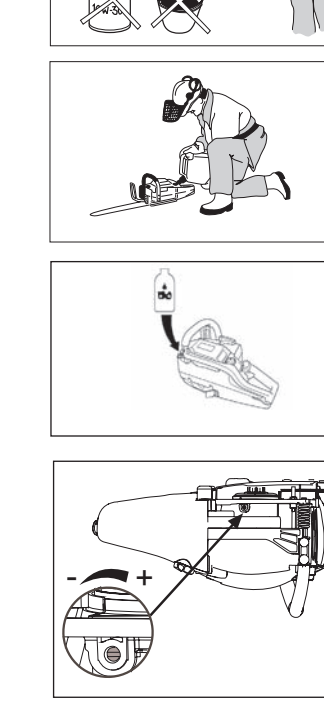

- GB** Due to a constant product improvement programme, the factory reserves the right to modify technical details mentioned in this manual without prior notice.
- DE** Im Sinne des Fortschritts behält sich der Hersteller das Recht vor, technische Änderungen ohne vorherigen Hinweis durchzuführen.
- FR** La Maison se réserve la possibilité de changer des caractéristiques et des données de ce manuel à n'importe quel moment et sans préavis.
- NL** Door konstante produkt ontwikkeling behoud de fabrikant zich het recht voor om technische specificaties zoals vermeld in deze handleiding te veranderen zonder hiervan vooraf bericht te geven.
- NO** Produsenten forbeholder seg all rett og mulighet til å forandre tekniske detaljer i denne manualen uten forhåndsvarsel.
- FI** Jatkuvan tuotteen parannusohjelman tähden valmistaja pidättää oikeuden vaihtaa ilman ennakkovaroitusta tässä ohjekirjassessa mainittuja teknisiä yksityiskohtia.
- SE** Tillverkaren reserverar sig rätten att ändra fakta och uppgifter ur handboken utan förvarning.
- DK** Producenten forbeholder sig ret til ændringer, hvad angår karakteristika og data i nærværende instruktion, når som helst og uden varsel.
- ES** La firma productora se reserva la posibilidad de cambiar las características y datos del presente manual en cualquier momento y sin previo aviso.
- PT** A casa productora se reserva a possibilidade de variar características e dados do presente manual em qualquer momento e sem aviso prévio.
- IT** La casa produttrice si riserva la possibilità di variare caratteristiche e dati del presente manuale in qualunque momento e senza preavviso.
- GR** Λόγω προγράμματος συνεχούς βελτίωσης προϊόντων, το εργοστάσιο επιφυλάσσει το δικαίωμα να τροποποιήσει τις τεχνικές λεπτομέρειες που αναφέρονται στο εγχειρίδιο αυτό χωρίς προηγούμενη ειδοποίηση.
- HU** A gyártó cég fenntartja a jogot arra, hogy a használati utasításban megadott adatokat és technikai tulajdonságokat bármikor és előzetes bejelentés nélkül változtasson.
- SK** Proizvateľ sa pridruzuje pravico, da spremeni značilnosti in podatke pričujočega priročnika v katerem koli trenutku in brez predhodnega obvestila.
- CZ** Vzhledem k pokračujícím inovacím si výrobce vyhrazuje právo měnit technické hodnoty uvedené v této příručce bez předchozího upozornění.
- EE** Tootja jätab endale õiguse muuta käesolevas kasutusjuhendis kirjeldatud omadusi ja andmeid suvalisel hetkel ja sellest eelnevalt ette teatamata.
- LV** Izgatavotājs saglabā tiesības jebkurā brīdī un bez brīdinājuma mainīt šajā rokasgrāmatā esošos datus un raksturlielnes.
- PL** W związku z programem ciągłego ulepszania swoich wyrobów producent zastrzega sobie prawo do wprowadzania zmian w szczególach technicznych wymienionych w tej instrukcji bez uprzedniego zawiadomienia. Instrukcja jest częścią wyposażenia.
- TR** Üretici firma bu kullanma kılavuzunda yer alan özellik ve verilerin istediği zamanda ve haber vermesizin değiştirilme hakkını kendinde sanıp tutar.
- RU** Компания производитель сохраняет за собой право изменять характеристики и данные в настоящем руководстве, в любой момент и без предварительного извещения.

A. Generell beskrivelse

1. SYLINDERLOKK
2. FREMRE HÅNDTAK
3. KJEDEBREMS MED BESKYTTELSE MOT TILBAKESLAG
4. START
5. OLJETANK FOR KJEDE
6. STARTHÅNDTAK
7. REGULERINGSSKRUE, FORGASSER
8. BLANDINGSKONTROLL / CHOKE
9. BAKRE HÅNDTAK
10. STANSBRYTER
11. DRIVSTOFFTANK
12. LYDDEMPER
13. KJEDE
14. BLAD
15. GAFFEL
16. TAPP/NAGLE FOR BLOKKERING AV KJEDET
17. DEKSEL FOR FRIKSJONSKOPLING
18. AKSELERATOR
19. BLOKKERING AV AKSELERATOR
20. KJEDESTRAMMERSKRUE
21. BLADHYLSE
22. BAKRE VERN AV HØYRE HÅND
23. NØKKEL
24. BRUKSANVISNING
25. DEKOMPRESJONSVENTIL

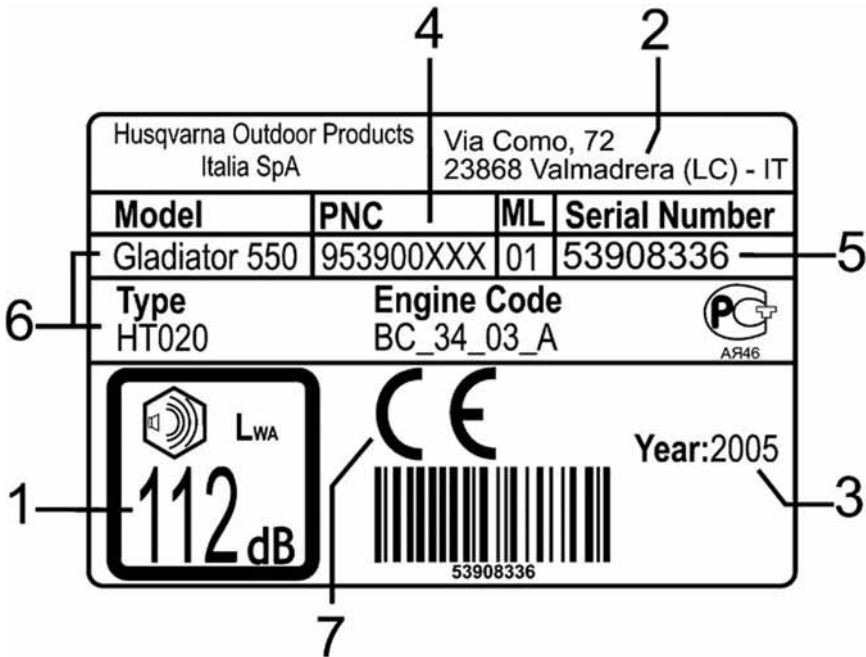

Etikett eksempel

TEGNFORKLARING:

- 1) Lydnivået er garantert etter EC forskriften 2000/14
- 2) Navn og adresse på fabrikanten
- 3) Produksjonsår(eks; de to siste nummerene 03=2003)
- 4) Produkt kode
- 5) Serienummer
- 6) Model/type
- 7) EC konformitets garanti

Sikkerhetsinstruksjoner



ADVARSEL!

Bruk dette apparatet på riktig måte for å unngå ulykker. Følg nøye advarselene og sikkerhetsreglene og bruk dette produktet med fornuftighet. Det er brukeren som har ansvaret til å forholde seg til instruksjoner og advarsler referert til i denne manualen som er levert sammen med produktet.

Symbolforklaring



Les nøye gjennom manualen

Sikkerhetsutstyr:



Godkjent, hjelm, hørselsvern og vernebriller eller visir



Godkjente vernehansker.



Godkjente vernestøvler.



Bremse deaktivisert, aktivisert



Ikke røyk under opptanking eller mens en bruker maskinen.



Advarsel.



Olje / bensin blanding.



Alltid bruk med to hender



Fare for tilbakeslag reaksjon

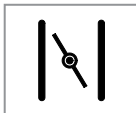

Blandingskontroll / choke

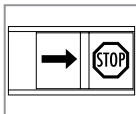

Kontroll og vedlikehold skal gjøres når motoren ikke er i gang, og av trykk-knappen i STOPP posisjon.

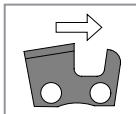

Korrekt side av leddene på lenke.



Stans.



Olje til lenke.

B. Generelle sikkerhetsregler



VIKTIG! Motorsagen er kun laget for kutting i treverk. Motoren skal kun brukes sammen med det anbefalte kutteutstyret. VIKTIG! Motorsagen kan være farlig. Uriktig bruk at den kan forårsake personskader, også dødelige, på brukeren eller på andre personer som befinner seg i arbeidsområdet.



Før du tar maskinen i bruk skal du lese alle instruksene nøye og ha forstått innholdet i bruksanvisningen.

1. Bruk ikke maskinen dersom du er trett, påvirket av legemidler, narkotiske stoffer eller alkohol, eller dersom du fysisk eller psykisk er i ubalanse slik at du for eksempel kan ha nedsatt syn, førlighet eller evne til å bruke en potensielt farlig maskin.
2. Bruk alltid godkjente verneklær og personvern:
 - tettsittende klær som beskytter mot oppkutting,
 - støvler som verner mot oppkutting, med forsterket tå og antilgidesåle,
 - arbeidshansker som beskytter mot oppkutting,
 - vernebriller eller visir,
 - hørselsvern (hodetelefoner),
 - godkjent hjelm som beskyttelse mot fallende gjenstander og greiner.
3. Bruk ikke skjær, armbånd eller andre gjenstander som kan hekte seg opp i maskinen eller bli tatt av kjedet.
4. Motorsagen skal kun brukes av voksne med den nødvendige kunnskap til å bruke maskinen.
5. Lån kun bort maskinen til personer som kan bruke den på korrekt måte. Bruksanvisningen skal alltid følge maskinen og brukeren skal lese den i sin helhet og ha forstått innholdet før han eller hun tar maskinen i bruk.
6. Langvarig bruk av motorsag eller andre verktøymaskiner utsetter operatøren for vibrasjoner som kan forårsake "fenomenet med de hvite fingrene" (Raynauds syndrom). Denne sykdommen kan redusere hendenes følsomhet når det gjelder å bedømme temperaturer, i tillegg til at den fører til en generell nummenhet. Av disse årsakene burde operatøren kontrollere hender og fingre dersom han eller hun skal arbeide jevnlig eller kontinuerlig med motorsagen. Dersom et av symptomene skulle oppstå, skal man straks oppsøke lege.
7. For å kunne garantere maksimal sikkerhet og gi produktet en lang levetid, skal du kun bruke originalt utstyr og reservedeler. Det anbefales at du jevnlig får kontrollert og om nødvendig reparert motorsagen av det godkjente servicestedet som ligger nærmest deg (se avsnittet for vedlikehold).
8. Hold personer og dyr borte fra arbeidsområdet, på en avstand av minst 10 meter eller 2 ganger stammens lengde. Om nødvendig skal du sette opp varselstilt for å holde folk på trygg avstand, Kontroller at arbeidsområdet er rent og ryddig. Kontroller alltid potensielle farer som veier, stier, elektriske kabler og ledninger, trær som heller farlig osv. i arbeidsområdet.
9. Vær alltid oppmerksom på hvordan området rundt deg er og på mulige farer som du ellers ikke ville lagt merke til pga. maskinstøyen.
10. Bruk aldri motorsagen for kutting på en høyde som ligger over skulderhøyde.
11. Under arbeidet skal du ha et godt grep om motorsagen med begge hender. Hold det bakre håndtaket med høyre hånd og det fremre med venstre. Stå alltid støtt med tyngden på begge beina når du arbeider.
12. Vær alltid sikker på at du vil være i stand til å stanse motoren dersom det skulle vise seg å være nødvendig.
13. Bruk aldri sagen på trefelling uten å vite hvordan du skal arbeide og hvilket utstyr du skal bruke (remmer, rep, sikkerhetskroker osv.).
14. Bruk aldri en motorsag som er skadd eller satt feil sammen.
15. Bruk aldri en motorsag som er så modifisert at den ikke lenger svarer til spesifikasjonene til originalversjonen fra fabrikk.
16. Ekshaustgassene er giftige. Bruk motorsagen kun på godt ventilerte steder. Bruk ikke sagen på lukkede steder eller hvor det er brann- eller eksplosjonsfare.
17. Bær ikke på sagen med motoren i gang. Skal den fraktes, også over kortere avstander, skal du dekke til kjedet med hylsen til dette bruk (kjedekassen) og holde i maskinen med bladet vendt bakover. Dersom motorsagen skal fraktes med bil, skal den ligge stabilt slik at den ikke veltet og drivstoff renner ut.
18. Rør aldri kjedet når motoren er i gang. Også når motoren er slått av skal man være forsiktig med å berøre kjedet da man kan skade seg på tennene på det.
19. Sørg alltid for at håndtakene er rene og tørre.
20. Bruk aldri sagen dersom stansmekanismen for kjedet (kjedebremsen) er defekt. Rør ikke ved kjedet selv når det ikke dreier når motoren uansett er i gang.
21. Kontroller alltid at det er noen i nærheten som kan høre deg dersom du skulle komme ut for en ulykke. Det anbefales også at de som arbeider på fjernliggende stedet, har med seg et førstehjelpsskrin og at alle vet hvor det befinner seg.
22. Ha alltid et brannslukningsapparat i umiddelbar nærhet dersom det skulle oppstå en brann.
23. Arbeid aldri i dårlig vær (regn, vind, tåke osv.) da dette gjør at du blir ekstra sliten i tillegg til at det er risikabelt ved at for eksempel underlaget blir glatt. Sterke vinder kan endre fallretningen på treet og dermed forårsake personskader og skader på gjenstander.
24. La aldri motoren være slått på når sagen står ubevoktet.
25. Lyddemperen forblir meget varm også etter at motoren er slått av. Rør ikke ved lyddemperen når den er varm.
26. Bruksanvisningen skal alltid være hel og konsulteres før man går i gang med hver arbeidstype.

C. Sikkerhetsanordninger



VIKTIG! Bruk aldri motorsagen dersom sikkerhetsanordningene er defekte eller skadd. Følg instruksene for kontroll, vedlikehold og inngrep/overhaling.

Motorsagen er utstyrt med følgende sikkerhetsanordninger:

C1. KJEDEBREMS MED BESKYTTELSE MOT TILBAKESLAG



VIKTIG! Motorsagen er utstyrt med en sikkerhetsbrems som skal blokkere kjedet i noen millisekunder ved tilbakeslag. Selv med denne bremsen er det allikevel ekstremt viktig at du overholder sikkerhetsforskriftene i denne håndboken. For å forhindre at det oppstår tilbakeslag, skal du alltid holde motorsagen godt fast med begge hender.

Hva er tilbakeslag?

1. Tilbakeslag er et voldsomt slag som får bladet til å fly bakover mot operatøren når den øvre delen av toppunktet på bladet treffer en gjenstand. Bevegelsen kan få operatøren til å miste kontrollen over sagen.
2. Tilbakeslag skjer alltid langs kutteplanet på bladet. Vanligvis skjer det ved en uforutsett bevegelse oppover, men det kan også oppstå andre situasjoner ut fra arbeidsstillingen av sagen under kutting.
3. Tilbakeslag oppstår når den øvre delen av toppunktet på bladet støter mot en gjenstand.



VIKTIG! Vær forsiktig slik at en øvre delen av toppunktet på bladet ikke treffer gjenstander.

Kontroller hver dag at kjedebremsen fungerer som den skal:

4. Kjedebremsen (A) frakoples når bremsspaken (B) er trukket bakover og blokkert. (Kjedet beveger seg.)
5. Kjedebremsen (A) er tilkoppelt når bremsspaken (B) er presset forover. (Kjedet er blokkert.) Denne bevegelsen aktiverer en fjærmekanisme som presser på bremsebåndet (C) og skyver det slik at det blokkerer kjedets trekkystem (D).



VIKTIG! Dersom du må bruke mye kraft for å tiller frakople bremsen eller dersom spaken ikke går inn i de to stillingene, BRUK DA IKKE MASKINEN, men ta den med til nærmeste godkjente serviceverksted.

Sjekk alltid om bremsen fungerer som den skal, før du tar maskinen i bruk. (Se fremgangsmåten beskrevet i avsnittet for vedlikehold.)

Kjedebremsen reduserer faren for uhell, men det er kun operatøren som kan unngå dem.

Sikkerhetsanordningen mot tilbakeslag benyttes ikke kun for å aktivere kjedebremsen, den reduserer også til et minimum faren for at hendene kommer i kontakt med kjedet dersom man skulle miste grepet om håndtaket.

Tilbakeslag kan oppstå dersom toppunktet av bladet kommer nær trevirket eller andre faste gjenstander. Unngå derfor å starte kuttingen med denne delen av bladet.



VIKTIG! Kjedebremsen gir ingen totalbeskyttelse dersom maskinen benyttes av en uvøren operatør eller uten av nødvendig vedlikehold er utført. VIKTIG! Demonter ikke og tukle ikke med mekanismen for kjedebremsen. Dersom den ikke fungerer som den skal eller dersom du må skifte ut deler av den, er det kun et godkjent serviceverksted som skal gjøre dette.

Kjedebremsen utløses automatisk ved inert i ved et voldsomt tilbakeslag.

Ved mindre voldsomme bevegelser utløses kjedebremsen med venstre hånd. Den kan også utløses manuelt ved at du presser bremsspaken forover.

Dersom kjedebremsen er utløst, må den nullstilles ved at du trekker vernet for tilbakeslag bakover mot fremre håndtak før du gjenopptar arbeidet.



VIKTIG! Frakople alltid bremsen slik at den ikke går i stykker når du starter maskinen.

Bruk kjedebremsen som en vanlig maskinbrens når maskinen fraktes fra et sted til et annet.

C2. BLOKKERING AV AKSELERATOREN

Blokkeringsmekanismen for akseleratoren hindrer uforutsette akselerasjoner. Når blokkeringsmekanismen for akseleratoren (A) trykkes ned på håndtaket (når du holder godt i motorsagen), frigjøres akseleratoren (B). Ved å slippe håndtaket vil akseleratoren og dennes blokkeringsmekanisme blokkeres i hvilestilling. Mekanismen aktiveres av to uavhengige tilbakevendingsfjærer. I denne stillingen vil motoren gå med minsteturtall.



VIKTIG! Bruk aldri motorsagen når blokkeringsmekanismen for akseleratoren er festet med tape, hyssing eller annet.

C3. TAPP/NAGLE FOR BLOKKERING AV KJEDET

Maskinen er utstyrt med en tapp/nagle for blokkering av kjedet. Tappen/naglen befinner seg under drevet. Mekanismen er utarbeidet for å kunne stanse kjedebegvegelsen bakover dersom kjedet skulle ryke eller bladet løsne. Dette kan alltid skje selv når man strammer kjedet på korrekt måte (se avsnitt "D. Montering av blad og kjede"). Utfør alltid vedlikehold av bladet og kjedet på riktig måte (vi viser til avsnittet "Vedlikehold").



VIKTIG! Bruk aldri motorsagen uten at tappen/naglen for blokkering av kjedet sitter på.

C4. BAKRE VERN AV HØYRE HÅND

Foruten å beskytte hånden dersom kjedet skulle hoppe av eller ryke, sikrer dette vernet et godt grep om det bakre håndtaket dersom man skulle komme bort i greiner eller løvverk.

C5. VIBRASJONSDEMPER

Motorsagen er utstyrt med en demper av de vibrasjonene som måtte danne seg når du bruker sagen.

Vibrasjonsdemperen reduserer utbredelsen av vibrasjoner mellom motoren/kuttemekanismen i maskinen og håndta-

kene. Hovedenheten for sagen, inkludert kuttemekanismen, er isolert fra håndtakene vha. demperelementer.

C6. STANSBRYTER

Med stansbryteren slår man av motoren. Kontroller at du vil være i stand til å slå av maskinen under alle forhold.

D. Montering av blad og kjede



VIKTIG! Start aldri motorsagen før du har satt på eller regulert kjedet. Bruk alltid vernehansker når du setter på eller regulerer kjedet.

VIKTIG! Husk alltid på å sette på gaffelen som er uunnværlig under felling av trær.

VIKTIG! Et kjede som er for slakt, kan lett hoppe av og forårsake alvorlige og dødelig personskade.

1. Kontroller at kjedebremsen ikke er aktivert. Dette gjøres ved at du trekker vernet mot tilbakeslag bakover mot bakre håndtak.
2. Skru av mutrene for dekselet rundt friksjonskoplingen og fjern det (kjedebremsen). Sett bladet på festenaglene ved å skyve det helt bakover mot friksjonskopplingsklokken.
3. Plasser kjedet over friksjonskopplingsklokken. La det deretter gå inn i uthulningen. Begynn med den øverste delen. Kontroller at kuttet etter tennene peker forover, på den øvre delen av bladet.
4. Stramming av kjedet gjøres ved at du regulerer skruen (A) og naglen (B). Når du setter på bladet, er det meget viktig at naglen på reguleringsskruen er rettsilt i forhold til huller i bladet (C). Ved å dreie på skruen vil reguleringstappen flyttes langs den. Finn skruen før du setter på bladet.
5. Sett på dekselet til friksjonskoplingen (kjedebremsen) og finn kjedestrammeren ved bladets festepunkt. Plasser gaffelen der hvor dekselet til friksjonskoplingen skal sitte i samsvar med de to festetappene vist på figuren.

Kontroller at tennene til drevet på kjedet tar drivhjulene og at kjedet er korrekt plassert i uthulningen. Stram festemutrene til bladet med hendene.

6. Stram kjedet med strammeskruene og nøkkelen. Stram med klokken visere.
7. Løft samtidig toppunktet på bladet. Spenningen er riktig når kjedet holder seg i lederen rundt bladet. Du må også bevege bladet med hendene, uten å forsere.

Stram de to mutrene helt mens du løfter toppunktet på bladet. Bruk alltid nøkkelen som følger med maskinen, når du setter på og strammer kjedet.

Kontroller spenningen på det nye kjedet ofte, helt til det er innkjørt. Et kjede som er korrekt strammet gir bedre kutteegenskaper og varer lenger.

Kjedet blir lengre ettersom det blir brukt. Kontroller kjedespenningen ofte, helst hver gang du fyller på drivstoff.

E. Drivstoffblanding til motoren og olje til kjedet



VIKTIG! Motorsagen har en totaktsmotor. Bruk kun en blanding bestående av olje/bensin. Ikke bruk andre typer drivstoff dersom det ikke er angitt i håndboken. Det strengt forbudt å røke i alle de tilfellene man kommer i kontakt med drivstoffet! Alle vedlikeholds operasjonene, montering, demontering, og forsyning må kun utføres når maskinen er plassert på en flat overflate slik at motoren ikke kan velte, i en stabil posisjon, med motoren slått av, bryteren i O/Stopposisjon, klippeelementet har stanset helt opp og med godkjente vernehansker på.

TILBEREDING AV DRIVSTOFFBLANDINGEN

1. Maskinen har en totaktsmotor og du skal derfor bruke en blyfri bensinblanding (med en minsteoktan på 90) og **hel-syntetisk olje** for totaktsmotorer som går på blyfri bensin. Forholdene finner du under punkt (D) i tabellen på omslaget. Bruk aldri olje for firetaktsmotorer.

Vær sikker på at prosentandelen i blandingen blir korrekte ved å veie nøyte den mengden olje som skal blandes inn i bensinen. Ettersom det dreier seg om små mengder drivstoff, vil kun en liten feilberegning av olje bety en stor prosentandel av blandingen.



VIKTIG! Kontroller nøye egenskapene på oljen. Disse finnes på pakningen. Oljer med andre egenskaper enn dem som er angitt i håndboken, kan forårsake store skader på motoren!

2. Tilbered blandingen i en ren kanne godkjent for bensin. Gjør dette på et sted uten varmekilder eller gnister og som er godt ventilert. For å få den beste blandingen skal du først helle på oljen og deretter bensinen. Unngå å søle bensin. Ryst kannen godt (ryst hver gang du bruker blanding fra kannen). Blandingens egenskaper kan endres over tid og det anbefales derfor at du kun tilbereder mindre mengder som vil bli

brukt opp. Bruker du en blanding som har stått i flere uker, kan den skade motoren.

PÅFYLLING



VIKTIG! Følgende råd reduserer faren for brann:

- Stedet hvor du fyller på, skal være godt ventilert.
- Ikke røyk eller bring varmekilder eller få gnister nær drivstoffet.
- Fyll på med motoren avslått.
- Vær forsiktig når du åpner lokket på tanken – det kan oppstå overtrykk.
- Ta ikke av lokket på tanken når motoren er i gang.
- Etter at du har fylt på drivstoff, skal du skru lokket godt til igjen.
- Flytt motorsagen får du starter den.

Foreta påfylling på et sted som er godt ventilert.

3. Plasser motorsagen på en solid og rett flate slik at den ikke kan velte. Løkene til de forskjellige tankene skal peke oppover.

Rengjør nøye rundt inntaket for påfylling før du tar av lokket slik at ikke smuss kommer ned i tanken. Åpne forsiktig lokket på tanken. Skru av lokket på drivstofftanken og fyll på med den mengden du mener du vil ha behov for. Bruk en trakt. Unngå å søle drivstoff. Når du har fylt tanken skal du skru lokket godt på igjen.



VIKTIG! Dersom du har sølt drivstoff, skal du tørke godt av saken. Dersom du har sølt drivstoff på deg, skal du straks skifte. Unngå å få drivstoff på huden eller i øynene.

VIKTIG! Lyddemperen er meget varm når motorer er i gang og rett etter at den er stanset. Dette gjelder også når den går med minstehastighet. Vær derfor forsiktig med å komme i nærheten av brennbare materialer og gasser.

Kontroller alltid at det ikke lekker drivstoff.

HVORDAN OPPBEVARE DRIVSTOFFET

Bensin er meget brannfarlig. Oppbevar derfor drivstoffet på et kjølig og godt ventilert sted og i en beholder som er godkjent til det. La aldri motorsagen stå med drivstoff i tanken over lengre tid på dårlig ventilerte steder hvor gassene som dannes av

bensinen, kan bre seg og nå brannfarlige kilder, lys, brennere, gasskjeler eller liknende, brytere, elektriske apparater, varmtvannsberedere, tørkeapparater osv. Gassene som dannes av drivstoffet kan forårsake eksplosjon eller brann. Oppbevar derfor aldri store mengder drivstoff på ett sted.

SMØRING AV KUTTEUTSTYRET



VIKTIG! Smøring av kutteutstyret. Mangelfull smøring av kutteutstyret kan gjøre at kjedet ryker og forårsaker alvorlige eller dødelige personskader.

Smøring av kjedet gjøres automatisk av en pumpe.

Den mekaniske oljepumpen for lubrikasjon av kjedne er regulærbar.

Oljetilførselen kån reguleres hvis man skruer på skruen (se detaljene på tegningen).

Kjedeolje

Det anbefales at du bruker ny olje (spesiell type) med god viskositet. Oljen som benyttes til kuttekjedet skal klebe godt til kjedet og ha gode glideegenskaper både sommer og vinter. Der hvor man ikke kan finne kjedeolje, skal man bruke oljer til overføringsmekanismer av typen EP 90. Bruk aldri oljer som er brukt da slike oljer er skadelige for mennesker, motorsagen og naturen. Det er viktig at du bruker en olje som passer til lufttemperaturen (riktig viskositet). Ved temperaturer på under 0 °C vil noen oljetyper bli mer tykflytende og de vil dermed kunne overbelaste pumpen og skade den. Kontakt nærmeste serviceverksted for valg av olje.

Påfylling av kjedeolje

4. Skru av lokket på tanken til kjedeoljen. Fyll tanken, unngå søl. Kommer det olje på saken, skal du rengjøre den grundig. Sett lokket godt på igjen og se etter lekkasjer. Fyll på kjedeolje hver gang du fyller drivstofftanken.



VIKTIG! Dersom maskinen ikke skal brukes over lengre tid, skal du tømme og rengjøre drivstofftanken og oljetanken til kjedet. Kontakt nærmeste bensinstasjon når du skal kaste olje og drivstoff som er til overs.

F. Start og stans



VIKTIG!

- Start aldri motorsagen dersom kjedet og dekslet rundt friksjonskoplingen ikke er påmontert ettersom friksjonskoplingen kan løsne og skade operatøren.
- Før du starter saken skal du alltid flytte den fra det stedet hvor du har fylt på drivstoff.
- Stå støtt og kontroller at kjedet dreier fritt.
- Kontroller at det ikke er uvedkommende i nærheten!

START MED KALD MOTOR



VIKTIG! Når du starter maskinen skal du følge nøye med på kjedebevegelsen.

VIKTIG!

- Vikle aldri startkabelen rundt hånden.
- Slipp ikke plutselig starthåndtaket med starttauet helt ute da dette kan skade saken. Følg tauet til det er helt inne.

1. Kontroller at kjedebremsen er frakoplet. Det gjør du ved å trekke spaken (L) mot fremre håndtak. Sett stansbryteren i motsatt stilling av STOP-stillingen. Trekk i spaken for lufttilførsel. Trykk på brennstoffpumpens gummiblære gjentatte ganger til brennstoff begynner å fylle blæren (C). Blæren behøver ikke å fylles helt. Trykk ned dekompresjonsventilen (D).
2. Ta et godt tak om fremre håndtak med venstre hånd. Sett en fot på bakre del av bakre håndtak. Trekk langsomt i

tauet slik at startanordningen kommer i stilling. Trekk kask og bestemt. Trekk ikke tauet helt ut da det kan rykke, og slipp ikke starthåndtaket brått.

Gjenta dette helt til motoren begynner å putre.

3. Sett så choken tilbake i sin opprinnelige stilling ved å skyve den og trekk bestemt noen ganger i tauet helt til motoren starter.

4. Når motoren er i gang skal du trykke på og øyeblikkelig slippe opp akseleratoren slik at den frigjøres fra startstillingen.

La motoren varmes opp i minst 10 sekunder da en oppvarmet motor gir bedre kutteprestasjoner.

Skulle ikke motoren starte, skal du gjenta operasjonen ovenfor i riktig rekkefølge.

For å unngå startproblemer anbefales det på det sterkeste at du ikke slipper opp for drivstoff da du på denne måten vil bevare motoren bedre.

START MED VARM MOTOR

5. Gå frem som beskrevet under start med kald motor, men uten å bruke choken. Startgassene dannes ved at du trekker i choke og deretter setter den tilbake i sin opprinnelige stilling.

START MED VARM MOTOR ETTER DRIVSTOFFPÅFyll

Dersom drivstofftanken skulle være helt tom, skal du gå frem som beskrevet under "start med kald motor" etter at du har fylt drivstoff på tanken.

STANS

6. Motoren stanser øyeblikkelig når du trykker på bryteren. ("Stop"-stilling er mot høyre).



VIKTIG! Med denne funksjonen kan man stanse maskinen i nødstands.

VIKTIG! Vær oppmerksom på at kjedet vil fortsette å dreie pga. treghet også etter at motoren er stanset.

G. Bruk av motorsagen



VIKTIG! Opplysningene nedenfor er i samsvar med elementære sikkerhetsregler slik at man skal kunne arbeide med motorsagen under sikre forhold. De skal ikke overstyre en teknikers erfaringer og faglig lærdom. Er du i tvil, skal du kontakte din forhandler eller en tekniker. Felling av et tre krever erfaring og skal ikke utføres av en person uten kunnskaper vedrørende en slik operasjon, mao. av en nybegynner i faget. **UTFØR ALDRI SPESIELLE OPPGAVER UTEN AV DU HAR DEN NØDVENDIG ERFARING TIL Å GJØRE DET.**
ARBEID ALDRI MED MOTORSAGEN DERSOM DU IKKE HAR MULIGHET TIL Å ROPE PÅ HJELP DERSOM ET UHELL SKULLE INNTREFFE.

Før du bruker motorsagen skal du lese nøye gjennom avsnittet "Generelle sikkerhetsnormer" og "Sikkerhetsforskrifter" som følger med maskinen.

Unngå å kutte tynne greiner og busker (flere greiner på en gang). Tynne greiner kan gripes av kjedet som er i bevegelse, treffe operatøren og skade ham eller henne.

GRUNNLEGGENDE KUTTETEKNIKK

Opplysninger av generisk art

- Kutt alltid når motoren går med maksimalt turtall.
- Du skal slå ned farten på motoren hver gang du har foretatt et kutt (topphastighet over lengre tid uten belastning betyr at kjedet går med topphastighet og kan da forårsake store skader).
- Kutting ovenfra og nedover = kjedet trekker.
- Kutting nedenfra og oppover = kjedet skyver.

G1. Før du begynner å kutte, skal du tenke på følgende fem punkter:

- 1 Kutteutstyret må ikke blokkeres under kuttingen.
- 2 Gjenstanden som skal kuttes, må ikke deles pga. at det går i stykker.
- 3 Kjedet må ikke slå mot bakken eller andre gjenstander under og etter kuttingen.
- 4 Kan det oppstå tilbakeslag?
- 5 Kan bakken og andre omstendigheter gjøre at du ikke står støtt?



VIKTIG! Dersom motorsagen blokkerer seg under kutting skal du **SLÅ AV MOTOREN!** Løft stammen eller flytt den vha. en større grein eller en stokk. Forsøk aldri å frigjøre motorsagen ved å riste og dra i den da du på denne måten

kan skade deg selv på kjedet og risikere å skade håndtaket.

BRUK AV MOTORSAGEN

Listen som følger, er en teoretisk undersøkelse vedrørende de mest vanlige situasjonene som kan oppstå når man arbeider med en motorsag.

KUTTING

G2. Stammen ligger på bakken

1. I dette tilfellet er det ingen fare for at kjedet kan blokkeres eller stammen gå i stykker. Kutt ovenfra og nedover gjennom hele stammen. Vær forsiktig mot slutten av kuttingen for å unngå at kjedet kommer nær bakken. Ha kjedet i topphastighet, men vær alltid klar til å hankes uforutsette situasjoner.

A Dersom det er mulig (kan du snu stammen?), skal du avslutte kuttingen når du er 2/3 gjennom stammen.

B Drei stammen og kutt den gjenværende delen ovenfra og nedover.

G3. Stammen støttes på kun én side

1. I dette tilfellet kan stammen gå i stykker under kuttingen.
A Begynn kuttingen fra undersiden og inn rundt 1/3 av diameteren på stammen.
B Avslutt kuttingen fra oversiden for å treffe det kuttet som allerede er laget.

G4. Stammen støttes på begge sider

1. Stammen støttes på begge sider. I dette tilfellet kan kjedet klemmes fast.

A Begynn kuttingen ovenfra og nedover, cirka 1/3 av stammens diameter.

B Avslutt kuttet nedenfra og oppover for å treffe kuttet som allerede er laget.

RÅD AV GENERISK ART VED FELLING AV TRÆR



VIKTIG! Ved felling av trær, mao. når bladet er parallelt med bakken, kan kjedebremsen aktiveres pga. kjedets treghet.

G5. Sikkerhetsavstand

Sikkerhetsavstanden fra treet som skal felles, er 2,5 ganger høyden på treet. Kontroller at det ikke befinner seg personer i sikkerhetssonen under fellingen av et tre.

G6. Fallretning

Målet ved fellingen er å få treet til å falle i den mest egnede stillingen for påfølgende avgreining og oppkutting av stammen. Det skal skje på et underslag hvor det er mulig å bevege seg uten vanskeligheter. Unngå at et tre faller i en retning hvor det kan henge seg opp i noe da det å få et slikt tre til å falle, er meget farlig.

Når du har bestemt deg for fallretningen du ønsker, skal du vurdere treet naturlige fallretning.

Hovedfaktorene er følgende:

- treet hellingsvinkel
- treet bøyning
- vindretningen
- hvilken side greinene er samlet på/hvor de befinner seg
- vekten av snøen som måtte ha falt på treet.

En annen viktig faktor som ikke bør overses, som ikke har innvirkning på fallretningen, men på din sikkerhet, er om det er døde eller knekte greiner som kan løsne og falle under fellingen og således utgjøre en fare.



VIKTIG! Under farlige fellinger skal du straks ta av hørselsvernet etter kuttingen slik at du hører uvanlige lyder eller varselrop.

G7. Avgreining før kuttingen og vei for tilbaketreking

De samme reglene gjelder for avgreining som for vanlig kutting av en stamme eller liknende.

1. Fjern greinene som hindrer arbeidet. Begynn ovenfra og jobb deg nedover. Hold stammen mellom deg og motorsagen slik som vist på figuren slik at du unngår at greinene treffer deg. Fjern deretter de vanskeligste greinene del for del. Jobb ikke i en høyde som ligger over din skulderhøyde.
2. Fjern den lave buskveksten rundt treet og se om det er hindringer (steiner, røtter, grøfter osv.) slik at du har en vei som er fri for hindringer hvor du raskt kan komme deg i sikkerhet.
Denne veien bør ligge i en tilbakeliggende vinkel på ca. 135° i forhold til treet fallretning.

FELLING

Ved felling av et tre skal du lage tre kutt. Først og fremst ØVRE DEL av RETNINGSKUTTET, deretter NEDRE DEL og dernest FELLINGSKUTTET.

Korrekt plassering av disse tre kuttene gjør at du vil få en perfekt kontroll av fallretningen.

G8. Retningskutt

1. Lag først den ØVRE DELEN av retningskuttet på den siden hvor treet skal falle. Stå til høyre for treet og kutt med trekende kjede.

Lag deretter den NEDRE DELEN av retningskuttet som skal ende opp innerst i det øvre kuttet.

2. Dybden av retningskuttet skal være 1/4 av stammens diameter med en vinkel mellom det øvre og nedre kuttet på minst 45°.

3. Sammenkomsten av de to kuttene kalles LINJEN FOR RETNINGSKUTTET. Denne linjen skal være helt horisontal og ha en rett vinkel (90°) i forhold til fallretningen.

G9. Fellingskutt

På den andre siden av stammen skal du lage fallkuttet litt i overkant av linjen for retningskuttet. Stå på venstre side av treet og kutt med trekende kjede.

1. Fallkuttet skal være 3-5 cm over linjen for retningskuttet.

Bruk av gaffelen:

2. Gaffelen brukes som støttepunkt når du skal kutte en stamme eller felle trær. Den skal stikkes godt ned i barken eller i stammens overflate slik at du får bedre kontroll over retningskuttet.

Jobb med full hastighet på kjedet og la bladet gli sakte inn i stammen. Kontroller at treet ikke beveger seg i motsatt retning av den som er forutsett for fellingen. Sett inn en FELLINGSKILE eller BREKKJERN/ANNET så snart som mulig.

3. FELLINGSKUTTET skal ende parallelt med LINJEN FOR RETNINGSKUTTET med en avstand mellom dem på minst 1/10 av stammens diameter. Den delen av stammen som ikke er kuttet, utgjør VIPPEPUNKTET.

4. VIPPEPUNKTET er hengslingspunktet som leder treet når det faller.

5. Dersom VIPPEPUNKTET er tilstrekkelig, dersom det er sagt helt over eller retningskuttet er dårlig utført, vil det ikke være mulig å kontrollere treet fall.

6. Så snart retningskuttet og fellingskuttet er ferdige, vil treet begynne å falle, av seg selv eller ved hjelp av en FELLINGSKILE eller BREKKJERN/ANNET.

Når du skal felle et tre anbefales det at du bruker et blad som er lengre enn diameteren på stammen slik at du kan lage RETNINGSKUTTENE OG FELLINGSKUTTENE med ETT ENKELT KUTT (se "Tekniske egenskaper" for anbefalt lengde på stangen).



VIKTIG! Personer med lite erfaring i trefelling, bør ikke felle et tre med et blad som er kortere enn diameteren på stammen!

G10. AVGREINING



VIKTIG! De fleste ulykkene som oppstår pga. tilbakeslag av motorsagen, skjer under avgreiningen. Kontroller stillingen på toppunktet av bladet under kuttingen av greiner som står i spenn.

Stå støtt. Jobb fra venstre side av stammen med kroppen nær motorsagen. Så snart det er mulig skal du legge hele din tyngde på stammen.

H. Forgasseren



VIKTIG! Start aldri motorsagen dersom bladet, kjedet eller dekselet over friksjonskoplingen (kjedebremsen) er tatt av da sistnevnte kan løsne og forårsake personskader.

VIKTIG! Lyddemperen er meget varm når maskinen er i bruk og like etter at den er slått av.

Unngå derfor å komme nær den da du kan få brannskår. Vær spesielt oppmerksom på brannfare særlig når du arbeider nær brannfarlige materialer og gasser.

VIKTIG! Vi anbefaler at du får justert forgasseren ved et godkjent serviceverksted. Reguleringen er meget viktig og man kan forårsake store skader på maskinen dersom den ikke bli korrekt utført.

H1. FUNKSJON

- Forgasseren regulerer motorens turtall vha. akseleratoren. Blandingen av luft/bensin skjer i forgasseren. Blandingen kan justeres. For optimal utnyttelse av motorsagens ytelse må forgasseren være korrekt justert.
- Skruen T regulerer akseleratorens minstestilling. Ved å skru med klokken visere vil minsteturtall bli høyere mens det blir lavere når du skrur mot klokken visere.

REGULERING



VIKTIG! Når du regulerer forgasseren må du passe på slik at kjedet ikke forårsaker alvorlige personskader.

Når du regulerer forgasseren betyr det at du tilpasser motoren til de lokale klimatiske forholdene og til tilgjengelig bensin og motoroljen til totaktsmotorer.

Forgasseren blir justert og testet ved fabrikken. Det er vanligvis ikke nødvendig å foreta regulering av den. Dersom forholdene er slik at de krever en ny regulering, skal du følge instruksene nedenfor nøye.

Før du utfører en hvilken som helst justering skal du kontrollere at luftfilteret er rent og at sylindertokket er på plass.

ENDELIG REGULERING AV MINSTETURTALL T

Regulering av minsteturtall gjøres vha. skruen T. Dersom det er nødvendig, skal du skru på skruen T med klokken visere når motoren er i gang helt til kjedet begynner å dreie. Skru deretter mot klokken visere helt til det stanser. Minstereguleringen er korrekt utført når motoren dreier normalt i hver stilling og med god margin før kjedet begynner å dreie.

Er du i tvil eller dersom du har spørsmål, skal du kontakte et godkjent serviceverksted.

I. Vedlikehold av sikkerhetsanordningene



VIKTIG! Utfør vedlikehold iht. instruksene i denne håndboken. Motorsagen skal være slått av når vedlikehold utføres. Start den kun når fremgangsmåten for vedlikehold krever det og i samsvar med sikkerhetsforskriften.

VIKTIG! Utfør vedlikehold på sikkerhetsanordningene før du bruker motorsagen. Dersom saken ikke består én av kontrollene nevnt nedenfor, skal den overhodet ikke brukes. Kontakt et av de godkjente serviceverkstedene som er angitt i esken sammen med motorsagen.

11. Kjedebremse med beskyttelse mot tilbakeslag



VIKTIG! Demonter eller tukle aldri med mekanismen for kjedebremsen. Fungere den ikke som den skal eller dersom du må skifte ut en del, skal dette kun gjøres av et godkjent serviceverksted.

1. Rengjør jevnlig bremsen og koplingstrømmelen. Fjern sagflis, kvæe og smuss (uten å demontere bremsen) og kontroller ved besiktigelse om båndet er slitt. (Dersom tykkelsen på bremsebåndet er mindre eller lik 0,60 mm der hvor det er mest slitt, skal maskinen leveres til et godkjent serviceverksted som skal skiftes ut båndet.)
2. Kontroller at vernet er helt og uten merkbare defekter slik som for eks. skader på materialet.

3. Flytt vernet forover og bakover for å sjekke om det beveger seg fritt og er godt festet til dekselet rundt friksjonskoplingen.

4. Sett motorsagen i gang på et stabilt underlag. Kontroller at kjedet kan dreie fritt.

5. Ta godt tak i håndtakene med begge hender.

6. Trykk på akseleratoren og bruk kjedebremsen ved å trykke venstre håndledd mot vernet for tilbakeslag uten å slippe håndtakene. Kjedet skal blokkeres øyeblikkelig. (Ikke insister med akseleratoren da du på denne måten kan risikere at bremsen går i stykker.)

12. Blokkering av akseleratoren

1. Kontroller at akseleratoren er blokkert på minstehastighet når trykknappen står i hvilestilling.

- Trykk på blokkeringsanordningen for akseleratoren og kontroller at den går tilbake til hvilestilling så snart den slippes opp.
- Kontroller at akseleratoren og blokkeringsmekanismen for den beveger seg fritt og at returfjæren fungerer som den skal.
- Sett maskinen i gang og trykk maksimalt på akseleratoren. Slipp opp akseleratoren og kontroller at kjedet ikke beveger seg når det skal være stanset. Gjør det det, skal du kontrollere minstereguleringen (se avsnittet "Regulering av forgasseren").

13. Tapp/nagle for blokkering av kjedet

Kontroller at naglen som blokkerer kjedet, sitter godt på motorsagens hovedenhet.

14. Bakre vern av høyre hånd

Kontroller at vernet av høyre hånd er helt og uten synbare feil slike som skader på materialet.

15. Systemet for vibrasjonsdemping

Kontroller jevnlig at vibrasjonsdemperne ikke er deformerte eller skadd.

Kontroller at demperne sitter godt mellom motoren og håndtakene.

16. Stansbryter

Sett motorsagen i gang og kontroller at den slår seg av når du setter bryteren i stansstilling.

L. Periodisk vedlikehold

SLIPING AV KJEDET OG DYBDEKONTROLL AV KUTTINGEN



VIKTIG! Dersom kjedet ikke er riktig slipt, vil faren for tilbakeslag øke. Følgende instruksjoner refererer kun til anbefalt kjede. Slip kjedet med maskinens motor slått av.

L1 Generelle opplysninger vedrørende sliping av kjedet.

Kjedet skal alltid være skarpt. Dersom det ikke kutter uten av man på presse bladet mot treverket eller det lager meget fin sagflis, betyr det at kjedet ikke er skarpt nok. Dersom det ikke dannes sagflis under kuttingen, betyr dette at kjedet er blitt helt sløvt og pulveriserer treverket under sagingen.

Dersom kjedet er skarpt, skjærer det gjennom treverket av seg selv og lage store og lange spon.

1. Den skjærende delen av kjedet består av KJEDETE LENKER med en TANN (A) og en TAGG FOR KUTTING I DYBDEN (B). Høydeforskjellen mellom disse avgjør kuttedybden.

L2 Sliping av tennene



VIKTIG! Følgende avvik fra slipeinstruksene vil øke risikoen for tilbakeslag betraktelig:

- FOR STOR SLIPEVINKEL
- FOR LITEN SLIPEVINKEL
- FOR LITEN DIAMETER PÅ FILEN

For at kjedet skal bli riktig og godt slipt trenger du en FILLER og en RUND FIL. Diameteren på filen skal være 3/16" / 4,8mm.

Sett kjedet på bladet og stram det med kjedestrammeren. Kontroller at kjedet er stramt nok og blokkert vha. sikkerhetsbremsen. På denne måten vil ikke kjedet bevege seg sidelengs og vanskeliggjøre sliping.

1. Slip først tannen innenfra og utover. Løsne litt på presset mot filen når du trekker den tilbake.

En filler vil gjøre oppgaven enklere.

Under sliping skal filen være plassert på en slik måte at følgende tre vinkler lages på tannen:

"A" øvre vinkel 30° - 35°

"B" utvendige sidevinkel 85° - 90°

"C" innvendige sidevinkel 60°

2. Filen skal stilles og brukes i 90 graders vinkel i forhold til sagens blad.

3. For mer presise sidevinkler anbefales det at du plasserer filen slik at den vertikalt passerer øvre kutteflate med rundt 0,5 mm.

Slip først alle tennene på én side. Snu deretter sagen og gjenta sliping på den andre siden.

For å få en jevn kutteflate i treverket må alle tennene være slipt like lange.

4. DYBDEMÅLER FOR KUTTINGEN

Når tennene er slipt vil kuttedybden minske.

Kontroller høyden på dybdemåleren etter at du har slipt kjedet. Riktig høyde skal ligge på 0,025" / 0,65 mm under øvre kuttefland.

Kontroller høyden med en sjablon og fil bort den delen som er for lang.

Avrund deretter den utstikkende delen på dybdemåleren (D).

L3 DAGLIG VEDLIKEHOLD



VIKTIG! Sjekk at motoren er slått av før du foretar et hvilket som helst vedlikeholdsinngrep.

Luffilter Rengjør filteret minst en gang om dagen eller oftere under krevende atmosfæriske forhold. Fjern filteret slik som figuren viser og rengjør den ved å forsiktig bruke en luffilterkompressor. For en mer omhyggelig rengjøring bruk såpevann.

Når du setter filteret tilbake skal du kontrollere at det sitter godt på sin plass. Det vil aldri bli helt rent igjen og må derfor skiftes ut med et nytt filter med jevne mellomrom.

Et filter som er skadd, skal straks skiftes ut.

M1 Kuttebladet Rengjør uthulningen (K) og hullene (L) til oljepassasjen. Snu bladet med jevne mellomrom slik at det blir jevnt slitt. Dersom ledersporet er slitt eller blitt for dypt, skal det skiftes ut. Rengjør kjedelederen. Smør inn drivhjølet for bladet med den typen fett som brukes til kulelagre.

M2 Oljepumpe for kjedet Kontroller at pumpen for automatisk smøring av bladet fungerer som den skal. Rett bladet

mot en lys overflate med en avstand av cirka 20 cm. Etter rundt ett minutt med $\frac{3}{4}$ hastighet skal overflaten vise tydelige spor av olje. Dersom ikke pumpen fungerer som den skal, skal du kontakte et godkjent serviceverksted.

Drivstoffilter

For å skifte ut dette filteret skal du ta av lokket på drivstoff-tanken og trekke ut filteret med en metallkrok. Filteret skal skiftes ut minst en gang i året.

M4 Kjede Slip kjedet og kontrollerom det er riktig strammet. Er det slitt, skal det skiftes ut av et godkjent serviceverksted. Når tennene er blitt kun 4 mm er kjedet for slitt og må kastes.

M3 Kjedets drivhjul

Kontroller at kjedets drivhjul ikke er for slitt. Om nødvendig skal det skiftes ut av et godkjent serviceverksted.

L4 Startmekanisme Kontroller startmekanismen og tauet og rengjør luftinntaket utvendig. Kontroller at tauet automatisk

går inn igjen til startstilling.



VIKTIG! Det finnes en strammefjær i startanordningen. Lukk ikke opp denne mekanismen da du på denne måten vil kunne forårsake personska-der. Dersom startmekanismen er defekt, skal den repareres av et godkjent serviceverksted.

Skruer og mutre

Kontroller at alle skruer og mutre er stramme.

L4 Tennplugg

Rengjør tennpluggen og kontroller at elektroden har en avstand på 0,5mm. Skift ut tennpluggen dersom den er slitt. Bruk nøkkelen som følger med maskinen.



VIKTIG! Dersom tennpluggen må skiftes ut, skal man kun bruke en ny tennplugg av den typen som er anbefalt, da andre typer tennplugger kan skade motoren.

Tekniske egenskaper

Motor

Sylindervolum cm ³	46	49	51
Boring (mm)	43	44	45
Slaglengde (mm)	32	32	32
Omdreininger i min. (min ⁻¹)	2500	2500	2500
Maks. anbefalte omdreininger (min ⁻¹)	12500	12500	12500
Ytelse (kW@rpm) (ISO7293)	2,2/9000	2,3/9000	2,5/9000

Tenning

Tenningsmerke/-type	Walbro / Phelon - Electronic
Tennplugg	Champion RCJ7Y / NGK BPMR7A
Avstand til elektroden (mm)	0,6 - 0,7

Drivstoff, smøring

Type drivstoff	Walbro WT 738 / ZAMA C1Q-X5054
Kapasitet drivstofftank (cm ³)	450
Kapasitet oljetank (cm ³)	200
Vekt (uten blad og væsker) (kg)	4,9

Med blad og kjede

Maks. antall tenner på kjedehjulet	6	-	-
Kjedetrinn (inch)	3/8"	-	-
Lengde (in/cm)	14"/35	-	-
	16"/40	-	-
	18"/45	-	-
Kjedehastighet ved maks. ytelse (m/sek.)	17,7	-	-
Tykkelse på trekkenken (mm)	1,3	-	-

Maks. antall tenner på kjedehjulet	7	7	7
Kjedetrinn (inch)	0,325"	0,325"	0,325"
Lengde (in/cm)	13"/33	13"/33	13"/33
	15"/38	15"/38	15"/38
	18"/45	18"/45	18"/45
Kjedehastighet ved maks. ytelse (m/sek.)	19	19	19
Tykkelse på trekkenken (mm)	1,3	1,3	1,3

Støynivå

Støynivå på høyde med operatørens øre, målt i dB(A) (ISO 22868)	99,5	99,5	100
Maks. støynivå LwAav dB(A) (ISO 9207)	110	110	109
Målt støynivå LwAav dB(A) (ISO 9207)	109	109	108

Vibrasjoner

nær fremre håndtak (m/s ²) aw, av (ISO 22867)	5,1	5	3,2
nær bakre håndtak (m/s ²) aw, av (ISO 22867)	8,7	8,5	9,5

EU-erklæring om samsvar (Gjelder kun Europa) (Direktiv 98/37/EF, Annex II, A)

H.O.P.I. Via Como 72, 23868 Valmadrera (LC) Italia, forsikrer hermed at motorsagene CS020 fra 2007 års serienummer og fremover (året oppgis i klartekst på typeskiltet pluss et etterfølgende serienummer), tilsvarende forskriftene i RÅDSDIREKTIV: - av den 14. juni 1989 "angående maskiner" **98/37/EF**, samt nå gjeldende tillegg; - av den 15/12/2004 "angående elektromagnetisk kompatibilitet" **2004/108/EF**, samt nå gjeldende tillegg; - Direktiv **2000/14/EF** (Annex V), **97/68/EF + 2002/88/EF** gas emission. Følgende harmoniserende standarder er blitt tillempet: **ISO 11681-1:2004 + A1:2007**, **EN ISO 14982:1998**. Den leverte motorsagen samsvarer med det eksemplaret som gjennomgikk EU typeprøving. Sertifikatene har nummer: 0710002. Kontrollorgan: 0717, Nemko S.p.A. - Via Trento e Trieste, 116 - I-20046 Biassono (Mi), har utført EU typeprøving ifølge artikkel 8, punkt 2c.



Valmadrera, 01.06.07
Ing. De Carlo Raffaele (Direttore Tecnico)
H.O.P.I.