

DESCRIZIONE GENERALE

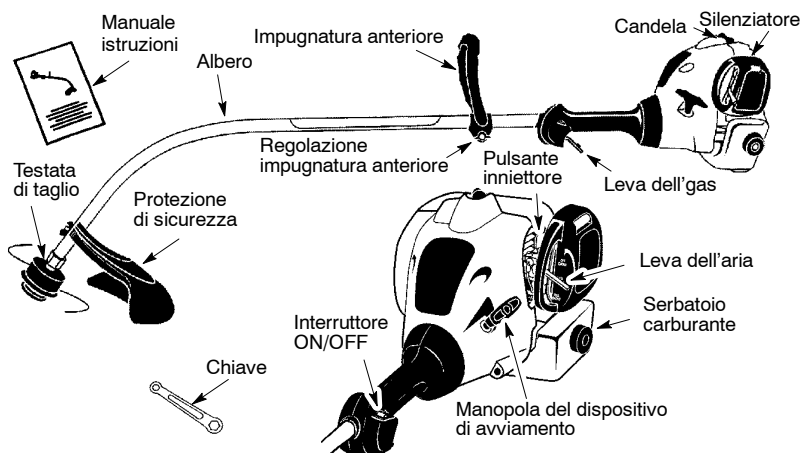

SPIEGAZIONE SIMBOLI

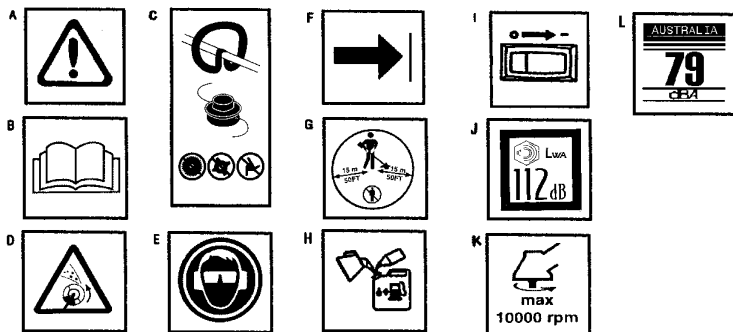

- A. **AVVERTENZA!** Questa tagliabordo può essere pericolosa! L'uso incauto o errato può provocare lesioni gravi o mortali.
- B. Leggere ed essere certi di aver capito bene le istruzioni del manuale prima di usare il tagliabordo.
- C. Con questo tipo di impugnatura utilizzate esclusivamente testata di taglio. Non usate mai lame o altri accessori di taglio con questo utensile.
- D. **AVVERTENZA!** Il filo della tagliabordo può scagliare oggetti con violenza. Tali oggetti possono provocare lesioni e in particolare agli occhi. Munirsi sempre di occhiali di protezione.
- E. Utilizzare sempre:
Protezione per l'udito
Occhiali di protezione o visiera
- F. L'impugnatura anteriore deve essere posizionata sempre oltre la freccia.
- G. L'utilizzatore della macchina deve accertarsi che durante il lavoro nessuno si avvicini in un raggio di quindici metri. Quando nella stessa area vengono utilizzate più macchine, occorre rispettare una distanza di sicurezza di almeno quindici metri.
- H. Utilizzare benzina verde o benzina super di qualità e olio per motore a due tempi mescolato al 2,5%.
- I. Interruttore avvio/arresto
- J. Livello di potenza acustica garantito (in relazione alla Direttiva CE/2000/14)
- K. Frequenza massima di rotazione del mandrino, (min⁻¹)
- L. Livello di pressione acustica a 7,5 metri

NORME DI SICUREZZA

AVVERTENZA: Quando si usano macchine per giardinaggio, occorre sempre seguire le precauzioni di sicurezza fondamentali per ridurre il rischio di incendi e di lesioni gravi. Leggere le seguenti istruzioni e attenersi ad esse.

Questa macchina a motore può essere pericolosa! L'operatore è responsabile del rispetto delle istruzioni e delle avvertenze riportate sulla macchina e nel manuale istruzioni. Leggere tutto il manuale istruzioni prima di usare la macchina! È necessario conoscere a fondo i controlli e l'uso corretto della macchina. Limitare l'uso di questa macchina alle persone in grado di leggere, capire e seguire le istruzioni e le avvertenze riportate sulla macchina e nel manuale istruzioni. Non permettete che il tagliabordi venga usato da bambini/ragazzi.



MANUALE
ISTRUZIONI



INFORMAZIONI DI
SICUREZZA SULLA
MACCHINA

PERICOLO: Non usare lame, filo metallico o accessori diversi da quelli raccomandati dal produttore. Questa macchina è stata progettata per il solo utilizzo come tagliabordi a filo. L'uso di altri accessori aumenta il rischio di lesioni.



AVVERTENZA: Il filo del tagliabordi può scagliare oggetti con violenza. L'operatore e i presenti rischiano di rimanere accecati o feriti. Indossare occhiali di sicurezza e abiti protettivi aderenti. Mantenere le parti del corpo lontane dal raggio d'azione della macchina.



Mantenere i bambini, i presenti e gli animali alla distanza di quindici metri. In caso di avvicinamento oltre tale distanza, arrestare la macchina immediatamente.

Se si verificano situazioni non trattate in questo manuale, agire con cautela e buon

senso. Per assistenza, consultare il rivenditore.

SICUREZZA DELL'OPERATORE

- Usare abiti appropriati. Indossare sempre occhiali di sicurezza o altre protezioni per gli occhi, quando si lavora con la macchina o si esegue la manutenzione (gli occhiali di sicurezza sono in dotazione). La protezione per gli occhi deve essere marcata Z87.
- Indossare sempre una protezione per il viso o contro la polvere, se le condizioni di lavoro sono polverose.
- Indossare sempre pantaloni lunghi, maniche lunghe, stivali e guanti. Si raccomanda di indossare protezioni per le gambe.
- Indossare sempre una protezione per i piedi. Non lavorare a piedi scalzi o con sandali. Tenersi distanti dalla linea di rotazione.
- Assicurare i capelli al di sopra delle spalle. Assicurare o rimuovere abiti svolazzanti o con lacci, nastri, fiocchi ecc. Essi possono essere presi nelle parti in movimento.
- Un'adeguata copertura serve anche a proteggere da detriti o parti di piante tossiche espulse dalla linea di rotazione.
- Stare in guardia. Non lavorare con la macchina quando si è stanchi, malati, irritati o sotto l'influenza di alcool, droghe o medicinali. Fare attenzione a quello che si fa; usare il buon senso.
- Indossare protezioni per l'udito.
- Non avviare e non utilizzare la macchina in una stanza o in un edificio chiuso. L'inspirazione di fumi di scarico può essere mortale.
- Mantenere le impugnature pulite, togliendo i residui di olio e di carburante.

SICUREZZA DELLA MACCHINA E DELLA MANUTENZIONE

- Disconnettere la candela prima di eseguire la manutenzione, tranne per le regolazioni del carburatore.
- Controllare ogni volta prima dell'uso che non vi siano parti danneggiate o lente; se ve ne sono, ripristinarle allo stato ottimale. Controllare ogni volta prima dell'uso che non vi siano perdite di carburante; se ve ne sono, ripristinare lo stato ottimale. Mantenere la macchina in efficienza.
- Prima di usare la macchina, sostituire le parti della testa a filo che sono scheggiate, crepate, rotte o altrimenti danneggiate.
- Eseguire la manutenzione osservando le procedure raccomandate. Mantenere il filo di taglio alla lunghezza appropriata.
- Usare solo la marca McCulloch® del diametro di 2 mm. Non usare mai corde fili, stringhe ecc.
- Installare la protezione richiesta correttamente prima di usare l'unità. Usare

solo la testata di taglio; assicurarsi che essa sia correttamente installata e fissata saldamente.

- Accertarsi che la macchina sia montata correttamente come mostrato in questo libretto.
- Regolare il carburatore con l'estremità inferiore sostenuta in modo che il filo non tocchi alcun oggetto.
- Tenere lontane le persone, animali e/o cose quando si regola il carburatore.
- Utilizzare solo parti di ricambio ed accessori raccomandati dalla McCulloch®.
- Far eseguire tutti i servizi di manutenzione non spiegati in questo manuale dal personale di un rivenditore autorizzato.

SICUREZZA DEL CARBURANTE

- Miscelare e versare il carburante all'aperto.
- Tenersi lontani da scintille o fiamme.
- Utilizzare un contenitore approvato per il carburante.
- Non fumare e non lasciare che altri fumino nelle vicinanze del carburante o della macchina.
- Evitare spargimenti di olio o di combustibile. Asciugare il carburante versato.
- Spostarsi di almeno tre metri dalla posizione in cui si è rifornito il motore prima di avviarlo.
- Arrestare il motore e farlo raffreddare prima di togliere il tappo del carburante.
- Conservare sempre la benzina in un contenitore approvato per liquidi infiammabili.

SICUREZZA DEL TAGLIO

AVVERTENZA: Ispezionare l'area di lavoro prima di usare la macchina. Rimuovere gli oggetti (sassi, vetri rotti, chiodi, fili di ferro ecc.) che potrebbero essere scagliati via dal filo rotante della macchina o impigliarsi nello stesso. Gli oggetti duri possono danneggiare la testa a filo ed essere scagliati provocando lesioni gravi.

- Usare la macchina solo per tagliare, falciare e spazzare. Non usare per bordare, potare o cimare siepi.
- Lavorare sempre stando su una base solida e che permetta un equilibrio perfettamente stabile. Non sporgersi.
- Tenere tutte le parti del corpo lontane dal

silenziatore e dal filo rotante. Mantenere il motore al di sotto della vita. Il silenziatore riscaldato può provocare gravi ustioni.

- Tagliare da destra a sinistra. Quando si taglia sul lato sinistro della protezione si inviano i detriti lontano dall'operatore.
- Usare l'attrezzo solo alla luce del giorno o con una buona illuminazione artificiale.
- Usare l'attrezzo solo per lavori illustrati in questo manuale.

TRASPORTO E CONSERVAZIONE

- Fare raffreddare il motore, quindi bloccare la macchina prima di riporla o trasportarla in un veicolo.
- Svuotare il serbatoio della macchina prima di riporre o trasportare la macchina. Consumare il carburante rimasto nel carburatore accendendo il motore e lasciandolo spegnere da solo quando il carburante finisce.
- Riporre la macchina e il carburante in un'area in cui i vapori del carburante non possano raggiungere scintille o fiamme aperte provenienti da boiler, motori o interruttori elettrici, caldaie ecc.
- Riporre la macchina in modo che la lametta tagliafilo non possa provocare lesioni accidentali. È possibile appendere per l'albero la macchina quando non viene utilizzata.
- Riporre la macchina fuori della portata dei bambini.

ATTENZIONE: L'esposizione alle vibrazioni per l'uso prolungato di strumenti a miscela può provocare danni a carico dei vasi sanguigni e dei nervi delle dita, delle mani e delle articolazioni dei soggetti predisposti a problemi circolatori o a enfisema anomala. L'uso prolungato in condizioni climatiche fredde è stato collegato ai danni a carico dei vasi sanguigni in persone altrimenti sane. Se si verificano sintomi come intorpidimento, dolore, perdita di forze, variazione del colore o della grana della pelle o perdita di sensibilità delle dita, delle mani o delle articolazioni, interrompere l'uso di questo strumento e rivolgersi al medico. Un sistema antivibrazione non garantisce che tali problemi vengano evitati. Coloro che utilizzano utensili a motore in modo continuato e regolare devono tenere sotto controllo le proprie condizioni fisiche e lo stato della macchina.

MONTAGGIO

AVVERTENZA: Accertarsi che la macchina sia montata correttamente e che tutti i fermagli siano ben fissati. Ispezionare le parti per danni. Non usare parti danneggiate.

È normale sentire il filtro carburante sbattere nel serbatoio vuoto.

La presenza di residui di carburante o di olio sul silenziatore è normale a causa delle regolazioni del carburatore e delle prove eseguite dal produttore.

REGOLAZIONE IMPUGNATURA ANTERIORE

AVVERTENZA: Quando si regola l'impugnatura anteriore, assicurarsi che essa venga posizionata al di sopra dell'etichetta di sicurezza e sotto la tacca di riferimento o la freccia sull'albero.

1. Allentare il dado di ala sul l'impugnatura.
2. Ruotare l'impugnatura sul albero in posizione verticale; serrare a fondo il dado ad alette.

FISSAGGIO DELLA PROTEZIONE

AVVERTENZA: La protezione deve essere correttamente installata. Essa assicura una protezione parziale dal rischio di veder proiettati oggetti verso l'operatore e altre persone ed è dotata di una lama che limita la lunghezza del filo, tagliandone le parti in eccesso alla lunghezza corretta. La lama limitatrice del filo (che si trova sotto la protezione) è tagliente e può ferire l'operatore.

1. Rimuovere il dado dalla protezione.
2. Inserire la staffa nell'incavo della protezione.
3. Fare perno sulla protezione finché il bullone supera il foro della staffa.

4. Reinstallare il dado e serrare saldamente con la chiave (fornita).

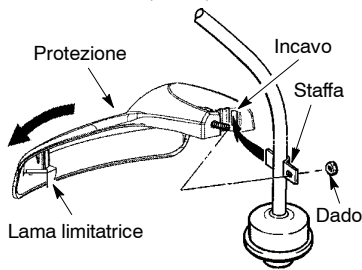

UTILIZZO

AVVERTENZA: Prima di iniziare, accertarsi di leggere le informazioni sul carburante incluse nelle norme di sicurezza. Se qualcosa delle norme di sicurezza non è chiaro, non tentare di rifornire l'unità. Rivolgersi a un centro autorizzato.

RIFORMIMENTO DEL MOTORE

AVVERTENZA: Quando si esegue il rifornimento, rimuovere lentamente il tappo del carburante.

Questo motore è omologato per il funzionamento con benzina senza piombo. Prima del funzionamento, occorre miscelare la benzina con un buon olio per motore raffreddato ad aria a due tempi miscelato al 40:1 (2,5%). Il rapporto del 40:1 si ottiene miscelando 5 litri di benzina verde con 0,125 litri di olio. **NON USARE** olio per automobili o per natanti. Questi oli danneggiano il motore. Quando si esegue la miscela combustibile, seguire le istruzioni stampate sul recipiente dell'olio. Una volta aggiunto l'olio alla benzina, agitare brevemente il contenitore per assicurarsi che il combustibile sia accuratamente miscelato. Leggere sempre e seguire le norme di sicurezza relative al combustibile prima di riempire l'unità.

IMPORTANTE

L'esperienza indica che i carburanti miscelati con alcool (gasolio o carburante che usa etanolo o metanolo) possono attirare l'umidità, che conduce alla separazione della miscela e alla formazione di acidi quando l'unità rimane inutilizzata. Il gas acidogeno può danneggiare il sistema del carburante di un motore quando questo rimane inutilizzato. Per evitare problemi del motore, vuotare il sistema del carburante quando l'unità dovrà

rimanere inutilizzata per un mese o più. Vuotare il serbatoio, avviare il motore e lasciarlo in moto finché il sistema del carburante e il carburatore non sono vuoti. Usare del carburante nuovo per l'unità quando la si riprenderà dopo qualche mese. Non usare prodotti per la pulizia del motore o del carburatore nel serbatoio: possono provocare danni permanenti.

COME ARRESTARE LA MACCHINA

Per arrestare il motore, spostare l'interruttore ON/OFF in posizione OFF o ARRESTO.

COME AVVIARE LA MACCHINA

AVVERTENZA: La testa a filo di nylon del bostro tagliabordi ruota durante l'avvio del motore. Evitare ogni contatto con la marmitta. Il silenziatore riscaldato può provocare gravi ustioni.

AVVIO DI MOTORE FREDDO O AVVIO DOPO IL RIFORMIMENTO

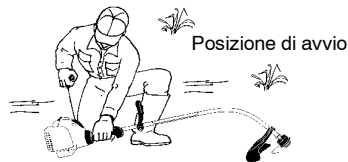

1. Collocare la macchina su una superficie piana.
2. Spostare l'interruttore ON/OFF in posizione ON o AVVIO.
3. Premere lentamente il pulsante iniettori per 6 volte.
4. Spostare la leva dell'aria su FULL CHOKE (APERTA).
5. Tenere premuto la leva dell'gas per le operazioni che seguono.

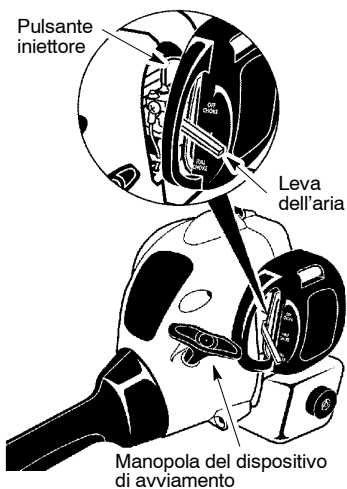

2. Spostare la leva dell'aria in posizione HALF CHOKE.
3. Premere e tenere premuto il grilletto dell'acceleratore. Tenere il grilletto completamente premuto fino a che il motore funzioni regolarmente.
4. Tirare la manopola del dispositivo di avviamento energicamente, ma non più di 5 volte.
5. Far girare il motore per 15 secondi, quindi muovere la leva dell'aria in posizione RUN.

NOTA: Se il motore non è partito, tirare la manopola del dispositivo di avviamento per altre 5 volte. Se il motore non funziona ancora, probabilmente significa che è ingolfato.

AVVIAMENTO DI UN MOTORE INGOLFATO

I motori ingolfati possono essere avviati ponendo la leva dell'aria nella posizione RUN; quindi tirare la cordicella per eliminare dal motore l'eccesso di combustibile. Questa operazione dovrà essere ripetuta probabilmente più volte a seconda del grado di ingolfamento dell'unità.

Se l'unità ancora non parte, fare riferimento alla tabella della TABELLA DI SOLUZIONE DEI PROBLEMI.

6. Tirare la manopola del dispositivo di avviamento energicamente fino a che si sente che il motore si avvia, ma non tirarla più di 6 volte.
7. Non appena si sente che il motore parte, muovere la leva dell'aria nella posizione HALF CHOKE.
8. Tirare la manopola del dispositivo di avviamento energicamente fino a che il motore comincia a girare, ma non più di 6 volte. Se il motore non parte dopo aver tirato la cordicella 6 volte (alla posizione HALF CHOKE), muovere la leva dell'aria nella posizione FULL CHOKE e premere 6 volte la pompetta di adescamento. Premere e mantenere premuto il grilletto dell'acceleratore e tirare la manopola del dispositivo di avviamento ancora 2 volte. Muovere la leva dell'aria in posizione HALF CHOKE e tirare la cordicella dell'avviamento fino a che il motore parte, ma non più di 6 volte.

NOTA: Se il motore non parte, significa che probabilmente è ingolfato. Iniziare la procedura di AVVIAMENTO DI UN MOTORE INGOLFATO.

9. Una volta avviato il motore, farlo girare per 10 secondi, quindi muovere la leva dell'aria in posizione RUN. Far funzionare l'unità per altri 30 secondi nella posizione RUN prima di rilasciare il grilletto dell'acceleratore.

NOTA: Se il motore si spegne con la leva dell'aria in posizione RUN, muovere la leva in posizione HALF CHOKE e tirare la cordicella fino a che il motore parte, ma non più di 6 volte.

AVVIAMENTO DI UN MOTORE CALDO

1. Spostare l'interruttore ON/OFF in posizione ON o AVVIO.

ISTRUZIONI DI UTILIZZO POSIZIONE DI UTILIZZO

INDOSSARE SEMPRE:



Tagliare da destra verso sinistra.

AVVERTENZA: Indossare sempre una protezione degli occhi e protezione per l'udito. Non chinarsi mai sulla testata dei tagliabordi. Rocce o detriti possono rimbalzare o essere proiettati negli occhi o sul viso e causare la cecità o altra grave lesione.

Non far funzionare il motore ad una velocità più elevata del necessario. Il filo eseguirà un taglio efficace quando il motore gira ad un regime inferiore a quello massimo. Ad una velocità meno elevata si produce anche meno rumore e vibrazioni. Il filo di taglio dura più a lungo ed è meno probabile che si "saldi" nella bobina.

Quando si arresta il taglio, rilasciare sempre il grilletto dell'acceleratore e far ritornare il motore al minimo regime.

Per arrestare il motore:

- Rilasciare il leva dell'gas.
- Muovere l'interruttore ON/OFF in posizione OFF.

LINEA DI AVANZAMENTO DELLA TAGLIABORDI

Il filo di nylon fuoriuscirà battendo lentamente la parte inferiore della testa a filo sul terreno mentre il motore ruota alla massima velocità, la lametta tagliafilo taglierà il filo in eccesso.

AVVERTENZA: Usare solo un filo rotondo del diametro di 2 mm. Altre forme e dimensioni della linea non avanzano correttamente e producono un funzionamento non corretto della testata di taglio o possono causare gravi lesioni. Non usare altri materiali come fili metallici, strisce e corde ecc. I fili metallici possono rompersi durante il taglio e diventare missili pericolosi in grado di causare gravi lesioni.

METODI DI TAGLIO

AVVERTENZA: Usare la velocità minima e non mettere sotto pressione il filo quando si taglia intorno ad oggetti duri (roccia, ghiaia, montanti di siepi ecc.), che possono danneggiare la testata del tagliabordi, fare impigliare il filo od essere proiettati, causando gravi pericoli.

- La punta del filo esegue il taglio. Si ottiene la migliore prestazione ed un minimo consumo del filo quando non lo si mette sotto pressione nell'area di taglio. I modi corretto e sbagliato sono mostrati qui di seguito.

La punta del filo esegue il taglio

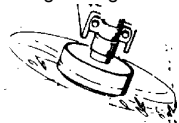

Corretto

Sotto pressione nell'area di taglio



Errato

- Il filo rimuove facilmente erba ed erbacce da muri, siepi, alberi e letti di fiori, ma può anche tagliare la tenera corteccia degli alberi o gli arbusti e deturpare le siepi.
- Per tagliare bordi o per pareggiare, usare una velocità inferiore al massimo regime per prolungare la durata della linea e ridurre l'usura della testata, specialmente:
 - Durante operazioni di taglio leggero.
 - Presso oggetti intorno ai quali il filo può avvolgersi quali piccoli montanti, alberi o filari di siepi.

- Per falciare o spazzare, ricorrere al massimo regime per un buon lavoro di pulizia.

TAGLIO DI BORDI - Tenere il fondo del tagliabordi a circa 80 mm al di sopra del terreno ed a un'angolatura. Consentire il contatto alla sola punta della linea. Non forzare il filo del tagliabordi nell'area di lavoro.

Taglio di bordi

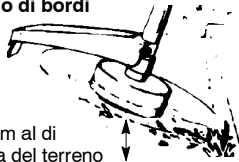

80 mm al di sopra del terreno

SCALPATURA - La tecnica della scalpatura consiste nel rimuovere una vegetazione non desiderata dal terreno. Tenere il fondo della testata del tagliabordi a circa 8 cm (3 poll.) al di sopra del terreno e ad un'angolatura. Lasciare che la punta del filo batta contro alberi, montanti, monumenti, ecc. Il ricorso a questa tecnica aumenta l'usura del filo.

Scalpatura

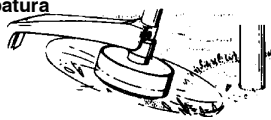

TOSARE - Il tagliabordi è ideale per tosare l'erba in punti dove le tosaerba convenzionali non possono operare. Nella posizione di tosaerba tenere la linea parallela al terreno. Evitare di premere la testata nel suolo perché si può rimuovere tutta la vegetazione dal suolo e danneggiare l'attrezzo.

Tosare

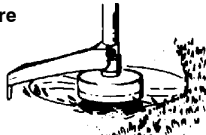

SPAZZATURA - L'azione di ventilazione può essere usata per soffiare via i detriti sciolti da un'area. Tenere la linea parallela alla superficie dell'area e ruotare l'attrezzo da un lato all'altro.

Spazzatura

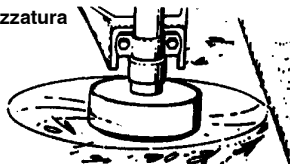

MANUTENZIONE

AVVERTENZA: Disconnettere la candela prima di eseguire la manutenzione, tranne per le regolazioni del carburatore.

CONTROLLARE LE PARTI E I FERMAGLI LENTI

- Alloggiamento della candela
- Filtro dell'aria
- Viti dell'alloggiamento
- Vite del manico fisso
- Schermo anti detriti

CONTROLLARE LE PARTI DANNEGGIATE O CONSUMATE

Per la sostituzione delle parti danneggiate/consumate, rivolgersi a un centro autorizzato.

- Interruttore ON/OFF - Assicurarsi che la interruttore ON/OFF funzioni correttamente muovendola nella posizione OFF. Assicurarsi che il motore si arresti; quindi riavviare il motore e continuare.
- Serbatoio del carburante. Smettere di usare l'unità se il serbatoio è danneggiato o perde.
- Sacchetto aspiratore - Smettere di usare il sacchetto aspiratore se è consumato o danneggiato.
- Protezione - Interrompere l'uso dell'unità se la protezione è danneggiata.

PULIRE L'UNITÀ E LE ETICHETTE

- Dopo ogni uso, ispezionare completamente l'unità per parti danneggiate o allentate. Pulire l'unità e le etichette usando un panno umido con un detergente neutro.
- Completare la pulizia dell'unità con un panno asciutto pulito.

PULIRE IL FILTRO DELL'ARIA

Il filtro dell'aria sporco diminuisce le prestazioni del motore e aumenta il consumo di carburante e le emissioni nocive. Pulirlo sempre dopo cinque ore di funzionamento.

1. Pulire il coperchio e l'area circostante per evitare la caduta di terra nella camera di carburazione quando viene rimosso il coperchio.
2. Rimuovere le parti come illustrato.

NOTA: Non pulire il filtro con benzina o altro solvente infiammabile. Questa operazione può creare un pericolo di incendio o produrre vapori di evaporazione nocivi.

3. Lavare il filtro con acqua e sapone.
4. Fare asciugare il filtro.
5. Sostituire le parti.

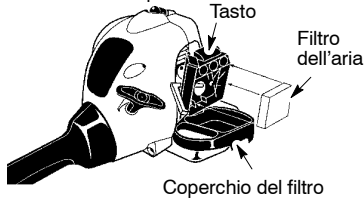

SOSTITUZIONE DELLA CANDELA

Sostituire la candela ogni anno per assicurare che il motore parta facilmente e funzioni meglio. Regolare la distanza degli elettrodi della candela a 0,6 mm. La messa in fase dell'accensione è fissa e non regolabile.

1. Ruotare, quindi estrarre il cappuccio della candela.
2. Rimuovere la candela dal cilindro e smaltirla.
3. Sostituire la candela rimossa con una candela Champion RCJ-6Y e serrare con una chiave a tubo di 19 mm.
4. Reinstallare il cappuccio della candela.

SERVIZIO

SOSTITUZIONE DEL FILO

1. Spostare l'interruttore in posizione OFF o ARRESTO.
2. Disconnettere il cavo candela.
3. Rimuovere la bobina tirando forte il pulsante. Pulire la superficie del mozzo e della bobina. Sostituire con una bobina preavvolta o tagliare due pezzi da 4 metri di filo McCulloch® da 2 mm.

AVVERTENZA: Non usare filo elettrico, cordino, spago e simili, che potrebbe rompersi e divenire un'arma pericolosa.

4. Inserire le estremità del filo per circa 1 cm nel piccolo foro all'interno della bobina.

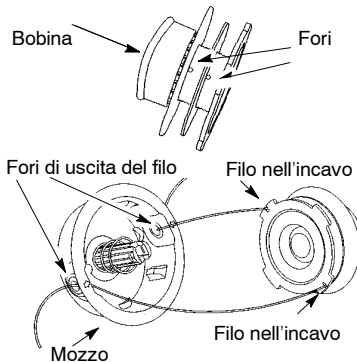

5. Avvolgere il filo uniformemente e stretto sulla bobina. Avvolgere nella direzione mostrata dalle frecce sulla bobina.
6. Premere il filo negli incavi, lasciandone 7 - 12 cm non avvolti.
7. Inserire il filo nei fori di uscita del mozzo come mostrato nell'illustrazione.
8. Allineare gli incavi ai fori di uscita del filo.
9. Premere la spoletta nel mozzo finché non scatta in posizione.
10. Tirare il filo in modo da sbloccarlo dall'incavo.

REGOLAZIONI DEL CARBURATORE

AVVERTENZA: Mantenere persone ed oggetti ad una distanza di sicurezza quando si esegue la regolazione della velocità al minimo. Fate attenzione la testa filo ruota durante gran parte di questa operazione. Indossare equipaggiamenti di protezione ed osservare le misure di sicurezza.

Il carburatore è stato attentamente regolato in fabbrica. Le regolazioni al regime minimo possono rendersi necessarie se si nota una delle seguenti condizioni:

- Il motore non funziona correttamente al minimo quando si rilascia l'acceleratore.
- Eseguire le regolazioni con l'unità sollevata in modo che l'accessorio di taglio sia distante dal terreno e non entri in contatto con alcun oggetto. Tenere l'unità con le mani quando si

eseguono regolazioni con il motore in moto. Tenere ogni parte del proprio corpo distante dagli accessori di taglio e dal silenziatore.

Regolazione della Velocità al Minimo

Far girare il motore al minimo. Regolare il minimo fino a che il motore funzioni regolarmente senza arrestarsi (velocità al minimo troppo lento).

- Girare la vite di regolazione in senso orario per aumentare la velocità nel caso in cui il motore si spegnesse, o non avesse una rotazione regolare.
 - Girare la vite in senso antiorario per diminuire la velocità.
- Vite di regolazione del velocità al minimo

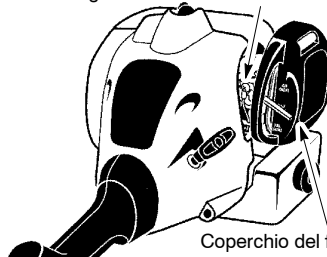

Se desiderate maggiore assistenza o non siete sicuri sul modo di eseguire questa procedura, rivolgersi ad un rivenditore autorizzato.

RIPORRE

AVVERTENZA: Preparare l'unità per riporla alla fine della stagione o quando non verrà usata per un mese o più.

- Fare raffreddare il motore, quindi bloccare l'unità prima di riporla o trasportarla.
- Riporre l'unità e il carburante in un'area ben ventilata in cui i vapori del carburante non possano raggiungere scintille o fiamme aperte provenienti da boiler, motori o interruttori elettrici, caldaie ecc.
- Svuotare il serbatoio della macchina prima di riporre o trasportare la macchina.
- Riporre l'unità e il carburante fuori della portata dei bambini.
- Riporre l'unità con tutte le protezioni installate. Collocarla in modo da non lasciare esposte parti affilate che possano provocare lesioni accidentali.

CONSERVAZIONE STAGIONALE

Preparare l'attrezzo per la conservazione al termine della stagione o se si prevede di non usarlo per più di 30 giorni.

Se l'attrezzo deve essere conservato per un periodo di tempo prolungato:

- Pulire l'intera unità.
- Conservare in luogo pulito e asciutto.
- Oliare le superfici metalliche esterne.

MOTORE

- Togliere la candela e versare un cucchiaino di olio per motori a due tempi (raffreddato ad aria) attraverso l'apertura di alloggiamento della candela. Tirare lentamente il cordino di avviamento da 8 a 10 volte per distribuire l'olio.
- Sostituire la candela con una nuova del tipo consigliato.
- Pulire il filtro dell'aria.
- Controllare che l'unità non abbia viti, dadi e bulloni lenti. Sostituire le parti danneggiate, rotte o consumate.
- Iniziare la nuova stagione usando solo carburante nuovo con il corretto rapporto di benzina e olio.

ALTRE INFORMAZIONI

- Non conservare la benzina da una stagione all'altra.
- Sostituire la latta della benzina se inizia ad arrugginarsi.

TABELLA DI SOLUZIONE DEI PROBLEMI

AVVERTENZA: Sempre arresti l'unità e disinserisca la spina della scintilla prima dell'effettuazione delle c'è ne delle soluzioni suggerite qui sotto tranne le soluzioni che richiedono il funzionamento dell'unità.

PROBLEMI	CAUSA	SOLUZIONE
Il motore no parte.	<ol style="list-style-type: none"> 1. Interruttore ON/OFF in posizione OFF. 2. Motore ingolfato. 3. Serbatoio combustibile vuoto. 4. La candela non emette la scintilla. 5. Il combustibile non raggiunge il carburatore. 6. Il carburatore necessita regolazione. 	<ol style="list-style-type: none"> 1. Spostare l'interruttore ON/OFF in posizione ON. 2. Vedere le istruzioni di avviamento. 3. Riempire il serbatoio con una miscela combustibile corretta. 4. Sostituire la candela. 5. Controllare che il filtro sia pulito; altrimenti sostituirlo. Controllare che la bubazione no sia peigata o divisa; riparare o sostituire. 6. Rivolgersi ad un rivenditore autorizzato.
Il motore no tiene il minimo correttamente.	<ol style="list-style-type: none"> 1. Il carburatore necessita regolazione. 2. Tenute dell'albero motore consumate. 3. Bassa compressione. 	<ol style="list-style-type: none"> 1. Vedere "Regolazioni del carburatore" nella sezione di Servizio. 2. Rivolgersi ad un rivenditore autorizzato. 3. Rivolgersi ad un rivenditore autorizzato.
Il motore non accelera, manca di potenza o si spegne sotto carico.	<ol style="list-style-type: none"> 1. Filtro dell'aria sporco. 2. Candela sporco. 3. Il carburatore necessita regolazione. 4. Accumulo di carbonio. 5. Bassa compressione. 	<ol style="list-style-type: none"> 1. Pulire o sostituire il filtro. 2. Pulire o sostituire la candela; ristabilire la distanza fra gli elettrodi. 3. Rivolgersi ad un rivenditore autorizzato. 4. Rivolgersi ad un rivenditore autorizzato. 5. Rivolgersi ad un rivenditore autorizzato.
Eccessiva emissione di fumo dal motore.	<ol style="list-style-type: none"> 1. Levetta dell'aria parzialmente aperta. 2. Miscela combustibile non corretta. 3. Filtro dell'aria sporco. 4. Il carburatore necessita regolazione. 	<ol style="list-style-type: none"> 1. Regolare la levetta dell'aria. 2. Serbatoio mezzo vuoto; rifornire con una miscela combustibile corretta. 3. Pulire o sostituire il filtro. 4. Rivolgersi ad un rivenditore autorizzato.
Motore bollente.	<ol style="list-style-type: none"> 1. Miscela combustibile non corretta. 2. Candela non corretta. 3. Il carburatore necessita regolazione. 4. Accumulo di carbonio. 	<ol style="list-style-type: none"> 1. Serbatoio mezzo vuoto; rifornire con una miscela combustibile corretta. 2. Sostituire con candela corretta. 3. Rivolgersi ad un rivenditore autorizzato. 4. Rivolgersi ad un rivenditore autorizzato.

DICHIARAZIONE DI CONFORMITÀ in relazione alla Direttiva CE/2000/14

Dichiarazione di conformità CE in relazione alla Direttiva CE/2000/14

Noi sottoscritti, rappresentanti della **Electrolux Home Products, Inc.**, Texarkana, TX, 75501, USA, tel +1 903 223 4100, dichiariamo sotto nostra esclusiva responsabilità che le **tagliaerba McCulloch modello TrimMac SL** è stata assemblata conformemente all'Appendice V della DIRETTIVA e dai numeri seriali 2005-335N00001 e successivi è conforme ai requisiti richiesti dalla DIRETTIVA. La larghezza di taglio è 410 mm. Il livello di rumorosità misurato è di 108 dB ed il livello di rumorosità garantito è di 112 dB.

Texarkana 01-12-05



Michael S. Bounds, Direttore
Sicurezza e Standard

DICHIARAZIONE DI CONFORMITÀ in relazione alla Direttiva CE/98/37

Dichiarazione di conformità CE (Direttiva CE/98/37, Annesso II, A) (Valida solo per l'Europa)

Noi sottoscritti, rappresentanti della **Electrolux Home Products, Inc.**, Texarkana, TX, 75501, USA, tel +1 903 223 4100, dichiara sotto la propria responsabilità che i **tagliaerba McCulloch modello TrimMac SL** con i numeri di serie a partire da 2005-335N00001 sono conformi alle disposizioni delle DIRETTIVE: **CE/98/37** (macchine) e **89/336/CEE** (compatibilità elettromagnetica), emendamenti compresi, e sono conformi ai seguenti standard: **EN 12100-2, EN ISO 11806:1997 e CISPR 12.**

L'ente interpellato, l'Istituto di collaudo macchine di Svezia, Fyrisborgsgatan 3 S-754 50 Uppsala, Svezia, ha concesso l'approvazione volontaria di tipo. Il certificato riporta il numero: **SEC/04/1033.**

Texarkana 01-12-05



Michael S. Bounds, Direttore
Sicurezza e Standard

DATI TECNICI

MODELLO: TrimMac SL

MOTORE

Cilindrata, cm³ 25

Potenza massima del motore, misurata in conformità con ISO 8893, kW 0,7

VELOCITÀ DI ROTAZIONE (min⁻¹)

Alla potenza massima, (min⁻¹) 8000

Frequenza massima di rotazione del mandrino, (min⁻¹) 10000

Velocità del motore alla frequenza massima di rotazione del mandrino

consigliata, (min⁻¹) 10000

Velocità di minimo, (min⁻¹) 4000

CARBURANTE E SISTEMA DI LUBRIFICAZIONE

Capacità del serbatoio, cm³ 340

Consumo di carburante alla potenza massima, misurata in conformità con ISO 8893, g/h 407

Consumo di carburante alla potenza massima, misurata in conformità con ISO 8893, g/kWh 768

PESO

Senza accessorio di taglio o protezione, a serbatoio vuoto kg 3,7

ACCESSORIO DI TAGLIO

Testata di taglio, numero del parte #530095846

LIVELLI DI RUMORE (Analisi della banda 100-10000hz, 1/3 ottava)

LIVELLI DI PRESSIONE ACUSTICA misurati in conformità con ISO 7917

Al minimo, dB(A) 92,4

In movimento, dB(A) 101,5

LIVELLI DI POTENZA ACUSTICA misurati in conformità con ISO 10884

Al minimo, dB(A) 99,3

In movimento, dB(A) 107,4

LIVELLI DI VIBRAZIONE misurati in conformità con ISO 7916

IMPUGNATURA ANTERIORE

Al minimo, m/s² 8,2

In movimento, m/s² 9,6

IMPUGNATURA POSTERIORE

Al minimo, m/s² 5,9

In movimento, m/s² 8,8

ANNO DI FABBRICAZIONE: 2006

INDIRIZZO DEL FORNITORE: Electrolux Outdoor Products Italy

Via Como 72

Valmadrera, Lecco

ITALY I-23868