

 **Electrolux**

Supreme 300L / B 300L
Supreme 300B / B 300B

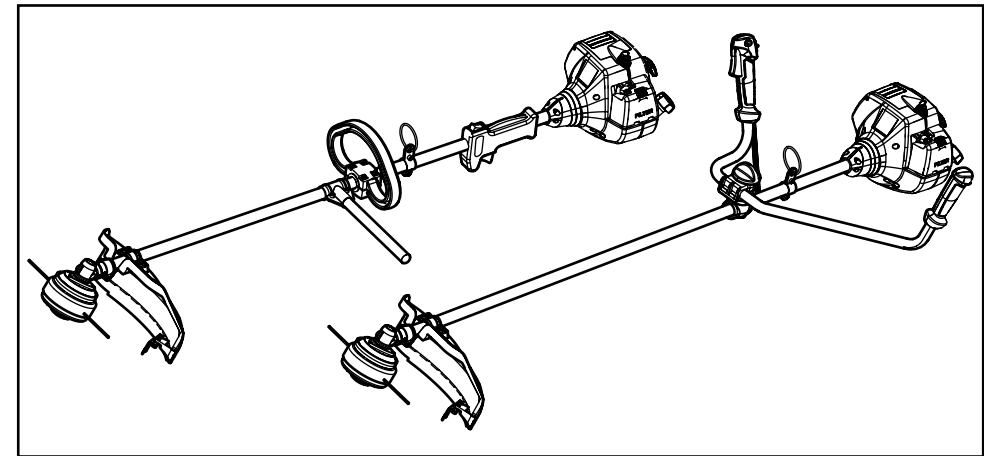

GB	INSTRUCTION MANUAL IMPORTANT INFORMATION: Please read these instructions carefully and make sure you understand them before using this unit. Retain these instructions for future reference.	IT	LIBRETTO D'ISTRUZIONI INFORMAZIONI IMPORTANTI: Leggere le istruzioni attentamente e capirle bene prima di usare l'utensile. Conservare per ulteriore consultazione.
DE	BETRIEBSANWEISUNG WICHTIGE INFORMATION: Lesen Sie diese Hinweise zur Handhabung des Geräts aufmerksam durch. Verwenden Sie es erst, wenn Sie sicher sind, daß Sie alle Anweisungen verstanden haben und gut aufbewahren.	HU	HASZNÁLATI ÚTMUTATÓ Jótállást vállalni csak rendeltetésszerűen használatba vett gépekre tudunk. Kérj ü hogy a gép használatba vétele előtt gondosan olvassa el a kezelési utasításokat.
FR	MANUEL D'INSTRUCTIONS RENSEIGNEMENTS IMPORTANTS: Avant d'utiliser cet appareil, veuillez lire attentivement les instructions et assurez-vous de les avoir comprises. Conservez les instructions pour référence ultérieure.	GR	ΕΓΧΕΙΡΙΔΙΟ ΧΡΕΙΣΜΟΣ ΣΗΜΑΝΤΙΚΕΣ ΠΛΗΡΟΦΟΡΙΕΣ: Διαβάστε προσεκτικά αυτές τις οδηγίες και φροντίστε να τις κατανοήσετε από το μηχανήμα και φυλάξτε το για να το συμβουλευέστε στο μέλλον.
NL	HANDLEIDING BELANGRIJKE IMPORTANTS: Lees deze handleiding aandachtig en zorg dat u alles begrijpt alvorens de kettingzaag te gebruiken en be-waar ze voor toekomstige raadpleging.	CZ	ŇAVOD K POUZIVANI DULEZITÁ INFORMACE: Než začnete stroj používat přečtěte si prosím velmi pozorně tyto instrukce a ujistěte se, že jste jim porozuměli. Uchovejte si tento návod pro použití i v budoucnu.
NO	BRUKERHÅNDBOK VIKTIG INFORMASJON: Les disse anvisningene nøye og forsikre deg om at du forstår dem før du bruker enheten og oppbevar dem for sen-ere bruk.	PL	INSTRUKCJA OBSŁUGI Gwarancja traci ważność w przypadku użycwania urządzenia do celów innych niż wymienione w instrukcji obsługi. Prosimy o uwayne przeczytanie instrukcji oraz o stowanie się do zaleceń i wskazówek w niej zawartych.
FI	OHJEKIRJA TÄRKEÄÄ TIETOA: Lue nämä ohjeet huolellisesti ja varmista, että olet ymmärtänyt ne, ennen kuin alat käyttää tätä laitetta ja säilytä myöhempää tarvetta varten.	SK	ŇAVOD NA OBSLUHU DÖLEZITÁ INFORMÁCIA: Pred použitím stroja si starostlivo prečítajte tento návod na obsluhu a uistite sa že ste mu dôkladne porozumeli. Návod starostlivo uschovajte pre potrebu v budúcnosti.
SE	BRUKSANVISNING VIKTIG INFORMATION: Läs instruktionerna noggrant och försäkra dig om att du förstår dem innan du använder utrustningen och spara dem för framtida behov.	RU	РАБОЧЕ ИНСТРУКЦИИ ВАЖНЫЕ СВЕДЕНИЯ: Внимательно прочитать и понять инструкции перед использованием оборудования. Хранить инструкции для дальнейших консультаций.
DK	BRUGERHÅNDBOG VIKTIGE OPLYSNINGER: Læs instruktionerne omhyggeligt, før du bruger enheden og gemme til senere henvisning.	EE	KASUTUSJUHEND TÄHTIS INFORMATSIOON: Lugege kasutusjuhend enne seadme kasutamist kindlasti põhjalikult läbi ning veenduge, et olete kõigest täpselt aru saanud.
ES	MANUAL DE INSTRUCCIONES INFORMACIÓN IMPORTANTE: Lea atentamente las instrucciones y asegúrese de entenderlas antes de utilizar esta aparato. Conserve las instrucciones para la referencia en el futuro.	LV	ROKASGRĀMATA SVARĪGA INFORMĀCIJA: Pirms ierīces izmantošanas uzmanīgi izlasiet rokasgrāmatu un pārlecinieties, ka jūs labi saprotāt tās saturu. Saglabājiet rokasgrāmatu, lai nākotnē būtu iespējams atsvaidzināt jūsu zināšanas.
PT	MANUAL DO OPERADOR INFORMAÇÕES IMPORTANTES: Queira ler cuidadosamente estas instruções e tenha certeza de entendê las antes de usar a serra e guarde para consulta futura.		

Electrolux Outdoor Products
Via Como 72
23868 Valmadrera (Lecco)
ITALIA
Phone +39 0341 203111 - Fax +39 0341 581671
www.electrolux.com/mcculloch - www.electrolux.com/partner

Our policy of continuous improvement means that the specification of products may be altered from time to time without prior notice. Electrolux Outdoor Products manufacture products for a number of well known brands under various registered patents, designs and trademarks in several countries.
© Electrolux Outdoor Products Italy

 **The Electrolux Group. The world's No. 1 choice**

The Electrolux Group is the world's largest producer of powered appliances for kitchen, cleaning and outdoor use. More than 55 million Electrolux Group products (such as refrigerators, cookers, washing machines, vacuum cleaners, chain saws and lawn mowers) are sold each year to a value of approx. USD 14 billion in more than 150 countries around the world.



GB Due to a constant product improvement programme, the factory reserves the right to modify technical details mentioned in this manual without prior notice.

DE Im Sinne des Fortschritts behält sich der Hersteller das Recht vor, technische Änderungen ohne vorherigen Hinweis durchzuführen.

FR La Maison se réserve la possibilité de changer des caractéristiques et des données de ce manuel à n'importe quel moment et sans préavis.

NL Door konstante produkt ontwikkeling behoud de fabrikant zich het recht voor om technische specificaties zoals vermeld in deze handleiding te veranderen zonder hiervan vooraf bericht te geven.

NO Produsenten forbeholder seg all rett og mulighet til å forandre tekniske detaljer i denne manualen uten forhåndsvarsel.

FI Jatkuvan tuotteen parannusohjelman tähden valmistaja pidättää oikeuden vaihtaa ilman ennakkovaroitusta tässä ohjekirjasessa mainittuja teknisiä yksityiskohtia.

SE Tilverkaren reserverar sig rätten att ändra fakta och uppgifter ur handboken utan förvarning.

DK Producenten forbeholder sig ret til ændringer, hvad angår karakteristika og data i nærværende instruktion, når som helst og uden varsel.

ES La firma productora se reserva la posibilidad de cambiar las características y datos del presente manual en cualquier momento y sin previo aviso.

PT A casa productora se reserva a possibilidade de variar características e dados do presente manual em qualquer momento e sem aviso prévio.

IT La casa produttrice si riserva la possibilità di variare caratteristiche e dati del presente manuale in qualunque momento e senza preavviso.

HU A gyártó cég fenntartja a jogot arra, hogy a használati utasításban megadott adatokon és technikai tulajdonságokon bármikor és előzetes bejelentés nélkül változtasson.

GR Λόγω προγράμματος συνεχοῦς βελτίωσης προϊόντων, το εργοστάσιο επιφυλάσσει το δικαίωμα να τροποποιεί τις τεχνικές λεπτομέρειες που αναφέρονται στο εγχειρίδιο αυτό χωρίς προηγούμενη ειδοποίηση.

CZ Vzhledem k pokračujícím inovacím si výrobce vyhrazuje právo minit technické hodnoty uvedené v této příručce bez předchozího upozornění.

PL W związku z programem ciągłego ulepszania swoich wyrobów, producent zastrzega sobie prawo do wprowadzania zmian w szczegółach technicznych wymienionych w tej instrukcji bez uprzedniego zawiadomienia. Instrukcja jest częścią wyposażenia

SK Proizvajalec si pridržuje pravico, da spremeni značilnosti in podatke pričujočega priročnika v katerem koli trenutku in brez predhodnega obvestila.

RU Компания производитель сохраняет за собой право изменять характеристики и данные в настоящем руководстве, в любой момент и без предварительного извещения.

EE Tootja jätab endale õiguse muuta käesolevas kasutusjuhendis kirjeldatud omadusi ja andmeid suvalisel hetkel ja sellest eelnevalt ette teatamata.

LV Izgatavotājs saglabā tiesības jebkurā brīdī un bez brīdinājuma mainīt šajā rokasgrāmatā esošos datus un raksturlielnes.

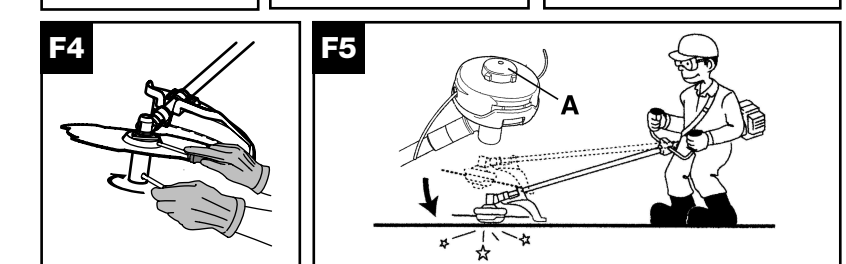
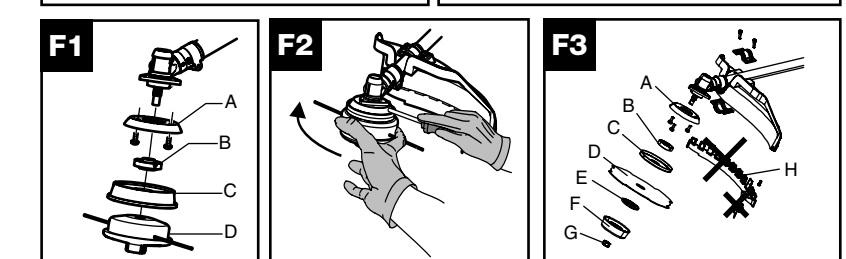
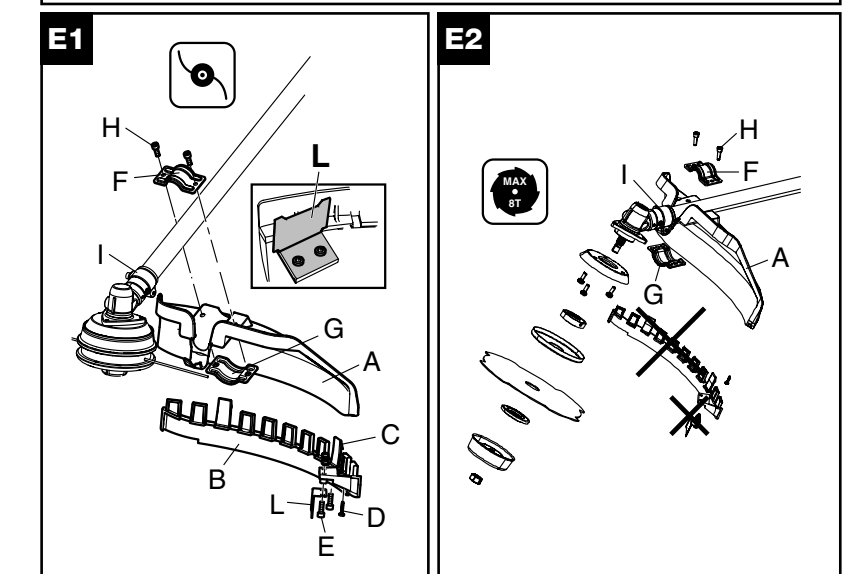
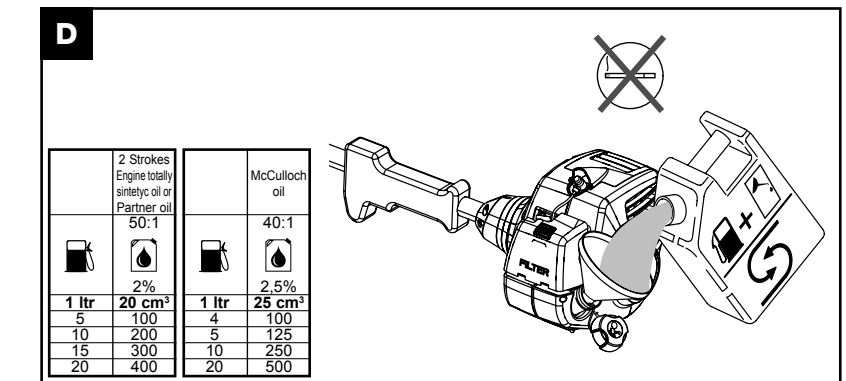
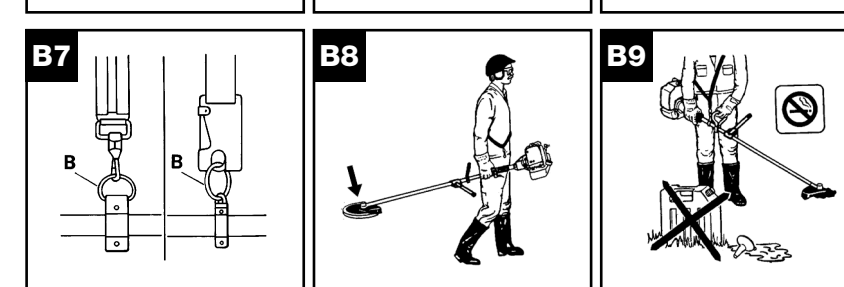
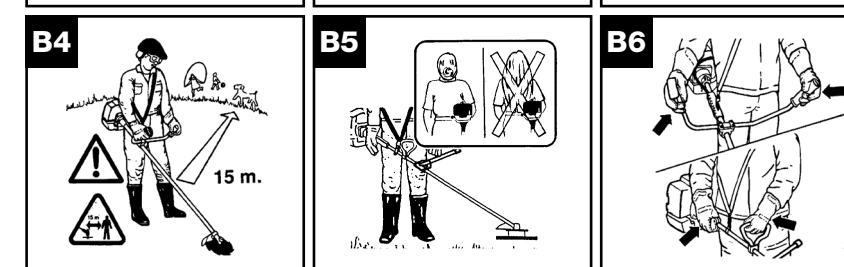
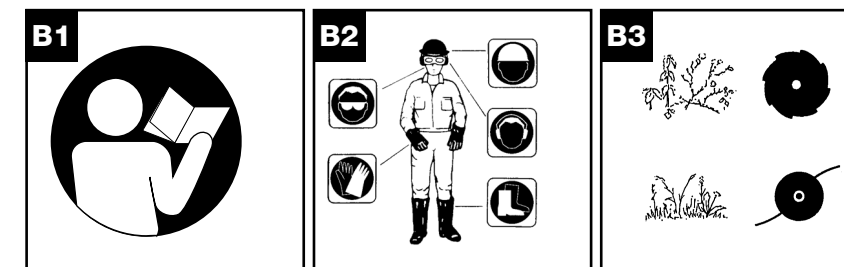
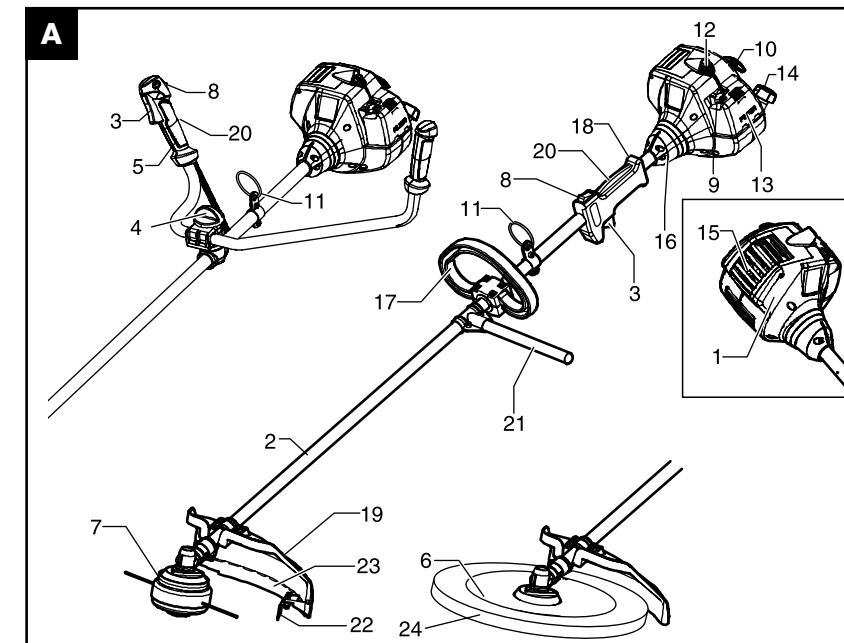

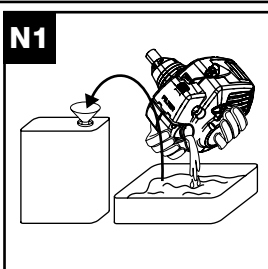
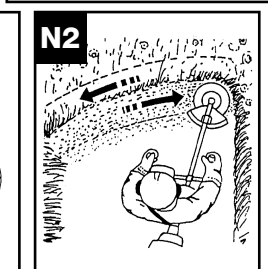
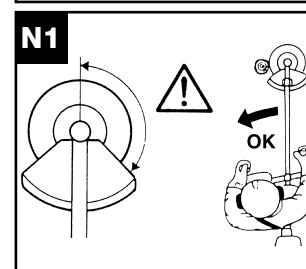
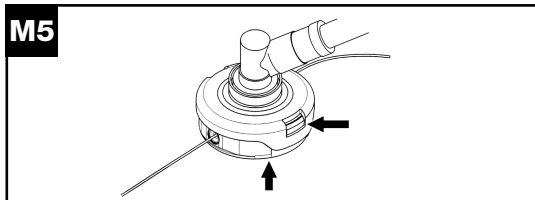
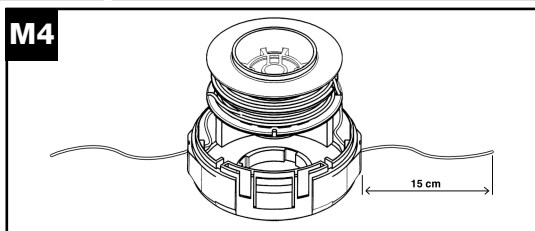
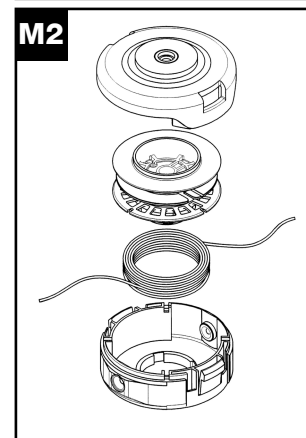
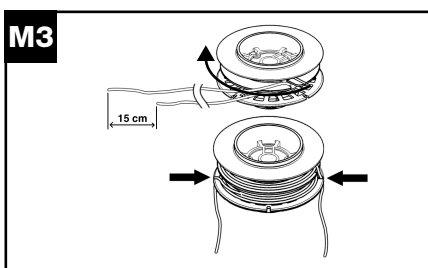
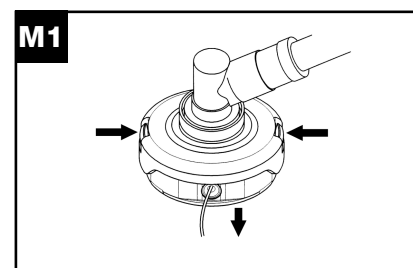
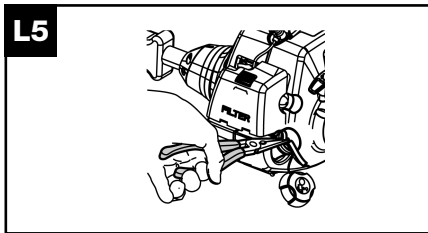
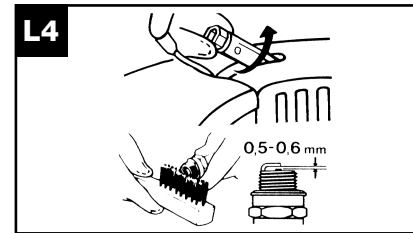
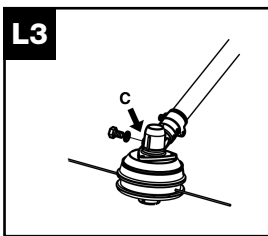
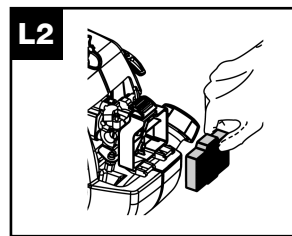
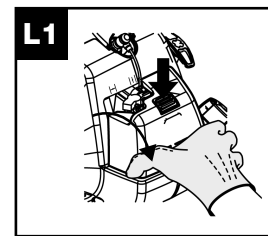
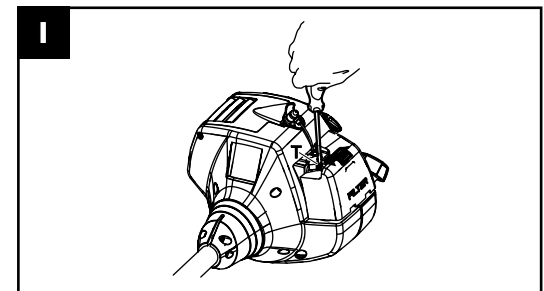
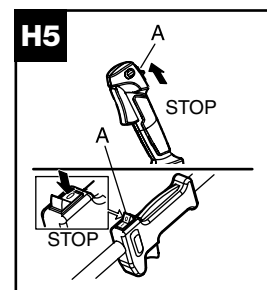
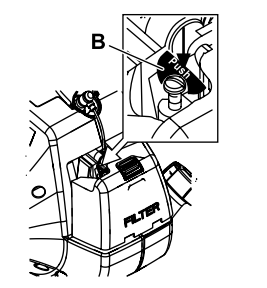
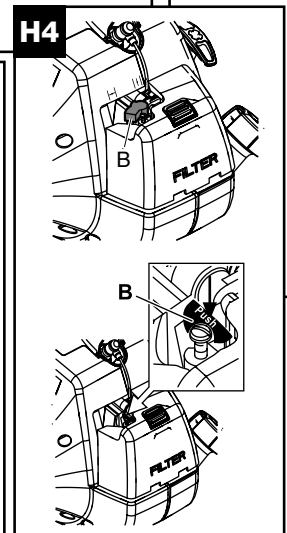
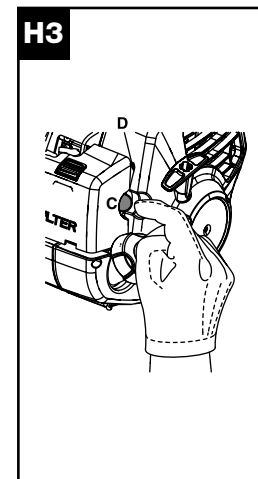
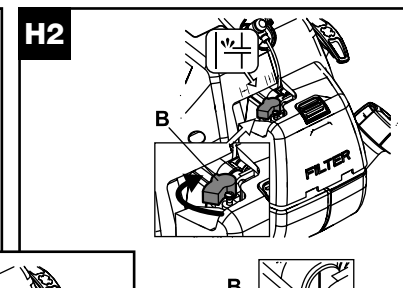
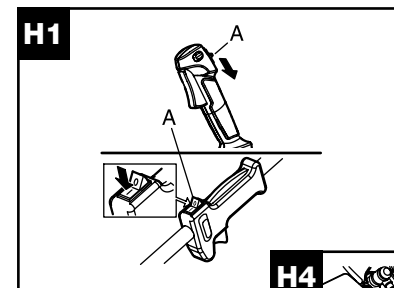
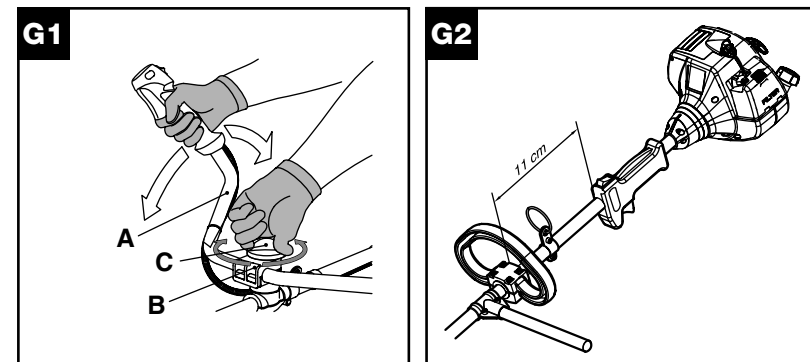

30cc	
0,095" 197" 2,4 mm 5000 mm	538249346
	249155
4T 9" 230 mm	226134B
	249155
4T 10" 255 mm	226135B
	249155
8T 9" 230 mm	246711B
	249155
8T 10" 255 mm	236713B
	249155

- GB** SUMMARY CHART TO IDENTIFY THE CORRECT GUARD NEEDED, WITH DIFFERENT CUTTING ATTACHMENTS
- DE** ÜBERSICHTSTABELLE ZUR AUSWAHL DES RICHTIGEN SCHUTZBLECHES FÜR DIE EINZELNEN SCHNEIDWERKZEUGE
- FR** TABLEAU RECAPITULATIF POUR LE CORRECT ACCOUPLEMENT LAME OU TÊTE FIL NYLON / DEFENSE DE SECURITE
- NL** OVERZICHTSTABEL OM TE BEPALEN WELKE BESCHERMKAP GEBRUIKT MOET WORDEN BIJ DE DIVERSE MAAI-ONDERDELEN
- NO** TABELL FOR KORREKT MONTERING AV TRÅDSPOLE/ SAGBLAD OG SPRUTSKJÆRM/SIKKERHETSØVERN
- FI** TULOKKO LEIKKAAMAN PÄÄN/TURVASUOJUJUKSEN OIKEASTA YHDISTELMÄSTÄ
- SE** SAMMANFATTANDE TABELL ÖVER KORREKT KOMBINATION AV SKÄRHUVUD/SÄKERHETSSKYDD
- DK** OVERSIGTSTABEL VEDRØRENDE DEN KORREKTE SAMMENSÆTNING AF KNIV OG BESKYTTELSESSKÆRM
- ES** TABLA PARA EL CORRECTO ACOPLAMIENTO DE LA CABEZA CORTANTE Y PROTECTOR DE SEGURIDAD
- PT** TABELA DE RESUMO PARA A CORRETA APLICAÇÃO DA CABEÇA CORTANTE E DEFESA DE SEGURANÇA
- IT** TABELLA RIASSUNTIVA PER IL CORRETTO ABBINAMENTO TESTA TAGLIANTE/DIFESA DI SICUREZZA
- HU** ÖSSZEFOGLALÓ TÁBLÁZAT: A NYÍRÓFEJ ÖSSZEÁLLÍTÁSA / BALESETVEDELEM
- GR** ΠΕΡΙΛΗΠΤΙΚΟΣ ΠΙΝΑΚΑΣ ΓΙΑ ΤΗΝ ΕΠΙΣΗΜΑΝΣΗ ΤΟΥ ΚΑΤΑΛΛΗΛΟΥ ΠΡΟΦΥΛΑΚΤΗΡΑ, ΜΕ ΔΙΑΦΟΡΑ ΚΟΠΤΙΚΑ ΕΡΓΗΜΑΤΑ
- CZ** SHRNUJÍCÍ TABULKA PRO SPRÁVNOU KOMBINACI REZNÁ HLAVY/BEZPEČNOSTNÍ OCHRANA
- PL** TABELA ZBIORCZA POPRAWNEGO ZESTAWIENIA GŁOWICY TNĄCEJ / OSŁONY ZABEZPIECZAJĄCEJ
- SK** TABELA – POVZETEK ZA PRAVILNO POVEZAVO GLAVI/ ZASCITA
- RU** ОБЗОРНАЯ ТАБЛИЦА ДЛЯ ПРАВИЛЬНОГО СОЧЕТАНИЯ РЕЖУЩЕЙ ГОЛОВКИ / ПРЕДОХРАНИТЕЛЬНОГО УСТРОЙСТВА
- EE** KOKKUVÕTLIK TABEL TRIMMIPEEA JA SELLE KAITSME KORREKTSEKS MONTEERIMISEKS
- LV** NOSLĒGUMA TABULA PAREIZAI GRIEŠANAS GALVIŅAS UN DROŠĪBAS AIZSARGA SAVIENOŠANAI

A. Allmän beskrivning

- | | |
|----------------------------------|---|
| 1) MOTOR | 14) LOCK FÖR BRÄNSLETANK |
| 2) TRANSMISSIONSRÖR | 15) LJUDDÄMPARE |
| 3) GASREGLAGE | 16) LED MELLAN MOTOR OCH TRANSMISSIONSRÖR |
| 4) VRED FÖR JUSTERING AV HANDTAG | 17) FRÄMRE DELTA-HANDTAG |
| 5) HÖGER HANDTAG MED REGLAGE | 18) BAKRE HANDTAG MED REGLAGE |
| 6) KLINGA | 19) SKYDD FÖR SKÄRUTRUSTNING |
| 7) TRIMMERHUVUD MED NYLONLINOR | 20) GASREGLAGESPÄRR |
| 8) STOPPKNAPP (STOP) | 21) SÄKERHETSPINNE |
| 9) CHOKEREGLAGE | 22) KNIV FÖR TRIMMERLINA |
| 10) STARTHANDTAG | 23) TILLSATSSKYDD FÖR TRIMMERHUVUD |
| 11) FÄSTPUNKT | 24) TRANSPORTSKYDD |
| 12) TÄNDSTIFT | |
| 13) LUFTFILTERLOCK | |

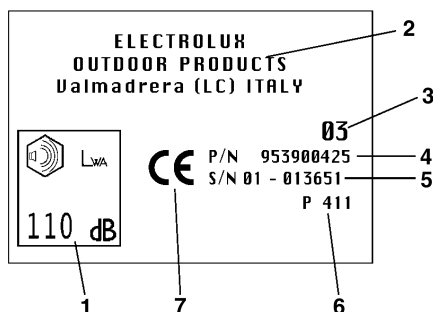

Exempel på etikett

TECKENFÖRKLARING:

- 1) Garanterad ljudeffektnivå enligt direktiv 2000/14/EC.
- 2) Tillverkarens namn och adress.
- 3) Tillverkningsår (två sista siffror, t.ex. 03=2003).
- 4) Produktnummer.
- 5) Tillverkningsnummer.
- 6) Modell/typ.
- 7) CE-överensstämmelsemärke.

B. Säkerhetsföreskrifter

Symbolförklaring

	Varning!		Rök inte under påfyllning av bränsle och när maskinen används.
	Individuell skyddsutrustning: Godkända skyddsglasögon eller visir, godkänd skyddshjälm och hörselskydd.		Chockereglage (starthjälp).
	Läs igenom bruksanvisningen noggrant och försäkra dig om att du känner till hur alla reglage fungerar.		Varning för utslungade material.
	Individuell skyddsutrustning: Godkända skyddshandskar.		Min. säkerhetsavstånd är 15 m.
	Individuell skyddsutrustning: Godkända skyddsstövlar.		Nödstopp.

	<p>Max. varvtal på utgående axel.</p>
--	---------------------------------------

	<p>Varning för klingan. Klingan kan förorsaka amputering av armar och ben.</p>
---	--

	<p>VARNING! Fara för allvarliga skador på benen. Läs noggrant igenom anvisningarna i bruksanvisningen.</p>
--	---

	<p>VARNING! Skärdelarna och ljuddämparen kan bli mycket varma och förorsaka brännskador. Vänta några minuter innan du rör dessa.</p>
---	---

Före användning

- Använd inte detta redskap för andra ändamål än att klippa gräs och detta ska göras med den anvisad skärutrustning.
- **B1.** Det rekommenderas att ingen person använder trimmern utan att först ha läst hela denna bruksanvisning med stor uppmärksamhet.
- Försäkra dig om att du vet hur man stänger av motorn och stoppar klingan om det skulle vara nödvändigt (se kapitlet "*Start och stopp av motorn*").
- Alla personer som använder maskinen ska goda kunskaper om en säker användning av maskinen som beskrivs i denna bruksanvisning, samt känna till olika klipptechniker som eventuellt kan förevisas genom en praktisk demonstration.
- Använd aldrig trimmern om du är trött, ej i fysisk form, om du har druckit alkohol eller tar mediciner som kan påverka ditt omdöme.
- Tillåt aldrig att personer använder trimmern som inte känner till dessa anvisningar och inte har tillräckliga kunskaper. Barn får inte använda trimmern. Tillåten ålder för att använda trimmern kan vara begränsad av lokala lagar.
- Bifoga denna bruksanvisning till maskinen om den säljs vidare eller lånas ut för att framtida användare ska ha möjlighet att lära sig använda produkten och känna till säkerhetsföreskrifterna.
- Se alltid över maskinen noggrant före användning: Kontrollera korrekt montering, att inga skruvar sitter lösa, att inga delar är skadade och att inget bränsleläckage förekommer.
- Byt ut tillbehör (klinga, trimmerhuvud och skydd) som eventuellt är skadade, uppvisar sprickor eller överdrivet slitage. Låt din auktoriserade serviceverkstad byta ut eventuellt skadade delar på maskinen.
- Alla underhålls- och/eller monteringsmoment ska ENDAST utföras med stängd motor, samt ska skyddshandskar bäras.

Klädsel

- **B2.** Vid arbete med trimmern måste alltid lämplig klädsel bäras. Bär godkänd individuell skyddsutrustning: a) Åtsittande skyddande kläder (bär ej kortbyxor eller vida kläder, b) skyddsstövlar med halksäker sula och stålhätta (bär inte sandaler och arbeta inte med trimmern barfota), c) skyddshandskar, d) skyddsvisir eller -glasögon. Ta bort eventuell skyddsfilm, e) hörselskydd. Användning av individuell skyddsutrustning är ingen garanti för att inga skador kan ske, men skadeeffekten minskar i händelse av olycka.
- Bär inte vida kläder och smycken som kan fastna i maskinens rörliga delar.
- Varning för roterande delar och heta ytor på maskinen.

Hälsoföreskrifter

	<p>VARNING! Undvik att använda trimmern under en överdrivet lång tid. Buller och vibrationer kan vara skadliga.</p>
---	--

- Längre tids användning av maskinen eller andra verktyg utsätter användaren för vibrationer som kan medföra syndrom "vita fingrar" (*Raynauds syndrom*). Detta kan minska händernas känslighet för temperaturskillnader och förorsaka allmänna domningar. Användaren ska därför känna efter noggrant hur händerna och fingrarna känns om maskinen används under en längre tid eller regelbundet. Om något av dessa symtom uppträder ska en läkare kontaktas omedelbart.
- Längre tids användning av maskinen eller andra verktyg kan förorsaka besvär, stress, trötthet och hörselnedsättning. När maskinen används ska alltid hörselskydd bäras på ett korrekt sätt. Ett korrekt och noggrant underhåll skyddar dig ytterligare mot risker för buller- och vibrationsskador.
- Låt aldrig motorn gå i en stängd eller bristfälligt ventilerad omgivning.

	<p>VARNING! Avgaserna är giftiga om de andas in. De kan vara kvävande och dessutom livsfarliga.</p>
---	--

Arbetsområde

- Undersök noggrant arbetsområdet och var uppmärksam på alla typer av faror (t.ex. vägar, stigar, elkablar, farliga träd o.s.v.).
- Innan arbete påbörjas ska området rengöras från stenar, glas, vajrar, metalldelar, burkar, flaskor och andra främmande föremål som kan fastna i delar som är i rörelse eller slungas iväg på ett farligt sätt ett långt avstånd. Kontakt mellan klingan och eventuella föremål kan förorsaka allvarliga skador på användaren och personer eller djur som befinner sig i närheten av maskinen.
- **B3.** Klipp endast de material som rekommenderas för respektive tillbehör. Undvik att de vassa delarna kommer i kontakt med sten, metalldelar o.s.v.
- Var särskilt försiktig vid arbete i sluttande terräng.
- **B4.** Se till att obehöriga personer och djur befinner sig på ett säkert avstånd från arbetsområdet (min. säkerhetsavstånd är 15 meter). Vid arbete med klingan eller trimmerhuvudet kan gräs, jord, stenar eller främmande föremål slungas iväg och därför ska motorn stängas av och klingan eller trimmerhuvudet stoppas om någon person närmar sig (se kapitlet "*Start och stopp av motorn*").
- Ta hänsyn till eventuella faror som kanske inte uppfattas på grund av bullret från maskinen.
- Försäkra dig om att det finns någon person i närheten på hörbart avstånd i händelse av eventuell olycka.

Arbete

- **B5.** Försäkra dig om att håret är uppsatt så att det inte hänger ned längre än axellängd.
- **B6.** Det rekommenderas att denna maskin används till höger om kroppen. På så sätt kan avgaserna komma ut utan att detta förhindras av kläderna. Om det är första gången som du använder trimmern ska du först träna på att handha maskinen under en träningsperiod.
- **B6.** Under arbete ska du hålla trimmern stadigt och med båda händerna. Stå stadigt på båda benen.
- Se till att handtagen alltid är torra och rena.
- Ta på dig selen korrekt innan arbetet påbörjas. Justera med spännet så att trimmern är korrekt balanserad till höger om dig och med klingan eller trimmerhuvudet parallellt med marken (på ett avstånd på mellan 0 och 30 cm från marken).
- **B7.** Fästpunkten (**B**) ska upprätthållas i ursprungsläge för att undvika att maskinen kommer ur balans.
- Använd aldrig maskinen om den är ofullständig, defekt eller om maskinen har

modifierats av en person som inte företräder en auktoriserad serviceverkstad.

- Operatören eller användaren är ansvarig för eventuella skador mot tredje person eller dess tillhörigheter, samt för faror som de själva utsätts för.
- Använd aldrig trimmern stående på en stege eller på ostadiga ytor. Se till att alltid stå stadigt.
- Använd aldrig maskinen vid extrema klimatförhållanden, såsom vid mycket låga temperaturer eller vid mycket varm och fuktigt klimat.
- Undvik att arbeta vid ogynnsamma väderleksförhållanden (dimma, regn, vind o.s.v.).
- Klingan är vass, var därför mycket försiktig vid handhavande av denna även när motorn är avstängd. Bär arbetshandskar. Stäng av motorn och vänta tills de roterande delarna är fullständigt stilla före ingrepp på maskinen och innan du tar i klingan eller i trimmerhuvudet. Detta är särskilt viktigt om du ska ta bort eventuellt material som har fastnat.
- Se till att alla dina kroppsdelar och kläder är på ett säkert avstånd från klingan vid start av motorn och under drift.
- Vid arbete ska du alltid befinna dig så att du har arbetsområdet framför dig. Klipp aldrig gående baklänges eftersom du inte kan se eventuella farliga hinder.
- Lagg aldrig ned maskinen med motorn i drift. Lämna aldrig maskinen utan uppsikt.
- Lämna aldrig maskinen med motorn i drift.



WARNING! Försäkra dig om att alla delar som byts ut på maskinen alltid ersätts med originalreservdel. I annat fall äventyras maskinens funktion och säkerhet.

Transportföreskrifter

- **B8.** Transportera aldrig trimmern med motorn i drift (detta gäller även vid kortare sträckor). Transportera maskinen med avstängd motor och med klingan eller trimmerhuvudet vänt bakåt.
- **B8.** Vid transport av trimmern i bil ska den placeras stadigt och se till att bränslet inte kan rinna ut. Det rekommenderas att tömma behållaren på bränsle vid transport.



WARNING! För din egen säkerhet ska du skydda klingan med därtill medlevererat transportskydd vid transport eller förvaring av maskinen.

Säkerhetsföreskrifter mot brand

- **B9.** Arbeta inte med trimmern i närheten av eld eller utspilld bensin.

- **B9.** Vid påfyllning av bränsle ska eventuellt utspillt bränsle alltid torkas upp. Rök inte vid detta moment. Starta motorn på en annan plats än där påfyllningen har skett och på ett säkert avstånd från bränslebehållare (min. avstånd är 3 meter). Fyll inte på bränsle med motorn i drift.
- För att minska eventuell brandrisk ska maskinen hållas fri från grässtrån, löv och överdrivet mycket olja.

Kastbenägenhet

Maskiner utrustade med klinga kan kasta våldsamt åt sidan när klingan kommer i kontakt med fasta föremål. Klingan kan åstadkomma amputering av armar och ben.

Kraften från kastet kan överföras från maskinen till användaren så att han/hon förlorar kontrollen över maskinen.

Kast kan ske vid användande av alla typer av klingor i riskområdet (se **N1**). Följaktligen rekommenderas att skära i det resterande området.



WARNING! Använd alltid en vass klinga. Förutom att försvåra skärningen kan en klinga med utslitna tänder öka risken för kast.



WARNING! Vässa aldrig en skadad eller sliten klinga. Byt ut den mot en ny klinga.



WARNING! Det rekommenderas att använda originaltillbehör och - reservdelar, som tillhandahålls av auktoriserade återförsäljare. Användning av tillbehör och reservdelar som inte är original ökar olycksrisken och i sådant fall avser sig tillverkaren allt ansvar för skador på personer och/eller föremål.

C. Beskrivning av maskinens säkerhetsutrustning, samt kontroller och underhåll som ska utföras på dessa



WARNING! Använd aldrig en maskin med säkerhetsutrustning som inte fungerar korrekt.

I detta kapitel förklaras vilken säkerhetsutrustning som finns på maskinen, samt vilka kontroller och underhåll som ska utföras för att säkerställa att dessa fungerar korrekt.

Se kapitlet "*Allmän beskrivning*" för att hitta delarna på maskinen som beskrivs i detta avsnitt.

Olycksrisken ökar betydligt om underhållsmomenten inte utförs regelbundet eller på ett korrekt sätt. Om du behöver ytterligare upplysningar, kontakta närmaste auktoriserad serviceverkstad.

Gasreglagespärr



WARNING! Använd aldrig maskinen med gasreglagespärr nedtryckt med tejp, snöre eller annat hjälpmedel.

- Gasreglagespärr är konstruerad för att förhindra ofrivillig aktivering av gasreglaget (fig. **A nr. 3**). Gasreglaget (fig. **A nr. 3**) kan således endast tryckas ned om gasreglagespärr (fig. **A nr. 20**) samtidigt trycks ned.
- När greppet om handtaget släpps återgår både gasreglaget (fig. **A nr. 3**) och gasreglagespärr (fig. **A nr. 20**) till sina respektive ursprungslägen. Detta sker med hjälp av två oberoende fjädrar.

Stoppanordning för motor

- Genom att ställa stoppknappen (fig. **A nr. 8**) i läge O/STOP stängs motorn av.
- Kontrollera att stoppanordningen fungerar korrekt genom att starta motorn och stäng sedan av motorn genom att ställa stoppknappen (fig. **A nr. 8**) i läge Stop.

Transportskydd



WARNING! Innan transportskyddet monteras ska du stänga av motorn och vänta tills skärutrustningen är stillastående. Använd transportskyddet vid alla transporter och vid förvaring.

Transportskyddet täcker de vassa kanterna på klingan när maskinen inte används vid transport eller vid förvaring (fig. **A nr. 24**).



WARNING! Använd inte maskinen utan att de specifika skyddsanordningarna som listas nedan är korrekt monterade! Även om olycksriskerna inte elimineras fullständigt så minskas riskerna avsevärt.

Skydd för skärutrustning

	WARNING! Använd aldrig maskinen utan det rekommenderade skyddet för skärutrustning. Ett felaktigt monterat eller defekt skydd för skärutrustningen kan förorsaka allvarliga skador på personer. Kontrollera skyddet regelbundet och byt ut det om det är nödvändigt.
--	---

- Denna mycket viktiga skyddsanordning (fig. A nr. 19) förhindrar att eventuella föremål eller gräs som kommer i kontakt med skärutrustningen kan slungas ut och träffa användaren. Kontrollera att skyddet är helt, korrekt monterat och att fästskruvarna sitter ordentligt fast (se "Montering av skydd för skärutrustning").
- Vid slag mot hårda föremål som har förorsakat skador på skyddet för skärutrustningen ska du ta ta med dig maskinen till en auktoriserad serviceverkstad för att byta ut skyddet.

Säkerhetspinne

	WARNING! Använd aldrig trimmern om inte säkerhetspinnen är korrekt monterad.
--	---

Säkerhetspinnen som sitter fast på maskinen garanterar ett minimiavstånd mellan användaren och skärutrustningen när maskinen används. Dessutom förhindras att skärverktyget kommer i kontakt med kroppen och skadar användaren om klingan stöter emot en hård yta (fig. A nr. 21).

Ljuddämpare

- Ljuddämparens funktion är att minska ljudnivån och leda bort motorns avgaser från användaren.

- Följ momenten nedan för en säker användning av trimmern.

	WARNING! Ljuddämparen kan bli mycket varm vid användning och det tar en stund innan den svalnar efter att motorn har stängts av. Var därför mycket försiktig om du av någon anledning måste ingripa i området kring ljuddämparen.
---	--

	WARNING! Var dessutom uppmärksam på brandrisken. Använd aldrig en maskin med defekt eller skadad ljuddämpare.
---	--

	WARNING! Avgaserna från motorn är giftiga och maskinen ska därför inte användas inomhus eller där luftcirkulationen är bristfällig.
---	--

	WARNING! Motorns avgaser kan nå höga temperaturer och kan innehålla ginster. Därför rekommenderas att inga brännbara produkter förs i närheten av maskinen.
---	--

Sele

	WARNING! Det är mycket viktigt att du lär dig använda fasthållningsanordningen för att kunna koppla från maskinen snabbt vid en nödsituation.
---	--

Selen är försedd med en snabbutlösningsanordning. En väl inpassad sele och maskin underlättar arbetet avsevärt (se "Säkerhetsföreskrifter" B7).

D. Bränsleblandning

	WARNING! <ul style="list-style-type: none">• Rök inte vid påfyllning av bränsle!• Öppna tanklocket genom att skruva upp det långsamt.• Fyll på bränsle på en öppen plats och långt från öppna lågor och gnistor.• Fyll aldrig på bränsle i tanken när motorn är påslagen eller varm för att förhindra brandrisk (vänta tills motorn svalnar innan bränsle fylls på).• Undvik att olja och bränsle kommer i kontakt med huden och ögonen.• Fyll på bränsle på en plats med god ventilation.• Andas inte in bensinångorna eftersom de är giftiga.• Bensinen ska endast förvaras i lämpliga behållare.
--	---

Blandning av bränsle

	WARNING! Använd inte någon annan typ av bränsle än den som rekommenderas i denna bruksanvisning. Maskinen är försedd med en tvåtaktsmotor och måste alltid köras på en blandning av blyfri bensin (med min. 90 oktan) och fullständigt syntetisk olja för tvåtaktsmotorer som är avsedd för blyfri bensin. Blandningsförhållandena anges i tabellen på omslaget vid punkt (D).
---	---



WARNING! Kontrollera noggrant oljans egenskaper som anges på förpackningen. Användning av olja som inte har de egenskaper som anges i denna bruksanvisning kan förorsaka allvarliga skador på motorn!

- För att erhålla en god bränsleblandning ska du först hälla olja och sedan bensin i en lämplig behållare. Skaka behållaren kraftigt varje gång som bränsle hålls ur behållaren.
- Undvik att spillta ut bensin.
- Blandningens egenskaper är känsliga för åldrande och försämras följaktligen med tiden. Därför rekommenderas att du endast blandar till den mängd bränsle som du kommer att använda omedelbart (användning av gammal blandning kan förorsaka allvarliga skador på motorn).

Påfyllning av bränsle



WARNING! Följande säkerhetsåtgärder minskar brandrisken:

- Försäkra dig om att platsen för påfyllning har god ventilation.
- Rök inte och för inte värme- eller gnistkällor i närheten av bränslet.
- Fyll på maskinen med avstängd motor.
- Öppna tanklocket försiktigt för att släppa ut eventuellt övertryck.
- Ta inte bort tanklocket med motorn i drift.
- Stäng ordentligt locket efter påfyllningen.

- Fyll på maskinen på en plats med god ventilation.
- Placera maskinen på en plan och stabil yta så att den inte kan välta. Tanklocket ska vara vänt uppåt.

- Rengör noggrant runt tankens påfyllningsöppning innan tanklocket tas bort för att förhindra att orenheter kommer in i tanken.
- Öppna tanklocket försiktigt. Skruva ur tanklocket och fyll tanken med nödvändig mängd bränsle med hjälp av en tratt.
- Undvik att spillta ut bränsle.
- Dra åt tanklocket ordentligt efter påfyllningen.
- För att undvika problem med att starta maskinen rekommenderas det att undvika att bränsletanken körs helt tom.



WARNING! Om du spillt ut bränsle på maskinen ska den torkas ordentligt torr. Om du råkar hälla bränsle på dig själv ska du omedelbart byta kläder. Undvik att huden eller ögonen kommer i kontakt med bränslet.



WARNING! Ljuddämparen är mycket varm under drift och även en stund efter att motorn har stoppats. Detta gäller även när motorn går på tomgång. Var mycket uppmärksam på brandrisken, särskilt om brandfarliga material eller gaser finns i närheten av maskinen.

Förvaring av bränsle

- Bensinen är mycket brandfarlig: Släck cigaretter, pipor eller cigarrer innan du närmar dig någon typ av bränsle.
- Förvara bränslet i en sval och välventilerad omgivning i en lämplig behållare.
- Lägg aldrig undan maskinen med bränsle i tanken i en dåligt ventilerad omgivning. Gaser som bildas av bensinen kan sprida sig och nå eld, tändstift, lågor från brännare eller boilers, varmvattenberedare, torkare o.s.v.
- Gaser som bildas av bensinen kan förorsaka explosion eller brand.
- Magasinera aldrig stora mängder bränsle.

E. Montering av skydd för skärutrustning

E1,E2. Montering av skydd för skärutrustning
Sätt skyddet (A) på plats och se till att det passar in korrekt med vinkelväxeln (I). Placera den nedre bygel (G) i sätet under skyddet och den övre bygel (F) mellan röret och skyddet. Fäst byglarna med skruvarna (H) och dra åt skruvarna ordentligt.

E1. Tillsatsskydd för skärutrustning (ska endast användas med trimmerhuvud)

- Tillsatsskyddet (B) ska endast monteras/ användas vid användning av trimmerhuvud. Med hjälp av linkniven (L) på tillsatsskyddet regleras linans längd och därmed skärdiametern.

- Se figurerna på omslaget för en korrekt montering och följ momenten som följer nedan:
- Stick in tillsatsskyddet (B) på skyddet (A) i höjd med referensmärket (C). Skruv fast tillsatsskyddet ordentligt med skruven (D). Montera sedan linkniven (L) korrekt på skyddet med den vassa delen vänt utåt med skruvarna (E) (Kontrollera regelbundet att skruvarna (E) inte lossar på grund av vibrationerna och skruva eventuellt åt dem ordentligt).



WARNING! Om gräsklingan används ska tillsatsskyddet (B) tas bort från skyddet (A).

F. Skärutrustning som kan användas på maskinen och respektive montering



WARNING! Endast följande skärutrustning kan monteras på maskinen:
a) Trimmerhuvud
b) Gräsklinga med max. 8 tänder. Båda dessa skärutrustningar kräver att respektive skydd används. Läs noggrant anvisningarna för en korrekt montering av skydden. Fäst skärutrustningen genom att montera alla medlevererade delar korrekt och i den ordningsföljd som anges i bruksanvisningen, för att undvika allvarliga skador på användaren, andra personer eller djur.



WARNING! Använd gräsklingor eller trimmerhuvud som är märkta av tillverkaren med **MAX**. **ROTATIONSVARVTAL** på minst 10.500 varv/min.



WARNING! Alla ingrepp på skärutrustningarna och respektive skydd ska ske med avstängd motor.



WARNING! Vänd maskinen uppochner för att underlätta monteringsmomenten för skärutrustningarna. Försäkra dig om att tanklocket är ordentligt åtdraget och att det inte förekommer bränsleläckage.



WARNING! DET REKOMMENDERAS ATT ANVÄNDA ORIGINALTILLBEHÖR OCH - RESERVDELAR, SOM TILLHANDAHÅLLS AV AUKTORISERADE ÅTERFÖRSÄLJARE. ANVÄNDNING AV TILLBEHÖR OCH RESERVDELAR SOM INTE ÄR ORIGINAL ÖKAR OLYCKSRISKEN OCH I SÅDANT FALL AVSÄGER SIG TILLVERKAREN ALLT ANSVAR FÖR SKADOR PÅ PERSONER OCH/ ELLER FÖREMÅL.

Montering av trimmerhuvud och klinga

Montera korrekt skydd beroende på om gräsklinga eller trimmerhuvud används (se kapitlet: "Montering av skydd för skärutrustning").

- **F1.** Montera trimmerhuvudet med nylonlinor genom att följa figuren: a) Flänsskydd b) övre



hatt c) skydd d) trimmerhuvud med nylonlina. Dra åt ordentligt i moturs riktning.

- **F2.** Vid åtdragningen ska trimmerhuvudet och hatten hållas fast (utan kraft) genom att sticka in den medlevererade nyckeln eller skruvmejseln i de därtill avsedda hålen i hatten och i vinkelväxeln. Roter först hatten tills de två hålen sammanfaller med varandra.
- **F3.** Montera klingan genom att följa figuren: a) Flänsskydd b) övre hatt med klingcentrering c) skydd d) klinga med text och pil för rotationsriktning vänd uppåt e) nedre hatt f) fast kopp g) låsmutter för klinga.



F3. WARNING! Använd inte tillsattskyddet för trimmerhuvudet (H) tillsammans med metallklingor.

- **F4.** Försäkra dig om att hålet för klingan sammanfaller korrekt med den övre hattens centreringsring. Dra åt ordentligt i moturs riktning. Vid åtdragningen ska klingan och hattarna hållas fast (utan kraft) genom att sticka in den medlevererade nyckeln eller skruvmejseln i de därtill avsedda hålen.

F5. Trimmerhuvud med systemet "slå och klipp"

Trimmerhuvudet används för att klippa gräs och ogräs i kanter eller i områden med många hinder såsom murar, staket eller träd. Med trimmerhuvudet är det möjligt att klippa på trånga eller ojämna partier. Med nylonlinan är det möjligt att klippa gräset på ett precist sätt utan att skada barken på träden eller förorsaka kraftiga kast som kan ske vid klippning med en hård klinga mot en hård yta.

Frammatning av nylonlina



WARNING! Linkniven som är inbyggd i plastskyddet skär av nylonlinan till en optimal längd. En alltför lång lina minskar motorns rotationsvarvtal och maskinens klippförmågan, förutom att skaderisken ökar.

Under klippningen slits naturligtvis nylonlinan ut, vilket gör att motorns varvtal ökar och klippförmågan minskar. När detta sker ska du försiktigt slå trimmerhuvudet mot marken för att mata fram ny lina: Släpp upp varvtalsreglaget tills motorns varvtal är under 4 000 varv/min. Slå försiktigt knappen (**A**) mot marken enligt figuren och lina matas fram automatiskt. Gasa på nytt. Om ingen lina kommer ut ska du kontrollera att lina inte är slut i trimmerhuvudet och upprepa momentet.

G. Montering av handtag

G1. Dubbelt handtag

Handtaget (A) kan regleras efter användarens önskemål genom att flytta det framåt eller bakåt. Lossa på vredet (C) och justera handtaget till önskat läge. Dra sedan åt vredet (C) ordentligt.



WARNING! Handtaget (A) kan vikas in mot transmissionsröret för att förenkla transport eller förvaring av maskinen. Lossa på vredet (C), vrid stödet (B) 90° medurs. Vik tillbaka handtaget (A) till önskat läge och dra åt vredet (C).

G2. Främre delta-handtag

För din egen säkerhet ska du fästa det främre handtaget framför etiketten, som sitter på transmissionsröret på ett avstånd på minst 11 cm från det bakre handtaget. Handtaget ska fästas i en bekväm arbetsposition. Säkerhetspinnen ska monteras med hjälp av de medlevererade tillbehören och i enlighet med figuren så att den är i kontakt med det främre handtaget.

H. Start och stopp av motorn



WARNING! Läs först kapitlen "Säkerhetsföreskrifter".



WARNING! Placera trimmern så att den ligger plant och stabilt. Försäkra dig om att klingan eller trimmerhuvudet med nylonlinor inte är kontakt med marken eller andra hinder.



WARNING! Ta tag i starthandtaget med den ena handen och håll ett stadigt tag i maskinen med den andra handen (Varning! Linda inte startlinan runt handen) och dra långsamt tills du känner ett visst motstånd. Dra sedan linan med ett kraftigt drag (följ procedurerna som anges i denna bruksanvisning angående kall- eller varmstart av motorn).



WARNING! Dra inte startlinan till ändläget och släpp den inte så att den slår mot maskinen. Det kan skada maskinen.

Start med kall motor

- H1. Stoppknappen (A) ska vara i läget I. Motsatt läge i förhållande till "STOP".
- H2. Ställ chokereglaget (B) i stängt läge.
- H3. Pumpa genom att trycka flera gånger på gummiblåsan (C) tills du ser att bränslet rinner

tillbaka till tanken via slangen (D). Dra i linan tills motorn startar.

Låt motorn gå i några sekunder och håll trimmern stilla. Ta ett stadigt tag i reglagehandtaget och ge gas. Chokereglaget återgår automatiskt till ursprungsläget.



WARNING! I detta läge roterar skärutrustningen.

Start med varm motor

- H1. Stoppknappen ska vara i läget I (START). Gasreglaget ska vara i läget för tomgång (uppläppt läge).
- H4. Chokereglaget (B) ska vara i ursprungsläget.
- H3. Pumpa genom att trycka flera gånger på gummiblåsan (C) tills du ser att bränslet rinner tillbaka till tanken via slangen (D). Dra i linan tills motorn startar.

Avstängning av motorn

- H5. Ställ stoppknappen (A) i läget O (STOP).



WARNING! Efter att motorn har stängts av fortsätter de roterande delarna, klingan eller trimmerhuvudet att rotera under några sekunder. Fortsätt att hålla stadigt i maskinen tills maskinen är fullständigt stilla.



WARNING! Vid en nödsituation kan ovannämnd startfördröjning förkortas genom att stryka klingans stödkopp mot marken.

I. Justering av förgasare

Din maskin kan utrustas med förgasare med lågt avgasutsläpp. Vi rekommenderar dig (om det är nödvändigt) att låta justera förgasaren vid en auktoriserad serviceverkstad som har tillgång till därtill avsedd apparatur för att garantera bästa

prestanda till lägsta möjliga avgasutsläpp. Skruva på skruven som är markerad med bokstaven T för att justera varvtalet för tomgången, se figuren: Motorn ska vara i drift och varm och skruva sedan åt skruven T

försiktigt medurs tills ett korrekt varvtal för motorn erhålls (konstant buller) utan att skärutrustningen sätts i rörelse. I motsatt fall (skärutrustningen är i rörelse) ska skruven **T** lossas försiktigt moturs tills en korrekt inställning erhålls. Korrekt tomgångsvarvtal anges i bruksanvisningen i avsnittet för tekniska data.



WARNING! Alla ovan nämnda justeringar ska göras med korrekt monterad skärutrustning.



WARNING! Placera trimmern så att den ligger plant och stabilt. Försäkra dig om att klingan eller trimmerhuvudet med nylonlinor inte är i kontakt med marken eller andra hinder.

Garantin kan upphöra att gälla vid felaktiga justeringar som utförs av personal som inte företräder en auktoriserad serviceverkstad.

L. Regelbundet underhåll

Kontrollera regelbundet att alla skruvar på trimmern sitter på deras ställen och att de är ordentligt åtdragna. Byt ut klingor som är skadade, slitna, spruckna eller inte plana. Kontrollera alltid att trimmerhuvudet eller klingan är korrekt monterade och att låsmuttern för klingan är ordentligt åtdragen.

L1. Rengöring av luftfilter

(Minst var 25:e drifttimme). Ett igensatt filter ändrar justeringen av förgasaren: Effekten minskar, bränsleförbrukningen ökar och starten av maskinen försämraras. Öppna luftfilterlocket enligt figuren genom att trycka på punkten som markeras med pilen. Rengör noggrant inuti filterboxen (fig. L2). Filtret kan rengöras försiktigt med tryckluft. För en mer noggrann rengöring kan filtret rengöras med tvålvatten.

L3. Vinkelväxel

Var 50:e drifttimme ska fett för höghastighetskugghjul fyllas på i växelhuset via hålet (C).

L4. Tändstift

Nedmontera och rengör tändstiftet, samt justera avståndet mellan elektroderna (0,5 - 0,6 mm) regelbundet (minst var 50:e drifttimme). Byt ut tändstiftet om det är igensatt eller efter högst 100

drifttimmar. Vid överdrivna igensättningar på tändstiftet ska justeringen av förgasaren och procentsatsen olja i bränsleblandningen kontrolleras. Kontrollera dessutom att oljan är av god kvalitet och avsedd för 2-taktsmotorer.

L5. Bränslefilter

Vid rengöring eller byte av bränslefiltret ska tanklocket tas bort. Dra sedan ut filtret med en krok eller en radiotång. Vänd dig regelbundet (en gång per säsong) till en auktoriserad serviceverkstad för allmänt underhåll av maskinen och för rengöring av inre delar. Detta minskar risken för oförutsedda problem och gör att maskinen kan fungera perfekt under lång tid.



WARNING! Det är viktigt att ta bort damm och smuts från springorna för luftintag, cylinderkäpan och cylinderflänsarna med hjälp av en träskrapa för att undvika att motorn överhettas.



WARNING! Vid längre tids inaktivitet ska tanken tömmas och låt motorn gå tills kvarstående bränsle tar slut. Förvara trimmern i en torr miljö.

M. Byte av nylonlina



WARNING! Använd endast rekommenderad nylonlina. Använd aldrig ståltråd, som kan försaka allvarliga skador.

M1. Byte av lina

Om ingen lina matas fram när du slår trimmerhuvudet mot marken innebär det att linan är slut och måste därför bytas ut. För att byta ut linrullen ska du trycka på båda spärrhakarna som markeras med pilarna, ta bort linrullen (fig. M2), dra ut all lina som är kvar i rullen och rulla sedan upp den nya linan.

M3. Upprullning av ny lina

Öppna linförpackningen och stick in ändarna för de två linorna i rullens hål. Linda upp linorna fullständigt på rullen i samma riktning och

blockera ändarna för de två linorna i de två spåren som sitter mitt emot varandra.

M4. Återmontering

- Sätt tillbaka rullen i det därtill avsedda sätet och stick in linändarna i respektive hylsa.
- Dra ut var och en av trådarna så att de sticker ut cirka 15 cm på varje sida.
- Återmontera trimmerhuvudet enligt figuren (fig. M5).

Starta maskinen och upprepa momenten som beskrivs i avsnittet "Frammatning av nylonlina".

Byte av hela linrullen

Om rullen är alltför sliten ska den bytas ut mot en ny originalrulle.

Byte av hela trimmerhuvudet

Om du ser att trimmerhuvudets hatt uppvisar skador (kontrollera alltid trimmerhuvudet efter ett hårt slag) måste trimmerhuvudet bytas ut. För

detta moment, se "Skärutrustning som kan användas på maskinen och respektive montering".

N. Skärtekniker



WARNING! Innan maskinen används ska du noggrant läsa kapitlen "Säkerhetsföreskrifter" och "Beskrivning av maskinens säkerhetsutrustning".



WARNING! Använd alltid den rekommenderade individuella skyddsutrustningen.



WARNING! Varje gång som maskinen ska användas ska du först kontrollera att alla delar på maskinen är korrekt monterade innan maskinen startas.



WARNING! Vid montering av skärutrustningen ska du noggrant följa anvisningarna i kapitlet "Skärutrustning som kan användas på maskinen och respektive montering". TRIMMERN FÅR ABSOLUT INTE ANVÄNDAS OM INTE DET SPECIFIKA SKYDDET FÖR SKÄRUTRUSTNINGEN ÄR KORREKT MONTERAT (se kapitlet "Montering av skydd för skärutrustning"). Försummelse av denna föreskrift kan medföra att du utsätts för mycket farliga risker såsom:

- a) risk för kontakt med roterande och vassa delar,
- b) risk för att olika material kan slungas ut.



WARNING! Använd inte slitna eller skadade skärutrustningar.



WARNING! Undvik så långt det går att skärutrustningen kommer i kontakt med marken och andra material. Håll skärutrustningen på ett säkert avstånd från kroppen.



WARNING! Grenar eller gräs kan fastna mellan skyddet för skärutrustningen och trimmerhuvudet/klingan. Ansamling av klippt material mellan skyddet och skärutrustningen får inte tas bort med motorn i drift och om skärutrustningen fortfarande roterar. Stäng alltid av motorn innan någon typ av rengöringsmoment och vänta tills skärutrustningen har stannat för att undvika skador.



WARNING! Vid användning och även några minuter efter att maskinen har stängts av är vinkelväxeln mycket varm (samt i området för skärutrustningens fastsättningsaxel). Kontakt med detta område kan förorsaka brännskador. Ta inte i denna del om den fortfarande är varm.



WARNING! Ljuddämparen och respektive skydd är mycket varma under drift och efter att motorn har stängts av. Detta gäller även när motorn går på tomgång. Kontakt med dessa delar kan förorsaka brännskador. Ta inte i dessa delar om de fortfarande är varma.

Maskinen är särskilt lämplig som ett komplement till gräsklipparen eftersom trimmern när de utrymmen där en normal gräsklippare inte kan klippa.

Vid klippning ska motorn alltid köras med högt varvtal. Efter varje arbetsfas ska motorns varvtal sänkas till tomgångsläge. Längre tids körning med högt varvtal utan belastning kan förorsaka allvarliga skador på maskinen.

Höj aldrig upp trimmern under skärning ovanför knähöjd.

Vänta alltid på att motorns varvtal sänks till tomgång innan maskinen flyttas från ett parti till ett annat.

Stäng av motorn vid längre förflyttningar.

Innan du börjar att klippa på nytt ska du kontrollera att din arbetsposition är korrekt och stabil.

Utjämning och kantklippning av gräs med trimmerhuvud



WARNING! Endast linor av böjliga material och som rekommenderas av tillverkaren ska användas för trimmerhuvuden. Använd t.ex. aldrig metalltråd, som kan förorsaka allvarliga skador på personer, föremål eller djur. En olämplig lina kan gå av och slungas ut på ett farligt sätt.

Klippning med trimmerhuvud är lämplig för en lättare klippning, t.ex. i hörn eller runt träd.

Utjämning

För att inte riskera att skada grässkiktet eller skärutrustningen ska lina hållas parallell med marken. Undvik att komma i kontakt med marken.

Kantklippning

Vinkla trimmerhuvudet så att det befinner sig på ett kort avstånd från marken. Klipp med änden av lina. Tryck inte lina mot materialet som ska klippas.

Frammatning av lina

Under klippningen slits naturligtvis nylonlina ut. När detta sker ska du slå trimmerhuvudet lätt mot marken för att mata fram ny lina (se avsnittet "Trimmerhuvud med systemet slå och klipp").

Urglesning av gräs med gräsklinga



WARNING! Använd alltid en vass klinga. Förutom att försvåra skärningen kan en klinga med utslitna tänder öka risken för KAST, d.v.s. en kraftig stöt fram till på maskinen som beror på att klingan kommer i kontakt med trä eller andra hårda material. Kraften från kastet kan överföras från maskinen till användaren så att han/hon förlorar kontrollen över maskinen. Vässa aldrig en skadad eller sliten klinga, utan byt ut den mot en ny klinga.



N1. VARNING! Använd aldrig klingan i riskfyllda områden för att undvika kast (se avsnittet "Säkerhetsföreskrifter").

Skärning med klingan är lämplig för urglesning av gräs, i synnerhet högt och grövre gräs. **N2.** Gräset skärs med oscillerande rörelser i sidled och klingan ska vara parallell med marken. Skärningen av gräset sker genom att klingan förs från höger till vänster, medan rörelsen från vänster till höger ska ske utan att klingan skär. KAST kan ske när du skär med klingan i ett riskområde, därför rekommenderas att skära i det resterande området. Se till att klingans stödkopp endast snuddar mot marken för att undvika att klingan kommer i kontakt med marken.



N1. VARNING! DET REKOMMENDERAS ATT ANVÄNDA ORIGINALTILLBEHÖR OCH - RESERVDLAR, SOM TILLHANDAHÅLLS AV AUKTORISERADE ÅTERFÖRSÄLJARE. ANVÄNDNING AV TILLBEHÖR OCH RESERVDLAR SOM INTE ÄR ORIGINAL ÖKAR OLYCKSRISKEN OCH I SÅDANT FALL AVSÄGER SIG TILLVERKAREN ALLT ANSVAR FÖR SKADOR PÅ PERSONER OCH/ ELLER FÖREMÅL.

O. Miljö

I detta kapitel finner du information för att upprätthålla maskinens egenskaper som har fastställts vid projekteringen av maskinen, korrekt användning av maskinen samt kassering av oljor och bränsle.

Projektering

Vid projekteringen av maskinen har studier och forskning skett för att ta fram en motor med låg bränsleförbrukning, låg bullernivå och låga utsläpp av förorenande avgaser.

Användning av maskinen

Påfyllningen av tanken för bränsleblandningen ska ske på sådant sätt att bränsle inte spills ut i omgivningen.

Längre tids inaktivitet

Töm alltid tanken på dess innehåll i enlighet med säkerhetsföreskrifterna angående påfyllning av bränsle (O).

Kassering

Kassera inte maskinen i omgivningen. Den ska istället lämnas in till därtill avsedd sopstation för kassering i enlighet med gällande miljölagstiftning.

P. Felsökningstabell

	Motorn startar inte	Motorn går dåligt och förlorar effekt	Maskinen startar men klippresultatet är dåligt
Kontrollera att stoppknappen är i läge I.	●		
Kontrollera att minst 25 % av tankens kapacitet är fylld med bränsle.	●	●	
Kontrollera att luftfiltret är rent.	●	●	
Ta bort tändstiftet, torka av, rengör och sätt sedan tillbaka tändstiftet. Byt ut tändstiftet om det är nödvändigt.	●	●	
Byt ut bränslefiltret. Vänd dig till din återförsäljare.		●	
Utför monteringsprocedurerna för klipptillbehören på ett korrekt sätt.			●
Kontrollera att metalltillbehören är vassa. Kontakta i annat fall din återförsäljare.			●

Motorn fortsätter att krångla: Vänd dig till din auktoriserade återförsäljare

Q. Försäkran om CE-överensstämmelse

Undertecknad (auktoriserad av E.O.P.) förklarar härmed att följande produkter (modell): typ BC020 med början från tillverkningsnummer från och med 2003 och framåt, tillverkade av E.O.P., Valmadrera, Italien, är i enlighet med de europeiska direktiven: 98/37/EC (maskindirektiv), 93/68/EEC (märkningsdirektiv CEE) och 89/336/EEC (direktiv om elektromagnetisk kompatibilitet), direktiv 2000/14/EC (bilaga V).

Valmadrera, 15.12.03
Pino Todero (teknisk chef)
Electrolux Outdoor Products Italy S.p.A.
Via Como 72, 23868 Valmadrera (Lecco)
ITALIEN

R. Tekniska data

Cylindervolym (cm ³)	30	30
Cylinderdiameter (mm)	38	38
Slaglängd (mm)	26	26
Max. motoreffekt (kW) (ISO 8893)	0.8	0.8
Max. varvtal på utgående axel (min ⁻¹)	7700	7700
Rekommenderat max. rusvarvtal (min ⁻¹)	10780	10780
Varvtal för max. effekt (min ⁻¹)	8500	8500
Tomgångsvarvtal (min ⁻¹)	2800	2800
Max. tomgångsvarvtal (min ⁻¹)	10500	10500
Torrsvikt (kg)	5.4	5.4
Volym bränsletank (cm ³)	400	400
Ekvivalent ljudtrycksnivå vid användarens öra L _{pav} (dBA) (ISO 7917)	99	99
Ljudeffektnivå, uppmätt L _{wav} (dBA) (ISO 10884)	113	113
Ljudeffektnivå, garanterad L _{wav} (dBA) (ISO 10884)	114	114
Vibrationsnivåer i bakre/höger handtag (m/s ²) (ISO 5349)	4.3 - 15	3.6 - 15
Vibrationsnivåer i främre/vänster (m/s ²) (ISO 5349)	7 - 15	4.2 - 12
	Delta-handtag	Dubbel-handtag