



# McCULLOCH®



## Li 58GB



EN	Operator's manual	4-12
BG	Ръководство за експлоатация	13-23
BS	Korisnički priručnik	24-33
CS	Návod k použití	34-42
DA	Brugsanvisning	43-52
DE	Bedienungsanweisung	53-63
EL	Οδηγίες χρήσης	64-74
ES	Manual de usuario	75-84
ET	Kasutusjuhend	85-93
FI	Käyttöohje	94-102
FR	Manuel d'utilisation	103-112
HR	Priručnik za korištenje	113-121
HU	Használati utasítás	122-131
IT	Manuale dell'operatore	132-141
LT	Operatoriaus vadovas	142-151
LV	Lietošanas pamācība	152-161
NL	Gebruiksaanwijzing	162-171
NO	Bruksanvisning	172-180
PL	Instrukcja obsługi	181-190
PT	Manual do utilizador	191-200
RO	Instrucțiuni de utilizare	201-210
RU	Руководство по эксплуатации	211-222
SK	Návod na obsluhu	223-232
SL	Navodila za uporabo	233-241
SR	Priručnik za rukovaoca	242-251
SV	Bruksanvisning	252-260
TR	Kullanım kılavuzu	261-269
UK	Посібник користувача	270-280

BHB58VPR

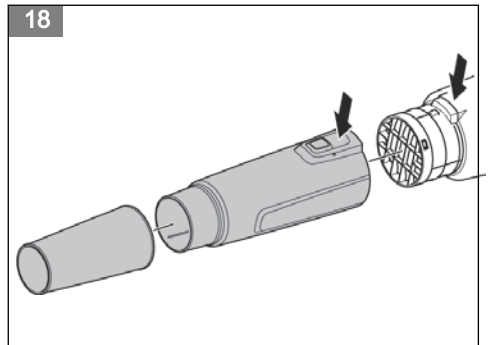
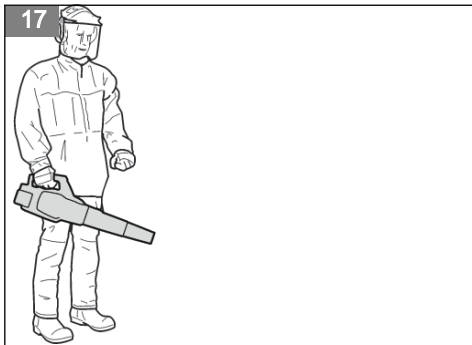
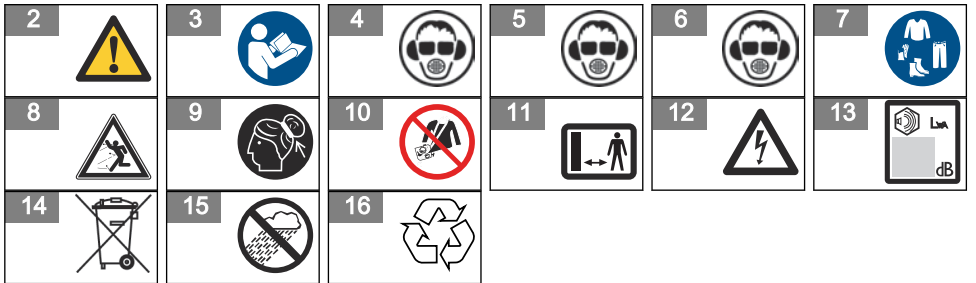
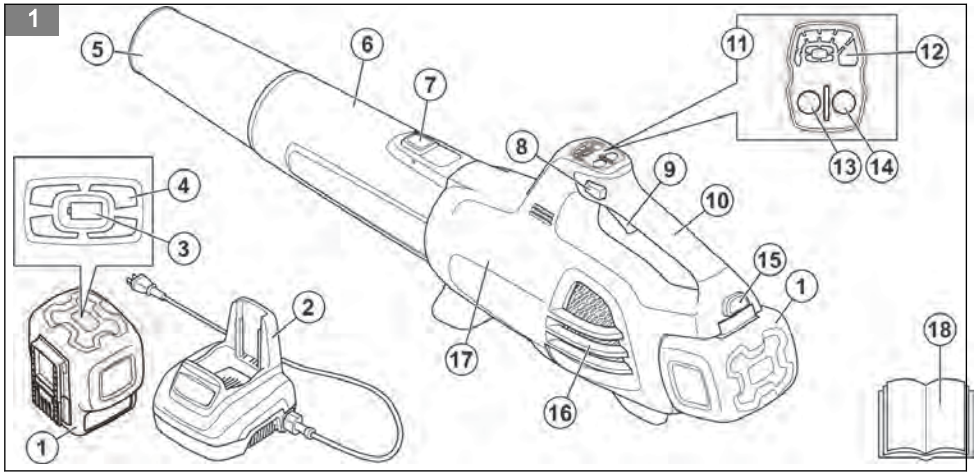

19

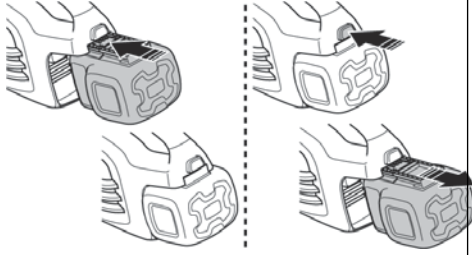

20



21

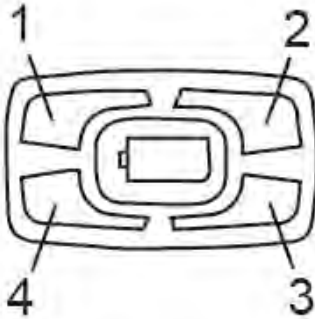

---

# Contents

---

INTRODUCTION.....	4	MAINTENANCE.....	10
SAFETY.....	5	TROUBLESHOOTING.....	10
ASSEMBLY.....	8	TECHNICAL DATA.....	11
OPERATION.....	9	CONTENTS OF THE EC DECLARATION OF CONFORMITY.....	12

---

## INTRODUCTION

---

### Operator's manual

The initial language of this operator's manual is English. Operator's manuals in other languages are translations from English.

### Overview

(Fig. 1 )

1. Battery pack
2. Battery pack charger
3. Battery status button
4. Battery state of charge LEDs
5. Nozzle
6. Blower tube
7. Tab
8. Digital cruise control
9. Trigger
10. Rear handle
11. Digital control center
12. Power meter
13. Power boost button
14. Power button
15. Battery release button
16. Air vent
17. Electrical powerhead
18. Operator's manual

### Symbols on the product

- (Fig. 2 ) Warning
- (Fig. 3 ) Read this manual.
- (Fig. 4 ) Use approved head protection
- (Fig. 5 ) Use approved hearing protection
- (Fig. 6 ) Use approved eye protection
- (Fig. 7 ) Use approved protective boots and gloves
- (Fig. 8 ) Look out for thrown objects and ricochets.
- (Fig. 9 ) Keep hair above shoulders

(Fig. 10 ) Do not wear jewelry when you operate the product

(Fig. 11 ) Safe distance

(Fig. 12 ) Electrical shock

(Fig. 13 ) Guaranteed sound power level

(Fig. 14 ) The product or packaging cannot be handled as domestic waste. The product and packaging must be submitted to an appropriate recycling station for the recovery of electrical and electronic equipment.

(Fig. 15 ) Do not leave, store or use in the rain or in wet conditions.

(Fig. 16 ) Recycle

---

**Note:** Other symbols/decals on the product refer to certification requirements for other commercial areas.

---

### Product liability

As referred to in the product liability laws, we are not liable for damages that our product causes if:

- the product is incorrectly repaired.
- the product is repaired with parts that are not from the manufacturer or not approved by the manufacturer.
- the product has an accessory that is not from the manufacturer or not approved by the manufacturer.
- the product is not repaired at an approved service center or by an approved authority.

---

# SAFETY

---

## Safety definitions

The definitions below give the level of severity for each signal word.



**WARNING:** Injury to persons.



**CAUTION:** Damage to the product.

**Note:** This information makes the product easier to use.

## General power tool safety warnings



**WARNING:** Read all safety warnings and all instructions. Failure to follow the warnings and instructions may result in electric shock, fire and/or serious injury.

### Save all warnings and instructions for future reference.

The term "power tool" in the warnings refers to your mains-operated (corded) power tool or battery-operated (cordless) power tool.

### Work area safety

- **Keep work area clean and well lit.** Cluttered or dark areas invite accidents.
- **Do not operate power tools in explosive atmospheres, such as in the presence of flammable liquids, gases or dust.** Power tools create sparks which may ignite the dust or fumes.
- **Keep children and bystanders away while operating a power tool.** Distractions can cause you to lose control.

### Electrical safety

- **Power tool plugs must match the outlet. Never modify the plug in any way. Do not use any adapter plugs with earthed (grounded) power tools.** Unmodified plugs and matching outlets will reduce risk of electric shock.
- **Avoid body contact with earthed or grounded surfaces, such as pipes, radiators, ranges and refrigerators.** There is an increased risk of electric shock if your body is earthed or grounded.
- **Do not expose power tools to rain or wet conditions.** Water entering a power tool will increase the risk of electric shock.
- **Do not abuse the cord. Never use the cord for carrying, pulling or unplugging the power tool. Keep cord away from heat, oil, sharp edges or moving**

**parts.** Damaged or entangled cords increase the risk of electric shock.

- **When operating a power tool outdoors, use an extension cord suitable for outdoor use.** Use of a cord suitable for outdoor use reduces the risk of electric shock.
- **If operating a power tool in a damp location is unavoidable, use a ground fault circuit interrupter (GFCI) protected supply.** Use of a GFCI reduces the risk of electric shock.

### Personal safety

- **Stay alert, watch what you are doing and use common sense when operating a power tool. Do not use a power tool while you are tired or under the influence of drugs, alcohol or medication.** A moment of inattention while operating power tools may result in serious personal injury.
  - **Use personal protective equipment. Always wear eye protection.** Protective equipment such as dust mask, non-skid safety shoes, hard hat, or hearing protection used for appropriate conditions will reduce personal injuries.
  - **Prevent unintentional starting. Ensure the switch is in the off-position before connecting to power source and/or battery pack, picking up or carrying the tool.** Carrying power tools with your finger on the switch or energising power tools that have the switch on invites accidents.
  - **Remove any adjusting key or wrench before turning the power tool on.** A wrench or a key left attached to a rotating part of the power tool may result in personal injury.
  - **Do not overreach. Keep proper footing and balance at all times.** This enables better control of the power tool in unexpected situations.
  - **Dress properly. Do not wear loose clothing or jewellery. Keep your hair, clothing and gloves away from moving parts.** Loose clothes, jewellery or long hair can be caught in moving parts.
  - **If devices are provided for the connection of dust extraction and collection facilities, ensure these are connected and properly used.** Use of dust collection can reduce dust-related hazards.
- ### Power tool use and care
- **Do not force the power tool. Use the correct power tool for your application.** The correct power tool will do the job better and safer at the rate for which it was designed.
  - **Do not use the power tool if the switch does not turn it on and off.** Any power tool that cannot be controlled with the switch is dangerous and must be repaired.
  - **Disconnect the plug from the power source and/or the battery pack from the power tool before making any adjustments, changing accessories, or storing**

**power tools.** Such preventive safety measures reduce the risk of starting the power tool accidentally.

- **Store idle power tools out of the reach of children and do not allow persons unfamiliar with the power tool or these instructions to operate the power tool.** Power tools are dangerous in the hands of untrained users.
- **Maintain power tools. Check for misalignment or binding of moving parts, breakage of parts and any other condition that may affect the power tool's operation. If damaged, have the power tool repaired before use.** Many accidents are caused by poorly maintained power tools.
- **Keep cutting tools sharp and clean.** Properly maintained cutting tools with sharp cutting edges are less likely to bind and are easier to control.
- **Use the power tool, accessories and tool bits etc. in accordance with these instructions, taking into account the working conditions and the work to be performed.** Use of the power tool for operations different from those intended could result in a hazardous situation.

#### Battery tool use and care

- **Recharge only with the charger specified by the manufacturer.** A charger that is suitable for one type of battery pack may create a risk of fire when used with another battery pack.
- **Use power tools only with specifically designated battery packs.** Use of any other battery packs may create a risk of injury and fire.
- **When battery pack is not in use, keep it away from other metal objects, like paper clips, coins, keys, nails, screws or other small metal objects, that can make a connection from one terminal to another.** Shorting the battery terminals together may cause burns or a fire.
- **Under abusive conditions, liquid may be ejected from the battery; avoid contact. If contact accidentally occurs, flush with water. If liquid contacts eyes, additionally seek medical help.** Liquid ejected from the battery may cause irritation or burns.

#### Service

- **Have your power tool serviced by a qualified repair person using only identical replacement parts.** This will ensure that the safety of the power tool is maintained.

#### Blower safety warnings

- To decrease the risk of electrical shock, do not use the product on wet surfaces or in the rain.
- Keep the product indoors during storage.
- Do not let the product be used as a toy. Do not let children near the product.
- Obey the instructions in this manual. Only use approved attachments.

- If the product has been damaged, fallen into water, left outdoors, or does not operate correctly, speak to an approved service center.
- Do not use the product with wet hands.
- Do not put objects into the openings. Do not use with a blocked opening.
- Keep free of dust, lint, hair and anything that may decrease air flow.
- Keep hair, jewelry, loose clothing, fingers, and all body parts away from the openings and moving parts.
- Be careful when you use the product on stairs.

#### General safety instructions

- Use the product correctly. Injury or death is a possible result of incorrect use. Only use the product for the tasks found in this manual. Do not use the product for other tasks.
- Obey the instructions in this manual. Obey the safety symbols and the safety instructions. If the operator does not obey the instructions and the symbols, injury, damage or death is a possible result.
- Do not discard this manual. Use the instructions to assemble, to operate and to keep your product in good condition. Use the instructions for correct installation of attachments and accessories. Only use approved attachments and accessories.
- Do not use a damaged product. Obey the maintenance schedule. Only do the maintenance work that you find an instruction about in this manual. An approved service center must do all other maintenance work.
- This manual cannot include all situations that can occur when you use the product. Be careful and use your common sense. Do not operate the product or do maintenance to the product if you are not sure about of the situation. Speak to a product expert, your dealer, service agent or approved service center for information.
- Remove the battery pack before you assemble the product, put the product into storage or do maintenance.
- Do not use the product if it is changed from its initial specification. Do not change a part of the product without approval from the manufacturer. Only use parts that are approved by the manufacturer. Injury or death is a possible result of incorrect maintenance.
- Do not start the product indoors or near flammable material.
- The motor makes an electromagnetic field when you use the product. The electromagnetic field can cause damage to medical implants. Speak to your physician and medical implant manufacturer before you operate the product.
- Do not let a child operate the product. Do not let a person, without knowledge of the instructions operate the product.

- Make sure that you always monitor a person, with decreased physical capacity or mental capacity, that uses the product. A responsible adult must always be.
- Lock the product in an area that children and not approved persons cannot access.
- The product can eject objects and cause injuries. Obey the safety instructions to decrease the risk of injury or death.
- Do not go away from the product when the motor is on.
- The operator of the product is responsible if an accident occurs.
- Make sure that parts are not damaged before you use the product.
- Make sure that you are a safe distance away from other persons or animals before you use the product. Make sure that a person in adjacent area knows that you will use the product.
- Refer to national or local laws. They can prevent or decrease the operation of the product in some conditions.

## Safety instructions for operation

- Use the product only for the blowing or removal of leaves and other unwanted material on the ground.
- Do not let bystanders or animals be less than 15 m (50 ft) from the operator.
- This product can eject objects at high speed that can ricochet in the direction of the operator. This can cause eye damage.
- Hold the product as shown. (Fig. 17 )
- Examine the work area before you use the product. Remove all unwanted material and hard objects, such as rocks, glass and wire, that can be ejected, ricochet, or cause injury or damage during operation.
- Do not point the blower nozzle in the direction of persons, animals, open windows or vehicles.
- Stop the motor before you assemble or disassemble the accessories or other components.
- Do not operate the product without the guard.
- Do not stay on a ladder while you operate the product.
- Safely attach the product during transport.
- Operate the product only at the recommended hour. Obey local regulations.
- Operate the product at the lowest possible speed to do the work.
- Make sure that the product is in good condition before operation.
- Use a rake or broom to loosen unwanted material from the ground before operation.
- If the work area is dirty, spray it with a hose.
- Use the product as an alternative to a hose to save water.
- Do not point the product at easily damaged plants.

- Control air flow by pointing the blower tube down or to one side. Do not blow air in the direction of objects, such as walls, large rocks, vehicles and fences.
- If you do work at inner corners blow from the corner and into the center of the work area. If not, unwanted material can hit your face and cause eye injury.
- Do not operate this product when you are tired, ill, or under the influence of alcohol, drugs or medicine.
- Make sure that long hair is put above your shoulders.
- Make sure that your hands, feet and the product are in the correct position during operation. Keep firm footing and balance. Do not overreach.
- Bystanders must use eye protection.
- Stop the motor if other persons enter the work area.
- Do not operate the product on roofs or from other high positions. This can cause injury.
- Use the full nozzle extension to keep the air stream near the ground.
- Dispose the unwanted material in the waste receptacles after use of the product.
- Remove the battery pack before you remove a blockage or other material.
- Remove the battery pack if the product has an unusual vibration.
- Operate the product only in daylight or in good artificial light.
- Keep firm footing on slopes.
- Walk, do not run.
- Keep all air intakes clean.

## Personal protective equipment

- Always use correct personal protective equipment when you operate the product. The personal protective equipment does not erase the risk of injury. The personal protective equipment decreases the grade of injury if an accident occurs.
- Always use approved eye protection while you operate the product.
- Do not operate the product with bare feet or with open shoes. Always use heavy-duty slip-resistant boots.
- Use heavy, long pants.
- If it is necessary, use approved protective gloves.
- Use a helmet if it is possible that objects fall on your head.
- Always use approved ear protection while you operate the product. Noise for a long period can cause noise-induced hearing loss.
- Make sure that you have a first aid kit near.
- Always use an approved dust mask while you operate the product in a dusty environment.

## Protective devices on the product

- Make sure that you regularly do the maintenance to the product.

- The life of the product increases.
- The risk of accidents decreases.

Let an approved dealer or an approved service center regularly examine the product to do adjustments or repairs.

- Do not use a product with damaged protective equipment. If the product is damaged, speak to an approved service center.

## Power button

Make sure that the motor stops when you push the power button.

## Safety instructions for maintenance



**WARNING:** Incorrect maintenance can result in motor damage or injury.

The operator of the product is responsible for the performance of all necessary maintenance, as specified in the operator's manual.

Remove the battery pack before you do maintenance.

## Battery safety

Only use battery packs from the manufacturer and only charge them in a battery charger from the manufacturer.

The rechargeable battery packs are only used as a power supply for related cordless products. To prevent injury, the battery pack must not be used as a power source for other devices.

- Do not disassemble, open or shred battery pack.
- Do not keep battery packs in open sunlight or heat. Keep battery packs away from fire.
- Regularly examine the battery pack charger and the battery pack for damage. Damaged or changed battery packs can cause a fire, explosion or risk of injury. Do not repair or open damaged battery packs.
- Do not use a battery pack or product that is defective, changed or damaged.
- Do not change or repair products or the battery pack. Only let your approved dealer do repairs.
- Do not short circuit a cell or battery pack. Do not save battery packs in a box or drawer where they can be short circuited by other metal objects.
- Do not remove a battery pack from its initial package until necessary for operation.
- Do not mechanically shock battery packs.
- If there is a battery leak, do not let the liquid touch the skin or eyes. If you have touched the liquid, clean the area with a large quantity of water and get medical aid.
- Do not use a battery charger other than what is specified for operation with the battery pack.
- Look at the plus (+) and minus (-) marks on the battery pack and product to make sure of correct operation.
- Do not use a battery pack not made for operation with the product.
- Do not mix battery packs of a different voltage or manufacturer in a device.
- Keep battery packs away from children.
- Always purchase the correct battery packs for the product.
- Keep batteries clean and dry.
- Clean the battery pack terminals with a clean dry cloth if they become dirty.
- Secondary battery packs must be charged before use. Always use the correct battery charger and refer to the manual for correct charging instructions.
- Do not keep a battery pack on continuous charge when not in operation.
- Save the manual to refer to it in the future.
- Only use the battery pack for its necessary operation.
- Remove the battery pack from the product when not in operation.
- Keep the battery pack away from paper clips, keys, nails, screws, or other small metal objects while in operation. This can make a connection between terminals. Shorting the battery pack terminals together can cause burns or a fire.

## ASSEMBLY



**WARNING:** Read the safety chapter before you assemble the product.

## To assemble the blower tube

(Fig. 18)

1. Align the tab on the blower tube to the powerhead.
2. Connect the blower tube to the powerhead until you hear a click. Make sure they are locked together.
3. Connect the nozzle to the blower tube until you hear a click. Make sure they are locked together.



---

# OPERATION

---



**WARNING:** Read and understand the safety chapter before you operate the product.

## Before you start the product

- Examine the product for missing, damaged, loose or worn parts.
- Examine the nuts, screws and bolts.
- Examine the trigger for correct operation.
- Examine the power button for correct operation.

## To install the battery pack

(Fig. 19 )

- Align the ribs of the battery pack with the slots in the battery compartment. Push the battery pack into the battery compartment until you hear a click.
- To remove the battery pack, push and hold the battery release button and pull out the battery pack.

## To start the motor

1. Install the battery pack. See *To install the battery pack on page 9.*
2. Push the power button until the light is on.
3. Squeeze the trigger to operate.
  - Squeeze the trigger lightly for lower speed.
  - Squeeze the trigger more for higher speed.
4. Use the product.

## To stop the motor

1. Release the trigger.
2. Push the power button until the light is off.

## To change the power mode

The power mode of the product can be changed while the product is in operation. There are 2 power modes:

1. **Standard mode** - Saves energy and maximizes run time. Standard mode is applicable for most tasks.

**Note:** The product is set to Standard mode when started.

2. **Boost mode** - The product operates at high speed in Boost mode. Boost mode runs at maximum power for tasks that are not easy. To start Boost mode, push the Boost mode button until the light is on. To stop Boost mode, push the Boost mode button until the light is off.

**Note:** If the trigger is released during operation, the product starts in the last mode. If the product automatically stops, or if the operator pushes the power

button, the last used mode is erased from memory. The product is set to Standard mode again when started.

## To start the digital cruise control

The digital cruise control lets you set and hold a blower speed without the trigger.

(Fig. 20 )

1. Hold the trigger at the necessary position and engage the digital cruise control.
2. Release the trigger after the digital cruise control is engaged.



**Note:** While the digital cruise control is engaged, the trigger can be pulled again to increase speed. After releasing the trigger, the digital cruise control reverts to its last position.

3. Disengage the digital cruise control to continue usual operation of the product.

## Power meter

The power meter shows how much power the product uses during operation.

- LED lights 4 and 5 show the best performance and best battery efficiency.
- LED light 6 on the right side shows maximum power and the minimum battery efficiency.

## Battery state of charge LED

The status of the battery pack is shown until you pull the trigger. When you release the trigger, the status of the battery pack is shown again.

The number of LEDs that are on show the current charge level of the battery pack.

LED lights	Battery status
All Green LEDs come on	Fully Charged (100% - 76%)
LED 1, 2 and 3 come on	The battery pack is 75% - 51% charged.
LED 1 and 2 come on	The battery pack is 50% - 26% charged.
LED 1 comes on	The battery pack is 25% - 6% charged.
LED 1 flashes	The battery pack is 5% - 0% charged.

**Note:** If the motor stops and the power LED stays on, push the button on the battery pack. For possible solutions, see *TROUBLESHOOTING on page 10.*

**Note:** When the battery pack is fully discharged, the motor stops immediately.

the motor and battery pack cool. The product then resets.

**Note:** The motor automatically stops if the battery pack or motor controller is too hot during heavy operation. Let

## MAINTENANCE



**WARNING:** Read and understand the safety chapter before you clean, repair or do maintenance on the product.

### Maintenance schedule

- Make sure that you obey the maintenance schedule. The intervals are calculated from daily use of the product. The intervals are different if you do not use the product each day.
- Only do the maintenance work that is found in this manual.
- Speak to an approved service center about other maintenance work not found in this manual.

### Daily maintenance

- Remove the battery pack. Refer to the operating instructions of the battery pack for correct maintenance.

- Examine the nuts, screws and bolts.
- Examine the trigger for correct operation.
- Examine the power button for correct operation.
- Remove external unwanted material from the product with a soft brush or dry cloth. Do not clean with water, cleaning fluids, or solvents.
- Use a soft brush to remove unwanted material from the air vents.
- Examine the product for missing, damaged, loose or worn parts.
- Examine the product to make sure the moving parts align and are safe for operation.
- If the product is damaged, speak to an approved service center. Do not use a damaged product.

## TROUBLESHOOTING

Problem	Possible cause	Possible solution
The product does not start	The power is off.	Start the power. See <i>To start the motor on page 9</i> .
	No electrical contact between the product and battery pack.	Install the battery pack correctly. See <i>To install the battery pack on page 9</i> .
	The battery pack is not charged.	Charge the battery pack. See the operator's manual for the battery pack.
	The battery pack or product are too hot.	Let the battery pack and product cool down before you start the product.
	The battery pack or product are too cold.	Let the battery pack and product become warm before you start the product.
	Motor controller is too hot.	Let the battery pack and product cool down for a minimum of 1 hour before you start the product.

### Error codes

The error codes help you do troubleshooting on the battery pack and/or the battery charger while it charges. (Fig. 21)

**Note:** Look at the battery state of charge LED with the ribs of the battery pointed up to see the correct orientation of the LED lights.

LED screen	Possible faults	Possible steps
LED 1 is red and LED 4 is green, battery pack does not charge or operate correctly in product	Internal fuse is blown	Speak to an approved service center.
LED 1 is red	Irregular cell voltage	Speak to an approved service center.
LED 4 is green	Battery pack is over-charged	Remove the battery pack from the battery charger and install in the product. Operate the product. Battery charger may be defective. Speak to an approved service center.
LED 1 is red and LED 2 is green, battery pack does not charge or operate correctly in product	Battery pack failure	Remove battery pack from the product. Do not charge. Battery pack is damaged and must be replaced. Speak to an approved service center.
RED LED comes on, LED 2 is green and flashes during charging or when the battery pack is in the battery charger	Internal battery temperature is too low or too high for charging	Move the battery charger and battery pack to a location where the internal temperature of the battery pack can be between 5°C (41°F) and 45°C (113°F).
RED LED flashes and LED 2 flashes green when the battery pack is installed.	Internal battery temperature is too low or too high	<p>The internal temperature in the battery must be between -15°C (5°F) and 70°C (158°F). The environment temperature in the battery pack is too low or too high.</p> <ul style="list-style-type: none"> <li>If the battery pack is too cold from the ambient environment, move the battery pack and battery charger to a warm environment.</li> <li>If the battery pack is too hot, especially after operation, move the battery pack and battery charger away from the hot environment.</li> </ul>

---

## TECHNICAL DATA

---

	unit	Li 58GB (BHB58VPR)
<b>Motor specifications</b>		
Motor type		Brushless
Motor voltage	V (DC)	58
Motor power	W	1200
<b>Battery pack and battery charger specifications</b>		
Default battery pack type		Li 585.2A
Default battery charger type		Li 58V 2.5CGR
<b>Noise and vibration data</b>		
Equivalent vibration level at handles equipped with blower tubes (original). See Note 1.	m/s <sup>2</sup>	5.429
Sound power level, guaranteed (LWA). See Note 2.	dB(A)	99
Sound power level, measured. See Note 2.	dB(A)	96

	<b>unit</b>	<b>Li 58GB (BHB58VPR)</b>
Equivalent sound pressure level at the operators' ear measured according to ISO 22868 equipped with blower tubes (original)	dB(A)	84
<b>Impeller fan performance (with nozzle and blower tube)</b>		
Max. air velocity	m/s (mph)	58 (130)
Air volume (high)	m <sup>3</sup> /min (cfm)	10 (380)
Air volume (boost)	m <sup>3</sup> /min (cfm)	15 (540)
<b>Product mass</b>		
Weight (without battery pack, with tubes)	kg (lb)	2.7 (5.9)

**Note 1:** Reported data for equivalent vibration level has a typical statistical dispersion (standard deviation) of 1.5 m/s<sup>2</sup>.

**Note 2:** Noise emissions in the environment measured as sound power (LWA) in conformity with EC directive 2000/14/ EC. Reported sound power level for the machine has been measured with the original cutting attachment that gives the highest level. The difference

between guaranteed and measured sound power is that the guaranteed sound power also includes dispersion in the measurement result and the variations between different machines of the same model according to Directive 2000/14/EC.

**Note 3:** Reported data for equivalent sound pressure level for the machine has a typical statistical dispersion (standard deviation) of 3 dB (A).

## CONTENTS OF THE EC DECLARATION OF CONFORMITY

We, Husqvarna AB, SE 561 82 Huskvarna, SWEDEN, declare under our sole responsibility that the represented product:

Description	Blower
Brand	McCulloch
Platform / Type / Model	Platform BHB58VPR, representing model Li 58GB
Batch	Serial number dating 2017 and onwards

complies fully with the following EU directives and regulations:

Directive/Regulation	Description
2006/42/EC	"relating to machinery"
2014/30/EU	"relating to electromagnetic compatibility"
2000/14/EC	"relating to outdoor noise"
2011/65/EU	"relating to hazardous substances"

Harmonized standards and/or technical specifications applied are as follows: EN 60745-1:2009+A11; EN 15503:2009+A2; EN ISO 12100:2010

In accordance with directive 2000/14/EC, Annex V, the declared sound values are stated in the technical data section of this manual and in the signed EC Declaration of Conformity.

TUV Rheinland has carried out a voluntary examination on behalf of Husqvarna AB, providing a Certificate of conformity to EC Council directive 2006/42/EC for machinery.

The certificate, as provided on the signed EC Declaration of Conformity, is applicable to all manufacturing locations and Countries of Origin, as stated on the product.

The supplied blower conforms to the example that underwent examination.

On behalf of Husqvarna AB, SE 561 82 Huskvarna, SWEDEN, 2017-12-04

John Thompson, Product and Marketing Director  
Responsible for technical documentation

---

## Содержание

---

ВЪВЕДЕНИЕ.....	13	ТЕХНИЧЕСКО ОБСЛУЖВАНЕ.....	20
БЕЗОПАСНОСТ.....	14	ОТСТРАНЯВАНЕ НА НЕИЗПРАВНОСТИ.....	21
МОНТАЖ.....	18	ТЕХНИЧЕСКИ ХАРАКТЕРИСТИКИ.....	22
РАБОТА.....	19	СЪДЪРЖАНИЕ НА ДЕКЛАРАЦИЯТА ЗА СЪОТВЕТСТВИЕ НА ЕС.....	23

---

## ВЪВЕДЕНИЕ

---

### Инструкция за експлоатация

Оригиналната версия на настоящата инструкция за експлоатация е на английски език. Инструкциите за

експлоатация на други езици са преведени от английски.

### Преглед

(Фиг. 1 )

1. Комплект батерии
2. Зарядно устройство
3. Бутон за статута на батерията
4. Състояние на зареденост на светодиодите на батерията
5. Накрайник
6. Продухваща тръба
7. Фиксатор
8. Цифров круиз контрол
9. Спусък на газта
10. Задна ръкохватка
11. Цифров контролен център
12. Индикатор на мощността
13. Бутон за режим за максимална мощност
14. Бутон за включване
15. Бутон за освобождаване на батерията
16. Вентилация на въздуха
17. Електрическа силова глава
18. Инструкция за експлоатация

(Фиг. 9 ) Дръжте косата приборна над раменете

Не носете бижута, когато работите с продукт

(Фиг. 10 ) Безопасно разстояние

(Фиг. 11 ) Електрически удар

(Фиг. 12 ) Гарантирано ниво на звукова мощност

Продуктът и опаковката не трябва да се третират като битов отпадък. Продуктът и опаковката трябва да бъдат доставени в подходящ пункт за рециклиране на електрическо и електронно оборудване.

(Фиг. 14 ) Не оставяйте, не съхранявайте и не използвайте в условия на дъжд или влага.

(Фиг. 15 ) Рециклиране

**Забележка:** Останалите символи/стикери на продукта се отнасят до изисквания по отношение на сертификати за други търговски зони.

---

### Символи върху машината

(Фиг. 2 ) Предупреждение

(Фиг. 3 ) Прочетете ръководството.

(Фиг. 4 ) Използвайте одобрена защита за глава

(Фиг. 5 ) Използвайте одобрени антифони

(Фиг. 6 ) Използвайте одобрени защитни средства за очите

(Фиг. 7 ) Използвайте одобрени защитни ботуши и ръкавици

(Фиг. 8 ) Пазете се от отскачащи предмети и рикшети.

### Отговорност за вреди, причинени от стоки

Както е посочено в законите за отговорност за вреди, причинени от стоки, ние не носим отговорност за щети, причинени от нашия продукт, ако:

- продуктът е неправилно ремонтиран.
  - продуктът е ремонтиран с части, които не са от производителя или не са одобрени от производителя.
  - продуктът има принадлежност, която не е от производителя или не е одобрена от производителя.
-

- продуктът не е ремонтиран в одобрен сервизен център или от одобрен орган.

---

## БЕЗОПАСНОСТ

---

### Дефиниции за безопасност

Дефинициите по-долу предоставят нивото на сериозност за всяка една предупредителна дума.



**ПРЕДУПРЕЖДЕНИЕ:** Нараняване на лица.



**ВНИМАНИЕ:** Повреда на продукта.

**Забележка:** Тази информация прави продукта по-лесен за използване.

### Общи предупреждения за безопасност за силови инструменти



**ПРЕДУПРЕЖДЕНИЕ:** Прочетете внимателно всички предупреждения за безопасността и инструкции. Неспазването на инструкциите и на предупрежденията за безопасност може да доведе до електрически удар, пожар и/или сериозни наранявания.

**Запазете всички предупреждения и инструкции за бъдещи справки.**

Терминът "електрически инструмент" в предупрежденията се отнася за електрически управлявания (кабелен) електрически инструмент или такъв на батерии (безжичен).

#### Безопасност на работната област

- **Поддържайте работната област чиста и добре осветена.** Мръсните и тъмните области са по-предразполагащи към инциденти.
- **Не работете с електрически инструменти в експлозивна среда, като например в присъствието на запалителни течности, газове или прах.** Електрическите инструменти създават искри, които може да възпламенят праха или дима.
- **Дръжте децата и наблюдателите далеч, докато работите с електрически инструмент.** Разсейването може да доведе до загуба на контрол.

#### Електрическа безопасност

- **Щепселите на електрическите инструменти трябва да съответстват на контакта. Никога не променяйте щепселите по какъвто и да било**

**начин. Не използвайте никакви адаптерни щепсели със заземени електрически инструменти.** Немодифицираните щепсели и съответстващи им изходи ще намалят рисковете от токов удар.

- **Избягвайте контакт на тялото със заземени повърхности, като тръби, радиатори и хладилници.** Има повишен риск от електрически удар, ако вашето тяло е заземено.
- **Не излагайте електрическите инструменти на дъжд или влажни условия.** Водата, която влиза в електрически инструмент, ще увеличи риска от електрически удар.
- **Не насилвайте кабела. Никога не използвайте кабела за носене, дърпане или изключване на инструмента. Пазете кабела далеч от топлинни източници, масла, остри ръбове или движещи се части.** Наранените и оплетени кабели увеличават риска от електрически удар.
- **Когато работите с електрически инструмент навън, използвайте удължителен кабел, който е подходящ за външна употреба.** Кабелът, подходящ за използване на открито, намалява рисковете от токов удар.
- **Ако работата с електрически инструмент на влажно място е неизбежна, използвайте захранване със защита от прекъсвач на верига, задействан от грешки в заземяването (GFCI).** Използването на GFCI намалява риска от електрически удар.

#### Лична безопасност

- **Бъдете нащрек, внимавайте какво правите и бъдете разсъдливи, когато работите с електрически инструмент. Не използвайте електрически инструмент, когато сте изморени или когато сте под влиянието на наркотици, алкохол или лекарства.** Един миг на невнимание по време на работа с електрически инструменти може да доведе до сериозни наранявания.
- **Използвайте лични предпазни средства. Винаги носете защитни средства за очите.** Предпазните средства като респираторна маска, непързалиящи се предпазни обувки, твърда каска или антифони, използвани за съответните условия, ще намалят телесните повреди.
- **Не допускайте нежелано стартиране. Уверете се, че ключът е в изключена позиция, преди да свържете източника на мощност и/или батериите, когато вземате или носите инструмента.** Носенето на електрически инструменти, докато пръстът ви е на фиксатора, или включването в мрежата на инструменти, чийто фиксатор е на ON - включено, предразполага към инциденти.

- **Извадете всички настройващи ключове или гаечни ключове, преди да включите електрическия инструмент.** Гаечен ключ или ключ, оставен закачен за въртящата се част на електрически инструмент, може да доведе до телесна повреда.
- **Не се протягайте прекалено надалеч, докато работите.** Поддържайте съответната стъпка и баланс през цялото време. Това позволява по-добър контрол на електрическия инструмент в неочаквани ситуации.
- **Обличайте се подходящо.** Никога не носете широки дрехи или украшения. Дръжте косата си, дрехите и ръкавиците си далеч от движещите се части на инструмента. Разветви дрехи, бижута или дълга коса могат да бъдат закачени в движещите се части.
- **Ако са предоставени устройства за свързване на изсмукване на прах и съдове за събиране, уверете се, че те са свързани и се използват правилно.** Използването на съдове за събиране на прах може да намали опасностите, свързани с праха.

#### Употреба и грижа за електрическия инструмент

- **Не насилвайте електрическия инструмент.** Използвайте подходящия електрически инструмент за вашето приложение. Правилният електрически инструмент ще свърши работата по-добре и по-безопасно със скоростта, за която е бил създаден.
- **Не използвайте електрическия инструмент, ако фиксаторът не го включва и изключва.** Всеки електрически инструмент, който не може да бъде управляван с фиксатора, е опасен и трябва да бъде поправен.
- **Откачете кабела от електрическия източник и/или батериите от електрическия инструмент, преди да правите настройки, да смените аксесоари или да съхранявате електрически инструменти.** Тези предпазни мерки намаляват риска от нежелано стартиране на електрическия инструмент.
- **Съхранявайте неизползваните електрически инструменти далеч от достъпа на деца и не разрешавайте на хора, които не са запознати с електрическия инструмент или тези инструкции, да работят с него.** Електрическите инструменти са опасни в ръцете на необучени потребители.
- **Поддържайте електрическите инструменти.** Проверявайте за разцятване или задиране на движещите се части, счупвания на елементи или други състояния, които могат да се отразят на работата на електрическия инструмент. Ако електрическият инструмент бъде повреден, дайте го на поправка, преди да го използвате. Много инциденти възникват с лошо поддържани електрически инструменти.
- **Поддържайте режещите инструменти остри и чисти.** Правилно поддържаните режещи инструменти с остри режещи краища са по-трудни за огъване и се контролират по-лесно.

- **Използвайте електрическия инструмент, аксесоарите, приставките и т. н. в съответствие с тези инструкции, като имате предвид условията и естеството на работата, която извършвате.** Използването на електрическия инструмент за операции, различни от тези, за които е предназначено, може да доведе до опасни ситуации.

#### Употреба и грижа за инструмента на батерия

- **Презареждайте само със зарядно устройство, определено от производителя.** Зарядно устройство, което е подходящо за един вид батерия, може да създаде опасност от злополука, когато се използва с друга батерия.
- **Използвайте електрическите инструменти само със специално определените комплекти батерии.** Използването на други батерии може да създаде опасност от нараняване и пожар.
- **Когато батерията не е в употреба, дръжте я далеч от други метални предмети, като кламери, монети, ключове, пирони, винтове или други, които могат да свържат едната клема с другата.** Окъсяване на изводите на батерията може да предизвика изгаряния или пожар.
- **При злоупотреба от батерията може да бъде изхвърлена течност – избягвайте допир.** В случай на случаен контакт изплакнете с вода. Ако течността попадне в очите, потърсете допълнителна медицинска помощ. Течността, изхвърлена от батерията, може да причини раздразнения или изгаряния.

#### Обслужване

- **Техническото обслужване на вашия електрически инструмент трябва да се извършва от квалифицирано лице, като се използват само идентични резервни части.** Това ще гарантира безопасността на електрическия инструмент.

#### Предупреждения за безопасност при работа с компресорното оборудване

- За да намалите риска от електрически удар, не използвайте продукта на мокри повърхности или в дъжд.
- Съхранявайте продукта на закрито по време на съхранение.
- Не позволявайте да се използва като играчка. Не допускайте деца близо до продукта.
- Спазвайте инструкциите в тази инструкция за експлоатация. Използвайте само одобрени прикачени файлове.
- Ако продуктът е повреден, попаднал е във вода, оставен е на открито или не работи правилно, говорете с одобрен център за сервизно обслужване.
- Не използвайте продукта с мокри ръце.
- Не поставяйте предмети в отворите. Не използвайте при блокиран отвор.

- Не допускайте наслагвания от прах, мъх, косми и други отпадъци, които могат да намалят въздушния поток.
- Пазете косата, бижутата, свободните дрехи, пръстите и всички части на тялото си далеч от отворите и движещите се части.
- Бъдете внимателни, когато използвате продукта по стълби.

## Общи инструкции за безопасност

- Използвайте правилно продукта. Неправилната употреба може да доведе до нараняване или смърт. Използвайте продукта само за задачите, описани в настоящето ръководство. Не използвайте продукта за други задачи.
- Спазвайте инструкциите в тази инструкция за експлоатация. Спазвайте символите за безопасност и инструкциите за безопасност. Ако операторът не спазва инструкциите и символите, резултатът може да е нараняване, повреда или смърт.
- Не извършвайте това ръководство. Следвайте инструкциите за монтиране, използване и поддръжка на продукта в добро състояние. Следвайте инструкциите за правилен монтаж на приспособленията и принадлежностите. Използвайте само одобрени приспособления и принадлежности.
- Не използвайте повреден продукт. Спазвайте графика за техническо обслужване. Извършвайте само дейностите по техническо обслужване, за които ще намерите инструкцията в това ръководство. Всички други дейности по техническото обслужване трябва да бъдат извършени от одобрен сервизен център.
- Това ръководство не може да включва всички ситуации, които биха могли да възникнат при използване на продукта. Бъдете внимателни и действайте разумно. Не работете с продукта и не извършвайте техническо обслужване, ако не сте сигурни относно ситуацията. За да получите информация, говорете с експерт по продукта, Вашия дистрибутор, сервиз или с одобрен сервизен център.
- Отстранете комплекта батерии преди сглобяване, складиране или техническо обслужване на продукта.
- Не използвайте продукта, ако е променен спрямо първоначалните му спецификации. Не сменяйте някоя част на продукта без одобрение от производителя. Използвайте само части, които са одобрени от производителя. Неправилното техническо обслужване е възможно да доведе до нараняване или смърт.
- Не стартирайте продукта на закрито или близо до запалими материали.
- Моторът създава електромагнитно поле, когато използвате продукта. Електромагнитното поле може да предизвика повреда на медицински импланти. Говорете с Вашия лекар или с

производителя на медицинския имплант, преди да започнете работа с продукта.

- Не позволявайте на деца да работят с продукта. Не позволявайте на лице, което не е запознато с инструкциите, да работи с продукта.
- Уверете се, че винаги наблюдавате лица с намален физически или умствен капацитет, които използват продукта. Винаги трябва да присъства отговорен възрастен.
- Съхранявайте продукта под ключ на място, недостъпно за деца и неупълномощени лица.
- Възможно е от продукта да изхвърчат предмети и да причинят наранявания. Спазвайте инструкциите за безопасност, за да намалите опасността от нараняване или смърт.
- Не се отдалечавайте от продукта, когато двигателят работи.
- Операторът на продукта е отговорен при възникването на инцидент.
- Уверете се, че частите не са повредени, преди да използвате продукта.
- Уверете се, че сте на безопасно разстояние от други лица или животни, преди да използвате продукта. Уверете се, че лицето в близост до Вас е наясно, че ще използвате продукта.
- Направете справка с националните или местните закони. Те биха могли да предотвратят или ограничат работата на продукта при определени условия.

## Инструкции за безопасност по време на работа

- Използвайте продукта само за издухване или отстраняване на листа и други отпадъци по земята.
- Не допускайте странични наблюдатели или животни на разстояние по-малко от 15 m (50 ft) от оператора.
- Възможно е от продукта да изхвърчат предмети с висока скорост, които може да рикошират и да ударят оператора. Това може да доведе до увреждане на очите.
- Задръжте продукта, както е показано. (Фиг. 17)
- Проверете работната зона, преди да използвате продукта. Отстранете всички нежелани и твърди предмети като камъни, стъкло и кабели, които могат да изхвърчат, рикошират или да причинят нараняване или повреда при работа.
- Не насочвайте накрайника на компресорното оборудване по посока на хора, животни, отворени прозорци или превозни средства.
- Спирайте двигателя преди монтиране или демонтиране на приспособления или други компоненти.
- Не работете с продукта без предпазителя.
- Не стойте на стълба, докато работите с продукта.



- Прикрепете продукта по безопасен начин по време на транспортиране.
- Работете с продукта само в препоръчаните часове. Съблюдавайте местните разпоредби.
- При работа с продукта използвайте най-ниската възможна скорост, необходима за конкретната работа.
- Уверете се, че продуктът е в добро състояние преди работа.
- Използвайте гребло или метла, за да разхлабите нежеланите обекти от земята, преди да започнете работа.
- Ако работната площ е замърсена, напръскайте я с маркуч.
- Продуктът може да се използва вместо маркуч за спестяване на вода.
- Не насочвайте продукта към крехки растения.
- Управлявайте въздушния поток, като насочвате духващата тръба надолу или настрана. Не насочвайте въздушната струя към обекти от рода на стени, големи камъни, превозни средства или огради.
- Ако работите в ъглови части, издухвайте от ъгъла към центъра на работната зона. В противен случай е възможно отпадъците да Ви ударят в лицето и да предизвикат увреждане на очите.
- Не използвайте продукта, ако сте уморени, болни или под въздействието на алкохол, наркотици или лекарства.
- Уверете се, че дългата коса е вдигната над раменете.
- Уверете се, че ръцете, краката и продукта са в правилната си позиция по време на работа. Поддържайте стабилна стойка и равновесие. Не се протягайте прекалено надалеч, докато работите.
- Страничните наблюдатели трябва да използват защитните средства за очите.
- Спрете двигателя, ако други лица навлязат в работната зона.
- Не работете с продукта на покриви или от други високи места. Това може да причини нараняване.
- Използвайте пълния удължител на крайника, така че въздушният поток да бъде близо до земята.
- След използване на продукта изхвърлете отпадъците в контейнерите за боклук.
- Извадете комплекта батерии, преди да отстраните блокировка или друг материал.
- Извадете комплекта батерии, ако продуктът има необичайни вибрации.
- Използвайте машината само на дневна светлина или при добро изкуствено осветление.
- Поддържайте стабилна стойка по наклоните.
- Вървете, не тичайте.
- Поддържайте чисти смукателни въздухопроводи.

## Лични предпазни средства

- Винаги използвайте правилните лични предпазни средства, когато работите с продукта. Личните предпазни средства не елиминират опасността от нараняване. Личните предпазни средства намаляват степента на нараняване при възникването на инцидент.
- Винаги използвайте одобрени защитни средства за очите, когато работите с продукта.
- Не работете с продукта с голи крака или с отворени обувки. Винаги използвайте устойчиви на плъзгане ботуши за тежък режим на работа.
- Използвайте дълги панталони от здрав плат.
- Ако е необходимо, използвайте одобрени защитни ръкавици.
- Използвайте каска, ако е възможно, за да се предпазите от падащи на главата предмети.
- Винаги използвайте одобрени антифони, когато работите с продукта. Продължителният шум може да доведе до загуба на слуха, причинена от шум.
- Уверете се, че близо до Вас има комплект за първа помощ.
- Винаги използвайте одобрена респираторна маска, докато работите с продукта в запрашена среда.

## Устройства за безопасност на продукта

- Уверете се, че редовно извършвате техническо обслужване на продукта.
  - Срокът на експлоатация на продукта се увеличава.
  - Рискът от злополука намалява.
- Позволете на одобрен дилър или одобрен сервизен център да извършва редовна проверка на продукта за корекции или ремонтни дейности.
- Не използвайте продукт с повредени предпазни средства. Ако продуктът е повреден, се консултирайте с одобрен сервизен център.

## Бутон за включване

Уверете се, че моторът спира, когато натиснете бутона за захранване.

## Инструкции за безопасност при техническо обслужване



**ПРЕДУПРЕЖДЕНИЕ:** Неправилно техническо обслужване може да доведе до сериозна повреда на двигателя или нараняване.

Операторът на продукта носи отговорност за спазването на всички необходими операции по техническото обслужване, описани в инструкцията за експлоатация.

Извадете батерията, преди да извършите поддръжката.

## Безопасност на батерията

Използвайте само комплекти батерии от производителя и ги зареждайте само в зарядно устройство от производителя.

Комплектите батерии се използват единствено за захранване на съответните безжични продукти. С цел избягване на наранявания комплектът батерии не трябва да се използва за захранване на други устройства.

- Не разглобявайте, отваряйте и режете комплектите батерии.
- Не дръжте комплектите батерии на пряка слънчева светлина или топлина. Дръжте комплектите батерии далече от огън.
- Редовно проверявайте зарядното устройство и комплекта батерии за повреди. Повредените или променени комплекти батерии могат да причинят пожар, взрив или опасност от нараняване. Не ремонтирайте и не отваряйте повредените комплекти батерии.
- Не използвайте комплект батерии или продукт, който е дефектен, променен или повреден.
- Не променяйте и не ремонтирайте продуктите и комплекта батерии. Ремонтите трябва да се извършват само от одобрен търговски представител.
- Не свързвайте накъсо полюсите на клетка или комплекта батерии. Не съхранявайте комплектите батерии в кутия или чекмедже, където те могат да бъдат свързани накъсо от други метални предмети.
- Не изваждайте комплекта батерии от оригиналната опаковка до момента, в който е необходима за експлоатация.
- Не удряйте механично комплектите батерии.
- Ако има изтичане на батерия, не оставяйте течността да влиза в контакт с кожата и очите.

Ако докоснете течността, измийте мястото с обилно количество вода и потърсете медицинска помощ.

- Не използвайте зарядно устройство за батерията, различно от определеното за употреба с комплекта батерии.
- Вижте знаците плюс (+) и минус (-) върху комплекта батерии и продукта, за да сте сигурни, че употребата е правилна.
- Не използвайте комплект батерии, който не е предназначен за работа с продукта.
- Не поставяйте комплекти батерии с различно напрежение или от различен производител в едно устройство.
- Дръжте комплектите батерии далече от деца.
- Винаги поръчвайте правилните комплекти батерии за продукта.
- Поддържайте батериите чисти и сухи.
- Почиствайте клемите на комплекта батерии с чиста и суха кърпа, ако се замърсят.
- Вторите комплекти батерии трябва да се заредят преди употреба. Използвайте винаги подходящо зарядно устройство за батерията и спазвайте инструкциите за зареждане в ръководството.
- Не оставяйте комплекта батерии да се зарежда продължително, когато не се използва.
- Запазете ръководството за бъдещи справки.
- Използвайте комплекта батерии само по предназначение.
- Извадете комплекта батерии от продукта, когато той не се използва.
- Когато работи, пазете батерията далеч от хартиените скоби, ключове, пирони, винтове или други малки метални предмети. По този начин може да се направи връзка между клемите. Свързването накъсо на клемите на комплекта батерии може да предизвика изгаряния или пожар.

---

## МОНТАЖ

---



**ПРЕДУПРЕЖДЕНИЕ:** Прочетете главата за безопасност преди сглобяване на продукта.

### За да монтирате продухващата тръба

(Фиг. 18 )

1. Подравнете фиксатора на продухващата тръба към силовата глава.
2. Свържете продухващата тръба към силовата глава, докато чуete щракване. Уверете се, че са захванати здраво заедно.
3. Свържете крайника към продухващата тръба, докато усетите щракване. Уверете се, че са захванати здраво заедно.

---

# РАБОТА

---



**ПРЕДУПРЕЖДЕНИЕ:** Прочетете и разберете раздела с инструкции за безопасност преди работа с продукта.

## Преди да стартирате продукта

- Проверете продукта за липсващи, повредени, разхлабени или износени части.
- Проверете гайките, винтовете и болтовете.
- Проверете регулатора на газта за правилна работа.
- Проверете бутона за включване за правилна работа.

## За инсталиране на комплекта батерии

(Фиг. 19 )

- Подравнете ребрата на комплекта батерии с отворите в отделението за батерии. Поставете батерията в отделението за батериите, докато чуete щракване.
- За да извадите батерията, натиснете и задръжте бутона за освобождаване на батерията и издърпайте комплекта батерии.

## За стартиране на двигателя

1. Инсталирайте комплекта батерии. Вижте *За инсталиране на комплекта батерии на страница 19*.
2. Натиснете бутона за захранване, докато индикаторът свети.
3. Натиснете спусъка за работа.
  - Натиснете спусъка леко за по-ниска скорост.
  - Натиснете спусъка повече за по-висока скорост.
4. Използване на продукта.

## За спиране на двигателя

1. Освободете спусъка.
2. Натиснете бутона за захранване, докато индикаторът изгасне.

## За промяна на режима на мощността

Режимът на мощността на продукта може да се промени, докато продуктът е в действие. Има 2 режима на мощност:

1. **Стандартен режим** – спестява енергия и увеличава максимално времето за изпълнение. Стандартният режим е приложен за повечето задачи.

**Забележка:** Продуктът е зададен в стандартен режим при стартиране.

2. **Режим за максимална мощност** – продуктът работи с висока скорост в режим за максимална мощност. Режимът работи при максимална мощност за задачи, които не са лесни. За да стартирате режима за максимална мощност, натиснете бутона "Максимална мощност", докато индикаторът светне. За да спрете режима за максимална мощност, натиснете бутона "Максимална мощност", докато индикаторът изгасне.

**Забележка:** Ако спусъка се освободи по време на работа, продуктът стартира отново в последния използван режим. Ако продуктът автоматично спре или ако операторът натисне бутона за мощност, последният използван режим се изтрива от паметта. Продуктът е зададен отново в стандартен режим при стартиране.

## За да стартирате цифровия круиз контрол

Цифровият круиз контрол Ви позволява да настроите и задръжите скоростта на вентилатора без спусъка.

(Фиг. 20 )

1. Задръжте спусъка на необходимото положение и включете цифровия круиз контрол.
2. Освободете спусъка, след като цифровият круиз контрол е включен.



**Забележка:** Докато цифровият круиз контрол е включен, спусъкът може да бъде изтеглен отново, за да се увеличи скоростта. След освобождаване на спусъка цифровият круиз контрол се връща в последната му позиция.

3. Изключете цифровия круиз контрол, за да продължите обичайната работа на продукта.

## Индикатор на мощността

Индикаторът за мощността показва колко енергия се използва от продукта по време на работа.

- Светодиодите 4 и 5 показват най-добрите работни характеристики и най-добрата ефективност на батерията.
- Светодиода 6 от дясната страна показва максимална мощност и минимална ефективност на батерията.

## Светодиод за състоянието на зареденост на батерията

Състоянието на батерията се показва, докато не издърпате спусъка. Когато пуснете спусъка, отново се показва състоянието на батерията.

Броят на светодиодите, които са включени, показва текущото ниво на зареждане на батерията.

Светодиодни лампи	Статус на батерията
Всички зелени светодиоди светят	Напълно заредена (100% – 76%)
Свети светодиод 1, 2 и 3	Батерията е заредена на 75% – 51%.
Свети светодиод 1 и 2	Батерията е заредена на 50% – 26%.
Свети светодиод 1	Батерията е заредена на 25% – 6%.

Светодиодни лампи	Статус на батерията
Светодиод 1 мига	Батерията е заредена на 5% – 0%.

**Забележка:** Ако двигателят спре и светодиодът за захранване остане включен, натиснете бутона на комплекта батерии. За възможни решения вижте *ОТСТРАНЯВАНЕ НА НЕИЗПРАВНОСТИ на страница 21.*

**Забележка:** Когато батерията е напълно изтощена, двигателят спира незабавно.

**Забележка:** Моторът спира автоматично, ако батерията или регулаторът на двигателя са прекалено горещи по време на тежка работа. Оставете двигателя и батерията да се охладят. След това продуктът се нулира.

## ТЕХНИЧЕСКО ОБСЛУЖВАНЕ



**ПРЕДУПРЕЖДЕНИЕ:** Прочетете и разберете раздела с инструкции за безопасност преди почистване, ремонтване или техническо обслужване на продукта.

### График за техническо обслужване

- Уверете се, че спазвате графика за техническо обслужване. Интервалите са изчислени в зависимост от ежедневната употреба на продукта. Интервалите са различни, ако не използвате продукта всеки ден.
- Извършвайте само дейностите по техническо обслужване, описани в това ръководство за експлоатация.
- Говорете с одобрен сервизен център относно други дейности по техническо обслужване, които не са описани в това ръководство.

### Всекидневно обслужване

- Извадете комплекта батерии. За правилна поддръжка направете справка с инструкциите за работа на комплекта батерии.

- Проверете гайките, винтовете и болтовете.
- Проверете регулатора на газта за правилна работа.
- Проверете бутона за включване за правилна работа.
- Отстранете външни нежелани предмети от продукта с мека четка или суха кърпа. Не почиствайте с вода, почистващи течности или разтворители.
- Използвайте мека четка, за да премахнете нежеланите предмети от вентилационните отвори.
- Проверете продукта за липсващи, повредени, разхлабени или износени части.
- Проверете продукта, за да сте сигурни, че подвижните части са подравнени и са безопасни за работа.
- Ако продуктът е повреден, консултирайте се с одобрен сервизен център. Не използвайте повреден продукт.

## ОТСТРАНЯВАНЕ НА НЕИЗПРАВНОСТИ

Проблем	Възможна причина	Възможно решение
Двигателят не се стартира	Двигателят е изключен.	Стартирайте косачката. Вижте <i>За стартиране на двигателя на страница 19</i> .
	Няма електрически контакт между продукта и комплекта батерии.	Монтирайте правилно батерията. Вижте <i>За инсталиране на комплекта батерии на страница 19</i> .
	Комплектът батерии не е зареден.	Заредете комплекта батерии. Вижте инструкцията за експлоатация за комплекта батерии.
	Комплектът батерии или продуктът са твърде горещи.	Оставете комплекта батерии и устройството да се охладят, преди да стартирате продукта.
	Батерията или продуктът са твърде студени.	Оставете комплекта батерии и устройството да се затоплят, преди да стартирате продукта.
	Регулаторът на двигателя е твърде горещ.	Оставете батерията и продукта да се охладят за минимум 1 час, преди да стартирате продукта.

### Кодове за грешки

Кодовете за грешки помагат за отстраняване на неизправностите на комплекта батерии и/или зарядното устройство при зареждане.

(Фиг. 21)

**Забележка:** Погледнете светодиода за състоянието на зареденост на батерията с ребрата на батерията, насочени нагоре, за да видите правилната ориентация на светодиодите.

Светодиоден екран	Възможни неизправности	Възможни стъпки
Светодиод 1 е червен и светодиод 4 е зелен, батерията не се зарежда или не работи правилно в продукта	Изгорял вътрешен предпазител	Свържете се с одобрен сервизен център.
Светодиод 1 е червен	Неправилно напрежение на клетките	Свържете се с одобрен сервизен център.
Светодиод 4 е зелен	Комплектът батерии е презареден	Извадете комплекта батерии от зарядното устройство и ги поставете в продукта. Работа с продукта. Зарядното устройство за батерии може да е дефектно. Свържете се с одобрен сервизен център.
Светодиод 1 е червен и светодиод 2 е зелен, батерията не се зарежда или не работи правилно в продукта	Неизправност при батерията	Отстранете батерията от продукта. Не я зареждайте. Батерията е повредена и трябва да се смени. Свържете се с одобрен сервизен център.

Светодиоден екран	Възможни неизправности	Възможни стъпки
ЧЕРВЕНИЯТ светодиод свети, светодиод 2 е зелен и мига при зареждане или при поставяне на комплекта батерии в зарядното устройство	Вътрешната температура на батерията е твърде ниска или твърде висока за зареждане	Преместете зарядното устройство и комплекта батерии на място, където вътрешната температура на батерията ще е между 5°C (41°F) и 45°C (113°F).
ЧЕРВЕНИЯТ светодиод мига и светодиод 2 свети в зелено при поставяне на комплекта батерии.	Вътрешната температура на батерията е твърде ниска или твърде висока	<p>Вътрешната температура на батерията трябва да бъде между -15°C (5°F) и 70°C (158°F). Температурата на околната среда в комплекта батерии е твърде ниска или твърде висока.</p> <ul style="list-style-type: none"> <li>Ако комплектът батерии е прекалено студен в сравнение с околната среда, преместете батерията и зарядното устройство в топла среда.</li> <li>Ако батерията е прекалено гореща, особено след работа, преместете батерията и зарядното устройство далеч от горещата среда.</li> </ul>

## ТЕХНИЧЕСКИ ХАРАКТЕРИСТИКИ

	единица	Li 58GB (BHB58VPR)
<b>Спецификации на двигателя</b>		
Тип двигател		Без четка
Напрежение на двигателя	V (DC)	58
Мощност на двигателя	W	1200
<b>Спецификации за комплекта батерии и зарядното устройство</b>		
Тип комплект батерии по подразбиране		Li 585.2A
Тип на зарядното устройство по подразбиране		Li 58V 2.5CGR
<b>Данни за шум и вибрации</b>		
Еквивалентно ниво на вибрация при ръкохватки, оборудвани с продухващи тръби (оригинални). Вижте забележка 1.	m/s <sup>2</sup>	5,429
Ниво на звуковата мощност, гарантирано (LWA). Вижте забележка 2.	dB(A)	99
Ниво на звуковата мощност, измерено. Вижте забележка 2.	dB(A)	96
Еквивалентно ниво на звуковото налягане върху ухото на оператора, измерено съгласно ISO 22868, с монтирани продухващи тръби (оригинални)	dB(A)	84
<b>Работа на вентилатора на ротора (с дюза и продухваща тръба)</b>		
Максимална скорост на въздуха	m/s (mph)	58 (130)
Обем на въздуха (висок)	m <sup>3</sup> /min (cfm)	10 (380)
Обем на въздуха (увеличен)	m <sup>3</sup> /min (cfm)	15 (540)

	единица	Li 58GB (BHB58VPR)
<b>Маса на продукта</b>		
Тегло (без батерия, с тръби)	kg (lb)	2,7 (5,9)

**Забележка 1:** Отчетените данни за еквивалентното ниво на вибрациите имат типична статистическа дисперсия (стандартно отклонение) от 1,5 m/s<sup>2</sup>.

**Забележка 2:** Шумови емисии в околната среда, измерени като звуков ефект (LWA) съгласно Директива 2000/14/ЕО на ЕО. Отчетените нива на шума за машината са измерени с оригиналното режещо оборудване, което дава най-високото ниво. Разликата между гарантираното и измереното ниво

на шума е в това, че гарантираното ниво на шума включва също и дисперсията в резултатите от измерването, както и вариациите между различните машини от един и същи модел в съответствие с Директива 2000/14/ЕО.

**Забележка 3:** Отчетените данни за еквивалентното ниво на звуковото налягане за машината имат типична статистическа дисперсия (стандартно отклонение) от 3 dB (A).

## СЪДЪРЖАНИЕ НА ДЕКЛАРАЦИЯТА ЗА СЪОТВЕТВИЕ НА ЕС

Ние, Husqvarna AB, SE 561 82 Huskvarna, ШВЕЦИЯ, декларираме на своя собствена отговорност, че представеният продукт:

Описание	Компресорно оборудване
Марка	McCulloch
Платформа/Вид/Модел	Платформа BHB58VPR, представляваща модел Li 58GB
Партида	Сериен номер, датиращ от 2017 г. и след това

отговаря напълно на следните директиви и регламенти на ЕС:

Директива/регламент	Описание
2006/42/ЕО	"относно машините"
2014/30/ЕС	"относно електромагнитната съвместимост"
2000/14/ЕО	"относно шума на открито"
2011/65/ЕС	"относно опасни вещества"

Приложените хармонизирани стандарти и/или технически спецификации са следните: EN 60745-1:2009+A11; EN 15503:2009+A2; EN ISO 12100:2010

В съответствие с Директива 2000/14/ЕО, приложение V, декларираните стойности на звука са посочени в раздела с технически характеристики на настоящето

ръководство и в подписаната Декларация за съответствие на ЕО.

TUV Rheinland извърши доброволен контрол от името на Husqvarna AB и изготви сертификата за съответствие с Директива 2006/42/ЕО на Съвета относно машините.

Сертификатът, както е предвиден в подписаната Декларация за съответствие на ЕО, се прилага за всички места на производство и държави на произход, както е посочено на продукта.

Доставеното компресорно оборудване съответства на екземпляра, който е преминал изпитания.

От името на Husqvarna AB, SE 561 82 Huskvarna, ШВЕЦИЯ, 04.12.2017 г.

Джон Томпсън, продукти и маркетинг директор  
Отговорен за техническата документация

---

## Sadržaj

---

UVOD.....	24	ODRŽAVANJE.....	30
SIGURNOST.....	25	RJEŠAVANJE PROBLEMA.....	31
SASTAVLJANJE.....	28	TEHNIČKI PODACI.....	32
RAD.....	29	SADRŽAJ DEKLARACIJE EC O USKLAĐENOSTI.....	33

---

## UVOD

---

### Priručnik za rad

Inicijalni jezik priručnika za rad je engleski. Priručnici za rad na drugim jezicima su prijevodi s engleskog.

### Pregled

(Sl. 1 )

1. Komplet baterije
2. Punjač kompleta baterije
3. Dugme stanja akumulatora
4. LED lampice statusa punjenja baterije
5. Mlaznica
6. Cijev puhača
7. Uška
8. Digitalna kontrola brzine (tempomat)
9. Okidač
10. Zadnja drška
11. Digitalni kontrolni centar
12. Mjerač snage
13. Dugme za pojačavanje snage
14. Dugme za uključivanje
15. Dugme za otpuštanje baterije
16. Zračni otvor
17. Električna pumpa
18. Priručnik za rad

### Simboli na proizvodu

- (Sl. 2 ) Upozorenje
- (Sl. 3 ) Pročitajte ovaj priručnik.
- (Sl. 4 ) Koristite odobrenu zaštitu za glavu
- (Sl. 5 ) Koristite odobrenu zaštitu za uši
- (Sl. 6 ) Koristite odobrenu zaštitu za oči
- (Sl. 7 ) Koristite odobrene zaštitne čizme i rukavice
- (Sl. 8 ) Čuvajte se izbačenih i odbijenih predmeta.
- (Sl. 9 ) Pokupite kosu iznad ramena

(Sl. 10 ) Nemojte nositi nakit kada rukujete proizvodom.

(Sl. 11 ) Sigurna udaljenost

(Sl. 12 ) Električni udar

(Sl. 13 ) Garantovani nivo jačine zvuka

(Sl. 14 ) S proizvodom ili pakovanjem se ne može rukovati kao s otpadom iz domaćinstva. Proizvod i pakovanje se moraju predati u odgovarajuću stanicu za reciklažu radi obnove električne i elektronske opreme.

(Sl. 15 ) Nemojte ostavljati, skladištiti ili koristiti na kiši ili u vlažnim uslovima.

(Sl. 16 ) Reciklirajte

---

**Napomena:** Drugi simboli/naljepnice na proizvodu odnose se na zahtjeve certifikacije za druga komercijalna područja.

---

### Odgovornost za proizvod

Kao što je navedeno u zakonima o odgovornosti za proizvod, mi nismo odgovorni za oštećenja koja uzrokuje naš proizvod ako:

- je proizvod pogrešno popravljen.
- je proizvod popravljen koristeći dijelove koji nisu od proizvođača ili koji nisu odobreni od strane proizvođača.
- proizvod ima dodatnu opremu koju nije napravio proizvođač ili koju proizvođač ne odobrava.
- proizvod nije popravljen u nekom od odobrenih servisa ili od strane odobrenog tijela.



# SIGURNOST

## Definicija sigurnosti

Definicije u nastavku daju stepen ozbiljnosti za svaku signalnu riječ.



**UPOZORENJE:** Ozljede kod osoba.



**OPREZ:** Oštećenje na proizvodu.

**Napomena:** Ove informacije čine proizvod lakšim za korištenje.

## Opšta upozorenja o električnim alatima



**UPOZORENJE:** Pročitajte sva sigurnosna upozorenja i sva uputstva. Nepoštivanje upozorenja i uputstava može dovesti do strujnog udara, požara i/ili ozbiljne povrede.

### Sačuvajte sva upozorenja i upute za buduću referencu.

Pojam "električni alat" u upozorenjima odnosi se na električne alate koji kao pogon koriste električnu energiju iz utičnice (s kablom) ili električni alat koji za pogon koristi bateriju (bez kabla).

### Sigurnost područja rada

- **Održavajte područje rada čistim i dobro osvijetljenim.** Neuredna ili tamna područja pogoduju nesrećama.
- **Nemojte rukovati električnim alatima u okruženjima gdje može doći do eksplozije, kao što je prisustvo zapaljivih tekućina, gasova ili prašine.** Električni alati stvaraju iskre koje mogu zapaliti prašinu ili isparenja.
- **Neka djeca i osobe koje stoje u blizini budu na odstojanju dok koristite električni alat.** Ometanja mogu uzrokovati gubitak kontrole.

### Sigurnost od struje

- **Utičaći električnog alata moraju odgovarati utičnicama. Nemojte nikad i ni na koji način preinačivati utikač. Nemojte koristiti adaptere priključke s uzemljenim električnim alatima.** Originalni utikači i odgovarajuće utičnice smanjuju opasnost od strujnog udara.
- **Izbjegavajte fizički kontakt s uzemljenim površinama, kao što su cijevi, radijatori, lanci i frižideri.** Postoji povećani opasnost od strujnog udara ukoliko vaše tijelo bude uzemljeno.
- **Nemojte izlagati alate kiši ili vlazi.** Ako voda uđe u alat, povećava se opasnost od strujnog udara.
- **Nemojte nepropisno koristiti kabl. Nemojte nikada koristiti kabl za nošenje, povlačenje ili isključivanje**

**električnog alata. Držite kabl dalje od izvora toplote, ulja, oštih ivica ili pokretnih dijelova.** Oštećeni ili zapetljani kablovi povećavaju opasnost od strujnog udara.

- **Kada električni alat koristite vani, koristite produžni kabl koji je pogodan za vanjsku upotrebu.** Korištenjem kabla koji je pogodan za vanjsku upotrebu smanjujete opasnost od strujnog udara.
- **Ako se rad s alatom u vlažnom okruženju ne može izbjeći, koristite izvor napajanja zaštićen uzemljenim blokatorom napajanja u slučaju kvara (GFCI).** Korištenjem GFCI-ja smanjuje se opasnost od strujnog udara.

### Lična sigurnost

- **Budite na oprezu, pazite šta radite i razumno rasuđujte kada rukujete električnim alatom. Nemojte koristiti električni alat kada ste umorni ili pod utjecajem jakih lijekova, alkohola ili običnih lijekova.** Trenutak nepažnje tokom rukovanja električnim alatima može za posljedicu imati teške fizičke povrede.
- **Koristite ličnu zaštitnu opremu. Uvijek nosite zaštitu za oči.** Zaštitna oprema kao što je maska za prašinu, sigurnosne protuklizne cipele, šljem ili zaštita sluha koji se koriste u odgovarajućim uslovima umanjiti će lične povrede.
- **Spriječite nehotično pokretanje mašine. Prije priključivanja alata na struju i/ili baterije, podizanja ili prenošenja sklopka mora biti u položaju off (isključeno).** Držanje prsta na prekidaču prilikom nošenja električnih alata ili napajanje električnih alata kojim je prekidač uključen priziva nesreće.
- **Prije uključivanja električnog alata, uklonite ključ ili nasadni ključ.** Nasadni ključ ili ključ koji ostaju na rotirajućem dijelu električnog alata mogu uzrokovati fizičke povrede.
- **Ne posežite predaleko. U svakom trenutku pazite na položaj nogu i održavajte ravnotežu.** Tako se omogućava bolja kontrola električnog alata u neočekivanim situacijama.
- **Obucite se na prikladan način. Nemojte nositi labavu odjeću ili nakit. Sklonite kosu, odjeću i rukavice od pokretnih dijelova.** Pokretni dijelovi mogu zahvatiti široku odjeću, nakit ili dugu kosu.
- **Ukoliko se uz uređaje pruža spoj i prostor za izvlačenje i prikupljanje prašine, vodite računa da oni budu pripojeni i da se koriste.** Prikupljanjem prašine mogu se smanjiti opasnosti povezani s prašinom.

### Korištenje i čuvanje električnog alata

- **Nemojte preopterećivati električni alat. Koristite odgovarajući električni alat predviđen za datu primjenu.** Odgovarajući električni alat će bolje i sigurnije obaviti posao pri brzini za koju je projektovan.

- **Nemojte koristiti električni alat ako ga prekidač ne uključuje i ne isključuje.** Električni alat kojeg nije moguće kontrolirati prekidačem je opasan i mora se popraviti.
- **Prije bilo kakvog podešavanja, promjene pribora ili skladištenja električnih alata, isključite utikač iz izvora struje i/ili komplet baterije iz električnog alata.** Takve preventivne sigurnosne mjere smanjuju opasnost od slučajnog pokretanja električnog alata.
- **Pohranite nekorisćene električne alate van domašaja djece i nemojte dozvoliti da njima rukuju osobe koje nisu upoznate s tim alatom ili ovim uputstvima za rukovanje.** Električni alati su opasni u rukama neobučanih korisnika.
- **Održavajte električne alate. Provjerite ima li odstupanja od poravnanja ili povezivanja pokretnih dijelova, lomova na dijelovima ili bilo kojih drugih stanja koja utiču na rad alata. Ako je alat oštećen, odnesite na popravku prije korištenja.** Mnoge nesreće su uzrokovane slabo održanim električnim alatima.
- **Održavajte rezne alate naoštrenim i čistim.** Pravilno održavani rezni alati s oštrim reznim ivicama se manje povijaju i lakši su za upravljanje.
- **Koristite električne alate, pribor i dijelova alate itd. u skladu s ovim uputstvima, vodeći računa o radnim uslovima i poslu kojeg treba izvršiti.** Korištenje električnih alata za poslove koji nisu predviđeni može uzrokovati opasnu situaciju.

#### Korištenje alata na baterije i briga

- **Punite samo pomoću punjača kojeg je odredio proizvođač.** Punjač koji je pogodan za jedan tip kompleta baterije može uzrokovati opasnost od požara ako se koristi s drugim kompletom baterije.
- **Koristite električne alate sa mo s predviđenim kompletom baterija.** Korištenjem bilo kojeg drugog kompleta baterija može se uzrokovati opasnost od povreda i požara.
- **Kada se komplet baterije ne koristi, držite ga dalje od drugih metalnih predmeta kao što su spajalice, kovanice, ključevi, ekseri, vijci i drugi mali metalni predmeti koji mogu izazvati spoj između priključaka.** Kratak spoj priključaka kompleta baterije može izazvati opekotine ili požar.
- **Pod neodgovarajućim okolnostima, iz baterije može iscuriti tečnost. Izbjegavajte kontakt s njom. Ukoliko dođe do slučajnog kontakta, isperite vodom. Ako tečnost dopre do očiju, potražite ljekarsku pomoć.** Tekućina iz baterije može izazvati nadražaj ili opekotine kože.

#### Servis

- **Neka vam električni alat servisira kvalificirana osoba koristeći isključivo identične zamjenske dijelove.** Tako ćete biti sigurni da se električni alat održava.

#### Sigurnosno upozorenje za duvač

- Da biste smanjili rizik od strujnog udara, nemojte koristiti proizvod na mokrim površinama ili na kiši.

- Skladištite proizvod u zatvorenom prostoru.
- Nemojte dopustiti da se proizvod koristi kao igračka. Nemojte dopustiti da djeca prilaze blizu proizvoda.
- Poštujte uputstva iz ovog priručnika. Koristite samo odobrene dodatke.
- Ako je proizvod oštećen, pao u vodu, ostavljen vani ili ne radi ispravno, obratite se ovlaštenom servisu.
- Nemojte koristiti proizvod mokrim rukama.
- Ne ostavljajte predmete u otvor. Nemojte koristiti proizvod ako je otvor začepljen.
- Čistite proizvod od prašine, vlakana, dlake i bilo čeka što može umanjiti protok zraka.
- Nemojte dopustiti da kosa, nakit, ležerna odjeća, prsti i ostali dijelova tijela budu blizu otvora i pokretnih dijelova.
- Budite pažljivi prilikom korištenja proizvoda na stepenicama.

#### Opća sigurnosna uputstva

- Koristite proizvod na pravilan način. Povreda ili smrt je moguć ishod nepravilnog korištenja. Proizvod koristite samo za poslove koji su navedeni u ovom priručniku. Nemojte koristiti proizvod za druge poslove.
- Poštujte uputstva iz ovog priručnika. Poštujte sigurnosne simbole i sigurnosna uputstva. Ako operater ne poštuje uputstva i simbole, povreda, oštećenje ili smrt su mogući ishodi.
- Nemojte bacati ovaj priručnik. Koristite uputstva da sastavite, rukujete i održavate svoj proizvod u dobrom stanju. Koristite uputstva da biste pravilno ugradili priključke i dodatke. Koristite samo odobrene priključke i dodatke.
- Nemojte koristiti oštećen proizvod. Poštujte raspored održavanja. Obavljajte samo one radove na održavanju za koje pronađete uputstva u ovom priručniku Sve druge radove na održavanju mora obavljati ovlašteni servisni centar
- Ovaj priručnik ne može uključivati sve situacije koje se mogu desiti kada koristite proizvod. Budite oprezni i koristite svoj zdrav razum. Nemojte rukovati proizvodom ili obavljati radove na održavanju proizvoda ako niste sigurni u vezi situacije. Za informacije se obratite stručnjaku za proizvod, svom trgovcu, servisnom zastupniku ili ovlaštenom servisnom centru.
- Uklonite komplet baterije prije nego što sastavite proizvod, odložite proizvod u skladište ili izvršite održavanje.
- Nemojte koristiti proizvod ako je promijenjen od svoje inicijalne specifikacije. Nemojte mijenjati dio proizvoda bez odobrenja od proizvođača. Koristite samo dijelove koji su odobreni od strane proizvođača. Povreda ili smrt je moguć ishod nepravilnog održavanja.
- Nemojte pokretati proizvod u zatvorenom prostoru ili u blizini zapaljivih materijala.
- Prilikom korištenja proizvoda, motor stvara elektromagnetno polje. Elektromagnetno polje može

- izazvati oštećenje na medicinskim implantatima. Porazgovarajte s ljekarom i proizvođačem medicinskog implantata prije rada s proizvodom.
- Nemojte dopustiti da dijete rukuje proizvodom. Nemojte dopustiti osobi bez znanja o uputstvima da rukuje proizvodom.
  - Uvjerite se da uvijek nadgledate osobu, sa smanjenim fizičkim kapacitetom ili mentalnim sposobnostima, koja koristi proizvod. Uvijek mora biti odgovorna odrasla osoba.
  - Zaključajte proizvod u području koje nije pristupačno djeci i ovlaštenim osobama.
  - Proizvod može izbaciti predmete i izazvati povrede. Poštujte sigurnosna uputstva da biste smanjili opasnost od povrede ili smrti.
  - Nemojte napuštati proizvod dok je motor uključen.
  - Rukovalac proizvodom je odgovoran ako dođe do nezgode.
  - Prije korištenja proizvoda, uvjerite se da dijelovi nisu oštećeni.
  - Prije korištenja proizvoda vodite računa da se da se nalazite na sigurnoj udaljenosti od drugih osoba ili životinja. Uvjerite se da osoba koja se nalazi u blizini upoznata da ćete koristiti proizvod.
  - Pogledajte državne ili lokalne zakone. Oni mogu spriječiti ili smanjiti rad proizvoda u nekim uslovima.

## Sigurnosna uputstva za rad

- Koristite ovaj proizvod samo kao puhalo za uklanjanje lišća i drugog neželjenog materijala na tlu.
- Nemojte dopustiti posmatračima ili životinjama da se približe na udaljenost manju od 15 m (50 stopa) od rukovaoca.
- Proizvod može izbaciti predmete pri velikoj brzini koji se mogu odbiti u smjeru rukovaoca. To može uzrokovati povredu oka.
- Držite proizvod kako je prikazano. (Sl. 17 )
- Prije korištenja proizvoda pregledajte radno okruženje. Uklonite sav neželjeni materijal i čvrste predmete kao što su kamenje, staklo i žica koji se tokom rada mogu izbaciti, odbiti ili nanijeti povredu ili štetu.
- Nemojte usmjeravati mlaznicu puhala prema osobama ili životinjama, otvorenim prozorima ili vozilima.
- Zaustavite motor prije dodavanja ili uklanjanja dodatne opreme ili drugih komponenti.
- Nemojte rukovati proizvodom bez zaštite.
- Nemojte stajati na merdevinama dok rukujete proizvodom.
- Tokom transporta prčvrstite i stabilizirajte proizvod na siguran način.
- Proizvodom rukujte samo u preporučeno vrijeme. Poštujte lokalne zakone.
- Proizvodom rukujte uz najmanju moguću brzinu rada za obavljanje posla.

- Vodite računa da prije rada proizvod bude u dobrom stanju.
- Prije rada, upotrijebite grablje ili metlu da oslobodite neželjeni materijal s tla.
- Ako je radno područje priljavo, napršćite ga crijevom.
- Koristite proizvod kao alternativu crijevu da biste uštedjeli vodu.
- Ne usmjeravajte proizvod prema biljkama koje je lako oštetiti.
- Kontrolirajte protok zraka usmjeravanjem cijev puhača prema dolje ili u jednu stranu. Nemojte puhati zrak prema predmetima kao što su zidovi, veliko kamenje, vozila ili ograde.
- Ako posao obavljate u unutrašnjim uglovima, pušite od ugla i prema centru radnog područja. Ako to uradite, neželjeni materijal vas može udariti u lice i povrijediti oči.
- Nemojte koristiti proizvod kada ste umorni, bolesni ili pod utjecajem alkohola, jakih ili običnih lijekova.
- Uvjerite se da dugu kosu stavite iznad ramena.
- Vodite računa da vam se tokom rada šake, stopala i proizvod nalaze u pravilnom položaju. Obuča uvijek mora biti čista i stabilna. Ne posežite predaleko.
- Osobe koje stoje u blizini moraju nositi zaštitu za oči.
- Ukoliko neko uđe u područje rada, zaustavite motor.
- Nemojte upravljati proizvodom na krovovima ili na velikim visinama. Možete se povrijediti.
- Koristiti cijeli produžetak mlaznice da održavate strujanje zraka blizu tla.
- Neželjeni materijal odložite u kante za smeće nakon upotrebe proizvoda.
- Prije uklanjanja začepljenja ili drugog materijala uklonite komplet baterije.
- Ukoliko proizvod vibrira na neobičan način, uklonite bateriju.
- Rukujte proizvodom samo danju ili pod dobrim vještačkim osvjetljenjem.
- Čvrsto se oslonite nogama na nagibima.
- Hodajte, nemojte trčati.
- Održavajte usisnike zraka čistim.

## Lična zaštitna oprema

- Uvijek koristite pravilnu opremu za ličnu zaštitu kada rukujete proizvodom. Oprema za ličnu zaštitu ne eliminiše opasnost od povrede. Oprema za ličnu zaštitu smanjuje stepen povrede ako se nezgoda desi.
- Uvijek koristite odobrenu zaštitu za oči dok rukujete proizvodom.
- Nemojte rukovati proizvodom bosim stopalima ili u obući otvorenog tipa. Uvijek koristite robusne protuklizne čizme.
- Koristite jake, duge hlače.
- Ako je potrebno, koristite odobrene zaštitne rukavice.
- Koristite kacigu ako postoji mogućnost pada predmeta na glavu.

- Uvijek koristite odobrenu zaštitu za uši dok rukujete proizvodom. Buka tokom dužeg perioda može izazvati gubitak sluha uzrokovan bukom.
- Osigurajte da u blizini imate pribor prve pomoći.
- Uvijek koristite odobrenu masku za prašinu kada rukujete proizvodom u prašnjavim okruženjima.

## Zaštitni uređaji na proizvodu.

- Uvjerite se da redovno obavljate održavanje proizvoda.
    - Životni vijek proizvoda se time povećava.
    - Opasnost od nezgoda se smanjuje.
- Dopustite ovlaštenom trgovcu ili ovlaštenom servisnom centru da redovno ispituju proizvod kako bi obavili prilagođavanja ili popravke.
- Nemojte koristiti proizvod koristeći oštećenu zaštitnu opremu. Ako je proizvod oštećen, obratite se ovlaštenom servisnom centru.

## Dugme za uključivanje

Vodite računa da se motor zaustavi kada pritisnete dugme za napajanje.

## Sigurnosna uputstva za održavanje



**UPOZORENJE:** Nepravilnom održavanjem može uzrokovati štetu ili povredu

Rukovalac je odgovoran za obavljanje svih neophodnih radova na održavanju kao što je navedeno u priručniku za korisnika.

Prije održavanja uklonite bateriju.

## Sigurnost baterije

Koristite komplet baterije samo od proizvođača i puniti samo na punjaču baterije od proizvođača.

Kompleti baterije koji se mogu ponovo puniti koriste se samo za napajanje za odgovarajuće bežične proizvode. Da bi se spriječila povreda, komplet baterije se ne smije koristiti kao izvor energije za druge uređaje.

- Nemojte rastavljati, otvarati ili sjeckati komplet baterije.
- Nemojte čuvati komplet baterije na otvorenoj sunčevoj svjetlosti ili vrućini. Čuvajte komplet baterije dalje od vatre.
- Redovno pregledajte punjač kompleta baterije i komplet baterije radi oštećenja ili pukotina. Oštećen ili izmijenjen komplet baterije može uzrokovati vatru, eksploziju ili rizik od povrede. Nemojte popravljati ili otvarati oštećene komplete baterije.
- Nemojte koristiti komplet baterije ili proizvod koji je u kvaru, izmijenjen ili oštećen.
- Nemojte mijenjati ili popravljati proizvode ili komplet baterije. Dopustite samo ovlaštenom trgovcu da radi popravke.
- Nemojte izazvati kratki spoj ćelije ili kompleta baterije. Nemojte čuvati komplete baterije u kutiji ili ladici gdje može doći do kratkog spoja od strane drugih metalnih predmeta.
- Nemojte uklanjati komplet baterije iz njenog originalnog pakovanja dok to ne bude neophodna za rad.
- Nemojte uzrokovati mehaničke udare kompleta baterije.
- Ako baterija procuri, ne dopustite da tečnost dodirne kožu ili oči. Ako ste dodirнули tekućinu, očistite područje velikom količinom vode i zatražite medicinsku pomoć.
- Nemojte koristiti punjač baterije drugačije nego što je navedeno za rad uz komplet baterije.
- Pogledajte plus (+) i minus (-) oznake na kompletu baterije i proizvodu da osigurate ispravan rad.
- Nemojte koristiti komplet baterije koji nije napravljen za rad s ovim proizvodom.
- Nemojte miješati komplet baterije drugačijeg napona ili proizvođača u uređaju.
- Čuvajte komplet baterije dalje od djece.
- Uvijek kupujte ispravne komplete baterije za ovaj proizvod.
- Održavajte komplet baterije čistim i suhim.
- Očistite priključke kompleta baterije čistom suhom tkaninom ako se zaprljaju.
- Sekundarni kompleti baterije se moraju napuniti prije upotrebe. Uvijek koristite ispravan punjač baterije i osvrnite se na priručnik za upute pravilnog punjenja.
- Nemojte držati komplete baterije na stalnom punjenju kada nije u upotrebi.
- Sačuvajte priručnik radi buduće upotrebe.
- Koristite komplet baterije samo za neophodne radnje.
- Izvadite komplet baterije iz proizvoda kada nije u upotrebi.
- Sklonite komplet baterije dok je u upotrebi od spajalica za papir, ključeva, eksera, vijaka ili drugih metalnih predmeta. Može doći do spajanja priključaka. Kratak spoj priključaka kompleta baterije može izazvati opekotine ili požar.

## SASTAVLJANJE



**UPOZORENJE:** Pročitajte poglavlje za sigurnosna uputstva prije nego sastavite proizvod.

## Montiranje cijevi duvača

(Sl. 18 )

1. Poravnajte jezičak na cijevi duvača s električnom pumpom.
2. Povežite cijev duvača s električnom pumpom dok ne čujete zvuk škljocanja. Vodite računa da su međusobno pričvršćeni.
3. Povežite mlaznicu na duvač dok ne čujete zvuk škljocanja. Vodite računa da su međusobno pričvršćeni.

---

## RAD

---



**UPOZORENJE:** Pročitajte i proučite poglavlje za sigurnosna uputstva prije početka rada s proizvodom.

### Prije pokretanja proizvoda

- Provjerite proizvod po pitanju nedostajućih, oštećenih, labavih ili pohabanih dijelova.
- Provjerite podloške, vijke i navrtke.
- Pregledajte prekidač gasa radi ispravnog rada.
- Pregledajte dugme za napajanje radi ispravnog rada.

### Postavljanje kompleta baterije

(Sl. 19)

- Poravnajte rebra kompleta baterije s utorima u odjeljku za bateriju. Gurnite komplet bateriju dok ne čujete kako škljocne.
- Za uklanjanje kompleta baterije, pritisnite i držite dugme za otpuštanje baterije i izvucite komplet baterije.

### Pokretanje motora

1. Postavljanje kompleta baterije. Pogledajte *Postavljanje kompleta baterije na strani 29*.
2. Pritisnite dugme za napajanje dok se lampica ne upali
3. Pritisnite prekidač za počnete raditi.
  - Pritisnite prekidač lagano za manju brzinu.
  - Pritisnite prekidač lagano za manju brzinu.
4. Koristite proizvod.

### Zaustavljanje motora

1. Pustite prekidač.
2. Pritisnite dugme za napajanje dok se lampica ne upali

### Promjena režima snage

Režim snage proizvoda se može promijeniti dok proizvod radi. Postoje 2 režima snage:

1. **Standardni režim** - Štedi energiju i daje maksimalno vrijeme korištenja. Standardni režim je primjenjiv kod većine zadataka.

**Napomena:** Proizvod je prilikom pokretanja postavljen na Standardni režim.

2. **Režim pojačane snage** - U režimu pojačane snage proizvod radi velikom brzinom. Režim pojačane snage koristi maksimalnu snagu za zadatke koji nisu lagani. Da počnete rad u režim pojačane snage, pritisnite dugme za režim pojačane snage rada dok se lampica ne uključi. Da prestanete rad u režim pojačane snage, pritisnite dugme za režim pojačane snage rada dok se lampica ne isključi.

**Napomena:** Ako se za vrijeme rukovanja pusti prekidač, proizvod počinje raditi u posljednjem korištenom režimu. Ako se proizvod automatski zaustavi, ili ako rukovalac pritisne dugme za napajanje, posljednji korišteni režim rada se briše iz memorije. Proizvod se prilikom pokretanja ponovo postavlja na Standardni režim.

### Pokretanje tempomata digitalne kontrole

Digitalna kontrola brzine omogućava vam podešavanje brzine duvača bez prekidača.

(Sl. 20)

1. Držite prekidač u neophodnom položaju i aktivirajte digitalnu kontrolu brzine (tempomat).
2. Pustite prekidač nakon aktiviranja digitalne kontrole brzine (tempomata).



**Napomena:** Kada se aktivira digitalna kontrola brzine, prekidač se može ponovo pritisnuti za povećanje brzine. Nakon puštanja prekidača, digitalna kontrola brzine se vraća u posljednji položaj.

3. Deaktivirajte digitalnu kontrolu brzine da nastavite koristiti proizvod na uobičajen način.

### Mjerač snage

Mjerač snage pokazuje koliko snage proizvod koristi za vrijeme rada.

- LED lampice 4 i 5 pokazuju najbolji radi i najbolju efikasnost baterije.
- LED lampica 6 na desnoj strani pokazuje maksimalnu snagu i minimalnu efikasnost baterije.

### LED lampica statusa punjenja baterije

Status kompleta baterije se prikazuje dok ne povučete prekidač. Kada pustite prekidač, status kompleta baterije se ponovo prikazuje.

Broj LED lampica koji je uključen prikazuje trenutni nivo napunjenosti kompleta baterije.

LED svjetla	Stanje baterije
Sve zelene LED lampice se uključuju	U potpunosti napunjeno (100% - 76%)
LED 1, 2 i 3 se uključuju	Komplet baterije je napunjen 75% - 51%.
LED 1 i 2 se uključuju	Komplet baterije je napunjen 50% - 26%.
LED 1 se uključuje	Komplet baterije je napunjen 25% - 6%.
LED 1 treperi	Komplet baterije je napunjen 5% - 0%.

**Napomena:** Ako se motor zaustavi a LED lampice snage ostanu uključene, pritisnite dugme na kompletu baterije. Moguća rješenja potražite ovdje **RJEŠAVANJE PROBLEMA na strani 31**

**Napomena:** Kada je komplet baterije potpuno prazan, motor se odmah zaustavlja.

**Napomena:** Motor se automatski zaustavlja ukoliko je komplet baterije ili kontrolor motora previše vruć tokom rada. Ostavite motor i komplet baterije da se ohlade. Proizvod se vraća na početno stanje.

## ODRŽAVANJE



**UPOZORENJE:** Pročitajte i proučite poglavlje za sigurnosna uputstva prije čišćenja, popravljanja ili održavanja proizvoda.

### Plan održavanja

- Uvjerite se da se pridržavate rasporeda održavanja. Intervali se računaju prema dnevnoj upotrebi proizvoda. Intervali se razlikuju ako ne koristite proizvod svaki dan.
- Obavljajte samo one radove na održavanju koje pronađete u ovom priručniku
- Obratite se ovlaštenom servisnom centru u vezi drugih radova na održavanju koje ne možete pronaći u ovom priručniku.

### Svakodnevno održavanje

- Uklanjanje kompleta baterije. Pogledajte uputstvo za rad kompleta baterije za ispravno održavanje.

- Provjerite podloške, vijke i navrtke.
- Pregledajte prekidač gasa radi ispravnog rada.
- Pregledajte dugme za napajanje radi ispravnog rada.
- Mekanom četkom ili suhom krpom uklonite iz proizvoda neželjeni materijal. Nemojte čistiti vodom, tečnostima za čišćenje ili razrjeđivačem.
- Koristite mekanu četku da uklonite materijal s otvora za zrak.
- Provjerite proizvod po pitanju nedostajućih, oštećenih, labavih ili pohabanih dijelova.
- Pregledajte proizvod kako biste bili sigurni da su pokretni dijelovi poravnati i sigurni za rad.
- Ako je proizvod oštećen, obratite se ovlaštenom servisnom centru. Nemojte koristiti oštećen proizvod.

## RJEŠAVANJE PROBLEMA

Problem	Mogući uzrok	Moguće rješenje
Motor se ne pokreće	Nema struje	Pokrenite motor. Pogledajte <i>Pokretanje motora na strani 29</i> .
	Nema električnog kontakta između proizvoda i kompleta baterije.	Postavite komplet baterije ispravno. Pogledajte <i>Postavljanje kompleta baterije na strani 29</i> .
	Komplet baterije nije napunjen.	Napunite komplet baterije Pregledajte uputstvo za rukovanje komplet baterije.
	Komplet baterije ili proizvod je previše zagrijan.	Prije nego što pokrenete proizvod, ostavite da se komplet baterije i proizvod ohladi.
	Komplet baterije ili proizvod je previše hladan.	Prije nego što pokrenete proizvod, ostavite da se komplet baterije i proizvod zagriju.
	Kontroler motora je previše zagrijan.	Prije nego što pokrenete proizvod, ostavite ih najmanje 1 sat da se komplet baterije i proizvod ohladi.

### Kodovi grešaka

Kodovi grešaka vam pomažu u rješavanju problema na kompletu baterije i/ili punjaču baterije dok se puni:

(Sl. 21)

**Napomena:** Pogledajte LED lampice stanja napunjenosti baterije podizanjem rebra baterije prema gore da vidite ispravnu orijentaciju LED lampica.

LED ekran	Moguće greške	Mogući koraci
LED 1 je crvena, a LED 4 je zelena. Komplet baterije se ne puni ili ne radi ispravno u proizvodu.	Unutrašnji osigurač je pregorio	Razgovarajte s ovlaštenim servisnim centrom.
LED 1 je crvena	Nepravilan napon ćelija	Razgovarajte s ovlaštenim servisnim centrom.
LED 4 je zelena	Komplet baterije je previše napunjen	Uklonite komplet baterije iz punjača i postavite u proizvod. Rukujte proizvodom. Punjač baterije je možda u kvaru. Razgovarajte s ovlaštenim servisnim centrom.
LED 1 je crvena, a LED 2 je zelena. Komplet baterije se ne puni ili ne radi ispravno u proizvodu.	Kvar punjača kompleta baterije	Uklonite komplet baterije iz proizvoda. Nemojte puniti. Komplet baterije je oštećen i mora se zamijeniti. Razgovarajte s ovlaštenim servisnim centrom.
Crvena LED lampica se pali, zelena LED 4 lampica treperi tokom punjenja ili kada je komplet baterije u punjaču baterije	Unutrašnja temperatura baterije je preniska ili previsoka za punjenje.	Premjestite punjač i komplet baterije na lokaciju gdje unutrašnja temperatura kompleta baterije može biti između 5°C (41°F) i 45°C (113°F).

LED ekran	Moguće greške	Mogući koraci
Crvena LED lampica svjetluca a LED 2 lampica svjetluca zeleno kada je komplet baterije postavljen.	Unutrašnja temperatura baterije je preniska ili previsoka	Unutrašnja temperatura u bateriji mora biti između -15°C (5°F) i 70°C (158°F). Temperatura okruženja u kompletu baterije je preniska ili previsoka. <ul style="list-style-type: none"> <li>Ukoliko je komplet baterije prehladan u odnosu na okruženje, premjestite komplet baterije i punjač baterije u toplije okruženje.</li> <li>Ukoliko je komplet baterije prevruć, naročito nakon rada, sklonite komplet baterije i punjač baterije iz vrelog okruženja.</li> </ul>

## TEHNIČKI PODACI

	jedinica	LI 58GB (BHB58VPR)
<b>Tehničke karakteristike motora</b>		
Vrsta motora		Bez četkica
Napon motora	V (DC)	58
Snaga motora	W	1200
<b>Tehničke karakteristike kompleta baterije i punjača baterije</b>		
Zadani tip kompleta baterije		Li 585.2A
Zadani tip punjača baterije		Li 58V 2.5CGR
<b>Podaci o buci i vibracijama</b>		
Ekvivalentni nivo vibracije na ručicama opremljenim cijevima duvača (original). Pogledajte Napomenu 1	m/s <sup>2</sup>	5,429
Nivo jačine zvuka, zagaranovani (LWA) Pogledajte Napomenu 2	dB(A)	99
Nivo jačine zvuka, izmjereni Pogledajte Napomenu 2	dB(A)	96
Nivo pritiska ekvivalentnog zvuka u uhu operatora izmjeren u skladu s ISO 22868 standardnom opremljen cijevima duvača (original)	dB(A)	84
<b>Rad rotora pumpe (s mlaznicom i cijevi duvača)</b>		
Maksimalna brzina zraka	m/s (mph)	58 (130)
Protok zraka (najveći)	m <sup>3</sup> /min (cfm)	10 (380)
Količina zraka (pojačani)	m <sup>3</sup> /min (cfm)	15 (540)
<b>Masa proizvoda</b>		
Težina (bez kompleta baterije, s cijevima)	kg (lb)	2,7 (5,9)

**Napomena 1:** Prijavljeni podaci ekvivalentnih nivoa vibracije posjeduju tipičnu statičku disperziju (standardno odstupanje) od 1,5 m/s<sup>2</sup>.

**Napomena 2:** emisije buke u okruženju izmjerene kao jačina zvuka (LWA) u skladu sa EC direktivom 2000/14/EC. Prijavljeni nivo jačine zvuka za mašinu

izmjenen je s originalnim reznim dodatkom koji daje najviši nivo. Razlika između garantirane i izmjerene jačine zvuka je u tome da garantirana jačina zvuka obuhvata i disperziju rezultata mjerenja i varijacije između različitih mašina istog modela u skladu s Direktivom 2000/14/EC.



**Napomena 3:** Prijavljeni podaci za ekvivalentni nivo pritiska zvuka za mašinu imaju tipičnu statističku disperziju (standardno odstupanje) od 3 dB (A).

---

## SADRŽAJ DEKLARACIJE EC O USKLAĐENOSTI

---

Mi, Husqvarna AB, SE 561 82 Huskvarna, ŠVEDSKA, izjavljujemo pod punom odgovornošću da predstavljeni proizvod:

Opis	Puhalo
Brend	McCulloch
Platforma / tip / model	Platforma BHB58VPR, predstavlja model Li 58GB
Serijski broj	Serijski broj s datumom od 2017 i nadalje

u potpunosti su u skladu sa sljedećim EU direktivama i propisima:

Direktiva/propis	Opis
2006/42/EC	"o mašinama"
2014/30/EU	"o elektromagnetnoj kompatibilnosti"
2000/14/EC	"o spoljnoj buci"
2011/65/EU	"o opasnim materijama"

Harmonizirani standardi i/ili tehničke specifikacije koje su primijenjene su kako slijedi: EN 60745-1:2009+A11; EN 15503:2009+A2; EN ISO 12100:2010

U skladu s direktivom 2000/14/EC, Aneks V, deklarirane vrijednosti zvuka su navedene u odjeljku za tehničke podatke ovog priručnika i u potpisanoj Deklaraciji EC o usklađenosti.

Organizacija TÜV Rheinland je izvršila dobrovoljno ispitivanje u ime kompanije Husqvarna AB i dodijelila certifikat o usklađenosti s Direktivom 2006/42/EC za mašinsku opremu.

Certifikat, kao što je navedeno u potpisanoj Deklaraciji EC o usklađenosti, primjenjuje se na svim lokacijama proizvođača i u zemljama porijekla, kao što je navedeno na proizvodu.

Isporučeni duvač odgovara primjerku koji je podvrgnut ispitivanju.

U ime kompanije Husqvarna AB, SE 561 82 Huskvarna, ŠVEDSKA, 4.12.2017.

John Thompson, direktor za marketing i proizvode,  
odgovoran za tehničku dokumentaciju

---

## Obsah

---

ÚVOD.....	34	ÚDRŽBA.....	40
BEZPEČNOST.....	35	ŘEŠENÍ PROBLÉMŮ.....	40
SESTAVENÍ.....	38	TECHNICKÉ ÚDAJE.....	41
PROVOZ.....	39	OBSAH PROHLÁŠENÍ O SHODĚ EU.....	42

---

## ÚVOD

---

### Návod k používání

Návod k obsluze byl původně napsán v angličtině.  
Návody k obsluze v ostatních jazycích jsou překlady z angličtiny.

### Přehled

(Obr. 1 )

1. Baterie
2. Nabíječka baterií
3. Tlačítko stavu baterie
4. Kontrolky LED stavu nabití baterie
5. Tryska
6. Trubka foukače
7. Jazýček
8. Digitální regulátor rychlosti
9. Spínač
10. Zadní rukojeť
11. Digitální řídicí centrum
12. Měřič výkonu
13. Tlačítko Turbo
14. Vypínač
15. Tlačítko pro uvolnění baterie
16. Větrací otvor
17. Hlava elektrického motoru
18. Návod k používání

### Symbols na výrobku

- (Obr. 2 ) Varování
- (Obr. 3 ) Přečtěte si tento návod.
- (Obr. 4 ) Vždy používejte schválenou ochranu hlavy.
- (Obr. 5 ) Vždy používejte schválenou ochranu sluchu
- (Obr. 6 ) Vždy používejte schválenou ochranu očí
- (Obr. 7 ) Používejte schválenou ochrannou obuv a rukavice.
- (Obr. 8 ) Pozor na odvržené a odražené předměty.
- (Obr. 9 ) Stáhněte si vlasy nad rameny.

(Obr. 10 ) Při provozování výrobku nenoste šperky.

(Obr. 11 ) Bezpečná vzdálenost

(Obr. 12 ) Úraz elektrickým proudem

(Obr. 13 ) Garantovaná hladina akustického výkonu

Výrobek ani obal nelze likvidovat jako domácí odpad. Výrobek a obal musí být odevzdány do příslušné recyklační stanice pro recyklaci elektrických a elektronických zařízení.

(Obr. 14 )

Neponechávejte, neskladujte ani nepoužívejte výrobek v dešti nebo ve vlhkém prostředí.

(Obr. 15 )

(Obr. 16 ) Recyklace

---

**Povšimněte si:** Další symboly/štítky na produktu se týkají certifikačních požadavků pro další komerční oblasti.

---

### Odpovědnost za výrobek

Jak uvádí zákon o odpovědnosti za výrobek, neneseme odpovědnost za žádnou škodu způsobenou našim výrobkem, pokud:

- byl produkt nesprávně opraven,
- byl produkt opraven pomocí součástí od jiného výrobce nebo součástí, které nejsou výrobcem schváleny,
- má produkt příslušenství od jiného výrobce nebo příslušenství, které není výrobcem schváleno,
- produkt nebyl opraven ve schváleném servisním středisku nebo schváleným odborníkem.

# BEZPEČNOST

## Definice týkající se bezpečnosti

Níže uvedené definice uvádí úroveň vážnosti jednotlivých signálních slov.



**VÝSTRAHA:** Zranění osob.



**VAROVÁNÍ:** Poškození výrobku.

**Povšimněte si:** Díky těmto informacím je používání výrobku snazší.

## Obecné bezpečnostní výstrahy pro elektrické nářadí



**VÝSTRAHA:** Pozorně si přečtěte všechna bezpečnostní upozornění a pokyny. Při nedodržení upozornění a pokynů může dojít k úrazu elektrickým proudem, požáru nebo vážnému poranění.

**Uložte si veškerá upozornění a pokyny pro použití v budoucnu.**

Termín „elektrický nástroj“ v upozorněních označuje buď nástroj napájený ze sítě (kabelem), nebo napájený baterií (bezdrátový).

### Bezpečnost pracovního prostoru

- **Udržujte pracovní prostor čistý a dobře osvětlený.** Přeplněné či tmavé prostory nahrávají nehodám.
- **Nepoužívejte elektrické nástroje ve výbušném prostředí, například v přítomnosti hořlavých kapalin, plynů či prachu.** Elektrické nástroje vytvářejí jiskry, které mohou zapálit prach nebo výparu.
- **Při práci s elektrickým nástrojem musí být děti i okolostojící osoby v dostatečné vzdálenosti.** Rozptýlení může způsobit, že ztratíte kontrolu nad nástrojem.

### Bezpečnost při používání el. energie

- **Zástrčky elektrických nástrojů musí odpovídat elektrické zásuvce.** Nikdy zásuvku žádným způsobem neupravujte. U uzemněných elektrických nástrojů nepoužívejte žádné adaptéry. Původní zástrčky a odpovídající zásuvky snižují nebezpečí úrazu elektrickým proudem.
- **Zabraňte tělesnému kontaktu s uzemněnými povrchy, např. trubkami, radiátory, sporáky a chladničkami.** Pokud je lidské tělo uzemněno, hrozí větší nebezpečí úrazu el. proudem.

- **Nevystavujte elektrické nástroje dešti nebo působení vlhkosti.** Pokud do elektrického nástroje vnikne voda, zvyšuje se nebezpečí úrazu elektrickým proudem.
- **Nezacházejte hrubě s napájecím kabelem. Nikdy elektrický nástroj za kabel nenoste. Za kabel netahajte a neodpojujte nástroj od sítě taháním za kabel.** Nevystavujte napájecí kabel působení tepla, oleje, nepoškodte ho ostrými hranami nebo pohyblivými částmi. Poškozený nebo ohnutý kabel zvyšuje nebezpečí úrazu elektrickým proudem.
- **Při používání elektrického nástroje venku použijte prodlužovací kabel určený pro venkovní použití.** Použití kabelu určeného pro venkovní použití snižuje nebezpečí úrazu elektrickým proudem.
- **Pokud je nezbytné pracovat s el. nástrojem ve vlhkém prostředí, použijte zdroj s proudovým chráničem.** Použití proudového chrániče snižuje nebezpečí úrazu elektrickým proudem.

### Osobní bezpečnost

- **Při práci s elektrickým nástrojem dávejte pozor, sledujte, co děláte a používejte zdravý rozum. Nepracujte s elektrickým nástrojem pokud jste unaveni nebo jste pod vlivem drog, alkoholu či léků.** Při práci s elektrickým nástrojem stačí okamžik nepozornosti a následkem může být vážný úraz.
- **Používejte osobní ochranné pomůcky. Vždy používejte ochranu zraku.** Ochranné vybavení, např. protiprachová maska, neklouzavá ochranná obuv, přilba nebo ochrana sluchu, použité správným způsobem snižují nebezpečí úrazu.
- **Zabraňte náhodnému spuštění. Před připojením k el. napájení nebo vložení baterií, zvednutím nebo nošením nástroje se přesvědčte, že je vypínač v poloze vypnutu.** Přenášením elektrických nástrojů s prstem na spoušti nebo zapnutých elektrických nástrojů nahráváte nehodám.
- **Před zapnutím el. nástroje vyjměte jakýkoli seřizovací klíč nebo klíč na matice.** Klíč ponechaný na rotující části el. nástroje může způsobit úraz.
- **Nenatahujte se příliš daleko. Neustále pevně stůjte a držte rovnováhu.** Budete tak mít lepší kontrolu nad nástrojem v neočekávaných situacích.
- **Noste vhodný oděv. Nenoste volné oblečení ani šperky. Udržujte vlasy, oděv i rukavice mimo dosah pohyblivých částí.** Pohyblivé části mohou zachytit volný oděv, šperky nebo dlouhé vlasy.
- **Pokud jsou zařízení přizpůsobena pro připojení odsávačů a lapačů prachu, musí být připojeny a správně použity.** Použitím lapačů prachu snižujete rizika spojená s výskytem prachu.

### Použití elektrických nástrojů a péče o ně

- **Při práci s elektrickými nástroji nepoužívejte násilí. Používejte správný elektrický nástroj pro danou aplikaci.** Správný elektrický nástroj vykoná práci lépe a bezpečněji rychlostí, pro kterou byl navržen.

- **Nepoužívejte el. nástroj, pokud nefunguje vypínač pro zapnutí a vypnutí.** Každý elektrický nástroj, který nelze ovládat vypínačem, je nebezpečný a musí se opravit.
- **Před jakýmkoli nastavováním, výměnou příslušenství nebo uložením el. nástroje odpojte zástrčku od napájení nebo vyndejte z nástroje baterie.** Takováto preventivní bezpečnostní opatření snižují riziko náhodného spuštění el. nástroje.
- **Nepoužívané el. nástroje ukládejte mimo dosah dětí a nedovolte, aby s nástrojem pracovaly osoby, které ho dobře neznají nebo si nepřečetly tento návod k použití nástroje.** Elektrické nástroje jsou v rukou neproškolených uživatelů nebezpečné.
- **Provádějte údržbu el. nástrojů. Kontrolujte chybné zarovnání nebo spojení pohyblivých částí, rozbití jakýchkoli částí nebo jiné stavy, které mohou ovlivnit provoz elektrického nástroje. Pokud je elektrický nástroj poškozen, nechte ho opravit.** Mnohé nehody jsou způsobeny špatnou údržbou elektrických nástrojů.
- **Udržujte řezací nástroje ostré a čisté.** Správně udržované řezací nástroje s ostrým ostřím jsou méně náchylné k „zakousnutí“ a snadněji se ovládají.
- **Používejte elektrický nástroj, příslušenství a vsazené nože podle těchto pokynů.** V úvahu je třeba brát pracovní podmínky a prováděnou práci. Použitím elektrického nástroje k jinému účelu, než pro který je určen, může mít za následek vznik nebezpečné situace.

#### **Použití nástrojů napájených z baterie a péče o ně**

- **Baterii dobíjejte pouze nabíječkou specifikovanou výrobcem.** Použití nabíječky vhodné pro jeden typ bateriového modulu může pro jiný typ bateriového modulu představovat nebezpečí vzniku požáru.
- **El. nástroje používejte pouze s příslušnými speciálními bateriovými moduly.** Při použití jakékoli jiné baterie hrozí riziko úrazu a požáru.
- **Když baterii nepoužíváte, udržujte ji stranou od kovových předmětů, např. kancelářských sponek, mincí, klíčů, hřebíků, šroubů nebo jiných malých kovových předmětů, které by mohly spojit kontakty baterie.** Při zkratování kontaktů baterie může dojít k popáleninám nebo k požáru.
- **V nevhodných podmínkách může dojít k vytečení kapaliny z baterie; vyvarujte se kontaktu s kapalinou. Pokud dojde k náhodnému kontaktu, opláchněte postižené místo vodou. Při zasažení očí kapalinou vyhledejte lékařskou pomoc.** Kapalina vyteká z baterie může způsobit podráždění nebo popáleniny.

#### **Servis**

- **Servis elektrického nástroje smí provádět pouze kvalifikovaná osoba za použití identických náhradních součástí.** Tím bude zajištěna bezpečnost elektrického nástroje.

## **Bezpečnostní varování pro foukač:**

- Aby se snížilo nebezpečí úrazu elektrickým proudem, nepoužívejte výrobek na mokřém povrchu nebo v dešti.
- Během skladování uchovávejte výrobek ve vnitřních prostorech.
- Nedovolte, aby si s výrobkem hrály děti. Zamezte přístupu dětí do blízkosti výrobku.
- Řiďte se pokyny v návodu. Používejte výhradně schválené nástavce.
- Pokud byl výrobek poškozen, spadl do vody, byl ponechán venku nebo nefunguje správně, obraťte se na schválené servisní středisko.
- Nepoužívejte výrobek s mokřými rukama.
- Nevkládejte předměty do otvorů. Nepoužívejte výrobek se zablokovaným otvorem.
- V žádném z otvorů nesmí být prach, textilní vlákna, vlasy ani jiné materiály, které mohou omezovat proudění vzduchu.
- Dbejte, aby se vlasy, šperky, volné oděvy, prsty a jakékoli další části těla nedostaly do otvorů nebo do kontaktu s pohyblivými částmi.
- Dávejte pozor při používání výrobku na schodech.

## **Obecné bezpečnostní pokyny**

- Používejte výrobek správně. Nesprávné používání může mít za následek zranění nebo smrt. Výrobek používejte pouze k činnostem uvedeným v tomto návodu. K jiným činnostem výrobek nepoužívejte.
- Řiďte se pokyny v návodu. Řiďte se bezpečnostními symboly a pokyny. Pokud se obsluha nebude řídit pokyny a symboly, může dojít ke zranění, poškození nebo smrti.
- Tento návod nevyhazujte. Použijte pokyny k sestavení, k používání a udržování výrobku v dobrém stavu. Použijte pokyny k správné montáži nástavců a příslušenství. Používejte pouze schválené nástavce a příslušenství.
- Nepoužívejte poškozený výrobek. Dodržujte plán údržby. Provádějte pouze údržbu, ke které najdete pokyny v tomto návodu. Veškerou údržbu musí provádět schválené servisní středisko.
- Tento návod nemůže obsahovat všechny situace, ke kterým při používání výrobku dochází. Buďte opatrní a používejte zdravý rozum. Výrobek nepoužívejte a neprovádějte údržbu, když si nejste jistí danou situací. Poradte se s odborníkem, prodejcem, servisním pracovníkem nebo schváleným servisním střediskem.
- Před montáží, uskladněním nebo údržbou výrobku vyjměte baterii.
- Pokud se změní původní specifikace výrobku, nepoužívejte ho. Bez schválení výrobcem nemějte žádné součásti výrobku. Používejte výhradně součásti schválené výrobcem. Nesprávná údržba může mít za následek zranění nebo smrt.
- Nestartujte výrobek uvnitř budovy ani v blízkosti hořlavých materiálů.

- Motor při používání výrobku vytváří elektromagnetické pole. Elektromagnetické pole může poškodit implantované lékařské přístroje. Před použitím výrobku se poraďte s lékařem a výrobcem implantovaných lékařských přístrojů.
- Zamezte používání výrobku dětmi. Zamezte používání výrobku osobami, které naznaží pokyny.
- Vždy sledujte osoby s fyzickým nebo mentálním postižením při práci s výrobkem. Na místě musí být vždy odpovědná osoba.
- Výrobek zamykejte na místě, kam nemají přístup děti a nežádoucí osoby.
- Produkt může způsobit vyvrstvení předmětů a následné poranění. Dodržujte bezpečnostní předpisy pro snížení rizika zranění a smrti.
- Neodcházejte od výrobku, když je spuštěný motor.
- Za případnou nehodu nese zodpovědnost obsluha výrobku.
- Před použitím se přesvědčte, že nejsou poškozeny součásti.
- Před použitím výrobku zajistěte, abyste byli v bezpečné vzdálenosti od ostatních osob a zvířat. Zajistěte, aby osoby ve vaší blízkosti věděli, že budete výrobek používat.
- Podrobnosti naleznete v mezinárodních a místních zákonech. Za určitých podmínek mohou použít výrobku zakazovat nebo omezovat.

## Bezpečnostní pokyny pro provoz

- Použijte výrobek pouze k foukání nebo odstraňování listů a dalšího nechtěného materiálu na zemi.
- Osoby v okolí ani zvířata se nesmí vyskytovat blíže než 15 m (50 stop) od obsluhy.
- Tento výrobek může vysokou rychlostí vyvrstvit předměty, které se mohou odrazit směrem k obsluze. Může dojít k poranění očí.
- Držte výrobek jako na obrázku. (Obr. 17)
- Před použitím výrobku zkontrolujte pracovní oblast. Odstraňte veškerý nechtěný materiál a tvrdé objekty, jako jsou kameny, sklo a dráty, které by se mohly odmrstit, odrazit nebo způsobit zranění nebo poškození při používání zařízení.
- Trysku foukače nesměřujte na osoby, zvířata otevřená okna nebo vozidla.
- Před prováděním montáže nebo demontáže příslušenství nebo jiných součástí vypněte motor.
- Nepoužívejte výrobek bez krytu.
- S výrobkem nepracujte na žebříku.
- Během přepravy musí být výrobek bezpečně připevněn.
- Výrobek používejte pouze v doporučených hodinách. Dodržujte místní předpisy.
- Výrobek používejte s nejmenším možným nastavením rychlosti pro danou práci.
- Před provozem výrobku zkontrolujte, zda je v dobrém stavu.

- Před použitím výrobku pomoci hrábí nebo koštěte uvolněte nechtěný materiál ze země.
- Pokud je pracovní oblast prašná, postříkejte ji hadicí.
- Používejte výrobek jako alternativu hadice a šetřete tak vodu.
- Nemiřte výrobkem na rostliny, které se snadno poškodí.
- Proud vzduchu směřujte namířením trubky foukače dolů nebo na stranu. Nefoukejte vzduch ve směru objektů, jako jsou stěny, velké kameny, vozidla a ploty.
- Při práci ve vnitřních rozích foukejte od rohu do středu pracovní oblasti. V opačném případě vás může nechtěný materiál udeřit do obličeje a způsobit poranění očí.
- Nepoužívejte tento výrobek, jste-li unavení, nemocní nebo pod vlivem alkoholu, drog nebo léků.
- Dlouhé vlasy si vyčesávejte nahoru nad ramena.
- Během provozu kontrolujte, zda jsou ruce, nohy a výrobek ve správné poloze. Udržujte si pevný a vyvážený postoj. Nenatahujte se příliš daleko.
- Přihlízející osoby musí používat ochranu očí.
- Pokud vstoupí do pracovní oblasti další osoby, vypněte motor.
- Nepoužívejte výrobek na střechách nebo na jiných vysoko položených místech. Mohlo by dojít k úrazu.
- Používejte celý nástavec trysky, aby byl proud vzduchu co nejbližší u země.
- Po použití vyhoďte nechtěný materiál do nádob na odpad.
- Než se pokusíte odstranit zablokovaný nebo jiný materiál, vyjměte baterii.
- Pokud výrobek neobvykle vibruje, vyjměte baterii.
- S výrobkem pracujte pouze za denního světla nebo při dobrém umělém osvětlení.
- Na svazích udržujte stabilní postoj.
- Chodte, neběhejte.
- Udržujte všechny přírady vzduchu čisté.

## Osobní ochranné prostředky

- Při práci s výrobkem vždy používejte správné osobní ochranné prostředky. Osobní ochranné prostředky neodstraňují nebezpečí zranění. Osobní ochranné prostředky snižují úroveň zranění v případě nehody.
- Při práci s výrobkem vždy používejte schválenou ochranu očí.
- Nepracujte s výrobkem bosí nebo v otevřených botách. Vždy používejte odolnou obuv s protiskluzovou podrážkou.
- Používejte silné, dlouhé kalhoty.
- V případě nutnosti používejte schválené ochranné rukavice.
- Pokud hrozí nebezpečí pádu nějakého předmětu, použijte helmu.
- Při práci s výrobkem vždy používejte schválenou ochranu sluchu. Dlouhodobé působení hluku může způsobit ztrátu sluchu vyvolanou hlukem.

- Přesvědčte se, že máte v dosahu k dispozici lékárníčku.
- Při práci v prašném prostředí vždy používejte schválenou protiprachovou masku.
- Pravidelně kontrolujte nabíječku baterií a baterii ohledně poškození. Poškozené nebo upravené baterie mohou způsobit požár, výbuch a představují nebezpečí poranění. Neopravujte ani neotevírejte poškozené baterie.

## Ochranná zařízení na produktu

- Zajistěte pravidelnou údržbu výrobku.
  - Prodlouží se tím jeho životnost.
  - Sníží se nebezpečí nehody.
- U schváleného prodejce nebo ve schváleném servisním středisku nechte výrobek pravidelně kontrolovat, seřadit nebo případně opravit.
- Nepoužívejte výrobek s poškozenými ochrannými prostředky. V případě poškození výrobku se obraťte na schválené servisní středisko.

## Vypínač

Zkontrolujte, zda se motor zastaví, když stisknete vypínač.

## Bezpečnostní pokyny pro údržbu



**VÝSTRAHA:** Nesprávná údržba může mít za následek poškození motoru nebo zranění.

Obsluha výrobku je odpovědná za provádění veškeré nezbytné údržby tak, jak je stanovena v návodu k používání.

Před prováděním údržby vyjměte baterii.

## Bezpečnostní pokyny týkající se baterií

Používejte výhradně baterie od výrobce a nabíjejte je pouze v nabíječce baterií od výrobce.

Dobíjecí baterie jsou používány výhradně jako zdroj energie pro odpovídající akumulátorové výrobky. Aby nemohlo dojít ke zranění, nesmí být baterie používána jako zdroj napájení pro jiná zařízení.

- Nedemontovávejte, neotevírejte ani nerozbiřte baterii.
- Nenechávejte baterie na přímém slunci a v horkém prostředí. Uchovávejte baterie v bezpečné vzdálenosti od ohně.
- Nepoužívejte vadnou, upravenou nebo poškozenou baterii nebo výrobek.
- Neopravujte ani neopravujte výrobky ani baterii. Opravu svěřte schválenému prodejci.
- Článek ani baterii nezkratujte. Neskladujte baterie v krabici nebo zásuvce, kde mohou být zkratovány jinými kovovými předměty.
- Až do použití baterii nevyjímejte z jejího původního obalu.
- Baterie nesmí být vystaveny mechanickým nárazům.
- Pokud je baterie netěsná, kapalina nesmí přijít do styku s kůží a očima. Po styku s kapalinou omyjte zasaženou oblast velkým množstvím vody a získejte lékařskou pomoc.
- Používejte výhradně nabíječku baterií, která je specifikována pro nabíjení baterie.
- V zájmu zajištění správného provozu zkontrolujte symboly plus (+) a minus (-) na baterii a výrobku.
- Nepoužívejte baterii, která není určená k napájení výrobku.
- Nekombinujte v zařízení baterie s různým napětím nebo od různých výrobců.
- Uchovávejte baterie z dosahu dětí.
- Vždy zakupte správné baterie pro daný výrobek.
- Udržujte baterie čisté a suché.
- Pokud se kontakty baterie zašpiní, vyčistěte je čistým suchým hadříkem.
- Druhá baterie musí být před použitím nabitá. Vždy používejte správnou nabíječku baterií a přečtěte si návod, kde naleznete pokyny k nabíjení.
- Když baterii nepoužíváte, neponechávejte ji nabíjet.
- Uchovávejte návod pro budoucí použití.
- Baterii používejte pouze pro nezbytný provoz.
- Když výrobek nepoužíváte, vyjměte z něj baterii.
- Při provozu zajistěte, aby se do blízkosti baterie nedostaly kancelářské sponky, klíče, hřebíky, šrouby a další malé kovové předměty. Mohlo by dojít ke spojení kontaktů baterie. Při zkratování kontaktů baterie může dojít k popáleninám nebo k požáru.

## SESTAVENÍ



**VÝSTRAHA:** Než výrobek sestavíte, přečtěte si kapitolu o bezpečnosti.

## Montáž trubky foukače

(Obr. 18 )

1. Zarovnejte jazýček na trubce foukače s hlavou motoru.
2. Zasuňte trubku foukače do hlavy motoru tak, aby se ozvalo cvaknutí. Zkontrolujte, zda jsou díly vzájemně zajištěné.
3. Zasuňte trysku do trubky foukače tak, aby se ozvalo cvaknutí. Zkontrolujte, zda jsou díly vzájemně zajištěné.

# PROVOZ



**VÝSTRAHA:** Než začnete s výrobkem pracovat, přečtěte si důkladně kapitolu o bezpečnosti.

## Před spuštěním výrobku

- Zkontrolujte, jestli na výrobku nechybí součásti, nejsou povolené nebo opotřebované.
- Zkontrolujte matice, vruty a šrouby.
- Zkontrolujte správnou funkci spínače.
- Zkontrolujte správnou funkci vypínače.

## Instalace baterie

(Obr. 19 )

- Zarovnejte žebra baterie s otvory v přihrádce na baterii. Zatlačte baterii do přihrádky na baterii, dokud neuslyšíte cvaknutí.
- Chcete-li vyjmout baterie, stiskněte a podržte tlačítko pro uvolnění baterie a vyjměte baterii.

## Spuštění motoru

1. Instalujte baterii. Viz *Instalace baterie na strani 39*.
2. Stiskněte vypínač, dokud se nerozsvítí kontrolka.
3. Zmáčknutím spínače zapnete výrobek.
  - Mírným zmáčknutím spínače se aktivuje nižší rychlost.
  - Silnějším zmáčknutím spínače se rychlost zvýší.
4. Použijte výrobek.

## Zastavení motoru

1. Uvolněte spínač.
2. Stiskněte vypínač, dokud nezhasne kontrolka.

## Změna režimu výkonu

Režim výkonu výrobku lze měnit během jeho provozu. K dispozici jsou 2 režimy výkonu:

1. **Standardní režim** – Šetří energii a maximalizuje dobu provozu. Standardní režim se používá při většině úkonů.

**Povšimněte si:** Výrobek se po spuštění nastaví na standardní režim.

2. **Režim Turbo** – V režimu Turbo výrobek pracuje při vyšší rychlosti. Režim Turbo využívá maximální výkon pro obtížnější úkony. Režim Turbo spustíte stisknutím tlačítka režimu Turbo, dokud se nerozsvítí kontrolka. Režim Turbo zastavíte stisknutím tlačítka režimu Turbo, dokud kontrolka nezhasne.

**Povšimněte si:** Uvolněte-li při práci spínač, výrobek se spustí v posledním nastaveném režimu. Pokud se

výrobek automaticky vypne nebo pokud obsluha stiskne vypínač, poslední použitý režim se vymaže z paměti. Výrobek se po spuštění znovu nastaví na standardní režim.

## Spuštění digitálního regulátoru rychlosti

Digitální regulátor rychlosti vám umožňuje nastavit a udržovat rychlost foukače bez spínače.

(Obr. 20 )

1. Podržte spínač v nezbytné poloze a aktivujte digitální regulátor rychlosti.
2. Po aktivaci digitálního regulátoru rychlosti uvolněte spínač.



**Povšimněte si:** Když je aktivovaný digitální regulátor rychlosti, je možné zvýšit otáčky opětovným zmáčknutím spínače. Po uvolnění spínače se digitální regulátor rychlosti vrátí do poslední polohy.

3. Chcete-li pokračovat v normálním ovládní výrobku, deaktivujte digitální regulátor rychlosti.

## Měřič výkonu

Měřič výkonu ukazuje, kolik energie výrobek využívá během provozu.

- Kontrolky LED 4 a 5 ukazují nejlepší výkon a nejlepší efektivitu baterie.
- Kontrolka LED 6 na pravé straně ukazuje maximální výkon a minimální efektivitu baterie.

## Kontrolka LED stavu nabití baterie

Stav baterie se ukazuje, dokud nezmáčknete spínač. Po uvolnění spínače se znovu zobrazí stav baterie.

Počet rozsvícených kontrolky LED ukazuje aktuální úroveň nabití baterie.

Kontrolky LED	Stav baterie
Všechny kontrolky LED svítí.	Zcela nabitá (76 až 100 %)
Svítil kontrolka LED 1, 2 a 3.	Úroveň nabití baterie je v rozsahu 51 až 75 %.
Svítil kontrolka LED 1 a 2.	Úroveň nabití baterie je v rozsahu 26 až 50 %.
Svítil kontrolka LED 1.	Úroveň nabití baterie je v rozsahu 6 až 25 %.
Bliká kontrolka LED 1.	Úroveň nabití baterie je v rozsahu 0 až 5 %.

**Povšimněte si:** Pokud se motor vypne a kontrolka LED napájení zůstane svítit, stiskněte tlačítko na baterii. Možná řešení viz *ŘEŠENÍ PROBLÉMŮ na strani 40*.

**Povšimněte si:** Pokud je baterie zcela vybitá, motor se okamžitě vypne.

příliš zahřeje. Nechte motor a baterii vychladnout. Výrobek se poté resetuje.

**Povšimněte si:** Motor se okamžitě vypne, pokud se při náročném provozu baterie nebo řídicí jednotka motoru

## ÚDRŽBA



**VÝSTRAHA:** Než začnete výrobek čistit, opravovat nebo provádět údržbu, přečtěte si důkladně kapitolu o bezpečnosti.

### Schéma technické údržby

- Vždy dodržujte plán údržby. Intervaly se vypočítávají z každodenního používání výrobku. Pokud výrobek nepoužíváte každý den, intervaly se liší.
- Provádějte pouze údržbu, kterou najdete v tomto návodu.
- Pokud chcete provést údržbu, která není v tomto návodu uvedena, obraťte se na schválené servisní středisko.

### Denní údržba

- Vyměňte baterii. Informace o správném provádění údržby naleznete v návodu k používání baterie.

- Zkontrolujte matice, vruty a šrouby.
- Zkontrolujte správnou funkci spínače.
- Zkontrolujte správnou funkci vypínače.
- Odstraňte vnější nechtěný materiál z výrobku pomocí měkkého kartáče nebo suché utěrky. Nečistěte výrobek vodou, čistícími kapalinami nebo rozpouštědly.
- Pomocí měkkého kartáče odstraňte nechtěný materiál z větracích otvorů.
- Zkontrolujte, jestli na výrobku nechybí součásti, nejsou povolené nebo opotřebované.
- Zkontrolujte výrobek, aby bylo zajištěno, že jsou pohyblivé díly zarovnané a lze je bezpečně provozovat.
- V případě poškození výrobku se obraťte na schválené servisní středisko. Nepoužívejte poškozený výrobek.

## ŘEŠENÍ PROBLÉMU

Problém	Možná příčina	Možné řešení
Výrobek nespustí.	Napájení je vypnuté.	Spusťte napájení. Viz <i>Spuštění motoru na strani 39</i> .
	Žádný elektrický kontakt mezi výrobkem a baterií.	Instalujte správně baterii. Viz <i>Instalace baterie na strani 39</i> .
	Baterie není nabitá.	Nabijte baterii. Informace ohledně baterie naleznete v příslušném návodu k používání.
	Příliš horká baterie nebo výrobek.	Před spuštěním výrobku nechte baterii a výrobek vychladnout.
	Příliš studená baterie nebo výrobek.	Před spuštěním výrobku nechte baterii a výrobek zahřát.
	Příliš horká řídicí jednotka motoru.	Před spuštěním výrobku nechte baterii a výrobek vychladnout přibližně po dobu 1 hodiny.

### Chybové kódy

Chybové kódy vám pomáhají řešit problémy baterie anebo nabíječky baterií při nabíjení.

(Obr. 21 )

**Povšimněte si:** Podívejte se na kontrolku LED stavu nabití baterie s žebry baterie směřujícími nahoru, abyste viděli správnou orientaci kontrolky LED.



Obrazovka LED	Možné závady	Možné kroky
Kontrolka LED 1 je červená a kontrolka LED 4 je zelená; baterie se nenabíjí nebo nefunguje správně ve výrobku.	Vnitřní pojistka je spálená.	Obraťte se na schválené servisní středisko.
Kontrolka LED 1 je červená.	Nestejněměrné napětí článků	Obraťte se na schválené servisní středisko.
Kontrolka LED 4 je zelená.	Baterie je příliš nabitá.	Vyjměte baterii z nabíječky a instalujte ji do výrobku. Použijte výrobek. Nabíječka baterií může být vadná. Obraťte se na schválené servisní středisko.
Kontrolka LED 1 je červená a kontrolka LED 2 je zelená; baterie se nenabíjí nebo nefunguje správně ve výrobku.	Vadná baterie	Vyjměte baterii z výrobku. Nenabíjejte baterii. Baterie je poškozená a je nutné ji vyměnit. Obraťte se na schválené servisní středisko.
Při nabíjení nebo po vložení baterie do nabíječky baterií svítí ČERVENÁ kontrolka LED a kontrolka LED 4 je zelená a bliká.	Vnitřní teplota baterie je příliš nízká nebo vysoká pro nabíjení.	Přesuňte nabíječku baterií a baterii na místo, kde vnitřní teplota baterie může být v rozsahu 5 až 45°C (41 až 113 °F).
Po instalaci baterie ČERVENÁ kontrolka LED bliká a kontrolka LED 2 bliká zeleně.	Vnitřní teplota baterie je příliš nízká nebo vysoká.	Vnitřní teplota baterie musí být v rozsahu -15 až 70 °C (5 až 158 °F). Okolní teplota baterie je příliš nízká nebo příliš vysoká. <ul style="list-style-type: none"> <li>• Pokud je baterie příliš studená kvůli okolnímu prostředí, přemístěte baterii a nabíječku baterií do teplejšího prostředí.</li> <li>• Pokud je baterie příliš horká, zejména po provozu, přemístěte baterii a nabíječku baterií z horkého prostředí.</li> </ul>

## TECHNICKÉ ÚDAJE

	jednotka	Li 58GB (BHB58VPR)
<b>Specifikace motoru</b>		
Typ motoru		Bezkomutátorový
Napětí motoru	V (DC)	58
Výkon motoru	W	1200
<b>Specifikace baterie a nabíječky baterií</b>		
Výchozí typ baterie		Li 585.2A
Výchozí typ nabíječky baterií		Li 58V 2.5CGR
<b>Údaje o hluku a vibracích</b>		
Ekvivalentní hladina vibrací na rukojetích s trubkami foukače (originální díly). Viz poznámka 1	m/s <sup>2</sup>	5,429
Hladina akustického výkonu, zaručená (LWA). Viz poznámka 2.	dB (A)	99

	<b>jednotka</b>	<b>Li 58GB (BHB58VPR)</b>
Hladina akustického výkonu, změřená. Viz poznámka 2.	dB (A)	96
Ekvivalentní hladina akustického tlaku v uších obsluhy měřená podle normy ISO 22868 s trubkami foukače (originální díly)	dB (A)	84
<b>Výkon ventilátoru (s tryskou a trubkou foukače)</b>		
Max. rychlost vzduchu	m/s (mph)	58 (130)
Vzduchový výkon (vysoký)	m <sup>3</sup> /min (cfm)	10 (380)
Vzduchový výkon (turbo)	m <sup>3</sup> /min (cfm)	15 (540)
<b>Hmotnost výrobku</b>		
Hmotnost (bez baterie, s trubkami)	kg (lb)	2,7 (5,9)

**Poznámka 1:** Uváděná data pro ekvivalentní hladinu vibrací mají typickou statistickou odchylku (standardní odchylku) 1,5 m/s<sup>2</sup>.

**Poznámka 2:** Emise hluku do okolí naměřené jako akustický výkon (LWA) podle směrnice ES 2000/14/ES. Uváděná hladina akustického výkonu pro stroj byla měřena s originálním řezacím vybavením, které generuje nejvyšší hladinu. Rozdíl mezi garantovaným

a měřeným akustickým výkonem je v tom, že garantovaný akustický výkon rovněž zahrnuje rozptyl výsledků měření a rozdíly mezi různými stroji téhož modelu podle Směrnice 2000/14/ES.

**Poznámka 3:** Uváděná data pro ekvivalentní hladinu akustického tlaku pro stroj mají typickou statistickou odchylku (standardní odchylku) 3 dB (A).

## OBSAH PROHLÁŠENÍ O SHODĚ EU

My, společnost Husqvarna AB, SE 561 82 Huskvarna, ŠVÉDSKO, zcela zodpovědně prohlašujeme, že příslušný výrobek:

Popis	Foukač
Značka	McCulloch
Platforma / typ / model	Platforma BHB58VPR, představující model Li 58GB
Šarže	Výrobní číslo od roku 2017 a dále

je zcela ve shodě s následujícími směrnicemi a předpisy EU:

Směrnice/předpis	Popis
2006/42/ES	„o strojních zařízeních“
2014/30/EU	„o elektromagnetické kompatibilitě“
2000/14/EC	„o venkovním hluku“
2011/65/EU	„o nebezpečných látkách“

Platí následující harmonizované normy a/nebo technické specifikace: EN 60745-1:2009+A11; EN 15503:2009+A2; EN ISO 12100:2010

Deklarované úrovně hluku jsou uvedeny v části s technickými údaji tohoto návodu a podepsaném prohlášení o shodě EU ve shodě se směrnicí 2000/14/ES, příloha V.

Společnost TUV Rheinland provedla jménem společnosti Husqvarna AB dobrovolnou zkoušku zaručující Certifikát o shodě podle Směrnice 2006/42/ES Evropské rady pro strojní zařízení.

Tento certifikát, který je poskytnut na podepsaném prohlášení o shodě, se vztahuje na všechny výrobní závody a země původu uvedené na produktu.

Dodaný foukač je shodný se vzorkem, který prošel zkouškou.

Jménem společnosti Husqvarna AB, SE-561 82 Huskvarna, ŠVÉDSKO, 4.12.2017

John Thompson, produktový a marketingový ředitel  
Osoba odpovědná za technickou dokumentaci

---

## Indhold

---

INDLEDNING.....	43	VEDLIGEHOLDELSE.....	49
SIKKERHED.....	44	FEJLFINDING.....	50
MONTERING.....	48	TEKNISKE DATA.....	51
DRIFT.....	48	INDHOLD I EF- OVERENSSTEMMELSESERKLÆRING.....	52

---

## INDLEDNING

---

### Brugervejledning

Det oprindelige sprog i denne brugervejledning er engelsk. Brugervejledninger på andre sprog er oversættelser fra engelsk.

### Oversigt

(Fig. 1 )

1. Batteripakke
2. Batterioplader
3. Batteristatusknap
4. LED-lamper med batteriets ladeniveau
5. Mundstykke
6. Blæserør
7. Fig
8. Digital hastighedsregulering
9. Udløser
10. Bageste håndtag
11. Digitalt styringscenter
12. Energimåler
13. Turboknap
14. Tænd/sluk-knap
15. Knap til udløsning af batteri
16. Ventilationshuller
17. Elektrisk motordel
18. Brugervejledning

(Fig. 9 ) Hold håret over skulderhøjde

(Fig. 10 ) Bær ikke smykker, når du bruger produktet

(Fig. 11 ) Sikker afstand

(Fig. 12 ) Elektrisk stød

(Fig. 13 ) Garanteret lydeffektniveau

Produktet og emballagen må ikke behandles som almindeligt husholdningsaffald. Produktet og emballagen skal afleveres til en passende genbrugsstation med henblik på genvinding af elektrisk og elektronisk udstyr.

(Fig. 14 )

Må ikke efterlades, opbevares eller anvendes i regnvejrr eller under våde forhold.

(Fig. 15 )

(Fig. 16 ) Genanvendelse

---

**Bemærk:** Andre symboler/mærkater på produktet henviser til certificeringskrav i andre handelsområder.

---

### Symboler på produktet

(Fig. 2 ) Advarsel

(Fig. 3 ) Læs denne vejledning.

(Fig. 4 ) Brug godkendt sikkerhedshjelm

(Fig. 5 ) Brug godkendt høreværn

(Fig. 6 ) Brug godkendt øjenværn

(Fig. 7 ) Brug godkendte beskyttelsesstøvler og -handsker

(Fig. 8 ) Pas på udslyngede genstande og rikolettering.

### Produktansvar

Som nævnt i produktansvarsbestemmelserne hæfter vi ikke for skader forårsaget af vores produkt, hvis:

- produktet er forkert repareret
- produktet er repareret med dele, der ikke er fra producenten eller ikke er godkendt af producenten
- produktet har tilbehør, der ikke er fra producenten eller ikke er godkendt af producenten.
- produktet ikke er repareret på et godkendt servicecenter eller af en godkendt myndighed.

---

# SIKKERHED

---

## Sikkerhedsdefinitioner

Definitionerne nedenfor angiver alvorligheden for hvert enkelt signalord.



**ADVARSEL:** Skade på personer.



**BEMÆRK:** Beskadigelse af produktet.

**Bemærk:** Disse oplysninger gør det lettere at bruge produktet.

## Generelle sikkerhedsadvarsler om elektrisk værktøj



**ADVARSEL:** Læs alle sikkerhedsadvarsler og instruktioner. Hvis man ignorerer advarsler og anvisninger, kan det medføre elektrisk stød, brand og/eller alvorlig tilskadekomst.

### Opbevar alle advarsler og instruktioner til senere brug.

Betegnelsen "elværktøj" i advarslerne henviser til dit værktøj, som drives af strøm fra elektricitetsnettet (med ledning) eller fra batteri (ledningsfrit).

### Sikkerhed i arbejdsområdet

- **Hold arbejdsområdet rent og godt oplyst.** Rodede eller mørke områder er en invitation til ulykker.
- **Betjen ikke elværktøj i områder med eksplosionsfare som f.eks. i nærheden af brændbare væsker, luftarter eller støv.** Elværktøj danner gnister, som kan antænde støv eller dampe.
- **Hold børn og tilskuere borte, mens elværktøjet betjenes.** Distraction kan få dig til at miste styringen.

### Elektrisk sikkerhed

- **Stikket på elværktøjet skal passe til stikkontakten. Man må aldrig ændre på stikket. Benyt ikke adapterstik i forbindelse med jordet elværktøj.** Uændrede stik og passende stikkontakter reducerer risikoen for elektrisk stød.
- **Undgå kropskontakt med jordede genstande som f.eks. rør, radiatorer, komfurer og køleskabe.** Der er øget risiko for elektrisk stød, hvis din krop har forbindelse til jord.
- **Udsæt ikke elværktøj for regn eller våde omgivelser.** Vand, som trænger ind i et elværktøj, forøger risikoen for elektrisk stød.
- **Behandl kablet forsigtigt. Benyt aldrig kablet til at bære eller trække i elværktøjet eller til at trække**

**stikket ud. Hold ledningen væk fra varme, olie, skarpe kanter eller bevægelige dele.** Beskadigede eller filtrerede kabler forøger risikoen for elektrisk stød.

- **Når du betjener et elværktøj udendørs, skal du benytte en forlængerledning, der egner sig til udendørs brug.** Brug af en ledning, der er egnet til udendørs brug, reducerer risikoen for elektrisk stød.
- **Hvis det ikke kan undgås, at elværktøj benyttes i fugtige omgivelser, skal der benyttes en strømforsyning, som er beskyttet med jordfejlsafbryder.** Brug af et kabel med jordfejlsafbryder nedsætter risikoen for elektrisk stød.

### Personlig sikkerhed

- **Vær altid opmærksom, hold øje med, hvad du foretager dig, og benyt sund fornuft, når du betjener elværktøj. Benyt ikke elværktøj, hvis du er træt eller er påvirket af narkotika, alkohol eller medicin.** Et øjeblik uopmærksomhed under betjening af elværktøj kan resultere i alvorlig personskade.
- **Bær personligt beskyttelsesudstyr. Brug altid beskyttelsesbriller.** Beskyttelsesudstyr som støvmaske, skridsikre sikkerhedssko, beskyttelseshjelm eller høreværn, som benyttes til de relevante formål vil nedsætte risikoen for personskade.
- **Sørg for at forhindre uønsket start af værktøjet. Sørg for, at kontakten er i frakoblet position, før du tilslutter produktet til strømkilden og/eller batterienheden, samt når du tager eller bærer produktet.** At bære elværktøj med fingeren på kontakten eller at sætte strøm til elværktøj med tændt kontakt er en invitation til ulykker.
- **Fjern alle indstillingsnøgler eller tænger, før elværktøjet tændes.** En tang eller nøgle, der efterlades på en roterende del af elværktøjet, kan forårsage personskade.
- **Stræk dig ikke for langt. Sørg for altid at have godt fodfæste og god balance.** Det sikre bedre kontrol med elværktøjet i uventede situationer.
- **Bær det korrekte tøj. Undgå at bære løstsiddende tøj eller smykker. Hold hår, tøj og handsker væk fra bevægelige dele.** Løst tøj, smykker eller langt hår kan blive fanget af bevægelige dele.
- **Hvis der forefindes udstyr til støvudsugning og -opsamling, skal du sikre, at det er tilsluttet, og at det bruges korrekt.** Brug af støvopsamling kan nedbringe støvrelaterede farer.

### Brug og pleje af elværktøj

- **Brug ikke magt ved brug af elværktøjet. Brug det korrekte elværktøj til din opgave.** Det korrekte elværktøj udfører arbejdet bedre og mere sikkert ved den norm, som det er konstrueret til.

- **Benyt ikke elværktøjet, hvis kontakten ikke kan slå til og fra.** Ethvert stykke elværktøj, som ikke kan styres med kontakten, er farligt og skal repareres.
- **Tag stikken ud af stikkontakten og/eller fjern batterienheden fra elværktøjet, før du foretager indstillinger, skifter tilbehør eller opbevarer elværktøjet.** Denne form for forebyggende sikkerhedsforanstaltninger nedsætter risikoen for, at elværktøjet startes ved et uheld.
- **Opbevar elværktøj der ikke er i brug uden for børns rækkevidde og lad ikke personer, der ikke er bekendt med elværktøjet eller disse instruktioner, betjene elværktøjet.** Elværktøj er farligt i hænderne på utrænede brugere.
- **Vedligehold elværktøjet. Kontrollér, om bevægelige dele sidder korrekt, eller om de binder. Se også efter, om der er defekte dele, og kontrollér alle andre forhold, som kan påvirke driften af produktet. Hvis elværktøjet er beskadiget, skal det repareres, før det bruges igen.** Mange ulykker skyldes dårligt vedligeholdt elværktøj.
- **Hold skæreprodukter skarpe og rene.** Korrekt vedligeholdte skæreprodukter med skarpe klinger er mindre tilbøjelige til at binde og er lettere at styre.
- **Benyt elværktøj, tilbehør, værktøjsbits osv. i overensstemmelse med disse instruktioner og tag højde for arbejdsforholdene og det arbejde, der skal udføres.** Hvis man bruger det eldrevne produkt til andre formål end de tiltænkte, kan det medføre farlige situationer.

#### Brug og pleje af batteriredskaber

- **Genoplad kun med den oplader, som producenten foreskriver.** En lader, der egner sig til en bestemt type batterienhed, kan medføre risiko for brand, hvis den benyttes sammen med en anden batterienhed.
- **Brug kun elværktøj sammen med de batterienheder, der er beregnet specifikt til dem.** Brug af andre batterienheder medfører risiko for skader og brand.
- **Når batterienheden ikke anvendes, skal du holde den væk fra andre metalgenstande, såsom papir, clips, mønter, nøgler, søm, skruer eller andre små metalgenstande, der kan kortslutte poleme.** Kortslutning af batteripolerne kan forårsage forbrændinger eller brand.
- **Under ugunstige forhold kan der sprøjte væske ud fra batteriet, undgå kontakt. Hvis væsken alligevel berøres, skal der skylles med vand. Hvis du får væske i øjnene, skal du søge læge.** Væske, der trænger ud fra batteriet, kan medføre irritation eller forbrænding.

#### Service

- **Få en kvalificeret reparatør til at foretage service på dit eldrevne produkt, og brug kun originale reservedele.** Det vil sikre, at elværktøjets sikkerhed bliver bibeholdt.

## Sikkerhedsadvarsler for blæser

- For at reducere risiko for elektrisk stød må du ikke bruge dette produkt på våde overflader eller i regnvej.
- Opbevar produktet indendørs under opbevaring.
- Produktet må ikke bruges som legetøj. Lad ikke børn være i nærheden af produktet.
- Følg instruktionerne i denne vejledning. Brug kun godkendt tilbehør.
- Hvis produktet er blevet beskadiget, faldet i vandet, efterlades udendørs eller ikke fungerer korrekt, skal du kontakte et godkendt servicecenter.
- Brug ikke produktet med våde hænder.
- Sæt ikke genstande ind i åbningerne. Brug ikke produktet med en blokeret åbning.
- Hold produktet fri for støv, fnug, hår og alt, der kan mindske luftstrømmen.
- Hold hår, smykker, løstsiddende tøj, fingre og alle dele af kroppen væk fra åbninger og bevægelige dele.
- Pas på, når du bruger produktet på trapper.

## Generelle sikkerhedsinstruktioner

- Brug produktet korrekt. Forkert brug kan medføre personskader eller dødsfald. Brug kun produktet til de opgaver, der angives i denne vejledning. Brug ikke produktet til andre opgaver.
- Følg instruktionerne i denne vejledning. Overhold sikkerhedssymboler og sikkerhedsinstruktioner. Hvis operatøren ikke følger vejledningen og symbolerne, kan det medføre personskader, beskadigelse eller dødsfald.
- Smid ikke denne vejledning ud. Brug vejledningen til at samle, betjene og vedligeholde dit produkt. Brug vejledningen til korrekt montering af udstyr og tilbehør. Brug kun godkendt udstyr og tilbehør.
- Brug ikke et beskadiget produkt. Overhold vedligeholdelsesskemaet. Udfør kun det vedligeholdelsesarbejde, du kan finde vejledning til i denne vejledning. Et godkendt servicecenter skal udføre alt andet vedligeholdelsesarbejde.
- Denne vejledning beskriver ikke alle situationer, der kan opstå, når du bruger produktet. Vær forsigtig og brug din sunde fornuft. Du må ikke bruge produktet eller foretage vedligeholdelse på produktet, hvis du ikke er sikker på, hvad du skal gøre. Snak med en produkt ekspert, forhandler, serviceværksted eller godkendt servicecenter for at få mere at vide.
- Fjern batteriet før du samler produktet, sætter produktet til opbevaring eller foretager vedligeholdelse.
- Brug ikke produktet, hvis det er blevet ændret fra den oprindelige specifikation. Du må ikke ændre dele af produktet uden producentens godkendelse. Brug kun reservedele, der er godkendt af producenten. Forkert vedligeholdelse kan medføre personskader eller dødsfald.

- Start ikke produktet indendørs eller i nærheden af brandfarligt materiale.
- Motoren skaber et elektromagnetisk felt, når du bruger produktet. Det elektromagnetiske felt kan beskadige medicinske implantater. Tal med din læge og producenten af det medicinske implantat, før du betjener produktet.
- Lad ikke børn betjene produktet. Lad ikke en person uden kendskab til vejledningen betjene produktet.
- Sørg for at overvåge personer med nedsat fysisk eller mental kapacitet, der bruger produktet. En voksen skal altid være til stede.
- Lås produktet i områder, hvor børn og ikke-autoriserede personer ikke kan få adgang.
- Produktet kan slynge genstande ud og forårsage skader. Overhold sikkerhedsinstruktionerne for at mindske risikoen for personskader eller dødsfald.
- Du må ikke gå væk fra produktet, når motoren er tændt.
- Brugeren af produktet er ansvarlig, hvis der sker et uheld.
- Sørg for, at delene ikke er beskadigede, før du bruger produktet.
- Sørg for at holde sikker afstand til andre personer eller dyr, før du bruger produktet. Sørg for, at personer i det tilstødende område ved, at du bruger produktet.
- Se nationale eller lokale love. Visse love kan forhindre eller mindske brugen af produktet under nogle forhold.
- Sørg for, at produktet er i god stand før betjening.
- Brug en rive eller en kost til at løsne uønsket materiale fra jorden før betjening.
- Hvis arbejdsområdet er snavset, skal du sprøjte det med en vandslange.
- Brug produktet som alternativ til en vandslange for at spare vand.
- Ret aldrig produktet mod skrøbelige planter.
- Styr luftstrømmen ved at pege blæserrøret nedad eller til den ene side. Der må ikke blæses luft i retning af genstande såsom vægge, store sten, køretøjer eller hegn.
- Skal du arbejde i de inderste hjørner, blæs da fra hjørnet og ind mod midten af arbejdsområdet. Hvis ikke, kan uønsket materiale ramme dig i ansigtet og forårsage øjenskader.
- Brug aldrig dette produkt, hvis du er træt, syg eller påvirket af alkohol, narkotika eller medicin.
- Sørg for, at langt hår sættes, så det er over skuldrene.
- Sørg for, at hænder, fødder og produktet er i den korrekte position under betjening. Sørg for at have godt fodfæste og god balance. Stræk dig ikke for langt.
- Tilskuere skal bære øjenværn.
- Stands motoren, hvis andre personer kommer ind i arbejdsområdet.
- Du må ikke bruge produktet på tage eller fra andre høje positioner. Dette kan forårsage personskader.
- Brug den fulde mundstykkeforlængelse til at holde luftstrømmen tæt ved jorden.
- Bortskaf uønsket materiale i affaldsbeholdere efter brugen af produktet.
- Fjern batteriet, før du fjerner en blokering eller andet materiale.
- Fjern batteriet, hvis produktet har en usædvanlig vibration.
- Køb kun med produktet i dagslys eller i god kunstig belysning.
- Sørg for at have et godt fodfæste på skråninger.
- Gå, ikke løb.
- Hold alle luftindtag rene.

## Sikkerhedsinstruktioner for drift

- Brug kun apparatet til at blæse eller fjerne blade og andet uønsket materiale væk fra jorden.
- Lad ikke andre personer eller dyr opholde sig inden for 15 m af brugeren.
- Dette produkt kan slynge genstande ud ved høj hastighed, der kan rikoettere i retning af brugeren. Dette kan forårsage øjenskader.
- Hold produktet som vist. (Fig. 17)
- Undersøg arbejdsområdet, før du anvender produktet. Fjern alt uønsket materiale og hårde genstande, såsom sten, glas og ledninger, som kan udstødes, rikoettere eller forårsage skade eller beskadigelse under betjening.
- Ret ikke løvblæserens mundstykke mod personer, dyr, åbne vinduer eller køretøjer.
- Stands motoren, før du samler eller skiller tilbehør eller andre komponenter ad.
- Du må ikke bruge produktet uden afskærmningen.
- Stå ikke på en stige, mens du betjener produktet.
- Tilslut produktet korrekt under transport.
- Brug kun produktet på det anbefalede tidspunkt. Overhold lokale bestemmelser.
- Brug produktet ved den lavest mulige hastighed for at udføre arbejdet.
- Brug altid korrekt personligt beskyttelsesudstyr, når du bruger produktet. Personligt beskyttelsesudstyr fjerner ikke risikoen for skader. Personligt beskyttelsesudstyr mindsker eventuelle skader, hvis der sker et uheld.
- Anvend altid godkendt øjenværn, når du betjener produktet.
- Du må ikke betjene produktet med bare fødder eller åbne sko. Brug altid kraftige, skridsikre støvler.
- Brug kraftige, lange bukser.
- Hvis det er nødvendigt, skal du bruge godkendte beskyttelseshandsker.

## Personligt beskyttelsesudstyr

- Brug en hjelm, hvis der er risiko for, at genstande kan falde ned på dit hoved.
- Brug altid godkendt hørevern, når du bruger produktet. Støj over længere perioder kan forårsage støjbetaget høretab.
- Sørg for, at du har en førstehjælpskasse i nærheden.
- Anvend altid en godkendt støvmaske, når du bruger produktet i støvede omgivelser.

## Beskyttelsesanordninger på produktet

- Sørg for, at du regelmæssigt foretager vedligeholdelse af produktet.
  - Levetiden for produktet øges.
  - Risikoen for ulykker mindskes.

Lad en godkendt forhandler eller et godkendt servicecenter regelmæssigt undersøge produktet og udføre justeringer eller reparationer.

- Brug ikke et produkt, hvis beskyttelsesudstyret er beskadiget. Hvis produktet er beskadiget, skal du kontakte et godkendt servicecenter.

## Tænd/sluk-knap

Sørg for, at motoren standser, når du trykker på tænd/sluk-knappen.

## Sikkerhedsinstruktioner for vedligeholdelse



**ADVARSEL:** Ukorrekt vedligeholdelse kan resultere i beskadigelse eller personskade.

Brugeren af produktet er ansvarlig for, at al den nødvendige vedligeholdelse, der er beskrevet i brugervejledningen, bliver udført.

Fjern batteriet, før du udfører vedligeholdelse.

## Batterisikkerhed

Brug kun batteripakker fra producenten, og oplad dem altid kun i en batterioplader fra producenten.

De genopladelige batteripakke anvendes udelukkende som strømforsyning til tilhørende trådløse produkter. For at undgå personskade må batteripakken ikke anvendes som strømforsyning til andre enheder.

- Undlad at adskille, åbne og destruere batteripakker.
- Opbevar ikke batteripakker i direkte sol eller ved varmekilder. Hold batteripakker væk fra åben ild.
- Undersøg regelmæssigt batteriopladeren og batteripakken for skader. Beskadigede og

- modificerede batteripakker kan forårsage brand eller eksplosion samt medføre risiko for personskade. Reparér og åbn aldrig beskadigede batteripakker.
- Brug ikke en batteripakke eller et produkt, som er defekt, modificeret eller beskadiget.
- Det er ikke tilladt at ændre og reparere produktet eller batteripakken. Overlad altid reparationer til den autoriserede forhandler.
- Celler og batteripakker må ikke kortsluttes. Gem ikke batteripakker i en kasse eller skuffe, hvor de kan blive kortslettet af andre metalgenstande.
- Lad batteripakken være i den oprindelige emballage, indtil den skal bruges.
- Udsæt ikke batteripakker for mekaniske stød.
- Sørg for, at væsken ikke kommer i kontakt med hud eller øjne i tilfælde af en cellelækage. Ved berøring af væsken skal området skylles med en stor mængde vand, og opsøg derefter lægehjælp.
- Brug ikke en anden batterioplader end den, der er specificeret til betjening med batteripakken.
- Se på plus- (+) og minus- (-) mærkerne på batteripakken og produktet for at sikre korrekt betjening.
- Brug ikke en batteripakke, som ikke er beregnet til betjening sammen med produktet.
- Bland ikke batteripakker med forskellig spænding eller fra forskellige producenter i den samme anordning.
- Opbevar batteripakker utilgængeligt for børn.
- Køb altid de rigtige batteripakker til produktet.
- Hold batterierne rene og tørre.
- Aftør batteripakkens poler med en ren og tør klud, hvis de skulle blive snavsede.
- Sekundære batteripakker skal oplades før brug. Brug altid den korrekte batterioplader, og læs vejledningen for at få korrekte opladningsanvisninger.
- Batteripakken må ikke efterlades i opladeren i længere tid, når den ikke er i drift.
- Gem vejledningen med henblik på senere brug.
- Brug kun batteripakken til dens nødvendige betjening.
- Tag batteripakken ud af produktet, når det ikke er i drift.
- Hold batteriet væk fra papirclips, nøgler, søm, skruer og andre små metalgenstande under drift. Dette kan udgøre en forbindelse mellem terminalerne. Kortslutning af batteripakkens poler kan medføre forbrændinger eller brand.

---

# MONTERING

---



**ADVARSEL:** Læs kapitlet om sikkerhed, før du samler produktet.

## Sådan samles blæserøret

(Fig. 18)

1. Flugt tappen på blæserøret med motordelen.
2. Kobl blæserøret til motordelen, indtil du hører et klik. Sørg for, at de er låst sammen.
3. Tilslut dysen til blæserøret, indtil du hører et klik. Sørg for, at de er låst sammen.

---

# DRIFT

---



**ADVARSEL:** Læs og forstå kapitlet om sikkerhed, før du betjener produktet.

## Før du starter produktet

- Undersøg produktet for manglende, beskadigede, løse eller slidte dele.
- Undersøg møtrikker, skruer og bolte.
- Undersøg, om udløseren fungerer korrekt.
- Undersøg, om strømkontakten fungerer korrekt.

## Sådan installeres batteriet

(Fig. 19)

- Flugt ribberne på batteriet med hullerne i batterirummet. Skub batteriet ind i batterirummet, indtil du hører et klik.
- For at fjerne batteriet skal du trykke og holde nede på batteriets udløserknop og derefter trække batteriet ud.

## Sådan startes motoren

1. Monter batteriet. Se *Sådan installeres batteriet på side 48*.
2. Tryk på tænd/sluk-knappen, indtil lyset tænder.
3. Tryk på udløseren for at starte betjening.
  - Klem let på udløseren for at få en lavere hastighed.
  - Klem mere på udløseren for at få en højere hastighed.
4. Brug produktet.

## Sådan stoppes motoren

1. Slip udløseren.
2. Tryk på tænd/sluk-knappen, indtil lyset slukker.

## Sådan skifter du strømtilstand

Produktets strømtilstand kan ændres, når produktet er i brug. Der findes to strømtilstande:

1. **Standardtilstand** - sparer energi og maksimerer driftstid. Standardtilstand kan bruges til de fleste opgaver.

**Bemærk:** Produktet er indstillet til standardtilstand, når det startes.

2. **Turbotilstand** - produktet kører ved høj hastighed i turbotilstand. Turbotilstand kører ved maksimal effekt for opgaver, der er ikke lette. For at starte turbotilstand skal du trykke på turboknappen, indtil lyset er tændt. For at stoppe turbotilstand skal du trykke på turboknappen, indtil lyset er slukket.

**Bemærk:** Hvis udløseren er blevet frigivet under betjening, starter produktet i den sidste tilstand. Hvis produktet stopper automatisk, eller hvis brugeren trykker på tænd/sluk-knappen, bliver den sidst anvendte tilstand slettet fra hukommelsen. Produktet er igen indstillet til standardtilstand, når det startes.

---

## Sådan startes den digitale hastighedsregulering

Med den digitale hastighedsregulering kan du indstille og holde en blæsehastighed uden at holde nede på udløseren.

(Fig. 20)

1. Hold udløseren nede til den ønskede position, og aktiver den digitale hastighedsregulering.
2. Slip udløseren, efter den digitale hastighedsregulering er aktiveret.



**Bemærk:** Du kan trække igen i udløseren, mens hastighedsreguleringen er aktiveret, for at øge hastigheden. Efter du har sluppet udløseren, vender den digitale hastighedsregulering tilbage til sin sidste position.

3. Frakobl den digitale hastighedsregulering for at fortsætte med almindelig betjening af produktet.

## Energimåler

Batterimåleren viser, hvor meget strøm produktet bruger under drift.



- LED-lamperne 4 og 5 viser bedste ydelse og bedste batterieffektivitet.
- Lysdiode 6 på højre side viser maksimal effekt og minimal batterieffektivitet.

## LED-lampe med batteriets ladeniveau

Status for batteriet vises, indtil du trækker udløseren. Når du slipper udløseren, vises status for batteriet igen.

Antallet af LED-lamper angiver den aktuelle batterikapacitet.

LED-lys	Batteristatus
Alle grønne kontrollamper tænder	Fuldt opladet (100-76 %)
Kontrollampe 1, 2 og 3 tænder	Batteriet er 75-51 % opladet.
Kontrollampe 1 og 2 tænder	Batteriet er 50-26 % opladet.

LED-lys	Batteristatus
Kontrollampe 1 tænder	Batteriet er 26-6 % opladet.
Kontrollampe 1 blinker	Batteriet er 5-0 % opladet.

**Bemærk:** Hvis motoren stopper, og LED-lampen for strøm lyser, skal du trykke på knappen på batteriet. For mulige løsninger, se *FEJLFINDING på side 50*.

**Bemærk:** Når batteripakken er helt afladet, stopper motoren øjeblikkeligt.

**Bemærk:** Motoren stopper automatisk, hvis batteriet eller motorstyringen er for varm under tung belastning. Lad motoren og batteriet køle af. Produktet nulstilles derefter.

## VEDLIGEHOLDELSE



**ADVARSEL:** Læs og forstå sikkerhedskapitlet, før du rengør, reparerer eller udfører vedligeholdelse på produktet.

### Vedligeholdelsesskema

- Sørg for, at du overholder vedligeholdelsesskemaet. Intervallerne er fastlagt baseret på daglig brug af produktet. Intervallerne er anderledes, hvis du ikke bruger produktet hver dag.
- Foretag kun vedligeholdelsesarbejde, som beskrevet i denne vejledning.
- Snak med et godkendt servicecenter vedrørende yderligere vedligeholdelsesarbejde, som ikke er beskrevet i denne vejledning.

### Dagligt eftersyn

- Fjern batteriet. Se betjeningsvejledningen til batteriet for korrekt vedligeholdelse.

- Undersøg møtrikker, skruer og bolte.
- Undersøg, om udløseren fungerer korrekt.
- Undersøg, om strømkontakten fungerer korrekt.
- Fjern uønsket materiale fra produktets yderside med en blød børste eller en tør klud. Rengør ikke med vand, rengøringsmidler eller opløsningsmidler.
- Brug en blød børste til at fjerne uønsket materiale fra ventilationshullerne.
- Undersøg produktet for manglende, beskadigede, løse eller slidte dele.
- Undersøg produktet for at sikre, at de bevægelige dele flugter og er sikre for betjening.
- Hvis produktet er beskadiget, skal du kontakte et godkendt servicecenter. Brug ikke et beskadiget produkt.

## FEJLFINDING

Problem	Mulig årsag	Mulig løsning
Produktet start-er ikke	Strømmen er slået fra.	Tænd for strømmen. Se <i>Sådan startes motoren på side 48.</i>
	Ingen elektrisk kontakt mellem produkt og batteri.	Installer batteriet korrekt. Se <i>Sådan installeres batteriet på side 48.</i>
	Batteriet er ikke opladet.	Oplad batteriet. Se betjeningsvejledningen til batteriet.
	Batteriet eller produktet er for varmt.	Lad batteriet og produkt køle af, før du starter produktet.
	Batteriet eller produktet er for koldt.	Lad batteriet og produktet blive varmt, inden du starter produktet.
	Motorstyringen er for varm.	Lad batteriet og produktet køle af i mindst 1 time, før du starter produktet.

### Fejlkoder

Fejlkoderne hjælper med fejlfinding på batteriet og/eller batteriopladeren, mens den oplader:

(Fig. 21 )

**Bemærk:** Se på LED-lampen for batteriets ladeniveau med ribberne på batteriet vendt opad for at se den korrekte retning af LED-lamperne.

Kontrollampeskærm	Mulige fejl	Mulige trin
LED-lampe 1 er rød og LED-lampe 4 er grøn, batteriet oplades ikke eller fungerer ikke korrekt i produktet	Intern sikring er sprunget	Tal med et godkendt servicecenter.
LED-lampe 1 er rød	Uregelmæssig celledækkelse	Tal med et godkendt servicecenter.
LED-lampe 4 er grøn	Batteri er overopladet	Fjern batteriet fra batteriopladeren, og installer det i produktet. Betjening af produktet. Batteriopladeren kan være defekt. Tal med et godkendt servicecenter.
LED-lampe 1 er rød og LED-lampe 2 er grøn, batteriet oplades ikke eller fungerer ikke korrekt i produktet	Fejl på batteri	Fjern batteriet fra produktet. Oplad ikke. Batteriet er beskadiget og skal udskiftes. Tal med et godkendt servicecenter.
RØD LED-lampe tændes, LED-lampe 2 lyser grønt og blinker under opladning, eller når batteriet er i batteriopladeren	Den indvendige batteritemperatur er for lav eller for høj til opladning	Flyt batteriopladeren og batteriet til et sted, hvor den interne temperatur i batteripakken kan bringes til mellem 5 °C og 45 °C.

Kontrollampeskærm	Mulige fejl	Mulige trin
Den røde LED-lampe blinker og LED-lampe 2 blinker grønt, når batteriet er installeret.	Den indvendige batteritemperatur er for lav eller for høj	Den interne temperatur i batteriet skal være mellem -15 °C og 70 °C. Den omgivende temperatur i batteriet er for lav eller for høj. <ul style="list-style-type: none"> <li>Hvis batteriet er for koldt på grund af dets omgivelser, skal du flytte batteriet og batteriopladeren til varmere omgivelser.</li> <li>Hvis batteriet er for varmt, især efter betjening, skal du flytte batteriet og batteriopladeren væk fra de varme omgivelser.</li> </ul>

## TEKNISKE DATA

	enhed	LI 58GB (BHB58VPR)
<b>Motorspecifikationer</b>		
Motortype		Børstefri
Motorspænding	V (DC)	58
Motorkraft	W	1200
<b>Specifikationer for batteri og batterilader</b>		
Standard batteritype		Li 585.2A
Standard batteriopladertype		Li 58V 2.5CGR
<b>Støj- og vibrationsoplysninger</b>		
Tilsvarende vibrationsniveau på håndtag udstyret med blæserør (original). Se bemærkning 1	m/s <sup>2</sup>	5,429
Lydeffektniveau, garanteret (LWA). Se bemærkning 2	dB(A)	99
Lydeffektniveau, målt. Se bemærkning 2	dB(A)	96
Tilsvarende lydtrykniveau i brugerens øre målt i henhold til ISO 22868 udstyret med blæser og mundstykke (original)	dB(A)	84
<b>Kastblæserens ydelse (med dyse og blæserør)</b>		
Maks. lufthastighed	m/s (mph)	58 (130)
Luftvolumen (høj)	m <sup>3</sup> /min (cfm)	10 (380)
Luftvolumen (boost)	m <sup>3</sup> /min (cfm)	15 (540)
<b>Produktmasse</b>		
Vægt (uden batteri, med rør)	kg (lb)	2,7 (5,9)

**Note 1:** Rapporterede data for ækvivalent vibrationsniveau har en typisk statistisk spredning (standardafvigelse) på 1,5 m/s<sup>2</sup>.

**Note 2:** Emission af støj til omgivelserne målt som lydeffekt (LWA) i henhold til Rådets direktiv 2000/14/EF. Rapporteret lydeffektniveau for maskinen er målt med

det originale skæreudstyr, der giver det højeste niveau. Forskellen mellem garanteret og målt lydeffekt er, at den garanterede lydeffekt også omfatter spredning i måleresultatet og variationerne mellem forskellige maskiner af samme model i henhold til direktivet 2000/14/EF.

**Note 3:** Rapporterede data for ækvivalent lydtrykniveau for maskinen har en typisk statistisk spredning (standardafvigelse) på 3 dB(A).

---

## INDHOLD I EF-OVERENSSTEMMELSESERKLÆRING

---

Vi, Husqvarna AB, SE 561 82 Huskvarna, SVERIGE, erklærer under eget ansvar, at det repræsenterede produkt:

Beskrivelse	Blæser
Mærke	McCulloch
Platform / type / model	Platform BHB58VPR, repræsenterer model Li 58GB
Batch	Serienumre fra 2017 og fremefter

overholder følgende EU-direktiver og bestemmelser:

Direktiv/bestemmelser	Beskrivelse
2006/42/EF	"angående maskiner"
2014/30/EU	"angående elektromagnetisk kompatibilitet"
2000/14/EF	"vedrørende udendørs støj"
2011/65/EU	"vedrørende farlige stoffer"

Harmoniserede standarder og/eller tekniske specifikationer anvendt er som følger: EN 60745-1:2009+A11; EN 15503:2009+A2; EN ISO 12100:2010

I overensstemmelse med direktiv 2000/14/EF, bilag V, er de erklærede lydverdier angivet i afsnittet om tekniske data i denne manual og i den underskrevne EF-overensstemmelseserklæring.

TV Rheinland har udført en frivillig afprøvning på vegne af Husqvarna AB med opnåelse af overensstemmelsesattest iht. Rådets maskindirektiv 2006/42/EF.

Certifikatet, som findes i den underskrevne EF-overensstemmelseserklæring, gælder for alle produktionssteder og oprindelseslande, som angivet på produktet.

Den leverede blæser stemmer overens med det eksemplar, der har gennemgået afprøvningen.

På vegne af Husqvarna AB, SE 561 82 Huskvarna, SVERIGE, 04-12-2017

John Thompson, produkt- og marketingchef  
Ansvarlig for tekniske dokumentation

---

# Inhalt

---

<b>EINLEITUNG</b> .....	<b>53</b>	<b>WARTUNG</b> .....	<b>60</b>
<b>SICHERHEIT</b> .....	<b>54</b>	<b>FEHLERBEHEBUNG</b> .....	<b>61</b>
<b>MONTAGE</b> .....	<b>58</b>	<b>TECHNISCHE DATEN</b> .....	<b>62</b>
<b>BETRIEB</b> .....	<b>59</b>	<b>INHALT DER EU-KONFORMITÄTSERKLÄRUNG</b> .....	<b>63</b>

---

## EINLEITUNG

---

### Bedienungsanleitung

Die Ausgangssprache dieser Betriebsanleitung ist Englisch. Bedienungsanleitungen in anderen Sprachen sind Übersetzungen aus dem Englischen.

### Übersicht

(Abb. 1 )

1. Akku
2. Akkuladegerät
3. Akkustatusaste
4. Akku-Ladezustand-LEDs
5. Blasdüse
6. Blasrohr
7. Lasche
8. Digitale Geschwindigkeitsregelung
9. Gashebel
10. Hinterer Handgriff
11. Digitales Steuerungszentrum
12. Energieanzeige
13. Power Boost-Schalter
14. Ein-/Aus-Schalter
15. Akkuentriegelungstaste
16. Luftdüse
17. Elektrischer Antriebsmotor
18. Bedienungsanleitung

### Symbole auf dem Produkt

(Abb. 2 )    Warnung

(Abb. 3 )    Lesen Sie diese Bedienungsanleitung.

(Abb. 4 )    Tragen Sie einen zugelassenen Kopfschutz

(Abb. 5 )    Tragen Sie einen zugelassenen  
Gehörschutz

(Abb. 6 )    Tragen Sie einen zugelassenen  
Augenschutz

(Abb. 7 )    Tragen Sie zugelassene Schutzstiefel und -  
handschuhe.

(Abb. 8 )    Achten Sie auf hochgeschleuderte und  
abprallende Gegenstände.

(Abb. 9 )    Achten Sie darauf, dass Ihre Haare nur bis  
auf Schulterhöhe reichen

(Abb. 10 )    Tragen Sie keinen Schmuck, wenn Sie das  
Produkt betreiben

(Abb. 11 )    Sicherheitsabstand

(Abb. 12 )    Stromschlaggefahr

(Abb. 13 )    Garantierter Schalleistungspegel

(Abb. 14 )    Weder das Produkt noch die Verpackung  
dürfen über den Hausmüll entsorgt werden.  
Das Produkt und die Verpackung sind an  
einer entsprechenden Recyclingstation  
abzugeben, damit die elektrischen und  
elektronischen Komponenten  
wiedergewonnen werden können.

(Abb. 15 )    Das Produkt nicht im Regen oder in feuchter  
Umgebung zurücklassen, lagern oder  
verwenden.

(Abb. 16 )    Recycling

---

**Hinweis:** Weitere Symbole/Aufkleber auf dem Gerät beziehen sich auf die Zertifizierungsanforderungen für andere kommerzielle Bereiche.

---

### Produkthaftung

Im Sinne der Produkthaftungsgesetze übernehmen wir keine Haftung für Schäden, die unser Gerät verursacht, wenn...

- das Gerät nicht ordnungsgemäß repariert wurde.
- das Gerät mit Teilen repariert wurde, die nicht vom Hersteller stammen oder vom Hersteller zugelassen sind.

- ein Zubehöriteil mit dem Gerät verwendet wird, das nicht vom Hersteller stammt oder vom Hersteller zugelassen ist.

- das Gerät nicht bei einem autorisierten Service Center oder von einem zugelassenen Fachmann repariert wurde.

---

## SICHERHEIT

---

### Sicherheitsdefinitionen

Die nachstehenden Definitionen geben den Schweregrad für jedes Signalwort an.



**WARNUNG:** Personenschäden.



**ACHTUNG:** Schäden am Gerät.

**Hinweis:** Diese Informationen erleichtern die Verwendung des Geräts.

### Allgemeine Sicherheitshinweise für Elektrowerkzeuge



**WARNUNG:** Lesen Sie sämtliche Sicherheitshinweise und Anweisungen durch. Wenn Sie die Warn- und Sicherheitshinweise nicht befolgen, kann dies zu Elektroschock, Brand und/oder schweren Verletzungen führen.

#### Bewahren Sie alle Warnhinweise und Anweisungen für spätere Referenzzwecke auf.

Der Begriff „Elektrowerkzeug“ in den Warnhinweisen bezieht sich auf ein Elektrowerkzeug mit Netzbetrieb (über ein Kabel) oder mit Akkubetrieb (kabellos).

#### Sicherheit im Arbeitsbereich

- **Sorgen Sie für einen sauberen und gut ausgeleuchteten Arbeitsbereich.** Durch zugestellte oder dunkle Arbeitsbereiche steigt die Unfallgefahr stark an.
- **Betreiben Sie Elektrowerkzeuge niemals an Orten, an denen Explosionsgefahr besteht, z. B. in der Nähe von leicht entzündlichen Flüssigkeiten, Gasen oder Staubsammlungen.** Bei der Arbeit mit Elektrowerkzeugen kann es zu Funkenbildung kommen, wodurch sich Staub oder Dämpfe entzünden können.
- **Sorgen Sie bei der Arbeit mit Elektrowerkzeugen dafür, dass sich keine Kinder oder unbefugte Personen in der Nähe befinden.** Durch Ablenkungen können Sie die Kontrolle über das Werkzeug verlieren.

#### Elektrische Sicherheit

- **Die Netzstecker von Elektrowerkzeugen müssen zur Steckdose passen. Der Netzstecker darf in keiner Weise verändert werden. Verwenden Sie bei Elektrowerkzeugen mit Schutzkontakt (geerdet) niemals Adapterstecker.** Nicht modifizierte Stecker und Steckdosen reduzieren das Risiko eines Elektroschocks.
- **Vermeiden Sie Körperkontakt mit geerdeten Gegenständen wie Rohrleitungen, Heizungen, Herden oder Kühlschränken.** Bei Körperkontakt mit geerdeten Gegenständen besteht ein erhöhtes Stromschlagrisiko.
- **Setzen Sie Elektrowerkzeuge niemals Regen oder sonstiger Feuchtigkeit aus.** Wenn Wasser in ein Elektrowerkzeug eindringt, erhöht sich das Stromschlagrisiko.
- **Verwenden Sie das Anschlusskabel nicht missbräuchlich. Verwenden Sie das Anschlusskabel niemals zum Tragen oder Heranziehen des Elektrowerkzeugs, und ziehen Sie den Stecker nicht am Anschlusskabel aus der Steckdose. Halten Sie das Kabel fern von Hitzequellen, Öl, scharfen Kanten und beweglichen Teilen.** Beschädigte oder verdrehte Anschlusskabel erhöhen das Stromschlagrisiko.
- **Wenn Sie ein Elektrowerkzeug im Freien benutzen, verwenden Sie ein für den Außeneinsatz geeignetes Verlängerungskabel.** Die Verwendung eines für den Außeneinsatz geeigneten Kabels verringert das Risiko eines Stromschlags.
- **Falls der Einsatz eines Elektrowerkzeugs in einer feuchten Umgebung nicht zu vermeiden ist, benutzen Sie eine Stromversorgung mit einem FI-Schutzschalter (RCD).** Die Verwendung eines FI-Schutzschalters (RCD) verringert das Risiko eines elektrischen Schlags.

#### Persönliche Sicherheit

- **Bleiben Sie aufmerksam, achten Sie auf das, was Sie tun, und setzen Sie gesunden Menschenverstand ein, wenn Sie mit Elektrowerkzeugen arbeiten. Benutzen Sie keine Elektrowerkzeuge, wenn Sie müde sind oder unter Einfluss von Drogen, Alkohol oder Medikamenten stehen.** Bei der Arbeit mit Elektrowerkzeugen können bereits kurze Phasen der Unaufmerksamkeit zu schweren Verletzungen führen.
- **Benutzen Sie eine persönliche Schutzausrüstung. Tragen Sie stets einen Augenschutz.** Schutzausrüstung wie Atemschutzmaske, rutschsichere Sicherheitsschuhe, Schutzhelm und Gehörschutz senkt bei angemessenem Einsatz das Verletzungsrisiko.

- **Vermeiden Sie ein versehentliches Starten. Achten Sie darauf, dass sich der Schalter in der Aus-Stellung befindet, bevor Sie das Elektrowerkzeug an die Stromversorgung und/oder den Akku anschließen oder es hochheben oder herumtragen.** Durch Herumtragen von Elektrowerkzeugen mit dem Finger am Schalter und das Einstecken des Steckers bei betätigtem Schalter steigt das Unfallrisiko stark an.
- **Entfernen Sie sämtliche Einstellschlüssel, bevor Sie das Elektrowerkzeug einschalten.** Ein an einem beweglichen Teil des Elektrowerkzeugs angebrachter Schlüssel kann zu Verletzungen führen.
- **Sorgen Sie für einen festen Stand. Achten Sie jederzeit darauf, sicher zu stehen und das Gleichgewicht zu bewahren.** Dadurch haben Sie das Elektrowerkzeug in unerwarteten Situationen besser im Griff.
- **Kleiden Sie sich richtig. Tragen Sie niemals lose sitzende Kleidung oder Schmuck. Halten Sie Haar, Kleidung und Handschuhe von beweglichen Teilen fern.** Lose Kleidung, Schmuck oder langes Haar kann von beweglichen Teilen erfasst werden.
- **Wenn Anschlüsse für Staubabsaug- und Staubsammelvorrichtungen vorhanden sind, sorgen Sie dafür, dass diese richtig angeschlossen und eingesetzt werden.** Die Verwendung von Staubsammelvorrichtungen vermindert durch Staub verursachte Gefahren.

#### Verwendung und Pflege von Elektrowerkzeugen

- **Überbeanspruchen Sie Elektrowerkzeuge nicht. Benutzen Sie das richtige Elektrowerkzeug für Ihren Einsatzzweck.** Das richtige Elektrowerkzeug erledigt seine Arbeit bei bestimmungsgemäßigem Einsatz besser und sicherer.
- **Benutzen Sie das Elektrowerkzeug nicht, wenn es sich nicht am Schalter ein- und ausschalten lässt.** Jedes Elektrowerkzeug, das nicht mit dem Schalter betätigt werden kann, stellt eine Gefahr dar und muss repariert werden.
- **Trennen Sie das Elektrowerkzeug von der Stromversorgung bzw. vom Akku, bevor Sie Einstellarbeiten vornehmen, Zubehörteile austauschen oder das Elektrowerkzeug verstauen.** Solche präventiven Sicherheitsmaßnahmen verhindern den unbeabsichtigten Start des Elektrowerkzeugs.
- **Lagern Sie nicht benutzte Elektrowerkzeuge außerhalb der Reichweite von Kindern, und lassen Sie nicht zu, dass Personen das Elektrowerkzeug bedienen, die nicht mit dem Werkzeug selbst und/oder diesen Anweisungen vertraut sind.** Elektrowerkzeuge stellen in ungeschulten Händen eine Gefahr dar.
- **Halten Sie Elektrowerkzeuge in Stand. Prüfen Sie, ob bewegliche Teile falsch eingestell sind oder klemmen, ob Teile gebrochen oder so weit beschädigt sind, dass der sichere Betrieb des Elektrowerkzeugs beeinträchtigt werden kann. Bei**

**Beschädigungen lassen Sie das Elektrowerkzeug reparieren, bevor Sie es benutzen.** Viele Unfälle mit Elektrowerkzeugen sind auf schlechte Wartung zurückzuführen.

- **Halten Sie Schneidwerkzeuge scharf und sauber.** Ordnungsgemäß gewartete Schneidwerkzeuge mit scharfen Schneidkanten bleiben seltener hängen und sind einfacher zu bedienen.
- **Benutzen Sie Elektrowerkzeuge, Zubehör, Werkzeugspitzen und Ähnliches in Übereinstimmung mit diesen Anweisungen und auf die für das jeweilige Elektrowerkzeug bestimmungsgemäße Weise, und beachten Sie dabei die jeweiligen Arbeitsbedingungen und die Art der auszuführenden Arbeiten.** Der Einsatz eines Elektrowerkzeugs für Zwecke, die von den hier angegebenen abweichen, kann zu Gefahrensituationen führen.

#### Verwendung und Pflege von akkubetriebenen Werkzeugen

- **Eine Aufladung darf nur mit dem vom Hersteller vorgeschriebenen Ladegerät durchgeführt werden.** Durch ein für einen bestimmten Akkutyp geeignetes Ladegerät kann Brandgefahr entstehen, wenn es für eine andere Batterie verwendet wird.
- **Verwenden Sie Elektrowerkzeuge nur mit speziell ausgezeichneten Akkus.** Die Verwendung anderer Akkus kann zu Verletzungs- und Brandgefahr führen.
- **Wird der Akku nicht verwendet, halten Sie ihn von Metallgegenständen wie Büroklammer, Münzen, Schlüsseln, Nägeln, Schrauben oder anderen kleineren Metallobjekten fern, da es zu einer Überbrückung der Kontakte kommen könnte.** Durch Kurzschluss der Akkuklemmen kann es zu Verbrennungen oder Bränden kommen.
- **Unter missbräuchlichen Bedingungen kann Flüssigkeit aus dem Akku austreten; vermeiden Sie Kontakt damit. Bei versehentlichem Hautkontakt sofort mit Wasser abspülen. Sollten Ihre Augen damit in Berührung gekommen sein, suchen Sie sofort ärztliche Hilfe auf.** Austretende Akkufflüssigkeit kann Reizungen oder Verätzungen verursachen.

#### Service

- **Lassen Sie das Elektrowerkzeug von einem qualifizierten Fachmann reparieren, und bestehen Sie darauf, dass nur Originalersatzteile verwendet werden.** Auf diese Weise wird dafür gesorgt, dass die Sicherheit des Elektrowerkzeugs nicht beeinträchtigt wird.

#### Sicherheitswarnhinweise für das Laubbläsergerät

- Zur Verringerung der Gefahr eines elektrischen Schlags dürfen Sie das Gerät nicht auf nassen Oberflächen oder im Regen betreiben.
- Lagern Sie das Gerät in einem geschlossenen Raum.

- Das Gerät ist nicht als Spielzeug geeignet. Lassen Sie Kinder das Gerät nicht bedienen.
- Beachten Sie die Anweisungen in dieser Bedienungsanleitung. Verwenden Sie nur zugelassene Anbaugeräte.
- Wenn das Gerät beschädigt wurde, ins Wasser gefallen ist, im Freien zurückgelassen wurde oder nicht mehr korrekt funktioniert, sprechen Sie mit einem autorisierten Service Center.
- Verwenden Sie das Gerät auf keinen Fall mit nassen Händen.
- Legen Sie keine Gegenstände in die Öffnungen. Verwenden Sie das Gerät nicht mit verstopften Öffnungen.
- Halten Sie es frei von Staub, Haaren und Materialien, die den Luftstrom beeinträchtigen können.
- Stellen Sie sicher, dass keine Haare, Schmuckstücke, lose Kleidungsstücke, Finger oder andere Körperteile in die Nähe von Öffnungen und beweglichen Teilen gelangen.
- Seien Sie vorsichtig, wenn Sie das Produkt auf Stufen verwenden.

## Allgemeine Sicherheitshinweise

- Verwenden Sie das Gerät ordnungsgemäß. Eine falsche Verwendung kann zu schweren bis tödlichen Verletzungen führen. Verwenden Sie das Gerät nur für die in dieser Betriebsanleitung aufgeführten Arbeiten. Verwenden Sie das Gerät nicht für andere Aufgaben.
- Beachten Sie die Anweisungen in dieser Bedienungsanleitung. Beachten Sie die Symbole und die Sicherheitshinweise. Die Nichtbeachtung der Anweisungen und Symbole kann zu Verletzungen oder zum Tod führen.
- Werfen Sie diese Bedienungsanleitung nicht weg. Verwenden Sie die Anweisungen für das Zusammensetzen und den Betrieb, und halten Sie Ihr Gerät in gutem Zustand. Befolgen Sie die Anweisungen für die korrekte Installation von Anbaugeräten und Zubehörteilen. Verwenden Sie ausschließlich zugelassene Anbaugeräte und Zubehörteile.
- Verwenden Sie das Gerät nicht, wenn es beschädigt ist. Halten Sie sich an den Wartungsplan. Führen Sie nur diejenigen Wartungsarbeiten aus, die Sie in den Anweisungen in dieser Bedienungsanleitung finden. Alle sonstigen Wartungsarbeiten müssen von einem autorisierten Service Center durchgeführt werden.
- Diese Bedienungsanleitung kann nicht alle Situationen abdecken, die bei der Verwendung des Geräts auftreten können. Seien Sie immer vorsichtig und arbeiten Sie mit gesundem Menschenverstand. Führen Sie keine Arbeiten mit oder Wartungen am Gerät durch, wenn Sie sich in einer Situation unsicher sind. Wenden Sie sich an einen Produktfachmann, Ihren Fachhändler, Ihren Service

Vertreter oder das autorisierte Service Center für weitere Informationen.

- Entfernen Sie den Akku, bevor Sie das Produkt zusammenbauen, einlagern oder warten.
- Verwenden Sie das Gerät nicht, wenn es nicht mehr der ursprünglichen Spezifikation entspricht. Ändern Sie kein Teil des Geräts ohne Genehmigung des Herstellers. Verwenden Sie nur Teile, die vom Hersteller genehmigt wurden. Eine falsche Wartung kann zu schweren bis tödlichen Verletzungen führen.
- Das Gerät sollte nicht im Innenbereich oder in der Nähe von feuergefährlichen Stoffen gestartet werden.
- Der Motor bildet ein elektromagnetisches Feld, wenn Sie das Gerät benutzen. Das elektromagnetische Feld kann medizinische Implantate beschädigen. Sprechen Sie vor der Inbetriebnahme des Geräts mit Ihrem Arzt und dem Hersteller des medizinischen Implantats.
- Lassen Sie nicht zu, dass Kinder das Gerät verwenden. Erlauben Sie nicht, dass Personen ohne Kenntnis der Anweisungen das Gerät bedienen.
- Stellen Sie sicher, dass Personen mit verminderter physischer oder psychischer Leistungsfähigkeit dieses Gerät nicht unbeobachtet verwenden. Es muss immer ein verantwortlicher Erwachsener anwesend sein.
- Verschließen Sie das Gerät in einem Bereich, zum dem Kinder und nicht autorisierte Personen keinen Zugang haben.
- Das Gerät kann Objekte auswerfen und Verletzungen verursachen. Beachten Sie die Sicherheitshinweise, um das Risiko von Verletzungen oder Tod zu verringern.
- Entfernen Sie sich nicht vom Produkt, wenn der Motor eingeschaltet ist.
- Der Bediener des Geräts trägt bei einem Unfall die Verantwortung.
- Überprüfen Sie vor dem Gebrauch das Gerät auf schadhafte Teile.
- Bevor Sie das Produkt benutzen, stellen Sie sicher, dass Sie sich in sicherem Abstand von anderen Personen oder Tieren befinden. Stellen Sie sicher, dass eine Person in einem angrenzenden Bereich weiß, dass Sie das Gerät benutzen.
- Halten Sie sich an nationale und lokale gesetzliche Bestimmungen. Diese können den Betrieb des Geräts unter bestimmten Bedingungen verhindern oder einschränken.

## Sicherheitshinweise für den Betrieb

- Dieses Produkt ist nur für das Zusammenblasen und Aufsaugen von Laub und unerwünschtes Material auf dem Boden geeignet.
- Umstehende Personen oder Tiere dürfen sich dem Bediener höchstens auf 15 m nähern.
- Dieses Gerät kann Gegenstände mit hoher Geschwindigkeit auswerfen, die in Richtung des



- Bedieners abprallen können. Dadurch können Verletzungen an den Augen entstehen.
- Halten Sie das Gerät wie abgebildet. (Abb. 17)
  - Untersuchen Sie den Arbeitsbereich vor dem Gebrauch des Geräts. Entfernen Sie sämtliches unerwünschtes Material sowie harte Gegenstände wie Steine, Glasscherben oder Draht, die bei Gebrauch des Geräts herausgeschleudert werden, abprallen oder während des Betriebs Verletzungen und Schäden verursachen können.
  - Richten Sie die Ausblasöffnung nicht auf Personen, Tiere, offene Fenster oder Fahrzeuge.
  - Stellen Sie den Motor ab, bevor Sie ein Zubehörteil oder andere Komponenten an- oder abmontieren.
  - Benutzen Sie das Gerät nicht, wenn die Abdeckung abmontiert ist.
  - Halten Sie sich beim Betrieb des Produkts nicht auf einer Leiter auf.
  - Sichern Sie das Gerät während des Transports.
  - Benutzen Sie das Gerät nur zu den empfohlenen Tageszeiten. Beachten Sie die örtlichen Vorschriften.
  - Benutzen Sie das Gerät in der für die zu erledigende Arbeit niedrigsten möglichen Geschwindigkeit.
  - Stellen Sie sicher, dass das Produkt vor dem Betrieb in gutem Zustand ist.
  - Verwenden Sie einen Rechen oder Besen, um vor dem Betrieb unerwünschtes Material vom Boden zu lösen.
  - Wenn der Arbeitsbereich verschmutzt ist, bewässern Sie ihn mit einem Schlauch.
  - Verwenden Sie das Gerät als Alternative zu einem Wasserschlauch, um Wasser zu sparen.
  - Richten Sie das Gerät nicht auf Pflanzen, die leicht beschädigt werden können.
  - Regulieren Sie den Luftstrom, indem Sie die Ausblasöffnung des Rohrs stärker nach unten oder zu einer Seite richten. Richten Sie das Gerät nicht auf Objekte wie Wände, große Steine, Fahrzeuge und Zäune.
  - Richten Sie das Gerät bei der Arbeit an einer Innenecke von der Ecke aus zur Mitte des Arbeitsbereichs hin. Wenn Sie dies nicht beachten, kann unerwünschtes Material in Ihr Gesicht gelangen und Augenverletzungen verursachen.
  - Benutzen Sie dieses Produkt nicht, wenn Sie müde oder krank sind oder unter Einfluss von Alkohol, Drogen oder Medikamenten stehen.
  - Achten Sie darauf, langes Haar über den Schultern zusammenzubinden.
  - Achten Sie darauf, dass sich Ihre Hände, Füße und das Produkt während des Betriebs in der korrekten Position befinden. Achten Sie darauf, dass Sie immer standsicher stehen und das Gleichgewicht halten. Sorgen Sie für einen festen Stand.
  - Umstehende Personen müssen Augenschutz tragen.

- Schalten Sie den Motor ab, sobald andere Personen in den Arbeitsbereich eintreten.
- Arbeiten Sie mit dem Produkt nicht auf Dächern oder von anderen hohen Positionen aus. Dies kann zu Verletzungen führen.
- Nutzen Sie die volle Länge der Blasdüse, so dass der Luftstrom knapp über dem Boden arbeitet.
- Entsorgen Sie das unerwünschte Material nach der Benutzung des Geräts in den entsprechenden Abfallbehältern.
- Entfernen Sie die Akkus, bevor Sie eine Blockierung oder anderes Material entfernen.
- Entfernen Sie den Akku, wenn das Gerät ungewöhnliche Vibrationen aufweist.
- Betreiben Sie das Produkt nur bei Tageslicht oder bei guter künstlicher Beleuchtung.
- Achten Sie auf einen sicheren Stand am Hang.
- Gehen Sie, und rennen Sie nicht.
- Achten Sie darauf, dass die Lufteinlässe immer sauber sind.

### **Persönliche Schutzausrüstung**

- Verwenden Sie immer geeignete persönliche Schutzausrüstung bei der Benutzung des Geräts. Das Tragen persönlicher Schutzausrüstung schließt das Risiko von Verletzungen nicht aus. Das Tragen persönlicher Schutzausrüstung verringert das Ausmaß der Verletzungen bei einem Unfall.
- Tragen Sie immer einen zugelassenen Augenschutz beim Arbeiten mit dem Gerät.
- Arbeiten Sie mit dem Gerät nicht barfuß oder mit offenen Schuhen. Tragen Sie stets robuste und rutschfeste Schuhe.
- Tragen Sie schwere, lange Hosen.
- Tragen Sie bei Bedarf auch zugelassene Schutzhandschuhe.
- Tragen Sie einen Helm, wenn Ihnen Gegenstände auf den Kopf fallen könnten.
- Tragen Sie immer einen zugelassenen Gehörschutz beim Arbeiten mit dem Gerät. Lärmbelastung über einen längeren Zeitraum kann zu lärmbedingten Hörschäden führen.
- Vergewissern Sie sich, dass Sie einen Erste-Hilfe-Kasten griffbereit haben.
- Tragen Sie stets eine zugelassene Staubmaske, wenn Sie das Gerät in einer staubigen Umgebung benutzen.

### **Schutzvorrichtungen am Gerät**

- Achten Sie darauf, das Gerät regelmäßig zu warten.
  - Dies erhöht die Lebensdauer des Geräts.
  - Die Gefahr von Unfällen sinkt.

Lassen Sie einen Vertragshändler oder ein autorisiertes Service Center das Gerät regelmäßig überprüfen, um Einstellungen oder Reparaturen vorzunehmen.

- Benutzen Sie kein Gerät mit defekten Schutzvorrichtungen. Wenn das Gerät beschädigt ist, wenden Sie sich an ein autorisiertes Service Center.

## Ein-/Aus-Schalter

Stellen Sie sicher, dass der Motor anhält, wenn Sie den Ein-/Aus-Schalter drücken.

## Sicherheitshinweise für die Wartung



**WARNUNG:** Fehlerhafte Wartung kann zu Motorschäden oder zu ernsthaften Verletzungen führen.

Der Betreiber des Geräts ist dafür verantwortlich, dass das Gerät entsprechend den Wartungsanweisungen der Bedienungsanleitungen gewartet wird.

Entfernen Sie den Akku, bevor Sie Wartungsarbeiten durchführen.

## SICHERHEIT IM UMGANG MIT AKKUS

Verwenden Sie nur Akkus des Herstellers, und laden Sie diese ausschließlich in einem Akkuladegerät des Herstellers.

Die wiederaufladbaren Akkus dürfen nur zur Energieversorgung zugehöriger kabelloser Produkte verwendet werden. Um Verletzungen vorzubeugen, darf der Akku nicht zur Energieversorgung anderer Geräte verwendet werden.

- Sie dürfen den Akku nicht zerlegen, öffnen oder zerkleinern.
- Setzen Sie Akkus nicht direkter Sonneneinstrahlung oder Hitze aus. Halten Sie Akkus von Feuer fern.
- Überprüfen Sie das Akkuladegerät und den Akku regelmäßig auf Beschädigungen. Beschädigte oder veränderte Akkus können zu Feuer, Explosionen oder Verletzungsgefahr führen. Reparieren Sie keine beschädigten Akkus und öffnen Sie auch keine beschädigten Akkus.
- Verwenden Sie keinen Akku und kein Produkt, der bzw. das defekt ist, verändert wurde oder beschädigt ist.
- Verändern oder reparieren Sie keine Produkte oder den Akku. Lassen Sie Reparaturen ausschließlich von Ihrem autorisierten Händler durchführen.
- Schließen Sie weder eine Speicherzelle noch einen Akku kurz. Bewahren Sie die Akkus nicht in einer Box oder einer Schublade auf, in der es durch andere Metallobjekte zu einem Kurzschluss kommen kann.
- Nehmen Sie den Akku erst aus seiner Originalverpackung, wenn dieser für den Betrieb gebraucht wird.
- Setzen Sie die Akkus keinen mechanischen Erschütterungen aus.
- Wenn aus einem Akku Flüssigkeit austritt, vermeiden Sie Haut- oder Augenkontakt mit dieser. Sollten Sie dennoch mit der Flüssigkeit in Berührung gekommen sein, reinigen Sie den Bereich mit ausreichend Wasser und suchen Sie medizinische Hilfe auf.
- Verwenden Sie ausschließlich das Akkuladegerät, welches für den Betrieb mit dem Akku vorgesehen ist.
- Achten Sie für einen korrekten Betrieb auf das Plus (+) und das Minus (-) auf dem Akku und dem Produkt.
- Verwenden Sie keinen Akku, der nicht für den Betrieb mit dem Produkt vorgesehen ist.
- Verwenden Sie nicht gleichzeitig Akkus mit unterschiedlicher Spannung oder von unterschiedlichen Herstellern in einem Gerät.
- Achten Sie darauf, die Akkus von Kindern fernzuhalten.
- Kaufen Sie stets die richtigen Akkus für das Produkt.
- Bewahren Sie die Akkus sauber und trocken auf.
- Reinigen Sie verschmutzte Akkukontakte mit einem sauberen, trockenen Tuch.
- Sekundäre Akkus müssen vor dem Gebrauch aufgeladen werden. Verwenden Sie immer das richtige Akkuladegerät, und beachten Sie die Anweisungen zum korrekten Laden in der Anleitung.
- Sehen Sie von einem Dauerladen eines Akkus ab, wenn dieser nicht in Betrieb ist.
- Heben Sie die Gebrauchsanweisung zum späteren Nachschlagen auf.
- Verwenden Sie den Akku ausschließlich für seinen erforderlichen Betrieb.
- Entfernen Sie den Akku vom Produkt, wenn dieses nicht verwendet wird.
- Halten Sie den Akku während des Betriebs fern von Büroklammern, Schlüsseln, Nägeln, Schrauben und anderen kleinen Metallobjekten. Hierdurch kann es zu einer Überbrückung der Kontakte kommen. Durch Kurzschluss der Akkukontakte kann es zu Verbrennungen oder Bränden kommen.

## MONTAGE



**WARNUNG:** Lesen Sie vor dem Zusammensetzen des Geräts das Kapitel über Sicherheit.

### Zur Montage des Blasrohrs

(Abb. 18 )

1. Richten Sie den Vorsprung am Blasrohr am Antriebsmotor aus.

- Schließen Sie das Blasrohr am Antriebsmotor an, bis ein Klicken zu hören ist. Stellen Sie sicher, dass sie miteinander verriegelt sind.
- Drehen Sie die Düse in Richtung des Blasrohrs, bis ein Klicken zu hören ist. Stellen Sie sicher, dass sie miteinander verriegelt sind.

---

## BETRIEB

---



**WARNUNG:** Lesen Sie vor der Nutzung des Geräts das Kapitel über Sicherheit, und machen Sie sich damit vertraut.

### Bevor Sie das Produkt starten

- Untersuchen Sie das Gerät auf fehlende, beschädigte, lose oder abgenutzte Teile.
- Überprüfen Sie die Muttern, Schrauben und Bolzen.
- Überprüfen Sie den Gashebel auf korrekte Funktion.
- Überprüfen Sie den Ein-/Aus-Schalter auf korrekte Funktion.

### So setzen Sie den Akku ein

(Abb. 19)

- Richten Sie die Rippen des Akkus an den Schlitzen im Akkufach aus. Setzen Sie den Akku in das Akkufach, bis ein Klicken zu hören ist.
- Um den Akku herauszunehmen, drücken und halten Sie die Freigabetaste, und ziehen Sie den Akku heraus.

### So starten Sie den Motor

- Setzen Sie den Akku ein. Siehe *So setzen Sie den Akku ein auf Seite 59*.
- Drücken Sie den Ein-/Aus-Schalter, bis die Anzeige aufleuchtet.
- Drücken Sie den Gashebel für den Betrieb.
  - Drücken Sie den Gashebel leicht für eine niedrigere Geschwindigkeit.
  - Drücken Sie den Gashebel fester für eine höhere Geschwindigkeit.
- Beginnen Sie mit dem Betrieb.

### So schalten Sie den Motor aus

- Lösen Sie den Gashebel.
- Drücken Sie den Ein-/Aus-Schalter, bis die Anzeige erlischt.

### Zum Wechseln des Betriebsmodus

Der Betriebsmodus des Geräts kann geändert werden, während das Gerät in Betrieb ist. Es gibt zwei Betriebsmodi:

- Standard-Modus** - Spart Energie und maximiert Laufzeit. Der Standard-Modus ist für die meisten Aufgaben geeignet.

---

**Hinweis:** Das Gerät ist beim Start auf Standardmodus geschaltet.

---

- Boost-Modus** - Im Boost-Modus läuft das Gerät bei hoher Geschwindigkeit. Der Boost-Modus läuft mit maximaler Leistung für anspruchsvollere Aufgaben. Um den Boost-Modus zu starten, drücken Sie die Boost-Mode-Taste, bis die Anzeige aufleuchtet. Zum Stoppen des Boost-Modus drücken Sie die Boost-Mode-Taste, bis die Anzeige nicht mehr aufleuchtet.

**Hinweis:** Wenn der Gashebel während des Betriebs losgelassen wird, startet das Gerät erneut im letzten Modus. Wenn das Gerät automatisch angehalten wird oder wenn der Betreiber den Ein-/Aus-Schalter drückt, wird der zuletzt verwendete Modus aus dem Speicher gelöscht. Das Gerät wird beim Start wieder auf Standardmodus geschaltet.

### Verwenden Sie die digitale Geschwindigkeitsregelung zum Starten

Die digitale Geschwindigkeitsregelung ermöglicht Ihnen, eine bestimmte Geschwindigkeit des Laubblasgeräts auch ohne Gashebel einzurichten und beizubehalten.

(Abb. 20)

- Halten Sie den Gashebel an der notwendigen Position und aktivieren Sie die digitale Geschwindigkeitsregelung.
- Lösen Sie den Gashebel, nachdem die digitale Geschwindigkeitsregelung aktiviert wurde.



**Hinweis:** Bei Aktivierung der digitalen Geschwindigkeitsregelung kann der Gashebel erneut gezogen werden, um die Geschwindigkeit zu erhöhen. Nach dem Loslassen des Gashebels kehrt die digitale Geschwindigkeitsregelung in ihre letzte Position zurück.

- Lösen Sie die digitale Geschwindigkeitsregelung, um mit der normalen Bedienung des Geräts fortzufahren.

### Energieanzeige

Die Energieanzeige zeigt an, wie viel Energie das Gerät während des Betriebs verbraucht.

- Die LED-Leuchten 4 und 5 zeigen die beste Leistung und beste Effizienz an.
- Die LED-Leuchte 6 auf der rechten Seite zeigt die maximale Leistung und die geringste Akkueffizienz an.

## Akku-Ladezustand-LED

Der Status des Akkus wird angezeigt, bis Sie den Gashebel ziehen. Wenn Sie den Gashebel loslassen, wird der Status des Akkus wieder angezeigt.

Die Anzahl der aufleuchtenden LEDs zeigt den aktuellen Ladezustand des Akkus an.

LED-Leuchten	Akkuladezustand
Alle grünen LEDs leuchten auf	Vollständig geladen (100 %–76 %)
LED 1, 2 und 3 leuchten auf	Der Akku ist zu 75 % - 51 % geladen.
LED 1 und 2 leuchten auf	Der Akku ist zu 50 % - 26 % geladen.
LED 1 leuchtet auf	Der Akku ist zu 25 % - 6 % geladen.

LED-Leuchten	Akkuladezustand
LED 1 blinkt	Der Akku ist zu 5 % - 0 % geladen.

**Hinweis:** Wenn der Motor anhält und die Betriebs-LED eingeschaltet bleibt, drücken Sie die Taste auf dem Akku. Mögliche Lösungen finden Sie unter *FEHLERBEHEBUNG auf Seite 61*.

**Hinweis:** Wenn der Akku vollständig entladen ist, wird der Motor sofort angehalten.

**Hinweis:** Der Motor stoppt automatisch, wenn der Akku oder die Motorsteuerung bei anspruchsvollem Betrieb zu heiß sind. Lassen Sie Motor und Akku abkühlen. Das Gerät wird dann zurückgesetzt.

## WARTUNG



**WARNUNG:** Lesen Sie vor dem Reinigen, Reparieren oder Warten des Geräts das Kapitel über Sicherheit, und machen Sie sich damit vertraut.

### Wartungsplan

- Achten Sie darauf, den Wartungsplan einzuhalten. Die Wartungsintervalle werden anhand der täglichen Nutzung des Gerätes berechnet. Wenn Sie nicht jeden Tag mit dem Gerät arbeiten, sind die Intervalle anders.
- Führen Sie nur diejenigen Wartungsarbeiten aus, die Sie in den Anweisungen in dieser Bedienungsanleitung finden.
- Wenden Sie sich bezüglich anderer Wartungsarbeiten, die in dieser Betriebsanleitung nicht aufgeführt sind, an ein autorisiertes Service Center.

### Tägliche Wartung

- Entfernen Sie den Akku. Informationen zur korrekten Wartung finden Sie in der Betriebsanleitung des Akkus.

- Überprüfen Sie die Muttern, Schrauben und Bolzen.
- Überprüfen Sie den Gashebel auf korrekte Funktion.
- Überprüfen Sie den Ein-/Aus-Schalter auf korrekte Funktion.
- Entfernen Sie externes, unerwünschtes Material mit einer weichen Bürste oder einem trockenen Tuch aus dem Gerät. Reinigen Sie nicht mit Wasser, Reinigungsmitteln oder Lösungsmitteln.
- Verwenden Sie eine weiche Bürste, um unerwünschtes Material aus den Lüftungsschlitzen zu entfernen.
- Untersuchen Sie das Gerät auf fehlende, beschädigte, lose oder abgenutzte Teile.
- Überprüfen Sie das Produkt, um sicherzustellen, dass die beweglichen Teile richtig ausgerichtet und sicher für den Betrieb sind.
- Wenn das Gerät beschädigt ist, wenden Sie sich an ein autorisiertes Service Center. Verwenden Sie das Gerät nicht, wenn es beschädigt ist.

## FEHLERBEHEBUNG

Störung	Mögliche Ursache	Mögliche Abhilfe
Das Gerät springt nicht an	Die Stromversorgung ist ausgeschaltet.	Starten Sie den Motor. Siehe <i>So starten Sie den Motor auf Seite 59</i> .
	Keine elektrische Verbindung zwischen Gerät und Akku.	Setzen Sie den Akku korrekt ein. Siehe <i>So setzen Sie den Akku ein auf Seite 59</i> .
	Der Akku ist nicht geladen.	Laden Sie den Akku auf. Weitere Informationen finden Sie in den Bedienungsanleitungen des Akkus.
	Der Akku oder das Gerät sind zu heiß.	Lassen Sie den Akku und das Gerät abkühlen, bevor Sie das Gerät starten.
	Der Akku oder das Gerät sind zu kalt.	Lassen Sie den Akku und das Gerät wärmer werden, bevor Sie das Gerät starten.
	Die Motorsteuerung ist zu heiß.	Lassen Sie den Akku und das Gerät mindestens 1 Stunde lang abkühlen, bevor Sie das Gerät starten.

### Fehlercodes

Die Fehlercodes helfen Ihnen bei der Fehlersuche am Akku und/oder Akkuladegerät während des Ladevorgangs.

(Abb. 21)

**Hinweis:** Sehen Sie sich die Akku-Ladezustand-LED mit den Rippen des Akkus nach oben an, um die korrekte Ausrichtung der LED-Leuchten zu sehen.

LED-Bildschirm	Mögliche Fehler	Mögliche Maßnahmen
LED 1 ist rot und LED 4 grün, Akku lädt nicht oder funktioniert nicht richtig im Produkt	Die innere Sicherung ist durchgebrannt	Wenden Sie sich an ein autorisiertes Service Center.
LED 1 leuchtet rot auf	Unregelmäßige Speicherzellenspannung	Wenden Sie sich an ein autorisiertes Service Center.
LED 4 leuchtet grün auf	Akku ist überladen	Entfernen Sie den Akku aus dem Ladegerät und setzen Sie diesen in das Gerät ein. Nehmen Sie das Gerät in Betrieb. Möglicherweise ist das Akkuladegerät defekt. Wenden Sie sich an ein autorisiertes Service Center.
LED 1 ist rot und LED 2 grün, Akku lädt nicht oder funktioniert nicht richtig im Produkt	Versagen des Akkuladegeräts	Entfernen Sie den Akku aus dem Gerät. Nicht aufladen. Der Akku ist beschädigt und muss ausgetauscht werden. Wenden Sie sich an ein autorisiertes Service Center.
ROTE LED leuchtet auf, grüne LED 2 blinkt während des Ladevorgangs oder wenn sich der Akku im Ladegerät befindet	Interne Akkutemperatur ist zu niedrig oder zu hoch für das Laden	Platzieren Sie das Ladegerät und den Akku an einem Ort, an dem die innere Temperatur des Akkus zwischen 5°C und 45°C liegt.

LED-Bildschirm	Mögliche Fehler	Mögliche Maßnahmen
ROTE LED blinkt, und LED 2 blinkt grün, wenn der Akku installiert ist.	Interne Akkutemperatur ist zu niedrig oder zu hoch	Die innere Temperatur im Akku muss zwischen -15°C und 70°C liegen. Die Umgebungstemperatur des Akkus ist zu niedrig oder zu hoch. <ul style="list-style-type: none"> <li>Wenn der Akku durch die Umgebung zu stark abgekühlt ist, bringen Sie den Akku und das Ladegerät an einen warmen Ort.</li> <li>Wenn der Akku zu heiß ist, insbesondere nach dem Betrieb, entfernen Sie den Akku und Ladegerät aus der heißen Umgebung.</li> </ul>

## TECHNISCHE DATEN

	Einheit	LI 58GB (BHB58VPR)
<b>Motorspezifikationen</b>		
Motortyp		Bürstenlos
Motorspannung	V (DC)	58
Motorleistung	Mi	1200
<b>Akku und Ladegerät: Technische Daten</b>		
Standard-Akkutyp		Li 585.2A
Standard-Ladegerättyp		Li 58V 2.5CGR
<b>Lärm- und Vibrationsdaten</b>		
Äquivalenter Vibrationspegel an den Griffen mit Blasrohren (Original). Siehe Anmerkung 1.	m/s <sup>2</sup>	5,429
Schalleistungspegel, garantiert (LWA). Siehe Anmerkung 2.	dB(A)	99
Gemessener Schalleistungspegel. Siehe Anmerkung 2.	dB(A)	96
Äquivalenter Schalldruckpegel am Ohr des Anwenders, gemessen gemäß ISO 22868, ausgestattet mit Blasrohren (Original)	dB(A)	84
<b>Leistung des Lüfterrads (mit Düse und Blasrohr)</b>		
Max. Luftgeschwindigkeit	m/s	58
Luftdurchsatzvolumen (hoch)	m <sup>3</sup> /min	10
Luftdurchsatzvolumen (Boost)	m <sup>3</sup> /min	15
<b>Masse des Geräts</b>		
Gewicht (ohne Akku, mit Röhrrchen)	kg	2,7

**Hinweis 1:** Berichten zufolge liegt der äquivalente Vibrationspegel normalerweise bei einer Ausbreitungsklasse (Standardabweichung) von 1,5 m/s<sup>2</sup>.

**Hinweis 2:** Umweltbelastende Geräuschemission gemessen als Schalleistung (LWA) gemäß EG-

Richtlinie 2000/14/EG. Der aufgezeichnete Lautstärkepegel für das Gerät wurde unter Verwendung der originalen Schneidausrüstung mit dem höchsten Pegel gemessen. Die Differenz zwischen garantiertem und gemessenem Schalleistungspegel besteht darin, dass beim garantierten Schalleistungspegel auch eine

Streuung im Messergebnis und Variationen zwischen verschiedenen Geräten desselben Modells gemäß der Richtlinie 2000/14/EG berücksichtigt werden.

**Hinweis 3:** Berichten zufolge liegt der Schalldruckpegel für dieses Gerät normalerweise bei einer Ausbreitungsklasse (Standardabweichung) von 3 dB(A).

---

## INHALT DER EU-KONFORMITÄTSERKLÄRUNG

---

Wir, Husqvarna AB, SE 561 82 Huskvarna, SCHWEDEN, erklären in alleiniger Verantwortung, dass das Gerät Folgendem genügt:

Beschreibung	Laubblasgerät
Marke	McCulloch
Plattform/Typ/Modell	Plattform BHB58VPR, Modell Li 58GB
Charge	Seriennummer ab Baujahrs 2017

Es erfüllt die folgenden EU-Vorschriften und -Richtlinien:

Richtlinie/Verordnung	Beschreibung
2006/42/EG	„Über Maschinen“
2014/30/EG	EMV-Richtlinie
2000/14/EG	„über umweltbelastende Geräuschemissionen“
2011/65/EG	„über gefährliche Stoffe“

Harmonisierte Normen und/oder technische Spezifikationen gelten wie folgt: EN 60745-1:2009 +A11; EN 15503:2009+A2; EN ISO 12100:2010

Die im Abschnitt „Technische Daten“ in dieser Bedienungsanleitung und in der signierten EU-Konformitätserklärung angegebenen Schallwerte entsprechen der EU-Richtlinie 2000/14/EG, Anhang V.

Der TV Rheinland führte im Auftrag von Husqvarna AB eine freiwillige Typenprüfung durch, und stellte eine Konformitätsbescheinigung nach EG-Richtlinie 2006/42/EC für Maschinen aus.

Das Zertifikat, wie auf der unterzeichneten EU-Konformitätserklärung angegeben, gilt für alle Fertigungsstandorte und Ursprungslander, wie auf dem Gerät angegeben.

Das gelieferte Laubblasgerät entspricht dem Geteexemplar, das die Prüfung durchlaufen hat.

Im Auftrag von Husqvarna AB, SE 561 82 Huskvarna, SCHWEDEN, 04.12.2017

John Thompson, Produkt- und Marketing-Leiter  
Verantwortlich für die technische Dokumentation

---

## Περιεχόμενα

---

ΕΙΣΑΓΩΓΗ.....	64	ΣΥΝΤΗΡΗΣΗ.....	71
ΑΣΦΑΛΕΙΑ.....	65	ΕΠΙΛΥΣΗ ΠΡΟΒΛΗΜΑΤΩΝ.....	72
ΣΥΝΑΡΜΟΛΟΓΗΣΗ.....	69	ΤΕΧΝΙΚΑ ΣΤΟΙΧΕΙΑ.....	73
ΛΕΙΤΟΥΡΓΙΑ.....	70	ΠΕΡΙΕΧΟΜΕΝΑ ΤΗΣ ΔΗΛΩΣΗΣ ΣΥΜΜΟΡΦΩΣΗΣ ΕΚ.....	74

---

## ΕΙΣΑΓΩΓΗ

---

### Εγχειρίδιο χρήσης

Η αρχική γλώσσα του παρόντος εγχειριδίου χρήσης είναι τα Αγγλικά. Τα εγχειρίδια χρήσης σε άλλες γλώσσες είναι μεταφράσεις από τα Αγγλικά.

### Επισκόπηση

(Εικ. 1 )

1. Μπαταρία
2. Φορτιστής μπαταρίας
3. Κουμπί κατάστασης μπαταρίας
4. Λυχνίες LED κατάστασης φόρτισης μπαταρίας
5. Ακροφύσιο
6. Σωλήνας του φυσητήρα
7. Πτερύγιο
8. Ψηφιακός ταχοστάτης
9. Σκανδάλη
10. Οπίσθια χειρολαβή
11. Ψηφιακό κέντρο ελέγχου
12. Μετρητής ισχύος
13. Κουμπί ενίσχυσης ισχύος
14. Κουμπί λειτουργίας
15. Κουμπί απελευθέρωσης μπαταρίας
16. Άνοιγμα αερισμού
17. Ηλεκτρική κινητήρια κεφαλή
18. Εγχειρίδιο χρήσης

### Σύμβολα στο προϊόν

- (Εικ. 2 ) Προειδοποίηση
- (Εικ. 3 ) Διαβάστε το παρόν εγχειρίδιο.
- (Εικ. 4 ) Να χρησιμοποιείτε εγκεκριμένα προστατευτικά κεφαλής
- (Εικ. 5 ) Να χρησιμοποιείτε εγκεκριμένα προστατευτικά ακοής
- (Εικ. 6 ) Να χρησιμοποιείτε εγκεκριμένα μέσα προστασίας των ματιών
- (Εικ. 7 ) Χρησιμοποιήστε εγκεκριμένες μπότες προστασίας και γάντια

- (Εικ. 8 ) Προσέχετε για αντικείμενα που μπορεί να εκτοξευθούν ή να εξοστρακιστούν.
- (Εικ. 9 ) Πιάνετε τα μαλλιά σας ψηλότερα από τους ώμους
- (Εικ. 10 ) Μην φοράτε κοσμήματα όταν χρησιμοποιείτε το προϊόν
- (Εικ. 11 ) Απόσταση ασφαλείας
- (Εικ. 12 ) Ηλεκτροπληξία
- (Εικ. 13 ) Εγγυημένη στάθμη ηχητικής ισχύος
- (Εικ. 14 ) Μην διαχειρίζεστε το προϊόν ή τη συσκευασία μαζί με τα υπόλοιπα οικιακά απόβλητα. Πρέπει να τα παραδώσετε σε κατάλληλο σταθμό ανακύκλωσης για ανάκτηση του ηλεκτρικού και ηλεκτρονικού εξοπλισμού.
- (Εικ. 15 ) Μην αφήνετε, αποθηκεύετε ή χρησιμοποιείτε το προϊόν στη βροχή ή σε υγρές συνθήκες.
- (Εικ. 16 ) Ανακύκλωση

---

**Περιεχόμενα** Άλλα σύμβολα/σήματα που υπάρχουν στο προϊόν αναφέρονται σε απειρήσεις πιστοποίησης για άλλες εμπορικές περιοχές.

---

### Ευθύνη προϊόντος

Όπως αναφέρεται στη νομοθεσία περί ευθύνης για τα προϊόντα, δεν φέρουμε καμία ευθύνη για ζημιές που οφείλονται στο προϊόν μας εάν:

- Το προϊόν έχει επισκευαστεί λανθασμένα.
- Το προϊόν έχει επισκευαστεί με εξαρτήματα που δεν προέρχονται από τον κατασκευαστή ή που δεν έχουν εγκριθεί από τον κατασκευαστή.



- Το προϊόν διαθέτει ένα αξεσουάρ που δεν προέρχεται από τον κατασκευαστή ή που δεν έχει εγκριθεί από τον κατασκευαστή.

- Το προϊόν δεν έχει επισκευαστεί σε εγκεκριμένο κέντρο σέρβις ή από εγκεκριμένη αρχή.

## ΑΣΦΑΛΕΙΑ

### Ορισμοί για την ασφάλεια

Οι παρακάτω ορισμοί παρέχουν το βαθμό σοβαρότητας για κάθε προειδοποιητική λέξη.



**ΠΡΟΕΙΔΟΠΟΙΗΣΗ:** Τραυματισμός ατόμων.



**ΠΡΟΣΟΧΗ:** Ζημιά του προϊόντος.

**Περιεχόμενα** Αυτές οι πληροφορίες διευκολύνουν τη χρήση του προϊόντος.

### Γενικές προειδοποιήσεις ασφαλείας ηλεκτρικού εργαλείου



**ΠΡΟΕΙΔΟΠΟΙΗΣΗ:** Διαβάστε όλες τις προειδοποιήσεις ασφαλείας και όλες τις οδηγίες. Η μη τήρηση των προειδοποιήσεων και των οδηγιών μπορεί να προκαλέσει ηλεκτροπληξία, πυρκαγιά ή/και σοβαρό τραυματισμό.

**Φυλάσσετε τις προειδοποιήσεις και τις οδηγίες ώστε να ανατρέχετε αργότερα σε αυτές.**

Ο όρος "ηλεκτρικό εργαλείο" που χρησιμοποιείται στις προειδοποιήσεις αναφέρεται στο εργαλείο που τροφοδοτείται από το δίκτυο ρεύματος (με καλώδιο) ή στο εργαλείο που τροφοδοτείται από μπαταρία (χωρίς καλώδιο).

#### Ασφάλεια στο χώρο εργασίας

- Διατηρείτε το χώρο εργασίας καθαρό και με καλό φωτισμό. Οι ακατάστατοι ή σκοτεινοί χώροι ενέχουν τον κίνδυνο ατυχημάτων.
- Μην χειρίζεστε ηλεκτρικά εργαλεία σε εκρηκτικές ατμόσφαιρες, π.χ. παρουσία εύφλεκτων υγρών, αερίων ή σωματιδίων σκόνης. Τα ηλεκτρικά εργαλεία δημιουργούν σπινθήρες, οι οποίοι ενδέχεται να προκαλέσουν την ανάφλεξη των σωματιδίων ή των καπνών.
- Κατά το χειρισμό ενός ηλεκτρικού εργαλείου, δεν πρέπει να βρίσκονται κοντά παιδιά ή άλλοι παρευρισκόμενοι. Ενδέχεται να αποσπάσουν την προσοχή σας, με αποτέλεσμα να χάσετε τον έλεγχο.

#### Ασφάλεια με το ηλεκτρικό ρεύμα

- Το βύσμα του ηλεκτρικού εργαλείου πρέπει να ταιριάζει στην πρίζα. Μην τροποποιείτε ποτέ το

βύσμα. Μην χρησιμοποιείτε προσαρμογείς με γειωμένα ηλεκτρικά εργαλεία. Η χρήση μη τροποποιημένων φινις και συμβατών πριζών μειώνει τον κίνδυνο ηλεκτροπληξίας.

- Αποφεύγετε την επαφή του σώματος με γειωμένες επιφάνειες, όπως σωλήνες, καλοριφέρ, κουζίνες και ψυγεία. Υπάρχει αυξημένος κίνδυνος ηλεκτροπληξίας, εάν το σώμα σας έρθει σε επαφή με γείωση.
- Μην εκθέτετε ηλεκτρικά εργαλεία σε βροχή ή σε συνθήκες υγρασίας. Σε περίπτωση εισχώρησης νερού σε ηλεκτρικό εργαλείο, αυξάνεται ο κίνδυνος ηλεκτροπληξίας.
- Μην προκαλείτε φθορά στο καλώδιο. Μην χρησιμοποιείτε ποτέ το καλώδιο για τη μεταφορά, το τράβηγμα ή την αποσύνδεση του ηλεκτρικού εργαλείου. Φυλάσσετε το καλώδιο μακριά από θερμότητα, λάδια, αιχμηρές άκρες ή κινούμενα εξαρτήματα. Εάν το καλώδιο καταστραφεί ή εμπλακεί, αυξάνεται ο κίνδυνος ηλεκτροπληξίας.
- Όταν χρησιμοποιείτε ένα ηλεκτρικό εργαλείο σε εξωτερικό χώρο, χρησιμοποιήστε καλώδιο επέκτασης για χρήση σε εξωτερικό χώρο. Η χρήση καλωδίων κατάλληλων για εξωτερικό χώρο μειώνει τον κίνδυνο ηλεκτροπληξίας.
- Εάν δεν μπορεί να αποφευχθεί η χρήση ενός ηλεκτρικού εργαλείου σε τοποθεσίες με υγρασία, χρησιμοποιήστε ασφαλειοδιακόπτη προστασίας από διαρροές προς τη γείωση (GFCI). Η χρήση GFCI μειώνει τον κίνδυνο ηλεκτροπληξίας.

#### Προσωπική ασφάλεια

- Να είστε προσεκτικοί, να παρακολουθείτε αυτό που κάνετε και να χρησιμοποιείτε την κοινή λογική όταν χρησιμοποιείτε ένα ηλεκτρικό εργαλείο. Μην χρησιμοποιείτε ηλεκτρικά εργαλεία όταν είστε κουρασμένοι ή υπό την επίδραση ναρκωτικών, αλκοόλ ή φαρμάκων. Μια στιγμή απροσεξίας, κατά το χειρισμό ηλεκτρικών εργαλείων, μπορεί να οδηγήσει σε σοβαρό τραυματισμό.
- Χρησιμοποιείτε ατομικό προστατευτικό εξοπλισμό. Φοράτε πάντοτε προστατευτικά γυαλιά. Ο εξοπλισμός προστασίας, όπως προστατευτική μάσκα αναπνοής, αντιολισθητικά παπούτσια ασφαλείας, κράνος ή προστατευτικά ακούσες σε κατάλληλες συνθήκες, μειώνει τον κίνδυνο τραυματισμών.
- Φροντίστε ώστε να μην είναι εφικτή η ακούσια εκκίνηση. Βεβαιωθείτε ότι ο διακόπτης βρίσκεται στη θέση Off προτού συνδέσετε το εργαλείο στην πηγή τροφοδοσίας ή/και στην μπαταρία και προτού πιάσετε ή μεταφέρετε το εργαλείο. Η μεταφορά των ηλεκτρικών εργαλείων, ενώ έχετε το χέρι σας στο διακόπτη ή η σύνδεση σε πρίζα των ηλεκτρικών

εργαλείων με διακόπτη ενέχει τον κίνδυνο ατυχήματος.

- **Αφαιρέστε τυχόν κλειδιά προσαρμογής ή σύσφιξης, πριν ενεργοποιήσετε το ηλεκτρικό εργαλείο.** Ένα κλειδί σύσφιξης ή προσαρμογής που παραμένει προσαρτημένο σε κινούμενο μέρος του ηλεκτρικού εργαλείου, μπορεί να οδηγήσει σε τραυματισμό.
- **Μην υπερεκτιμάτε τις δυνατότητές σας. Να πατάτε καλά τα πόδια σας και να διατηρείτε την ισορροπία σας συνέχεια.** Έτσι επιτυγχάνεται καλύτερος έλεγχος του ηλεκτρικού εργαλείου, σε τυχόν απρόβλεπτες καταστάσεις.
- **Φοράτε κατάλληλα ρούχα. Μην φοράτε φαρδιά ρούχα ή κοσμήματα. Φροντίστε ώστε τα μαλλιά, τα ρούχα και τα γάντια σας να βρίσκονται μακριά από τα κινούμενα μέρη.** Τα φαρδιά ρούχα, τα κοσμήματα ή τα μακριά μαλλιά ενδέχεται να πιαστούν σε κινούμενα μέρη.
- **Εάν παρέχονται διατάξεις για τη σύνδεση συστημάτων συλλογής και απομάκρυνσης σκόνης, βεβαιωθείτε ότι αυτές έχουν συνδεθεί και χρησιμοποιούνται σωστά.** Χρησιμοποιείτε σύστημα συλλογής σκόνης για να μειώσετε τους κινδύνους που σχετίζονται με τη σκόνη.

#### Χρήση και φροντίδα των ηλεκτρικών εργαλείων

- **Μην ασκείτε μεγάλη δύναμη στο ηλεκτρικό εργαλείο. Χρησιμοποιείτε το κατάλληλο ηλεκτρικό εργαλείο για την εφαρμογή σας.** Το κατάλληλο ηλεκτρικό εργαλείο θα έχει καλύτερα αποτελέσματα για την εργασία σας και θα είναι ασφαλέστερο, στο βαθμό για τον οποίο είναι σχεδιασμένο.
- **Μην χρησιμοποιείτε το ηλεκτρικό εργαλείο, εάν δεν μπορεί να ενεργοποιηθεί και να απενεργοποιηθεί με το διακόπτη.** Ένα ηλεκτρικό εργαλείο που δεν μπορεί να ελεγχθεί από το διακόπτη είναι επικίνδυνο και πρέπει να επισκευαστεί.
- **Αποσυνδέστε το βύσμα από την πηγή τροφοδοσίας ή/και αφαιρέστε τη μπαταρία από το ηλεκτρικό εργαλείο, πριν πραγματοποιήσετε ρυθμίσεις, πριν αλλάξετε εξαρτήματα ή αποθηκεύσετε το εργαλείο.** Αυτά τα προληπτικά μέτρα ασφαλείας μειώνουν τον κίνδυνο αkouσίας εκκίνησης του ηλεκτρικού εργαλείου.
- **Φυλάσσετε τα ηλεκτρικά εργαλεία που βρίσκονται σε αδράνεια, μακριά από παιδιά και μην επιτρέπτε σε άτομα που δεν είναι εξοικειωμένα με αυτά ή με τις οδηγίες να χρησιμοποιούν το ηλεκτρικό εργαλείο.** Τα ηλεκτρικά εργαλεία είναι επικίνδυνα στα χέρια μη εκπαιδευμένων χρηστών.
- **Φροντίζετε για τη συντήρηση των ηλεκτρικών εργαλείων. Ελέγξτε το ηλεκτρικό εργαλείο για τυχόν εσφαλμένη ευθυγράμμιση ή κινούμενα εξαρτήματα που μαγκώνουν, σπασμένα εξαρτήματα ή άλλες καταστάσεις που ενδέχεται να επηρεάσουν τη λειτουργία του ηλεκτρικού εργαλείου. Σε περίπτωση ζημιάς, φροντίστε για την επισκευή του ηλεκτρικού εργαλείου πριν το χρησιμοποιήσετε.** Πολλά ατυχήματα προκαλούνται από ηλεκτρικά εργαλεία που δεν συντηρούνται σωστά.

- **Διατηρείτε τα εργαλεία κοπής αιχμηρά και καθαρά.** Εάν τα εργαλεία κοπής συντηρούνται σωστά, με αιχμηρές άκρες κοπής, είναι λιγότερο πιθανή η εμπλοκή τους και πιο εύκολος ο έλεγχός τους.
- **Χρησιμοποιείτε το ηλεκτρικό εργαλείο, τα εξαρτήματα και τα τρυπάνια σύμφωνα με τις οδηγίες αυτές, λαμβάνοντας υπόψη τις συνθήκες εργασίας και την εργασία που πρέπει να εκτελεστεί.** Η χρήση των ηλεκτρικών εργαλείων για εφαρμογές διαφορετικές από αυτές για τις οποίες προορίζονται μπορεί να οδηγήσει σε επικίνδυνες καταστάσεις.

#### Χρήση και φροντίδα εργαλείων μπαταρίας

- **Να επαναφορτίζετε μόνο με το φορτιστή που ορίζεται από τον κατασκευαστή.** Ένας φορτιστής κατάλληλος για έναν τύπο συστοιχίας μπαταριών μπορεί να δημιουργήσει κίνδυνο φωτιάς κατά τη χρήση με άλλη συστοιχία μπαταριών.
- **Χρησιμοποιήστε τα ηλεκτρικά εργαλεία μόνο με τις καθορισμένες συστοιχίες μπαταριών.** Η χρήση οποιασδήποτε άλλης μπαταρίας μπορεί να προκαλέσει κίνδυνο τραυματισμού και πυρκαγιάς.
- **Όταν η μπαταρία δεν χρησιμοποιείται, πρέπει να την φυλάσσετε μακριά από άλλα μεταλλικά αντικείμενα, όπως συνδετήρες, νομίσματα, κλειδιά, καρφιά, βίδες ή άλλα μικρά μεταλλικά αντικείμενα, που μπορεί να προκαλέσουν ένωση των πόλων.** Η βραχυκύκλωση των ακροδεκτών της μπαταρίας μεταξύ τους μπορεί να προκαλέσει εγκαύματα ή πυρκαγιά.
- **Σε περίπτωση ακατάλληλου χειρισμού, μπορεί να εκπνευστεί υγρό από την μπαταρία. Αποφεύγετε κάθε επαφή. Σε περίπτωση τυχαίας επαφής, ξεπλύνετε με νερό.** Εάν το υγρό έρθει σε επαφή με τα μάτια, ζητήστε επίσης ιατρική βοήθεια. Το υγρό που εκτοξεύεται από την μπαταρία μπορεί να προκαλέσει ερεθισμό ή εγκαύματα.

#### Σέρβις

- **Αναθέστε το σέρβις του ηλεκτρικού σας εργαλείου σε εξειδικευμένο τεχνικό για επισκευή με τη χρήση μόνο πανομοιότυπων ανταλλακτικών.** Έτσι θα διασφαλίζεται η διατήρηση της ασφάλειας του ηλεκτρικού εργαλείου.

#### Προειδοποιήσεις ασφαλείας για το φυσητήρα

- Για να μειώσετε τον κίνδυνο ηλεκτροπληξίας, μην χρησιμοποιείτε το προϊόν σε υγρές επιφάνειες ή στη βροχή.
- Να διατηρείτε το προϊόν σε εσωτερικούς χώρους κατά την αποθήκευση.
- Μην επιτρέπτε τη χρήση του προϊόντος ως παιχνίδι. Μην αφήνετε τα παιδιά να πλησιάσουν το προϊόν.
- Τηρείτε τις οδηγίες του παρόντος εγχειριδίου. Να χρησιμοποιείτε μόνο εγκεκριμένα εξαρτήματα.
- Αν το προϊόν έχει φθαρεί, πέσει σε νερό, αφεθεί σε εξωτερικούς χώρους ή δεν λειτουργεί σωστά, επικοινωνήστε με ένα εγκεκριμένο κέντρο σέρβις.
- Μην χειρίζεστε το προϊόν με βρεγμένα χέρια.

- Μην τοποθετείτε αντικείμενα στα ανοίγματα. Μην το χρησιμοποιείτε με φραγμένο άνοιγμα.
- Να διατηρείτε το μηχανάμη χωρίς σκόνη, χνούδια, τρίχες και άλλα υπολείμματα που μπορεί να μειώσουν τη ροή αέρα.
- Φροντίστε ώστε τυχόν μαλλιά, ριχτά ρούχα, δάχτυλα και όλα τα μέρη του σώματος να βρίσκονται μακριά από ανοίγματα και κινούμενα μέρη.
- Να είστε προσεκτικοί όταν χρησιμοποιείτε το προϊόν σε σκάλες.
- Όταν χρησιμοποιείτε το προϊόν, το μοτέρ δημιουργεί ένα ηλεκτρομαγνητικό πεδίο. Το ηλεκτρομαγνητικό πεδίο μπορεί να προκαλέσει ζημιά στα ιατρικά εμφυτεύματα. Προτού χρησιμοποιήσετε το προϊόν, συμβουλευθείτε το γιατρό σας ή τον κατασκευαστή του ιατρικού εμφυτεύματος.
- Μην επιτρέψετε σε παιδιά να χρησιμοποιήσουν το προϊόν. Μην αφήνετε να χρησιμοποιήσουν το προϊόν άτομα που δεν έχουν διαβάσει τις οδηγίες.
- Φροντίστε να παρακολουθείτε πάντα τα άτομα με μειωμένες σωματικές ή διανοητικές ικανότητες που χρησιμοποιούν το προϊόν. Πρέπει να παρευρίσκεται πάντα ένας υπεύθυνος ενήλικας.

## Γενικές οδηγίες ασφαλείας

- Χρησιμοποιήστε σωστά το προϊόν. Λόγω της εσφαλμένης χρήσης μπορεί να προκληθεί τραυματισμός ή θάνατος. Χρησιμοποιήστε το προϊόν μόνο για τις εργασίες που αναφέρονται στο παρόν εγχειρίδιο. Μην χρησιμοποιείτε το προϊόν για άλλες εργασίες.
- Τηρείτε τις οδηγίες του παρόντος εγχειριδίου. Τηρείτε τα σύμβολα ασφαλείας και τις οδηγίες ασφαλείας. Εάν ο χειριστής δεν τηρεί τις οδηγίες και τα σύμβολα, μπορεί να προκληθεί τραυματισμός, ζημιά ή θάνατος.
- Μην απορριψίτε αυτό το εγχειρίδιο. Χρησιμοποιήστε τις οδηγίες για τη συναρμολόγηση, τη χρήση και τη διατήρηση του προϊόντος σε καλή κατάσταση. Χρησιμοποιήστε τις οδηγίες για τη σωστή εγκατάσταση των εξαρτημάτων και των παρελκόμενων. Να χρησιμοποιείτε μόνο εγκεκριμένα εξαρτήματα και παρελκόμενα.
- Να μην χρησιμοποιείτε προϊόντα που παρουσιάζουν ζημιά. Να τηρείτε το πρόγραμμα συντήρησης. Να εκτελείτε μόνο τις εργασίες συντήρησης που αναφέρονται σε οδηγίες του παρόντος εγχειριδίου. Όλες οι υπόλοιπες εργασίες συντήρησης πρέπει να εκτελούνται από ένα εγκεκριμένο κέντρο σέρβις.
- Το παρόν εγχειρίδιο δεν περιλαμβάνει όλες τις καταστάσεις που μπορεί να προκύψουν κατά τη χρήση του προϊόντος. Να είστε προσεκτικοί και να χρησιμοποιείτε την κοινή λογική. Να μην χρησιμοποιείτε το προϊόν και μην εκτελείτε συντήρηση σε αυτό, εάν δεν είστε σίγουροι για την κατάσταση. Απευθυνθείτε σε έναν ειδικό για το προϊόν, τον αντιπρόσωπό σας, τον αντιπρόσωπο σέρβις ή ένα εγκεκριμένο κέντρο σέρβις για πληροφορίες.
- Πρέπει να αφαιρείτε την μπαταρία προτού συναρμολογήσετε το προϊόν, προτού το αποθηκεύσετε ή προτού εκτελέσετε εργασίες συντήρησης σε αυτό.
- Μην χρησιμοποιείτε το προϊόν εάν τροποποιηθεί από τις αρχικές του προδιαγραφές. Μην αλλάξετε ένα εξάρτημα του προϊόντος χωρίς έγκριση από τον κατασκευαστή. Χρησιμοποιήστε μόνο εξαρτήματα που έχουν εγκριθεί από τον κατασκευαστή. Λόγω της εσφαλμένης συντήρησης μπορεί να προκληθεί τραυματισμός ή θάνατος.
- Μην θέτετε το προϊόν σε λειτουργία σε εσωτερικό χώρο ή κοντά σε εύφλεκτα υλικά.
- Όταν χρησιμοποιείτε το προϊόν, το μοτέρ δημιουργεί ένα ηλεκτρομαγνητικό πεδίο. Το ηλεκτρομαγνητικό πεδίο μπορεί να προκαλέσει ζημιά στα ιατρικά εμφυτεύματα. Προτού χρησιμοποιήσετε το προϊόν, συμβουλευθείτε το γιατρό σας ή τον κατασκευαστή του ιατρικού εμφυτεύματος.
- Μην επιτρέψετε σε παιδιά να χρησιμοποιήσουν το προϊόν. Μην αφήνετε να χρησιμοποιήσουν το προϊόν άτομα που δεν έχουν διαβάσει τις οδηγίες.
- Φροντίστε να παρακολουθείτε πάντα τα άτομα με μειωμένες σωματικές ή διανοητικές ικανότητες που χρησιμοποιούν το προϊόν. Πρέπει να παρευρίσκεται πάντα ένας υπεύθυνος ενήλικας.
- Ασφαλίστε το προϊόν σε σημείο στο οποίο δεν έχουν πρόσβαση παιδιά και μη εγκεκριμένα άτομα.
- Το προϊόν μπορεί να εκτινάξει αντικείμενα και να προκληθούν τραυματισμοί. Τηρείτε τις οδηγίες ασφαλείας για να μειώσετε τον κίνδυνο τραυματισμού ή θανάτου.
- Μην απομακρύνετε από το προϊόν όταν το μοτέρ είναι σε λειτουργία.
- Ο χειριστής του προϊόντος είναι υπεύθυνος σε περίπτωση ατυχήματος.
- Βεβαιωθείτε ότι τα εξαρτήματα δεν έχουν υποστεί ζημιά πριν χρησιμοποιήσετε το προϊόν.
- Βεβαιωθείτε ότι είστε σε απόσταση ασφαλείας από άλλα άτομα ή ζώα πριν χρησιμοποιήσετε το προϊόν. Βεβαιωθείτε ότι τυχόν άτομα σε κοντινή περιοχή γνωρίζουν ότι θα χρησιμοποιήσετε το προϊόν.
- Ανατρέξτε στην εθνική ή τοπική νομοθεσία. Μπορεί να εμπόδιση ή να μειώσει τη λειτουργία του προϊόντος σε ορισμένες περιπτώσεις.

## Οδηγίες ασφαλείας για τη λειτουργία

- Πρέπει να χρησιμοποιείτε το προϊόν μόνο για ώθηση με αέρα ή απομάκρυνση φύλλων και άλλοι ανεπιθύμητου υλικού που υπάρχει στο έδαφος.
- Μην αφήνετε τα παριστάμενα άτομα ή ζώα να πλησιάσουν σε απόσταση μικρότερη από 15 m (50 ft) από τη θέση του χειριστή.
- Το προϊόν αυτό μπορεί να εκσφενδονίσει αντικείμενα με μεγάλη ταχύτητα τα οποία μπορεί να εξοστρακιστούν προς την κατεύθυνση του χειριστή. Αυτό μπορεί να προκαλέσει βλάβη στα μάτια.
- Κρατήστε το προϊόν, όπως φαίνεται στην εικόνα. (Εικ. 17 )
- Να εξετάζετε την περιοχή εργασίας πριν χρησιμοποιήσετε το προϊόν. Αφαιρέστε τυχόν ανεπιθύμητο υλικό και σκληρά αντικείμενα όπως πέτρες, γυαλιά, σύρματα κ.λπ., τα οποία μπορεί να αναπηδήσουν, να εκσφενδονιστούν ή να προκαλέσουν με άλλο τρόπο τραυματισμό ή ζημιά κατά τη διάρκεια της λειτουργίας.
- Μην στρέψετε το ακροφύσιο του φυσητήρα προς την κατεύθυνση ανθρώπων, ζώων, ανοιχτών παραθύρων ή οχημάτων.
- Προτού συναρμολογήσετε ή αποσυναρμολογήσετε αξεσουάρ ή άλλα εξαρτήματα, πρέπει να σβήνετε το μοτέρ.

- Δεν πρέπει να χειρίζεστε το προϊόν χωρίς τον προφυλακτήρα.
- Μην παραμένετε επάνω σε σκάλα ενώ χρησιμοποιείτε το προϊόν.
- Να στερεώνετε με ασφάλεια το προϊόν κατά τη μεταφορά.
- Χρησιμοποιήστε το προϊόν μόνο τη συνιστώμενη ώρα. Να τηρείτε τους τοπικούς κανονισμούς.
- Χρησιμοποιήστε το προϊόν με τη χαμηλότερη δυνατή ταχύτητα για την εκτέλεση της εργασίας.
- Βεβαιωθείτε ότι το προϊόν είναι σε καλή κατάσταση πριν τη λειτουργία.
- Χρησιμοποιήστε τσουγκράνα ή σκούπα για να απομακρύνετε τυχόν ανεπιθύμητο υλικό από το έδαφος πριν τη λειτουργία.
- Αν η περιοχή εργασίας είναι βρώμικη, ψεκάστε τη με λάστιχο ποτίσματος.
- Χρησιμοποιήστε το προϊόν ως εναλλακτική λύση αντί του λάστιχου ποτίσματος, για να εξοικονομήσετε νερό.
- Μην στρέφετε το προϊόν προς ευαίσθητα φυτά.
- Ελέγξτε τη ροή αέρα στρέφοντας το σωλήνα του φυσητήρα προς τα κάτω ή προς τη μία πλευρά. Μην κατευθύνετε τον αέρα σε αντικείμενα όπως τοίχους, μεγάλες πέτρες, οχήματα και φράχτες.
- Αν κάνετε εργασίες σε εσωτερικές γωνίες, κατευθύνετε τον αέρα από τη γωνία προς το κέντρο της περιοχής εργασίας. Σε αντίθετη περίπτωση, τυχόν ανεπιθύμητο υλικό μπορεί να χτυπήσει στο πρόσωπό σας και να προκαλέσει τραυματισμό στα μάτια.
- Μην χρησιμοποιείτε το προϊόν αυτό αν είστε κουρασμένοι, άρρωστοι ή υπό την επήρεια αλκοόλ, ναρκωτικών ή φαρμάκων.
- Αν έχετε μακριά μαλλιά, φροντίστε να τα έχετε πιασμένα ψηλότερα από τους ώμους σας.
- Βεβαιωθείτε ότι τα χέρια, τα πόδια σας και το προϊόν είναι στη σωστή θέση κατά τη διάρκεια της λειτουργίας. Διατηρήστε σταθερό βάδισμα και ισορροπία. Μην υπερεκτιμάτε τις δυνατότητές σας.
- Τα παριστάμενα άτομα πρέπει να χρησιμοποιούν προστασία ματιών.
- Σβήστε το μοτέρ αν εισέλθουν άλλα άτομα στην περιοχή εργασίας.
- Μην χρησιμοποιείτε το προϊόν πάνω σε οροφές ή από άλλες υψηλές θέσεις. Μπορεί να προκληθεί τραυματισμός.
- Πρέπει να χρησιμοποιείτε την πλήρη προέκταση του ακροφυσίου, για να διατηρείτε το ρεύμα του αέρα κοντά στο έδαφος.
- Μετά από τη χρήση του προϊόντος, πρέπει να απορρίπτετε το ανεπιθύμητο υλικό στα δοχεία απορριμμάτων.
- Αφαιρέστε την μπαταρία προτού αφαιρέσετε μια εμπλοκή ή άλλο υλικό.
- Αφαιρέστε την μπαταρία αν το προϊόν έχει ασυνήθιστους κραδασμούς.

- Χρησιμοποιήστε το προϊόν μόνο με το φως της ημέρας ή με επαρκή τεχνητό φωτισμό.
- Να διατηρείτε σταθερό πάτημα σε πρηνή.
- Να περπατάτε και να μην τρέχετε.
- Να διατηρείτε καθαρές τις εισαγωγές αέρα.

## Προσωπικός εξοπλισμός προστασίας

- Χρησιμοποιείτε πάντα σωστό προσωπικό εξοπλισμό προστασίας κατά τη χρήση του προϊόντος. Ο προσωπικός εξοπλισμός προστασίας δεν εξαλείφει τον κίνδυνο τραυματισμού. Ο προσωπικός εξοπλισμός προστασίας μειώνει το βαθμό τραυματισμού σε περίπτωση ατυχήματος.
- Χρησιμοποιήστε πάντα εγκεκριμένη προστασία ματιών κατά τη χρήση του προϊόντος.
- Μην χρησιμοποιείτε το προϊόν με γυμνά πόδια ή με ανοικτά παπούτσια. Χρησιμοποιήστε πάντοτε αντολισθητικές μπότες βαρέος τύπου.
- Χρησιμοποιήστε χοντρά, μακριά παντελόνια.
- Εάν είναι απαραίτητο, χρησιμοποιήστε εγκεκριμένα προστατευτικά γάντια.
- Χρησιμοποιήστε κράνος εάν υπάρχει πιθανότητα να πέσουν αντικείμενα στο κεφάλι σας.
- Χρησιμοποιήστε πάντα εγκεκριμένη προστασία αυτιών κατά τη χρήση του προϊόντος. Τυχόν θόρυβος για μεγάλο χρονικό διάστημα μπορεί να προκαλέσει θορυβογενή απώλεια ακοής.
- Βεβαιωθείτε ότι υπάρχει ένα κιτ πρώτων βοηθειών σε μικρή απόσταση.
- Όταν χρησιμοποιείτε το προϊόν σε περιβάλλον με πολλή σκόνη, πρέπει πάντα να χρησιμοποιείτε εγκεκριμένη προστατευτική μάσκα αναπνοής.

## Προστατευτικές διατάξεις στο προϊόν

- Βεβαιωθείτε ότι εκτελείτε τακτικά συντήρηση στο προϊόν.
  - Αυξάνεται η διάρκεια ζωής του προϊόντος.
  - Μειώνεται ο κίνδυνος ατυχημάτων.

Ένας εγκεκριμένος αντιπρόσωπος ή ένα εγκεκριμένο κέντρο σέρβις πρέπει να εξετάζει τακτικά το προϊόν για την εκτέλεση ρυθμίσεων ή επισκευών.

- Μην χρησιμοποιείτε προϊόντα με κατεστραμμένο εξοπλισμό προστασίας. Εάν το προϊόν έχει υποστεί ζημία, απευθυνθείτε σε ένα εγκεκριμένο κέντρο σέρβις.

## Κουμπί λειτουργίας

Βεβαιωθείτε ότι το μοτέρ σβήνει όταν πατάτε το κουμπί λειτουργίας.

## Οδηγίες ασφαλείας για τη συντήρηση



**ΠΡΟΕΙΔΟΠΟΙΗΣΗ:** Αν η συντήρηση δεν γίνει σωστά, μπορεί να προκληθεί ζημία στο μοτέρ ή τραυματισμός.

Ο χειριστής του προϊόντος είναι υπεύθυνος για την εκτέλεση όλων των απαιτούμενων εργασιών συντήρησης, οι οποίες καθορίζονται στο εγχειρίδιο χρήσης.

Πρέπει να αφαιρείτε την μπαταρία προτού εκτελέσετε εργασίες συντήρησης.

## Ασφάλεια μπαταρίας

Πρέπει να χρησιμοποιείτε μόνο μπαταρίες που παράγονται από τον κατασκευαστή και να τις φορτίζετε μόνο σε φορτιστές που παράγονται από τον κατασκευαστή.

Οι επαναφορτιζόμενες μπαταρίες χρησιμοποιούνται ως πηγή ηλεκτρικής ισχύος μόνο στα σχετικά ασύρματα προϊόντα. Για την αποφυγή τραυματισμών, η μπαταρία δεν πρέπει να χρησιμοποιείται ως πηγή τροφοδοσίας άλλων συσκευών.

- Μην αποσυναρμολογείτε, ανοίγετε ή καταστρέψετε την μπαταρία.
- Μην εκθέτετε τις μπαταρίες στο άμεσο ηλιακό φως ή κοντά σε πηγές θερμότητας. Να διατηρείτε τις μπαταρίες μακριά από τη φωτιά.
- Πρέπει να ελέγχετε τακτικά τον φορτιστή και την μπαταρία για ζημιές. Τυχόν κατεστραμμένες μπαταρίες ή μπαταρίες που έχουν υποστεί μετατροπές μπορεί να προκαλέσουν πυρκαγιά, έκρηξη ή κίνδυνο τραυματισμού. Μην επιχειρήσετε να επισκευάσετε ή να ανοίξετε τυχόν κατεστραμμένες μπαταρίες.
- Μην χρησιμοποιείτε μπαταρίες ή προϊόντα που είναι ελαττωματικά, έχουν υποστεί μετατροπές ή έχουν υποστεί βλάβη.
- Μην τροποποιείτε ή επισκευάζετε τα προϊόντα ή την μπαταρία. Οι επισκευές πρέπει να πραγματοποιούνται μόνο από εγκεκριμένο αντιπρόσωπο.
- Μην βραχυκυκλώνετε τις κυψέλες ή τις μπαταρίες. Μην αποθηκεύετε τις μπαταρίες σε κουτιά ή συρτάρια όπου μπορεί να βραχυκυκλωθούν από άλλα μεταλλικά αντικείμενα.
- Μην αφαιρέσετε την μπαταρία από την αρχική της συσκευασία μέχρι να χρειαστεί να τη χρησιμοποιήσετε.

- Μην προκαλείτε μηχανικές δονήσεις στις μπαταρίες.
- Αν σημειωθεί διαρροή σε μια μπαταρία, φροντίστε να μην έρθει σε επαφή το υγρό με το δέρμα ή τα μάτια σας. Αν έρθετε σε επαφή με το υγρό, καθαρίστε την περιοχή με μεγάλη ποσότητα νερού και ζητήστε ιατρική βοήθεια.
- Μην χρησιμοποιείτε άλλο φορτιστή μπαταρίας εκτός από αυτόν που ορίζεται για τη συγκεκριμένη μπαταρία.
- Ελέγξτε τα σύμβολα συν (+) και πλιν (-) στην μπαταρία και στο προϊόν για να εξασφαλίσετε τη σωστή λειτουργία.
- Μην χρησιμοποιείτε μπαταρίες που δεν έχουν κατασκευαστεί για λειτουργία με αυτό το προϊόν.
- Μην συνδυάζετε στη συσκευή μπαταρίες με διαφορετική τάση ή από διαφορετικούς κατασκευαστές.
- Να διατηρείτε τις μπαταρίες μακριά από τα παιδιά.
- Να αγοράζετε πάντα τις κατάλληλες μπαταρίες για το κάθε προϊόν.
- Να διατηρείτε τις μπαταρίες καθαρές και στεγνές.
- Αν οι ακροδέκτες των μπαταριών λερωθούν, σκουπίστε τους με ένα καθαρό και στεγνό πανί.
- Οι εφεδρικές μπαταρίες πρέπει να φορτίζονται πριν τη χρήση. Πρέπει να χρησιμοποιείτε πάντα τον σωστό φορτιστή και να ανατρέχετε στο εγχειρίδιο για τις οδηγίες σωστής φόρτισης.
- Μην αφήνετε τις μπαταρίες σε παρατεταμένη φόρτιση όταν δεν χρησιμοποιούνται.
- Φυλάξτε το εγχειρίδιο χρήσης για μελλοντική αναφορά.
- Να χρησιμοποιείτε την μπαταρία μόνο για την απαραίτητη εργασία.
- Να αφαιρείτε την μπαταρία από το προϊόν όταν δεν χρησιμοποιείται.
- Μην πλησιάζετε την μπαταρία σε συνδετήρες, κλειδιά, καρφιά, βίδες ή άλλα μικρά μεταλλικά αντικείμενα κατά τη διάρκεια της λειτουργίας. Μπορεί να προκύψει ένωση των πόλων. Η βραχυκύκλωση των πόλων της μπαταρίας μπορεί να προκαλέσει εγκαύματα ή πυρκαγιά.

---

## ΣΥΝΑΡΜΟΛΟΓΗΣΗ

---



**ΠΡΟΕΙΔΟΠΟΙΗΣΗ:** Διαβάστε το κεφάλαιο που αφορά την ασφάλεια πριν από τη συναρμολόγηση του προϊόντος.

### Συναρμολόγηση του σωλήνα του φυσητήρα

(Εικ. 18)

1. Ευθυγραμμίστε την γλωττίδα στον σωλήνα του φυσητήρα με την κινητήρια κεφαλή.
2. Συνδέστε τον σωλήνα του φυσητήρα στην κινητήρια κεφαλή μέχρι να ακούσετε ένα κλικ. Βεβαιωθείτε ότι έχουν ασφαλίσει.
3. Συνδέστε το ακροφύσιο με τον σωλήνα του φυσητήρα, μέχρι να ακούσετε ένα κλικ. Βεβαιωθείτε ότι έχουν ασφαλίσει.

# ΛΕΙΤΟΥΡΓΙΑ



**ΠΡΟΕΙΔΟΠΟΙΗΣΗ:** Προτού χρησιμοποιήσετε το προϊόν, διαβάστε και κατανοήστε το κεφάλαιο για την ασφάλεια.

## Πριν εκκινήσετε το προϊόν

- Ελέγξτε το προϊόν για εξαρτήματα που λείπουν, έχουν υποστεί ζημιά, έχουν χαλαρώσει ή φθαρεί.
- Ελέγξτε τα παξιμάδια, τις βίδες και τα μπουλόνια.
- Ελέγξτε αν λειτουργεί σωστά η σκανδάλη.
- Ελέγξτε αν λειτουργεί σωστά το κουμπί λειτουργίας.

## Τοποθέτηση της μπαταρίας

(Εικ. 19)

- Ευθυγραμμίστε τις νευρώσεις της μπαταρίας με τις υποδοχές στον χώρο της μπαταρίας. Σπρώξτε την μπαταρία μέσα στον χώρο της μπαταρίας μέχρι να ακούσετε ένα κλικ.
- Για να αφαιρέσετε την μπαταρία, πατήστε παρατεταμένα το κουμπί απελευθέρωσης μπαταρίας και τραβήξτε έξω την μπαταρία.

## Εκκίνηση του μοτέρ

1. Τοποθετήστε την μπαταρία. Ανατρέξτε στην ενότητα *Τοποθέτηση της μπαταρίας στη σελίδα 70*.
2. Πατήστε το κουμπί λειτουργίας μέχρι να ανάψει η λυχνία.
3. Πιέστε τη σκανδάλη για να λειτουργήσει.
  - Πιέστε τη σκανδάλη ελαφρά για χαμηλότερη ταχύτητα.
  - Πιέστε τη σκανδάλη περισσότερο για υψηλότερη ταχύτητα.
4. Χρησιμοποιήστε το προϊόν.

## Για να διακόψετε τη λειτουργία του κινητήρα

1. Ελευθερώστε την σκανδάλη.
2. Πατήστε το κουμπί λειτουργίας μέχρι να σβήσει η λυχνία.

## Αλλαγή τρόπου λειτουργίας

Ο τρόπος λειτουργίας του προϊόντος μπορεί να αλλάξει ενώ το προϊόν είναι σε λειτουργία. Υπάρχουν 2 τρόποι λειτουργίας:

1. **Κανονική λειτουργία** - Εξοικονομεί ενέργεια και μεγιστοποιεί τον χρόνο λειτουργίας. Η κανονική λειτουργία ισχύει για τις περισσότερες εργασίες.

**Περιεχόμενα** Το προϊόν είναι ρυθμισμένο σε κανονική λειτουργία κατά την εκκίνηση.

2. **Δυνατή λειτουργία** - Το προϊόν λειτουργεί σε υψηλή ταχύτητα στη δυνατή λειτουργία. Στη δυνατή λειτουργία, το προϊόν λειτουργεί στη μέγιστη ισχύ για εργασίες που δεν είναι εύκολες. Για την εκκίνηση της δυνατής λειτουργίας, πατήστε το κουμπί της δυνατής λειτουργίας μέχρι να ανάψει η λυχνία. Για τη διακοπή της δυνατής λειτουργίας, πατήστε το κουμπί της δυνατής λειτουργίας μέχρι να σβήσει η λυχνία.

**Περιεχόμενα** Αν απελευθερωθεί η σκανδάλη κατά τη διάρκεια της λειτουργίας, το προϊόν εκκινείται στην τελευταία λειτουργία. Αν το προϊόν σταματήσει αυτόματα, ή αν ο χειριστής πιέσει το κουμπί λειτουργίας, διαγράφεται από τη μνήμη η τελευταία λειτουργία που χρησιμοποιήθηκε. Το προϊόν είναι ξανά ρυθμισμένο σε κανονική λειτουργία κατά την εκκίνηση.

## Εκκίνηση του ψηφιακού ταχοστάτη

Ο ψηφιακός ταχοστάτης σας επιτρέπει να ρυθμίσετε και να διατηρήσετε μια ταχύτητα φυσιήτρα χωρίς την σκανδάλη.

(Εικ. 20)

1. Κρατήστε την σκανδάλη στην απαραίτητη θέση και ενεργοποιήστε τον ψηφιακό ταχοστάτη.
2. Απελευθερώστε την σκανδάλη γκαζιού μετά την ενεργοποίηση του ψηφιακού ταχοστάτη.



**Περιεχόμενα** Ενώ είναι ενεργοποιημένος ο ψηφιακός ταχοστάτης, μπορείτε να τραβήξετε και πάλι τη σκανδάλη για να αυξήσετε την ταχύτητα. Μετά την απελευθέρωση της σκανδάλης, ο ψηφιακός ταχοστάτης επιστρέφει στην τελευταία του θέση.

3. Αποσυμπλέξτε τον ψηφιακό ταχοστάτη για να συνεχίσετε τη συνήθη λειτουργία του προϊόντος.

## Μετρητής ισχύος

Ο μετρητής ισχύος δείχνει πόση ισχύ χρησιμοποιεί το προϊόν κατά τη διάρκεια της λειτουργίας.

- Οι λυχνίες LED 4 και 5 δείχνουν την καλύτερη απόδοση και την καλύτερη απόδοση της μπαταρίας.
- Η λυχνία LED 6 στη δεξιά πλευρά δείχνει τη μέγιστη ισχύ και την ελάχιστη απόδοση της μπαταρίας.

## Λυχνία LED κατάστασης φόρτισης μπαταρίας

Η κατάσταση της μπαταρίας εμφανίζεται μέχρι να τραβήξετε την σκανδάλη. Όταν απελευθερώνετε την σκανδάλη, εμφανίζεται ξανά η κατάσταση της μπαταρίας.

Ο αριθμός των λυχνιών LED που είναι αναμμένες δείχνουν το τρέχον επίπεδο φόρτισης της μπαταρίας.

Ενδεικτικές λυχνίες LED	Κατάσταση μπαταρίας
Ανάβουν όλες οι πράσινες λυχνίες LED	Πλήρως φορτισμένη (100% - 76%)
Ανάβουν οι λυχνίες LED 1, 2 και 3	Η μπαταρία είναι φορτισμένη κατά 75% - 51%.
Ανάβουν οι λυχνίες LED 1 και 2	Η μπαταρία είναι φορτισμένη κατά 50% - 26%.
Ανάβει η λυχνία LED 1	Η μπαταρία είναι φορτισμένη κατά 25% - 6%.
Αναβοσβήνει η λυχνία LED 1	Η μπαταρία είναι φορτισμένη κατά 5% - 0%.

**Περιεχόμενα** Αν το μοτέρ σταματά και η λυχνία LED παραμένει αναμμένη, πατήστε το κουμπί πάνω στην μπαταρία. Για πιθανές λύσεις, βλ. *ΕΠΙΛΥΣΗ ΠΡΟΒΛΗΜΑΤΩΝ* στη σελίδα 72.

**Περιεχόμενα** Όταν η μπαταρία είναι πλήρως αποφορτισμένη, το μοτέρ σταματά αμέσως.

**Περιεχόμενα** Το μοτέρ σταματά αυτόματα αν η μπαταρία ή ο ελεγκτής του μοτέρ είναι υπερβολικά ζεστά κατά τη διάρκεια βαριάς εργασίας. Αφήστε το μοτέρ και την μπαταρία να κρυώσουν. Στη συνέχεια το προϊόν επαναφέρεται.

## ΣΥΝΤΗΡΗΣΗ



**ΠΡΟΕΙΔΟΠΟΙΗΣΗ:** Διαβάστε και κατανοήστε το κεφάλαιο για την ασφάλεια προτού εκτελέσετε εργασίες καθαρισμού, επισκευής ή συντήρησης στο προϊόν.

### Πρόγραμμα συντήρησης

- Βεβαιωθείτε ότι μπορείτε να τηρείτε το πρόγραμμα συντήρησης. Τα διαστήματα υπολογίζονται με βάση την καθημερινή χρήση του προϊόντος. Τα διαστήματα είναι διαφορετικά εάν δεν χρησιμοποιείτε το προϊόν καθημερινά.
- Εκτελείτε μόνο τις εργασίες συντήρησης που αναφέρονται στο παρόν εγχειρίδιο.
- Απευθυνθείτε σε ένα εγκεκριμένο κέντρο σέρβις σχετικά με τις υπόλοιπες εργασίες συντήρησης που δεν αναφέρονται στο παρόν εγχειρίδιο.

### Καθημερινή συντήρηση

- Αφαιρέστε την μπαταρία. Ανατρέξτε στις οδηγίες λειτουργίας της μπαταρίας για τη σωστή συντήρηση.

- Ελέγξτε τα παζιμάδια, τις βίδες και τα μπουλόνια.
- Ελέγξτε αν λειτουργεί σωστά η σκανδάλη.
- Ελέγξτε αν λειτουργεί σωστά το κουμπί λειτουργίας.
- Αφαιρέστε τυχόν εξωτερικό ανεπιθύμητο υλικό από το προϊόν με μια μαλακή βούρτσα ή ένα στεγνό πανί. Μην καθαρίζετε ποτέ με νερό, καθαριστικά υγρά ή διαλύτες.
- Χρησιμοποιήστε μια μαλακή βούρτσα για να αφαιρέσετε τυχόν ανεπιθύμητο υλικό από τους αεραγωγούς.
- Ελέγξτε το προϊόν για εξαρτήματα που λείπουν, έχουν υποστεί ζημιά, έχουν χαλαρώσει ή φθαρεί.
- Εξετάστε το προϊόν για να βεβαιωθείτε ότι τα κινούμενα μέρη ευθυγραμμίζονται και μπορούν να λειτουργήσουν με ασφάλεια.
- Εάν το προϊόν έχει υποστεί ζημιά, απευθυνθείτε σε ένα εγκεκριμένο κέντρο σέρβις. Να μην χρησιμοποιείτε προϊόντα που παρουσιάζουν ζημιά.

## ΕΠΙΛΥΣΗ ΠΡΟΒΛΗΜΑΤΩΝ

Πρόβλημα	Πιθανή αιτία	Πιθανή λύση
Το προϊόν δεν εκκινείται	Το μοτέρ είναι σβηστό.	Εκκινήστε το μοτέρ. Ανατρέξτε στην ενότητα <i>Εκκίνηση του μοτέρ στη σελίδα 70</i> .
	Δεν υπάρχει ηλεκτρική επαφή μεταξύ του προϊόντος και της μπαταρίας.	Τοποθετήστε την μπαταρία σωστά. Ανατρέξτε στην ενότητα <i>Τοποθέτηση της μπαταρίας στη σελίδα 70</i> .
	Η μπαταρία δεν είναι φορτισμένη.	Φορτίστε την μπαταρία. Ανατρέξτε στο εγχειρίδιο χρήσης της μπαταρίας.
	Η μπαταρία ή το προϊόν είναι υπερβολικά ζεστά.	Αφήστε την μπαταρία και το προϊόν να κρυώσουν πριν εκκινήσετε το προϊόν.
	Η μπαταρία ή το προϊόν είναι υπερβολικά κρύα.	Αφήστε την μπαταρία και το προϊόν να ζεσταθούν πριν εκκινήσετε το προϊόν.
	Ο ελεγκτής του μοτέρ είναι υπερβολικά ζεστός.	Αφήστε την μπαταρία και το προϊόν να κρυώσουν για τουλάχιστον 1 ώρα πριν εκκινήσετε το προϊόν.

### Κωδικοί σφαλμάτων

Οι κωδικοί σφαλμάτων σας βοηθούν να αντιμετωπίσετε τυχόν προβλήματα σχετικά με την μπαταρία ή/και τον φορτιστή κατά τη διάρκεια της φόρτισης.

(Εικ. 21)

**Περιεχόμενα** Κοιτάξτε τη λυχνία LED κατάστασης φόρτισης μπαταρίας με τις νευρώσεις της μπαταρίας στραμμένες προς τα επάνω, για να βλέπετε τον σωστό προσανατολισμό των λυχνιών LED.

Οθόνη LED	Πιθανά σφάλματα	Πιθανά βήματα
Η λυχνία LED 1 είναι κόκκινη και η λυχνία LED 4 πράσινη, η μπαταρία δεν φορτίζει ή δεν λειτουργεί σωστά στο προϊόν	Η εσωτερική ασφάλεια είναι καμένη	Επικοινωνήστε με ένα εγκεκριμένο κέντρο σέρβις.
Η λυχνία LED 1 είναι κόκκινη	Ασταθής τάση κυψέλης	Επικοινωνήστε με ένα εγκεκριμένο κέντρο σέρβις.
Η λυχνία LED 4 είναι πράσινη	Η μπαταρία έχει υπερφορτιστεί	Αφαιρέστε την μπαταρία από τον φορτιστή και τοποθετήστε την στο προϊόν. Λειτουργήστε το προϊόν. Ο φορτιστής της μπαταρίας ενδέχεται να είναι ελαττωματικός. Επικοινωνήστε με ένα εγκεκριμένο κέντρο σέρβις.
Η λυχνία LED 1 είναι κόκκινη και η λυχνία LED 2 πράσινη, η μπαταρία δεν φορτίζει ή δεν λειτουργεί σωστά στο προϊόν	Αστοχία μπαταρίας	Αφαιρέστε την μπαταρία από το προϊόν. Μην φορτίζετε. Η μπαταρία έχει υποστεί ζημιά και πρέπει να αντικατασταθεί. Επικοινωνήστε με ένα εγκεκριμένο κέντρο σέρβις.
Ανάβει η ΚΟΚΚΙΝΗ λυχνία LED, αναβοσβήνει η πράσινη λυχνία LED 2 κατά τη φόρτιση ή όταν η μπαταρία βρίσκεται στον φορτιστή	Η εσωτερική θερμοκρασία της μπαταρίας είναι υπερβολικά χαμηλή ή υπερβολικά υψηλή για φόρτιση	Μετακινήστε τον φορτιστή της μπαταρίας και την μπαταρία σε ένα σημείο όπου η εσωτερική θερμοκρασία της μπαταρίας μπορεί να σταθεροποιηθεί μεταξύ 5°C (41°F) και 45°C (113°F).



Οθόνη LED	Πιθανά σφάλματα	Πιθανά βήματα
Αναβοσβήνει η ΚΟΚΚΙΝΗ λυχνία LED και η πράσινη λυχνία LED 2, όταν η μπαταρία είναι τοποθετημένη.	Η εσωτερική θερμοκρασία της μπαταρίας είναι υπερβολικά χαμηλή ή υπερβολικά υψηλή	<p>Η εσωτερική θερμοκρασία της μπαταρίας πρέπει να είναι μεταξύ -15°C (5°F) και 70°C (158°F). Η θερμοκρασία περιβάλλοντος στην μπαταρία είναι υπερβολικά χαμηλή ή υπερβολικά υψηλή.</p> <ul style="list-style-type: none"> <li>Αν η μπαταρία είναι υπερβολικά κρύα από τη θερμοκρασία περιβάλλοντος, μετακινήστε την μπαταρία και τον φορτιστή σε ζεστό περιβάλλον.</li> <li>Αν η μπαταρία είναι υπερβολικά ζεστή, ιδιαίτερα μετά τη λειτουργία, μετακινήστε την μπαταρία και τον φορτιστή μακριά από το ζεστό περιβάλλον.</li> </ul>

## ΤΕΧΝΙΚΑ ΣΤΟΙΧΕΙΑ

	μονάδα	Li 58GB (BHB58VPR)
<b>Προδιαγραφές μοτέρ</b>		
Τύπος κινητήρα		Χωρίς ψήκτρες
Τάση μοτέρ	V (DC)	58
Ισχύς μοτέρ	Τετ	1200
<b>Προδιαγραφές μπαταρίας και φορτιστή μπαταρίας</b>		
Προεπιλεγμένος τύπος μπαταρίας		Li 585.2A
Προεπιλεγμένος τύπος φορτιστή μπαταρίας		Li 58V 2.5CGR
<b>Δεδομένα θορύβου και κραδασμών</b>		
Αντίστοιχη στάθμη κραδασμών σε λαβές εξοπλισμένες με τους σωλήνες του φυσητήρα (αρχικό). Βλ. Σημείωση 1.	m/s <sup>2</sup>	5,429
Επίπεδο ηχητικής ισχύος, εγγυημένο (LWA). Βλ. Σημείωση 2.	dB(A)	99
Επίπεδο ηχητικής ισχύος, μετρούμενο. Βλ. Σημείωση 2.	dB(A)	96
Ισοδύναμη στάθμη ηχητικής πίεσης στο αυτί του χειριστή, μετρημένη σύμφωνα με το πρότυπο ISO 22868 και με το προϊόν εξοπλισμένο με τους (αρχικούς) σωλήνες του φυσητήρα	dB(A)	84
<b>Απόδοση ανεμιστήρα φτερωτής (με το ακροφύσιο και τον σωλήνα του φυσητήρα)</b>		
Μεγ. ταχύτητα αέρα	m/s (mph)	58 (130)
Όγκος αέρα (υψηλός)	m <sup>3</sup> /min (cfm)	10 (380)
Όγκος αέρα (προώθηση)	m <sup>3</sup> /min (cfm)	15 (540)
<b>Μάζα προϊόντος</b>		
Βάρος (χωρίς μπαταρία, με σωλήνες)	kg (λίβρες)	2,7 (5,9)

**Σημείωση 1:** Τα καταγεγραμμένα στοιχεία για την ισοδύναμη στάθμη δονήσεων έχουν τυπική στατιστική διασπορά (τυπική απόκλιση) ίση με 1,5 m/s<sup>2</sup>.

**Σημείωση 2:** Οι εκπομπές θορύβου στο περιβάλλον ελέγχονται ως ηχητική ισχύς (LWA) σύμφωνα με την Οδηγία EK 2000/14/ EK. Η καταγεγραμμένη στάθμη ηχητικής ισχύος για το μηχάνημα έχει μετρηθεί με το

αυθεντικό παρελκόμενο κοπής, που δίνει την υψηλότερη στάθμη. Η διαφορά μεταξύ της εγγυημένης και της μετρούμενης ηχητικής ισχύος είναι ότι η εγγυημένη ηχητική ισχύς περιλαμβάνει επίσης τη διασπορά στο αποτέλεσμα της μέτρησης και τις αποκλίσεις μεταξύ των διαφορετικών μηχανημάτων του ίδιου μοντέλου σύμφωνα με την Οδηγία 2000/14/ΕΚ.

**Σημείωση 3:** Τα καταγεγραμμένα στοιχεία για την αντίστοιχη στάθμη ηχητικής πίεσης για το μηχάνημα έχουν μια τυπική στατιστική διασπορά (τυπική απόκλιση) της τάξης του 3 dB (A).

## ΠΕΡΙΕΧΟΜΕΝΑ ΤΗΣ ΔΗΛΩΣΗΣ ΣΥΜΜΟΡΦΩΣΗΣ ΕΚ

Εμείς, η Husqvarna AB, SE 561 82 Huskvarna, Σουηδία, δηλώνουμε με αποκλειστική μας ευθύνη ότι το εκπροσωπούνται προϊόν:

Εξ ονόματος της Husqvarna AB, SE 561 82 Huskvarna, Σουηδία, 4/12/2017

John Thompson, Διευθυντής προϊόντων και μάρκετινγκ  
Υπεύθυνος για την τεχνική τεκμηρίωση

Περιγραφή	Φυσητήρας
Επωνυμία	McCulloch
Πλατφόρμα / Τύπος / Μοντέλο	Πλατφόρμα BHB58VPR, που αντιστοιχεί στο μοντέλο Li 58GB
Παρτίδα	Σειριακός αριθμός σειράς 2017 και εφεξής

συμμορφώνεται πλήρως με τις ακόλουθες οδηγίες της ΕΕ και τους κανονισμούς:

Οδηγία/κανονισμού	Περιγραφή
2006/42/ΕΚ	"σχετικά με τις μηχανές"
2014/30 /ΕΕ	"σχετικά με την ηλεκτρομαγνητική συμβατότητα"
2000/14/ΕΚ	"σχετικά με εξωτερικό θόρυβο"
2011/65/ΕΕ	"σχετικά με επικίνδυνες ουσίες"

Εφαρμοζόμενα εναρμονισμένα πρότυπα ή/και τεχνικές προδιαγραφές: EN 60745-1:2009+A11; EN 15503:2009+A2; EN ISO 12100:2010

Σύμφωνα με την οδηγία 2000/14/ΕΚ, Παράρτημα V, οι δηλωθείσες τιμές για τον ήχο αναφέρονται στο κεφάλαιο Τεχνικά στοιχεία αυτού του εγχειριδίου και στην υπογεγραμμένη Δήλωση συμμόρφωσης ΕΚ.

Η TÜV Rheinland εκτέλεσε εθελοντικά έλεγχο για λογαριασμό της Husqvarna AB και εξέδωσε πιστοποιητικό συμμόρφωσης με την Οδηγία του Συμβουλίου ΕΚ 2006/42/ΕΚ για τα μηχανήματα.

Το πιστοποιητικό, όπως παρέχεται στην υπογεγραμμένη Δήλωση συμμόρφωσης ΕΚ, ισχύει για όλες τις εγκαταστάσεις παραγωγής και τις χώρες προέλευσης, όπως αναφέρονται στο προϊόν.

Ο παρεχόμενος φυσητήρας είναι σύμφωνος με το δείγμα που υποβλήθηκε σε εξέταση.

---

# Contenido

---

INTRODUCCIÓN.....	75	MANTENIMIENTO.....	81
SEGURIDAD.....	76	RESOLUCIÓN DE PROBLEMAS.....	82
MONTAJE.....	80	DATOS TÉCNICOS.....	83
FUNCIONAMIENTO.....	80	CONTENIDO DE LA DECLARACIÓN DE CONFORMIDAD CE.....	84

---

## INTRODUCCIÓN

---

### Manual de usuario

El idioma original de este manual de instrucciones es el inglés. Los manuales de usuario en otros idiomas son traducciones del inglés.

### Revisar

(Fig. 1 )

1. Batería
2. Cargador de baterías
3. Botón de estado de la batería
4. Estado de la batería de los LED de carga
5. Boquilla
6. Tubo del soplador
7. Lengüeta
8. Control de cruceo digital
9. Gatillo
10. Mango trasero
11. Centro de control digital
12. Medidor de potencia
13. Botón de potencia adicional
14. Botón de encendido
15. Botón para extraer la batería
16. Conducto de ventilación
17. Cabezal eléctrico
18. Manual de usuario

### Símbolos que aparecen en el producto

(Fig. 2 ) Advertencia

(Fig. 3 ) Lea este manual.

(Fig. 4 ) Utilice protección para la cabeza homologada

(Fig. 5 ) Utilice protección auditiva homologada

(Fig. 6 ) Utilice protección ocular homologada

(Fig. 7 ) Utilice botas y guantes de protección homologados

(Fig. 8 ) Tenga cuidado con los objetos lanzados o rebotados.

(Fig. 9 ) Mantenga el cabello por encima de los hombros.

(Fig. 10 ) No lleve joyas mientras utiliza el producto.

(Fig. 11 ) Distancia de seguridad

(Fig. 12 ) Sacudida eléctrica

(Fig. 13 ) Nivel acústico garantizado

(Fig. 14 ) El producto o envase no pueden desecharse junto con los residuos domésticos. El producto y el envase deben enviarse a una estación de reciclaje apropiada para la recuperación de piezas eléctricas y electrónicas.

(Fig. 15 ) No deje, almacene ni utilice el producto con lluvia ni en condiciones húmedas.

(Fig. 16 ) Reciclado

---

**Nota:** Los demás símbolos/etiquetas que aparecen en el producto corresponden a requisitos de homologación específicos en otras zonas comerciales.

---

### Responsabilidad sobre el producto

Como se estipula en las leyes de responsabilidad del producto, no nos hacemos responsables de los daños y perjuicios causados por nuestro producto si:

- El producto se ha reparado incorrectamente.
- El producto se ha reparado con piezas que no eran del fabricante o no autorizadas por el fabricante.
- El producto tiene un accesorio que no es del fabricante o no está autorizado por este.
- El producto no se ha reparado en un centro de servicio autorizado o por un organismo homologado.

---

# SEGURIDAD

---

## Definiciones de seguridad

Las definiciones siguientes indican el nivel de gravedad para cada palabra de señalización de riesgo.



**ADVERTENCIA:** Lesiones a personas.



**PRECAUCIÓN:** Daños en el producto.

**Nota:** Esta información hace que el producto sea más fácil de usar.

## Advertencias generales de seguridad relacionadas con la herramienta eléctrica



**ADVERTENCIA:** Lea todas las advertencias e instrucciones de seguridad. El incumplimiento de las advertencias e instrucciones de seguridad puede ocasionar descargas eléctricas, incendios o lesiones graves.

**Conserve todas las advertencias e instrucciones para su consulta.**

El término «herramienta eléctrica» empleado en las advertencias hace referencia a una herramienta eléctrica que funciona con conexión a la red de suministro (con cable) o a una herramienta que funciona con batería (sin cable).

### Seguridad en el área de trabajo

- **Mantenga el área de trabajo limpia y bien iluminada.** Las zonas abarrotadas de cosas u oscuras favorecen los accidentes.
- **No maneje herramientas eléctricas en ambientes explosivos como aquellos en los que hay líquidos, gases o polvo inflamables.** Las herramientas eléctricas producen chispas que pueden inflamar el polvo o los vapores.
- **Mantenga alejados a los niños y a otras personas mientras trabaja con una herramienta eléctrica.** Las distracciones pueden hacer que pierda el control de esta.

### Seguridad eléctrica

- **Los enchufes de las herramientas eléctricas deben corresponder a la toma de corriente utilizada. Nunca modifique el enchufe. No utilice adaptadores para las herramientas eléctricas con conexión a tierra.** Use enchufes sin modificar y tomas de corriente del

mismo tipo que estos, evitando así el uso de adaptadores, para reducir el riesgo de descarga eléctrica.

- **Evite el contacto de su cuerpo con superficies puestas a tierra como tuberías, radiadores, cocinas y neveras.** Si su cuerpo está en contacto con el suelo, existe un mayor riesgo de descarga eléctrica.
- **No exponga las herramientas eléctricas a la lluvia o a ambientes húmedos.** El riesgo de recibir descargas eléctricas aumentará si penetra agua en la herramienta eléctrica.
- **Maneje el cable con cuidado. No lo utilice nunca para transportar, tirar o desenchufar la herramienta eléctrica. Manténgalo alejado de fuentes de calor, aceite, aristas vivas o piezas móviles.** Los cables dañados o enredados incrementan el riesgo de descarga eléctrica.
- **Cuando trabaje con una herramienta eléctrica en exteriores, utilice un alargador indicado para este uso.** Utilizar un cable adecuado para su uso en exteriores reduce el riesgo de descarga eléctrica.
- **Si es necesario utilizar una herramienta eléctrica en un lugar húmedo, utilice suministro eléctrico protegido con un interruptor diferencial.** La utilización de un interruptor diferencial reduce el riesgo de descargas eléctricas.

### Seguridad personal

- **Esté siempre atento, fíjese en lo que está haciendo y utilice el sentido común cuando maneje una herramienta eléctrica. No utilice herramientas eléctricas si está cansado o bajo los efectos de estupefacientes, alcohol o medicamentos.** Un momento de descuido, mientras se trabaja con herramientas eléctricas, puede causar lesiones graves.
- **Utilice el equipo de protección individual. Protéjase siempre los ojos.** El equipo de protección, como la mascarilla antipolvo, los zapatos de seguridad antideslizantes, el casco o los protectores auditivos, utilizados en función de las condiciones de trabajo, reducirán el riesgo de lesiones.
- **Evite el encendido accidental de la herramienta. Asegúrese de que el interruptor está en la posición de apagado antes de conectar la máquina a la fuente de alimentación y/o la batería, cogérta o transportarla.** Transportar herramientas eléctricas con el dedo puesto sobre el interruptor o encenderlas con el interruptor en la posición de encendido puede provocar accidentes.
- **Quite todas las clavijas de ajuste o llaves de tuercas antes de encender la herramienta eléctrica.** Una llave de tuercas o clavija de ajuste que se ha dejado colocada en una pieza giratoria de la herramienta eléctrica puede causar lesiones.
- **No se estire demasiado. Mantenga una posición correcta y el equilibrio en todo momento.** Esto le

permitirá controlar mejor la herramienta eléctrica en situaciones imprevistas.

- **Utilice la ropa adecuada. No utilice nunca ropa amplia ni joyas. Mantenga el pelo, la ropa y los guantes alejados de las piezas móviles.** La ropa amplia, las joyas o el pelo largo pueden quedar atrapados en las piezas móviles.
- **Si se suministran equipos de aspiración o captación de polvo, asegúrese de que estén conectados y se utilicen correctamente.** El uso de estos equipos puede reducir los riesgos derivados del polvo.

#### Uso y cuidado de la herramienta eléctrica

- **No sobrecargue la herramienta eléctrica. Utilice la herramienta eléctrica adecuada para el trabajo que debe realizar.** Con la herramienta eléctrica apropiada hará el trabajo mejor y con mayor seguridad a la potencia para la que fue diseñada.
- **No utilice la herramienta eléctrica si el interruptor no funciona.** Las herramientas que no se puedan controlar con el interruptor son peligrosas y deben repararse.
- **Desconecte el enchufe de la fuente de alimentación y/o la batería de la herramienta eléctrica antes de realizar cualquier ajuste, cambiar accesorios o guardarla.** Estas medidas de seguridad preventivas reducen el riesgo de encendido accidental de la herramienta eléctrica.
- **Guarde las herramientas eléctricas que no se utilicen fuera del alcance de los niños y no permita que personas no familiarizadas con su uso o con estas instrucciones las manejen.** Las herramientas eléctricas resultan peligrosas en manos de usuarios no cualificados.
- **Cuide las herramientas. Compruebe que no haya partes móviles mal alineadas o trabadas, piezas rotas o cualquier otra circunstancia que pueda afectar al funcionamiento de la herramienta eléctrica. Si detecta daños, haga reparar la herramienta eléctrica antes de utilizarla.** Muchos accidentes se deben al uso de herramientas eléctricas que carecen de un mantenimiento adecuado.
- **Mantenga las herramientas de corte afiladas y limpias.** Las herramientas de corte con aristas afiladas y un mantenimiento adecuado tienen menos probabilidades de trabarse y son más fáciles de controlar.
- **Utilice la herramienta eléctrica, los accesorios, útiles, etc. según se indica en estas instrucciones, teniendo en cuenta las condiciones de trabajo y la tarea que debe realizar.** El uso de la herramienta eléctrica para trabajos distintos a aquellos para los que fue diseñada podría dar lugar a situaciones peligrosas.

#### Uso y cuidado de la herramienta con batería

- **Efectúe las recargas únicamente con el cargador especificado por el fabricante.** Un cargador apto para un tipo de batería puede comportar riesgo de incendio al utilizarse con otra batería distinta.

- **Utilice las herramientas eléctricas únicamente con las baterías específicas para ellas.** El uso de otra batería puede comportar riesgo de lesiones e incendio.
- **Cuando no utilice la batería, manténgala alejada de objetos metálicos que puedan conectar un terminal a otro, como clips, monedas, llaves, clavos, tornillos u otros objetos metálicos pequeños.** Un cortocircuito en los terminales de la batería puede causar quemaduras o un incendio.
- **En condiciones extremas, el líquido puede salir expulsado de la batería; evite cualquier contacto. Si se produjera un contacto accidentalmente, enjuáguese con agua. Además, si el líquido entra en contacto con los ojos, busque asistencia médica.** El líquido expulsado de la batería puede causar irritaciones o quemaduras.

#### Servicio técnico

- **Solicite que su herramienta eléctrica sea reparada por personal cualificado y utilizando únicamente piezas de repuesto originales.** Esto garantizará la seguridad de la herramienta.

### Advertencias de seguridad de la sopladora

- Para reducir el riesgo de descarga eléctrica, no utilice el producto sobre superficies húmedas o bajo la lluvia.
- Mantenga el producto en interiores durante el almacenamiento.
- No permita que el producto se utilice como juguete. No deje el producto al alcance de los niños
- Respete las instrucciones de este manual. Utilice únicamente accesorios homologados.
- Si el producto ha sido dañado, ha caído al agua, se ha dejado en el exterior, o no funciona correctamente, póngase en contacto con un centro de servicio autorizado.
- No utilice el producto con las manos mojadas.
- No coloque objetos en las aberturas. No lo utilice con una apertura bloqueada.
- Evite la acumulación de polvo, pelusas, pelos y cualquier elemento que pudiera limitar el flujo de aire.
- Mantenga el pelo, las joyas, la ropa suelta, los dedos y todas las partes del cuerpo lejos de las aberturas y las piezas en movimiento.
- Tenga cuidado cuando utilice el producto en unas escaleras.

### Instrucciones generales de seguridad

- Use el producto correctamente. Las lesiones o la muerte son un posible resultado de un uso incorrecto. Utilice el producto solo para las tareas indicadas en este manual. No utilice el producto para otras tareas.

- Respete las instrucciones de este manual. Respete los símbolos de seguridad y las instrucciones de seguridad. Si el operador no respeta las instrucciones y los símbolos, pueden producirse lesiones, daños materiales o la muerte.
- No se deshaga de este manual. Utilice las instrucciones para montar su producto, utilizarlo y mantenerlo en buen estado. Utilice las instrucciones para la correcta instalación de los complementos y accesorios. Utilice únicamente complementos y accesorios autorizados.
- No utilice un producto dañado. Respete el programa de mantenimiento. Realice solamente el trabajo de mantenimiento indicado en las instrucciones de este manual. Todos los demás trabajos de mantenimiento debe hacerlos un centro de servicio autorizado.
- Este manual no puede incluir todas las situaciones que pueden producirse cuando utilice el producto. Proceda con cuidado y utilice el sentido común. No utilice el producto ni realice el mantenimiento del producto si no está seguro de cuál es la situación. Hable con un experto en el producto, su distribuidor, un taller de servicio o centro de servicio autorizado para obtener información.
- Retire la batería antes de montar el producto, almacenarlo o realizar tareas de mantenimiento.
- No utilice el producto si se ha modificado respecto de sus especificaciones iniciales. No cambie una parte del producto sin la autorización del fabricante. Utilice únicamente las piezas que están autorizadas por el fabricante. Las lesiones o la muerte son un posible resultado de un mantenimiento incorrecto.
- Nunca arranque el producto en interiores ni cerca de material inflamable.
- El motor crea un campo electromagnético cuando utilice el producto. El campo electromagnético puede provocar daños en implantes médicos. Consulte a su médico y al fabricante del implante médico antes de usar el producto.
- No deje que un niño maneje el producto. No permita que nadie maneje el producto sin conocer las instrucciones.
- Si una persona con discapacidad física o mental usa el producto, asegúrese de supervisarla en todo momento. Debe haber siempre un adulto responsable.
- Cierre con llave el producto en un área a la que no pueden acceder las personas no autorizadas ni los niños.
- El producto puede proyectar objetos con fuerza y causar lesiones. Respete las instrucciones de seguridad para reducir el riesgo de lesiones o muerte.
- No deje desatendido el producto con el motor encendido.
- El operador del producto es el responsable si se produce un accidente.

- Asegúrese de que las piezas no estén dañadas antes de utilizar el producto.
- Asegúrese de que se encuentra a una distancia segura de otras personas o animales antes de utilizar el producto. Asegúrese de que cualquier persona que se encuentre cerca sabe que va a usar el producto.
- Consulte las leyes nacionales o locales. Pueden prohibir o limitar el funcionamiento del producto en circunstancias determinadas.

## Instrucciones de seguridad para el funcionamiento

- Utilice el producto sólo para soplar o quitar hojas y otros materiales no deseados en el suelo.
- No permita que haya espectadores o animales a menos de 15 m (50 pies) del operador.
- Este producto puede expulsar objetos a gran velocidad que pueden rebotar en la dirección del operador. Esto puede causar lesiones oculares.
- Mantenga el producto como se muestra. (Fig. 17)
- Examine la zona de trabajo antes de usar el producto. Elimine todos los materiales y objetos sólidos no deseados, como piedras, vidrio y alambres que pudieran rebotar, salir despedidos, o provocar de algún modo lesiones o daños durante la operación.
- No oriente la boquilla del soplador hacia personas o animales, ventanas abiertas o vehículos.
- Detenga el motor antes de montar o desmontar los accesorios u otros componentes.
- No utilice el producto sin protección.
- No permanezca sobre una escalera mientras utiliza el producto.
- Asegure el producto durante el transporte.
- Utilice el producto solamente en las horas recomendadas. Cumpla con las normas locales.
- Utilice el producto a la menor velocidad posible para realizar el trabajo.
- Asegúrese de que el producto está en buen estado antes del funcionamiento.
- Utilice un rastrillo o una escoba para despegar material no deseado del suelo antes del funcionamiento.
- Si la zona de trabajo está muy sucia, rocíela con una manguera.
- Utilice el producto como una alternativa a una manguera para ahorrar agua.
- No apunte el producto hacia plantas frágiles.
- Dirija la corriente de aire orientando el tubo de soplador hacia abajo o a los lados. No sople aire hacia objetos tales como paredes, rocas grandes, vehículos y vallas.
- Si trabaja en esquinas internas, sople desde la esquina y hacia el centro de la zona de trabajo. De

no hacerlo, el material no deseado puede golpearle en la cara y causar lesiones oculares.

- No utilice este producto si está cansado, enfermo o se encuentra bajo los efectos de alcohol, drogas o medicamentos.
- Si lleva el pelo largo, asegúrese de sujetárselo por encima de los hombros.
- Asegúrese de que las manos, los pies y el producto están en la posición correcta durante el funcionamiento. Mantenga el equilibrio y la posición de los pies. No se estire demasiado.
- Las personas que se encuentren cerca deben utilizar protección para los ojos.
- Detenga el motor si otras personas entran en el área de trabajo.
- No utilice el producto en tejados o desde otras posiciones elevadas. Esto puede causar lesiones.
- Utilice la extensión de boquilla completa para mantener la corriente de aire cerca del suelo.
- Deseche los materiales no deseados en los contenedores de residuos después de usar el producto.
- Extraiga la batería antes de quitar una obstrucción u otro material.
- Extraiga la batería si el producto tiene una vibración inusual.
- Use el producto únicamente con la luz del día o con buena iluminación artificial.
- Mantenga los pies bien apoyados en las pendientes.
- Camine, no corra.
- Mantenga todas las tomas de aire limpias.

## Equipo de protección personal

- Utilice siempre el equipo de protección personal adecuado cuando utilice el producto. El equipo de protección personal no elimina el riesgo de lesiones. El equipo de protección personal reduce la gravedad de las lesiones en caso de accidente.
- Utilice siempre protección ocular homologada mientras utiliza el producto.
- No utilice el producto con los pies descalzos o con calzado abierto. Utilice siempre botas de trabajo antideslizantes.
- Utilice pantalones largos gruesos.
- Si es necesario, utilice guantes protectores homologados.
- Utilice un casco si existe la posibilidad de caída de objetos sobre la cabeza.
- Utilice siempre protección auditiva homologada mientras utiliza el producto. La exposición al ruido durante un periodo de tiempo prolongado puede causar pérdida de audición.
- Asegúrese de que tiene cerca un botiquín de primeros auxilios.
- Utilice siempre una máscara de polvo homologada mientras utiliza el producto en entornos con mucho polvo.

## Dispositivos de seguridad en el producto

- Asegúrese de efectuar regularmente el mantenimiento del producto.

- La vida útil del producto aumenta.
- El riesgo de accidentes disminuye.

Deje que un concesionario autorizado o un centro de servicio autorizado examine regularmente el producto para realizar ajustes o reparaciones.

- No utilice un producto con equipo de protección dañado. Si el producto está dañado, hable con un centro de servicio autorizado.

## Botón de encendido

Asegúrese de que el motor se detiene al pulsar el botón de encendido.

## Instrucciones de seguridad para el mantenimiento



**ADVERTENCIA:** Un mantenimiento incorrecto puede provocar daños al motor o lesiones.

El operador del producto es responsable de llevar a cabo el mantenimiento que se indica en el manual de usuario.

Extraiga la batería antes de realizar tareas de mantenimiento.

## Seguridad de la batería

Utilice solo baterías específicas del fabricante y cárguelas exclusivamente en un cargador del fabricante.

Las baterías recargables solo deben utilizarse como fuente de alimentación de los productos sin cable para los que han sido diseñadas. Para evitar daños, la batería no debe utilizarse como fuente de alimentación de otros dispositivos.

- No desmonte, abra ni destruya las baterías.
- No guarde las baterías donde reciban luz solar o calor. Mantenga las baterías alejadas de fuegos.
- Compruebe periódicamente que el cargador de batería y la batería no están dañados. Las baterías dañadas o modificadas pueden provocar un incendio, una explosión o riesgo de lesiones. No repare ni abra baterías dañadas.
- No utilice una batería o un producto que esté defectuoso, dañado o se haya modificado.
- No modifique ni repare productos ni la batería. Únicamente el distribuidor autorizado puede realizar las reparaciones.
- No cortocircuite una celda ni la batería. No guarde las baterías en una caja o cajón donde se puedan cortocircuitar con otros objetos metálicos.

- No extraiga la batería de su embalaje original hasta que vaya a utilizarla.
- Procure que las baterías no sufran impactos mecánicos.
- Si se produce una fuga en la batería, no permita que el líquido entre en contacto con la piel ni con los ojos. Si toca el líquido, limpie el área con abundante agua y busque asistencia médica.
- No utilice un cargador de batería que no sea el especificado para la batería.
- Respete las marcas más (+) y menos (-) de la batería y el producto para garantizar un correcto funcionamiento.
- No utilice una batería que no esté diseñada para su uso con el producto.
- No mezcle baterías de una tensión diferente o de fabricantes distintos en un dispositivo.
- Mantenga las baterías alejadas de los niños.
- Adquiera siempre las baterías adecuadas para el producto.
- Mantenga las baterías limpias y secas.
- Limpie los terminales de la batería con un trapo seco y limpio si se ensucian.
- Las baterías secundarias deben cargarse antes de su uso. Utilice siempre el cargador de batería adecuado y consulte el manual para cargar la batería correctamente.
- No deje una batería en carga prolongada cuando no la utilice.
- Guarde el manual para consultarlo en un futuro.
- Utilice únicamente la batería cuando necesite utilizar el producto.
- Quite la batería del producto si no lo está utilizando.
- Mantenga la batería lejos de clips, llaves, clavos, tornillos u otros objetos metálicos pequeños mientras está en funcionamiento. Estos objetos pueden crear una conexión entre los terminales. Un cortocircuito en los terminales de la batería puede causar quemaduras o un incendio.

---

## MONTAJE

---



**ADVERTENCIA:** Lea el capítulo de seguridad antes de montar el producto.

### Montaje del tubo de la sopladora

(Fig. 18)

1. Alinee la pestaña en el tubo de la sopladora hasta el cabezal.
2. Conecte el tubo de la sopladora al cabezal hasta que oiga un clic. Asegúrese de que están acoplados.
3. Conecte la boquilla en el tubo de la sopladora hasta que oiga un clic. Asegúrese de que están acoplados.

---

## FUNCIONAMIENTO

---



**ADVERTENCIA:** Asegúrese de leer y comprender el capítulo sobre seguridad antes de utilizar el producto.

### Antes de arrancar el producto

- Examine el producto para asegurarse de que no faltan piezas, ni están dañadas, sueltas o desgastadas.
- Inspeccione tuercas, tornillos y pernos.
- Compruebe que el gatillo funciona correctamente.
- Compruebe que el botón de encendido funciona correctamente.

### Instalación de la batería

(Fig. 19)

- Alinee los rebordes de la batería con las ranuras en el compartimento de la batería. Empuje la batería en el compartimento de la batería hasta que oiga un clic.
- Para extraer la batería, mantenga presionado el botón de liberación de la batería y saque la batería.

### Arranque del motor

1. Instale la batería. Consulte *Instalación de la batería en la página 80*.
2. Presione el botón de encendido hasta que la luz está encendida.
3. Apriete el gatillo para utilizarlo.
  - Apriete el gatillo ligeramente para bajar la velocidad.
  - Apriete el gatillo más para conseguir una mayor velocidad.
4. Use el producto.

### Para detener el motor

1. Suelte el gatillo.
2. Presione el botón de encendido hasta que la luz se apague.

### Cambio del modo de alimentación

El modo de alimentación del producto puede cambiarse mientras el producto está en funcionamiento. Existen 2 modos de alimentación:



1. **Modo estándar:** ahorra energía y maximiza el tiempo de funcionamiento. El modo estándar es válido para la mayoría de tareas.

**Nota:** El producto está configurado en modo estándar cuando se arranca.

2. **Modo de impulso:** el producto funciona a velocidad alta en el modo de impulso. El modo de impulso funciona a la máxima potencia en las tareas que no son fáciles. Para iniciar el modo de impulso, pulse el botón de modo de impulso hasta que la luz se encienda. Para detener el modo de impulso, pulse el botón de modo de impulso hasta que la luz se apague.

**Nota:** Si se suelta el gatillo durante el funcionamiento, el producto arranca en el último modo. Si el producto se detiene automáticamente, o si el operador presiona el botón de encendido, el último modo se borra de la memoria. El producto está configurado en modo estándar de nuevo cuando se arranca.

## Arranque del control de crucero digital

El control de crucero digital permite ajustar y mantener una velocidad de sopladora sin el gatillo pulsado.

(Fig. 20 )

1. Mantenga presionado el gatillo en la posición necesaria y acople el control de crucero digital.
2. Suelte el gatillo después de activar el control de crucero digital.



**Nota:** Mientras el control de crucero digital está activado, el gatillo se puede volver a apretar para aumentar la velocidad. Después de soltar el gatillo, el control de crucero digital vuelve a su última posición.

3. Desacople el control de crucero digital para continuar con normalidad el funcionamiento del producto.

## Medidor de potencia

El medidor de potencia muestra cuánta energía utiliza el producto durante el funcionamiento.

- Las luces LED de 4 y 5 muestran el mejor rendimiento y la mejor eficacia de la batería.
- La luz LED 6 en el lado derecho muestra la potencia máxima y eficacia mínima de la batería.

## Estado de la batería del LED de carga

Se muestra el estado de la batería hasta que se aprieta el gatillo. Cuando se suelta el gatillo, el estado de la batería se muestra de nuevo.

El número de LED encendidos muestra el nivel de carga actual de la batería.

Indicadores LED	Estado de la batería
Todos los LED verdes encendidos	Totalmente cargada (100 % - 76 %).
LED 1, 2 y 3 encendidos	La batería tiene una carga del 75 % - 51 %.
LED 1 y 2 encendidos	La batería tiene una carga del 50 % - 26 %.
LED 1 encendido	La batería tiene una carga del 25 % - 6 %.
El LED 1 parpadea	La batería tiene una carga del 5 % - 0 %.

**Nota:** Si el motor se detiene y el LED de alimentación permanece encendido, pulse el botón de la batería. Para ver las posibles soluciones, consulte **RESOLUCIÓN DE PROBLEMAS** en la *página 82*.

**Nota:** Cuando la batería está completamente descargada, el motor se detiene inmediatamente.

**Nota:** El motor se detiene automáticamente si la batería o el controlador del motor están muy calientes durante un funcionamiento exigente. Deje que el motor y la batería se enfríen. A continuación se restablece el producto.

# MANTENIMIENTO



**ADVERTENCIA:** Asegúrese de leer y comprender el capítulo sobre seguridad antes de limpiar, reparar o realizar tareas de mantenimiento en el producto.

## Programa de mantenimiento

- Asegúrese de que se respete el programa de mantenimiento. Los intervalos se calculan a partir de

uso diario del producto. Los intervalos son diferentes si no utiliza el producto cada día.

- Realice solamente el trabajo de mantenimiento indicado en este manual.
- Hable con un centro de servicio autorizado acerca de otros trabajos de mantenimiento que no aparezcan en este manual.

## Mantenimiento diario

- Retire la batería. Consulte el manual de instrucciones de la batería para un mantenimiento correcto.
- Inspeccione tuercas, tornillos y pernos.
- Compruebe que el gatillo funciona correctamente.
- Compruebe que el botón de encendido funciona correctamente.
- Retire el material no deseado externo del producto con un cepillo suave o un trapo seco. No limpie con agua, líquidos de limpieza o disolventes.
- Utilice un cepillo de cerdas suaves para eliminar el material no deseado de los orificios de ventilación.
- Examine el producto para asegurarse de que no faltan piezas, ni están dañadas, sueltas o desgastadas.
- Examine el producto para asegurarse de que las piezas móviles estén alineadas y sean seguras para su funcionamiento.
- Si el producto está dañado, hable con un centro de servicio autorizado. No utilice un producto dañado.

## RESOLUCIÓN DE PROBLEMAS

Problema	Causa posible	Solución posible
El producto no arranca	La alimentación está apagada.	Arranque el motor. Consulte <i>Arranque del motor en la página 80</i> .
	No hay contacto eléctrico entre el producto y la batería.	Instale la batería correctamente. Consulte <i>Instalación de la batería en la página 80</i> .
	La batería no está cargada.	Cargue la batería. Consulte el manual de usuario de la batería.
	La batería o el producto están demasiado calientes.	Deje que la batería y el producto se enfríen antes de arrancar el producto.
	La batería o el producto están demasiado fríos.	Deje que la batería y el producto se calienten antes de arrancar el producto.
	El controlador del motor está demasiado caliente.	Deje que la batería y el producto se enfríen durante un mínimo de 1 hora antes de arrancar el producto.

## Códigos de error

Los códigos de error le ayudan a solucionar los problemas de la batería o el cargador durante la carga.

(Fig. 21)

**Nota:** Mire el LED de estado de carga de la batería con los rebordes de la batería apuntando hacia arriba para ver la posición correcta de las luces LED.

Pantalla LED	Posibles errores	Posibles pasos
El LED 1 es de color rojo y el LED 4 es verde, la batería no carga o no funciona correctamente en el producto	Fusible interno fundido	Acuda a un centro de servicio autorizado.
El LED 1 es de color rojo	Tensión de celda irregular	Acuda a un centro de servicio autorizado.
El LED 4 es de color verde	La batería está sobrecargada	Retire la batería del cargador de baterías e instálela en el producto. Use el producto. El cargador de baterías puede estar defectuoso. Acuda a un centro de servicio autorizado.

Pantalla LED	Posibles errores	Posibles pasos
El LED 1 es de color rojo y el LED 2 es verde, la batería no carga o no funciona correctamente en el producto	Error en el cargador de baterías	Retire la batería del producto. No cargue. La batería está dañada y se debe sustituir. Acuda a un centro de servicio autorizado.
El LED rojo se enciende, el LED 2 es de color verde y parpadea durante la carga o cuando la batería se instala en el cargador	La temperatura de la batería interna es demasiado baja o demasiado alta durante la carga	Lleve el cargador de baterías y la batería a un lugar donde la temperatura interna de la batería puede estar entre 5 °C (41 °F) y 45 °C (113 °F).
El LED rojo parpadea y el LED 2 parpadea de color verde cuando la batería está instalada.	La temperatura de la batería interna es demasiado baja o demasiado alta	La temperatura interna de la batería debe estar entre -15 °C (5 °F) y 70 °C (158 °F). La temperatura ambiente en la batería es demasiado baja o demasiado alta. <ul style="list-style-type: none"> <li>• Si la batería está demasiado fría del ambiente, mueva la batería y el cargador de baterías a un ambiente cálido.</li> <li>• Si la batería está demasiado caliente, especialmente después del funcionamiento, mueva la batería y el cargador de baterías lejos del ambiente cálido.</li> </ul>

## DATOS TÉCNICOS

	unidad	Li 58GB (BHB58VPR)
<b>Especificaciones del motor</b>		
Tipo de motor		Sin escobillas
Tensión del motor	V (CC)	58
Potencia del motor	Mi	1200
<b>Especificaciones de la batería y del cargador de la batería</b>		
Tipo de batería predeterminada		Li 585.2A
Tipo de cargador predeterminado		Li 58V 2.5CGR
<b>Datos de vibración y ruido</b>		
Nivel de vibración equivalente en mangos equipados con tubos de sopladora (original). Consulte la nota 1.	m/s <sup>2</sup>	5,429
Nivel de potencia acústica garantizado (LWA). Consulte la nota 2.	dB(A)	99
Nivel de potencia acústica medida Consulte la nota 2.	dB(A)	96
Nivel de presión de sonido equivalente en el oído del operador medido según el ISO 22868 equipado con tubos de la sopladora (original)	dB(A)	84
<b>Rendimiento del propulsor del ventilador (con boquilla y tubo de la sopladora)</b>		
Velocidad máxima del aire	m/s (mph)	58 (130)
Volumen del aire (alto)	m <sup>3</sup> /min (cfm)	10 (380)
Volumen del aire (adicional)	m <sup>3</sup> /min (cfm)	15 (540)

	<b>unidad</b>	<b>Li 58GB (BHB58VPR)</b>
<b>Masa del producto</b>		
Peso (sin batería, con tubos)	kg (lb)	2,7 (5,9)

**Nota 1:** Los datos referidos al nivel de vibración tienen una dispersión estadística habitual (desviación estándar) de 1,5 m/s<sup>2</sup>.

**Nota 2:** Emisiones de ruido en el entorno medidas como potencia acústica (LWA) según la directiva CE 2000/14/CE. El nivel referido de potencia sonora de la máquina se ha medido con el equipo de corte original que produce el nivel más elevado. La diferencia entre la

potencia sonora garantizada y medida es que la potencia sonora garantizada también incluye la dispersión en el resultado de la medición y las variaciones entre diferentes máquinas del mismo modelo, según la directiva 2000/14/CE.

**Nota 3:** Los datos referidos al nivel de presión sonora equivalente de la máquina tienen una dispersión estadística típica (desviación estándar) de 3 dB(A).

## CONTENIDO DE LA DECLARACIÓN DE CONFORMIDAD CE

Nosotros, Husqvarna AB, SE 561 82 Huskvarna, SUECIA, declaramos bajo nuestra exclusiva responsabilidad que el producto representado:

Descripción	Soplador
Marca	McCulloch
Plataforma/tipo/modelo	Plataforma BHB58VPR, que representa el modelo Li 58GB
Lote	Número de serie a partir del año 2017 y en adelante

El certificado, como se indica en la declaración de conformidad CE firmada, es aplicable a todas las plantas de fabricación y países de origen, tal y como se indica en el producto.

La sopladora suministrada concuerda con el ejemplar que fue sometido a examen.

En nombre de Husqvarna AB, SE 561 82 Huskvarna, SUECIA, 04/12/2017

John Thompson, director de productos y marketing  
Responsable de la documentación técnica

Cumple las siguientes directivas y normas de la UE:

Directiva/Norma	Descripción
2006/42/CE	"relativa a las máquinas"
2014/30/UE	"relativa a la compatibilidad electromagnética"
2000/14/CE	"relativa al ruido en exteriores"
2011/65/UE	"relativa a las sustancias peligrosas"

Las normas armonizadas o especificaciones técnicas aplicadas son las siguientes: EN 60745-1:2009+A11; EN 15503:2009+A2; EN ISO 12100:2010

De acuerdo con la directiva 2000/14/CE, Anexo V, los valores de sonido declarados se indican en el capítulo Datos técnicos de este manual y en la declaración de conformidad CE firmada.

TÜV Rheinland ha efectuado un examen voluntario para Husqvarna AB, que proporciona el certificado de conformidad con la directiva del Consejo Europeo 2006/42/CE referente a máquinas.

---

## Sisukord

---

SISSEJUHATUS.....	85	HOOLDUS.....	91
OHUTUS.....	86	TÕRKEOTSING.....	91
KOKKUPANEK.....	89	TEHNILISED ANDMED.....	92
Kasutamine.....	90	EL-I VASTAVUSDEKLARATSIOONI SISU.....	93

---

## SISSEJUHATUS

---

### Kasutusjuhend

Selle kasutusjuhendi originaal on koostatud inglise keeles. Teistes keeltes kasutusjuhendid on tõlgitud inglise keelest.

### Ülevaade

(Joon. 1 )

1. Aku
2. Akulaadur
3. Aku laetustaseme nupp
4. Aku laadimisoleku märgutuled
5. Otsak
6. Puhuri toru
7. Nupp
8. Digitaalne kiirusehoidik
9. Päästik
10. Tagumine käepide
11. Digitaalne juhtseade
12. Võimsusmõõtur
13. Võimendusnupp
14. Toitenupp
15. Aku vabastamise nupp
16. Öhuava
17. Elektriline mootoriosa
18. Kasutusjuhend

### Sümbolid tootel

(Joon. 2 ) Hoiatus

(Joon. 3 ) Lugege kasutusjuhendit.

(Joon. 4 ) Kandke heakskiidetud kiivrit

(Joon. 5 ) Kandke heakskiidetud kõrvaklappe

(Joon. 6 ) Kandke heakskiidetud kaitseprille

(Joon. 7 ) Kandke heakskiidetud kaitsejalatseid ja -kindaid

(Joon. 8 ) Olge ettevaatlik - lenduvad esemed ning tagasipõrkumise oht.

(Joon. 9 ) Jälgige, et juuksed ei ulatuks õlgadest allapoole

(Joon. 10 ) Ärge kandke toote kasutamise ajal ehteid

(Joon. 11 ) Ohutsoon

(Joon. 12 ) Elektrilöök

(Joon. 13 ) Garanteeritud helivõimsuse tase

Toodet ja selle pakendit ei tohi kasutuselt kõrvaldada koos olmeprügiga. Toode ja selle pakend tuleb toimetada ettenähtud vastuvõtupunkti, kus elektri- ja elektroonikaseadmed võetakse uuesti

(Joon. 14 ) ringlusesse.

Ärge hoidke ega kasutage toodet vihmas käes ega niisketes tingimustes ega jätke

(Joon. 15 ) toodet sellistesse tingimustesse.

(Joon. 16 ) Ringlussevõtt

---

**Märkus:** Seadmel toodud ülejäänud sümbolid/tähised vastavad muude kommertsvaldkondade sertifitseerimisnõuetele.

---

### Tootevastutus

Tootevastutusseaduste alusel ei vastuta me tootest tingitud kahjustuste eest, kui:

- toodet on valesti parandatud;
- toote parandamisel on kasutatud osi, mis ei ole tootja poolt valmistatud või heakskiidetud;
- tootel on kasutatud tarvikut, mis ei ole tootja poolt valmistatud või heakskiidetud;
- toodet ei ole parandatud volitatud hoolduskeskuses või volitatud isiku poolt.

## Ohutuse määratlused

Järgnevad määratlused näitavad mürgusõnade raskusastet.



**HOIATUS:** Kehavigastused.



**ETTEVAATUST:** Toote kahjustus.

**Märkus:** See teave hõlbustab toote kasutamist.

## Üldised ohutusalased märkused elektritööriistade kohta



**HOIATUS:** Lugege kõik ohutusalased hoiatused ja kõik juhised läbi. Hoiatuste ja juhiste eiramine võib põhjustada elektrilöögi, tulekahju ja/või raskeid vigastusi.

**Hoidke kõik ohutusalased märkused ja juhised edasiseks kasutamiseks alles.**

Märkustes kasutatud elektritööriista mõiste tähistab võrgutoitel (juhtmega) elektritööriista või akutoitel (juhtmeta) elektritööriista.

### Tööala ohutus

- **Hoidke tööala puhas ja tagage hea valgustus.** Segamini või hämarad alad on õnnetuseallid.
- **Ärge kasutage elektritööriista plahvatusohtlikus keskkonnas, näiteks tuleohtlike vedelike, gaaside või tolmu läheduses.** Elektritööriistad võivad tekitada sädemeid, mis võivad tolmu või gaasid süüdata.
- **Hoidke elektritööriista kasutamise ajal lapsed ja kõrvalseisjad tööalast eemal.** Tähelepanu hajumine võib põhjustada kontrolli kaotamist.

### Elektriohutus

- **Elektritööriista pistikud peavad sobima pistikupesasse.** Ärge muutke pistikut mis tahes viisil. Ärge kasutage maandusega elektritööriistade puhul adapterpistikuid. Muutmata pistikud ja sobivad pistikupesad vähendavad elektrilöögi ohtu.
- **Vältige kehalist kokkupuudet maandatud pindadega (nt torud, radiaatorid, elektripliidid ja külmikud).** Teie keha maandamise korral on elektrilöögi oht suurem.
- **Vältige elektritööriistade kokkupuudet vihma ja märgade tingimustega.** Tööriista pääsenud vesi suurendab elektrilöögi saamise ohtu.
- **Kasutage juhete õigesti.** Ärge kunagi kasutage juhete elektritööriista kandmiseks, tõmbamiseks või pistikupesast eemaldamiseks. Kaitske juhete

kuumuse, õli, teravate servade ja liikuvate osade eest. Kahjustatud või sõlmes juhe suurendab elektrilöögi ohtu.

- **Elektritööriistaga õues töötamisel kasutage välitingimustes kasutamiseks sobivat pikendusjuhet.** Välitingimustes kasutamiseks sobiva pikendusjuhtme kasutamine vähendab elektrilöögi ohtu.
- **Kui elektritööriista kasutamine niiskes keskkonnas on vältimatu, kasutage maandusega lühisekaitsega (GFCI) kaitsud toidet.** GFCI kasutamine vähendab elektrilöögi ohtu.

### Inimeste kaitsmine

- **Olge elektritööriista kasutamisel tähelepanelik, jälgige oma tegevust ja kasutage tervet mõistust.** Ärge kasutage elektritööriista, kui olete väsinud või uimaste, alkoholi või ravimite mõju all. Hetkeline tähelepanematus elektritööriistade kasutamise ajal võib lõppeda tõsiste kehavigastustega.
- **Kasutage isikukaitsevahendeid. Kasutage alati kaitseprille.** Asjakohastes tingimustes kaitsevahendite (nt tolmu mask, mittelibisevad turvajalatsid, kiiver või kõrvaklapid) kasutamine vähendab kehavigastuste ohtu.
- **Vältige soovimatut käivitumist.** Enne seadme ühendamist toiteallika või akuga, üles tõstmist või kandmist veenduge, et lüliti on väljaülitatud asendis. Kui kannate elektritööriista nii, et teie sõrm on toitelülil, või pingestate lülitiga varustatud elektritööriista, võib see lõppeda õnnetusega.
- **Eemaldage enne elektritööriista sisselülitamist kõik reguleerimis- ja mutrivõtmed.** Elektritööriista pöörleva osa külge jäetud mutri- vm võti võib põhjustada kehavigastusi.
- **Ärge küünitage liiga kaugele.** Säilitage kogu aeg kindel jalgealune ja tasakaal. See annab ootamatutes olukordades parema kontrolli elektritööriista üle.
- **Kandke nõuetekohaseid riideid.** Ärge kandke lahtiseid rõivaid ega ehteid. Hoidke juuksed, rõivad ja kindad liikuvatest osadest eemal. Lahtised rõivad, ehted või pikad juuksed võivad liikuvate osade vahele kinni jääda.
- **Kui seadmetel on ühendus tolmueemaldus- ja kogumisseadmete jaoks, veenduge, et need on ühendatud ja neid kasutatakse õigesti.** Tolmukogumise kasutamise abil saab vähendada tolmuga seotud ohte.

### Elektritööriista kasutamine ja hooldamine

- **Ärge suruge elektritööriista jõuga.** Kasutage rakenduse jaoks asjakohast elektritööriista. Õige elektritööriist teeb töö ära paremini, ohutumalt ja ettenähtud kiirusel.
- **Ärge kasutage elektritööriista, kui lüliti vajutamisel ei lülitu seade sisse ega välja.** Mis tahes elektritööriist,

- mida pole võimalik juhtida, on ohtlik ja tuleb viivitamatult parandada.
- **Enne elektritööriista reguleerimist, tarvikute vahetamist või hoiolepanekut eemaldage pistik toiteallikast ja/või aku elektritööriista küljest.** Taolised ennetavad ohutusmeetmed vähendavad elektritööriista tahtmatu käivitamise ohtu.
  - **Hoidke elektritööriistu, mida te parasjagu ei kasuta, lastele kättesaamatus kohas ja ärge lubage elektritööriista kasutada isikutele, kes ei oska seda kasutada või pole neid juhiseid läbi lugenud.** Elektritööriistad on koolitamata kasutajate käes ohtlikud.
  - **Kandke elektritööriista eest hoolt. Kontrollige liikuvate osade joondust ja kinnitusi, osade purunemist või muid tööriista kasutamist mõjutada võivaid tegureid. Kahjustuse korral laske elektritööriist enne kasutamist remontida.** Paljude õnnetuste põhjuseks on halvasti hooldatud elektritööriistad.
  - **Hoidke löikevahendid teravad ja puhtad.** Nõuetekohaselt hooldatud teravate löikeservadega löikevahendite kinnikiilumise tõenäosus on väiksem ja neid on hõlpsam juhtida.
  - **Järgige elektritööriista, tarvikute, tööriistaotsikute j mkasutamisel neid juhiseid ning arvestage töitingimuste ja -ülesandega.** Elektritööriista kasutamine muuks kui ettenähtud otstarbeks võib põhjustada ohtliku olukorra.

#### Akutööriistade kasutamine ja hooldamine

- **Kasutage laadimiseks ainult tootja soovitatud laadijat.** Ühte tüüpi aku laadimiseks sobiv laadija võib koos teist tüüpi akuga kasutades tuleohtu põhjustada.
- **Kasutage mootortööriistades vaid spetsiaalselt neile loodud akusid.** Teisi akukogumeid kasutades riskite vigastuste ja tulekahjuga.
- **Kui aku pole hetkel kasutuses, hoidke seda eemal teistest metallesemetest (nt kirjaklambrid, mündid, võtmed, naelad, kruvid vms väiksed metallesemed), mis võiksid akuklemme omavahel ühendada.** Akuklemmide lühistamine võib põhjustada põletushaavu või tulekahju.
- **Väärkasutamise korral võib akust vedelikku lekkida; vältige kokkupuudet. Kokkupuute korral loputage kannatada saanud kohta veega. Kui vedelik satub silma, loputage silma veega ja pöörduge arsti poole.** Akust lekkinud vedelik võib põhjustada ärritust või põletushaavu.

#### Hooldus

- **Laske elektritööriista hooldada vastava väljaõppega remontijal, kes tohib kasutada ainult identsid asendusosi.** See tagab elektritööriista ohutuse säilimise.

#### Puhuri ohutusalased hoiatused:

- Elektrilöögiohu vähendamiseks ärge kasutage toodet märgadel pindadel ega vihmase ilmaga.

- Hoidke toodet siseruumides.
- Ärge lubage toodet kasutada mänguajajana. Ärge lubage lapsi toote lähedale.
- Järgige käesolevas kasutusjuhendis toodud juhiseid. Kasutage ainult heakskiidetud tarvikuid.
- Kui toode on saanud kahjustada, kukkunud vette, jäänud õue või ei tööta korralikult, pöörduge heakskiidetud hooldustöökoja poole.
- Ärge kasutage toodet märgade kätega.
- Ärge pange avadesse esemeid. Ärge kasutage, kui avad on blokeeritud.
- Hoidke seade puhtana tolmust, ebemetest, karvadest ja muust prahist, mis võib õhuvoolu takistada.
- Hoidke juuksed, ehted, avarad riided, sõrmed ja kõik muud kehaosad avadest ja liikuvatest osadest eemal.
- Olge toote treppidel kasutamisel ettevaatlik.

#### Üldised ohutuseeskirjad

- Kasutage toodet õigesti. Valesti kasutamise tagajärjeks võib olla kehavigastus või surm. Kasutage toodet ainult käesolevas kasutusjuhendis kirjeldatud tööde tegemiseks. Ärge kasutage toodet muude tööde tegemiseks.
- Järgige käesolevas kasutusjuhendis toodud juhiseid. Järgige hoiatussümboleid ja ohutuseeskirju. Kui operaator ei järgi juhiseid, eeskirju ja sümboleid, võib selle tagajärjeks olla kahjustus, kehavigastus või surm.
- Hoidke see kasutusjuhend alles. Tarvitage kasutusjuhendit toote kokkupanemisel, kasutamisel ja heas töökorras hoidmisel. Tarvitage kasutusjuhendit tarvikute ja lisavarustuse õigeks paigaldamiseks. Kasutage ainult heakskiidetud tarvikuid ja lisavarustust.
- Ärge kasutage kahjustatud toodet. Järgige hoolduskeemi. Tehke ainult neid hooldustöid, mille juhised on toodud selles kasutusjuhendis. Kõik ülejäänud hooldustööd peab tegema volitatud hoolduskeskus.
- Selles kasutusjuhendis ei saa kirjeldada kõiki olukordi, mis võivad toote kasutamise käigus ette tulla. Olge ettevaatlik ja kasutage tervet mõistust. Ärge kasutage toodet ega tehke hooldustöid, kui te pole antud olukorras kindel. Vestelge lisateabe saamiseks toote asjatundja, edasimüüja, hooldustöökoja või volitatud hoolduskeskuse esindajaga.
- Enne toote kokkupanemist, hoiole asetamist või hooldustööde tegemist eemaldage aku.
- Ärge kasutage toodet, kui selle algsed tehnilisi näitajaid on muudetud. Ärge muutke toote ühtegi osa ilma tootja heakskiiduta. Kasutage ainult tootja poolt heaks kiidetud osi. Vale hooldamine tagajärjeks võib olla kehavigastus või surm.
- Ärge käivitage toodet siseruumis ega tuleohtlike materjalide ligidal.

- Mootor tekitab toote kasutamise ajal elektromagnetvälja. Elektromagnetväli võib kahjustada meditsiinilisi implantaate. Enne toote kasutamist pidage nõu oma arsti ja implantaadi valmistajaga.
- Ärge lubage lastel toodet käsitseda. Ärge lubage kasutusjuhistega mitte tutvunud isikul toodet käsitseda.
- Kui toodet kasutab piiratud füüsiliste või vaimsete võimeteга isik, peab ta olema kogu aeg järelevalve all. Juures peab alati viibima vastutusvõimeline täiskasvanu.
- Kasutusel mitte olev toode lukustage kohta, kus lapsed ja volitamata isikud selle juurde ei pääse.
- Toode võib esemeid õhku paisata ja põhjustada kehavigastusi. Vigastus- ja surmaohtu vähendamiseks järgige ohutuseeskirju.
- Ärge lahkuge töötava mootoriga toote juurest.
- Õnnetusjuhtumite eest toote kasutamisel vastutab toote operaator.
- Enne toote kasutamist veenduge, et kõik osad oleksid terved.
- Enne toote kasutamise alustamist veenduge, et teised inimesed ja loomad asuksid teist ohutul kaugusel. Veenduge, et läheduses viibivad inimesed oleksid toote kasutamisest teadlikud.
- Tutvuge riiklike või kohalike eeskirjadega. Need võivad toote kasutamist teatud asjaoludel piirata või selle keelata.
- Enne töö alustamist eemaldage reha või luua abil praht maapinnalt.
- Kui tööpiirkond on määratud, kastke see voolikuga üle.
- Vee säästmiseks võite kasutada toodet vooliku asemel.
- Ärge suunake toodet õrnade taimede poole.
- Juhtige õhuvoolu, suunates puhuritoru allapoole või ühele küljele. Ärge puhuge õhku objektide (seinad, suured kivid, sõidukid, aiad) suunas.
- Kui töotate sisemurgas, suunake õhuvool nurgast tööala keskosa poole. Muidu võib praht teile näkku paiskuda ja põhjustada silmavigastusi.
- Ärge kasutage toodet, kui olete väsinud, haige või tarvitanud alkoholi, narkootikume või ravimeid.
- Jälgige, et pikad juuksed ei ulatuks õlgadest allapoole.
- Jälgige, et teie käed, jalad ja seade oleksid töötamise ajal õiges asendis. Seiske kindlal pinnal ja säilitage tasakaal. Ärge küünitage liiga kaugele.
- Läheduses viibijad peavad kasutama kaitseprille.
- Kui tööalasse siseneb teisi inimesi, seisake mootor.
- Ärge kasutage seadet katustel ega teistel kõrgetel kohtadel. See võib põhjustada kehavigastuse.
- Õhujooja maapinna lähedal hoidmiseks kasutage otsaku pikendust.
- Pärast toote kasutamist toimetage praht jäätmekäitluspunkti.
- Enne ummistuse eemaldamist eemaldage aku.
- Kui toode vibreerib ebatavaliselt, eemaldage aku.
- Kasutage masinat ainult päevavalguses või hea kunstliku valgustusega.
- Kallakutel seiske kindlal pinnal.
- Kõndige, ärge jookskte.
- Hoidke õhu sissevõtuavad puhtana.

## Ohutusjuhised kasutamisel

- Kasutage seadet üksnes lehtede ja muu prahi maapinnalt eemale puhumiseks või eemaldamiseks.
- Kõrvalised isikud ja loomad peavad asuma seadme operaatorist vähemalt 15 m kaugusel.
- Seade võib suurel kiirusel õhku paisata esemeid, mis võivad rikošeti tõttu seadme kasutajat tabada. See võib põhjustada silmakahjustusi.
- Hoidke toodet, nagu joonisel näidatud. (Joon. 17)
- Enne toote kasutamist uurige tööala läbi. Eemaldage kogu praht ning kõvad esemed, nagu kivid, klaas, traat jne, mis võivad rikošettida, lendu tõusta või muul viisil töötamise ajal vigastusi või kahjustusi põhjustada.
- Ärge suunake puhuriseadme otsakut inimeste, loomade, avatud akende ega sõidukite suunas.
- Enne tarvikute ja muude komponentide paigaldamist või eemaldamist seisake alati mootor.
- Ärge kasutage toodet ilma kaitsepiirdeta.
- Ärge seiske toote kasutamise ajal redelil.
- Kinnitage seade transportimise ajaks.
- Kasutage toodet ainult soovitatud kellaaegadel. Järgige kohalikke kehtivaid eeskirju.
- Kasutage toodet antud tööülesande tegemiseks kõige madalama vajaliku gaasitasemega.
- Enne töö alustamist veenduge, et toode oleks heas seisukorras.

## Isiklik kaitsevarustus

- Toote kasutamise ajal kandke alati isiklikku kaitsevarustust. Isiklik kaitsevarustus ei kõrvalda täielikult kehavigastuste ohtu. Isiklik kaitsevarustus vähendab õnnetuse korral kehavigastuse raskusastet.
- Toote kasutamisel kandke alati heakskiidetud kaitseprille.
- Ärge käsitsege toodet paljajalu või lahtiste jalatsitega. Kandke alati vastupidavaid libisemiskindlaid jalanõusid.
- Kandke tugevaid pikki pükse.
- Vajaduse korral kandke heakskiidetud kaitsekindaid.
- Kui valitseb kõrgel asuvate esemete allakukkumise oht, kandke kiivrit.
- Toote kasutamisel kandke alati heakskiidetud kõrvaklappe. Pikaajaline mürakeskkonnas viibimine võib põhjustada müra- ja kuulmiskadu.
- Veenduge, et läheduses asuks esmaabikomplekt.
- Toote kasutamisel tolmurikas keskkonnas kandke alati heakskiidetud tolmumaski.



## Toote kaitseseadised

- Tehke regulaarselt toote ettenähtud hooldustöid.
  - Toote kasutusiga pikeneb.
  - Õnnetuste oht väheneb.

Laske toode edasimüüja juures või volitatud hoolduskeskuses regulaarselt läbi vaadata ja teha vajalikud reguleerimis- või parandustööd.

- Ärge kasutage toodet, kui kaitseseadised on kahjustatud. Kui toode saab kahjustada, pöörduge volitatud hoolduskeskusesse.

## Toitenupp

Veenduge, et mootor seiskub, kui vajutate toitenuppu.

## Ohutusjuhised hooldamisel



**HOIATUS:** Vale hooldus võib mootorit kahjustada või põhjustada kehavigastusi.

Toote kasutaja vastutab kõigi kasutusjuhendis loetletud vajalike hooldustööde läbiviimise eest

Enne hooldustöid eemaldage aku.

## Aku ohutus

Kasutage ainult toote valmistaja akusid ja laadige neid ainult toote valmistaja akulaadijaga.

Seotud juhtmevabadel seadmetel kasutatakse toiteallikana ainult laetavaid akusid. Kehavigastuste vältimiseks ei tohi akut kasutada muude seadmete toiteallikana.

- Ärge võtke lahti, avage ega purustage akut.
- Ärge hoidke akut otsese päikesevalguse või kuumuse käes. Hoidke aku eemal lekidest.
- Kontrollige regulaarselt, kas akulaadijal ja akul leidub kahjustusi. Kahjustatud või muudetud aku võib põhjustada tulekahju, plahvatuse või vigastuse ohu. Ärge püüdke kahjustatud akut parandada ega avada.

- Ärge kasutage defektset, muudetud või kahjustatud akut või toodet.
- Ärge muutke ega parandage toodet või akut. Kõik parandustööd laske teha üksnes volitatud edasimüüjal.
- Ärge laske elemendis või akus lühist tekkida. Ärge asetage akut kasti või sahtlisse, kus mõni metallsele võib akus lühise tekitada.
- Ärge eemaldage akut originaalpakendist enne, kui seda on vaja kasutada.
- Ärge tekitage akudele mehaanilisi põrutusi.
- Lekke korral vältige vedeliku kokkupuudet naha ja silmadega. Kui vedelik satub kehale, puhastage kokkupuutunud ala rohke veega ja seejärel pöörduge arsti poole.
- Kasutage aku laadimiseks ainult selleks ette nähtud laadijat.
- Õigesti kasutamise tagamiseks jälgige pluss- (+) ja miinusmärkide (-) asukohti akul ja tootel.
- Ärge kasutage akut, mis ei ole spetsiaalselt selle toote jaoks valmistatud.
- Ärge kasutage seadmes korraga erineva pingega või erinevate tootjate valmistatud akusid.
- Hoidke aku eemal lastest.
- Ostke tootele alati õige aku.
- Hoidke akud puhta ja kuivana.
- Kui akuklemmid määrduvad, puhastage need kuiva puhta lapiga.
- Laetav aku tuleb enne kasutamist laadida. Kasutage alati õiget laadijat ja lugege kasutusjuhendist läbi õige laadimise juhised.
- Kui akut ei kasutata, ärge jätke seda pikemaks ajaks laadima.
- Hoidke kasutusjuhend alles.
- Kasutage akut ainult sihtotstarbeliselt.
- Kui te seadet ei kasuta, võtke aku sellest välja.
- Hoidke aku töötamise ajal eemal kirjaklambritest, võtmetest, naeltest, kruvidest ja muudest väikestest metallsemetest. Need võivad akuklemmid omavahel ühendada. Akuklemmide lühistamine võib põhjustada põletushaavu või tulekahju.

## KOKKUPANEK



**HOIATUS:** Enne toote kokkupanemise alustamist lugege läbi ohutuspeatükk.

## Puhuritoru kinnitamine

(Joon. 18 )

1. Seadke puhuritoru nupp mootoriosa suhtes õigesti asendisse.

2. Lükake puhuritoru mootoriosa poole, kuni kuulete klõpsatust. Veenduge, et detailid on omavahel lukustunud.
3. Lükake otsakuh puhuritoru poole, kuni kuulete klõpsatust. Veenduge, et detailid on omavahel lukustunud.

# Kasutamine



**HOIATUS:** Enne toote kasutamist lugege ohutuspeatükki ja tehke selles olev teave endale arusaadavaks.

## Enne toote käivitamist

- Veenduge, et tootel poleks puuduvaid, kahjustatud, lahtisi või kulunud osi.
- Kontrollige mutreid, kruvisid ja polte.
- Kontrollige, kas päästik töötab korralikult.
- Kontrollige, kas toitenupp töötab korralikult.

## Aku paigaldamine

(Joon. 19 )

- Seadke aku sooned akupesa avadega kohakuti. Lükake aku akupessa, kuni kuulete klõpsatust.
- Aku eemaldamiseks vajutage akuvabastusnupp alla ja tõmmake aku välja.

## Mootori käivitamine

1. Paigaldage aku. Vt jaotist *Aku paigaldamine lk 90*.
2. Vajutage toitenuppu, kuni süttib valgus.
3. Töötamiseks vajutage päästikut.
  - Väikese kiiruse jaoks vajutage päästikut kergelt.
  - Suurema kiiruse jaoks vajutage päästikut tugevamalt.
4. Kasutage toodet.

## Mootori seiskamine

1. Vabastage gaasipäästik.
2. Vajutage toitenuppu, kuni valgus kustub.

## Kiirusrežiimi muutmise

Toote kiirusrežiimi saab töö ajal muuta. Kiirusrežiimi on kaks.

1. **Tavarežiim** – säästab energiat ja pikendab käitusaja maksimumini. Tavarežiimi saab kasutada enamiku tööde jaoks.

**Märkus:** Toode käivitub tavarežiimis.

2. **Võimendusrežiim** – võimendusrežiimil töötab toode suurel kiirusel. Võimendusrežiimi korral kasutatakse maksimaalset kiirust ja see on mõeldud raskete tööde jaoks. Võimendusrežiimi käivitamiseks vajutage võimendusrežiimi nuppu, kuni süttib tuli. Võimendusrežiimi väljalülitamiseks vajutage võimendusrežiimi nuppu, kuni tuli kustub.

**Märkus:** Kui päästik kasutamise ajal vabastatakse, käivitub toode viimatises režiimis. Kui toode automaatselt seiskub või kui kasutaja vajutab

toitenuppu, kustutatakse viimati kasutatud režiim mälust. Toode käivitub taas tavarežiimis.

## Digitalse kiirusehoidiku käivitamine

Digitaalne kiirusehoidik võimaldab puhuri kiirust määrata ja hoida ilma päästikuta.

(Joon. 20 )

1. Hoidke päästikut vajalikul asendis ja käivitage digitaalne kiirusehoidik.
2. Kui digitaalne kiirusehoidik on tööle rakendunud, vabastage päästik.



**Märkus:** Kui digitaalne kiirusehoidik on tööle rakendatud, saab kiirust suurendada päästiku tõmbamisega. Pärast päästiku vabastamist taastab kiirusehoidik viimatiset kiiruse.

3. Toote tavapärase kasutamise jätkamiseks lülitage digitaalne kiirusehoidik välja.

## Võimsusmõõtur

Võimsusmõõtur näitab, kui palju võimsust kasutab toode töö ajal.

- LED-tuled 4 ja 5 näitavad parimat toimivust ja tõhusaimat aku kasutamist.
- LED-tuli 6 näitab maksimaalset võimsust ja minimaalselt tõhusat aku kasutamist.

## Aku laadimisoleku märgutuli

Aku olekut näidatakse seni, kuni vajutate päästikut. Kui te päästiku vabastate, näidatakse taas aku olekut.

Aku laetuse taset näitavad põlevad LED-tuled.

LED-tuled	Aku olek
Süttivad kõik rohelised LED-tuled	Täielikult laetud (100–76%)
Süttivad LED-tuled 1, 2 ja 3	Aku on 75–51% laetud.
Süttivad LED-tuled 1 ja 2	Aku on 50–26% laetud.
Süttib LED-tuli 1	Aku on 25–6% laetud.
Vilgub LED-tuli 1	Aku on 5–0% laetud.

**Märkus:** Kui mootor seiskub ja toite märgutuli jääb põlema, vajutage akul olevat nuppu. Võimalikke lahendusi vt jaotisest *TÕRKEOTSING lk 91*.

**Märkus:** Kui aku on täiesti tühjaks saanud, seiskub mootor kohe.

**Märkus:** Kui aku või mootori kontrollid kuumeneb töö käigus liialt, seiskub mootor automaatselt. Laske mootoril ja akul jahtuda. Seejärel lähtestab toode end.

## HOOLDUS



**HOIATUS:** Enne toote puhastamist, remontimist või hooldamist lugege ohutuspeatükki ja tehke selles olev teave endale arusaadavaks.

### Hoolduskeem

- Järgige kindlasti hoolduskeemi. Intervallide arvutamisel on aluseks võetud toote igapäevane kasutamine. Kui toodet ei kasutata igapäevaselt, on intervallid erinevad.
- Tehke ainult neid hooldustöid, mida on selles kasutusjuhendis kirjeldatud.
- Hooldustööde osas, mida selles kasutusjuhendis kirjeldatud ei ole, pöörduge volitatud hoolduskeskuse poole.

- Kontrollige mutreid, kruvisid ja polte.
- Kontrollige, kas päästik töötab korralikult.
- Kontrollige, kas toitenupp töötab korralikult.
- Eemaldage praht toote välispinnalt pehme harja või kuiva lapiga. Ärge puhastage toodet vee, puhastusvedelike ega lahustitega.
- Eemaldage õhuavadest praht pehme harjaga.
- Veenduge, et tootel poleks puuduvaid, kahjustatud, lahtisi või kulunud osi.
- Veenduge, et toote liikuvad osad on õiges asendis ja tööks ohutud.
- Kui toode saab kahjustada, pöörduge volitatud hoolduskeskusesse. Ärge kasutage kahjustatud toodet.

### Igapäevane hooldus

- Eemaldage aku. Uurige mutreid, kruvisid ja polte.

## TÕRKEOTSING

Probleem	Võimalik põhjus	Võimalik lahendus
Toode ei käivitu	Mootor on seisatud.	Käivitage mootor. Vt jaotist <i>Mootori käivitamine lk 90.</i>
	Toote ja aku vahel ei ole elektriühendust.	Paigaldage aku õigesti. Vt jaotist <i>Aku paigaldamine lk 90.</i>
	Aku pole laetud.	Laadige aku täis. Lugege aku kasutusjuhendit.
	Aku või toode on liiga kuum.	Laske enne toote käivitamist akul ja tootel jahtuda.
	Aku või toode on liiga külm.	Laske enne toote käivitamist akul ja tootel soojeneda.
	Mootori kontrollid on liiga kuum.	Laske enne toote käivitamist akul ja tootel vähemalt üks tund jahtuda.

### Tõrkekoodid

Laadimise ajal tekkivate aku ja/või akulaaduri probleemide korral on veaotsingul abiks tõrkekoodid.

(Joon. 21 )

**Märkus:** LED-tulede õige suuna nägemiseks vaadake aku laadimisoleku märgutulesid nii, et aku sooned on suunatud ülespoole.

LED-ekraan	Võimalikud tõrked	Võimalik tegevus
LED 1 on punane ja LED 4 on roheline, aku ei laadi või ei tööta tootes õigesti	Sisemine kaitse on läbi põlenud	Pöörduge volitatud hoolduskeskusesse.

LED-ekraan	Võimalikud tõrked	Võimalik tegevus
LED 1 on punane	Elemendi pinge on eba- korrapärane	Pöörduge volitatud hoolduskeskusesse.
LED 4 on roheline	Aku on ülelaaditud	Eemaldage aku laadurist ja paigaldage tootesse. Kasut- age toodet. Akulaadur võib olla defektne. Pöörduge volita- tud hoolduskeskusesse.
LED 1 on punane ja LED 2 on roheline, aku ei laadi või ei tööta tootes õigesti	Aku viga	Eemaldage aku tootest. Ärge laadige. Aku on saanud kah- justada ja tuleb välja vahetada. Pöörduge volitatud hool- duskeskusesse.
Süttib punane LED-tuli, LED 2 on roheline ja vilgub laadi- mise ajal või aku asetamisel laadurisse	Aku sisetemperatuur on laadimiseks liiga madal või liiga kõrge.	Viige aku ja akulaadur kohta, kus aku sisetemperatuur pü- sib vahemikus 5...45 °C.
Aku paigaldamisel vilgub pu- nane LED-tuli ja LED 2 vil- gub roheliselt.	Aku sisetemperatuur on liiga madal või liiga kõrge.	Aku sisetemperatuur peab olema vahemikus -15...70°C. Aku keskkonna temperatuur on liiga madal või liiga kõrge. <ul style="list-style-type: none"> <li>Kui aku on ümbritseva keskkonna tõttu liiga külm, viige aku ja laadur sooja keskkonda.</li> <li>Kui aku on liiga kuum, eriti pärast kasutamist, viige aku ja laadur soojast keskkonnast eemale.</li> </ul>

## TEHNILISED ANDMED

	Ühik	Li 58GB (BHB58VPR)
<b>Mootori tehnilised andmed</b>		
Mootori tüüp		Harjadeta
Mootori pinge	V (DC)	58
Mootori võimsus	W	1200
<b>Aku ja akulaaduri tehnilised andmed</b>		
Aku vaiketüüp		Li 585.2A
Akulaaduri vaiketüüp		Li 58V 2.5CGR
<b>Müra- ja vibratsioonandmed</b>		
Samaväärne vibratsioonitase käepidemetes, mis on varustatud puhuri- torudega (originaalvarustus) Vt märkust 1.	m/s <sup>2</sup>	5,429
Müravõimsustase, garanteeritud (LWA). Vt märkust 2.	dB (A)	99
Helivõimsuse tase, mõõdetud. Vt märkust 2.	dB (A)	96
Samaväärne helirõhu tase kasutaja kõrva juures, mõõdetud vastavalt standardile ISO 22868, varustatud puhuritorudega (originaalvarustus)	dB (A)	84
<b>Tiivikventilatori jõudlus (otsaku ja puhuritoruga)</b>		
Õhu max kiirus	m/s (miili/h)	58 (130)
Õhuhulk (suurel kiirusel)	m <sup>3</sup> /min (cfm)	10 (380)

	<b>Ühik</b>	<b>Li 58GB (BHB58VPR)</b>
Õhuhulk (võimendusega)	m <sup>3</sup> /min (cfm)	15 (540)
<b>Toote mass</b>		
Mass (ilma akuta, koos torudega)	kg (naela)	2,7 (5,9)

**1. märkus.** Ekvivalentse vibratsioonitaseme kohta toodud andmete tüüpiline statistiline dispersioon (standardhälve) on 1,5 m/s<sup>2</sup>.

**2. märkus:** müraemissioon ümbritsevasse keskkonda, mõõdetud helivõimsuse tasemena (LWA) vastavalt EÜ direktiivile 2000/14/EÜ. Seadme antud müratase mõõdeti enim müra tekitava originaalsaagimisseadme kasutamisel. Erinevus garanteeritud ja mõõdetud

helivõimsustaseme vahel seisneb selles, et direktiivi 2000/14/EÜ alusel hõlmab garanteeritud helivõimsustase ka mootmistulemuste dispersiooni ja kõrvalekaldeid sama mudeli erinevate seadmete vahel.

**3. märkus.** Antud andmetel seadme helitugevuse taseme ekvivalendi kohta on statistiline tüüpeline 3 dB(A) (standardne kõrvalekalle).

## EL-I VASTAVUSDEKLARATSIOONI SISU

Meie, Husqvarna AB, SE 561 82 Huskvarna, ROOTSI, deklareerime ainuvastutusel, et kirjeldatud toode:

Kirjeldus	Puhur
Kaubamärk	McCulloch
Platvorm/tüüp/mudel	Platvorm BHB58VPR, mudel Li 58GB
Partii	Seerianumber alates 2017. aastast

Allkirjastatud EÜ vastavusdeklaratsioonil toodud sertifikaat kehtib kõikidele tootel viidatud tootmislohtadele ja päritoluriikidele.

Tarnitud puhur vastab ekspertiisiks esitatud näidisele.

Ettevõtte Husqvarna AB, SE 561 82 Huskvarna, ROOTSI, 4.12.2017 nimel:

John Thompson, toote- ja turundusjuht  
Tehnilise dokumentatsiooni eest vastutaja

vastab täielikult järgmistele EÜ direktiividele ja eeskirjadele:

Direktiiv/eeskiri	Kirjeldus
2006/42/EÜ	„masinadirektiiv“
2014/30/EL	„elektromagnetilise ühilduvuse direktiiv“
2000/14/EÜ	„välitingimustes kasutatavate seadmete müra direktiiv“
2011/65/EL	„ohtlike ainete kasutamist piirav direktiiv“

Kohalduvad järgmised ühtlustatud standardid ja/või tehnilised spetsifikatsioonid: EN 60745-1:2009+A11; EN 15503:2009+A2; EN ISO 12100:2010

Vastavalt direktiivi 2000/14/EÜ lisale V on deklareeritud helitaseme väärtused toodud tehniliste andmete jaotises ja allkirjastatud EÜ vastavusdeklaratsioonis.

TÜV Rheinland on teostanud Husqvarna AB tellimusel vabatahtliku ekspertiisi ja väljastanud vastavussertifikaadi vastavalt EÜ Nõukogu masinadirektiivile 2006/42/EÜ.

---

## Sisältö

---

JOHDANTO.....	94	KUNNOSSAPITO.....	100
TURVALLISUUS.....	95	VIANMÄÄRITYS.....	100
ASENNUS.....	98	TEKNISET TIEDOT.....	101
KÄYTTÖ.....	99	EU:N VAATIMUSTENMUKAISUUSVAKUUTUS.....	102

---

## JOHDANTO

---

### Käyttöohjekirja

Tämän käyttöohjekirjan alkuperäiskieli on englanti. Muunkieliset käyttöohjekirjat ovat käännöksiä englannista.

### Yleiskatsaus

(Kuva 1 )

1. Akku
2. Akkulaturit
3. Akun varaustilan ilmaisinpainike
4. Akun lataustilan merkivalot
5. Suutin
6. Puhallusputki
7. Nappula
8. Digitaalinen vakionopeudensäädin
9. Liipaisin
10. Takakahva
11. Digitaalinen ohjauskeskus
12. Tehomittari
13. Power Boost -painike
14. Virtapainike
15. Akun vapautuspainike
16. Tuuletusaukko
17. Sähkövirtalähde
18. Käyttöohjekirja

### Laitteen symbolit

(Kuva 2 ) Varoitus

(Kuva 3 ) Lue tämä käyttöohjekirja.

(Kuva 4 ) Käytä hyväksytyjä kypäriä.

(Kuva 5 ) Käytä hyväksytyjä kuulonsuojaimia.

(Kuva 6 ) Käytä hyväksytyjä silmäsuojaimia.

(Kuva 7 ) Käytä hyväksytyjä turvajalkineita ja -käsineitä.

(Kuva 8 ) Varo sinkoutuvia esineitä ja kimmokkeita.

(Kuva 9 ) Sido pitkät hiukset olkapäiden yläpuolelle.

(Kuva 10 ) Älä käytä koruja, kun käytät laitetta.

(Kuva 11 ) Turvaetäisyys.

(Kuva 12 ) Sähköiskun vaara.

(Kuva 13 ) Taattu äänitehotaso

Laitetta ei saa hävittää kotitalousjätteen mukana. Laite ja sen pakkaus on toimitettava asianmukaiseen sähkö- ja

(Kuva 14 ) elektroniikkalaitteiden keräyspisteeseen.

(Kuva 15 ) Älä säilytä tai käytä laitetta sateessa tai määritetyissä olosuhteissa.

(Kuva 16 ) Kierrätys

---

**Huomautus:** Muita laitteen symboleita/tarroja tarvitaan muilla markkina-alueilla ilmaisemaan sertifiointivaatimuksia.

---

### Tuotevastuu

Tuotevastuulain mukaisesti emme ole vastuussa tuotteen aiheuttamasta vaurioista, jos

- tuote on korjattu virheellisesti
- tuotteen korjaamiseen on käytetty muita kuin valmistajan omia tai sen hyväksymiä osia
- tuotteessa on muu kuin valmistajan oma tai sen hyväksymä lisävaruste
- tuotetta ei ole korjattu valtuutetussa huoltopisteessä tai hyväksytyllä asiantuntijalla.

# TURVALLISUUS

## Turvallisuusmääritelmät

Oheiset määritelmät kertovat huomiosanojen vakavuustason.



**VAROITUS:** Henkilövahinko.



**HUOMAUTUS:** Laitevaurio.

**Huomautus:** Nämä tiedot helpottavat laitteen käyttöä.

## Yleiset sähkötyökaluja koskevat varoitukset



**VAROITUS:** Lue kaikki turvavaroitukset ja kaikki ohjeet. Varoitusten ja ohjeiden noudattamisen laiminlyöminen voi johtaa sähköiskuun, tulipaloon ja/tai vakavaan tapaturmaan.

## Säästä kaikki varoitukset ja ohjeet tulevaa käyttöä varten.

Varoituksissa termillä "sähkötyökalu" tarkoitetaan verkkosähköllä toimivaa (johdollista) sähkötyökalua tai akkukäyttöistä (johdotonta) sähkötyökalua.

## Työalueen turvallisuus

- **Pidä työalue siistinä ja hyvin valaistuna.** Sotkuiset tai hämärät alueet ovat alttiita onnettomuuksille
- **Älä käytä sähkötyökaluja räjähdysriskissä ympäristössä, esimerkiksi herkästi syttyvien nesteiden, kaasujen tai pölyn läheisyydessä.** Sähkötyökaluista lähtevät kipinät voivat sytyttää pölyn tai kaasut.
- **Pidä lapset ja sivulliset poissa, kun käytät sähkötyökalua.** Häiriöt voivat saada sinut menettämään työkalun hallinnan.

## Sähköturvallisuus

- **Sähkötyökalun pistokkeen on sovittava pistorasiaan. Älä koskaan muuta pistoketta millään tavoin. Älä käytä mitään pistokesovittimia maadoitettujen sähkötyökalujen kanssa.** Muuttamattomat pistokkeet ja sopivat pistorasiat vähentävät sähköiskun vaaraa.
- **Varo koskettamasta maadoitettuja pintoja, kuten putkia, pattereita, liesiä ja jääkaappeja.** Sähköiskun riski kasvaa, jos käyttäjän keho on maadoitettu.
- **Älä altista sähkötyökaluja sateelle tai märille olosuhteille.** Sähkötyökaluun päässyt vesi lisää sähköiskun riskiä.

- **Älä vahingoita johtoa. Älä koskaan käytä johtoa kantamiseen, vetämiseen tai pistokkeen irrottamiseen pistorasiasta. Pidä johto etäällä kuumuudesta, öljystä, terävistä reunoista tai liikkuvista osista.** Vahingoittuneet tai sotkeutuneet johdot lisäävät sähköiskun riskiä.
- **Kun käytät sähkötyökalua ulkona, käytä ulkotoihin sopivaa jatkojohtoa.** Ulkokäyttöön sopivan johdon käyttäminen vähentää sähköiskuvaaraa.
- **Mikäli et voi välttää sähkötyökalun käyttöä kosteissa olosuhteissa, käytä maavuotokatkaisinta.** Maavuotokatkaisimen käyttö vähentää sähköiskun vaaraa.

## Henkilökohtainen turvallisuus

- **Pysy valppaana, katso mitä teet ja käytä tervettä järkeä käyttäessäsi sähkötyökalua. Älä käytä sähkötyökalua väsyneenä tai alkoholin, huumeiden tai lääkityksen vaikutuksen alaisena.** Hetken epähuomio sähkötyökaluja käytettäessä voi johtaa vakavaan henkilövahinkoon.
- **Käytä henkilökohtaisia suojarusteita. Pidä aina silmäsuojia.** Hengityssuojain, luistamattomat turvakengät, kypärä, kuulosuojaimet ja muut suojarusteet niitä vaativissa oloissa käytettyinä vähentävät henkilövahinkoja.
- **Estä tahaton käynnistys. Varmista, että katkaisin on sammutetussa asennossa ennen virtalähteeseen ja/tai akkuun kytkemistä, työkaluun tarttumista tai sen kantamista.** Sähkötyökalujen kantaminen sormi katkaisijalla tai niiden kytkeminen sähköverkkoon tai akkuun katkaisimen ollessa päällä altistaa onnettomuuksille.
- **Irrota mahdolliset säätöavaimet ennen virran kytkemistä sähkötyökaluun.** Sähkötyökalun pyöriivään osaan kiinnitetty avain voi aiheuttaa henkilövahingon.
- **Älä kurota. Säilytä aina tukeva asento ja tasapaino.** Tämä mahdollistaa sähkötyökalun paremman hallinnan odottamattomissa tilanteissa.
- **Pukeudu oikein. Älä käytä löysästi istuvia vaatteita tai koruja. Pidä hiuksesi, vaatteesi ja käsiinesi poissa liikkuvista osista.** Löysät vaatteet, korut tai pitkät hiukset voivat tarttua liikkuviin osiin.
- **Jos käytettävissä on kytkentämahdollisuus pölynpoistojärjestelmälle, varmista, että se kytketään oikein ja että sitä käytetään oikein.** Pölynpoistojärjestelmän käyttö voi vähentää pölyn liittyviä riskejä.

## Sähkötyökalujen käyttö ja huolto

- **Älä pakota sähkötyökalua. Käytä käyttötaroitukseen sopivaa sähkötyökalua.** Oikea sähkötyökalu tekee työn paremmin ja turvallisemmin nopeudella, jota varten se on suunniteltu.
- **Älä käytä sähkötyökalua, jos virtaa ei voi kytkeä ja katkaista virtakatkaisimella.** Mikä tahansa

sähkötyökalu, jota ei voi hallita katkaisimella, on vaarallinen, ja se pitää korjata.

- **Irrtoa pistoke pistorasiasta ja/tai akku sähkötyökalusta ennen kuin teet mitään säätöjä, vaihdat lisävarusteita tai varastoit sähkötyökalun.** Sellaiset varoimet vähentävät riskiä, että sähkötyökalu käynnistetään vahingossa.
- **Varastoi käyttämättömät sähkötyökalut pois lasten ulottuvilta, äläkä anna henkilöiden, jotka eivät tunne sähkötyökalua tai näitä ohjeita, käyttää sähkötyökalua.** Sähkötyökalut ovat vaarallisia kouluttamattomien käyttäjien käsissä.
- **Huolla sähkötyökaluja. Tarkista, etteivät liikkuvat osat ole pois kohdaltaan tai juuttuneet, että mikään osa ei ole rikkoutunut ja että mikään muu olosuhde ei vaikuta sähkötyökalun toimintaan. Jos sähkötyökalu on vahingoittunut, korjauta se ennen käyttöä.** Monet onnettomuudet johtuvat huonosti huollettua sähkötyökalusta.
- **Pidä leikkaustyökalut terävinä ja puhtaina.** Oikein huolletut leikkaustyökalut, joiden leikkausreunat ovat terävät, eivät juutu kiinni helposti ja ovat helpommin hallittavissa.
- **Käytä sähkötyökalua, lisävarusteita, terä jne. näiden ohjeiden mukaisesti ottaen huomioon työskentelyolosuhteet ja suoritettavan työn laadun.** Sähkötyökalun käyttäminen ennakoituista poikkeavissa olosuhteissa voi johtaa vaaratilanteeseen.

#### Akkukäyttöisten työkalujen käyttö ja huolto

- **Lataa akku ainoastaan valmistajan tarkoitukseen nimeämällä laturilla.** Tietynlaisen akuston soveltuva laturi voi aiheuttaa toisen akuston lataamiseen käytettynä tulipalon vaaran.
- **Liitä työkaluihin ainoastaan niissä käytettäviksi hyväksytyt akkuja.** Muunlaisten akkujen käyttö voi aiheuttaa tapaturmien tai tulipalon vaaran.
- **Kun akku ei käytetä, pidä se etäällä metalliesineistä, kuten paperiliittimistä, kolikoista, avaimista, nauloista, ruuveista tai muista pienistä metalliesineistä, jotka saattavat aiheuttaa kosketuksen liittinten välillä.** Akkuliittinten saattaminen keskenään oikosulkuun voi aiheuttaa palovammoja tai tulipalon.
- **Akusta voi tihkua nestettä väärissä olosuhteissa. Vältä kosketusta akkunesteeseen. Jos akkunestettä joutuu iholle, huuhtelee ihoalue vedellä. Jos neste joutuu kosketuksiin silmien kanssa, ota myös yhteys lääkäriin.** Akkuneste voi aiheuttaa ihoärsytystä tai palovammoja.

#### Huolto

- **Anna sähkötyökalun korjaaminen pätevän korjaajan tehtäväksi, joka käyttää vain täysin samanlaisia vaihto-osia.** Tämä varmistaa, että sähkötyökalu säilyy turvallisena käyttäjä.

## Puhaltimen turvavaroitukset

- Älä käytä laitetta sateessa tai märillä pinnoilla. Näin sähköiskun riski pienenee.
- Varastoi laite sisätiloissa.
- Älä anna käyttää laitetta leluna. Älä päästä lapsia laitteen lähelle.
- Noudata tämän käyttöohjekirjan ohjeita. Käytä vain hyväksytyjä lisälaitteita.
- Jos laite ei toimi niin kuin pitäisi tai jos se on vaurioitunut, joutunut veteen tai jätetty ulos, ota yhteyttä valtuutettuun huoltopisteeseen.
- Älä pitele laitetta märillä käsillä käytön aikana.
- Älä aseta mitään esineitä laitteen aukkoihin. Älä käytä laitetta, jos jokin sen aukoista on tukkeutunut.
- Pidä ne vapaina pölystä, nukasta, hiuksista ja kaikesta muusta, mikä voi vähentää ilman virtausta.
- Pidä hiukset, korut, löysät vaatteet, sormet ja muut vartalon osat etäällä aukoista ja liikkuvista osista.
- Ole varovainen käyttäessäsi tuotetta portaissa.

## Yleiset turvaohjeet

- Käytä laitetta oikein. Virheellinen käyttö voi aiheuttaa tapaturman tai kuoleman. Käytä laitetta vain tässä käyttöohjekirjassa esitetyihin tehtäviin. Älä käytä laitetta muihin tehtäviin.
- Noudata tämän käyttöohjekirjan ohjeita. Noudata turvallisuussymboleita ja turvaohjeita. Jos käyttäjä ei noudata ohjeita ja symboleita, seurauksena voi olla vamma, vaurio tai kuolema.
- Älä hävitä tätä käyttöohjekirjaa. Noudata laitteen asennusta, käyttöä ja kunnonapitoa koskevia ohjeita. Asenna lisälaitteet ja lisävarusteet oikein ohjeiden mukaisesti. Käytä vain hyväksytyjä lisälaitteita ja lisävarusteita.
- Älä käytä vaurioitunutta laitetta. Noudata huoltokaaviota. Tee vain sellaisia huoltotoimia, joita koskevat ohjeet löytyvät tästä käyttöohjekirjasta. Valtuutetun huoltopisteen on tehtävä kaikki muut huoltotyöt.
- Tämä käyttöohjekirja ei voi sisältää kaikkia laitteen käyttöön liittyviä tilanteita. Ole varovainen ja käytä tervettä järkeä. Älä käytä laitetta tai huolla sitä, jos et ole varma tilanteesta. Kysy ohjeita laitteen asiantuntijalta, jälleenmyyjältä, huoltoliikkeestä tai valtuutetusta huoltopisteestä.
- Irrota akku ennen laitteen asentamista, säilytykseen siirtämistä tai huoltoa.
- Älä käytä laitetta, jos sen alkuperiaisiä ominaisuuksia on muutettu. Älä muuta edes osaa laitteesta ilman valmistajan lupaa. Käytä vain valmistajan hyväksymiä osia. Virheellinen huolto voi aiheuttaa tapaturman tai kuoleman.
- Älä käynnistä laitetta sisätiloissa tai lähellä herkästi syttyvää materiaalia.
- Moottori muodostaa laitteen käytön aikana sähkömagneettisen kentän. Sähkömagneettinen kenttä voi vaurioittaa lääketieteellisiä implantteja.



- Neuvottele lääkärin ja lääketieteellisen implantin valmistajan kanssa, ennen kuin käytät laitetta.
- Älä anna lasten käyttää laitetta. Älä anna kenenkään sellaisen henkilön käyttää laitetta, joka ei tunne ohjeita.
  - Muista aina valvoa laitetta käyttävää henkilöä, jonka fyysiset tai psyykkiset taidot ovat heikentyneet. Vastuullisen aikuisen on oltava aina paikalla.
  - Lukitse laite paikkaan, johon lapset ja asiattomat henkilöt eivät pääse.
  - Laite voi saada esineitä sinkoutumaan ja aiheuttaa näin vammoja. Noudata turvaohjeita tapaturmien tai kuoleman vaaran ehkäisemiseksi.
  - Älä poistu laitteen luota, kun moottori on käynnissä.
  - Laitteen käyttäjä on vastuussa, jos tapahtuu onnettomuus.
  - Varmista ennen laitteen käyttämistä, ettei osissa ole vaurioita.
  - Varmista ennen laitteen käyttämistä, että olet turvallisen välimatkan etäisyydellä muista ihmisistä tai eläimistä. Varmista, että lähistöllä olevat henkilöt tietävät sinun aikovan käyttää laitetta.
  - Noudata kansallisia ja paikallisia lakeja. Ne voivat estää laitteen käytön tai rajoittaa sitä joissakin olosuhteissa.

## Turvallisuusohjeet käyttöä varten

- Käytä puhallinta ainoastaan lehtien ja muun ylimääräisen materiaalin puhaltamiseen tai poistamiseen maasta.
- Älä päästä paikallaolevia henkilöitä tai eläimiä lähemmäksi kuin 15 metriä käyttäjästä.
- Laite voi saada esineitä sinkoutumaan kovalla vauhdilla käyttäjää kohti. Se voi vahingoittaa silmiä.
- Pidä laitetta kuvan osoittamassa asennossa. (Kuva 17)
- Tarkista työalue, ennen kuin alat käyttää laitetta. Poista kaikki ylimääräinen materiaali ja kovat esineet, kuten kivet, lasinsirut ja johdot, jotka voivat sinkoutua, lentää tai aiheuttaa muulla tavalla vahinkoja tai vaurioita käytön aikana.
- Älä suuntaa puhaltimen suutinta ihmisiä, eläimiä, avoimia ikkunoita tai ajoneuvoja kohden.
- Pysäytä moottori ennen lisävarusteiden tai muiden osien asennusta tai irrottamista.
- Älä käytä laitetta ilman suojusta.
- Älä käytä laitetta seisossasi tikapuilla.
- Varmista laitteen turvallinen kiinnitys kuljetuksen aikana.
- Käytä laitetta vain suositeltuina kellonaikoina. Noudata paikallisia säääöksiä.
- Käytä laitetta mahdollisimman pienellä nopeudella.
- Varmista, että laite on hyvässä kunnossa ennen käyttöä.
- Irrota ylimääräinen materiaali maasta haravan tai harjan avulla ennen laitteen käyttämistä.
- Jos työalue on likainen, pese se letkulla.

- Voit käyttää laitetta letkun sijaan ja säästää vettä.
- Älä suuntaa laitetta herkästi hajoavia kasveja kohti.
- Säädä ilmavirtaus suuntaamalla puhallusputki alas tai toiselle sivulle. Älä puhalla ilmaa seinäiä, suuria kiviä, ajoneuvoja ja aitoja kohti.
- Jos puhallat sisäreunoja puhtaaksi, puhalla reunasta keskelle työaluetta kohti. Jos et tee niin, ylimääräinen materiaali voi sinkoutua kasvoihisi ja aiheuttaa silmävammaan.
- Älä käytä laitetta ollessasi väsynyt tai sairas tai jos olet alkoholoin, huumaavien aineiden tai lääkkeiden vaikutuksen alaisena.
- Sido pitkät hiukset olkapäiden yläpuolelle.
- Pidä huolta, että kätesi ja jalkasi ovat pois laitteen tieltä ja että laite on oikeassa asennossa käytön aikana. Säilytä tukeva asento ja tasapaino. Älä kurota.
- Muiden paikallaolevien on käytettävä silmäsuojaimia.
- Pysäytä moottori, jos joku tulee työskentelyalueelle.
- Älä käytä laitetta katolla tai muissa korkeissa paikoissa. Muutoin voi syntyä vammoja.
- Käytä suuttimen koko jatkokoputkea, jotta ilmavirta pysyy lähellä maata.
- Kun olet valmis, hävitä ylimääräinen materiaali muiden jätteiden mukana.
- Irrota akku, ennen kuin poistat tukoksen.
- Irrota akku, jos laitteessa ilmenee epänormaalia tärinää.
- Käytä laitetta ainoastaan päivänvalossa tai hyvässä keinovalaistuksessa.
- Varo, ettet liukastu kaltevassa maastossa.
- Kävele, älä juokse.
- Pidä ilmanotto puhtaana.

## Henkilökohtainen suojavarustus

- Käytä aina oikeanlaista henkilökohtaista suojavarustusta, kun käytät laitetta. Henkilökohtainen suojavarustus ei poista tapaturmien vaaraa. Henkilökohtainen suojavarustus lieventää vammaa, jos sattuu onnettomuus.
- Käytä aina hyväksytyjä silmäsuojaimia, kun käytät laitetta.
- Älä käytä laitetta paljain jaloin tai avonaisissa jalkineissa. Käytä aina kestäviä luistamattomia jalkineita.
- Käytä vahvakankaisia, pitkiä housuja.
- Käytä suojakäsineitä tarvittaessa.
- Käytä kypärää, jos on mahdollista, että päähän putoaa esineitä.
- Käytä aina hyväksytyjä kuulonsuojaimia, kun käytät laitetta. Pitkäkestoinen melulle altistuminen voi aiheuttaa kuulovaurioita.
- Varmista, että lähistöllä on ensiapupakkaus.
- Käytä aina hyväksytyä hengityssuojainta, kun käytät laitetta pölyisessä ympäristössä.

## Laitteen turvalaitteet

- Muista huoltaa laite säännöllisesti.
  - Laitteen käyttöikä pitenee.
  - Onnettomuusvaara pienenee.

Anna valtuutetun jälleenmyyjän tai huoltopisteen tarkastaa laite säännöllisesti säättöjen tai korjausten varalta.

- Älä käytä laitetta, jos turvalaitteet ovat vaurioituneet. Jos laitteessa on vaurioita, ota yhteyttä valtuutettuun huoltopisteeseen.

## Virtapainike

Varmista, että moottori sammuu, kun painat virtapainiketta.

## Turvaohjeet huoltoa varten



**VAROITUS:** Huolimaton huolto voi johtaa moottorivikoihin ja onnettomuuksiin.

Laitteen käyttäjän velvollisuus on suorittaa kaikki tämän käyttöohjeen mukaiset huoltotoimenpiteet.

Irrota akku, ennen kuin alat tehdä huoltotoimia.

## Akkuturvallisuus

Käytä vain valmistajan akkuja ja lataa niitä vain valmistajan akkulatureissa.

Ladattavia akkuja käytetään niihin yhteensopivien johdottomien tuotteiden virtalähteenä. Tapaturmien välttämiseksi akkuja ei saa käyttää muiden laitteiden virtalähteenä.

- Älä pura, avaa tai silppua akkuja.
- Älä pidä akkuja suorassa auringonvalossa tai kuumissa olosuhteissa. Pidä akut kaukana tulesta.
- Tarkasta akkulaturi ja akku säännöllisesti vaurioiden varalta. Vaurioituneet tai muunnellut akut voivat aiheuttaa tulipalon, räjähdysten tai tapaturman. Älä korjaa tai avaa vaurioituneita akkuja.

- Älä käytä viallista, muunneltua tai vaurioitunutta akkua tai tuotetta.
- Älä tee muutoksia tai korjaa tuotteita tai akkua. Salli vain valtuutetun jälleenmyyjän huoltaa laitteesi.
- Älä aiheuta kennon tai akun oikosulkua. Älä säilytä akkuja laatikossa, jossa ne saattavat joutua oikosulkuun muiden metalliesineiden vaikutuksesta.
- Älä poista akkua alkuperäisestä pakkauksesta ennen kuin sitä tarvitaan käyttöön.
- Älä altista akkuja mekaanisille iskuille.
- Jos akku vuotaa, älä anna nesteen joutua kosketuksiin ihon tai silmien kanssa. Jos nestettä joutuu iholle, puhdista alue heti runsaalla vedellä ja hakeudu lääkäriin.
- Älä käytä muuta kuin akun kanssa käytettäväksi tarkoitettua laturia.
- Noudata akun ja laitteen plus- ja miinusmerkintöjä (+ ja -), ja varmista oikea käyttö.
- Älä käytä akkua, jota ei ole tarkoitettu laitteen kanssa käytettäväksi.
- Älä käytä laitteessa samaan aikaan eri jännitteisiä tai erimerkkisiä akkuja.
- Pidä akut poissa lasten ulottuvilta.
- Osta aina laitteeseen oikeanlainen akku.
- Pidä akut puhtaina ja kuivina.
- Jos akkujen liittimet likaantuvat, puhdista ne puhtaalla ja kuivalla rätillä.
- Toissijaiset akut on ladattava ennen käyttöä. Käytä aina oikeaa laturia, ja katso asianmukaiset latausohjeet käyttöohjeesta.
- Älä pidä akkua jatkuvassa latauksessa, kun sitä ei käytetä.
- Säilytä käyttöohjekirja myöhempää käyttöä varten.
- Käytä akkua vain, kun sitä välttämättä tarvitaan.
- Poista akku laitteesta, kun laitetta ei käytetä.
- Kun laitetta käytetään, pidä akku etäällä paperiliittimistä, avaimista, nauloista, ruuveista tai muista pienistä metalliesineistä. Ne saattavat aiheuttaa kosketuksen liittinten välillä. Akkuliittinten saattaminen keskenään oikosulkuun voi aiheuttaa palovammoja tai tulipalon.

## ASENNUS



**VAROITUS:** Lue turvallisuutta käsittelevä luku ennen laitteen asentamista.

## Puhallusputken kokoaminen

(Kuva 18 )

1. Kohdista puhallusputken merkki virtalähteeseen.
2. Kytke puhallusputki virtalähteeseen niin, että se napsahtaa paikalleen. Varmista, että osat ovat tiukasti kiinni toisissaan.
3. Kiinnitä suutin puhallusputkeen niin, että se napsahtaa paikalleen. Varmista, että osat ovat tiukasti kiinni toisissaan.



**VAROITUS:** Lue ja sisäistä turvallisuutta käsittelevä luku ennen laitteen käyttämistä.

## Ennen laitteen käynnistämistä

- Tarkista laite puuttuvien, vaurioituneiden, löystoneiden tai kuluneiden osien varalta.
- Tarkista mutterit, ruuvit ja pultit.
- Tarkista liipaisimen asianmukainen toiminta.
- Tarkista virtapainikkeen asianmukainen toiminta.

## Akun asentaminen

(Kuva 19)

- Kohdista akun kielekkeet akkutilan uriin. Työnnä akku paikalleen niin, että kuulet naksahduksen.
- Voit irrottaa akun painamalla akun vapautuspainiketta ja vetämällä akun ulos.

## Moottorin käynnistäminen

1. Asenna akku paikalleen. Katso *Akun asentaminen sivulla 99*.
2. Paina virtapainiketta, kunnes valo syttyy.
3. Purista liipaisinta.
  - Jos haluat hitaan nopeuden, purista liipaisinta kevyesti.
  - Jos haluat lisää nopeutta, purista liipaisinta kovemmin.
4. Käytä laitetta.

## Moottorin sammuttaminen

1. Vapauta liipaisin.
2. Paina virtapainiketta, kunnes valo sammuu.

## Tehotilan vaihtaminen

Laitteen tehotilaa voi vaihtaa laitteen ollessa käynnissä. Tehotiloja on kaksi:

1. **Normaali tila** – säästää energiaa ja maksimoi käyttöajan. Normaali tila sopii useimpiin työtehtäviin.

**Huomautus:** Normaali tila on valittuna oletuksena, kun laite käynnistetään.

2. **Boost-tila** – laite toimii suurella nopeudella. Boost-tilassa laite toimii suurimmalla teholla. Se sopii hyvin haastaviin työtehtäviin. Kun haluat käynnistää Boost-tilan, paina Boost-painiketta, kunnes valo syttyy. Kun haluat ottaa Boost-tilan pois käytöstä, paina Boost-painiketta, kunnes valo sammuu.

**Huomautus:** Jos liipaisin vapautetaan käytön aikana, laite käynnistyy seuraavan kerran viimeksi käytetyssä

tilassa. Jos laite pysähtyy automaattisesti tai jos käyttäjä painaa virtapainiketta, viimeksi käytetty tila pyyhkiytyy pois laitteen muistista. Normaali tila on jälleen valittuna oletuksena, kun laite käynnistetään seuraavan kerran.

## Digitaalisen vakionopeudensäätimen käyttö

Digitaalisen vakionopeudensäätimen avulla voit asettaa valitsemasi puhallusnopeuden pysymään käytössä ilman, että joudut painamaan koko ajan liipaisinta.

(Kuva 20)

1. Paina liipaisin haluamaasi asentoon ja kytke digitaalinen vakionopeudensäädin käyttöön.
2. Kun digitaalinen vakionopeudensäädin on kytketty käyttöön, vapauta liipaisin.



**Huomautus:** Kun digitaalinen vakionopeudensäädin on kytketty käyttöön, voit lisätä nopeutta painamalla liipaisinta. Kun vapautat liipaisimen, digitaalinen vakionopeudensäädin palaa edelliseen asentoonsa.

3. Kun haluat palata käyttämään laitetta tavalliseen tapaan, kytke digitaalinen vakionopeudensäädin pois käytöstä.

## Tehomittari

Tehomittari näyttää, kuinka paljon tehoa laite käyttää työskentelyn aikana.

- Merkkivalot 4 ja 5 kertovat parhaan suorituskyvyn ja parhaan akkutehon.
- Oikeanpuoleinen merkkivalo 6 kertoo enimmäistehon ja pienimmän akkutehon.

## Akun lataustilan merkkivalo

Akun tila näkyy, kunnes vedät liipaisimesta. Kun vapautat liipaisimen, akun tila näytetään jälleen.

Palavien merkkivalojen määrä kertoo akun lataustason.

LED-valot	Akun tila
Kaikki vihreät merkkivalot syttyvät	Täysin ladattu (100–76 %)
Merkkivalot 1, 2 ja 3 syttyvät	Akun lataustaso on 75–51 %.
Merkkivalot 1 ja 2 syttyvät	Akun lataustaso on 50–26 %.
Merkkivalo 1 syttyy	Akun lataustaso on 25–6 %.
Merkkivalo 1 vilkkuu	Akun lataustaso on 5–0 %.

**Huomautus:** Jos moottori pysähtyy ja virran merkkivalo jää palamaan, paina akussa olevaa painiketta. Katso mahdolliset ratkaisut: *VIANMÄÄRITYS sivulla 100.*

**Huomautus:** Kun akku on purkautunut, moottori pysähtyy välittömästi.

**Huomautus:** Moottori pysähtyy automaattisesti, jos akku tai moottorin ohjain kuumenee liikaa raskaassa käytössä. Anna moottorin ja akun jäähtyä, jotta laite palautuu käyttövalmiiksi.

## KUNNOSSAPITO



**VAROITUS:** Lue ja sisäistä turvallisuutta käsittelevä luku ennen laitteen puhdistamista, korjaamista tai huoltamista.

### Huoltokaavio

- Muista noudattaa huoltokaaviota. Väliä on laskettu laitteen päivittäisen käytön perusteella. Ne ovat erilaiset, jos et käytä laitetta joka päivä.
- Tee vain tästä käyttöohjekirjasta löytyvät huoltotyöt.
- Ota yhteyttä valtuutettuun huoltopisteeseen muiden, tästä käyttöohjekirjasta puuttuvien huoltotöiden osalta.

### Päivittävät toimenpiteet

- Irrota akku. Tarkista akun huoltotoimenpiteet käyttöohjeesta.

- Tarkista mutterit, ruuvit ja pultit.
- Tarkista liipaisimen asianmukainen toiminta.
- Tarkista virtapainikkeen asianmukainen toiminta.
- Poista ylimääräinen materiaali laitteen ulkopinnoilta pehmeällä harjalla tai kuivalla liinalla. Älä pese vedellä, puhdistusnesteillä tai liuottimilla.
- Poista ylimääräinen materiaali tuuletusaukoista pehmeällä harjalla.
- Tarkista laite puuttuvien, vaurioituneiden, löystyneiden tai kuluneiden osien varalta.
- Tarkista, että laitteen liikkuvat osat ovat oikeassa asennossa ja että laitetta on turvallista käyttää.
- Jos laitteessa on vaurioita, ota yhteyttä valtuutettuun huoltopisteeseen. Älä käytä vaurioitunutta laitetta.

## VIANMÄÄRITYS

Vika	Mahdollinen syy	Mahdollinen ratkaisu
Laite ei käynnisty.	Virta on sammutettu.	Käynnistä virta. Katso <i>Moottorin käynnistäminen sivulla 99.</i>
	Laitteen ja akun välillä ei ole sähköyhteyttä.	Asenna akku oikein paikalleen. Katso <i>Akun asentaminen sivulla 99.</i>
	Akkua ei ole ladattu.	Lataa akku. Katso lisätietoja akun käyttöohjeesta.
	Akku tai laite ovat liian kuumat.	Anna akun ja laitteen jäähtyä, ennen kuin käynnistät laitteen.
	Akku tai laite ovat liian kylmät.	Anna akun ja laitteen lämmetä, ennen kuin käynnistät laitteen.
	Moottorin ohjain on liian kuuma.	Anna akun ja laitteen jäähtyä vähintään tunnin ajan, ennen kuin käynnistät laitteen.

### Virhekoodit

Virhekoodit auttavat akun ja/tai akkulaturin vianmäärityksessä latauksen aikana.

(Kuva 21 )

**Huomautus:** Tarkista akun lataustilan merkkivalot niin, että akun kielekkeet ovat ylöspäin.

Merkkivalot	Mahdolliset viat	Mahdolliset toimenpiteet
Merkkivalo 1 on punainen ja merkkivalo 4 on vihreä, akku ei lataudu tai toimi kunnolla laitteessa	Sisäinen sulake on palanut	Ota yhteyttä valtuutettuun huoltopisteeseen.
Merkkivalo 1 on punainen	Epätasainen kennon jännite	Ota yhteyttä valtuutettuun huoltopisteeseen.
Merkkivalo 4 on vihreä	Akku on ylilatautunut	Irrota akku laturista ja aseta se paikalleen laitteeseen. Käytä laitetta. Akkulaturi saattaa olla viallinen. Ota yhteyttä valtuutettuun huoltopisteeseen.
Merkkivalo 1 on punainen ja merkkivalo 2 on vihreä, akku ei lataudu tai toimi kunnolla laitteessa	Akkulaturin vika	Poista akku laitteesta. Älä lataa. Akku on vaurioitunut ja se on vaihdettava. Ota yhteyttä valtuutettuun huoltopisteeseen.
Punainen merkkivalo syttyy, vihreä merkkivalo 2 vilkkuu latauksen aikana tai kun akku on asetettu laturiin	Akun sisäinen lämpötila on liian matala tai korkea lataamiseen	Siirrä laturi ja akku paikkaan, jossa akun sisäinen lämpötila on välillä 5–45 °C (41–113 °F).
Punainen merkkivalo vilkkuu ja vihreä merkkivalo 2 vilkkuu, kun akku on paikallaan	Akun sisäinen lämpötila on liian matala tai korkea	Akun sisäisen lämpötilan on oltava -15–70 °C (-5–158 °F). Akkua ympäröivä lämpötila on liian matala tai korkea. <ul style="list-style-type: none"> <li>Jos akku kylmenee liikaa ympäröivän lämpötilan takia, siirrä akku ja laturi lämpimämpään paikkaan.</li> <li>Jos akku on liian kuuma (erityisesti käytön jälkeen), siirrä akku ja laturi pois kuumasta ympäristöstä.</li> </ul>

## TEKNISET TIEDOT

	Yksikkö	Li 58GB (BHB58VPR)
<b>Moottorin tiedot</b>		
Moottorityyppi		Hiihiharjaton
Moottorin jännite	V (DC)	58
Moottorin teho	W	1 200
<b>Akun ja akkulaturin tiedot</b>		
Akun oletustyyppi		Li 585.2A
Akkulaturin oletustyyppi		Li 58V 2.5CGR
<b>Ääni- ja värinä tiedot</b>		
Vastaava värinä taso kahvojen kohdalla, varusteena puhallusputki (alukuperäinen) – katso huomautus 1.	m/s <sup>2</sup>	5,429
Äänentehotaso, taattu (LWA) – katso huomautus 2.	dB(A)	99
Äänentehotaso, mitattu – katso huomautus 2.	dB(A)	96

	<b>Yksikkö</b>	<b>Li 58GB (BHB58VPR)</b>
Vastaava äänenpainetaso käyttäjän korvan tasalla mitattuna standardin ISO 22868 mukaan, varusteena puhallusputki (alkuperäinen)	dB(A)	84
<b>Puhallinpyörän puhallusteho (suuttimen ja puhallusputken kanssa)</b>		
Enimmäisilmannopeus	m/s (mph)	58 (130)
Ilmamäärä (korkea)	m <sup>3</sup> /min (cfm)	10 (380)
Ilmamäärä (Boost-toiminnolla)	m <sup>3</sup> /min (cfm)	15 (540)
<b>Tuotteen paino</b>		
Paino (ilman akkua, putkien kanssa)	kg (lb)	2,7 (5,9)

**Huomautus 1:** Ilmoitetuilla tiedoilla vastaavasta tärinätasosta tyypillinen tilastollinen hajonta (vakiopoikkeama) on 1,5 m/s<sup>2</sup>.

**Huomautus 2:** Melupäästöt ympäristöön äänentehona (LWA) EY-direktiivin 2000/14/EY mukaisesti mitattuna. Koneen ilmoitettu äänentehotaso on mitattu käyttäen alkuperäistä terälaitetta, joka antaa suurimman

äänentehotason. Taatun ja mitatun äänitehon erona on se, että taattu ääniteho sisältää myös mitatun tuloksen hajonnan ja vaihtelun saman mallin eri koneiden välillä direktiivin 2000/14/EY mukaisesti.

**Huomautus 3:** Ilmoitetuilla tiedoilla vastaavasta koneen äänenpainetasosta tyypillinen tilastollinen hajonta (vakiopoikkeama) on 3 dB(A).

## EU:N VAATIMUSTENMUKAISUUSVAKUUTUS

Husqvarna AB, SE 561 82 Huskvarna, RUOTSI, vakuuttaa täten, että oheinen tuote:

Euroopan parlamentin ja neuvoston konedirektiivin 2006/42/EY mukaisen sertifikaatin.

Kuvaus	Puhallin
Tuotemerkki	McCulloch
Alusta / Tyyppi / Malli	Alusta BHB58VPR, edustaa mallia Li 58GB
Erä	Sarjanumero 2017 alkaen

Allekirjoitetussa EY:n vaatimustenmukaisuusvakuutuksessa ilmoitettu sertifikaatti pätee kaikkiin valmistuspaikkoihin ja -maihiin tuotteessa ilmoitettujen tietojen mukaisesti.

Oheinen puhallin on tarkistetun mallikappaleen mukainen.

vastaa täysin seuraavien EU:n direktiivien ja asetusten vaatimuksia:

Husqvarna AB:n, SE 561 82 Huskvarna, Ruotsi, puolesta, 4.12.2017

Direktiivi/asetus	Kuvaus
2006/42/EY	Konedirektiivi
2014/30/EU	EMC-direktiivi
2000/14/EY	Melupäästödirektiivi
2011/65/EU	RoHS-direktiivi

John Thompson, Product and Marketing Director  
Teknisestä dokumentaatiosta vastaava edustaja

Asiassa sovelletaan seuraavia yhdenmukaistettuja standardeja ja/tai teknisiä määräyksiä: EN 60745-1:2009+A11; EN 15503:2009+A2; EN ISO 12100:2010

Ilmoitetut meluarvot on annettu direktiivin 2000/14/EY liitteen V mukaisesti tm kytohjekarjan teknisissä tiedoissa sek allekirjoitetussa EY:n vaatimustenmukaisuusvakuutuksessa.

TV Rheinland on suorittanut Husqvarna AB:lle vapaaehtoisen tyyppitarkastuksen ja tuottanut rin

---

## Sommaire

---

INTRODUCTION.....	103	ENTRETIEN.....	109
SÉCURITÉ.....	104	RECHERCHE DE PANNES.....	110
MONTAGE.....	108	CARACTÉRISTIQUES TECHNIQUES.....	111
FONCTIONNEMENT.....	108	CONTENU DE LA DÉCLARATION DE CONFORMITÉ DE LA CE.....	112

---

## INTRODUCTION

---

### Manuel de l'opérateur

La langue d'origine du présent manuel d'utilisation est l'anglais. Les manuels d'utilisation disponibles dans d'autres langues sont des traductions de l'anglais.

### Aperçu

(Fig. 1 )

1. Bloc batterie
2. Chargeur de batterie
3. Bouton d'état de la batterie
4. DEL d'état de charge de la batterie
5. Embout
6. Tube du souffleur
7. Languette
8. Régulateur de vitesse numérique
9. Gâchette
10. Poignée arrière
11. Centre de commande numérique
12. Capteur de puissance
13. Bouton Power Boost
14. Bouton d'alimentation
15. Bouton de libération de la batterie
16. Grille d'aération
17. Tête d'alimentation électrique
18. Manuel de l'opérateur

### Symboles concernant le produit

- (Fig. 2 ) Avertissement
- (Fig. 3 ) Lisez attentivement ce manuel.
- (Fig. 4 ) Utilisez un casque homologué
- (Fig. 5 ) Utilisez des protège-oreilles homologués
- (Fig. 6 ) Utilisez des protections pour les yeux homologuées
- (Fig. 7 ) Utilisez des bottes de protection et des gants homologués
- (Fig. 8 ) Attention : projections et ricochets.
- (Fig. 9 ) Attachez vos cheveux

Ne portez pas de bijoux lorsque vous utilisez le produit

(Fig. 10 )

(Fig. 11 ) Distance de sécurité

(Fig. 11 )

(Fig. 12 ) Choc électrique

(Fig. 12 )

(Fig. 13 ) Niveau sonore garanti

(Fig. 13 )

Le produit ou l'emballage ne peuvent être traités comme des déchets domestiques. Le produit et l'emballage doivent être déposés dans un site de recyclage prévu pour la récupération d'équipements électriques et électroniques.

(Fig. 14 )

Ne pas laisser, ranger ou utiliser sous la pluie ou dans un environnement humide.

(Fig. 15 )

(Fig. 16 ) Recyclage

(Fig. 16 )

**Remarque:** Les autres symboles/autocollants présents sur le produit concernent des exigences de certification spécifiques à d'autres zones commerciales.

---

### Responsabilité

Conformément à la loi sur la responsabilité du fait des produits, nous déclinons toute responsabilité pour tout dommage causé par notre produit si :

- le produit n'est pas correctement réparé ;
- le produit est réparé avec des pièces qui ne proviennent pas du fabricant ou qui ne sont pas homologuées par le fabricant ;
- le produit est équipé d'un accessoire qui ne provient pas du fabricant ou qui n'est pas homologué par le fabricant.
- le produit n'est pas réparé par un centre d'entretien agréé ou par une autorité homologuée.

---

# SÉCURITÉ

---

## Définitions de sécurité

Les définitions ci-dessous indiquent le niveau de gravité pour chaque mention d'avertissement.



**AVERTISSEMENT:** Blessures aux personnes.



**REMARQUE:** Dommages au produit.

**Remarque:** Cette information facilite l'utilisation du produit.

## Consignes générales de sécurité relatives à l'outil à moteur



**AVERTISSEMENT:** Lire toutes les consignes et instructions de sécurité. Le non-respect des consignes et mises en garde peut être à l'origine d'un choc électrique, d'un incendie et/ou de blessures graves.

**Conservez toutes ces consignes et instructions pour toute consultation ultérieure.**

Le terme « outil électrique » utilisé dans les avertissements fait référence à l'outil branché sur secteur (fil) ou à l'outil alimenté par batterie (sans fil).

### Sécurité dans l'espace de travail

- **Maintenez un espace de travail propre et bien éclairé.** Les espaces encombrés ou sombres exposent à des accidents.
- **N'utilisez pas de machines à usiner dans des atmosphères explosives, en présence de liquides, de gaz ou de poussières inflammables par exemple.** Les machines à usiner provoquent des étincelles qui peuvent enflammer la poussière ou les vapeurs.
- **Tenez les enfants et les spectateurs à distance lorsque la machine à usiner est en marche.** Un moment d'inattention peut vous faire perdre le contrôle.

### Sécurité électrique

- **Les fiches des machines à usiner doivent être adaptées à la prise. N'apportez jamais de modifications à la fiche. Ne pas utiliser de fiches d'adaptation avec des machines mises à la terre.** Des fiches non modifiées et des prises compatibles réduiront le risque de choc électrique.
- **Éviter tout contact physique avec les surfaces mises à la terre telles que les tuyaux, les radiateurs, les**

**cuisinières et les réfrigérateurs.** Le risque d'électrocution est plus important si le corps est relié à la terre.

- **Ne pas exposer les outils électriques à la pluie ou à l'humidité.** L'infiltration d'eau dans une machine à usiner augmente le risque d'électrocution.
- **Ne pas malmenier le cordon. N'utilisez jamais le cordon pour porter, tirer ou débrancher la machine. Maintenez le cordon d'alimentation à l'écart de la chaleur, de bords tranchants ou de pièces en mouvement.** Les cordons endommagés ou emmêlés augmentent le risque d'électrocution.
- **Lorsqu'une machine à usiner est utilisée à l'extérieur, installer une rallonge adaptée à un usage extérieur.** L'utilisation d'un cordon d'alimentation pour usage extérieur réduit le risque d'électrocution.
- **Si l'outil électrique doit être mis sous tension dans un endroit humide, utilisez une alimentation protégée par un disjoncteur-détecteur de fuite à la terre (DDFT).** L'utilisation d'un DDFT réduit le risque d'électrocution.

### Sécurité du personnel

- **Restez attentif, regardez ce que vous faites et ayez recours à votre bon sens lorsque vous utilisez un outil électrique. N'utilisez pas de machine à usiner si vous êtes fatigué ou si vous êtes sous l'emprise de drogues, de l'alcool ou de médicaments.** Un moment d'inattention pendant l'utilisation des machines à usiner peut entraîner des blessures corporelles graves.
- **Utilisez un équipement de protection personnelle. Travaillez toujours avec des lunettes de protection.** Les équipements de protection tels que les masques anti-poussières, les chaussures de sécurité antidérapantes, le casque ou les protège-oreilles utilisés dans les conditions qui conviennent réduisent les blessures corporelles.
- **Évitez tout démarrage intempestif. Vérifiez que l'interrupteur est en position d'arrêt avant de brancher l'outil sur l'alimentation et/ou la batterie, de le ramasser ou de le transporter.** Le fait de garder le doigt sur l'interrupteur pendant le transport des outils ou le branchement des machines alors que l'interrupteur est en position ON expose à des accidents.
- **Retirez toute clé ou clavette de calage avant de mettre la machine à usiner sous tension.** Une clé ou une clavette reliée à une pièce mobile de la machine à usiner peut entraîner des blessures corporelles.
- **Ne vous éloignez pas trop. Restez toujours en équilibre et sur vos appuis.** Cela favorise le contrôle de la machine à usiner dans les situations inattendues.
- **Habillez-vous correctement. Ne portez jamais de vêtements amples ou de bijoux. Éloignez vos cheveux, vêtements et gants des pièces mobiles.**



Les vêtements amples, les bijoux et les cheveux longs peuvent rester coincés dans les pièces mobiles.

- **Si des dispositifs sont fournis pour raccorder des systèmes de collecte et d'extraction de la poussière, vérifiez qu'ils sont correctement branchés et utilisés.** L'utilisation de systèmes de collecte de poussière peut réduire les risques associés à la poussière.

#### Utilisation et entretien de la machine à usiner

- **Ne forcez pas sur la machine à usiner. Utilisez la machine à usiner qui convient à l'application.** La machine qui convient réalisera mieux son travail et de façon plus sûre, à la vitesse pour laquelle elle a été conçue.
- **N'utilisez pas la machine à usiner si l'interrupteur ne permet pas la mise sous tension ou l'arrêt.** Toute machine à usiner impossible à commander avec l'interrupteur est dangereuse et doit être réparée.
- **Débrancher la fiche de la prise et/ou du bloc d'alimentation avant de procéder aux réglages, de changer les accessoires ou de stocker la machine.** Ces mesures de sécurité préventive réduisent le risque de mise sous tension accidentelle de la machine à usiner.
- **Rangez les machines à usiner hors de la portée des enfants et ne pas laisser des personnes qui ne connaissent pas la machine ou ces consignes utiliser l'appareil.** Les machines à usiner sont dangereuses si elles sont entre les mains d'utilisateurs non formés.
- **Entretien des machines à usiner. Vérifiez que des pièces en mouvement ne sont pas désalignées ou grippées, que des composants ne sont pas cassés ou détériorés de façon telle à nuire au bon fonctionnement de l'outil électrique. Si elle est endommagée, la machine à usiner doit être réparée avant toute réutilisation.** De nombreux accidents sont dus à des machines mal entretenues.
- **Maintenez les outils tranchants aiguisés et propres.** Des outils tranchants correctement entretenus avec des bords aiguisés sont moins susceptibles de se coincer et sont plus faciles à contrôler.
- **Utiliser la machine à usiner, les accessoires, les grains, etc. en suivant ces consignes et en tenant compte des conditions de travail et de la tâche à réaliser.** Il est dangereux d'utiliser l'outil électrique pour tout autre usage que celui prévu.

#### Utilisation et entretien d'un outil à batterie

- **Ne rechargez la machine qu'avec le chargeur indiqué par le fabricant.** Un chargeur convenant à un type de bloc de batteries particulier peut entraîner un risque d'incendie s'il est utilisé avec un autre bloc.
- **N'utilisez des outils à moteur qu'avec des blocs de batteries spécifiquement désignés.** L'utilisation d'une autre batterie peut entraîner un risque de blessure et d'incendie.
- **Lorsque la batterie n'est pas utilisée, maintenez-la à distance d'objets métalliques, tels que des**

**trombones, pièces de monnaie, clés, clous, vis, ou autres petits objets en métal risquant de relier une borne à l'autre.** Court-circuiter les bornes de batterie entraîne un risque de brûlures et d'incendie.

- **En cas d'utilisation abusive, du liquide peut s'échapper de la batterie ; évitez tout contact. En cas de contact accidentel, rincez à l'eau. En cas de contact avec les yeux, consultez un médecin.** Le liquide éjecté de la batterie peut provoquer des irritations ou brûlures.

#### Entretien

- **Confiez l'entretien de votre outil électrique à un mécanicien qualifié qui utilisera uniquement des pièces de rechange identiques.** Cela permet de garantir la sécurité de la machine.

### Consignes de sécurité relatives au souffleur

- Afin de réduire le risque de choc électrique, n'utilisez pas le produit sur des surfaces humides ou sous la pluie.
- Conservez le produit à l'intérieur pendant la période de remisage.
- Empêchez l'utilisation du produit en tant que jouet. Mettez le produit hors de portée des enfants.
- Respectez les instructions de ce manuel. N'utilisez que des pièces de rechange homologuées.
- Si le produit a été endommagé, est tombé dans l'eau, a été laissé à l'extérieur ou ne fonctionne pas correctement, contactez un centre d'entretien agréé.
- N'utilisez jamais l'appareil avec les mains mouillées.
- Ne placez pas d'objets dans les ouvertures. N'utilisez pas le produit avec une ouverture bloquée.
- Veillez à éliminer la poussière, les peluches, les cheveux et tous objets pouvant réduire la circulation de l'air.
- Maintenez les cheveux, les bijoux, les vêtements amples, les doigts et tout le corps à l'écart des ouvertures et des pièces mobiles.
- Soyez prudent lorsque vous utilisez le produit en hauteur.

### Instructions générales de sécurité

- Utilisez le produit correctement. Une utilisation inappropriée peut causer des blessures graves, voire mortelles. Utilisez uniquement le produit pour les tâches décrites dans le présent manuel. N'utilisez pas ce produit pour d'autres travaux.
- Respectez les instructions de ce manuel. Respectez les symboles et les instructions de sécurité. Le non-respect des instructions et des symboles par l'opérateur peut causer des blessures graves, voire mortelles, ou des dommages.
- Ne jetez pas ce manuel. Utilisez les instructions pour assembler, utiliser et conserver votre produit en bon état. Utilisez les instructions pour l'installation appropriée des équipements et accessoires. Utilisez

uniquement des équipements et accessoires homologués.

- N'utilisez pas de produit endommagé. Respectez le schéma d'entretien. Effectuez uniquement les travaux d'entretien dont les instructions sont comprises dans ce manuel. Tous les autres travaux d'entretien doivent être effectués par un centre d'entretien agréé.
- Ce manuel ne peut pas inclure toutes les situations qui peuvent se produire lorsque vous utilisez le produit. Soyez prudent et utilisez votre bon sens. N'utilisez pas ou n'effectuez pas de travaux d'entretien sur le produit si vous n'êtes pas sûr de la situation. Contactez un spécialiste du produit, votre revendeur, votre agent d'entretien ou centre d'entretien agréé pour plus d'informations.
- Enlevez la batterie avant d'assembler, de stocker ou d'effectuer l'entretien du produit.
- N'utilisez pas le produit si ses caractéristiques initiales ont été changées. Ne remplacez pas une pièce du produit sans l'approbation du fabricant. Utilisez uniquement les pièces qui sont approuvées par le fabricant. Un entretien inapproprié peut causer des blessures graves, voire mortelles.
- Ne démarrez pas le produit dans un local clos ou à proximité de matériaux inflammables.
- Le moteur émet un champ électromagnétique lorsque vous utilisez le produit. Le champ électromagnétique peut endommager les implants médicaux. Consultez votre médecin et le fabricant de votre implant avant d'utiliser ce produit.
- Ne laissez pas un enfant utiliser le produit. Ne laissez personne utiliser le produit sans en connaître les instructions d'utilisation.
- Assurez-vous de toujours surveiller une personne aux capacités physiques ou mentales réduites qui utilise le produit. Un adulte responsable doit toujours être présent.
- Stockez le produit dans une zone dont l'accès est fermé aux enfants et aux personnes non autorisées.
- Le produit peut projeter des objets et causer des blessures. Respectez les consignes de sécurité afin de réduire le risque de blessures graves ou mortelles.
- Ne vous éloignez pas du produit lorsque le moteur est allumé.
- L'opérateur du produit est tenu responsable en cas d'accident.
- Assurez-vous que les pièces ne soient pas endommagées avant d'utiliser le produit.
- Assurez-vous de maintenir une distance de sécurité entre vous et les autres personnes ou animaux avant d'utiliser le produit. Assurez-vous que toute personne présente dans une zone adjacente sache que vous allez utiliser le produit.
- Référez-vous aux lois nationales ou locales. Elles peuvent empêcher ou limiter le fonctionnement du produit dans certaines conditions.

## Consignes de sécurité pour le fonctionnement

- Utilisez le produit dans le seul but de souffler ou d'aspirer les feuilles et tout autre matériau indésirable se trouvant au sol.
- Assurez-vous que toute personne ou tout animal à proximité se trouve à un minimum de 15 m (50 pi) de l'utilisateur.
- Le produit peut projeter des objets à grande vitesse qui peuvent ricocher et heurter l'utilisateur, et causer des lésions oculaires.
- Tenez le produit comme illustré. (Fig. 17)
- Examinez la zone de travail avant d'utiliser le produit. Éliminez tous les matériaux indésirables et objets solides, tels que les cailloux, morceaux de verre et câbles qui peuvent ricocher, être projetés ou occasionner, de quelque autre façon, des blessures ou des dommages pendant le fonctionnement de la machine.
- Ne dirigez pas la buse du souffleur vers des personnes, des animaux, des fenêtres ouvertes ou des véhicules.
- Arrêtez le moteur avant d'installer ou de retirer les accessoires ou d'autres composants.
- N'utilisez pas le produit lorsque la protection n'est pas installée.
- N'utilisez pas le produit lorsque vous vous trouvez sur une échelle.
- Fixez fermement le produit pendant le transport.
- Respectez les restrictions d'horaires en matière de bruit lorsque vous utilisez le produit. Respectez les réglementations locales.
- Utilisez le produit au régime le plus faible possible vous permettant de faire vos travaux.
- Assurez-vous que le produit est en bon état avant toute utilisation.
- Utilisez un râteau ou un balai pour retirer les matériaux indésirables du sol avant toute utilisation.
- Si la zone de travail est sale, arrosez-la à l'aide d'un tuyau.
- Utilisez le produit comme une alternative à un nettoyage à l'eau.
- Ne dirigez pas le produit en direction de plantes fragiles.
- Dirigez le flux d'air en orientant le tube du souffleur vers le bas ou sur un côté. Ne soufflez pas en direction d'objets tels que les murs, les grosses pierres, les véhicules et les clôtures.
- Si vous travaillez à l'intérieur d'un angle, assurez-vous de souffler en direction du centre de la zone de travail. Dans le cas contraire, des matériaux indésirables pourraient heurter votre visage et vos yeux et provoquer des lésions oculaires.
- N'utilisez pas le produit si vous êtes fatigué ou malade, ou si vous êtes sous l'emprise d'alcool, de drogues ou de médicaments.

- Assurez-vous que les cheveux longs sont attachés au-dessus des épaules.
- Assurez-vous que vos mains, vos pieds et le produit se trouvent dans la position correcte pendant le fonctionnement. Gardez l'équilibre, les pieds bien d'aplomb sur le sol. Ne vous éloignez pas trop.
- Les personnes situées à proximité doivent utiliser des protections pour les yeux.
- Arrêtez le moteur si d'autres personnes pénètrent dans la zone de travail.
- N'utilisez pas le produit sur les toits ou en hauteur. Cela peut entraîner des blessures.
- Utilisez l'extension complète de la buse afin de maintenir le flux d'air près du sol.
- Après l'utilisation du produit, mettez les déchets au rebut dans les conteneurs appropriés.
- Retirez la batterie avant de retirer un blocage ou d'autres matériaux.
- Retirez la batterie si le produit vibre de façon inhabituelle.
- Utilisez le produit uniquement à la lumière du jour ou avec une bonne lumière artificielle.
- Gardez l'équilibre sur les terrains en pente.
- Marchez, ne courez pas.
- Gardez toutes les prises d'air propres.

### Équipement de protection individuelle

- Utilisez toujours un équipement de protection individuel approprié lorsque vous faites fonctionner le produit. L'équipement de protection individuel n'empêche pas le risque de blessures. L'équipement de protection individuel diminue la gravité des blessures en cas d'accident.
- Utilisez toujours des protections pour les yeux homologuées pendant que vous faites fonctionner le produit.
- N'utilisez pas le produit pieds nus ou avec des chaussures ouvertes. Utilisez toujours des bottes antidérapantes robustes.
- Utilisez des pantalons longs et épais.
- Si nécessaire, utilisez des gants de protection homologués.
- Utilisez un casque s'il est possible que des objets tombent sur votre tête.
- Utilisez toujours des protections auditives homologuées lorsque vous faites fonctionner le produit. Une exposition au bruit sur de longues périodes peut provoquer une perte d'audition.
- Assurez-vous de disposer d'une trousse de premiers soins à proximité.
- Utilisez toujours un masque anti-poussière homologué lorsque vous utilisez le produit dans des environnements poussiéreux.

### Dispositifs de protection sur le produit

- Assurez-vous de régulièrement entretenir le produit.
  - La durée de vie du produit augmente.

- Le risque d'accident diminue.

Laissez un revendeur ou un centre d'entretien agréé régulièrement examiner le produit pour effectuer des réglages ou des réparations.

- N'utilisez pas un produit dont les équipements de protection sont endommagés. Si le produit est endommagé, contactez un centre d'entretien agréé.

### Bouton d'alimentation

Assurez-vous que le moteur s'arrête lorsque vous pressez le bouton d'alimentation.

### Consignes de sécurité pour l'entretien



**AVERTISSEMENT:** Un entretien incorrect peut entraîner des dommages du moteur ou des blessures.

Il incombe à l'opérateur du produit d'assurer son entretien conformément aux indications figurant dans le manuel d'utilisation.

Retirez la batterie avant d'effectuer la maintenance.

### Consignes de sécurité relatives à l'utilisation de la batterie

Utilisez uniquement une batterie du fabricant et rechargez-la uniquement avec un chargeur de batterie du fabricant.

La batterie rechargeable est exclusivement utilisée pour l'alimentation électrique des produits sans câble. Pour éviter toute blessure, n'utilisez pas le bloc batterie pour d'autres appareils.

- Ne démontez pas, n'ouvrez pas et ne déchirez pas la batterie.
- Tenez les blocs batteries à l'écart de la lumière du soleil et de la chaleur. Tenez les blocs batteries à l'écart du feu.
- Examinez régulièrement la batterie et le chargeur afin de détecter d'éventuels dommages. Des blocs batteries endommagés ou modifiés peuvent provoquer un incendie, une explosion ou un risque de blessure. Ne réparez pas ou n'ouvrez pas les blocs batterie endommagés.
- N'utilisez pas un bloc batterie ou un produit défectueux, modifié ou endommagé.
- Ne modifiez pas et ne réparez pas un produit ou un bloc batterie. Ne laissez que le concessionnaire agréé effectuer des réparations.
- Ne court-circuitez pas un accumulateur ou une batterie. Ne conservez pas une batterie dans une boîte ou un tiroir où elle peut être court-circuitée par d'autres objets métalliques.
- Ne retirez pas les blocs batteries de leur emballage original avant leur utilisation.
- Évitez les chocs mécaniques de la batterie.
- En cas de fuite de la batterie, ne laissez pas le liquide entrer en contact avec votre peau ou vos

yeux. Si vous avez touché le liquide, nettoyez la zone avec beaucoup d'eau claire et contactez un médecin.

- N'utilisez pas un chargeur de batterie autre que celui spécialement conçu pour fonctionner avec la batterie.
- Repérez les signes plus (+) et moins (-) sur la batterie et le produit pour vous assurer de leur bon fonctionnement.
- N'utilisez pas de bloc batterie qui n'est pas fait pour fonctionner avec le produit.
- Ne mélangez pas les blocs batteries d'une tension différente ou provenant d'un fabricant différent dans un produit.
- Tenez les blocs batteries à l'écart des enfants.
- Achetez toujours le bloc batterie adéquat pour le produit.
- Garder la batterie propre et sèche.
- Nettoyez les bornes du bloc batterie avec un chiffon propre et sec s'ils sont sales.

- Les blocs de batterie de rechange doivent être chargés avant l'utilisation. Utilisez toujours le chargeur de batterie adéquat et référez-vous au manuel pour les bonnes instructions de chargement.
- Ne laissez pas les blocs batteries charger de façon continue lorsqu'ils ne sont pas utilisés.
- Enregistrez le manuel pour vous y référer ultérieurement.
- Utilisez le bloc batterie uniquement pour ce pour quoi il est fait.
- Retirez le bloc batterie du produit s'il n'est pas utilisé.
- Tenez la batterie à l'écart de trombones, clés, clous, vis ou autres petits objets en métal lorsqu'elle fonctionne. Cela peut provoquer une connexion entre les bornes. Court-circuiter les bornes des blocs batteries entre eux entraîne un risque de brûlures et d'incendie.

---

## MONTAGE

---



**AVERTISSEMENT:** Lisez le chapitre dédié à la sécurité avant de monter le produit.

### Pour monter le tube du souffleur

(Fig. 18 )

1. Alignez la languette située sur le tube du souffleur avec la tête d'alimentation.

2. Branchez le tube du souffleur sur la tête d'alimentation jusqu'à ce que vous entendiez un déclic. Assurez-vous qu'ils sont verrouillés ensemble.
3. Branchez la buse au tube du souffleur jusqu'à entendre un déclic. Assurez-vous qu'ils sont verrouillés ensemble.

---

## FUNCTIONNEMENT

---



**AVERTISSEMENT:** Assurez-vous de lire et de comprendre le chapitre dédié à la sécurité avant d'utiliser le produit.

### Avant de démarrer le produit

- Vérifiez que le produit n'a pas de pièce manquante, endommagée, desserrée ou usée.
- Vérifiez les écrous, les vis et les boulons.
- Assurez-vous du bon fonctionnement de la gâchette.
- Vérifiez que le bouton d'alimentation fonctionne correctement.

### Pour installer la batterie

(Fig. 19 )

- Alignez les nervures de la batterie avec les fentes dans le compartiment de batterie. Poussez la batterie dans son compartiment jusqu'à ce que vous entendiez un déclic.
- Pour retirer la batterie, enfoncez et maintenez le bouton de libération de la batterie et retirez celle-ci.

### Pour démarrer le moteur

1. Installez la batterie. Consultez la section *Pour installer la batterie à la page 108*.
2. Appuyez sur le bouton d'alimentation jusqu'à ce que le voyant s'allume.
3. Pressez la gâchette pour faire fonctionner la machine.
  - Pressez légèrement la gâchette pour réduire la vitesse.
  - Pressez davantage la gâchette pour augmenter la vitesse.
4. Utilisez l'appareil.

### Pour arrêter le moteur

1. Relâchez la gâchette.
2. Appuyez sur le bouton d'alimentation jusqu'à ce que le voyant s'éteigne.

## Pour changer le mode d'alimentation

Le mode d'alimentation du produit peut être changé pendant le fonctionnement du produit. Il y a 2 modes d'alimentation :

1. **Mode standard** : permet d'économiser de l'énergie et optimise la durée de fonctionnement. Le mode standard est applicable pour la plupart des tâches.

**Remarque:** Le produit est configuré en mode Standard lors du démarrage.

2. **Mode Boost** : le produit fonctionne à vitesse élevée en mode Boost. Le mode Boost fonctionne à puissance maximale pour les tâches difficiles. Pour démarrer le mode Boost, appuyez sur le bouton de mode Boost jusqu'à ce que le voyant s'allume. Pour arrêter le mode Boost, appuyez sur le bouton de mode Boost jusqu'à ce que le voyant s'éteigne.

**Remarque:** Si la gâchette est relâchée pendant le fonctionnement, le produit démarre dans le dernier mode utilisé. Si le produit s'arrête automatiquement ou si l'opérateur actionne le bouton d'alimentation, le dernier mode utilisé est effacé de la mémoire. Le produit est configuré en mode Standard à nouveau lors du démarrage.

## Pour démarrer le régulateur de vitesse numérique

Le régulateur de vitesse numérique vous permet de définir et de maintenir une vitesse de souffleur sans la gâchette.

(Fig. 20 )

1. Maintenez la gâchette dans la position nécessaire et engagez le régulateur de vitesse numérique.
2. Relâchez la gâchette une fois que le régulateur de vitesse numérique est engagé.



**Remarque:** Lorsque le régulateur de vitesse numérique est engagé, il est possible de tirer la gâchette à nouveau pour augmenter la vitesse. Après avoir relâché la gâchette, le régulateur de

vitesse numérique revient à sa dernière position.

3. Désengagez le régulateur de vitesse numérique pour continuer à utiliser normalement le produit.

## Capteur de puissance

Le capteur de puissance indique la quantité de puissance utilisée par le produit pendant le fonctionnement.

- Les DEL 4 et 5 indiquent la meilleure performance et la meilleure efficacité de la batterie.
- La DEL 6 sur le côté droit indique la puissance maximale et l'efficacité minimale de la batterie.

## DEL d'état de charge de la batterie

L'état de la batterie est indiqué jusqu'à ce que vous appuyiez sur la gâchette. Lorsque vous relâchez la gâchette, l'état de la batterie s'affiche à nouveau.

Le nombre de DEL allumées indique le niveau de charge actuel de la batterie.

Voyants DEL	État de la batterie
Toutes les DEL vertes s'allument	Batterie complètement chargée (100 - 76 %)
Les DEL 1, 2 et 3 s'allument	La batterie est chargée à 75 % - 51 %.
Les DEL 1 et 2 s'allument	La batterie est chargée à 50 % - 26 %.
La DEL 1 s'allume	La batterie est chargée à 25 % - 6 %.
La DEL 1 clignote.	La batterie est chargée à 5 % - 0 %.

**Remarque:** Si le moteur s'arrête et le voyant d'alimentation reste allumé, appuyez sur le bouton de la batterie. Pour trouver des solutions, voir *RECHERCHE DE PANNES à la page 110*.

**Remarque:** Lorsque la batterie est complètement déchargée, le moteur s'arrête immédiatement.

**Remarque:** Le moteur s'arrête automatiquement en cas de surchauffe de la batterie ou du contrôleur de moteur pendant un fonctionnement intensif. Laissez le moteur et la batterie refroidir. Ensuite, le produit se réinitialise.

## ENTRETIEN



**AVERTISSEMENT:** Assurez-vous de lire et de comprendre le chapitre sur la sécurité avant de nettoyer, de réparer ou de procéder à l'entretien du produit.

## Calendrier de maintenance

- Assurez-vous de respecter le schéma d'entretien. Les intervalles sont calculés selon une utilisation quotidienne du produit. Les intervalles sont différents si vous n'utilisez pas le produit tous les jours.
- Effectuez uniquement les travaux d'entretien décrits dans ce manuel.

- Contactez un centre d'entretien agréé pour effectuer d'autres travaux d'entretien ne figurant pas dans ce manuel.

## Entretien quotidien

- Enlevez la batterie. Reportez-vous aux instructions d'utilisation de la batterie pour réaliser l'entretien.
- Vérifiez les écrous, les vis et les boulons.
- Assurez-vous du bon fonctionnement de la gâchette.
- Vérifiez que le bouton d'alimentation fonctionne correctement.
- Retirez le matériau externe indésirable du produit avec une brosse douce ou un chiffon sec. Ne

nettoyez pas avec de l'eau, du nettoyeur liquide ou des solvants.

- Utilisez une brosse douce pour enlever le matériau indésirable des événements d'aération.
- Vérifiez que le produit n'a pas de pièce manquante, endommagée, desserrée ou usée.
- Vérifiez que les pièces mobiles du produit sont alignées et peuvent fonctionner en sécurité.
- Si le produit est endommagé, contactez un centre d'entretien agréé. N'utilisez pas de produit endommagé.

## RECHERCHE DE PANNES

Problème	Cause possible	Solution possible
Le produit ne démarre pas	L'alimentation est coupée.	Mettez le produit sous tension. Consultez la section <i>Pour démarrer le moteur à la page 108</i> .
	Aucun contact électrique entre le produit et la batterie.	Installez la batterie correctement. Consultez la section <i>Pour installer la batterie à la page 108</i> .
	La batterie n'est pas chargée.	Chargez la batterie. Lisez le manuel d'utilisation de la batterie.
	La batterie ou le produit sont trop chauds.	Laissez la batterie et le produit refroidir avant de démarrer le produit.
	La batterie ou le produit sont trop froids.	Laissez la batterie et le produit chauffer avant de démarrer le produit.
	Le contrôleur du moteur est trop chaud.	Laissez la batterie et le produit refroidir pendant au moins 1 heure avant de démarrer le produit.

## Codes d'erreur

Les codes d'erreur vous aident à résoudre les problèmes de la batterie et/ou du chargeur de batterie pendant le chargement.

(Fig. 21)

**Remarque:** Observez le voyant d'état de charge de la batterie avec les nervures de la batterie dirigées vers le haut pour voir le sens correct des voyants.

Écran à DEL	Défaillances possibles	Étapes possibles
La DEL 1 est rouge et la DEL 4 est verte, la batterie ne se charge pas ou ne fonctionne pas correctement dans le produit	Le fusible interne est grillé	Contactez un point de service après-vente agréé.
La DEL 1 est rouge	Tension de l'accumulateur irrégulière	Contactez un point de service après-vente agréé.
La DEL 4 est verte	La batterie est surchargée	Retirez la batterie du chargeur et installez-la dans le produit. Utilisez l'appareil. Le chargeur de batterie est peut-être défectueux. Contactez un point de service après-vente agréé.

Écran à DEL	Défaillances possibles	Étapes possibles
La DEL 1 est rouge et la DEL 2 est verte, la batterie ne se charge pas ou ne fonctionne pas correctement dans le produit	Batterie défectueuse	Retirez la batterie du produit. Ne rechargez pas. La batterie est endommagée et doit être remplacée. Contactez un point de service après-vente agréé.
La DEL rouge s'allume, la DEL 2 est verte et clignote pendant le chargement ou lorsque la batterie est installée sur le chargeur	La température interne de la batterie est trop faible ou trop élevée pour la charge	Déplacez le chargeur et la batterie à un endroit où la température de la batterie interne peut être comprise entre 5 °C (41 °F) et 45 °C (113 °F).
La DEL rouge clignote et la DEL 2 clignote en vert lorsque la batterie est installée.	La température interne de la batterie est trop faible ou trop élevée	La température interne de la batterie doit être comprise entre -15 °C (5 °F) et 70 °C (158 °F). La température ambiante dans la batterie est trop faible ou trop élevée. <ul style="list-style-type: none"> <li>• Si la batterie est trop froide à cause de l'environnement, déplacez la batterie et le chargeur dans un endroit plus chaud.</li> <li>• Si la batterie est trop chaude, surtout après utilisation, déplacez la batterie et le chargeur dans un endroit plus frais.</li> </ul>

## CARACTÉRISTIQUES TECHNIQUES

	unité	LI 58GB (BHB58VPR)
<b>Spécifications du moteur</b>		
Type de moteur		Sans balais
Tension du moteur	V (CC)	58
Puissance moteur	W	1 200
<b>Spécifications de la batterie et du chargeur</b>		
Type de batterie par défaut		Li 585.2A
Type de chargeur de batterie par défaut		Li 58V 2.5CGR
<b>Données sur le son et les vibrations</b>		
Niveau de vibration équivalent au niveau des poignées avec les tubes de souffleur (d'origine). Voir remarque 1.	m/s <sup>2</sup>	5,429
Niveau de puissance sonore garanti (LWA). Voir remarque 2.	dB(A)	99
Niveau de puissance sonore mesuré. Voir remarque 2.	dB(A)	96
Niveau de pression acoustique équivalente au niveau des oreilles de l'utilisateur mesurée selon la norme ISO 22868, avec tubes du souffleur (d'origine)	dB(A)	84
<b>Performances de la turbine (avec buse et tube du souffleur)</b>		
Vitesse de l'air max.	m/s (mph)	58 (130)
Volume d'air (élevé)	m <sup>3</sup> /min (cfm)	10 (380)

	<b>unité</b>	<b>Li 58GB (BHB58VPR)</b>
Volume d'air (boost)	m <sup>3</sup> /min (cfm)	15 (540)
<b>Masse du produit</b>		
Poids (sans batterie, avec tubes)	kg (lb)	2,7 (5,9)

**Remarque 1 :** Les données reportées pour le niveau de vibrations équivalent montrent une dispersion statistique type (déviat ion standard) de 1,5 m/s<sup>2</sup>.

**Remarque 2 :** émissions sonores dans l'environnement mesurées en tant que puissance acoustique (LWA) selon la directive européenne 2000/14/CE. Le niveau de puissance sonore reporté pour la machine a été mesuré avec l'équipement de coupe d'origine qui donne le niveau le plus élevé. Le niveau de puissance sonore

garanti diffère du niveau mesuré en cela qu'il prend également en compte la dispersion et les variations d'une machine à l'autre du même modèle, conformément à la directive 2000/14/CE.

**Remarque 3 :** Les données reportées pour le niveau de pression sonore équivalent pour la machine montrent une dispersion statistique typique (déviat ion standard) de 3 dB (A).

## CONTENU DE LA DÉCLARATION DE CONFORMITÉ DE LA CE

Nous, Husqvarna AB, SE 561 82 Huskvarna, SUÈDE, déclarons sous notre responsabilité exclusive que le produit représenté :

Description	Souffleur
Marque	McCulloch
Plate-forme / Type / Mod-èle	Plate-forme BHB58VPR, représentant le modèle Li 58GB
Lot	Numéro de série à partir de 2017

est entièrement conforme à la réglementation et aux directives de l'UE suivantes :

Directive/Réglementation	Description
2006/42/EC	« relative aux machines »
2014/30/UE	« relative à la compatibilité électromagnétique »,
2000/14/EC	« relative au bruit extérieur »
2011/65/UE	« relative aux substances dangereuses »

Les normes harmonisées et/ou les spécifications techniques appliquées sont comme suit : EEN 60745-1:2009+A11; EN 15503:2009+A2; EN ISO 12100:2010

Conformément la directive 2000/14/CE, Annexe V, les valeurs claires saines sont stipulées dans la section Données techniques de ce manuel et dans la Déclaration de Conformité signée de la CE.

TUV Rheinland a prood un examen volontaire pour Husqvarna AB et lui a attribué un certificat de conformité

à la directive 2006/42/CE du Conseil de la CE relative aux machines.

Le certificat, comme indiqué dans la Déclaration de Conformité signée de la CE, s'applique à l'ensemble des sites de fabrication et des pays d'origine, comme indiqué sur le produit.

Le souffleur fourni correspond à l'exemplaire soumis à l'examen.

Pour le compte de Husqvarna AB, SE 561 82 Huskvarna, SUÈDE, 04/12/2017

John Thompson, directeur des produits et du marketing.  
Responsable de la documentation technique



---

## Sadržaj

---

UVOD.....	113	ODRŽAVANJE.....	119
SIGURNOST.....	114	RJEŠAVANJE PROBLEMA.....	119
SASTAVLJANJE.....	117	TEHNIČKI PODACI.....	120
RAD.....	118	SADRŽAJ EUROPSKE DEKLARACIJE O USKLADENOSTI.....	121

---

## UVOD

---

### Korisnički priručnik

Prvi jezik u ovom korisničkom priručniku je engleski. Korisnički priručnici na drugim jezicima prijevod su iz engleskog jezika.

### Pregled

(Sl. 1)

1. Baterijski komplet
2. Punjač baterijskog kompleta
3. Gumb stanja baterije
4. LED diode za stanje napunjenosti baterije
5. Mlaznica
6. Cijev puhača
7. Jezičac
8. Digitalni tempomat
9. Okidač
10. Stražnja ručka
11. Digitalni upravljački centar
12. Mjerač snage
13. Gumb za povećanje snage
14. Gumb napajanja
15. Gumbi za otpuštanje baterije
16. Ventilacijski otvor
17. Električna pogonska glava
18. Korisnički priručnik

### Simboli na proizvodu

- (Sl. 2) Upozorenje
- (Sl. 3) Pročitajte ovaj priručnik.
- (Sl. 4) Upotrebjavajte odobrenu zaštitu za glavu
- (Sl. 5) Upotrebjavajte odobrenu zaštitu sluha
- (Sl. 6) Upotrebjavajte odobrenu zaštitu za oči
- (Sl. 7) Upotrebjavajte odobrene zaštitne čizme i rukavice
- (Sl. 8) Pazite na izbačene predmete i odbijanja.
- (Sl. 9) Kosu držite iznad ramena

(Sl. 10) Tijekom rada s proizvodom nemojte nositi nakit

(Sl. 11) Sigurna udaljenost

(Sl. 12) Električni udar

(Sl. 13) Zajamčena razina jakosti zvuka

(Sl. 14) Proizvod ili pakiranje ne može se zbrinuti kao kućanski otpad. Proizvod i pakiranje umjesto toga treba odnijeti u prikladni reciklažni centar za prihvata električne i elektroničke opreme.

(Sl. 15) Nemojte ostavljati, čuvati ni upotrebljavati na kiši ni u vlažnim uvjetima.

(Sl. 16) Recikliranje

---

**Napomena:** Drugi simboli/naljepnice na proizvodu odnose se na zahtjeve za certifikaciju na drugim tržišnim područjima.

---

### Pouzdanost proizvoda

Sukladno zakonima o pouzdanosti proizvoda nismo odgovorni za oštećenja uzrokovana našim proizvodima ako je:

- proizvod nepravilno popravljen.
- proizvod popravljen dijelovima koje nije proizveo proizvođač ili nemaju odobrenje proizvođača.
- proizvod ima dodatnu opremu koje nije proizveo proizvođač ili nemaju odobrenje proizvođača.
- proizvod nije popravljen u odobrenom servisnom centru ili kod ovlaštene osobe.

## Sigurnosne definicije

Definicije u nastavku prikazuju razinu ozbiljnosti svake signalne riječi.



**UPOZORENJE:** Ozljede osoba.



**OPREZ:** Oštećenje proizvoda.

**Napomena:** Informacije olakšavaju korištenje proizvoda.

## Opća sigurnosna upozorenja za električne alate



**UPOZORENJE:** Pažljivo pročitajte sve sigurnosne upute i upozorenja. Nepoštivanje upozorenja i uputa može uzrokovati električni udar, požar i/ili ozbiljne ozljede.

**Spremite sva upozorenja i upute za buduće potrebe.**

Pojam "električni alat" u upozorenjima odnosi se na električni alat koji se napaja kablom putem mrežne utičnice (ožičeni) ili električni alat na baterije (bežični).

**Sigurnost na radnom mjestu**

- **Radno mjesto mora biti čisto i dobro osvijetljeno.** Zakrčeni i tamni prostori čest su uzrok nesreća.
- **Nemojte koristiti električne alate u eksplozivnim okruženjima, primjerice u blizini zapaljivih tekućina, plinova i prašine.** Električni alati stvaraju iskre koje mogu zapaliti prašinu i isparenja.
- **Dok rukujete električnim alatom, pazite da u blizini nema djece ni promatrača.** Svako ometanje može uzrokovati gubitak nadzora nad strojem.

**Električna sigurnost**

- **Utičkači električnog alata moraju odgovarati utičnicama. Nemojte ni na koji način mijenjati utikač. Nemojte koristiti utikače prilagodnika za električne alate s uzemljenjem.** Originalni utikači i odgovarajuće utičnice smanjuju opasnost od strujnog udara.
- **Izbjegavajte kontakt s uzemljenim površinama kao što su cijevi, radijatori, štednjaci i hladnjaci.** Postoji velika opasnost od strujnog udara ako dođete u dodir s uzemljenom površinom.
- **Električne alate nemojte izlagati kiši ili vlažnim uvjetima.** U slučaju dospijevanja vode u električni alat povećava se opasnost od strujnog udara.
- **Pazite na kabel. Nemojte ga koristiti za nošenje, povlačenje ili isključivanje električnog alata. Držite ga**

**podalje od vrućine, ulja, oštih rubova ili pokretnih dijelova.** Oštećeni ili zapetljeni kabeli povećavaju opasnost od strujnog udara.

- **Kada električni alat upotrebljavate na otvorenom, morate upotrebljavati odgovarajući produžni kabel.** Kabel predviđen za upotrebu na otvorenom smanjuje opasnost od strujnog udara.
- **Ako električnim alatom neizbježno morate rukovati na vlažnom mjestu, koristite napajanje zaštićeno zaštitnom sklopkom (GFCI).** Korištenje sklopke GFCI smanjuje rizik od strujnog udara.

**Osobna sigurnost**

- **Budite usredotočeni, pazite što radite i razumno upravljajte električnim alatom. Ne upotrebljavajte električni alat kada ste umorni ili pod djelovanjem droga, alkohola ili lijekova.** Trenutak nepažnje pri rukovanju električnim alatom može uzrokovati ozbiljne ozljede.
- **Upotrebljavajte osobnu zaštitnu opremu. Uvijek nosite zaštitu za oči.** Pravilno korištenje zaštitne opreme, kao što su maska za prašinu, zaštitne cipele koje se ne kliču, kaciga i štitnici za uši smanjuje opasnost od ozljeda.
- **Spriječite nehotično pokretanje stroja. Prije podizanja ili prenošenja alata ili pak njegova priključivanja na napajanje i/ili baterijski komplet sklopka mora biti u isključenom položaju.** Držanje prsta na prekidaču prilikom nošenja električnih alata ili priključivanje napajanja električnih alata kojima je prekidač uključen povećava rizik od nesreće.
- **Prije uključivanja električnog alata izvadite klin za prilagođavanje ili uklonite ključ.** Ako ključ ili klin ostanu na pokretnom dijelu električnog alata, može doći do tjelesnih ozljeda.
- **Ne posežite predaleko. Uvijek imajte dobar oslonac i održavajte ravnotežu.** To omogućuje bolju kontrolu električnog alata u neočekivanim situacijama.
- **Nosite prikladnu odjeću. Nemojte nositi široku odjeću ni nakit. Kosu, odjeću i rukavice držite podalje od pomičnih dijelova.** Široka odjeća, nakit ili duga kosa mogu zapeti u pokretnim dijelovima stroja.
- **Ako su priloženi uređaji za povezivanje mehanizama za izdvajanje i prikupljanje prašine, pripazite na njihovo pravilno priključivanje i upotrebu.** Upotreba mehanizma za prikupljanje prašine može smanjiti opasnosti uzrokovane prašinom.

**Korištenje i održavanje električnog alata**

- **Nemojte preopterećivati električni alat. Za određenu namjenu koristite odgovarajući električni alat.** Odgovarajući električni alat posao će obaviti bolje i sigurnije pri onoj brzini za koju je oblikovan.
- **Ne koristite električni alat ako mu se sklopka ne može uključiti i isključiti.** Električni alat kojim ne možete upravljati putem sklopke opasan je i potrebno ga je popraviti.

- **Isključite utikač iz izvora napajanja i/ili izvadite baterije iz električnog alata prije bilo kakvih izmjena, mijenjanja podataka ili spremanja alata.** Te preventivne sigurnosne mjere smanjuju opasnost od nehotičnog pokretanja električnog alata.
- **Spremite električne alate koji se ne koriste izvan dohvata djece i nemojte dopustiti osobama koje ne poznaju alat i nisu pročitale ove upute da rukuju alatom.** Električni alati mogu biti opasni kada njima rukuju neiskusni korisnici.
- **Održavajte električne alate. Provjerite jesu li spojni ili pokretni dijelovi pogrešno namješteni, je li neki dio oštećen te postoje li neki drugi uzroci koji bi mogli onemogućiti ispravan rad električnog alata. Ako postoje oštećenja, popravite električni alat prije upotrebe.** Uzrok mnogim nesrećama jest loše održavanje električnih alata.
- **Alati za rezanje moraju biti oštri i čisti.** Ispravno održavani alati za rezanje s oštrim reznim oštricama neće se zablokirati te ih je lakše kontrolirati.
- **Upotrebljavajte električni alat, dodatke i dijelove itd. u skladu s ovim uputama, uzimajući u obzir radne uvjete i posao koji treba obaviti.** Upotreba električnih alata u neodgovarajuće svrhe može dovesti do opasnih situacija.

#### Upotreba i čišćenje alata za bateriju

- **Bateriju punite samo punjačem koji je odredio proizvođač.** Punjač prikladan za jedan tip baterije može izazvati rizik od požara ako se koristi s drugom baterijom.
- **Koristite električne alate samo s posebno namijenjenim baterijama.** Upotreba bilo koje druge baterije može izazvati rizik od ozljede i požara.
- **Kad bateriju ne koristite, držite je daleko od ostalih metalnih predmeta poput spojnice za papir, novčića, ključeva, čavala, vijaka ili drugih malih metalnih predmeta koji bi mogli dovesti do spoja između priključaka.** Kratki spoj između priključaka baterije može prouzročiti opekline ili požar.
- **U uvjetima lošeg postupanja, iz baterije može štrcnuti tekućina, izbjegavajte dodir s njom. Ako slučajno dođe do dodira, isperite vodom. Ako tekućina dođe u dodir s očima, potražite i liječničku pomoć.** Tekućina koja štrcne iz baterije može izazvati iritacije ili opekline.

#### Servisiranje

- **Električni alat mora servisirati kvalificirani serviser koristeći potpuno jednake zamjenske dijelove.** Time se zadržava sigurnost električnog alata.

#### Sigurnosna upozorenja za puhač

- Kako biste smanjili opasnost od električnog udara, proizvod nemojte upotrebljavati na mokrim površinama ili na kiši.
- Proizvod skladištite u zatvorenom prostoru.
- Proizvod nije dopušteno upotrebljavati kao igračku. Djeci nemojte dopustiti pristup proizvodu.

- Poštujte upute iz ovog priručnika. Upotrebljavajte usključivo odobrene priključke.
- Ako je proizvod oštećen, pao u vodu, ostavljen vani ili ne radi ispravno, obratite se odobrenom servisnom centru.
- Proizvod nemojte upotrebljavati s mokrim rukama.
- Nemojte umetati predmete u otvore. Nemojte upotrebljavati s neprohodnim otvorom.
- Redovno čistite prašinu, vlakna, kosu i sve što može smanjiti protok.
- Kosu, nakit, široku odjeću, prste i sve dijelove tijela držite dalje od otvora i pokretnih dijelova.
- Budite pažljivi pri uporabi proizvoda na stepenicama.

#### Opće sigurnosne upute

- Proizvod koristite ispravno. Nepravilno korištenje može uzrokovati ozljede ili smrt. Proizvod koristite samo za zadatke iz ovog priručnika. Proizvod nemojte koristiti za druge zadatke.
- Poštujte upute iz ovog priručnika. Poštujte sigurnosne simbole i sigurnosne upute. Ako operater ne poštuje upute i simbole, može doći do ozljeda, oštećenja ili smrti.
- Čuvajte ovaj priručnik. Koristite upute za sastavljanje, korištenje i održavanje proizvoda. Koristite upute za pravilnu ugradnju priključaka i dodatne opreme. Koristite isključivo odobrene priključke i dodatnu opremu.
- Nemojte koristiti oštećen proizvod. Pridržavajte se rasporeda održavanja. Provodite samo radove održavanja za koje su u priručniku navedene upute. Svi drugi radovi održavanja moraju se provesti u odobrenom servisnom centru.
- Priručnik ne može sadržavati sve situacije koje mogu nastati prilikom korištenja proizvoda. Budite pažljivi i razumni. Nemojte koristiti ili održavati proizvod ako niste sigurni u situaciju. Informacije zatražite od stručnjaka za proizvod, servisera ili odobrenog servisnog centra.
- Prije sastavljanja, pohrane ili održavanja proizvoda izvadite baterijski komplet.
- Nemojte koristiti proizvod ako su mu promijenjene početne specifikacije. Nemojte mijenjati dio proizvoda bez odobrenja proizvođača. Koristite isključivo dijelove s odobrenjem proizvođača. Nepravilno održavanje može uzrokovati ozljede ili smrt.
- Proizvod nemojte pokretati u zatvorenom prostoru ili u blizini zapaljivog materijala.
- Motor pri uporabi proizvoda stvara elektromagnetsko polje. Elektromagnetsko polje može oštetiti medicinske implantate. Prije uporabe proizvoda obratite se liječniku ili proizvođaču medicinskog implantata.
- Djeci nemojte dopustiti korištenje proizvoda. Osobama koje nisu upoznate s uputama nemojte dopustiti upotrebu proizvoda.
- Osobu smanjenih fizičkih ili mentalnih sposobnosti obavezno nadzirite tijekom korištenja proizvoda.

Cijelo vrijeme mora biti prisutna odgovorna odrasla osoba.

- Proizvod zaključajte u prostor u koji je djeci i neovlaštenim osobama onemogućen pristup.
- Proizvod može izbacivati predmete i uzrokovati ozljede. Poštujte sigurnosne upute kako biste smanjili opasnost od ozljede i smrti.
- Nemojte se udaljavati od proizvoda dok je motor uključen.
- Za nezgode je odgovoran korisnik proizvoda.
- Prije korištenja proizvoda provjerite jesu li njegovi dijelovi neoštećeni.
- Prije uporabe proizvoda provjerite jeste li na sigurno udaljenosti od drugih osoba i životinja. Certifique-se de que uma pessoa numa área adjacente sabe que irá utilizar o produto.
- Pogledajte nacionalne ili lokalne zakone. Njima u određenim uvjetima može biti spriječeno ili ograničeno korištenje proizvoda.

## Sigurnosne upute za rad

- Proizvod upotrebljavajte samo za puhanje ili uklanjanje lišća i drugih neželjenih materijala na tlu.
- Promatrači i životinje ne smiju se približiti korisniku na bliže od 15 m (50').
- Proizvod može izbaciti predmete velikom brzinom koji se mogu odbiti i udariti korisnika. To može uzrokovati ozljede očju.
- Proizvod držite kako je prikazano. (Sl. 17 )
- Prije uporabe proizvoda pregledajte radno područje. Uklonite sav neželjeni materijal i tvrde objekte poput kamenja, stakla i žica koji bi se izbacili, odbiti, ili na izazvati povrede ili štetu tijekom rada.
- Mlaznicu puhača nemojte usmjeravati prema osobama, životinjama, otvorenim prozorima ili vozilima.
- Prije postavljanja ili uklanjanja opreme ili drugih komponenti obavezno zaustavite motor.
- Proizvod nemojte upotrebljavati bez štitnika.
- Tijekom uporabe proizvoda nemojte upotrebljavati ljestve.
- Proizvod sigurno učvrstite tijekom prijevoza.
- Proizvod upotrebljavajte samo u preporučenom vremenu. Poštujte lokalne propise.
- Proizvod pri obavljanju rada pogonite na najnižoj mogućoj brzini.
- Prije rada provjerite je li proizvod u dobrom stanju.
- Prije rada grabljama ili metlom otpustite neželjeni materijal s tla.
- Ako je radno područje prljavo, isperite ga crijevom.
- Upotrebljavajte proizvod kao zamjenu za crijevo kako biste štedjeli vodu.
- Proizvod nemojte usmjeravati na biljke koje se lako oštećuju.
- Upravljajte protokom zraka usmjeravanjem cijevi puhača prema dolje ili u stranu. Zrak nemojte

upuhivati u smjeru zidova, velikog kamenja, vozila i ograda.

- Ako radite u unutarnjim rubovima, pušite iz kuta u središte radnog područja. Ako to ne činite, neželjeni materijal može vas udariti u lice i uzrokovati ozljedu.
- Ovaj proizvod nemojte upotrebljavati kada ste umorni, bolesni ili pod utjecajem alkohola, droge ili lijekova.
- Duga kosa obavezno mora biti iznad ramena.
- Vaše šake, stopala i proizvod tijekom rada moraju biti u ispravnom položaju. Obuća uvijek mora biti čista i stabilna. Ne posežite predaleko.
- Promatrači moraju nositi zaštitu za oči.
- Zaustavite motor ako druge osobe pristupe radnom području.
- Proizvod nemojte upotrebljavati na krovovima ili u visokim položajima. Tako mogu nastati ozljede.
- Pomoću punog produžetka mlaznice strujanje mlaz održavajte blizu tla.
- Neželjeni materijal nakon upotrebe proizvoda bacite u kantu za smeće.
- Prije uklanjanja začepljenja ili drugog materijala uklonite baterijski komplet.
- Ako proizvod neubičajeno vibrira, uklonite baterijski komplet.
- Proizvod upotrebljavajte samo pri dnevnom svjetlu ili dostatnom umjetnom osvjetljenju.
- Na nagibima održavajte sigurno uporište.
- Hodajte, nemojte trčati.
- Održavajte čistoću svih dovoda zraka.

## Oprema za osobnu zaštitu

- Prilikom korištenja stroja obavezno koristite prikladnu opremu za osobnu zaštitu. Oprema za osobnu zaštitu ne poništava opasnost od ozljede. Oprema za osobnu zaštitu smanjuje ozbiljnost ozljede u slučaju nezgode.
- Tijekom uporabe proizvoda obavezno nosite odobrenu zaštitu za oči.
- Proizvod nemojte koristiti bez obuće ili s otvorenim cipelama. Obavezno koristite čizme za teške uvjete rada otporne na klizanje.
- Nosite teške, duge hlače.
- Po potrebi nosite odobrene zaštitne rukavice.
- Ako postoji opasnost od padanja predmeta na glavu, nosite kacigu.
- Tijekom korištenja stroja obavezno koristite odobrenu zaštitu sluha. Dugotrajna izloženost buci može uzrokovati gubitak sluha.
- U blizini obavezno imajte kutiju prve pomoći.
- Obavezno upotrebljavajte odobrenu masku za prašinu pri upotrebi proizvoda u prašnjavim uvjetima.

## Zaštitni uređaji na proizvodu

- Redovno održavajte proizvod.
  - Time produljujete vijek trajanja proizvoda.

- Također smanjujete opasnost od nezgoda.

Redovno pregledavajte proizvoda kod odobrenog trgovca ili odobrenog servisera radi provedbe prilagodbi ili popravaka.

- Nemojte koristiti uređaj s oštećenom zaštitnom opremom. Ako je proizvod oštećen, obratite se odobrenom servisnom centru.

## Gumb napajanja

Provjerite zaustavlja li se motor po pritisku gumba napajanja.

## Sigurnosne upute za održavanje



**UPOZORENJE:** Neispravno održavanje može uzrokovati oštećenje motora ili ozljedu.

Korisnik proizvoda odgovoran je za provedbu svih neophodnih održavanja u skladu s uputama za rukovanje.

Prije održavanja izvadite baterijski komplet.

## Sigurnost baterije

Koristite samo baterijske komplete originalnog proizvođača i punite ih samo u punjaču tog istog proizvođača.

Punjivi baterijski kompleti koriste se isključivo kao izvor napajanja za povezane proizvode bez kabela. Kako biste izbjegli ozljede, baterijski komplet ne smijete koristiti kao izvor napajanja za ostale uređaje.

- Baterijski komplet nemojte rastavljati, otvarati ni trgati.
- Baterijske komplete nemojte držati na izravnom Sunčevu svjetlu ni vrućini. Baterijske komplete držite podalje od vatre.
- Redovito provjeravajte jesu li baterijski komplet i punjač neoštećeni. Oštećeni ili izmijenjeni baterijski kompleti mogu prouzročiti požar, eksploziju ili opasnost od ozljede. Oštećene baterijske komplete nemojte popravljati ni otvarati.
- Nemojte koristiti baterijski komplet ili proizvod ako su oštećeni, izmijenjeni ili neispravni.
- Nemojte modificirati ni popravljati proizvode ni baterijski komplet. Popravke smije obavljati samo ovlašteni distributer.

- Nemojte izazivati kratki spoj na ćeliji ni baterijskom kompletu. Baterijske komplete nemojte čuvati u kutiji ni ladicu u kojima drugi predmeti mogu izazvati kratki spoj.
- Baterijski komplet nemojte vaditi iz originalne jedinice pakiranja sve do trenutka upotrebe.
- Baterijske komplete nemojte izlagati udarcima.
- Ako baterija počne propuštati, pazite da vam tekućina ne dospije na kožu ili u oči. Ako ste dodirнули tekućinu, očistite to mjesto velikom količinom vode i zatražite medicinsku pomoć.
- S baterijskim kompletom koristite isključivo predviđeni punjač.
- Kako biste osigurali pravilno funkcioniranje, pazite na oznake plus (+) i minus (-) na baterijskom kompletu i proizvodu.
- S proizvodom nemojte koristiti baterijski komplet koji nije za to predviđen.
- U uređaju nemojte kombinirati baterijske komplete različitih napona ili proizvođača.
- Baterijske komplete držite podalje od djece.
- Uvijek kupite odgovarajući baterijski komplet za proizvod.
- Baterije održavajte čistima i suhima.
- Ako se kontakti baterijskog kompleta zaprljaju, očistite ih čistom suhom krpom.
- Sekundarne baterijske komplete potrebno je napuniti prije upotrebe. Uvijek koristite odgovarajući punjač i u priručniku potražite upute za pravilno punjenje.
- Dok baterijski komplet nije u upotrebi, nemojte ga ostavljati na stalnom punjenju.
- Spremite priručnik za kasniju upotrebu.
- Baterijski komplet koristite samo za predviđenu namjenu.
- Dok ne upotrebljavate baterijski komplet, izvadite ga iz proizvoda.
- Dok je baterijski komplet u upotrebi, držite ga podalje od spjalica, ključeva, čavala, vijaka i drugih malih metalnih predmeta. Oni mogu dovesti do spoja između kontakata. Kratki spoj između kontakata baterijskog kompleta može prouzročiti opekline ili požar.

## SASTAVLJANJE



**UPOZORENJE:** Prije sastavljanja proizvoda pročitajte poglavlje o sigurnosti.

## Sastavljanje cijevi puhača

(Sl. 18 )

1. Poravnajte jezičak na cijevi puhača s pogonskom glavom.
2. Cijev puhača pravilno je priključena na pogonsku glavu nakon škljocaja. Uvjerite se kako su međusobno pričvršćeni.
3. Postavljajte mlaznicu na cijev puhača dok ne čujete škljocaj. Uvjerite se kako su međusobno pričvršćeni.



**UPOZORENJE:** Prije korištenja proizvoda pročitate i usvojite poglavlje o sigurnosti.

## Prije pokretanja proizvoda

- Pregledajte nedostaju li na proizvodu dijelovi te ima li oštećenih, nepričvršćenih ili istrošenih dijelova.
- Pregledajte matice i vijke.
- Provjerite ispravnost rada regulatora.
- Provjerite ispravnost rada gumba napajanja.

## Ugradnja baterijskog kompleta

(Sl. 19)

- Poravnajte rebra na baterijskom kompletu s utorima u odjeljku za bateriju. Pritiskujte baterijski komplet u odjeljak za bateriju dok ne čujete škljocaj.
- Za uklanjanje baterijskog kompleta pritisnite i zadržite gumb za otpuštanje baterije i izvadite baterijski komplet.

## Pokretanje motora

1. Umetnite baterijski komplet. Pogledajte *Ugradnja baterijskog kompleta na stranici 118*.
2. Pritiskujte gumb napajanja dok se ne uključi svjetlo.
3. Pritisnite regulator za rad.
  - Regulator pritisnite malo za nižu brzinu.
  - Regulator pritisnite jače za višu brzinu.
4. Možete koristiti proizvod.

## Za zaustavljanje motora

1. Otpustite regulator.
2. Pritiskujte gumb napajanja dok se ne isključi svjetlo.

## Za promjenu načina rada napajanja

Način rada napajanja proizvoda može se promijeniti dok je proizvod u pogonu. 2 su načina rada napajanja:

1. **Standardni način rada** – za uštedu energije i maksimalno povećanje vremena rada. Standardni način rada prikladan je za većinu zadataka.

**Napomena:** Proizvod je pri pokretanju postavljen u standardni način rada.

2. **Način rada za pojačanje** – proizvod radi na visokoj brzini u načinu rada za pojačanje. U načinu rada za pojačanje upotrebljava se maksimalna snaga za zahtjevne zadatke. Za pokretanje načina rada za pojačanje gumb načina rada za pojačanje zadržite pritisnutim dok se ne uključi svjetlo. Za zaustavljanje načina rada za pojačanje gumb načina rada za

pojačanje zadržite pritisnutim dok se ne isključi svjetlo.

**Napomena:** Ako se tijekom rada otpusti regulator, proizvod se pokreće u posljednjem načinu rada. Ako se proizvod automatski zaustavi ili ako rukovatelj pritisne gumb napajanja, posljednji upotrijebljeni način rada briše se iz memorije. Proizvod je pri ponovnom pokretanju postavljen u standardni način rada.

## Uključivanje digitalnog tempomata

Pomoću digitalnog tempomata brzinu puhača možete postaviti i održavati bez regulatora.

(Sl. 20)

1. Postavite regulator u potreban položaj i uključite digitalni tempomat.
2. Nakon uključivanja digitalnog tempomata otpustite regulator.



**Napomena:** Uz uključen digitalni tempomat ponovno možete povući regulator kako biste povećali brzinu. Nakon otpuštanja regulatora digitalni tempomat vraća se u posljednji položaj.

3. Isključite digitalni tempomat kako biste s proizvodom nastavili raditi na uobičajen način.

## Mjerač snage

Mjerač snage prikazuje koliko snage proizvod troši tijekom rada.

- LED diode 4 i 5 prikazuju najviše performanse i najbolju učinkovitost baterije.
- LED dioda 6 na desnoj strani prikazuje maksimalnu snagu i minimalnu učinkovitost baterije.

## LED za stanje napunjenosti baterije

Stanje baterijskog kompleta prikazuje se dok je povučete regulator. Po otpuštanju regulatora ponovno se prikazuje stanje baterijskog paketa.

Broj uključenih LED dioda prikazuje trenutnu razinu napunjenosti baterijskog paketa.

LED indikatori	Status baterije
Svijetle svi zeleni LED indikatori	Potpuno napunjeno (100 % – 76 %)
Svijetle LED indikatori 1, 2 i 3	Baterijski paket napunjen je 75% – 51%.
Svijetle LED indikatori 1 i 2	Baterijski paket napunjen je 50% – 26%.
Svijetli LED indikator 1	Baterijski paket napunjen je 25% – 6%.
Indikator LED 1 treperi	Baterijski paket napunjen je 5% – 0%.

**Napomena:** Ako se motor zaustavi i LED dioda napajanja ostane uključena, pritisnite gumb na baterijskom paketu. Moguća rješenja potražite pod *RJEŠAVANJE PROBLEMA na stranici 119.*

**Napomena:** Kada se baterijski paket potpuno isprazni, motor se odmah zaustavlja.

**Napomena:** Motor se automatski zaustavlja ako se kontroler baterijskog kompleta pregrije tijekom zahtjevnog rada. Pričekajte na hlađenje motora i baterijskog paketa. Produkt se potom ponovno postavlja.

## ODRŽAVANJE



**UPOZORENJE:** Prije čišćenja, popravljanja ili održavanja proizvoda pročitajte i usvojite sigurnosno poglavlje.

### Raspored održavanja

- Obavezno pratite raspored održavanja. Intervali su izračunati za dnevno korištenje proizvoda. Intervali se razlikuju ako proizvod ne koristite svaki dan.
- Provodite samo zahvate održavanja navedene u ovom priručniku.
- Za radove održavanja koji nisu navedeni u ovom priručniku obratite se odobrenom servisnom centru.

### Dnevno održavanje

- Izvadite baterijski komplet. Pravilno održavanje potražite u uputama za rukovanje za baterijski komplet.

- Pregledajte matice i vijke.
- Provjerite ispravnost rada regulatora.
- Provjerite ispravnost rada gumba napajanja.
- Vanjski neželjeni materijal uklonite s proizvoda mekom četkom ili suhom krpom. Nemojte čistiti vodom, tekućinama za čišćenje ili otapalima.
- Mekom četkom uklonite neželjeni materijal iz ventilacijskog otvora.
- Pregledajte nedostaju li na proizvodu dijelovi te ima li oštećenih, nepričvršćenih ili istrošenih dijelova.
- Pregledajte proizvod kako biste provjerili jesu li pokretni dijelovi usklađeni i sigurni za rad.
- Ako je proizvod oštećen, obratite se odobrenom servisnom centru. Nemojte koristiti oštećen proizvod.

## RJEŠAVANJE PROBLEMA

Problem	Mogući uzrok	Moguće rješenje
Proizvod se ne uključuje	Napajanje je isključeno.	Uključite napajanje. Pogledajte <i>Pokretanje motora na stranici 118.</i>
	Nema električnog kontakta između proizvoda i baterijskog kompleta.	Pravilno umetnite baterijski komplet. Pogledajte <i>Ugradnja baterijskog kompleta na stranici 118.</i>
	Baterijski komplet nije napunjen.	Napunite baterijski komplet. Pogledajte upute za rukovanje za baterijski komplet.
	Baterijski komplet ili proizvod je prevuč.	Prije pokretanja proizvoda dopustite hlađenje baterijskog kompleta i proizvoda.
	Baterijski komplet ili proizvod je prehladan.	Prije pokretanja proizvoda dopustite zagrijavanje baterijskog kompleta i proizvoda.
	Kontroler motora je prevuč.	Prije pokretanja proizvoda pričekajte najmanje 1 sat na hlađenje baterijskog kompleta i proizvoda.

### Šifre pogreške

Šifre pogrešaka olakšavaju vam rješavanje problema na baterijskom kompletu i/ili punjaču tijekom punjenja.

(Sl. 21 )

**Napomena:** LED za stanje napunjenosti baterije promatrajte s rebrima na bateriji usmjerenima prema gore za ispravnu usmjerenost LED svjetala.

LED zaslon	Moguće pogreške	Mogući koraci
LED 1 je crvena, a LED 4 je zelena, baterijski paket ne puni ili ne napaja proizvod	Pregorio je interni osigurač	Obratite se ovlaštenom servisnom centru.
Dioda LED 1 je crvena	Nepropisan napon ćelije	Obratite se ovlaštenom servisnom centru.
Dioda LED 4 je zelena	Baterijski paket je previše napunjen	Izvadite baterijski paket iz punjača baterije i umetnite ga u proizvod. Upotrijebite proizvod. Punjač baterije možda je neispravan. Obratite se ovlaštenom servisnom centru.
LED 1 je crvena, a LED 2 je zelena, baterijski paket ne puni ili ne napaja proizvod	Kvar baterijskog kompleta	Uklonite baterijski komplet iz proizvoda. Nemojte puniti. Baterijski komplet je oštećen i morate ga zamijeniti. Obratite se ovlaštenom servisnom centru.
CRVENA LED dioda se uključuje, a LED 2 treperi zeleno tijekom punjenja ili kada je baterijski komplet na punjaču	Unutarnja temperatura baterije preniska je ili previsoka za punjenje	Punjač i baterijski komplet premjestite nekamo gdje unutarnja temperatura baterijskog kompleta može biti između 5 °C (41 °F) i 45 °C (113 °F).
CRVENA LED dioda treperi, a LED 2 treperi zeleno pri umetanju baterijskog kompleta.	Unutarnja temperatura baterije je preniska ili previsoka	Unutarnja temperatura baterije mora biti između -15 °C (5 °F) i 70 °C (158 °F). Okolna temperatura je previsoka ili preniska za baterijski komplet. <ul style="list-style-type: none"> <li>Ako okolina previše hladi baterijski komplet, baterijski komplet i punjač baterije premjestite u toplije okruženje.</li> <li>Ako je baterijski komplet prevruć, poglavito nakon rada, baterijski komplet i punjač baterije sklonite iz vrućeg okruženja.</li> </ul>

## TEHNIČKI PODACI

	jedinica	Li 58GB (BHB58VPR)
<b>Specifikacije motora</b>		
Vrsta motora		Bez četkica
Napon motora	V (DC)	58
Snaga motora	W	1200
<b>Specifikacije kompleta baterije i punjača baterije</b>		
Tvornički baterijski komplet		Li 585.2A
Tvornički punjač baterije		Li 58V 2.5CGR
<b>Podaci o buci i vibracijama</b>		
Ekvivalentna razina vibracija na ručkama sa cijevima puhača (originalnim). Pogledajte napomenu 1.	m/s <sup>2</sup>	5,429



	<b>jedinica</b>	<b>Li 58GB (BHB58VPR)</b>
Razina jačine zvuka, zajamčena, (LWA). Pogledajte napomenu 2.	dB (A)	99
Razina jačine zvuka, izmjerena. Pogledajte napomenu 2.	dB (A)	96
Ekvivalentne razine tlaka zvuka na uhu rukovatelja izmjerene u skladu s ISO 22868, sa cijevima puhača (originalne)	dB (A)	84
<b>Performanse ventilatora rotora (s mlaznicom i cijevi puhača)</b>		
Maks. brzina zraka	m/s (mi/h)	58 (130)
Volumen zraka (visoki)	m <sup>3</sup> /min (cfm)	10 (380)
Volumen zraka (pojačanje)	m <sup>3</sup> /min (cfm)	15 (540)
<b>Masa proizvoda</b>		
Težina (bez baterijskog kompleta, sa cijevima)	kg (lb)	2,7 (5,9)

**Napomena 1:** Podaci o ekvivalentnoj razini vibracije pokazuju tipičnu statističko raspršenje (standardno odstupanje) od 1,5 m/s<sup>2</sup>.

**Napomena 2:** Stvaranje buke prema okolini izmjereno kao jačina zvuka (LWA) u skladu s direktivom EZ-a 2000/14/EZ. Navedena razina jakosti zvuka izmjerena je originalnim priključkom za rezanje koji proizvodi najveću

razinu. Razlika između zajamčene i izmjerene razine buke jest da zajamčena razina uključuje i raspršenje rezultata mjerenja i varijacije između različitih uređaja istog modela u skladu s Direktivom 2000/14/EZ.

**Napomena 3:** Navedeni podaci za ekvivalentnu razinu pritiska zvuka za stroj uključuju tipično statističko raspršenje (standardno odstupanje) od 3 dB (A).

## SADRŽAJ EUROPSKE DEKLARACIJE O USKLAĐENOSTI

Tvrtka Husqvarna AB, SE 561 82 Huskvarna, ŠVEDSKA izjavljuje pod izričitom odgovornošću kako je predstavljeni proizvod:

Opis	Puhač
Marka	McCulloch
Platforma / Vrsta / Model	Platforma BHB58VPR, predstavlja model Li 58GB
Grupa	Serijski brojevi iz 2017. i noviji

u potpunosti sukladan sljedećim EU direktivama i propisima:

Direktiva/propis	Opis
2006/42/EC	"koja se odnosi na strojeve"
2014/30/EU	"koja se odnosi na elektromagnetsku kompatibilnost"
2000/14/EC	"koja se odnosi na vanjsku buku"
2011/65/EU	"koja se odnosi na opasne tvari"

Primijenjene su sljedeće usklađene norme i/ili tehničke specifikacije: EN 60745-1:2009+A11; EN 15503:2009+A2; EN ISO 12100:2010

U skladu s dodatkom V direktive 2000/14/EC, objavljene vrijednosti zvuka navedene su u odjeljku s tehničkim podacima u ovom priručniku i u potpisanoj EC izjavi o sukladnosti.

TV Rheinland proveo je dobrovoljno ispitivanje za tvrtku Husqvarna AB i izdao certifikaciju za usklađenost s EC Direktivom vijeća 2006/42/EC za strojeve.

Certifikacija u potpisanoj EC izjavi o sukladnosti primjenjiva je za sve proizvodne lokacije i zemlje podrijetla navedene na proizvodu.

Isporučeni puhač sukladan je primjerku koji je podvrgnut ispitivanju.

U ime tvrtke Husqvarna AB, SE 561 82 Huskvarna, ŠVEDSKA, 04/12/2017

John Thompson, direktor proizvoda i marketinga  
Odgovorna osoba za tehničku dokumentaciju

---

# TARTALOMJEGYZÉK

---

BEVEZETÉS.....	122	KARBANTARTÁS.....	128
BIZTONSÁG.....	123	HIBAELHÁRÍTÁS.....	129
ÖSSZESZERELÉS.....	127	MŰSZAKI ADATOK.....	130
HASZNÁLAT.....	127	AZ EK-MEGFELELŐSÉGI NYILATKOZAT TARTALMA.....	131

---

## BEVEZETÉS

---

### Kezelői kézikönyv

A kezelői kézikönyv eredeti nyelve angol. A más nyelvű kezelői kézikönyvek az angol változat fordításai.

### Áttekintés

(ábra 1 )

1. Akkumulátor
2. Akkumulátortöltő
3. Töltöttségjelző gomb
4. Töltöttségjelző LED-ek
5. Fűvócsó
6. Fűvócsó
7. Pecek
8. Digitális fordulatszámartartás
9. Gázadagoló
10. Hátsó fogantyú
11. Digitális vezérlőközpont
12. Teljesítménymérő
13. Teljesítményfokozó gomb
14. Bekapcsológomb
15. Akkumulátorkioldó gomb
16. Szellőzőnyílás
17. Elektromos hajtóegység
18. Kezelői kézikönyv

### A termék szimbólumai

(ábra 2 ) Figyelmeztetés

(ábra 3 ) Olvassa el a kézikönyvet.

(ábra 4 ) Használjon jóváhagyott fejdédőt

(ábra 5 ) Használjon jóváhagyott fülvédőt

(ábra 6 ) Használjon jóváhagyott védőszemüveget

(ábra 7 ) Használjon jóváhagyott munkavédelmi lábbelit és kesztyűt

(ábra 8 ) Legyen óvatos a kivetett és visszapattanó tárgyakkal.

(ábra 9 ) A haját tartsa váll felett

(ábra 10 ) Ne viseljen ékszert a termék működtetése során

(ábra 11 ) Biztonságos távolság

(ábra 12 ) Áramütés

(ábra 13 ) Garantált hangerőszint

(ábra 14 ) A termék vagy a csomagolása nem kezelhető háztartási hulladékként. A terméket és csomagolását a megfelelő újrafeldolgozó pontra el kell juttatni az elektromos és elektronikus berendezések hasznosítása érdekében.

(ábra 15 ) Ne hagyja, tárolja vagy használja esőben vagy nedves körülmények között.

(ábra 16 ) Újrahasznosítás

**Megjegyzés:** A terméken szereplő többi jelölés/címke a további piacok specifikus vizsgáztatási követelményeire vonatkozik.

### Termékszavatosság

A termékszavatosságra vonatkozó jogszabályok értelmében nem vagyunk felelősek a termékeink által okozott károkért az alábbi esetekben:

- a termék javítását helytelenül végezték;
- a termék javítása nem a gyártótól származó vagy általa jóváhagyott alkatrészekkel történt;
- a terméket nem a gyártótól származó vagy általa jóváhagyott kiegészítővel szerelték fel;
- a termék javítását nem hivatalos szakszerviz vagy jóváhagyott egyéb szerviz végezte.

# BIZTONSÁG

## Biztonsági fogalom meghatározások

Az alábbi fogalom meghatározások az egyes figyelmeztetésekhez tartozó, lehetséges veszélyek súlyosságát határozzák meg.



**FIGYELMEZTETÉS:** Személyi sérülés veszélye.



**VIGYÁZAT:** A termék károsodásának veszélye.

**Megjegyzés:** Ezek az információk a termék használatát könnyítik meg.

## A motoros szerszámmal kapcsolatos általános biztonsági figyelmeztetések



**FIGYELMEZTETÉS:** Olvassa el az összes biztonsági figyelmeztetést és az összes utasítást. A figyelmeztetések és az utasítások figyelmen kívül hagyása áramütést, tüzet és/vagy komoly sérülést okozhat.

**Tegyen el minden figyelmeztetést és utasítást, mert a jövőben szüksége lehet rájuk.**

A „motoros szerszám” kifejezés a figyelmeztetésekben a hálózatról működő (vezetékes) motoros szerszámmra vagy az akkumulátorról működő (vezeték nélküli) motoros szerszámmra vonatkozik.

### A munkaterület biztonsága

- **Tartsa a munkaterület tisztán és világítsa meg jól.** A zsúfolt vagy sötét területeken könnyen bekövetkeznek balesetek.
- **Ne működtesse a motoros szerszámot robbanásveszélyes környezetben, pl. gyúlékony folyadékok, gázok vagy por jelenlétében.** A motoros szerszám szikrát vethet, amely begyújthatja a port vagy a kipárolgást.
- **Tartsa távol a gyermekeket és a szemlélődőket a motoros szerszám működtetése közben.** A figyelem elvonása miatt elvesztheti az uralmát a szerszám felett.

### Elektromos biztonság

- **A motoros szerszám dugaszának illeszkednie kell az aljzatba. A dugón soha semmilyen átalakítást ne végezzen. Ne használjon adapter dugaszt a földelt motoros szerszámokhoz.** Kisebb az áramütés veszélye, ha eredeti dugókat és hozzájuk illő aljzatokat használ.

- **Kerülje el az érintkezést a földelt felületekkel, pl. csövekkel, radiátorokkal, tűzhelyekkel és hűtőszekrényekkel.** Megnövekszik az áramütés veszélye, ha teste le van földelve.
- **Ne tegye ki a szerszámot esőnek, és ne tartsa azt nedves környezetben.** A szerszámba kerülő víz megnöveli az áramütés kockázatát.
- **Ne bányon durván a kábellel. A kábelt ne használja a motoros szerszám hordozására, húzására vagy a dugasz kihúzására. Tartsa távol a kábelt hőtől, olajtól, éles szélektől vagy mozgó alkatrészekről.** A megsérült vagy összegabalyodott kábel megnöveli az áramütés kockázatát.
- **Ha kültérben használja a szerszámot, használjon kültéri használatra megfelelő hosszabbító kábelt.** A kültéri alkalmazáshoz megfelelő hosszabbító használatra csökkenti az áramütés veszélyét.
- **Ha a motoros szerszámot feltétlenül nedves helyen kell használni, alkalmazzon földzárti áramkörti megszakítóval (GFCI) védett tápellátást.** GFCI használatával csökkenthető az áramütés kockázata.

### Személyes biztonság

- **Legyen elővigyázatos, figyeljen arra, amit csinál, és használja a józan eszét a motoros szerszám működtetése során. Ne használja a szerszámot, ha fáradt, vagy ha gyógyszer, gyógykezelés vagy alkohol hatása alatt áll.** A szerszám működése közben egy pillanatnyi figyelemkiesés súlyos személyi sérülést okozhat.
- **Használjon személyi védőfelszerelést. Mindig használjon szemvédőt.** A megfelelő környezetben a védőfelszerelések, például a pormaszk, a csúszásgátló védőcipő, a kemény fejtű és a fülvédő használata csökkenti a személyi sérülések kockázatát.
- **Akadályozza meg a véletlen indítást. Ellenőrizze, hogy a bekapcsológomb kikapcsolt állásban van-e, mielőtt csatlakoztatja az áramforrást és/vagy az akkumulátort, illetve felveszi vagy szállítja a szerszámot.** Az ujjá kapcsolón tartásával vagy a bekapcsolt motoros szerszám áram alá helyezésével balesetet okozhat.
- **Távollítson el minden beállító kulcsot vagy csavarkulcsot, mielőtt bekapcsolná a motoros szerszámot.** A motoros szerszám forgó alkatrészéhez csatlakozó kulcs vagy más szerszám személyi sérülést okozhat.
- **Ne nyúljon át a gépen. Mindig szilárdan álljon a talajon, és őrizze meg az egyensúlyát.** Így jobban uralhatja a motoros szerszámot váratlan helyzetekben.
- **Öltözködjön megfelelően. Ne viseljen ékszereket, rövidnadrágot, szandált, illetve ne legyen mezítláb. Tartsa távol a haját, ruházatát és kesztyűjét a mozgó alkatrészekről.** A mozgó alkatrészek bekapathatják a laza ruhát, az ékszert vagy a hosszú haját.

- Ha a készülékhez csatlakoztatható porgyűjtő berendezés, akkor mindig csatlakoztassa és használja azt. A porgyűjtő alkalmazása csökkenti a porral kapcsolatos veszélyeket.

#### A motoros szerszám használata és karbantartása

- **Ne erőltesse a motoros szerszámot. Használja a feladathoz megfelelő motoros szerszámot.** A megfelelő szerszám gép jobb és biztonságosabb munkát fog végezni azon a sebességen, amire tervezték.
- **Ne használja a motoros szerszámot, ha a kapcsoló nem kapcsolja ki vagy be.** A kapcsolóval nem vezérelhető szerszámgépek veszélyesek és javítandók.
- **Húzza ki a dugaszt az áramforrásból és/vagy vegye ki az akkumulátort, ha bármilyen beállítást végez, kicserél egy tartozékot vagy tárolja a motoros szerszámot.** Az ilyen megelőző biztonsági intézkedések csökkentik a motoros szerszám véletlen elindításának veszélyét.
- **A nem használt motoros szerszámot tartsa távol a gyermekektől, és ne engedje, hogy olyan személyek működtessék a motoros szerszámot, akik nem ismerik a motoros szerszámot és ezeket az utasításokat.** A motoros szerszámok képzetlen felhasználók kezében veszélyt jelentenek.
- **Tartsa karban a szerszámokat. Ellenőrizze, hogy a mozgó alkatrészek helyükön vannak-e, nem szorulnak-e, nem törtek-e le a részek, illetve nem áll-e fenn más olyan helyzet, amely befolyásolhatja a szerszám gép működését. Ha sérült, javíttassa meg a szerszámot használat előtt.** A rosszul karbantartott motoros szerszámok rengeteg balesetet okoznak.
- **Tartsa élesen és tisztán a vágószerszámokat.** A megfelelően karbantartott, éles vágószerszámok kevésbé hajlamosak a beszorulásra, és könnyebb uralni őket.
- **A szerszámot, a tartozékokat és az alkatrészeket stb. ezen utasításokkal összhangban használja, vegye figyelembe a munkakörülményeket és az elvégzendő feladatot.** Ha a motoros szerszámot másféle tevékenységre használják, mint amire tervezték, veszélyes helyzet állhat elő.

#### Az akkumulátor használata és karbantartása

- **Csak a gyártó által meghatározott töltővel töltsz.** Az a töltő, amelyik az egyik típusú akkumulátorhoz használható, tűzveszélyes lehet, ha másik típusú akkumulátorral használják.
- **A motoros szerszámokat csak a típusuknak megfelelő akkumulátorokkal használja.** Bármilyen más típusú akkumulátor használata sérülés- és tűzveszélyes.
- **Amikor az akkumulátort nem használja, tartsa távol más fémtárgyaktól, például gémkapcsoktól, érméktől, kulcsoktól, tűktől, csavaroktól vagy más kisebb fémtárgyaktól, amelyek összekapcsolhatják a sarukat.** Az akkumulátorsaruk rövidre zárása égést vagy tüzet okozhat.

- **Nem megfelelő körülmények hatására az akkumulátorból folyadék szivároghat ki. Kerülje az érintkezést. Ha ez véletlenül mégis megtörténik, öblítse le vízzel. Ha a folyadék szembe kerül, forduljon orvoshoz.** Az akkumulátorból távozó folyadék irritációt vagy égési sérülést okozhat.

#### Szervizelés

- **A motoros szerszám szervizelését képzett szerelővel végeztesse el, aki kizárólag eredeti cserealkatrészeket használ.** Így fenntartható a motoros szerszám biztonsága.

### Lombfűvő biztonsági figyelmeztetések

- Az áramütés veszélyének csökkentése érdekében ne használja a terméket nedves felületen és esőben.
- A terméket beltéren tárolja.
- Ne hagyja, hogy gyermekek játékként használják. Ne engedjen gyermekeket a termék közelébe.
- Tartsa be a kézikönyvben olvasható utasításokat. Csak jóváhagyott feltételeket használjon.
- Ha a termék sérül, vízbe esett, kültéren hagyták, vagy nem működik megfelelően, beszéljen egy hivatalos szervizközponttal.
- Ne használja a terméket vizes kézzel.
- He helyezzen tárgyakat a nyílásokba. Ne használja eltömődött nyílással.
- Tartsa távol a port, hajszalet és más dolgot, ami mérsékelheti a levegőáramlást.
- Tartsa távol haját, ruházatát, ujjait, illetve egyéb testrészeit a nyílásoktól és a mozgó alkatrészekedtől.
- Legyen óvatos, amikor lépcsőn használja a terméket.

### Általános biztonsági utasítások

- Használja a terméket megfelelően. A nem megfelelő használat súlyos, akár halálos sérüléssel is járhat. A termékét csak a kézikönyvben ismertetett feladatokra használja. Ne használja a terméket egyéb feladatokra.
- Tartsa be a kézikönyvben olvasható utasításokat. Vegye figyelembe a biztonsági jelzéseket és tartsa be a biztonsági utasításokat. Ha a kezelő nem az utasítások és a szimbólumok szerint jár el, anyagi kár, személyi sérülés, akár halál is bekövetkezhet.
- Őrizze meg a kézikönyvet. Használja az utasítást a termék összeszereléséhez, működtetéséhez és a megfelelő üzemállapot fenntartásához. Használja az utasítást a kiegészítők és tartozékok megfelelő felszereléséhez. Csak jóváhagyott kiegészítőt és tartozékot használjon.
- Ne használjon sérült terméket. Tartsa be a karbantartási ütemtervet. Csak olyan karbantartási munkát végezzen, amire a kézikönyvben utasítást talál. Az összes többi karbantartási munkát bízza a hivatalos szakszervizzel.
- A kézikönyv nem tartalmazhatja minden olyan helyzet leírását, ami a termék használata során előfordulhat. Legyen körültekintő és hagyatkozzon a

józan eszére. Ne működtesse a terméket és ne végezzen rajta karbantartást, ha nem biztos a dolgában. Kérjen tájékoztatást a termék szakértőjétől, a forgalmazótól, szervizműhelytől vagy a hivatalos márkaszerviztől.

- Vegye ki az akkumulátort, mielőtt a termék összeszerelésébe kezd, elteszi azt, vagy karbantartásba kezd.
- Ne használja a terméket, ha megváltozott az eredeti specifikációja. Ne cseréljen a terméken alkatrészt a gyártó jóváhagyása nélkül. Csak a gyártó által jóváhagyott alkatrészeket használjon. A nem megfelelő karbantartás súlyos, akár végzetes sérüléssel is járhat.
- Ne indítsa be az egységet zárt helyiségben vagy gyúlékony anyagok közelében.
- A termék használatakor a motor elektromágneses mezőt kelt. Az elektromágneses mező károsíthatja az orvosi implantátumokat. A termék használata előtt kérje ki orvosa vagy orvosi implantátuma gyártójának tanácsát.
- A terméket gyermekek nem használhatják. Ne használja a terméket olyan személy, aki nem ismeri a kezelési utasítást.
- Csökkent fizikai vagy szellemi képességekkel rendelkező személy csak felügyelet mellett használhatja a terméket. Felelős felnőttek mindig jelen kell lennie.
- A terméket zárja el olyan helyre, ahol gyermek vagy jogosulatlan személy nem férhet hozzá.
- A termék tárgyakat repíthet szét, és ezzel sérülést okozhat. Tartsa be a biztonsági előírásokat, hogy csökkenthető legyen a súlyos, akár halálos sérülések kockázata.
- Ne hagyja magára a járó motorú terméket.
- Az esetleges balesetekért a termék kezelője a felelős.
- A termék használatának megkezdése előtt ellenőrizze az alkatrészek épségét.
- A termék használatának megkezdése előtt gondoskodjon arról, hogy biztonságos távolságra kerüljön más személyektől, illetve állatoktól. Tudassa a közelben levő személyekkel, hogy használni fogja a terméket.
- Tartsa be az állami vagy helyi törvényeket. Egyes feltételek mellett ezek tilthatják vagy korlátozhatják a termék használatát.

## **Biztonsági utasítások az üzemeltetéshez**

- A készüléket csak arra használja, hogy elfújja vele a földről a leveleket és más nem kívánt anyagot, illetve eltávolítsa azokat.
- Ne hagyja, hogy nézelődők vagy állatok tartózkodjanak a gépkezelő 15 méteres körzetén belül.
- A termék olyan nagy sebességgel dobálhat tárgyakat, hogy azok a kezelőre is

visszapattanhatnak, amivel szemsérülést is okozhatnak.

- A terméket az ábrán látható módon tartsa. (ábra 17 )
- A termék használata előtt vizsgálja meg a munkaterületet. Távolítsa el minden nem kívánt anyagot és kemény tárgyat, például kövek, üveg és huzal, amelyek a működtetés alatt elrepülhetnek, visszapattanhatnak vagy másképpen okozhatnak sérülést vagy károkat.
- A fúvócső végét soha ne irányítsa emberekre vagy állatokra, nyitott ablakra és járművekre.
- Mielőtt tartozékokat vagy más elemeket szerelne fel vagy le, állítsa le a motort.
- Ne működtesse a terméket a védőeleme nélkül.
- A termék működtetése közben ne álljon létrán.
- Szállításkor biztonságosan rögzítse a terméket.
- A terméket csak az ajánlott időszakban működtesse. Tartsa be a helyi előírásokat.
- A készüléket a munka elvégzését lehetővé tévő legalacsonyabb fordulatszámon üzemeltesse.
- Működtetés előtt ellenőrizze, hogy a termék jó állapotban van-e.
- Használat előtt gereblyével vagy seprővel lazítsa meg a nem kívánt anyagot a talajon.
- Ha a munkaterület poros, locsolja fel.
- A víztakarékosság érdekében használjon locsolótömrlő helyett más megoldásokat.
- Ne irányítsa a terméket könnyen sérülő növényekre.
- A légáramlás irányításához a fúvócsövet lefelé, vagy valamelyik oldalra tartsa. Ne fúvassa a levegőt objektumok, például falak, nagyobb kövek, járművek és kerítések felé.
- Ha a belső sarkokban dolgozik, a sarokból kifelé fúvasson a munkaterület közepe felé, máskülönben a nem kívánt anyag felrepülhet az arcába, és megsértheti a szemét.
- Ne használja a terméket, ha fáradt, beteg, illetve alkoholt, drog vagy gyógyszer hatása alatt áll.
- Ha hosszú haja van, úgy kösse fel, hogy az ne érjen le a válláig.
- Ügyeljen arra, hogy keze, lába és a termék működtetés közben a megfelelő pozícióban legyen. Mindig ügyeljen a megfelelő lábtartásra és egyensúlyra. Ne nyújtózkodjon a termékkel.
- A nézelődőknek védőszemüveget kell használniuk.
- Ha egy személy a munkaterületre lép, állítsa le a motort.
- Ne működtesse a terméket tetőn és más magas helyen. Ez sérülést okozhat.
- Használja az egész fúvócső-hosszabbítót, hogy a légáramlat a talaj közelében fejthesse ki hatását.
- A termék használatát követően a nem kívánt anyagot helyezze hulladékgyűjtő edényekbe.
- Vegye ki az akkumulátort, mielőtt az eltömődést vagy más anyagot eltávolítja.

- Vegye ki az akkumulátort, ha a termék szokatlanul rezeg.
- Kizárólag nappali fényben vagy megfelelő mesterséges világítás mellett működtesse a terméket.
- Lejtőn ügyeljen a stabil állásra.
- Lassan lépjen, ne fusson.
- A légbeeresztő nyílásokat tartsa tisztán.

## Személyi védőfelszerelés

- Amikor a terméket használja, viseljen mindig megfelelő személyi védőfelszerelést. A személyi védőfelszerelés nem szünteti meg a személyi sérülés kockázatát. A személyi védőfelszerelés egy esetleges baleset esetén mérsékli a sérülés mértékét.
- A termék használatakor viseljen jóváhagyott védőszemüveget.
- Ne meztláb vagy nyitott cipőben működtesse a terméket. Mindig viseljen erős, csúszásmentes bakancsot.
- Viseljen vastag, hosszú szárú nadrágot.
- Szükség esetén használjon jóváhagyott védőkesztyűt.
- Vegyen fel védősisakot, ha fennáll az esélye, hogy valami a fejére eshet.
- A termék használatakor viseljen jóváhagyott fülvédőt. A zajnak való tartós kitettség halláskárosodást okozhat.
- Legyen a közelben elsősegély-készlet.
- Poros környezetben mindig viseljen jóváhagyott porvédő maszkot a termék használatakor.

## Biztonsági eszközök a terméken

- Feltétlenül végezzen rendszeres karbantartást a terméken.
  - A termék élettartama így növelhető,
  - a balesetveszély pedig csökken.
- Vizsgálta át rendszeresen a terméket márkakereskedésben vagy szakszervizben, ahol elvégzik a szükséges beállításokat, javításokat.
- Ne használja a terméket sérült biztonsági eszközökkel. Ha a termék megsérült, forduljon vele hivatalos szakszervizhez.

## Bekapcsológomb

Ellenőrizze, hogy a motor leáll-e a bekapcsológomb megnyomásakor.

## Biztonsági utasítások a karbantartáshoz



**FIGYELMEZTETÉS:** A helytelen karbantartás a motor sérülését vagy személyi sérülést okozhat.

A termék kezelője felelős a használati utasításban meghatározott valamennyi szükséges karbantartás elvégzéséért.

Karbantartási munkák előtt szerelje ki az akkumulátort.

## Az akkumulátorral kapcsolatos biztonsági előírások

Csak a gyártótól származó akkumulátort használjon, és azt csak a gyártótól származó akkumulátortöltővel töltsen.

A tölthető akkumulátorok csak a megfelelő akkus termékekhez használhatók áramforrásként. A sérülés megelőzése érdekében ne használja az akkumulátort más eszköz áramforrásaként.

- Az akkumulátort ne szerelje szét, ne nyissa fel és ne semmisítse meg.
- Tartsa távol az akkumulátorokat közvetlen napfénytől vagy hőforrástól. Tartsa távol az akkumulátorokat a tűztől.
- Rendszeresen ellenőrizze az akkumulátortöltő és az akkumulátor épségét. A sérült vagy módosított akkumulátor tüzet, robbanást vagy sérülésveszélyt okozhat. Ne javítsa vagy nyissa fel a sérült akkumulátorokat.
- Ne használjon hibás, módosított vagy sérült akkumulátort vagy terméket.
- Ne módosítsa vagy javítsa a termékeket vagy az akkumulátort. Csak a márkakereskedő végezzen javításokat.
- A cellát vagy akkumulátort ne zárja rövidre. Ne tárolja az akkumulátort dobozban vagy fiókban, ahol más fémtárgyak rövidre zárhatják.
- Amíg nem használja, ne vegye ki az akkumulátort az eredeti csomagolásból.
- Ne érje mechanikai ütés az akkumulátort.
- Ha egy akkumulátor szivárog, akadályozza meg, hogy a folyadék bőrre vagy szembe kerüljön. Ha a folyadékhoz ért, nagy mennyiségű vízzel tisztítsa meg az adott testfelületet, és forduljon orvoshoz.
- Csak az akkumulátor töltéséhez meghatározott töltőt használjon.
- Nézze meg az akkumulátoron és a terméken lévő plusz (+) és mínusz (-) jeleket a megfelelő működés érdekében.
- Ne használjon olyan akkumulátort, amely nem a termék működtetéséhez készült.
- Ne használjon egyszerre különböző feszültségű vagy gyártótól származó akkumulátorokat egy eszközben.
- Tartsa távol az akkumulátort a gyermekektől.
- Mindig a terméknek megfelelő akkumulátort vásároljon.
- Az akkumulátort tartsa tisztán és szárazon.
- Ha bekoszolódik, az akkumulátorsarukat tiszta és száraz ruhával törölje le.
- A másodlagos akkumulátorokat fel kell tölteni használat előtt. Mindig a megfelelő akkumulátortöltőt

- használja, és a töltéssel kapcsolatos tudnivalókat olvassa el a használati útmutatóban.
- Amennyiben nem használja, ne hagyja az akkumulátort folyamatosan a töltőn.
  - Tegye el a kézikönyvet későbbi használatra.
  - Az akkumulátort csak a szükséges működéshez használja.

- Vegye ki az akkumulátort, ha nem használja a terméket.
- Tartsa távol az akkumulátort gémkapcsoktól, kulcsoktól, tűktől, csavaroktól vagy más kisebb fémtárgyaktól működés közben. Ezek összekapcsolhatják a sarukat. Az akkumulátorsaruk rövidre zárása égési sérülést vagy tüzet okozhat.

---

## ÖSSZESZERELÉS

---



**FIGYELMEZTETÉS:** Olvassa el a biztonságról szóló fejezetet, mielőtt összeszerelné a terméket.

### A fúvócső összeszerelése

(ábra 18)

1. A fúvócső címkéjét igazítsa a hajtóegységhez.
2. Csatlakoztassa a fúvócsövet a hajtóegységhez kattanásig. Ellenőrizze, hogy összekapcsolódtak-e.
3. Csatlakoztassa a fúvókát a fúvócsőhöz kattanásig. Ellenőrizze, hogy összekapcsolódtak-e.

---

## HASZNÁLAT

---



**FIGYELMEZTETÉS:** Olvassa el és értelmezze a biztonságról szóló fejezetet, mielőtt használni kezdené a terméket.

### A termék indítása előtt

- Vizsgálja át a terméket hiányzó, sérült, meglazult vagy elhasználódott alkatrészek tekintetében.
- Ellenőrizze az anyákat és csavarokat.
- Ellenőrizze az indítógomb megfelelő működését.
- Ellenőrizze a bekapcsológomb megfelelő működését.

### Az akkumulátor beszerelése

(ábra 19)

- Az akkumulátor bordáit igazítsa az akkumulátorrekeszben a nyílásokhoz. Nyomja az akkumulátort az akkumulátorrekeszbe, míg kattanást hall.
- Az akkumulátor kiemeléséhez nyomja meg és tartsa nyomva a kioldógombot, majd húzza ki az akkumulátort.

### A motor indítása

1. Helyezze be az akkumulátort. Lásd: *Az akkumulátor beszerelése 127. oldalon.*
2. Nyomja az indítógombot, míg a fény kigyullad.
3. Az indításhoz nyomja meg az indítógombot.
  - Kisebb sebességhez enyhén nyomja be az indítógombot.
  - Nagyobb sebességhez jobban nyomja be az indítógombot.
4. Használja a terméket.

### A motor leállítása

1. Engedje el az indítógombot.
2. Nyomja az indítógombot, míg a fény kialszik.

### A teljesítmény mód megváltoztatása

A termék teljesítmény módja a termék működtetése közben módosítható. 2 teljesítmény mód áll rendelkezésre:

1. **Standard mód** - energiatakarékos és maximalizálja a működési időt. A standard mód a legtöbb feladathoz megfelel.

**Megjegyzés:** A termék indításkor Standard módba kerül.

2. **Fokozott teljesítményű mód** - a termék fokozott teljesítményű módban nagy sebességen működik. A fokozott teljesítményű mód maximális teljesítményű működést tesz lehetővé a nehéz feladatokhoz. A fokozott teljesítményű mód indításához nyomja meg a fokozott teljesítményű mód gombot, míg a lámpa kigyullad. A fokozott teljesítményű mód leállításához nyomja meg a fokozott teljesítményű mód gombot, míg a lámpa kialszik.

**Megjegyzés:** Ha működés közben elengedi az indítógombot, a termék a legutóbb használt módban indul el. Ha a termék automatikusan áll le, vagy ha a kezelő megnyomja a bekapcsológombot, akkor a legutóbb használt mód törődik a memóriából. A termék indításkor újra Standard módba kerül.

### A digitális fordulatszám tartás indítása

A digitális fordulatszám tartás az indítógomb nyomása nélkül lehetővé teszi a fűvás teljesítményének szinten tartását.

(ábra 20 )

1. Tartsa az indítógombot a szükséges helyzetben, majd működtesse a digitális fordulatszámartartást.
2. A digitális fordulatszámartartás működésbe lépése után engedje el az indítógombot.



**Megjegyzés:** Míg a digitális fordulatszámartartás működésben van, az indítógombbal növelheti a teljesítményt. Az indítógomb elengedését követően a digitális fordulatszámartartás visszatér legutóbbi helyzetébe.

3. Kapcsolja ki a digitális fordulatszámartartást a termék megszokott módon történő működtetéséhez.

## Teljesítménymérő

A teljesítménymérő mutatja, mennyi energiát használ fel működés közben.

- A legnagyobb teljesítményt és a legnagyobb akkumulátor-hatékonyságot a 4. és 5. LED jelzi.
- A jobb oldali 6. LED a maximális teljesítményt és a legkisebb akkumulátor-hatékonyságot jelzi.

## Töltöttségjelző LED

Az akkumulátor töltöttségének állapota addig látható, míg az indítógombot megnyomja. Az indítógomb elengedésekor az akkumulátor töltöttségének állapota újra látható.

A világító LED-ek mutatják az akkumulátor aktuális töltöttségi szintjét.

LED lámpák	Akkumulátorállapot
Minden zöld LED világít	Teljes töltöttség (100–76%)
Az 1., 2. és 3. LED világít	Az akkumulátor 75% és 51% közötti töltöttségű.
Az 1. és 2. LED világít	Az akkumulátor 50% és 26% közötti töltöttségű.
Az 1. LED világít	Az akkumulátor 25% és 6% közötti töltöttségű.
Az 1. LED villog	Az akkumulátor 5% és 0% közötti töltöttségű.

**Megjegyzés:** Ha a motor leáll, és a teljesítményjelző LED tovább világít, nyomja meg a gombot az akkumulátoron. Lehetséges megoldások: ld. *HIBAELHÁRÍTÁS129. oldalon.*

**Megjegyzés:** Ha az akkumulátor teljesen lemerült, a motor azonnal leáll.

**Megjegyzés:** A motor automatikusan leáll, ha az akkumulátor agy a motorvezérlő túlságosan felforrósodik üzem közben. Hagyja a motort és akkumulátort lehűlni. Ekkor a termék visszaáll.

# KARBANTARTÁS



**FIGYELMEZTETÉS:** A termék javítása vagy karbantartása előtt olvassa el és értelmezze a biztonsággal foglalkozó fejezetet.

## Karbantartási ütemterv

- Feltétlenül tartsa be a karbantartási ütemtervet. Az intervallumok meghatározásakor a termék napi használatát feltételeztük. Ha nem használja a terméket naponta, az intervallumok eltérőek.
- Csak azt a karbantartási munkát végezze el, amire a kézikönyvben utasítást talál.
- A kézikönyvben nem található egyéb karbantartási munkákkal keresse fel a hivatalos szakszervizt.

## Napi karbantartás

- Vegye ki az akkumulátort. A karbantartás módját az akkumulátor kezelési útmutatójából tudhatja meg.

- Ellenőrizze az anyákat és csavarokat.
- Ellenőrizze az indítógomb megfelelő működését.
- Ellenőrizze a bekapcsológomb megfelelő működését.
- Puha kefével vagy száraz ronggyal távolítsa el minden nem kívánatos anyagot a termékről. Ne tisztítsa vízzel, tisztítófolyadékokkal vagy oldószerekkel.
- Távolítsa el a nem kívánatos anyagokat a szellőzőnyílásokból egy puha kefével.
- Vizsgálja át a terméket hiányzó, sérült, meglazult vagy elhasználódott alkatrészek tekintetében.
- Vizsgálja át a terméket, hogy a mozgó alkatrészek illeszkednek-e, és biztonságosan működtethetők-e.
- Ha a termék megsérült, forduljon vele hivatalos szakszervizhez. Ne használjon sérült terméket.



# HIBAELHÁRÍTÁS

Probléma	Lehetséges ok	Lehetséges megoldás
A termék nem indul	A készülék ki van kapcsolva.	Kapcsolja be a készüléket. Lásd: <i>A motor indítása</i> 127. oldalon.
	A termék és az akkumulátor nem érintkezik elektromosan.	Megfelelően szerelje be az akkumulátort. Lásd: <i>Az akkumulátor beszerelése</i> 127. oldalon.
	Az akkumulátor nincs feltöltve.	Töltse fel az akkumulátort. Tekintse meg az akkumulátor használati utasítását.
	Az akkumulátor vagy a termék túl forró.	A termék indítása előtt hagyja lehűlni az akkumulátort és a terméket.
	Az akkumulátor vagy a termék túl hideg.	A termék indítása előtt hagyja felmelegedni az akkumulátort és a terméket.
	A motorvezérlő túl forró.	A termék indítása előtt legalább 1 óráig hagyja lehűlni az akkumulátort és a terméket.

## Hibakódok

A hibakódok segítenek az akkumulátor és/vagy az akkumulátortöltő hibaelhárításában a töltés alatt.

(ábra 21)

**Megjegyzés:** Az akkumulátor töltöttségének állapotát az akkumulátort bordáival felfelé tartva állapíthatja meg helyesen.

LED-kjelző	Lehetséges hibák	Lehetséges lépések
Az 1. LED pirosan és a 4. LED zölden világít, az akkumulátor nem töltődik vagy működik megfelelően a termékben	Kiégett a belső biztosíték	Beszéljen egy hivatalos szervizközponttal.
Az 1. LED pirosan világít	Szabálytalan cellafeszültség	Beszéljen egy hivatalos szervizközponttal.
A 4. LED zölden világít	Az akkumulátor túl van töltve	Vegye ki az akkumulátort az akkumulátortöltőből és helyezze a termékbe. Működtesse a terméket. Az akkumulátortöltő hibás lehet. Beszéljen egy hivatalos szervizközponttal.
Az 1. LED piros és a 2. LED zöld, az akkumulátor nem töltődik vagy működik megfelelően a termékben	Akkumulátor meghibásodás	Vegye ki az akkumulátort a termékből. Ne töltse fel. Az akkumulátor meghibásodott, ki kell cserélni. Beszéljen egy hivatalos szervizközponttal.
A piros LED világít, a 2. zöld LED villog a töltés alatt, vagy amikor az akkumulátort a töltőbe helyezi	Az akkumulátor belső hőmérséklete túl alacsony vagy túl magas a töltéshez	Helyezze át a töltőt és az akkumulátort olyan helyre, ahol az akkumulátor belső hőmérséklete 5 °C (41 °F) és 45 °C (113 °F) közötti lehet.

LED-kijelző	Lehetséges hibák	Lehetséges lépések
A piros LED villog és a 2. zöld LED villog az akkumulátor behelyezésekor.	Az akkumulátor belső hőmérséklete túl alacsony vagy túl magas	<p>Az akkumulátor belső hőmérsékletének -15 °C (5 °F) és 70 °C (158 °F) között kell lennie. A környezeti hőmérséklet miatt túl alacsony vagy túl magas az akkumulátor hőmérséklete.</p> <ul style="list-style-type: none"> <li>Ha az akkumulátor túl hideg a környezeti hőmérséklet miatt, vigye az akkumulátort és a töltőt meleg környezetbe.</li> <li>Ha az akkumulátor túl meleg, különösen működés után, akkor az akkumulátort és a töltőt vigye el a forró környezetből.</li> </ul>

## MŰSZAKI ADATOK

	mértékegység	LI 58GB (BHB58VPR)
<b>Motor műszaki adatai</b>		
Motortípus		Szénkefe nélküli
Motor feszültség	V (DC)	58
Motor teljesítmény	W	1200
<b>Akkumulátor és akkumulátortöltő műszaki adatai</b>		
Alap akkumulátortípus		Li 585.2A
Alap akkumulátortöltő típus		Li 58V 2.5CGR
<b>Zaj és vibráció adatai</b>		
Ekvivalens rezgésszint a fűvécőre szerelt (eredeti) fogantyúknál. Lásd 1. megjegyzés	m/s <sup>2</sup>	5,429
Hangteljesítményszint, garantált (LWA). Lásd 2. megjegyzés	dB(A)	99
Hangteljesítményszint, mért. Lásd 2. megjegyzés	dB(A)	96
A kezelő hallószervére gyakorolt, ISO 22868 szerint mért hangnyomásszint, felszerelt (eredeti) fűvécővel	dB(A)	84
<b>Forgólapátos ventilátor teljesítménye (fűvécővel és fűvécővel)</b>		
Max. légsebesség	m/s (mph)	58 (130)
Légszállítás (nagy fokozat)	m <sup>3</sup> /min (cfm)	10 (380)
Légszállítás (magnövelt teljesítmény)	m <sup>3</sup> /min (cfm)	15 (540)
<b>Termék tömege</b>		
Tömeg (akkumulátor nélkül, fűvécővel)	kg (lb)	2,7 (5,9)

**1. megjegyzés:** Az ekvivalens rezgésszintre vonatkozó jelentési adatok az 1,5 m/s<sup>2</sup> tipikus statisztikus ingadozásával (szórásával) rendelkeznek.

**2. megjegyzés:** A környezetben a 2000/14/EK sz. EK irányelvvel összhangban hangteljesítményként mért

zajkibocsátás (LWA). A gép jelentésben szereplő hangteljesítményszintjét a legmagasabb szintet produkáló eredeti vágófelszereléssel mérték. A garantált és a mért hangteljesítmény közötti különbségnek az az oka, hogy a garantált hangteljesítmény tartalmazza a

mérési eredményben lévő ingadozást és az azonos modellű gépek közti eltéréseket is a 2000/14/EK jelű irányelv értelmében.

**3. megjegyzés:** A gép ekvivalens hangnyomásszintjére vonatkozó jelentési adatok az 3 dB (A) tipikus statisztikus ingadozásával (szórásával) rendelkeznek.

## AZ EK-MEGFELELŐSÉGI NYILATKOZAT TARTALMA

A Husqvarna AB, SE 561 82 Huskvarna, SVÉDORSZÁG a saját felelősségére kijelenti, hogy a jelzett termék:

<b>Leírás</b>	<b>Lombfűvő</b>
Márka	McCulloch
Platform / Típus / Modell	BHB58VPR platform, képviselő modell: Li 58GB
Köteg	2017-es és újabb sorozatszámok

teljes mértékben megfelel a következő EU-irányelveknek és rendeleteknek:

<b>Irányelv/rendelet</b>	<b>Leírás</b>
2006/42/EK	„gépre vonatkozó”
2014/30/EU	„elektromágneses megfelelésre vonatkozó”
2000/14/EK	„kültéri zajkibocsátásra vonatkozó”
2011/65/EU	„veszélyes anyagokkal kapcsolatos”

Az alábbi harmonizált szabványok és/vagy műszaki előírások kerültek alkalmazásra: EN 60745-1:2009 +A11; EN 15503:2009+A2; EN ISO 12100:2010

A zajrtek a 2000/14/EK irányelv V. mellkletnek megfelelően a használati utasításban, a műszaki adatok fejezetben, valamint az aláírt EK-megfelelőségi nyilatkozatban tallhatk.

A TV Rheinland nkntes vizsglatot vgzett a Husqvarna AB számára, és az alábbi megfelelőségi nyilatkozatot bocstotta ki az Eurpai Tancs gpekre vonatkoz, 2006/42/EK irányelvre vonatkozan. Az aláírt EK-megfelelőségi nyilatkozatban található tanstvnny a termken jelzettek szerint minden gyrtsi helyre s orszgra rvnyes.

A szlltott lombfv megfelel a vizsglaton tesett pldadarabnak.

A Husqvarna AB képviseletében, SE 561 82 Huskvarna, SVÉDORSZÁG, 2017. 12. 04.

John Thompson, termék- és marketingigazgató

A műszaki dokumentációk felelőse

---

## Sommario

---

INTRODUZIONE.....	132	MANUTENZIONE.....	138
SICUREZZA.....	133	RICERCA DEI GUASTI.....	139
MONTAGGIO.....	137	DATI TECNICI.....	140
FUNZIONAMENTO.....	137	CONTENUTO DELLA DICHIARAZIONE DI CONFORMITÀ CE.....	141

---

## INTRODUZIONE

---

### Manuale operatore

La lingua iniziale del presente manuale operatore è l'inglese. I manuali operatore in altre lingue sono traduzioni dall'inglese.

### Panoramica

(Fig. 1 )

1. Pacco batteria
2. Caricabatterie del pacco batterie
3. Pulsante di stato della batteria
4. LED stato di carica della batteria
5. Ugello
6. Tubo dello spazzafoglie
7. Linguetta
8. Regolatore di velocità digitale
9. Leva di comando
10. Impugnatura posteriore
11. Centro di comando digitale
12. Misuratore di energia
13. Pulsante Power Boost
14. Pulsante di accensione
15. Pulsante per il rilascio della batteria
16. Diffusore aria
17. Apparecchio elettrico
18. Manuale operatore

### Simboli riportati sul prodotto

- (Fig. 2 ) Avvertenza
- (Fig. 3 ) Leggere il presente manuale.
- (Fig. 4 ) Utilizzare protezioni per la testa omologate
- (Fig. 5 ) Utilizzare cuffie protettive omologate
- (Fig. 6 ) Utilizzare protezioni per gli occhi omologate
- (Fig. 7 ) Utilizzare stivali protettivi e guanti protettivi omologati
- (Fig. 8 ) Prestare attenzione a oggetti lanciati o rimbalzati.
- (Fig. 9 ) Tenere i capelli sopra le spalle

(Fig. 10 ) Non indossare gioielli quando si utilizza il prodotto

(Fig. 11 ) Distanza di sicurezza

(Fig. 12 ) Scosse elettriche

(Fig. 13 ) Livello di potenza acustica garantito

Il prodotto e l'imballaggio non possono essere smaltiti come rifiuti domestici. Il prodotto e l'imballaggio devono essere portati presso un centro di raccolta specializzato nel recupero di apparecchiature elettriche ed elettroniche.

(Fig. 14 )

(Fig. 15 ) Non lasciare, conservare o utilizzare sotto la pioggia o in presenza di umidità.

(Fig. 16 ) Riciclaggio

**Nota:** I restanti simboli/decalcomanie sul prodotto riguardano particolari requisiti necessari per ottenere la certificazione in altre aree commerciali.

---

### Responsabilità del prodotto

Come indicato nelle leggi vigenti in materia di responsabilità obbligatoria sul prodotto, non siamo responsabili per eventuali danni causati dal nostro prodotto se:

- Il prodotto viene riparato in modo errato.
- Il prodotto viene riparato con parti che non provengono o non sono omologate dal produttore.
- Il prodotto contiene un accessorio che non proviene o non è omologato dal produttore.
- Il prodotto non viene riparato presso un centro di assistenza autorizzato o presso un'autorità competente.

---

# SICUREZZA

---

## Definizioni di sicurezza

Le definizioni riportate di seguito forniscono il livello di gravità per ciascuna delle parole di avvertenza.



**AVVERTENZA:** Lesioni alle persone.



**ATTENZIONE:** Danni al prodotto.

**Nota:** Queste informazioni rendono più semplice l'uso del prodotto.

## Avvertenze generali di sicurezza dell'attrezzo elettrico



**AVVERTENZA:** Leggere attentamente tutte le avvertenze di sicurezza e tutte le istruzioni. La mancata osservanza delle avvertenze e delle istruzioni può dare luogo a scosse elettriche, incendi e/o gravi lesioni.

### Conservare tutte le avvertenze e le istruzioni per la futura consultazione.

Nelle avvertenze, il termine "attrezzo elettrico" si riferisce al vostro attrezzo elettrico alimentato tramite rete elettrica (con cavo) o a batteria (senza fili).

### Sicurezza dell'area di lavoro

- **Tenere l'area di lavoro pulita e ben illuminata.** Le zone in disordine o male illuminate possono provocare incidenti.
- **Non mettere in funzione attrezzi elettrici in ambienti esplosivi, quali quelli che comportano la presenza di liquidi infiammabili, gas o polvere.** Gli attrezzi elettrici generano scintille che possono incendiare polveri o fumi.
- **Tenere lontani bambini e spettatori mentre si fa funzionare un attrezzo elettrico.** Le distrazioni possono causare la perdita del controllo.

### Sicurezza elettrica

- **Le spine degli attrezzi elettrici devono essere adatte alle prese. Evitare assolutamente di apportare modifiche alla spina. Non utilizzare adattatori per spine con attrezzi elettrici dotati di messa a terra.** Le spine non modificate e le prese adatte allo scopo riducono il rischio di scosse elettriche.
- **Evitare il contatto del corpo con superfici messe a massa o collegate a terra, come condutture, radiatori, stufe e frigoriferi.** In casi simili si

verificherebbe un aumento del rischio di scosse elettriche.

- **Non esporre gli attrezzi elettrici a pioggia o umidità.** L'ingresso di acqua in un attrezzo elettrico fa aumentare il rischio di scosse elettriche.
- **Non rovinare il cavo elettrico. Non usare mai il cavo per trasportare, tirare o staccare dalla presa l'attrezzo elettrico. Non avvicinare il cavo a fonti di calore, olio, spigoli taglienti e neppure a parti della macchina che siano in movimento.** I cavi danneggiati o attorcigliati fanno aumentare il rischio di scosse elettriche.
- **Per il funzionamento di un attrezzo elettrico all'aperto, usare una prolunga adatta per l'uso all'aperto.** L'uso di un cavo di prolunga omologato per l'impiego all'aperto riduce il rischio di scosse elettriche.
- **Se è inevitabile l'uso di un attrezzo elettrico in una ubicazione umida, utilizzare una fonte di alimentazione protetta con interruttore di circuito per guasto di messa a terra (GFCI).** L'uso di un GFCI riduce il rischio di scossa elettrica.

### Sicurezza personale

- **Nell'uso di un attrezzo elettrico, restare alerta, fare attenzione a ciò che si sta facendo e usare il buon senso. Non usare un attrezzo elettrico quando si è stanchi o sotto l'effetto di droga, alcol o farmaci.** Un attimo di disattenzione può causare lesioni personali gravi.
- **Usare sempre abbigliamento protettivo personale. Indossare sempre una protezione per gli occhi.** L'uso in condizioni adeguate dell'abbigliamento protettivo (come mascherina protettiva, calzature di sicurezza antiscivolo, elmetto o cuffie protettive) riduce le lesioni personali.
- **Prevenire la messa in funzione accidentale. Accertarsi che l'interruttore sia in posizione Off prima di effettuare il collegamento alla presa dell'alimentazione e/o alla batteria, di sollevare o trasportare l'attrezzo.** Il trasporto di attrezzi elettrici tenendo le dita sull'interruttore o su attrezzi che producono corrente e il cui interruttore è acceso, può provocare incidenti.
- **Rimuovere qualunque chiave o strumento di regolazione prima di accendere l'attrezzo elettrico.** Qualunque chiave o attrezzo lasciato attaccato a parti rotanti può causare danni alla persona.
- **Operare in sicurezza. Operare sempre facendo attenzione a posizionare bene i piedi e a mantenere l'equilibrio.** Ciò permette un migliore controllo dell'attrezzo elettrico in situazioni inattese.
- **Vestirsi in maniera adeguata. Non indossare abiti troppo ampi o gioielli. Tenere capelli, indumenti e guanti lontani dalle parti in movimento.** Lasciati liberi, indumenti, gioielli o capelli lunghi possono restare impigliati nelle parti in movimento.

- **Qualora vengano forniti strumenti per il collegamento a strutture di estrazione e raccolta della polvere, accertarsi che queste siano collegate e usate in modo adeguato.** La raccolta della polvere può ridurre i rischi legati alla presenza di questo agente.
- **In condizioni non ottimali, la batteria potrebbe perdere liquido; evitare il contatto. Qualora il contatto avvenisse, sciacquare la parte con acqua. Se il liquido entra negli occhi, chiamare immediatamente un medico.** Il liquido fuoriuscito dalla batteria potrebbe causare irritazioni o ustioni.

#### Uso e cura dell'attrezzo elettrico

- **Non forzare l'attrezzo elettrico. Usare l'attrezzo elettrico adatto all'applicazione.** L'attrezzo elettrico giusto farà il lavoro meglio e in modo più sicuro se usato alla velocità per la quale è stato progettato.
- **Non usare l'attrezzo elettrico se non è possibile accenderlo o spegnerlo tramite interruttore.** Qualunque attrezzo elettrico che non possa essere controllato tramite interruttore è pericoloso e deve essere riparato.
- **Staccare la spina dalla presa dell'alimentazione e/o la batteria prima di procedere a qualunque regolazione, cambio di accessori o alla conservazione degli attrezzi.** Tali misure di sicurezza preventive riducono il rischio di avvio accidentale dell'attrezzo elettrico.
- **Riporre gli attrezzi elettrici fuori dalla portata dei bambini e non permettere l'uso dei suddetti a persone che non hanno familiarità con tali attrezzi e con queste istruzioni.** Nelle mani di persone inesperte, gli attrezzi elettrici sono pericolosi.
- **Manutenzione degli attrezzi elettrici. Verificare che le parti mobili dell'attrezzo elettrico non siano disallineate o inceppate, che non vi siano parti rotte o danneggiate al punto da compromettere il funzionamento dell'attrezzo stesso. Qualora danneggiato, riparare l'attrezzo elettrico prima dell'uso.** Molti incidenti sono causati da attrezzi elettrici con una manutenzione inadeguata.
- **Mantenere affilati e puliti gli strumenti da taglio.** Con una manutenzione adeguata, gli strumenti da taglio con bordi affilati risultano più facili da controllare e meno pericolosi.
- **Usare l'attrezzo elettrico, gli accessori, le punte ecc. come indicato dalle presenti istruzioni, tenendo conto delle condizioni di lavoro e della prestazione da effettuare.** L'impiego di attrezzi elettrici per usi diversi da quelli previsti può dar luogo a situazioni di pericolo.

#### Utilizzo e manutenzione della batteria

- **Ricaricare l'attrezzo esclusivamente utilizzando il caricabatterie specificato dal produttore.** L'utilizzo di un caricabatterie indicato per un altro tipo di batteria potrebbe provocare rischio di incendio.
- **Utilizzare i dispositivi esclusivamente con le batterie specificate.** L'utilizzo di altre pacchi batteria potrebbe provocare lesioni e incendi.
- **Se la batteria non viene utilizzata, tenerla lontana da altri oggetti metallici, come graffette, monete, chiavi, chiodi, viti o altri piccoli oggetti metallici che potrebbero consentire il collegamento tra i terminali.** Provocare il cortocircuito dei terminali della batteria potrebbe causare ustioni o provocare un incendio.

#### Manutenzione

- **Far riparare l'attrezzo elettrico solo ed esclusivamente da personale specializzato utilizzando solo pezzi di ricambio originali.** Questo garantirà che sia salvaguardata la sicurezza dell'attrezzo elettrico.

#### Avvertenze di sicurezza relative al soffiatore

- Per ridurre il rischio di scosse elettriche, non utilizzare il prodotto su superfici bagnate o sotto la pioggia.
- Conservare il prodotto in luoghi chiusi durante il rimessaggio.
- Non consentire l'utilizzo della macchina come un giocattolo. Non lasciare che i bambini siano nelle vicinanze del prodotto.
- Attenersi alle istruzioni contenute nel presente manuale. Utilizzare solo accessori omologati.
- Se il prodotto è stato danneggiato, è caduto nell'acqua, è stato lasciato all'aperto o non funziona correttamente, contattare a un centro di assistenza.
- Non utilizzare il prodotto con le mani bagnate.
- Non inserire oggetti nelle aperture. Non usare la macchina se è presente un'ostruzione in un'apertura.
- Non fare entrare la macchina in contatto con polvere, filacce, capelli e tutto ciò che può ridurre il flusso dell'aria.
- Tenere capelli, gioielli, abiti larghi, dita e tutte le parti del corpo lontano da aperture o parti in movimento.
- Prestare attenzione quando si utilizza il prodotto sulle scale.

#### Istruzioni di sicurezza generali

- Utilizzare il prodotto in modo corretto. Un uso improprio può causare lesioni o la morte. Utilizzare il prodotto solo per le attività riportate nel presente manuale. Non utilizzare il prodotto per altre attività.
- Attenersi alle istruzioni contenute nel presente manuale. Rispettare i simboli di sicurezza e le istruzioni di sicurezza. In caso di mancata osservanza delle istruzioni e dei relativi simboli, si potrebbero causare lesioni personali, danni o la morte.
- Non gettare il presente manuale. Utilizzare le istruzioni per assemblare, azionare e mantenere il prodotto in buone condizioni. Utilizzare le istruzioni per installare correttamente attrezzature e accessori. Utilizzare esclusivamente attrezzature e accessori omologati.

- Non utilizzare un prodotto danneggiato. Attenersi al programma di manutenzione. Eseguire solo gli interventi di manutenzione riportati nelle istruzioni di questo manuale. Tutti gli altri interventi di manutenzione devono essere effettuati da un centro di assistenza autorizzato.
- Il presente manuale non include tutte le situazioni che possono verificarsi quando si utilizza il prodotto. Prestare la massima attenzione e usare il buon senso. Non utilizzare mai il prodotto o eseguire interventi di manutenzione sul prodotto se non si è sicuri. Per ulteriori informazioni parlare con un esperto del prodotto, il vostro rivenditore, l'officina o il centro di assistenza autorizzato.
- Rimuovere la batteria prima di assemblare il prodotto, conservarlo in magazzino o eseguire la manutenzione.
- Non utilizzare il prodotto se è stato modificato in qualche modo rispetto alle caratteristiche iniziali. Non sostituire una parte del prodotto senza previa approvazione del produttore. Utilizzare solo parti approvate dal produttore. Una manutenzione impropria può causare lesioni o la morte.
- Non avviare il prodotto in ambienti chiusi o vicino a materiale infiammabile.
- Il motore emette un campo elettromagnetico quando si utilizza il prodotto. Il campo elettromagnetico può danneggiare gli impianti medici. Rivolgersi al medico e al produttore degli impianti medici prima di utilizzare il prodotto.
- Non consentire ai bambini di utilizzare il prodotto. Non permettere a chiunque non conosca le istruzioni di utilizzare il prodotto.
- Assistere sempre una persona, con capacità fisica o mentale ridotta, quando utilizza il prodotto. Deve sempre essere presente un adulto responsabile.
- Bloccare il prodotto in un'area a cui i bambini o le persone non autorizzate non possano accedere.
- Il prodotto può espellere oggetti e causare lesioni. Attenersi alle istruzioni di sicurezza per ridurre il rischio di lesioni o morte.
- Non allontanarsi dal prodotto con il motore in funzione.
- L'operatore del prodotto è responsabile in caso di incidente.
- Verificare che i componenti non siano danneggiati prima di utilizzare il prodotto.
- Tenersi a una distanza di sicurezza da persone o animali prima di utilizzare il prodotto. Verificare che le persone circostanti siano a conoscenza del fatto che il prodotto verrà azionato.
- Fare riferimento alle normative nazionali o locali, in quanto possono impedire o limitare il funzionamento del prodotto in determinate condizioni.
- Non lasciare che persone o animali sostino a meno di 15 m (50 piedi) dall'operatore.
- Questo prodotto può espellere oggetti ad alta velocità che possono rimbalzare in direzione dell'operatore. Ciò può causare danni agli occhi.
- Tenere il prodotto come mostrato in figura. (Fig. 17 )
- Esaminare l'area di lavoro prima di utilizzare il prodotto. Togliere tutti i materiali indesiderati e gli oggetti solidi quali pietre, vetri e cavi elettrici che potrebbero rimbalzare, essere proiettati o causare lesioni o danni durante il funzionamento.
- Non indirizzare l'ugello del soffiatore verso persone, animali, finestre aperte o veicoli.
- Spegner il motore prima di montare o smontare gli accessori o altri componenti.
- Non utilizzare il prodotto senza la protezione.
- Non salire sulla scala durante l'utilizzo del prodotto.
- Mettere in sicurezza l'unità durante il trasporto.
- Utilizzare il prodotto solo agli orari consigliati. Rispettare le norme locali.
- Azionare il prodotto con l'acceleratore al minimo per eseguire il lavoro.
- Accertarsi che il prodotto sia in buone condizioni prima di utilizzarlo.
- Usare un rastrello o una scopa per rimuovere materiale indesiderato da terra prima dell'utilizzo.
- Se l'area di lavoro è sporca, irrorarla con un tubo.
- Utilizzare il prodotto come alternativa al tubo per risparmiare acqua.
- Non puntare il prodotto su piante facilmente danneggiabili.
- Dirigere il flusso dell'aria orientando il tubo soffiatore verso il basso o lateralmente. Non soffiare l'aria in direzione di oggetti quali pareti, grandi pietre, veicoli e recinti.
- Se si lavora in angoli interni soffiare dall'angolo e al centro dell'area di lavoro. In caso contrario, i materiali indesiderati possono colpire il viso e causare lesioni agli occhi.
- Non utilizzare questo apparecchio quando si è stanchi, ammalati o sotto effetto di alcool, farmaci o medicinali.
- Raccogliere i capelli lunghi al di sopra delle proprie spalle.
- Accertarsi che mani, piedi e prodotto si trovano nella posizione corretta durante il funzionamento. Mantenere sempre i piedi stabili e un corretto equilibrio. Operare in sicurezza.
- Le persone nelle circostanze devono utilizzare protezioni per gli occhi.
- Arrestare il motore se altre persone accedono all'area di lavoro.
- Non utilizzare mai il prodotto su tetti o da altre posizioni ubicate in alto. Ciò può causare lesioni.
- Utilizzare la massima estensione dell'ugello in modo da mantenere il flusso d'aria in prossimità del terreno.

## Istruzioni di sicurezza per l'utilizzo

- Utilizzare il prodotto solo per soffiare o rimuovere foglie e materiali indesiderati dal terreno.

- Gettare il materiale indesiderato nei cassonetti dopo l'utilizzo del prodotto.
- Rimuovere le batterie prima di rimuovere un'ostruzione o altro materiale.
- Rimuovere le batterie se il prodotto ha una vibrazione insolita.
- Utilizzare il prodotto soltanto alla luce diurna oppure se l'illuminazione artificiale è sufficiente.
- Mantenere sempre i piedi stabili su terreni in pendenza.
- Procedere adagio, non correre.
- Tenere tutte le prese d'aria pulite.

### Abbigliamento protettivo personale

- Indossare sempre abbigliamento protettivo personale durante l'utilizzo del prodotto. L'abbigliamento protettivo personale non elimina completamente il rischio di lesioni. L'abbigliamento protettivo personale riduce il grado di lesioni in caso di incidente.
- Utilizzare sempre una protezione per gli occhi omologata durante l'utilizzo del prodotto.
- Non utilizzare mai il prodotto a piedi nudi o con calzature aperte. Utilizzare sempre robusti stivali antiscivolo.
- Utilizzare pantaloni lunghi di tessuto pesante.
- Se necessario, utilizzare guanti protettivi omologati.
- Utilizzare un elmetto in caso di possibile caduta di oggetti in testa.
- Utilizzare sempre protezioni acustiche omologate durante l'uso del prodotto. Un rumore prolungato può provocare la perdita dell'udito.
- Tenere sempre a portata di mano la cassetta di pronto soccorso.
- Utilizzare sempre una mascherina protettiva omologata durante l'utilizzo del prodotto in ambienti polverosi.

### Dispositivi di protezione sul prodotto

- Eseguire regolarmente la manutenzione del prodotto.
    - Ciò aumenta la durata del prodotto.
    - E riduce il rischio di incidenti.
- Far esaminare il prodotto da un rivenditore o un centro di assistenza autorizzati per eventuali regolazioni o riparazioni.
- Non utilizzare un prodotto con abbigliamento protettivo danneggiato. Se il prodotto è danneggiato, rivolgersi a un centro di assistenza autorizzato.

### Pulsante di accensione

Accertarsi che il motore si arresti premendo il pulsante di accensione.

## Istruzioni di sicurezza per la manutenzione



**AVVERTENZA:** La manutenzione non corretta può causare lesioni o danni al motore.

L'operatore del prodotto è responsabile dell'esecuzione di tutte le operazioni di manutenzione necessarie specificate nel manuale operatore.

Rimuovere il pacco batterie prima di eseguire la manutenzione.

### Sicurezza batterie

Utilizzare esclusivamente pacchi batterie originali del produttore e ricaricarli soltanto in caricabatterie omologati dal produttore.

I pacchi batterie ricaricabili si utilizzano esclusivamente come alimentazione per i prodotti senza fili in questione. Per evitare lesioni, il pacco batterie non deve essere utilizzato come fonte di alimentazione per altri dispositivi.

- Non smontare, aprire né distruggere i pacchi batterie.
- Non esporre i pacchi batterie ai raggi diretti del sole o a fonti di calore. Tenere i pacchi batterie lontano da fiamme e incendi.
- Esaminare regolarmente il caricabatterie del pacco batterie e il pacco batterie per verificare l'eventuale presenza di danni. I pacchi batterie danneggiati o modificati possono provocare incendi, esplosioni o rischio di lesioni. Non riparare o aprire i pacchi batterie danneggiati.
- Non usare un pacco batterie o un prodotto difettoso, modificato o danneggiato.
- Non modificare o riparare i prodotti o i pacchi batterie. Le riparazioni devono essere eseguite esclusivamente dal proprio rivenditore autorizzato.
- Non provocare il cortocircuito di una cella o di un pacco batterie. Non conservare i pacchi batterie in una scatola o in un cassetto dove possano essere cortocircuitati da altri oggetti di metallo.
- Non rimuovere un pacco batterie dal proprio imballaggio originale fino all'effettivo utilizzo.
- Non scuotere meccanicamente i pacchi batterie.
- In caso di perdite dalla batteria, non lasciare che il liquido entri in contatto con la pelle o con gli occhi. In caso di contatto con il liquido, pulire l'area con grandi quantità di acqua e consultare un medico.
- Non utilizzare un caricabatterie diverso da quello specificato per il funzionamento del pacco batterie.
- Osservare i segni più (+) e meno (-) presenti sul pacco batterie e sul prodotto per assicurare il corretto funzionamento.
- Non utilizzare un pacco batterie non realizzato per il funzionamento con il prodotto.



- Sullo stesso dispositivo, non mischiare tra loro pacchi batterie di tensione o produttori diversi.
- Tenere i pacchi batterie lontano dalla portata dei bambini.
- Acquistare sempre pacchi batterie adatti al prodotto.
- Tenere le batterie pulite e asciutte.
- Pulire i terminali dei pacchi batterie con un panno asciutto e pulito, se necessario.
- I pacchi batterie secondari devono essere caricati prima dell'uso. Per la corretta procedura di carica, utilizzare sempre il caricabatterie adatto e fare riferimento al manuale.
- Non lasciare il pacco batterie in carica per un periodo di tempo prolungato se non è in uso.
- Conservare il manuale per farvi riferimento in futuro.
- Utilizzare il pacco batterie esclusivamente per l'uso previsto.
- Rimuovere il pacco batterie dal prodotto quando non viene utilizzato.
- Tenere il pacco batterie lontano da graffette, chiodi, viti, o altri piccoli oggetti metallici durante il funzionamento. Questo può creare un collegamento tra i terminali. Provocare il cortocircuito dei terminali dei pacchi batterie potrebbe causare ustioni o provocare un incendio.

---

## MONTAGGIO

---



**AVVERTENZA:** Leggere il capitolo sulla sicurezza prima di assemblare il prodotto.

### Per assemblare il tubo dello spazzafoglie

(Fig. 18 )

1. Allineare la linguetta sul tubo dello spazzafoglie all'apparecchio principale.
2. Collegare il tubo dello spazzafoglie all'apparecchio principale finché non si sente uno scatto. Accertarsi che siano accoppiati.
3. Collegare l'ugello al tubo dello spazzafoglie finché non si sente uno scatto. Accertarsi che siano accoppiati.

---

## FUNZIONAMENTO

---



**AVVERTENZA:** Leggere e comprendere il capitolo sulla sicurezza prima di utilizzare il prodotto.

### Prima di utilizzare il prodotto

- Verificare che non ci siano parti mancanti, danneggiate, allentate o usurate sul prodotto.
- Controllare i dadi, i bulloni e le viti.
- Verificare il corretto funzionamento del pulsante di attivazione.
- Verificare il corretto funzionamento dell'interruttore di accensione.

### Installare il pacco batterie

(Fig. 19 )

- Allineare le filettature delle batterie con le fessure nel vano batteria. Spingere la batteria nell'apposito vano finché non si sente uno scatto.
- Per rimuovere le batterie, premere e tenere premuto il pulsante di rilascio della batteria ed estrarre il pacco batterie.

### Per avviare il motore

1. Installare il pacco batterie. Vedere *Installare il pacco batterie alla pagina 137*.

2. Premere il pulsante di accensione fino a quando la spia non si accende.
3. Premere il pulsante di attivazione per farlo funzionare.
  - Premere il pulsante di attivazione leggermente per velocità inferiori.
  - Premere più forte l'erogatore per una maggiore velocità.
4. Utilizzare la motosega.

### Per arrestare il motore

1. Rilasciare la leva di attivazione.
2. Premere il pulsante di accensione fino a quando la spia non si spegne.

### Per modificare la modalità di alimentazione

La modalità di alimentazione del prodotto può essere modificata mentre il prodotto è in funzione. Sono disponibili 2 modalità di alimentazione:

1. **Modalità standard:** consente di risparmiare energia e aumenta la produttività. La modalità standard è applicabile alla maggior parte delle attività.

---

**Nota:** Il prodotto è impostato sulla modalità standard quando viene avviato.

---

2. **Modalità Boost** - Il prodotto funziona ad alta velocità in modalità Boost. La modalità Boost funziona alla massima potenza per compiti che non sono facili. Per avviare la Modalità Boost, premere il pulsante di modalità Boost fino a quando la spia non si accende. Per arrestare la Modalità Boost, premere il pulsante di modalità Boost fino a quando la spia non si spegne.

**Nota:** Se il pulsante viene rilasciato durante il funzionamento, il prodotto viene avviato nella modalità più recente. Se il prodotto si arresta automaticamente, o se l'operatore preme il pulsante di accensione/spengimento, l'ultima modalità usata viene cancellata dalla memoria. Il prodotto è reimpostato sulla modalità Standard quando viene avviato.

## Per avviare il regolatore di velocità digitale

Il regolatore di velocità digitale consente di impostare e mantenere una velocità del soffiatore senza il pulsante di attivazione.

(Fig. 20)

1. Tenere premuto il pulsante di attivazione nella posizione necessaria ed attivare il regolatore di velocità digitale.
2. Rilasciare la leva comando quando il regolatore digitale risulta inserito.



**Nota:** Mentre il regolatore digitale è innestato, il pulsante di attivazione può essere tirato di nuovo per aumentare la velocità. Dopo il rilascio del pulsante di attivazione, il regolatore di velocità digitale torna alla sua ultima posizione.

3. Disinnestare il regolatore di velocità digitale per continuare il funzionamento normale del prodotto.

## Misuratore di energia

Il misuratore di energia mostra quanta energia viene utilizzata dal prodotto durante il funzionamento.

- Le lampade a LED 4 e 5 mostrano le migliori prestazioni e la massima efficienza della batteria.
- La spia a LED 6 sul lato destro mostra la potenza massima e l'efficienza della batteria minima.

## LED stato di carica della batteria

Lo stato del pacco batterie è indicato fino a quando non si tira la leva di attivazione. Quando si rilascia la leva di comando, lo stato del pacco batterie viene visualizzato nuovamente.

Il numero dei LED mostra l'attuale livello di carica delle batterie.

Spie LED	Stato della batteria
Tutti i LED verdi si accendono	Completamente carico (100% - 76%)
I LED 1, 2 e 3 si accendono	Il pacco batterie ha raggiunto il 75% - 51% di carica.
I LED 1 e 2 si accendono	Il pacco batterie ha raggiunto il 50% - 26% di carica.
Il LED 1 si accende	Il pacco batterie ha raggiunto il 25% - 6% di carica.
Il LED 1 lampeggia	Il pacco batterie ha raggiunto il 5% - 0% di carica.

**Nota:** Se il motore si arresta e il LED di alimentazione rimane acceso, premere il pulsante sul pacco batterie. Per le possibili soluzioni, fare riferimento a **RICERCA DEI GUASTI** alla pagina 139.

**Nota:** Quando la batteria è completamente scarica, il motore si arresta immediatamente.

**Nota:** Il motore si arresta automaticamente se il pacco batterie o la centralina motore sono troppo caldi durante il funzionamento pesante. Lasciare girare il motore. Lasciare che la batteria si raffreddi. Il prodotto viene ripristinato.

## MANUTENZIONE



**AVVERTENZA:** Leggere e comprendere il capitolo sulla sicurezza prima di pulire e riparare il prodotto o prima di eseguire la manutenzione.

- Rivolgersi a un centro di assistenza autorizzato per altri interventi di manutenzione non contenuti in questo manuale.

### Manutenzione giornaliera

### Programma di manutenzione

- Rispettare il programma di manutenzione. Gli intervalli sono calcolati sulla base di un uso quotidiano del prodotto. Nel caso in cui il prodotto non venga utilizzato tutti i giorni, gli intervalli variano.
- Eseguire solo gli interventi di manutenzione riportati nel presente manuale.

- Rimuovere il pacco batterie. Fare riferimento alle istruzioni per l'uso delle batterie per una corretta manutenzione.
- Controllare i dadi, i bulloni e le viti.
- Verificare il corretto funzionamento del pulsante di attivazione.

- Verificare il corretto funzionamento dell'interruttore di accensione.
- Rimuovere materiale superfluo esterno dal prodotto con una spazzola morbida o un panno asciutto. Non pulire con acqua, detergenti liquidi o solventi.
- Utilizzare una spazzola morbida per rimuovere i materiali indesiderati accumulatisi sulle prese d'aria.
- Verificare che non ci siano parti mancanti, danneggiate, allentate o usurate sul prodotto.
- Esaminare il prodotto per accertarsi che le parti in movimento siano allineate e sicure per entrare in funzione.
- Se il prodotto è danneggiato, rivolgersi a un centro di assistenza autorizzato. Non utilizzare un prodotto danneggiato.

## RICERCA DEI GUASTI

Problema	Possibile causa	Soluzione possibile
Il prodotto non si avvia	Il pulsante di accensione è spento.	Avviare il pulsante di accensione. Vedere <i>Per avviare il motore alla pagina 137</i> .
	Nessun contatto elettrico tra il prodotto e la batteria.	Installare il pacco batterie correttamente. Vedere <i>Installare il pacco batterie alla pagina 137</i> .
	Il pacco batterie non è carico.	Caricare il pacco batterie. Vedere il manuale operatore per i pacchi batteria.
	Il pacco batterie o il prodotto è troppo caldo.	Lasciare che il pacco batterie e il prodotto si raffreddino prima di avviare il prodotto.
	Il pacco batterie o il prodotto è troppo freddo.	Lasciare che il pacco batterie e il prodotto si scaldino prima di avviare il prodotto.
	La centralina del motore è troppo calda.	Lasciare che il pacco batterie e il prodotto si raffreddino per almeno un'ora prima di avviare il prodotto.

### Codici errore

I codici di errore aiutano alla risoluzione dei problemi del pacco batterie e/o del caricabatterie del pacco batterie durante la ricarica.

(Fig. 21 )

**Nota:** Osservare il LED dello stato di carica della batteria con le nervature della batteria rivolte verso l'alto per vedere l'orientamento corretto delle luci LED.

Schemata dei LED	Possibili guasti	Possibili azioni
Il LED 1 è rosso e il LED 4 è verde, il pacco batterie non si carica o non funziona correttamente nel prodotto	I fusibili interni sono bruciati	Contattare un centro assistenza autorizzato.
Il LED 1 è rosso	Tensione della cella irregolare	Contattare un centro assistenza autorizzato.
Il LED 4 è verde	Il pacco batterie è sovraccarico	Rimuovere il pacco batterie dal caricabatterie e installare nel prodotto. Far funzionare il prodotto. Il caricabatterie potrebbe essere difettoso. Contattare un centro assistenza autorizzato.
Il LED 1 è rosso e il LED 2 è verde, il pacco batterie non si carica o non funziona correttamente nel prodotto	Difetto del pacco batterie	Rimuovere il pacco batterie dal prodotto. Non ricaricare. Il pacco batterie è danneggiato e deve essere sostituito. Contattare un centro assistenza autorizzato.

Schermata dei LED	Possibili guasti	Possibili azioni
Il LED ROSSO si accende, il LED 2 è verde e lampeggia durante la carica o quando il pacco batterie è installato sul caricabatterie	La temperatura della batteria interna è troppo bassa o troppo alta per la ricarica	Spostare il caricabatterie e il pacco batterie in un luogo in cui la temperatura interna del pacco batterie può essere compresa tra 5 °C e 45 °C (41 °F e 113 °F).
Il LED ROSSO lampeggia e il LED 2 lampeggia in verde quando il pacco batterie non è installato.	La temperatura interna della batteria è troppo bassa o troppo alta	<p>La temperatura interna nella batteria deve essere compresa tra -15 °C e 70 °C (5 °F e 158 °F). La temperatura ambiente nel pacco batterie è troppo bassa o troppo alta.</p> <ul style="list-style-type: none"> <li>Se il pacco batterie è troppo freddo a causa dell'ambiente circostante, spostare il pacco batterie e il caricabatterie in un ambiente caldo.</li> <li>Se il pacco batterie è troppo caldo, soprattutto dopo il funzionamento, spostare le batterie e caricabatterie lontano dall'ambiente caldo.</li> </ul>

## DATI TECNICI

	unità	Li 58GB (BHB58VPR)
<b>Specifiche del motore</b>		
Tipo di motore		Senza spazzole (brushless)
Tensione motore	V (DC)	58
Motore	Merc	1200
<b>Specifiche pacco batterie e caricabatterie</b>		
Tipo batteria predefinito		Li 585.2A
Tipo caricabatterie predefinito		Li 58V 2.5CGR
<b>Dati relativi a rumorosità e vibrazioni</b>		
Livello di vibrazioni equivalente all'impugnatura in dotazione con i tubi dello spazzafoglie (originale). Vedere Nota 1.	m/s <sup>2</sup>	5,429
Livello potenza acustica, garantito (LWA). Vedere Nota 2.	dB(A)	99
Livello di potenza acustica, misurato. Vedere Nota 2.	dB(A)	96
Livello di pressione acustica equivalente rispetto all'udito dell'operatore misurato ai sensi della norma ISO 22868 con tubi dello spazzafoglie (originali)	dB(A)	84
<b>Prestazioni della ventola girante (con ugello e tubo dello spazzafoglie)</b>		
Velocità massima dell'aria	m/s (mph)	58 (130)
Volume dell'aria (elevata)	m <sup>3</sup> /min (cfm)	10 (380)
Volume dell'aria (boost)	m <sup>3</sup> /min (cfm)	15 (540)
<b>Massa del prodotto</b>		

	<b>unità</b>	<b>Li 58GB (BHB58VPR)</b>
Peso (senza pacco batterie, con i tubi)	kg (lb)	2,7 (5,9)

**Nota 1:** I dati riportati per il livello di vibrazioni equivalente hanno una dispersione statistica tipica (deviazione standard) di 1,5 m/s<sup>2</sup>.

**Nota 2:** Emissioni acustiche nell'ambiente misurate come potenza acustica (LWA) in base alla direttiva CE 2000/14/CE. Il livello di potenza acustica riportato per il macchinario è stato misurato con il gruppo di taglio originale che emette il livello massimo. La differenza tra

potenza acustica misurata e garantita è che la potenza acustica garantita comprende anche la dispersione nel risultato di misurazione e le variazioni tra le diverse macchine dello stesso modello come da Direttiva 2000/14/CE.

**Nota 3:** I dati riportati per il livello di pressione acustica equivalente del macchinario hanno una dispersione statistica tipica (deviazione standard) di 3 dB (A).

## CONTENUTO DELLA DICHIARAZIONE DI CONFORMITÀ CE

Husqvarna AB, SE-561 82 Huskvarna, Svezia, dichiara sotto la propria esclusiva responsabilità che il prodotto indicato:

Descrizione	Soffiatore
Marchio	McCulloch
Piattaforma / Tipo / Modello	Piattaforma BHB58VPR, rappresentanti i modelli Li 58GB
Lotto	A partire dal numero di serie 2017

Il certificato, come riportato sulla Dichiarazione di conformità CE firmata, si applica a tutti i siti produttivi e paesi d'origine, così come riportati sul prodotto.

Il soffiatore fornito è conforme agli esemplari sottoposti a omologazione.

Per conto di Husqvarna AB, SE-561 82 Huskvarna, Svezia, 04/12/2017

John Thompson, direttore Marketing e Prodotti  
Responsabile della documentazione tecnica

È pienamente conforme alle seguenti norme e direttive UE:

Direttiva/norma	Descrizione
2006/42/CE	"relativa alle macchine"
2014/30/UE	"sulla compatibilità elettromagnetica"
2000/14/CE	"relativa al rumore nell'ambiente esterno"
2011/65/UE	"relativa alle sostanze pericolose"

Le norme armonizzate e/o specifiche tecniche applicate sono le seguenti: EN 60745-1:2009+A11; EN 15503:2009+A2; EN ISO 12100:2010

In conformità alla direttiva 2000/14/CE, Allegato V, i valori per i livelli sonori dichiarati sono riportati nella sezione Dati tecnici del presente manuale e nel documento firmato Dichiarazione di conformità CE.

TÜV Rheinland ha eseguito l'omologazione volontaria per conto di Husqvarna AB, emettendo il Certificato di conformità relativo alla direttiva del Consiglio 2006/42/CE sulle macchine.

---

# TURINYS

---

ĮVADAS.....	142	PRIEŽIŪRA.....	148
SAUGA.....	143	GEDIMAI IR JŲ ŠALINIMAS.....	149
SURINKIMAS.....	147	TECHNINIAI DUOMENYS.....	150
NAUDOJIMAS.....	147	EB ATITIKTIES DEKLARACIJOS TURINYS.....	151

---

## ĮVADAS

---

### Naudojimo instrukcija

Pirminė šios naudojimo instrukcijos kalba yra anglų. Naudojimo instrukcijos kitomis kalbomis yra verstos iš anglų kalbos.

### Apžvalga

(Pav. 1)

1. Akumuliatorių blokas
2. Akumuliatorių bloko įkroviklis
3. Akumuliatoriaus būsenos mygtukas
4. Akumuliatoriaus įkrovimo būklės šviesos diodai
5. Antgalis
6. Pūstuvo vamzdis
7. Iškyša
8. Skaitmeninis pastovaus greičio palaikymas
9. Gaidukas
10. Galinė rankena
11. Skaitmeninis valdymo centras
12. Galingumo matuoklis
13. Galios padidinimo mygtukas
14. Įjungimo / išjungimo mygtukas
15. Akumuliatoriaus nuėmimo mygtukas
16. Ventilatorius
17. Elektrinis variklis
18. Naudojimo instrukcija

### Simboliai ant gaminio

- (Pav. 2) Įspėjimas
- (Pav. 3) Perskaitykite šias instrukcijas
- (Pav. 4) Naudokite patvirtintą galvos apsaugą
- (Pav. 5) Naudokite patvirtintas apsaugines ausines
- (Pav. 6) Naudokite patvirtintas akių apsaugos priemones
- (Pav. 7) Naudokite patvirtintus apsauginius aušinius batus ir pirštines
- (Pav. 8) Saugokitės išmetamų ir rikošetu atšokusių daiktų.

(Pav. 9) Plaukus pakelkite aukščiau pečių

(Pav. 10) Naudodami gaminį nesegėkite papuošalų

(Pav. 11) Saugus atstumas

(Pav. 12) Elektros smūgis

(Pav. 13) Garantuotas triukšmingumas

Šio gaminio arba pakuotės negalima išmesti kaip buitinių atliekų. Gaminį ir pakuotę reikia atiduoti į atitinkamą perdirbimo punktą.

(Pav. 14) perdirbančių elektros ir elektronikos įrangą.

(Pav. 15) Nepalikite, nelaikykite ir nenaudokite lietuje arba drėgnoje aplinkoje.

(Pav. 16) Perdirbkite

---

**Pasižymėkite:** Kiti ant gaminio pateikti simboliai (lipdukai) nurodo kitų komercinių teritorijų sertifikavimo reikalavimus.

---

### Gaminio patikimumas

Kaip nurodyta atsakomybės už gaminį įstatymuose, mes nesame atsakingi už mūsų gaminio sukeltą žalą, jei:

- gaminys netinkamai suremontuotas.
- gaminys suremontuotas naudojant kito gamintojo arba gamintojo nepatvirtintas dalis.
- gaminys turi kito gamintojo arba gamintojo nepatvirtintą priedą.
- gaminys suremontuotas ne patvirtintame techninės priežiūros centre arba jį suremontavo ne patvirtintas atstovas.

# SAUGA

## Saugos ženklų reikšmės

Toliau apibrėžiamas signalinių žodžių žymimas pavojus.



**PERSPĖJIMAS:** Gali susižeisti asmenys.



**PASTABA:** Galima sugadinti gaminį.

**Pasižymėkite:** Ši informacija padeda gaminį naudoti saugiau.

## Bendrieji įspėjimai dėl saugos naudojant elektros įrankius



**PERSPĖJIMAS:** Perskaitykite visus įspėjimus dėl saugos ir instrukcijas. Nesilaikydami įspėjimų ir instrukcijų galite sukelti gaisrą, gauti elektros smūgį ir (ar) rimtai susižeisti.

**Saugokite visus įspėjimus ir instrukcijas, nes jų gali pritrūkti vėliau.**

Terminas „elektros įrankis“ įspėjimuose reiškia iš elektros tinklo maitinamą (laidinį) elektros įrankį arba akumuliatoriumi maitinamą (belaidį) elektros įrankį.

### Sauga darbo vietoje

- Darbo vieta turi būti švari ir gerai apšviesta. Netvarkingose arba tamsiose darbo vietose dažnai įvyksta nelaimės.
- Nenaudokite elektros įrankių sprogiose aplinkose, pavyzdžiui, ten, kur yra lengvai užsidegančių skysčių, dujų arba dulkių. Elektros įrankiai kibirkščiuoja, todėl gali užsiliepsnoti dulkės arba garai.
- Naudodami elektros įrankį, neleiskite arti būti vaikams ir pašaliniais asmenims. Išsiblaškę galite prarasti įrenginio kontrolę.

### Elektrosauga

- Elektros įrankių kištukai turi atitikti elektros lizdus. Niekada nebandykite kokių nors būdu perdaryti kištuko. Jei naudojate įžemintus elektros įrankius, nenaudokite jokių kištukų adapterių. Jeigu kištukai nėra perdaryti ir atitinka elektros lizdus, elektros smūgio pavojus yra mažesnis.
- Nesilieskite prie elektros laidininkų paviršių, pavyzdžiui, vamzdžių, radiatorių, viryklių ir šaldytuvų. Jei kūnas taps elektros laidininku, iškils elektros smūgio pavojus.

- Nelaikykite elektros įrankių lietuje arba drėgnoje aplinkoje. Į įrenginį patekęs vanduo padidina elektros smūgio pavojų.
- Tinkamai naudokite laidą. Niekada neneškite įrankio laikydami už laido, netraukite jo ir nebandykite traukdam už jo ištraukti elektros įrankio kištuką. Laikykite laidą atokiai nuo šilumos šaltinių, tepalų, aštrių briaunų ar judančių dalių. Dėl pažeistų arba susipainiojusių laidų padidėja elektros smūgio rizika.
- Jei elektros įrankį naudojate lauke, naudokite lauke skirtą naudoti ilgintuvą. Naudojant lauke skirtą naudoti ilgintuvą, sumažėja elektros smūgio rizika.
- Jeigu elektros įrankį būtina naudoti drėgnoje aplinkoje, naudokite įžemintu grandinės pertraukikliu (IGP) apsaugotą maitinimo šaltinį. Naudojant IGP, sumažėja elektros smūgio pavojus.

### Asmens sauga

- Naudodami elektros įrankį, būkite budrūs, stebėkite savo veiksmus ir vadovaukitės sveiku protu. Nenaudokite elektros įrankio, jei esate pavargę, apsvaigę nuo narkotikų, alkoholio arba vaistų. Dirbant elektros įrankiais netgi akimirksniu neatidumo gali tapti sunkaus sužeidimo priežastimi.
- Naudokite asmenines apsaugines priemones. Visuomet užsidėkite akių apsaugos priemones. Dėl atitinkamomis sąlygomis naudojamų apsauginių priemonių, pavyzdžiui, respiratorių, neslystančių apsauginių batų, šalmo arba apsauginių ausinių, sumažėja sužeidimų rizika.
- Saugokitės atsitiktinio įsijungimo. Prieš prijungdami įrenginį prie maitinimo šaltinio ir (arba) akumuliatorių bloko, paimdami arba nešdami įrenginį, įsitikinkite, kad jungiklis yra išjungimo padėtyje. Jei nešite elektros įrankį laikydami pirštą ant jungiklio ar prijungsite jį prie maitinimo šaltinio, kai jungiklis yra įjungimo padėtyje, gali įvykti nelaimingas atsitikimas.
- Prieš įjungdami elektros įrankį, pašalinkite iš jo visus reguliavimo raktus ar veržliarakčius. Besisukančioje elektros įrankio dalyje paliktas veržliaraktis arba raktas gali sužeisti.
- Per plačiai neužsimokite. Visada tvirtai stovėkite ant kojų ir laikykite pusiausvyrą. Tokiu būdu geriau kontroliuosite elektros įrankį netikėtose situacijose.
- Apsirenkite tinkamai. Niekada nedėvėkite palaidų drabužių ar papuošalų. Nelaikykite plaukų, drabužių ir pirštinių arti judančių dalių. Palaidi drabužiai, papuošalai arba ilgi plaukai gali įkliūti į judančias dalis.
- Jeigu naudojate įtaisus, skirtus dulkių surinkimo įrenginiams prijungti, įsitikinkite, kad jie tinkamai prijungti ir naudojami. Naudojant dulkių surinkimo įrenginius, sumažėja su dulkėmis susijusių pavojų rizika.

**Elektros įrankių naudojimas ir priežiūra**

- **Dirbdami su elektros įrankiu nenaudokite jėgos. Naudokite savo darbui tinkamą elektros įrankį.** Naudojant tam tikslui skirtą elektros įrankį, darbas bus atliktas saugiau ir greičiau.
- **Jeigu paspaudus jungiklį elektros įrankis neįsijungia arba neišsijungia, nenaudokite įrankio.** Elektros įrankis, kurio nepavyksta tinkamai valdyti jungikliu, kelia pavojų ir turi būti taisomas.
- **Prieš reguliuodami elektros įrankius, keisdami priedus arba padėdami saugoti, ištraukite maitinimo laido kištuką iš elektros lizdo ir (arba) atjunkite akumuliatorių bloką.** Laikantis šių prevencinės apsaugos priemonių, sumažėja netyčinio elektros įrankio įjungimo rizika.
- **Nenaudojamus elektros įrankius laikykite vaikams nepasiekiamoje vietoje ir neleiskite naudoti elektros įrankio asmenims, kurie nemoka juo naudotis arba nėra susipažinę su šiomis instrukcijomis.** Nekvalifikuotų naudotojų rankose elektros įrankiai yra pavojingi.
- **Priziūrėkite elektros įrankius. Patikrinkite, ar sureguliuotos ir nestringa judančios dalys, ar nėra sulūžusių dalių ir kitų veiksmių, kurie gali daryti įtaką elektros įrankio veikimui. Prieš naudojant, sugedusį elektros įrankį reikia sutaisyti.** Daug nelaimingų atsitikimų įvyksta dėl netinkamai priziūrimų elektros įrankių.
- **Pjovimo įrankiai turi būti pagalšti ir švarūs.** Tinkamai priziūrėti pjovimo įrankiai su aštriomis pjovimo briaunomis rečiau užstringa ir juos paprasčiau valdyti.
- **Elektros įrankius, priedus, įrankių galastuvus ir pan. naudokite taip, kaip nurodyta šiose instrukcijose, atsižvelgdami į darbo sąlygas ir atliekamą darbą.** Naudodami elektros įrankį ne pagal paskirtį, galite sukelti pavojingą situaciją.

#### Akumuliatorių įrankių naudojimas ir priežiūra

- **Akumulatorius kraukite tik gamintojo nurodytu įkrovikliu.** Įkroviklis, tinkamas vienam akumuliatorių blokui, gali sukelti gaisro pavojų, naudojamas kitam akumuliatorių blokui įkrauti.
- **Elektros įrankius naudokite tik su jiems skirtais akumuliatorių blokais.** Naudojant bet kokį kitą akumuliatorių bloką kyla sužeidimo ir gaisro pavojus.
- **Nenaudojamą akumuliatorių bloką laikykite toliau nuo metalinių daiktų, galinčių sukurti jungtį tarp gnybtų, pavyzdžiui sąvaržėlių, monetų, raktų, vinių, varžtų ir kitų smulkių metalinių daiktų.** Trumpai sujungus akumuliatoriaus gnybtus gali kilti gaisras arba galite nudegti.
- **Esant nepalankioms sąlygoms, iš akumuliatoriaus gali imti tekėti skystis. Nelieskite jo. Ant odos netyčia patekusį skystį nuplaukite vandeniu. Skysčiui patekus į akis kreipkitės medicininės pagalbos.** Iš akumuliatoriaus ištekėjęs skystis gali sudirginti arba nudeginti.

#### Techninė priežiūra

- **Elektros įrankio techninę priežiūrą privalo atlikti kvalifikuotas remonto specialistas, naudodamas tik tokias pačias pakaitines dalis.** Tokiu būdu bus užtikrinta elektros įrankio sauga.

#### Pūstuvo saugos įspėjimai

- Norėdami sumažinti elektros smūgio riziką, nenaudokite pūstuvo ant šlapios dangos ar lietuje.
- Gaminį laikykite patalpoje.
- Neleiskite naudoti gaminio kaip žaislo. Neleiskite vaikams būti šalia gaminio.
- Paisykite šiose instrukcijose pateiktų nurodymų. Naudokite tik patvirtintus priedus.
- Jei gaminyje buvo sugadintas, įkrito į vandenį, buvo paliktas lauke ar netinkamai veikia, kreipkitės į patvirtintą techninės priežiūros centrą.
- Nenaudokite gaminio šlapiomis rankomis.
- Į angas neikiškite jokių daiktų. Nenaudokite gaminio, jei užsikūšusios angos.
- Saugokite, kad neužsikūšų dulkelės, pūkeliai, plaukai ir bet kuo, kas gali sumažinti oro srautą.
- Laikykite plaukus, papuošalus, palaidus drabužius, pirštus ir visas kūno dalis atokiau nuo angų ir judamųjų dalių.
- Būkite atsargūs, kai gaminį naudojate stovėdami ant laiptų.

#### Bendrieji saugos nurodymai

- Naudokite gaminį tinkamai. Netinkamai naudojant galima rimtai arba mirtinai susižeisti. Produktą naudokite tik šiose instrukcijose nurodytiems darbams. Nenaudokite gaminio kitiems darbams.
- Paisykite šiose instrukcijose pateiktų nurodymų. Paisykite saugos simbolių ir saugos nurodymų. Naudotojui nepaisant instrukcijų ir simbolių, galima sugadinti įrangą arba susižeisti ar mirtinai susižeisti.
- Neišmeskite šių instrukcijų. Vadovaukitės šiomis instrukcijomis surinkdami ir naudodami šį gaminį bei atlikdami jo techninę priežiūrą. Vadovaukitės šiomis instrukcijomis, kad tinkamai prijungtumėte priedus. Naudokite tik patvirtintus priedus.
- Sugadinto gaminio nenaudokite. Paisykite techninės priežiūros grafiko. Atlikite tik šiose instrukcijose aprašytus priežiūros darbus. Visus kitus priežiūros darbus turi atlikti patvirtintas techninės priežiūros centras.
- Šiose instrukcijose negali būti numatytos visos situacijos, su kuriomis galite susidurti naudodami gaminį. Būkite atsargūs ir apdairūs. Gaminio nenaudokite ir nevykdysite jo priežiūros darbų, jei nesate tikri dėl jo būklės. Jei reikia informacijos, kreipkitės į gaminio ekspertą, pardavimo atstovą, techninės priežiūros atstovą arba patvirtintą techninės priežiūros centrą.
- Prieš surinkdami gaminį, ruošdami jį saugoti arba atlikdami techninės priežiūros darbus, atjunkite išimkite akumuliatorių bloką.



- Nenaudokite gaminio, jei pasikeitė jo pradinės specifikacijos. Nekeiskite gaminio dalių, neturinčių gamintojo patvirtinimo. Naudokite tik gamintojo patvirtintas dalis. Netinkamai atliekant gaminio techninę priežiūrą galima rimtai arba mirtinai susižeisti.
- Neužveskite gaminio patalpoje arba greta degių medžiagų.
- Kai naudojate gaminį, variklis sukuria elektromagnetinį lauką. Elektromagnetinis laukas gali sugadinti medicininius implantus. Prieš pradėdami naudoti šį gaminį, pasitarkite su savo gydytoju ir medicininio implanto gamintoju.
- Neleiskite gaminio naudoti vaikams. Neleiskite gaminio naudoti su instrukcijomis nesusipažinusiems asmenims.
- Visada prižiūrėkite gaminį naudojančią fizinę arba protinę negalią turintį asmenį. Juos visada privalo prižiūrėti atsakingas suaugęs asmuo.
- Užrakinkite gaminį vaikams ir nepatvirtintiems asmenims nepasiekiamoje vietoje.
- Iš gaminio gali išskrieti ir sužaloti pašaliniai objektai. Paisykite saugos nurodymų, kad sumažėtų rimtų ar mirtinų sužeidimų pavojus.
- Nepalikite gaminio be priežiūros, kai užvestas variklis.
- Dėl nelaimingo įvykio yra atsakingas gaminio naudotojas.
- Prieš naudodami gaminį įsitinkinkite, kad jo dalys nepažeistos.
- Prieš naudodami gaminį, įsitinkinkite, kad aplink jus saugiai atstumu nėra pašalinių žmonių arba gyvūnų. Įsitinkinkite, kad šalia esantis žmogus žino, kad naudojate gaminį.
- Atsižvelkite į nacionalinius arba vietos įstatymus. Jie gali drausti arba riboti gaminio naudojimą konkrečiomis sąlygomis.
- Naudodami gaminį, nestovėkite ant kopėčių.
- Gabendami gaminį, jį saugiai pritvirtinkite.
- Gaminį naudokite tik rekomenduojamą laiką. Laikykitės vietinių įstatymų.
- Darbo metu nustatykite mažiausią galimą gaminio greitį.
- Prieš naudodami gaminį įsitinkinkite, kad jis yra geros būklės.
- Prieš gaminio naudojimą grėbliu arba šluota nuo žemės nugrėbkite arba nušluokite šiukšles.
- Jei darbo sritis purvina, nuplaukite ją žarna.
- Gaminį naudokite kaip alternatyvą žarnai, norėdami taupyti vandenį.
- Nenukreipkite gaminio į lengvai pažeidžiamus augalus.
- Oro srautą valdykite pūstuvo vamzdį nukreipdami žemyn arba į vieną pusę. Nepūskite oro į tokius objektus kaip sienos, dideli akmenys, transporto priemonės ir tvoros.
- Jei dirbate prie vidinių kampų, pūskite nuo kampo į darbo srities centrą. Antraip šiukšlės gali būti nusiųstos jums į veidą ir sužeisti akis.
- Neekspluatuokite gaminio, jeigu esate pavargę, sergate, vartojote alkoholio, narkotikų ar vaistų.
- Ilgus plaukus pakelkite aukščiau pečių.
- Įsitinkinkite, kad darbo metu jūsų rankos, kojos ir gaminys būtų tinkamoje padėtyje. Tvirtai stovėkite, laikykite pusiausvyrą Per plačiai neužsimokite.
- Pašaliniai asmenys turi naudoti akių apsaugos priemones.
- Jei į darbo vietą patenka kiti asmenys, išjunkite pūstuvo variklį.
- Nenaudokite gaminio stovėdami ant stogo ar kitų aukštų objektų. Tai kelia pavojų susižaloti.
- Naudokite pilnai sukomplektuotą pailgintą antgalį, kad oro srovė būtų pučiama arti žemės.
- Panaudoję gaminį išmeskite šiukšles į atliekų talpyklas.
- Prieš pašalindami susidariusius kamščius ar kitas medžiagas, išimkite akumulatoriaus bloką.
- Jei gaminys neįprastai vibruoja, išimkite akumulatoriaus bloką.
- Dirbame gaminiu tik dienos šviesoje arba esant geram dirbtiniam apšvietimui.
- Tvirtai stovėkite nuožulniose vietose.
- Eikite, o ne bėkite.
- Visos oro įsiurbimo angos turi būti švarios.

## Naudojimo saugos instrukcijos

- Gaminį naudokite tik lapams ar kitoms šiukšlėms nupūsti arba pašalinti nuo žemės.
- Neprileiskite žmonių arba gyvūnų arčiau nei 15 m (50 pėdų) nuo naudotojo.
- Šis gamins į naudotoją gali dideliu greičiu išsviesti daiktus, kurie gali atšokti ir jį užgauti. Taip galima pažeisti akis.
- Laikykite gaminį kaip parodyta. (Pav. 17)
- Prieš naudodami gaminį, apžiūrėkite darbo vietą. Pašalinkite visas šiukšles ir kietus objektus, pavyzdžiui, akmenis, stiklą, vielas, kurie darbo metu gali būti sviedžiami, atšokti arba kaip nors kitaip sužeisti ar padaryti žalos.
- Pūstuvo antgalio nenukreipkite į žmones, gyvūnus, atidarytus langus ar transporto priemones.
- Prieš sumontuodami ar išmontuodami priedus ar kitas dalis, sustabdykite variklį.
- Nenaudokite gaminio be apsaugos.

## Asmeninės apsauginės priemonės

- Dirbdami gaminiu visada naudokite tinkamas asmenines apsaugines priemones. Asmeninės apsauginės priemonės nepašalina sužeidimų pavojaus. Asmeninės apsauginės priemonės sumažina sužalojimų laipsnį nelaimės atveju.
- Dirbdami gaminiu visada naudokite patvirtintas akių apsaugos priemones.

- Nenaudokite gaminio basomis kojomis arba atvira avalyne. Visada avėkite patvarius, neslystančius batus.
- Dėvėkite storas, ilgas kelnes.
- Jei būtina, naudokite patvirtintas apsaugines pirštines.
- Jei yra tikimybė, kad jums ant galvos gali nukristi sunkus objektas, naudokite šalmą.
- Dirbdami gaminiu visada naudokite apsaugines ausines. Ilgalais triukšmas gali pakenkti klausai.
- Šalia visada turėkite pirmosios pagalbos rinkinį.
- Visada produktą naudodami dulketoje aplinkoje naudokite patvirtintą respiratorių.

## Gaminio apsauginės priemonės

- Nepamirškite reguliariai atlikti gaminio priežiūros darbų.
    - Gaminio tarnavimo trukmė padidėja.
    - Nelaimių pavojus sumažėja.
- Reguliariai perduokite gaminį patvirtintam pardavimo atstovui arba techninės priežiūros centrui, kuriame jis bus apžiūrėtas ir pakoreguotas arba suremontuotas.
- Nenaudokite gaminio, jei jo apsauginės priemonės pažeistos. Jei gaminys pažeistas, kreipkitės į patvirtintą techninės priežiūros centrą.

## Ijungimo / išjungimo mygtukas

Paspaudę įjungimo / išjungimo mygtuką, įsitikinkite, kad variklis sustojo.

## Priežiūros saugos instrukcijos



**PERSPĖJIMAS:** Dėl netinkamos priežiūros kyla variklio sugadinimo ar susižalojimo pavojus.

Gaminio naudotojas atsakingas už visos reikalingos priežiūros, aprašytos naudojimosi instrukcijoje, atlikimą.

Prieš atlikdami priežiūros darbus išimkite akumuliatorių bloką.

## Akumuliatorių naudojimo sauga

Naudokite tik gamintojo akumuliatorių ir įkraukite jį tik naudodami gamintojo akumuliatorių įkroviklį.

Įkraunamus akumuliatorių blokus galima naudoti tik kaip atitinkamų belaidžių gaminių maitinimo šaltinius. Norint išvengti sužeidimų akumuliatorių bloko negalima naudoti kaip maitinimo šaltinio kitiems įrenginiams.

- Akumuliatorių blokų neardykite, neatidarinkite ir nepjaustykite.
- Saugokite akumuliatorių blokus nuo tiesioginių saulės spindulių arba karščio. Saugokite akumuliatorių blokus nuo ugnies.

- Reguliariai patikrinkite akumuliatorių bloką ir jo įkroviklį, ar nepažeisti. Pažeisti arba pakeisti akumuliatorių blokai gali sukelti gaisrą, sprogti arba sukelti sužeidimų pavojų. Netaisykite ir neatidarykite pažeistų akumuliatorių blokų.
- Nenaudokite pažeisto, pakeisto arba sugadinto akumuliatorių bloko arba gaminio.
- Nekeiskite ir netaisykite gaminio arba akumuliatorių bloko. Remonto darbus patikėkite tik patvirtintam specialistui.
- Nebandykite sujungti elemento ar akumuliatorių bloko kontaktų trumpuoju jungimu. Nelaiykite akumuliatorių blokų dėžėje ar stalčiuje, kur jų kontaktus trumpuoju jungimu gali sujungti kiti metaliniai objektai.
- Neišpakuokite akumuliatorių bloko, kol jo neketinate naudoti.
- Nesutrenkite akumuliatorių blokų.
- Jei iš akumuliatoriaus teka skystis, saugokite nuo jo odą ir akis. Jei palietėte skystį, gerai nuplaukite šią vietą vandeniu ir kreipkitės pagalbos į medikus.
- Nenaudokite akumuliatorių įkroviklio kitoms nei nurodytoms akumuliatorių bloko operacijoms atlikti.
- Atsižvelkite į pliuso (+) ir minuso (-) ženklus ant akumuliatorių bloko ir gaminio, kad užtikrintumėte tinkamą veikimą.
- Nenaudokite akumuliatorių bloko, neskirto naudoti su gaminiu.
- Nenaudokite gaminyje skirtingų įtampų arba skirtingų gamintojų akumuliatorių blokų.
- Saugokite akumuliatorių blokus nuo vaikų.
- Visada pirkite nurodyto tipo gaminio akumuliatorių blokus.
- Akumuliatorius laikykite švarioje ir sausoje vietoje.
- Jeigu akumuliatorių bloko kontaktai susitepa, nuvalykite juos švaria ir sausa šluoste.
- Prieš naudojant antrinius akumuliatorių blokus juos reikia įkrauti. Visada naudokite tinkamą akumuliatorių įkroviklį ir vadovaukitės tinkamo įkrovimo instrukcijomis, pateikiamomis vadove.
- Jeigu akumuliatorių bloko nenaudojate, nepalikite jo ilgai prijungto prie įkroviklio.
- Išsaugokite vadovą, kad galėtumėte peržiūrėti jį vėliau.
- Akumuliatorių bloką naudokite tik pagal paskirtį.
- Kai nenaudojate gaminio, išimkite iš jo akumuliatorių bloką.
- Laikykite naudojamą akumuliatorių bloką atokiau nuo popieriaus sąvarželių, raktų, vinių, varžtų arba kitų metalinių objektų. Taip gali įvykti trumpasis kontaktų jungimas. Trumpai sujungus akumuliatorių bloko gnybtus gali kilti gaisras arba galite nudegti.

---

# SURINKIMAS

---



**PERSPĖJIMAS:** Prieš surinkdami gaminį perskaitykite skyrių apie saugą.

## Pūstuvo vamzdžių montavimas

(Pav. 18 )

1. Sulygiuokite pūstuvo vamzdžio galą su varikliu.
2. Prijunkite pūstuvo vamzdį prie variklio, kol išgirsite spragtelėjimą. Įsitinkinkite, kad jie būtų tvirtai sujungti.
3. Prijunkite antgalį prie pūstuvo vamzdžio, kol išgirsite spragtelėjimą. Įsitinkinkite, kad jie būtų tvirtai sujungti.

---

# NAUDOJIMAS

---



**PERSPĖJIMAS:** Prieš naudodami gaminį perskaitykite ir supraskite skyrių apie saugą.

## Veiksmai prieš pradėdant naudoti įrenginį

- Apžiūrėkite, ar gaminiiui netrūksta dalių, ar jis neturi pažeistų, nepritvirtintų arba susidėvėjusių dalių.
- Apžiūrėkite veržles ir varžtus.
- Patikrinkite, ar tinkamai veikia gaidukas.
- Patikrinkite, ar tinkamai veikia įjungimo / išjungimo mygtukas.

## Akumuliatorių bloko įstatymas

(Pav. 19 )

- Sulygiuokite akumuliatorių bloko briauneles su akumuliatorių skyriaus grioveliais. Stumkite akumuliatorių bloką į akumuliatorių skyrių tol, kol išgirsite spragtelėjimą.
- Norėdami išimti akumuliatorių bloką, paspauskite ir laikykite atleidimo mygtuką ir ištraukite akumuliatorių bloką.

## Variklio paleidimas

1. Įstatykite akumuliatorių bloką. Žr. *Akumuliatorių bloko įstatymas psl. 147*
2. Spauskite įjungimo / išjungimo mygtuką, kol pradės šviesti lemputė.
3. Paspauskite gaiduką, kad paleistumėte variklį.
  - Gaiduką spauskite švelniai, jei norite mažesnio greičio.
  - Gaiduką spauskite stipriau, jei norite didesnio greičio.
4. Naudokitės gaminiiu.

## Variklio stabdymas

1. Atleiskite gaiduką.
2. Spauskite įjungimo / išjungimo mygtuką, kol užges lemputė.

## Galingumo režimo keitimas

Įrenginiui veikiant galima keisti įrenginio galingumo režimą. Galimi 2 galingumo režimai:

1. **Standartinis režimas** – taupo energiją ir maksimaliai pailgina veikimo laiką. Standartinis režimas tinka atliekant daugelį darbų.

**Pasižymėkite:** Įjungus įrenginį, nustatomas standartinis režimas

2. **Galios didinimo režimas** – įjungus galios didinimo režimą, įrenginys veikia dideliu greičiu. Galios didinimo režimas tinka nelengviems darbams, kuriems reikia didžiausio galingumo. Norėdami įjungti galios didinimo režimą, spauskite galios didinimo mygtuką, kol užsidegs lemputė. Norėdami sustabdyti galios didinimo režimą, spauskite galios didinimo mygtuką, kol užges lemputė.

**Pasižymėkite:** Jei atleisite gaiduką veikiant įrenginiui, vėl įjungus įrenginį, jis veiks paskutiniu naudotu režimu. Jei įrenginys sustoja automatiškai arba naudotojas paspaudžia įjungimo / išjungimo mygtuką, paskutinis naudotas režimas ištrinamas iš atminties. Įjungus įrenginį, vėl nustatomas standartinis režimas.

## Skaitmeninio pastovaus greičio palaikymo įjungimas

Skaitmeninis pastovaus greičio palaikymas leidžia nenaudojant gaiduko nustatyti ir palaikyti pūstuvo greitį.

(Pav. 20 )

1. Nuspauskite ir laikykite gaiduką norimoje padėtyje, kad įjungtumėte skaitmeninio pastovaus greičio palaikymo funkciją.
2. Kai skaitmeninis pastovaus greičio palaikymas įjungiamas, gaiduką atleiskite.



**Pasižymėkite:** Kol veikia skaitmeninis pastovaus greičio palaikymas, gaiduką paspauskite, jei norite padidinti greitį. Kai atleisite gaiduką, skaitmeninio pastovaus greičio palaikymo valdiklis grįš į paskutinę buvusią padėtį.

3. Išjunkite skaitmeninį pastovaus greičio palaikymą, jei pūstuvą toliau norite naudoti įprastai.

## Galingumo matuoklis

Galingumo matuoklis rodo, kiek energijos naudoja veikiantis įrenginys.

- 4 ir 5 šviesos diodai rodo, kad įrenginys veikia tinkamai ir efektyviausiai naudoja akumuliatorių.
- Dešinėje esantis 6 šviesos diodas rodo maksimalų galingumą ir minimalų akumuliatoriaus efektyvumą.

## Akumuliatoriaus įkrovimo šviesos diodas

Kol spaudžiamas gaidukas, rodoma akumuliatorių bloko būseną. Atleidus gaiduką, akumuliatorių bloko būseną parodoma dar kartą.

Degančių šviesos diodų skaičius nurodo esamą akumuliatorių bloko įkrovimo lygį.

Šviesos diodai	Akumuliatoriaus būseną
Dega visi žali diodai	Visiškai įkrauta (100–76 %)
Dega 1, 2 ir 3 diodai	Akumuliatorių blokas 75–51% įkrautas.

Šviesos diodai	Akumuliatoriaus būseną
Dega 1 ir 2 diodai	Akumuliatorių blokas 50–26 % įkrautas.
Dega 1 diodas	Akumuliatorių blokas 25–6 % įkrautas.
Mirksi 1 diodas	Akumuliatorių blokas 5–0 % įkrautas.

**Pasižymėkite:** Jei varikliui sustojus maitinimo šviesos diodas vis dar šviečia, paspauskite mygtuką, esantį ant akumuliatorių bloko. Galimų sprendimų ieškokite *GEDIMAI IR JŲ ŠALINIMAS* psl. 149.

**Pasižymėkite:** Kai akumuliatorių blokas visiškai išsikrauna, variklis iškart sustoja.

**Pasižymėkite:** Variklis automatiškai sustoja, jei akumuliatorių blokas ar elektros pavara tampa per karšta dėl intensyvaus įrenginio naudojimo. Leiskite varikliui ir akumuliatorių blokui atvėsti. Tuo metu įrenginys nustatomas iš naujo.

## PRIEŽIŪRA



**PERSPĖJIMAS:** Prieš valydami, taisydami arba prižiūredami gaminį perskaitykite ir supraskite saugos skyrių.

### Priežiūros grafikas

- Būtinai vadovaukitės priežiūros grafiku. Priežiūros intervalai apskaičiuojami pagal kasdienį gaminio naudojimą. Intervalai skiriasi, jei gaminio nenaudojate kasdien.
- Atlikite tik šiose instrukcijose nurodytus priežiūros darbus.
- Dėl kitų, šiose instrukcijose neminimų priežiūros darbų kreipkitės į patvirtintą techninės priežiūros centrą.

### Kasdienė priežiūra

- Išimkite akumuliatorių bloką. Nurodymai, kaip tinkamai prižiūrėti akumuliatorių bloką, pateikti naudojimo instrukcijoje.

- Apžiūrėkite varžles ir varžtus.
- Patikrinkite, ar tinkamai veikia gaidukas.
- Patikrinkite, ar tinkamai veikia įjungimo / išjungimo mygtukas.
- Švelniu šepetėliu ar sausa šluoste nuo gaminio paviršiaus nuvalykite šiukšles. Neplaukite vandeniu, valymo skysčiais arba skiedikliais.
- Minkštu šepetėliu išvalykite šiukšles iš oro angų.
- Apžiūrėkite, ar gaminiai netrūksta dalių, ar jis neturi pažeistų, nepritvirtintų arba susidėvėjusių dalių.
- Patikrinkite, ar vienodai juda gaminio judamosios dalis ir ar jas saugu naudoti.
- Jei gaminys pažeistas, kreipkitės į patvirtintą techninės priežiūros centrą. Sugadinto gaminio nenaudokite.

# GEDIMAI IR JŲ ŠALINIMAS

Problema	Galima priežastis	Galimas sprendimas
Nepavyksta paleisti gaminio	Išjungtas maitinimas.	Ijunkite maitinimą. Žr. <i>Variklio paleidimas psl. 147</i>
	Nėra elektros kontakto tarp gaminio ir akumuliatorių bloko.	Tinkamai įstatykite akumuliatorių bloką. Žr. <i>Akumuliatorių bloko įstatymas psl. 147</i>
	Akumuliatorių blokas neįkrautas.	Įkraukite akumuliatorių bloką. Informacijos apie akumuliatorių bloką ieškokite naudojimo instrukcijoje.
	Akumuliatorių blokas ar gaminys yra per karštas.	Prieš paleisdami gaminį, leiskite akumuliatorių blokui ir gaminiui atvėsti.
	Akumuliatorių blokas ar gaminys yra per šaltas.	Prieš paleisdami gaminį, leiskite akumuliatorių blokui ir gaminiui sušilti.
	Variklis per karštas.	Prieš paleisdami gaminį, leiskite bent 1 minutę akumuliatorių blokui ir gaminiui atvėsti.

## Klaidų kodai

Klaidų kodai padeda šalinti akumuliatorių bloko ir (arba) jo įkroviklio gedimus įkrovimo metu.

diodą taip, kad akumuliatoriaus briaunas matytumėte nukreiptas į viršų.

(Pav. 21 )

**Pasižymėkite:** Kad tinkamai matytumėte šviesos diodų išdėstymą, žiūrėkite į akumuliatoriaus įkrovimo šviesos

Šviesos diodų ekranas	Galimi gedimai	Galimi veiksmai
1 šviesos diodas šviečia raudonai, 4 šviesos diodas šviečia žaliai, o akumuliatorių blokas nesikrauna ir, įdėjus į įrenginį, tinkamai neveikia	Perdegęs vidinis saugiklis	Kreipkitės į patvirtintą techninės priežiūros centrą.
1 diodas šviečia raudonai	Netinkama elementų įtampa	Kreipkitės į patvirtintą techninės priežiūros centrą.
4 diodas šviečia žaliai	Akumuliatorių blokas įkrautas per daug	Išimkite akumuliatorių bloką iš įkroviklio ir įdėkite į įrenginį. Naudokitės įrenginiu. Akumuliatorių bloko įkroviklis gali būtų sugedęs. Kreipkitės į patvirtintą techninės priežiūros centrą.
1 šviesos diodas šviečia raudonai, 2 šviesos diodas šviečia žaliai, o akumuliatorių blokas nesikrauna ir, įdėjus į įrenginį, tinkamai neveikia	Akumuliatorių blokas neveikia	Išimkite akumuliatorių bloką iš įrenginio. Nesikrauna. Akumuliatorių blokas pažeistas ir jį būtina keisti. Kreipkitės į patvirtintą techninės priežiūros centrą.
Įkraunant arba akumuliatorių bloką įdėjus į įkroviklį šviečia raudonas diodas ir mirksi 2 žalias diodas	Vidinė akumuliatoriaus temperatūra per žema arba per aukšta, kad būtų galima įkrauti	Perneškite įkroviklį ir akumuliatorių bloką į tokią vietą, kur akumuliatorių bloko vidinė temperatūra galėtų būti 5 °C (41 °F) – 45 °C (113 °F).

Šviesos diodų ekranas	Galimi gedimai	Galimi veiksmai
[dėjus akumuliatorių bloką, diodas mirksi raudonai ir 2 diodas mirksi žaliai.	Vidinė akumuliatoriaus temperatūra per žema arba per aukšta	Vidinė akumuliatorių bloko temperatūra turi būti nuo – 15 °C (5 °F) iki 70 °C (158 °F). Temperatūra aplink akumuliatorių bloką yra per žema arba per aukšta. <ul style="list-style-type: none"> <li>• Jei akumuliatorių blokas yra per daug atšalęs nuo aplinkos temperatūros, perneškite akumuliatorių bloką ir akumuliatorių įkroviklį į šiltą aplinką.</li> <li>• Jei akumuliatorių blokas yra per daug įkaitęs, išneškite akumuliatorių bloką ir akumuliatorių įkroviklį iš karštos aplinkos.</li> </ul>

## TECHNINIAI DUOMENYS

	gaminys	LI 58GB (BHB58VPR)
<b>Variklio specifikacijos</b>		
Variklio tipas		Be šepetėlių
Variklio įtampa	V (DC)	58
Variklio galingumas	W	1 200
<b>Akumuliatorių bloko ir akumuliatoriaus įkroviklio specifikacijos</b>		
Numatytasis akumuliatorių bloko tipas		Li 585.2A
Numatytasis akumuliatorių įkroviklio tipas		Li 58V 2.5CGR
<b>Triukšmo ir vibracijos duomenys</b>		
Ekvivalentiškas vibracijos lygis rankenose su pūstuvu vamzdžiais (originaliais). Žr. 1 pastabą	m / s <sup>2</sup>	5 429
Garantuotas garso stiprumo lygis, (LWA) Žr. 2 pastabą.	dB (A)	99
Garso galios lygis, išmatuotas. Žr. 2 pastabą.	dB (A)	96
Atitinkamas garso slėgio lygis naudotojo ausims išmatuojamas pagal ISO 22868, įrenginiuose su įtaisytai pūstuvu vamzdžiais (originaliais).	dB (A)	84
<b>Spamtuotės ventiliatoriaus veikimas (su antgaliu ir pūstuvu vamzdžiu)</b>		
Didž. oro greitis	m / s (mph)	58 (130)
Didelis oro tūris	m <sup>3</sup> / min (cfm)	10 (380)
Padidintas oro tūris	m <sup>3</sup> / min (cfm)	15 (540)
<b>Gaminio masė</b>		
Svoris (be akumuliatorių bloko, su vamzdžiais)	kg (svar.)	2,7 (5,9)

**1 pastaba.** Pateiktuose atitinkamo vibracijos lygio duomenyse yra 1,5 m/s<sup>2</sup> tipiška statistinė sklaida (standartinis nuokrypis).

**2 pastaba.** Triukšmo emisija į aplinką išmatuota kaip garso stiprumas (LWA) pagal EB direktyvą 2000/14/EB. Pateiktas įrenginio garso stiprumo lygis buvo išmatuotas

naudojant didžiausią garsą sukeltantį originalų pjovimo įtaisą. Skirtumas tarp garantuojamosios ir matuojamosios garso galios yra tas, kad pagal Direktyvą 2000/14/EB garantuojamoji garso galia apima ir matavimo rezultatų sklaidą bei nukrypimus tarp skirtingų to paties modelio įrenginių.

**3 pastaba.** Pateiktuose duomenyse apie ekvivalentinį įrenginio garso slėgio lygį yra 3 dB (A) tipiška statistinė sklaida (standartinis nuokrypis).

---

## EB ATITIKTIES DEKLARACIJOS TURINYS

---

Mes, „Husqvarna AB“, SE 561 82 Huskvarna, ŠVEDIJA, savo atsakomybe pareiškiamo, kad pateiktas gaminys:

Aprašas	Pūstuvus
Gamintojas	„McCulloch“
Platforma / tipas / modelis	BHB58VPR platforma, nurodanti Li 58GB modelį
Partija	Serijos numerių data nuo 2017

visiškai atitinka šias ES direktyvas ir reikalavimus:

Direktyva / reikalavimas	Aprašas
2006/42/EB	„dėl mašinų“
2014/30/ES	„dėl elektromagnetinio suderinamumo“
2000/14/EB	„dėl triukšmo lauke“
2011/65/ES	„dėl pavojingų medžiagų“

Taikomi dariniai standartai ir (arba) techninės specifikacijos: EN 60745-1:2009+A11; EN 15503:2009+A2; EN ISO 12100:2010

Pagal 2000/14/EB direktyvos V priedą nustatytosios garso vertės pateikiamos šios instrukcijos techninių duomenų skyriuje ir pasirašytoje EB atitikties deklaracijoje.

Bendrovė „TUV Rheinland“ atliko neatlygintą tyrimą bendrovės „Husqvarna AB“ vardu ir pateikia EB komisijos 2006/42/EB direktyvos dėl mašinų atitikties sertifikatą.

Šis sertifikatas, kaip nurodyta pasirašytoje EB atitikties deklaracijoje, galioja visoms gamybos vietoms ir kilmės šalims, nurodytoms gaminio etiketėje.

Pristatytas pūstuvus atitinka kontrolę praėjusį pavyzdį.

„Husqvarna“ AB, SE 561 82 Huskvarna, ŠVEDIJA, vardu  
2017.12.04

John Thompson, produktų ir rinkodaros direktorius.  
Atsakingas už techninę dokumentaciją

---

## Saturs

---

IEVADS.....	152	APKOPE.....	158
DROŠĪBA.....	153	PROBLĒMU NOVĒRŠANA.....	159
MONTĀŽA.....	157	TEHNISKIE DATI.....	160
DARBĪBA.....	157	ES ATBILSTĪBAS DEKLARĀCIJAS SATURS.....	161

---

## IEVADS

---

### Lietotāja rokasgrāmata

Šīs lietotāja rokasgrāmatas sākotnējā valoda ir angļu.  
Lietotāja rokasgrāmatas citās valodās ir tulkojumi no angļu valodas.

### Pārskats

(Att. 1 )

1. Akumulatora bloks
2. Akumulatora bloka lādētājs
3. Akumulatora statusa poga
4. Baterijas uzlādes statusa LED gaismas
5. Sprausla
6. Pūtēja caurule
7. Cilpa
8. Digitālā kruīza kontrole
9. Mēlīte
10. Aizmugurējais rokturis
11. Digitālās vadības centrs
12. Sprieguma mēritājs
13. Sprieguma paaugstināšanas poga
14. Ieslēgšanas/izslēgšanas poga
15. Akumulatora atvienošanas poga
16. Ventilācijas vārsts
17. Elektriskais galvas vagonis
18. Lietotāja rokasgrāmata

### Simboli uz izstrādājuma

(Att. 2 ) Brīdinājums

(Att. 3 ) Izlasiet šo rokasgrāmatu.

(Att. 4 ) Izmantojiet apstiprinātus galvas aizsarglīdzekļus

(Att. 5 ) Izmantojiet apstiprinātus dzirdes aizsarglīdzekļus

(Att. 6 ) Izmantojiet apstiprinātus acu aizsarglīdzekļus

(Att. 7 ) Izmantojiet apstiprinātus aizsargapavus un cimdus

(Att. 8 ) Uzmanieties no mestiem un rikošetā atlecošiem priekšmetiem.

(Att. 9 ) Pārliecinieties, lai mati būtu virs pleciem

(Att. 10 ) Neejiet atmuguriski izstrādājuma lietošanas laikā

(Att. 11 ) Drošs attālums

(Att. 12 ) Strāvas trieciens!

(Att. 13 ) Noteiktais skaņas jaudas līmenis

(Att. 14 ) Ar izstrādājumu vai iepakojumu nedrīkst rīkoties kā ar māsaimniecības atkritumiem. Izstrādājums un tā iepakojums ir jānodod atbilstošā elektrisko un elektronisko ierīču pārstrādes vietā.

(Att. 15 ) Neatstājiet, neglabājiet un nelietojiet lietū vai mitros apstākļos.

(Att. 16 ) Pārstrāde

**Piezīme:** Pārējie uz izstrādājuma norādītie simboli/uzlīmes attiecas uz citu tirdzniecības nozaru prasībām.

---

### Atbildība par izstrādājuma kvalitāti

Saskaņā ar likumiem par izstrādājuma kvalitāti mēs neuzņemamies atbildību par bojājumiem, ko radījis mūsu izstrādājums, ja:

- ir veikts nepareizs izstrādājuma remonts;
- izstrādājuma remonts ir veikts, izmantojot detaļas, ko nav nodrošinājis vai apstiprinājis ražotājs;
- izstrādājumam tiek pievienots piederums, ko nav nodrošinājis vai apstiprinājis ražotājs;
- izstrādājuma remonts nav veikts pilnvarotā apkopes centrā vai pie pilnvarota speciālista.



## Drošības definīcijas

Tālāk sniegtās definīcijas norāda katra signālvārda nozīmīguma līmeni.



**BRĪDINĀJUMS:** Traumas.



**IEVĒROJIET:** Izstrādājuma bojājumi.

**Piezīme:** Šī informācija atvieglo izstrādājuma lietošanu.

## Vispārīgi drošības brīdinājumi par elektriskā darbarīka lietošanu



**BRĪDINĀJUMS:** Izlasiet visus drošības brīdinājumus un norādījumus. Neievērojot brīdinājumus un norādījumus, var rasties elektrotrauma, aizdegšanās un/vai smagas traumas.

**Saglabājiet visus brīdinājumus un norādījumus turpmākām uzziņām.**

Brīdinājumos izmantotais termins "elektriskais darbarīks" attiecas uz elektrisko darbarīku, kura barošanu nodrošina elektroķīlis (ar kabeli) vai akumulators (bez kabeļa).

### Darba zonas drošība

- **Darba zonai jābūt tīrai un labi apgaismotai.** Nekārtīgās un tumšās vietās bieži notiek negadījumi.
- **Nelietojiet elektriskos darbarīkus sprādzienbīstamā vidē, piemēram, viegli uzliesmojošu šķidrums, gāzu vai putekļu tuvumā.** Elektriskie darbarīki rada dzirksteles, kas var izraisīt putekļu vai izgarojumu aizdegšanos.
- **Elektriskā darbarīka lietošanas laikā neļaujiet tuvumā atrasties bērniem un citām personām.** Uzmanības novēršanas dēļ varat zaudēt kontroli.

### Elektrodrošība

- **Elektriskā darbarīka kontaktspraudņiem jāatbilst elektroķīļa kontaktligzdām.** Nekādā gadījumā nepārveidojiet kontaktspraudni! Iezemētiem elektriskajiem darbarīkiem nedrīkst izmantot nekādus pārejas spraudņus. Oriģināli kontaktspraudņi un atbilstošas kontaktligzdas samazina elektriskās strāvas trieciena risku.
- **Nepieļaujiet ķermeņa saskari ar zemētām virsmām, piemēram, caurulēm, radiatoriem, plītiem un ledusskapjiem.** Ja ir izveidojies ķermeņa zemējums,

pastāv paaugstināts elektriskās strāvas trieciena risks.

- **Elektriskos instrumentus nedrīkst pakļaut lietus vai mitruma iedarbībai.** Elektriskajā instrumentā iekļuvus ūdens paaugstina elektriskās strāvas trieciena risku.
- **Lietojot vadu, ievērojiet piesardzību. Nekad neizmantojiet kabeli elektriskā darbarīka pārvietošanai, vilkšanai vai atvienošanai no kontaktligzdas.** Vadu nedrīkst pakļaut karstuma, eļļas, asu šķautrņu un kustīgu detaļu iedarbībai. Bojāti vai savijušies vadi paaugstina elektriskās strāvas trieciena risku.
- **Lietojot elektrisko instrumentu ārpus telpām, izmantojiet lietošanai ārā piemērotu pagarinājuma vadu.** Lietošanai ārā piemērota pagarinājuma vada izmantošana samazina elektriskās strāvas trieciena risku.
- **Ja no elektriskā darbarīka lietošanas mitrā vietā nevar izvairīties, izmantojiet zemējuma kļūmes ķēdes pārtraucēju (Ground Fault Circuit Interrupter, RCD).** GFCI lietošana samazina elektriskās strāvas trieciena risku.

### Personīgā aizsardzība

- **Lietojot elektrisko darbarīku, ievērojiet piesardzību, pārdomājiet savas darbības un rīkojieties saprātīgi.** Nelietojiet elektrisko instrumentu noguruma stāvoklī vai narkotiku, alkohola vai zāļu iespaidā. Īss neuzmanības brīdis darbā ar elektrisko instrumentu var radīt nopietnas traumas.
- **Lietojiet individuālos aizsardzības līdzekļus. Vienmēr lietojiet acu aizsargus.** Individuālo aizsardzības līdzekļu, piemēram, putekļu maskas, aizsargapavu ar neslīdošām zolēm, ķiveres vai ausu aizsargu, lietošana attiecīgos apstākļos samazina traumu gūšanas risku.
- **Nepieļaujiet nejaušu ierīces ieslēgšanos. Pirms darbarīka pievienošanas strāvas avotam un/vai akumulatora blokam, pacelšanas vai pārvietošanas pārbaudiet, vai slēdzis ir izslēgtā stāvoklī.** Elektrisko darbarīku pārvietošana, turot pirkstu uz slēdža, vai darbarīku pieslēgšana barošanai, ja slēdzis ir ieslēgts, var izraisīt negadījumus.
- **Pirms elektriskā darbarīka ieslēgšanas noņemiet regulēšanas atslēgu vai uzgriežņu atslēgu.** Uz elektrisko darbarīku rotējošajām detaļām atstāta uzgriežņu atslēga vai atslēga var radīt traumu.
- **Nesniedzieties pārāk tālu. Vienmēr stāviet stabili un saglabājiet līdzsvaru.** Tādējādi var labāk vadīt elektrisko darbarīku negaidītās situācijās.
- **Attiecīgi apģērbieties. Nevalkājiet vaļīgu apģērbu vai rotaslietas. Nepieļaujiet, ka kustīgu detaļu tuvumā atrodas mati, drēbes vai cimdi.** Vaļīgas drēbes, rotaslietas vai gari mati var iekerties kustīgajās detaļās.
- **Ja komplektācijā ir iekļautas pievienojamas putekļu iesūkšanas ierīces un savākšanas konteineri,**

pārbaudiet, vai tie ir piestiprināti un tiek pareizi izmantoti. Putekļu savākšanas līdzekļu izmantošana var samazināt ar tiem saistītos draudus.

### Elektriskā darbarīka lietošana un uzturēšana

- **Nelietojiet elektrisko darbarīku ar spēku. Izmantojiet konkrētajam darbam piemērotu elektrisko darbarīku.** Izmantojot pareizo elektrisko darbarīku ar tam paredzēto ātrumu, darbu var paveikt labāk un drošāk.
- **Nelietojiet elektrisko darbarīku, ja, nospiežot slēdzi, tas neieslēdzas vai neizslēdzas.** Elektriskais darbarīks, kuru nevar vadīt, izmantojot slēdzi, rada draudus un ir jāremontē.
- **Pirms jebkādu regulēšanas darbu veikšanas, piederumu maiņas vai novietošanas uzglabāšanai, atvienojiet kontaktspraudni no strāvas avota un/vai akumulatora bloku no elektriskā darbarīka.** Šādi piesardzības pasākumi samazina nejausās elektriskā darbarīka palaišanas risku.
- **Novietojiet elektrisko darbarīku, kas darbojas tukšgaitā, bērniem nepieejamā vietā un neļaujiet to lietot personām, kas nepārzina tā lietošanu vai šeit sniegtos norādījumus.** Nonākot rokās lietotājam bez atbilstošām zināšanām, elektriskie darbarīki ir bīstami.
- **Uzturiet elektriskos instrumentus labā stāvoklī. Pārbaudiet kusfīgo detaļu nobīdi vai saķeri, bojājumus un jebkādas citas faktorus, kas var ietekmēt elektriskā instrumenta darbību. Ja ir radies bojājums, pirms elektriskā instrumenta lietošanas veiciet tā remontu.** Daudzu nelaimes gadījumu iemesls ir slikti uzturēti elektriskie darbarīki.
- **Griezējinstrumenti jāuztur asi un tīri.** Pareizi uzturēti griezējinstrumenti ar asiem asmeņiem retāk saliecas, un tos ir vieglāk vadīt.
- **Lietojiet elektriskos instrumentus, piederumus un asmeņus u.c. detaļas atbilstoši šeit sniegtajiem norādījumiem, ņemot vērā darba apstākļus un veicamos uzdevumus.** Elektriskā darbarīka lietošana neparedzētiem mērķiem var radīt bīstamas situācijas.

### Akumulatora rīka lietošana un apkope

- **Uzlādei izmantojiet tikai ražotāja norādīto lādētāju.** Lādētājs, kas ir piemērots viena tipa akumulatora blokam, var kļūt ugunsbīstams, lietojot to ar cita veida akumulatora bloku.
- **Izmantojiet elektriskos darbarīkus tikai ar tiem paredzētajiem akumulatoru blokiem.** Jebkura cita akumulatora bloka lietošana var radīt traumas un ugunsgrēka risku.
- **Kad akumulatora bloks netiek izmantots, turiet to drošā attālumā no metāla priekšmetiem, piemēram, papīra saspaudēm, monētām, atslēgām, naglām, skrūvēm un citiem nelieliem metāla priekšmetiem, kas var savienot spalles.** Akumulatora spaiļu savienošana var radīt apdegumus vai aizdegšanos.
- **Nepareizi lietojot, no akumulatora var iztect šķidrums; izvairieties no saskares ar to. Ja nejauši**

notiek saskare, noskalojiet skarto vietu ar lielu daudzumu ūdens. Ja šķidrums iekļūst acīs, vērsieties pēc medicīniskās palīdzības. No akumulatora iztecejis šķidrums var izraisīt kairinājumu vai apdegumus.

### Apkope

- **Uzticiet elektriskā darbarīka apkopi kvalificētam remontdarbu speciālistam, kas izmanto tikai oriģinālas rezerves daļas.** Tādējādi tiks garantēta elektriskā darbarīka lietošanas drošība.

### Pūtēja drošības brīdinājumi

- Neizmantojiet izstrādājumu lietū vai uz mitras virsmas, lai mazinātu strāvas trieciena risku.
- Uzglabājiet izstrādājumu iekštelpās.
- Neļaujiet rotaļāties ar izstrādājumu. Neļaujiet bērniem atrasties izstrādājuma tuvumā.
- Ievērojiet šīs rokasgrāmatas norādījumus. Izmantojiet tikai apstiprinātas palģierces.
- Ja izstrādājums ir bojāts, iekrīt ūdenī, tiek atstāts ārā vai nedarbojas pareizi, vērsieties apstiprinātā servisa centrā.
- Nelietojiet izstrādājumu ar mitrām rokām.
- Nelieciet atverēs nekādas priekšmetus. Nelietojiet, ja atvere ir aizsprostota.
- Notīriet no ierīces putekļus, matus un jebko citu, kas var mazināt gaisa plūsmu.
- Turiet matus, vaļīgu apģērbu, pirkstus un visas ķermeņa daļas drošā attālumā no atverēm un kusfīgām daļām.
- Esiet piesardzīgs, izmantojot izstrādājumu uz kāpnēm.

### Vispārīgi norādījumi par drošību

- Lietojiet izstrādājumu pareizi. Nepareiza lietošana var radīt smagas vai nāvējošas traumas. Izmantojiet izstrādājumu tikai šajā rokasgrāmatā aprakstītajiem darbiem. Nelietojiet izstrādājumu citiem uzdevumiem.
- Ievērojiet šīs rokasgrāmatas norādījumus. Ievērojiet drošības simbolus un drošības instrukcijas. Ja operators neievēro norādījumus un simbolus, var tikt radīti aprikojuma bojājumi, smagas vai nāvējošas traumas.
- Neizmetiet šo rokasgrāmatu. Izmantojiet norādījumus, lai saliktu, lietotu un uzturētu šo izstrādājumu labā stāvoklī. Izmantojiet norādījumus pareizai palģierču un piederumu uzstādīšanai. Izmantojiet tikai apstiprinātas palģierces un piederumus.
- Nelietojiet bojātu izstrādājumu. Ievērojiet apkopes grafiku. Veiciet tikai tos apkopes darbus, kas aprakstīti šajā rokasgrāmatā. Pārējos apkopes darbus uzticiet pilnvarotam apkopes centram.
- Šī rokasgrāmatā nevar ietvert visas situācijas, kas var rasties, izmantojot šo izstrādājumu. Esiet uzmanīgs un saprātīgs. Nelietojiet izstrādājumu un neveiciet tā apkopi, ja neesat drošs par radušos

- situāciju. Sazinieties ar izstrādājuma speciālistu, izplatītāju, apkopes pārstāvi vai pilnvarotu apkopes centru, lai saņemtu papildinformāciju.
- Pirms izstrādājuma montāžas, novietošanas uzglabāšanā vai apkopes veikšanas izņemiet akumulatora bloku.
  - Neizmantojiet izstrādājumu, ja tā sākotnējā specifikācija ir mainīta. Nemainiet izstrādājuma detaļas bez ražotāja apstiprinājuma. Izmantojiet tikai tādas detaļas, ko ir apstiprinājis ražotājs. Veicot nepareizu apkopi, var tikt radītas smagas vai nāvējošas traumas.
  - Nelietojiet izstrādājumu telpās vai ugunsnedrošu materiālu tuvumā.
  - Kad izstrādājums tiek lietots, motors rada elektromagnētisko lauku. Elektromagnētiskais lauks var radīt medicīnisko implantātu bojājumus. Pirms izmantojiet izstrādājumu, sazinieties ar ārstu vai medicīniskā implantāta ražotāju.
  - Neļaujiet bērniem lietot šo izstrādājumu. Neļaujiet lietot izstrādājumu personai, kas nav iepazinusies ar lietošanas norādījumiem.
  - Ja izstrādājumu izmanto persona ar samazinātām fiziskajām vai garīgajām spējām, vienmēr uzraugiet šo personu. Vienmēr jābūt klāt pieaugušajam.
  - Ieslēdziet izstrādājumu vietā, kurai nevar piekļūt bērni un nepiederošas personas.
  - Izstrādājums var izsviest objektus un radīt traumas. Ievērojiet drošības instrukcijas, lai samazinātu smagu vai nāvējošu traumu gūšanas risku.
  - Neatstājiet izstrādājumu, kad darbojas tā motors.
  - Izstrādājuma lietotājs ir atbildīgs par radušos negadījumus.
  - Pirms izstrādājuma lietošanas pārliecinieties, vai tā detaļas nav bojātas.
  - Pirms izstrādājuma lietošanas pārbaudiet, vai atrodaties drošā attālumā no citiem cilvēkiem vai dzīvniekiem. Informējiet tuvumā esošos par to, ka izmantosit šo izstrādājumu.
  - Ievērojiet valsts vai vietējos likumus. Tie var neļaut vai ierobežot izstrādājuma lietošanu noteiktos apstākļos.

## Darba drošības instrukcijas

- Izmantojiet izstrādājumu tikai uz zemes esošo lapu un citu nevēlamo priekšmetu pūšanai un savākšanai.
- Neļaujiet cilvēkiem vai dzīvniekiem atrasties izstrādājumam tuvāk par 15 m (50 pēdām).
- Šis izstrādājums var izsviest objektus lielā ātrumā, kas rikošetā var trāpīt lietotājam. Tādējādi var tikt radīta acu trauma.
- Turiet izstrādājumu tā, kā ir norādīts. (Att. 17)
- Pārbaudiet darba zonu pirms izstrādājuma izmantošanas. Novāciet visus nevēlamos un cietos priekšmetus, piemēram, akmeņus, stiklu un stieples, kas var atlēkt, tikt izsviesti vai citādi radīt traumas vai bojājumus darba laikā.
- Nevērsiet pūtēja sprauslu cilvēku, dzīvnieku, atvērto logu vai automašīnu virzienā.
- Pirms piederumu vai citu sastāvdaļu pievienošanas vai atvienošanas izslēdziet motoru.
- Nelietojiet izstrādājumu bez aizsarga.
- Izstrādājumu nedrīkst lietot, atrodoties uz kāpnēm.
- Pārvadāšanas laikā nostipriniet izstrādājumu.
- Lietojiet izstrādājumu tikai ieteicamajā darba laikā. Ievērojiet vietējos noteikumus.
- Darbiniet izstrādājumu ar pēc iespējas mazāku jaudu.
- Pirms darba sākšanas pārliecinieties, ka izstrādājums ir labā stāvoklī.
- Izmantojiet grābekli vai slotu, lai pirms darba sākšanas izkustinātu uz zemes esošos nevēlamos priekšmetus.
- Ja darba vieta ir neīra, apsmidziniet to ar ūdeni, izmantojot šļūteni.
- Izmantojiet izstrādājumu kā alternatīvu šļūtenei, lai taupītu ūdeni.
- Nevērsiet izstrādājumu pret trausliem augiem.
- Vadiet gaisa plūsmu, vērojot izpūšanas atveri uz leju vai vienu pusi Nepūtiēt gaisu pret tādām objektiem kā sienām, lieliem akmeņiem, transportlīdzekļiem vai žogiem.
- Ja tīrāt iekšējos stūrus, pūtiēt no stūra un tad uz darba vietas centru. Pretējā gadījumā jums seļā var trāpīt nevēlami priekšmeti, radot acu traumu.
- Neizmantojiet šo izstrādājumu, ja esat noguris, slims vai atrodaties alkohola, narkotiku vai medikamentu iespaidā.
- Garus matus sasieniet, lai tie būtu virs pleciem.
- Pārliecinieties, ka darbā laikā jūsu rokas, kājas un produkti atrodas pareizajā stāvoklī. Uzturiet stingru atbalstu kājām un līdzsvaru Nesniedzieties pārāk tālu.
- Apkārtējiem cilvēkiem jāizmanto acu aizsarglīdzekļi.
- Apturiet motoru, ja darba zonā ierodas citi cilvēki.
- Neizmantojiet izstrādājumu uz jumta vai citās augstās vietās. Tā var gūt savainojumus.
- Izmantojiet pilnu sprauslas pagarinājumu, lai gaisa plūsma turētos zemes tuvumā.
- Pēc izstrādājuma lietošanas izmetiet savāktos nefirumus atkritumu urnā.
- Izņemiet akumulatora bloku pirms iestrēgušo vai citu priekšmetu izņemšanas.
- Izņemiet akumulatora bloku, ja izstrādājums neierast vibrē.
- Lietojiet izstrādājumu tikai dienas gaismā vai piemērotā mākslīgā apgaismojumā.
- Nogāzēs ieturiet stingru gaitu.
- Eļiet, nevis skrieniet.
- Nodrošiniet tīru gaisa ieplūdi.

## Individuālais aizsargaprīkojums

- Lietojot izstrādājumu, vienmēr izmantojiet atbilstošu individuālais drošības aprīkojumu. Individuālais

drošības aprīkojums neizslēdz traumu risku.

Individuālais drošības aprīkojums samazina negadījuma rezultātā radušos traumu smagumu.

- Strādājot ar ierīci, vienmēr izmantojiet apstiprinātus acu aizsarglīdzekļus.
- Nelietojiet ierīci, ja kājas ir basas vai ieautas valējos apavos. Vienmēr lietojiet darba apavus ar neslīdošām zolēm.
- Uzvelciet izturīgas garās bikses.
- Ja nepieciešams, izmantojiet atbilstošus aizsargcimdus.
- Ja pastāv iespēja, ka uz galvas var krist objekti, izmantojiet ķiveri.
- Lietojot izstrādājumu, vienmēr izmantojiet atbilstošus ausu aizsarglīdzekļus. Ilgstošs troksnis var izraisīt dzirdes zudumu.
- Pārliecinieties, vai tuvumā atrodas pirmās palīdzības sniegšanas komplekts.
- Lietojot izstrādājumu puteklainā vidē, vienmēr lietojiet apstiprinātu putekļu masku.

## Izstrādājuma aizsargierīces

- Regulāri veiciet izstrādājuma apkopi.
  - Tiek pagarināts izstrādājuma darbības laiks.
  - Tiek samazināts negadījuma risks.

Laujiet pilnvarotam izplatītājam vai pilnvarotam apkopes centram regulāri pārbaudīt izstrādājumu, lai veiktu regulēšanu vai remontu.

- Neizmantojiet izstrādājumu, ja ir bojāts drošības aprīkojums. Ja izstrādājums ir bojāts, sazinieties ar pilnvarotā apkopes centru.

## Ieslēgšanas/izslēgšanas poga

Pārliecinieties, ka motors apstājas, kad jūs nospiežat ieslēgšanas/izslēgšanas pogu.

## Norādījumi par drošu apkopi



**BRĪDINĀJUMS:** Nepareiza apkope var bojāt motoru vai radīt savainojumus.

Izstrādājuma lietotājs ir atbildīgs par visas nepieciešamās apkopes veikšanu, kā norādīts lietotāja rokasgrāmatā.

Pirms veikt apkopi, izņemiet akumulatora bloku.

## Akumulatora drošība

Izmantojiet tikai ražotāja oriģinālos akumulatoru blokus un uzlādējiet tos tikai oriģinālajos ražotāja akumulatoru lādētājos.

Atbilstošajos bezvadu izstrādājumos kā strāvas avots tiek izmantoti tikai akumulatoru bloki. Lai novērstu traumu risku, akumulatoru bloku nedrīkst izmantot kā barošanas avotu citām ierīcēm.

- Neizjauciet, neatveriet un nesasmalciniet akumulatora bloku.
- Neturiet akumulatoru blokus tiešā saules gaismā vai karstumā. Sargiet akumulatoru blokus no uguns.
- Regulāri pārbaudiet, vai akumulatoru bloka lādētājam un akumulatoru blokam nav bojājumu. Bojāti vai pārveidoti akumulatoru bloki var izraisīt aizdegšanos, sprādzienu vai traumu. Nelabojiet bojātus akumulatoru blokus un neatveriet tos.
- Nelietojiet akumulatoru bloku vai izstrādājumu, ja tas ir bojāts vai pārveidots.
- Nepārveidojiet un neremontējiet izstrādājumu un akumulatoru blokus. Remontdarbus uzticiet tikai apstiprinātām izplatītājam.
- Neizraisiet elementa vai akumulatoru bloka īsslēgumu. Neglabājiet akumulatoru blokus kastēs vai atvilktnēs, kur tiem var rasties īsslēgums, saskaroties ar citiem metāla priekšmetiem.
- Izņemiet akumulatoru bloku no oriģinālā iepakojuma tikai tad, kad akumulators jālieto.
- Nepakļaujiet akumulatoru blokus mehāniskiem triecieniem.
- Ja rodas akumulatora noplūde, neļaujiet šķidrums nokļūt uz ādas vai acīs. Ja pieskaraties šķidrums, nomazgājiet skarto vietu ar lielu daudzumu ūdens un meklējiet medicīnisko palīdzību.
- Nelietojiet akumulatoru lādētāju, kas nav norādīts lietošanai ar šo akumulatoru bloku.
- Meklējiet pluszīmes (+) un mīnuszīmes (-) apzīmējumu uz akumulatoru bloka un izstrādājuma, lai nodrošinātu pareizu darbību.
- Nelietojiet akumulatoru bloku, kas nav paredzēts lietošanai ar šo izstrādājumu.
- Nelietojiet ierīcē atšķirīga sprieguma vai ražotāja akumulatoru blokus.
- Sargiet akumulatoru blokus no bērniem.
- Vienmēr iegādājieties šim izstrādājumam atbilstošu akumulatoru bloku.
- Uzturiet akumulatorus tīrus un sausus.
- Tīriet akumulatora bloka spaiļus ar tīru un sausu drānu, ja tās ir netīras.
- Rezerves akumulatoru bloki pirms lietošanas ir jāuzlādē. Vienmēr izmantojiet pareizo akumulatoru lādētāju un ievērojiet uzlādes norādījumus, kuri sniegti rokasgrāmatā.
- Neļaujiet akumulatora blokam nepārtraukti uzlādēties, ja tas netiek lietots.
- Saglabājiet rokasgrāmatu turpmākām uzziņām.
- Lietojiet akumulatora bloku tikai tad, kad tas nepieciešams.
- Kad nelietojat izstrādājumu, izņemiet no tā akumulatora bloku.
- Lietojot akumulatora bloku, netuviniet tam papīra saspraudes, atslēgas, naglas, skrūves un citus mazus metāla priekšmetus. Tādējādi var tikt savienotas spaiļi. Akumulatora bloka spaiļu savienošana var radīt apdegumus vai aizdegšanos.

---

# MONTĀŽA

---



**BRĪDINĀJUMS:** Pirms izstrādājuma montāžas iepazīstieties ar drošības norādījumiem.

## Pūtēja caurules montāža

(Att. 18 )

1. Pievienojiet pūtēja caurules cilpu galvas vagonam.
2. Savienojiet pūtēja cauruli ar galvas vagonu līdz atskan klikšķis. Pārliecinieties, ka daļas ir cieši savienotas.
3. Savienojiet sprauslu ar pūtēja cauruli līdz atskan klikšķis. Pārliecinieties, ka daļas ir cieši savienotas.

---

# DARBĪBA

---



**BRĪDINĀJUMS:** Pirms izstrādājuma lietošanas izlasiet un izprotiet drošības norādījumus.

## Kas jāpaveic pirms izstrādājuma darbināšanas

- Pārbaudiet, vai izstrādājumam nav trūkstošas, bojātas, vaļīgas vai nolietotas detaļas.
- Pārbaudiet uzgriežņus un skrūves.
- Pārbaudiet, vai mēlīte darbojas pareizi.
- Pārbaudiet, vai ieslēgšanas/izslēgšanas poga darbojas pareizi.

## Akumulatora bloka uzstādīšana

(Att. 19 )

- Savietojiet akumulatora bloka valnišus ar spraugām akumulatora nodalījumā. Spiediet iekšā akumulatora bloku akumulatora nodalījumā līdz izdzirdat klikšķi.
- Lai izņemtu akumulatora bloku, piespiediet un turiet akumulatora atvienošanas pogu, un izvelciet akumulatora bloku.

## Motora iedarbināšana

1. Uzstādiet akumulatora bloku. Skatiet šeit: *Akumulatora bloka uzstādīšana lpp. 157.*
2. Turiet ieslēgšanas pogu līdz iedegas gaisma.
3. Piespiediet mēlīti, lai sāktu darbu.
  - Spiediet mēlīti viegli mazam ātrumam.
  - Spiediet mēlīti stiprāk lielākam ātrumam.
4. Izmantojiet izstrādājumu.

## Piedziņas apturēšana

1. Atlaidiet mēlīti.
2. Turiet ieslēgšanas/izslēgšanas pogu līdz iedegas gaisma.

## Jaudas režīma nomaļa

Izstrādājuma jaudas režīmu var nomainīt darba laikā. Ir divi jaudas režīmi:

1. **Parastais režīms** - ietaupa elektrību un palielina lietošanas laiku. Parastais režīms ir piemērots vairumam uzdevumu.  
**Piezīme:** Kad izstrādājums tiek iedarbināts, tas tiek iestatīts uz parasto režīmu.
2. **Paaugstinātas jaudas režīms** - paaugstinātas jaudas režīmā izstrādājums darbojas ar lielu ātrumu. Paaugstinātas jaudas režīms darbojas ar maksimālo jaudu, lai veiktu grūtus uzdevumus. Lai uzsāktu paaugstinātas jaudas režīmu, turiet paaugstinātas jaudas režīma pogu līdz iedegas gaisma. Lai pārtrauktu paaugstinātas jaudas režīmu, turiet paaugstinātas jaudas režīma pogu līdz izdziest gaisma.

**Piezīme:** Ja darbības laikā tiek atlaista mēlīte, izstrādājums sāk darbu pēdējā režīmā. Ja izstrādājums automātiski apstājas vai lietotājs nospiež ieslēgšanas/izslēgšanas pogu, pēdējais izmantotais režīms tiek izdzēsts no atmiņas. Kad izstrādājums atkal tiek iedarbināts, tas tiek iestatīts uz parasto režīmu.

---

## Digitālās kruīza kontroles iedarbināšana

Digitālā kruīza kontrole ļauj iestatīt un uzturēt pūtēja ātrumu bez mēlītes izmantošanas.

(Att. 20 )

1. Turiet mēlīti nepieciešamajā pozīcijā un uzsākat digitālo kruīza kontroli.
2. Atlaidiet mēlīti pēc digitālās kruīza kontroles uzsākšanas.



**Piezīme:** Kad digitālā kruīza kontrole ir uzsākta, var atkal lietot mēlīti, lai palielinātu ātrumu. Pēc mēlītes atlaišanas digitālā kruīza kontrole atgriežas savā pēdējā pozīcijā.

3. Atslēdziet digitālo kruīza kontroli, lai turpinātu lietot izstrādājumu ierastajā veidā.

## Sprieguma mēritājs

Sprieguma mēritājs parāda, cik daudz strāvas izstrādājums patērē darba laikā.

- 4. un 5. LED gaisma parāda labāko veiktspēju un maksimālo akumulatora efektivitāti.
- 6. LED gaisma labajā pusē parāda maksimālo jaudu un minimālo akumulatora efektivitāti.

## Akumulatora uzlādes statusa LED gaisma

Akumulatora bloka statuss tiek rādīts līdz mēlītes nospiešanai. Kad tiek atlaista mēlīte, tiek atkal parādīts akumulatora bloka statuss.

Iedegto LED gaismu skaits norāda akumulatora bloka tā brīža uzlādes līmeni.

LED indikatori	Akumulatora statuss
Iedegas visi zaļie LED indikatori	Pilna uzlāde (100%–76%)
Iedegas 1., 2. un 3. LED indikatori	Akumulatora bloks ir uzlādēts 75% - 51% apmērā.

LED indikatori	Akumulatora statuss
Iedegas 1. un 2. LED indikatori	Akumulatora bloks ir uzlādēts 50% - 26% apmērā.
Iedegas 1. LED indikators	Akumulatora bloks ir uzlādēts 25% - 6% apmērā.
Mirgo 1. LED indikators	Akumulatora bloks ir uzlādēts 5% - 0% apmērā.

**Piezīme:** Ja motors apstājas un LED gaisma paliek iedegta, nospiediet pogu uz akumulatora bloka. Aplūkojiet *PROBLĒMU NOVĒRŠANA lpp. 159* iespējamo risinājumu sakarā.

**Piezīme:** Kad akumulatora bloks ir pilnībā izlādējies, motors nekavējoties apstājas.

**Piezīme:** Motors automātiski apstājas, ja akumulatora bloks vai motora kontrolieris pārlietu uzkarst intensīva darba laikā. Ļaujiet motoram un akumulatora blokam atdzist. Tad izstrādājums atsāk darbību.

## APKOPE



**BRĪDINĀJUMS:** Pirms tīrīt, remontēt un apkopt zāģi, izlasiet un izprotiet drošības sadaļu.

### Apkopes grafiks

- Obligāti ievērojiet apkopes grafiku. Intervāli tiek aprēķināti atbilstoši izstrādājuma ikdienas lietošanai. Ja nelietojat izstrādājumu katru dienu, intervāli ir atšķirīgi.
- Veiciet tikai tos apkopes darbus, kas minēti šajā rokasgrāmatā.
- Lai veiktu apkopes darbus, kas nav minēti šajā rokasgrāmatā, sazinieties ar pilnvarotu apkopes centru.

### Ikdienas apkope

- Izņemiet akumulatora bloku. Pareizai apkopei aplūkojiet akumulatora bloka ekspluatācijas instrukciju.

- Pārbaudiet uzgriežņus un skrūves.
- Pārbaudiet, vai mēlīte darbojas pareizi.
- Pārbaudiet, vai ieslēgšanas/izslēgšanas poga darbojas pareizi.
- Tīriet izstrādājumu ar mīkstu suku vai sausu lupatu. Neizmantojiet ūdeni, tīrīšanas šķidrumus vai šķīdinātājus.
- Lietojiet mīkstu suku, lai iztīrītu ventilācijas atveres.
- Pārbaudiet, vai izstrādājumam nav trūkstošas, bojātas, vaiņģas vai nolietotas detaļas.
- Pārbaudiet, vai izstrādājuma kustīgās daļas sakrīt un neapdraud darba drošību.
- Ja izstrādājums ir bojāts, sazinieties ar pilnvarotu apkopes centru. Nelietojiet bojātu izstrādājumu.

## PROBLĒMU NOVĒRSANA

Problēma	Iespējamais iemesls	Iespējamais risinājums
Izstrādājums nesāk darboties	Motors ir izslēgts.	Ieslēdziet motoru. Skatiet šeit: <i>Motora iedarbināšana lpp. 157.</i>
	Nav elektriskā kontakta starp izstrādājumu un akumulatora bloku.	Pareizi uzstādiet akumulatora bloku. Skatiet šeit: <i>Akumulatora bloka uzstādīšana lpp. 157.</i>
	Akumulatora bloks nav uzlādēts.	Uzlādējiet akumulatora bloku. Skatiet akumulatora bloka lietotāja rokasgrāmatu.
	Akumulatora bloks vai izstrādājums ir pārāk karsts.	Pirms sākt darbu, ļaujiet akumulatora blokam un izstrādājumam atdzist.
	Akumulatora bloks vai izstrādājums ir pārāk auksts.	Pirms sākt darbu, ļaujiet akumulatora blokam un izstrādājumam uzsilt.
	Motora kontrolieris ir pārāk karsts.	Pirms sākt darbu, ļaujiet akumulatora blokam un izstrādājumam atdzist vismaz 1 stundu.

### Kļūdu kodi

Uzlādes laikā kļūdu kodi palīdz noskaidrot akumulatoru bloka un/vai lādētāja problēmu cēloni.

(Att. 21)

**Piezīme:** Aplūkojiet akumulatora uzlādes statusa LED gaismu ar augšupvērstiem akumulatora valnišiem, lai ieraudzītu pareizo LED gaismu novietojumu.

LED ekrāns	Iespējamās kļūmes	Iespējamie risinājumi
1. LED gaisma ir sarkana, un 4. LED gaisma zaļa; izstrādājuma akumulatora bloks nelādējās vai pareizi nestrādā	Ir izdedzis iekšējais drošinātājs	Vērsieties apstiprinātā servisa centā.
1. LED gaisma ir sarkana	Nepastāvīgs spriegums elementā	Vērsieties apstiprinātā servisa centā.
4. LED gaisma ir zaļa	Akumulatora bloka ir pārlādēts	Izņemiet akumulatora bloku no akumulatora lādētāja un uzstādiet izstrādājumā. Iedarbiniet izstrādājumu. Iespējams, ir bojāts akumulatora lādētājs. Vērsieties apstiprinātā servisa centā.
1. LED gaisma ir sarkana, un 2. LED gaisma zaļa; izstrādājuma akumulatora bloks nelādējās vai pareizi nestrādā	Akumulatora bloka atteice	Izņemiet akumulatora bloku no izstrādājuma. Nelādējiet to. Akumulatora bloks ir bojāts un ir jānomaina. Vērsieties apstiprinātā servisa centā.
Kad akumulatora bloks tiek lādēts vai ir ievietots lādētājā, iedeegas sarkanā LED gaisma, un 2. LED gaisma ir zaļa un mirgo.	Akumulatora iekšējā temperatūra ir pārāk augsta vai zema, lai veiktu uzlādi	Pārvietojiet lādētāju un akumulatora bloku uz tādu vietu, kur akumulatora bloka iekšējā temperatūra var būt diapazonā no 5°C (41°F) līdz 45°C (113°F).

LED ekrāns	Iespējamās kļūmes	Iespējamie risinājumi
Kad akumulatora bloks ir uzstādīts, mirgo sarkana LED gaisma un 2. LED gaisma, kas ir zaļa.	Akumulatora iekšējā temperatūra ir pārāk augsta vai zema	<p>Akumulatora iekšējai temperatūrai jābūt diapazonā no -15°C (5°F) līdz 70°C (158°F). Akumulatora bloka apkārtējās vides temperatūra ir pārāk zema vai augsta.</p> <ul style="list-style-type: none"> <li>Ja akumulatora bloks ir pārāk auksts apkārtējās vides dēļ, pārvietojiet akumulatora bloku un lādētāju uz siltāku vietu.</li> <li>Ja akumulatora bloks ir pārāk karsts (jo īpaši pēc darba veikšanas), pārvietojiet akumulatora bloku un lādētāju prom no karstās vides.</li> </ul>

## TEHNISKIE DATI

	Mērvienība	LI 58GB (BHB58VPR)
<b>Motora specifikācija</b>		
Motora tips		Bezkontakta
Motora spriegums	V (DC)	58
Motora jauda	T	1200
<b>Akumulatora bloka un akumulatora lādētāja specifikācija</b>		
Noklusētais akumulatora bloka tips		Li 585.2A
Noklusētais akumulatora lādētāja tips		Li 58V 2.5CGR
<b>Trokšņa un vibrācijas līmeņa dati</b>		
Līdzvērtīgs vibrācijas līmenis roturiem, kas aprīkoti ar pūtēja caurulēm (oriģinālām). Skatiet 1. piezīmi.	m/s <sup>2</sup>	5.429
Garantētais trokšņu līmenis (LWA). Skatiet 2. piezīmi.	dB (A)	99
Izmērītais skaņas jaudas līmenis. Skatiet 2. piezīmi.	dB (A)	96
Līdzvērtīgs skaņas spiediens pie lietotāja auss, kas mērīts saskaņā ar standartu ISO 22868, kad ir uzstādītas pūtēja caurules (oriģinālas)	dB(A)	84
<b>Lāpstīrītēja ventilatora veiktspēja (ar sprauslu un pūtēja cauruli)</b>		
Maksimālais gaisa ātrums	m/s (jūdzes/h)	58 (130)
Gaisa tilpums (augsts)	m <sup>3</sup> /min (cfm)	10 (380)
Gaisa tilpums (palielināts)	m <sup>3</sup> /min (cfm)	15 (540)
<b>Izstrādājuma masa</b>		
Svars (bez akumulatora bloka, bet ar caurulēm)	kg (mārciņas)	2.7 (5.9)

**1. piezīme:** Sniegtajos datos par ekvivalentu vibrācijas līmeni ir tipiska 1,5 m/s<sup>2</sup> statistiskā izkliede (standarta novirze).

**2. piezīme:** Saskaņā ar EK Direktīvu 2000/14/EK, trokšņa emisija apkārtējā vidē ir mērīta kā trokšņa jauda (LWA). Novērotais ierīces skaņas jaudas līmenis ir

izmērīts ar pievienotu oriģinālo griešanas ierīci, kas rada augstāko līmeni. Atšķirība starp garantēto un izmērīto skaņas intensitātes līmeni ir tāda, ka garantētā skaņas intensitātes līmeņa mērījumu rezultāts ietver arī izkliedi mērījuma rezultātā un atšķirības dažādām tā paša modeļa ierīcēm, kas atbilst direktīvai 2000/14/EK.



**3. piezīme.** Sniegtajos datos par ekvivalenta skaņas spiediena līmeni ierīcei ir tipiska statistiskā 3 dB (A) izkliede (standartnovirze).

---

## ES ATBILSTĪBAS DEKLARĀCIJAS SATURS

---

Ar šo mēs, Husqvarna AB, SE 561 82 Huskvarna, ZVIEDRIJĀ, ar pilnu atbildību apliecinām, ka šis izstrādājums:

Apraksts	Pūtējs
Zīmols	McCulloch
Platforma/tips/modelis	Platforma BHB58VPR, kas pārstāv modeli Li 58GB
Partija	Sērijas numurs, sākot no 2017

pilnībā atbilst šādām ES direktīvām un noteikumiem:

Direktīva/regula	Apraksts
2006/42/EK	par mašīnām
2014/30/EK	par elektromagnētisko savietojamību
2000/14/EK	par trokšņa emisiju vidē
2011/65/EK	par bīstamām vielām

Ir piemēroti šādi saskaņotie standarti un/vai tehniskās specifikācijas: EN 60745-1:2009+A11; EN 15503:2009+A2; EN ISO 12100:2010

Saskaņā ar direktīvas 2000/14/EK V pielikumu deklarētie skaņas līmeņi ir norādīti šīs rokasgrāmatas tehnisko datu sadaļā un parakstītajā EK atbilstības deklarācijā.

TUV Rheinland veica brīvprātīgu pārbaudi Husqvarna AB vārdā, izsniedzot atbilstības sertifikātu saskaņā ar EK Padomes direktīvu 2006/42/EK par mašīnām.

Šis sertifikāts, kas pievienots parakstītajai EK Atbilstības deklarācijai, ir derīgs visām ražotnēm un izcelsmes valstīm, kas norādītas uz izstrādājuma.

Piegādātais pūtējs atbilst parauga eksemplāram, kam tika veikta pārbaude.

Uzņēmuma Husqvarna AB, SE 561 82 Huskvarna, ZVIEDRIJA, 2017.12.04. vārdā

Džons Tompsons (John Thompson), izstrādājumu un tirgvedības direktors  
Atbildīgais par tehnisko dokumentāciju

---

## Inhoud

---

INLEIDING.....	162	ONDERHOUD.....	168
VEILIGHEID.....	163	PROBLEEMEN OPLOSSEN.....	169
MONTEREN.....	167	TECHNISCHE GEGEVENS.....	170
BEDIENING.....	167	INHOUD VAN DE EG-VERKLARING VAN OVEREENSTEMMING.....	171

---

## INLEIDING

---

De oorspronkelijke taal van deze gebruikshandleiding is Engels. Bedieningshandleidingen in andere talen zijn vertalingen uit het Engels.

### Overzicht

(Fig. 1 )

1. Accupack
2. Accupack-lader
3. Knop accustatus
4. LED's laadstatus accu
5. Mondstuk
6. Blaaspijp
7. Nok
8. Digitale snelheidsregeling
9. Gashendel
10. Achterste handvat
11. Digitaal regelcentrum
12. Vermogensmeter
13. Vermogensboostknop
14. Aan/uit-knop
15. Accuontgrendelknop
16. Luchtopening
17. Elektrische krachtbron
18. Gebruiksaanwijzing

### Symbolen op het product

(Fig. 2 ) Waarschuwing

(Fig. 3 ) Lees deze handleiding.

(Fig. 4 ) Gebruik goedgekeurde hoofdbescherming

(Fig. 5 ) Gebruik goedgekeurde gehoorbescherming

(Fig. 6 ) Gebruik goedgekeurde oogbescherming

(Fig. 7 ) Gebruik beschermende laarzen en veiligheidshandschoenen

(Fig. 8 ) Kijk uit voor weggeslingerde en afgeketste voorwerpen.

(Fig. 9 ) Zorg dat uw haar tot boven de schouderhoogte blijft

(Fig. 10 ) Draag geen sieraden wanneer u het product bedient

(Fig. 11 ) Veilige afstand

(Fig. 12 ) Elektrische schok

(Fig. 13 ) Gegarandeerd geluidsvermogeniveau

(Fig. 14 ) Het product of de verpakking kan niet worden beschouwd als huishoudelijk afval. Het product en de verpakking moeten worden ingeleverd bij een geschikt inzamelstation voor het terugwinnen van elektrische en elektronische apparatuur.

(Fig. 15 ) Het apparaat niet gebruiken, opslaan of achterlaten in de regen of onder vochtige omstandigheden.

(Fig. 16 ) Recyclen

---

**Let op:** Andere symbolen/stickers op het product hebben betrekking op certificeringseisen voor overige commerciële markten.

---

### Productaansprakelijkheid

Zoals uiteengezet in de wet voor productaansprakelijkheid zijn wij niet aansprakelijk voor schade die door ons product wordt veroorzaakt, indien:

- het product niet goed is gerepareerd.
- het product is gerepareerd met onderdelen die niet van de fabrikant afkomstig zijn, of onderdelen die niet zijn goedgekeurd door de fabrikant.

- het product een accessoire bevat die niet afkomstig is van de fabrikant of niet is goedgekeurd door de fabrikant.
- het product niet is gerepareerd door een erkend servicepunt of door een erkende autoriteit.

---

## VEILIGHEID

---

### Veiligheidsdefinities

De onderstaande definities geven de mate van ernst weer voor elk trefwoord.



**WAARSCHUWING:** Letsel aan personen.



**OPGELET:** Schade aan het product.

**Let op:** Deze informatie maakt het product eenvoudiger in gebruik.

### Algemene veiligheidswaarschuwingen voor elektrisch gereedschap



**WAARSCHUWING:** Lees alle veiligheidswaarschuwingen en alle instructies. Het niet opvolgen van de waarschuwingen en instructies kan leiden tot elektrische schokken, brand en/of ernstig letsel.

**Bewaar alle waarschuwingen en instructies voor later gebruik.**

De term "elektrisch gereedschap" in de waarschuwingen verwijst zowel naar gereedschappen die op het lichtnet (met snoer) werken als gereedschappen die met een accu (snoerloos) werken.

#### Veiligheid van het werkgebied

- **Zorg ervoor dat de werkplek schoon en goed verlicht is.** In rommelige of donkere gebieden gebeuren eerder ongelukken.
- **Gebruik elektrisch gereedschap niet in een omgeving waar ontploffingsgevaar bestaat, zoals in de buurt van brandbare vloeistoffen, gassen of stof.** Elektrische apparaten creëren vonken waardoor het stof of de dampen kunnen ontbranden.
- **Houd kinderen en omstanders op afstand wanneer u elektrisch gereedschap gebruikt.** U kunt de controle over het apparaat verliezen als u afgeleid wordt.

#### Elektrische veiligheid

- **Elektrisch gereedschap moet geschikt zijn voor het betreffende stopcontact. Wijzig nooit de stekker. Gebruik nooit een adapterstekker in combinatie met geaarde elektrische gereedschappen.** Ongewijzigde

stekkers en overeenkomende stopcontacten verkleinen het risico op elektrische schokken.

- **Vermijd lichamelijk contact met geaarde oppervlakken, zoals buizen, radiatoren, fornuizen en koelkasten.** Er is een verhoogd risico op elektrische schokken als uw lichaam geaard is.
- **Stel elektrische gereedschappen niet bloot aan regen of vochtige omstandigheden.** Water dat in elektrisch gereedschap binnendringt, verhoogt het risico op elektrische schokken.
- **Gebruik het snoer niet voor oneigenlijke doeleinden. Gebruik het snoer nooit om het elektrische apparaat aan te dragen, te trekken of om de stekker uit het stopcontact te trekken. Houd het snoer uit de buurt van warmte, olie, scherpe randen of bewegende onderdelen.** Beschadigde of in de knoop geraakte snoeren verhogen het risico op elektrische schokken.
- **Gebruik een verlengsnoer dat geschikt is voor gebruik buitenshuis wanneer u buiten werkt met elektrisch gereedschap.** Het gebruik van een snoer dat geschikt is voor gebruik buitenshuis vermindert het risico op elektrische schokken.
- **In het geval dat het onvermijdelijk is om elektrisch gereedschap in een vochtige locatie te gebruiken, maak dan gebruik van een voeding die beschermd wordt door een aardlekbeveiliging (GFCI).** Het gebruik van een aardlekbeveiliging verlaagt het risico op elektrische schokken.

#### Persoonlijke veiligheid

- **Wees altijd alert, kijk wat u doet en gebruik uw gezonde verstand wanneer u elektrisch gereedschap gebruikt. Gebruik een elektrisch apparaat niet als u moe bent of onder invloed bent van drugs, alcohol of medicijnen.** Een moment van onoplettendheid tijdens het gebruik van elektrische apparaat kan leiden tot ernstig persoonlijk letsel.
- **Maak altijd gebruik van persoonlijke beschermingsmiddelen. Draag altijd oogbescherming.** Beschermingsmiddelen zoals een stofmasker, veiligheidsschoenen met antislipprofiel, een veiligheidshelm of gehoorbescherming in relevante werkomstandigheden beperken letsel.
- **Voorkom een onbedoelde start. Zorg ervoor dat de schakelaar in de uit-positie staat voordat u het gereedschap aansluit op een spanningsbron en/of accu, oppakt of draagt.** Het dragen van elektrische apparaten met uw vinger op de schakelaar of het onder spanning zetten van elektrische apparaten waarvan de schakelaar op aan staat, kan makkelijk leiden tot ongelukken.
- **Verwijder eventuele (instel)sleutels voordat u het elektrisch gereedschap inschakelt.** Een sleutel die is

bevestigd aan een draaiend onderdeel van het elektrische gereedschap kan persoonlijk letsel tot gevolg hebben.

- **Vorkom overstrekken. Zorg dat u te allen tijde stevig en in balans staat.** Hierdoor heeft u een betere controle over het apparaat in onverwachte situaties.
- **Draag geschikte kleding. Draag geen losse kleding of sieraden. Houd uw haar, kleding en handschoenen uit de buurt van bewegende onderdelen.** Losse kleding, sieraden of lang haar kunnen verstrikt raken in bewegende onderdelen.
- **Als de mogelijkheid bestaat voor het opvangen van stof moet u ervoor zorgen dat deze is aangesloten en op de juiste wijze wordt gebruikt.** Het gebruik van stofopvang kan stofgerelateerde gevaren beperken.

#### Gebruik en verzorging van elektrische apparaten

- **Gebruik elektrische gereedschap niet voor taken waarvoor het niet geschikt is. Gebruik het juiste elektrische apparaat voor uw toepassing.** Met het juiste elektrische apparaat kunt u de taak beter en veiliger uitvoeren met de snelheid waarvoor het is ontworpen.
- **Gebruik het elektrisch gereedschap niet als de aan/uitschakelaar niet werkt.** Elektrische apparaten die niet bediend kunnen worden met de schakelaar zijn gevaarlijk en moeten gerepareerd worden.
- **Haal de stekker uit het stopcontact en/of verwijder de accu van het elektrische gereedschap voordat u aanpassingen maakt, accessoires verwisselt of het elektrische gereedschap opbergt.** Deze voorzorgsmaatregelen verkleinen het risico op het per ongeluk starten van het elektrische apparaat.
- **Berg elektrisch gereedschap dat u niet nodig hebt op buiten het bereik van kinderen en laat personen die onbekend zijn met het elektrisch gereedschap of deze instructies niet werken met het elektrisch gereedschap.** Elektrische apparaten zijn gevaarlijk in handen van ongetrainde gebruikers.
- **Onderhoud elektrisch gereedschap goed. Controleer het apparaat op verkeerde uitlijning of bevestiging van bewegende onderdelen, breuk van onderdelen en andere condities die de werking van het elektrische apparaat negatief kunnen beïnvloeden. Als het elektrische apparaat beschadigd is, moet u het laten repareren voordat u het gebruikt.** Veel ongelukken worden veroorzaakt door slecht onderhouden elektrische apparaten.
- **Houd snijgereedschappen scherp en schoon.** Goed onderhouden snijgereedschappen met scherpe snijranden zullen minder gauw vastlopen en zijn eenvoudiger onder controle te houden.
- **Gebruik het elektrisch gereedschap, de accessoires, gereedschapsbits en dergelijke in overeenstemming met deze instructies en houd hierbij rekening met de werkomstandigheden en het type kus dat moet worden uitgevoerd.** Als u het elektrische apparaat voor andere toepassingen gebruikt dan waarvoor het is bedoeld, kan er een gevaarlijke situatie ontstaan.

#### Gebruik en onderhoud van gereedschap met accu

- **Laad het gereedschap alleen op met de lader die door de fabrikant is gespecificeerd.** Een lader die voor een bepaald type accu geschikt is, kan een risico op brand creëren als de lader met een andere accu wordt gebruikt.
- **Gebruik elektrisch gereedschap enkel met de specifiek hiervoor bedoelde accu.** Als er andere accupacks worden gebruikt, bestaat er risico op letsel en brand.
- **Als het accupack niet gebruikt wordt, houd hem dan uit de buurt van andere metalen voorwerpen, zoals paperclips, munten, sleutels, spijkers, schroeven of andere kleine metalen voorwerpen die een verbinding tussen de twee klemmen kunnen maken.** Als er kortsluiting tussen de accuaansluitingen ontstaat, kunnen er brandwonden of brand ontstaan.
- **Als het accupack verkeerd wordt gebruikt, kan er vloeistof uit de accu komen; zorg dat u deze niet aanraakt. Als u per ongeluk in contact komt met de vloeistof, afspoelen met water. Als er vloeistof in de ogen komt dient u medische hulp in te roepen.** Vloeistof die uit de accu komt kan irritatie of brandwonden veroorzaken.

#### Service

- **Laat uw elektrische apparaat repareren door een gekwalificeerde monteur en gebruik uitsluitend identieke vervangingsonderdelen.** Dit zorgt ervoor dat de veiligheid van het elektrisch gereedschap wordt gehandhaafd.

#### Veiligheidswaarschuwingen voor de bladblazer

- Gebruik het product niet op natte oppervlakken of in de regen, om het risico van elektrische schokken te verlagen.
- Sla het product binnen op.
- Het product mag niet als speelgoed worden gebruikt. Houd het product buiten het bereik van kinderen.
- Volg de instructies in deze handleiding op. Gebruik alleen goedgekeurde opzetstukken.
- Als het product is beschadigd, in het water is gevallen, buiten is blijven liggen of niet naar behoren werkt, neem dan contact op met een erkend servicecentrum.
- Gebruik het product niet met natte handen.
- Plaats geen voorwerpen in de openingen. Gebruik het product niet met een geblokkeerde opening.
- Houd de openingen vrij van stof, pluis, haren en alles wat de luchtstroom kan belemmeren.
- Houd haar, sieraden, wijde kleding, vingers en overige lichaamsdelen uit de buurt van openingen en bewegende delen.
- Wees voorzichtig wanneer u het product op een trap gebruikt.

## Algemene veiligheidsinstructies

- Gebruik het product op de juiste manier. Onjuist gebruik leidt mogelijk tot letsel of de dood. Gebruik het product uitsluitend voor de taken die in deze handleiding worden genoemd. Gebruik het product niet voor andere taken.
- Volg de instructies in deze handleiding op. Volg de veiligheidssymbolen en veiligheidsinstructies op. Het niet in acht nemen van de instructies en de symbolen kan leiden tot letsel, schade of de dood.
- Gooi deze handleiding niet weg. Gebruik de instructies voor het monteren, gebruiken en onderhouden van uw product. Gebruik de instructies voor een correcte installatie van opzetstukken en accessoires. Gebruik alleen goedgekeurde opzetstukken en accessoires.
- Gebruik nooit een beschadigd product. Neem het onderhoudsschema in acht. Voer alleen onderhoudswerkzaamheden uit waarvoor u in deze handleiding een instructie aantreft. Alle overige onderhoudswerkzaamheden moeten door een erkend servicepunt worden uitgevoerd.
- Deze handleiding kan niet alle situaties beschrijven die zich voor kunnen doen wanneer u dit product gebruikt. Wees voorzichtig en gebruik uw gezond verstand. Gebruik het product niet en voer geen onderhoudswerkzaamheden aan het product uit als u niet zeker bent van de situatie. Neem voor meer informatie contact op met een productexpert, uw dealer, servicewerkplaats of erkende servicepunt.
- Verwijder het accupack voordat u het product monteert, het product opslaat of onderhoudswerkzaamheden uitvoert.
- Gebruik het product niet als de oorspronkelijke specificatie is gewijzigd. Vervang geen onderdelen van het product zonder toestemming van de fabrikant. Gebruik alleen onderdelen die zijn goedgekeurd door de fabrikant. Onjuist onderhoud kan leiden tot letsel of de dood.
- Start het product niet in gesloten ruimtes of in de buurt van licht ontvlambaar materiaal.
- De motor genereert een elektromagnetisch veld wanneer u het product gebruikt. Het elektromagnetische veld kan schade veroorzaken aan medische implantaten. Raadpleeg uw arts en de fabrikant van het medische implantaat voordat u het product gebruikt.
- Laat het product niet door een kind bedienen. Laat het product niet bedienen door personen die de instructies niet hebben gelezen.
- Zorg ervoor dat u personen met een lichamelijke of geestelijke beperking die het product gebruiken, altijd in de gaten houdt. Er moet te allen tijde een verantwoordelijke volwassene aanwezig zijn.
- Berg het product op in een afgesloten ruimte die niet toegankelijk is voor kinderen of onbevoegde personen.

- Het product kan objecten uitwerpen en letsel veroorzaken. Neem de veiligheidsinstructies in acht om het risico op letsel of de dood te verlagen.
- Blijf in de buurt van het product wanneer de motor is ingeschakeld.
- De gebruiker van het product is verantwoordelijk indien zich een ongeval voordoet.
- Zorg dat er geen onderdelen beschadigd zijn, voordat u het product gebruikt.
- Zorg ervoor dat u op veilige afstand van andere personen en dieren verwijderd bent, voordat u het product gaat gebruiken. Zorg ervoor dat personen in aangrenzende gebieden weten dat u het product gaat gebruiken.
- Neem nationale en lokale wetgeving in acht. Deze kan het gebruik van het product in sommige situaties beperken of verbieden.

## Veiligheidsinstructies voor bediening

- Gebruik het product uitsluitend voor het wegblazen of verwijderen van bladeren en andere ongewenste materialen op de grond.
- Houd personen en dieren altijd op een afstand van minimaal 15 meter (50 feet) van de gebruiker.
- Dit product kan met hoge snelheid objecten uitwerpen die in de richting van de gebruiker kunnen afketsen. Dit kan leiden tot oogletsel.
- Houd het product vast zoals afgebeeld. (Fig. 17 )
- Inspecteer het werkgebied voordat u het product gebruikt. Verwijder alle ongewenste materialen en harde voorwerpen zoals stenen, glas en draad die tijdens de bediening kunnen afketsen, worden weggeworpen of anderszins letsel of schade kunnen veroorzaken.
- Wijs niet met het mondstuk van de blaaspomp in de richting van mensen, dieren, openstaande ramen of voertuigen.
- Zet de motor uit voordat u accessoires of andere componenten monteert of demonteert.
- Gebruik het product niet zonder de beschermkap.
- Gebruik het apparaat niet terwijl u op een ladder staat.
- Zet het product goed vast tijdens transport.
- Gebruik het product uitsluitend op aanbevolen tijden. Volg de plaatselijke regelgeving.
- Gebruik het product op het laagst mogelijke toerental om het werk te doen.
- Zorg dat het product in goede conditie verkeert, voordat u aan het werk gaat.
- Gebruik een hark of bezem om ongewenst materiaal van de bodem te verwijderen voordat u aan het werk gaat.
- Als het werkgebied vies is, spuit u het schoon met een slang.
- Gebruik het product als alternatief voor een slang om water te besparen.

- Richt het product niet op planten die gemakkelijk beschadigd kunnen raken.
- Richt de luchtstroom door de blaaspijp naar beneden of naar een kant te richten. Blaas niet in de richting van objecten zoals muren, grote stenen, voertuigen en hekken.
- Blaas bij binnenhoeken weg van de hoek en naar het midden van het werkgebied. Anders kan ongewenst materiaal in uw gezicht terechtkomen en oogletsel veroorzaken.
- Gebruik het product niet als u moe of ziek bent, of onder invloed van alcohol, drugs of medicijnen verkeert.
- Zorg ervoor dat lang haar tot boven uw schouders wordt samengebonden.
- Zorg dat uw handen, voeten en het product zich tijdens gebruik in de juiste positie bevinden. Zorg dat u te allen tijde stevig en in balans staat. Voorkom overstrekken.
- Omstanders moeten oogbescherming dragen.
- Schakel de motor uit wanneer andere personen het werkgebied betreden.
- Gebruik het product niet op daken of op andere hoge plaatsen. Hierdoor kan letsel ontstaan.
- Gebruik het volledige verlengstuk van het blaasmondstuk zodat de luchtstroom dicht bij de grond blijft.
- Gooi het ongewenste materiaal de vuilnisbak na gebruik van het product.
- Verwijder het accupack voordat u de blokkering of ander materiaal verwijdert.
- Verwijder het accupack als het product ongebruikelijke trillingen genereert.
- Bedien de machine alleen bij daglicht of bij voldoende kunstlicht.
- Zorg ervoor dat u op hellingen stevig staat.
- Bedien het product alleen lopend, niet rennend.
- Zorg dat alle luchtinlaten schoon blijven.

## Persoonlijke beschermingsmiddelen

- Gebruik altijd de juiste persoonlijke beschermingsmiddelen wanneer u het product gebruikt. De persoonlijke beschermingsmiddelen nemen het risico op letsel niet weg. De persoonlijke beschermingsmiddelen verlagen de ernst van het letsel indien zich een ongeval voordoet.
- Gebruik altijd goedgekeurde oogbescherming wanneer u het product gebruikt.
- Bedien het product niet op blote voeten of met open schoenen. Gebruik altijd anti-slipplaatzen voor zwaar gebruik.
- Draag een lange broek van stevige stof.
- Gebruik indien nodig goedgekeurde beschermende handschoenen.
- Gebruik een helm als er objecten op uw hoofd kunnen vallen.

- Gebruik altijd goedgekeurde gehoorbescherming wanneer u het product gebruikt. Langdurig lawaai kan gehoorverlies veroorzaken.
- Zorg ervoor dat u een EHBO-kit bij de hand hebt.
- Draag altijd een goedgekeurd stofmasker als u het product in een stoffige omgeving gebruikt.

## Veiligheidsvoorzieningen op het product

- Zorg ervoor dat u regelmatig onderhoudswerkzaamheden uitvoert aan het product.
  - De levensduur van het product neemt toe.
  - Het risico van ongevallen neemt af.

Laat het product regelmatig door een erkende dealer of een erkend servicepunt controleren, zodat er aanpassingen en reparaties uitgevoerd kunnen worden.

- Gebruik geen product met beschadigde beschermingsmiddelen. Als het product beschadigd is, neemt u dan contact op met een erkend servicepunt.

## Aan/uit-knop

Zorg dat de motor stopt wanneer u de aan/uit-knop indrukt.

## Veiligheidsinstructies voor onderhoud



**WAARSCHUWING:** Onjuist onderhoud kan leiden tot schade aan de motor of letsel.

De gebruiker van het product is verantwoordelijk voor het uitvoeren van alle vereiste onderhoudswerkzaamheden, zoals beschreven in de bedieningshandleiding.

Verwijder het accupack voordat u onderhoud uitvoert.

## Veiligheid bij accu's

Gebruik alleen accupacks van de fabrikant en laad ze alleen op in een acculader van de fabrikant.

De oplaadbare accupacks worden uitsluitend gebruikt voor voeding van de desbetreffende snoerloze producten. Om letsel te voorkomen, mag het accupack niet worden gebruikt als voedingsbron voor andere apparaten.

- Accupacks niet uit elkaar halen, openen of vernietigen.
- Stel accupacks niet bloot aan direct zonlicht of warmte. Houd accupacks uit de buurt van vuur.
- Controleer de accupack-lader en het accupack regelmatig op schade. Beschadigde of gewijzigde accupacks kunnen leiden tot brand, explosiegevaar of risico van letsel. Repareer of open beschadigde accupacks niet.

- Gebruik geen accupack of product dat defect, gewijzigd of beschadigd is.
- Voer geen wijzigingen of reparaties uit aan het accupack. Laat het uitvoeren van reparaties uitsluitend over aan uw erkende dealer.
- Zorg dat er geen kortsluiting ontstaat in een cel of accupack. Berg accupacks niet in een doos of lade op, omdat er dan kortsluiting door andere metalen voorwerpen kan ontstaan.
- Haal een accupack pas uit de originele verpakking wanneer deze nodig is voor gebruik.
- Stel accupacks niet bloot aan mechanische schokken.
- Als er een accu lekt, zorg er dan voor dat de vloeistof niet in aanraking komt met uw huid of ogen. Als u in aanraking bent gekomen met de vloeistof, reinig het oppervlak dan met een ruime hoeveelheid water en raadpleeg een arts.
- Gebruik alleen acculaders die zijn gespecificeerd voor gebruik in combinatie met het accupack.
- Kijk naar de plus (+) en min (-) markeringen op het accupack en het product om een goede werking te garanderen.
- Gebruik geen accupack dat niet is bedoeld voor gebruik in combinatie met het product.
- Gebruik in een apparaat geen accupacks met verschillende spanningen of van een andere fabrikant.
- Houd accupacks buiten het bereik van kinderen.
- Koop altijd de juiste accupacks voor het product.
- Houd de accu's schoon en droog.
- Veeg de aansluitingen van het accupack af met een schone, droge doek als ze vuil worden.
- Secundaire accupacks moeten vóór gebruik worden opgeladen. Gebruik altijd de juiste acculader en raadpleeg de handleiding voor de juiste oplaadinstructies.
- Laad een accupack niet voortdurend op als deze niet wordt gebruikt.
- Bewaar de handleiding voor later gebruik.
- Gebruik het accupack alleen voor de noodzakelijke werkzaamheden.
- Verwijder het accupack uit het product wanneer het niet wordt gebruikt.
- Houd het accupack tijdens gebruik uit de buurt van paperclips, sleutels, spijkers, schroeven of andere kleine metalen voorwerpen. Hierdoor kan sluiting tussen de aansluitingen ontstaan. Als er kortsluiting tussen de aansluitingen van het accupack ontstaat, kunnen er brandwonden of brand ontstaan.

---

## MONTEREN

---



**WAARSCHUWING:** Lees het hoofdstuk over veiligheid voordat u het product monteert.

### Blaaspijp monteren

(Fig. 18 )

1. Lijn de nok op de blaaspijp uit met de krachtbron.
2. Sluit de blaaspijp zodanig aan op de krachtbron dat u een klik hoort. Zorg ze aan elkaar worden vergrendeld.
3. Sluit het mondstuk aan op de blaaspijp totdat u een klik hoort. Zorg ze aan elkaar worden vergrendeld.

---

## BEDIENING

---



**WAARSCHUWING:** Lees en begrijp het hoofdstuk over veiligheid voordat u het product gebruikt.

### Voordat u het product inschakelt

- Controleer het product op ontbrekende, beschadigde, loszittende of versleten onderdelen.
- Controleer de moeren, schroeven en bouten.
- Controleer of de gashendel naar behoren werkt.
- Controleer of de aan/uit-knop naar behoren werkt.

### Accupack aanbrengen

(Fig. 19 )

- Lijn de ribben van het accupack uit met de sleuven in het accuvak. Duw het accupack in het accuvak totdat u een klik hoort.
- Om het accupack te verwijderen, houdt u de accu-ontgrendelknop ingedrukt en trekt u het accupack eruit.

### De motor starten

1. Breng het accupack aan. Zie *Accupack aanbrengen op pagina 167*.
2. Druk op de aan/uit-knop totdat het lampje gaat branden.
3. Knijp de gashendel in om het product te bedienen.
  - Knijp de gashendel licht in voor een lager toerental.

- Knijp de gashendel harder in voor een hoger toerental.

4. Gebruik het product.

## Motor stoppen

1. Laat de gashendel los.
2. Druk op de aan/uit-knop totdat het lampje dooft.

## Vermogensmodus wijzigen

De vermogensmodus van het product kan worden gewijzigd terwijl het product in gebruik is. Er zijn 2 vermogensmodi:

1. **Standaardmodus** - Bespaart energie en optimaliseert de bedrijfstijd. Standaardmodus van toepassing op de meeste taken.

**Let op:** Het product wordt ingesteld op de standaardmodus wanneer het wordt ingeschakeld.

2. **Boost-modus** - In de Boost-modus werkt het product met een hoog toerental. De Boost-modus werkt met het maximale vermogen en wordt gebruikt voor taken die niet eenvoudig zijn. Om de Boost-modus in te schakelen, drukt u op de knop voor de Boost-modus totdat het lampje gaat branden. Om de Boost-modus uit te schakelen, drukt u op de knop voor de Boost-modus totdat het lampje dooft.

**Let op:** Als de gashendel tijdens gebruik wordt losgelaten, start het product in de laatstgebruikte modus. Als het product automatisch stopt, of als de gebruiker op de aan/uit-knop drukt, wordt de laatstgebruikte modus uit het geheugen gewist. Wanneer het product wordt ingeschakeld, wordt het weer ingesteld op de standaardmodus.

## Digitale snelheidsregeling inschakelen

Met de digitale snelheidsregeling kunt u het ventilatortoerental instellen en vasthouden zonder de gashendel te gebruiken.

(Fig. 20)

1. Houd de gashendel vast in de gewenste stand en schakel de digitale snelheidsregeling in.
2. Laat de gashendel los nadat de digitale snelheidsregeling is ingeschakeld.



**Let op:** Terwijl de digitale snelheidsregeling is ingeschakeld, kan

de gashendel worden bediend om het toerental te verhogen. Nadat de gashendel wordt losgelaten, gaat de digitale snelheidsregeling terug naar zijn laatste stand.

3. Schakel de digitale snelheidsregeling uit om de normale bediening van het product te hervatten.

## Vermogensmeter

De vermogensmeter laat zien hoeveel vermogen het product tijdens gebruik verbruikt.

- LED-lampjes 4 en 5 laten de beste prestaties en de beste accu-efficiency zien.
- LED-lampje 6 aan de rechterzijde laat het maximaal vermogen en de minimale accu-efficiency zien.

## LED laadstatus accu

De status van het accupack wordt weergegeven totdat u de gashendel bedient. Wanneer u de gashendel loslaat, wordt de status van het accupack weer weergegeven.

Aan de hand van het aantal LED's dat brandt, kunt u het huidige laadniveau van het accupack zien.

LED's die branden	Accustatus
Alle groene LED's branden	Volledig opgeladen (100% - 76%)
LED 1, 2 en 3 branden	Het accupack 75% - 51% opgeladen.
LED 1 en 2 branden	Het accupack 50% - 26% opgeladen.
LED 1 brandt	Het accupack 25% - 6% opgeladen.
LED 1 knippert	Het accupack 5% - 0% opgeladen.

**Let op:** Als de motor stopt en de voedings-LED blijft branden, druk dan op de knop op het accupack. Zie *PROBLEMEN OPLOSSEN* op pagina 169 voor mogelijke oplossingen.

**Let op:** Als het accupack volledig is ontladen, stopt de motor onmiddellijk.

**Let op:** De motor stopt automatisch als het accupack of de motorregelaar tijdens zwaar gebruik te warm wordt. Laat de motor en het accupack afkoelen. Het product wordt dan gereset.

## ONDERHOUD



**WAARSCHUWING:** Lees en begrijp het hoofdstuk over veiligheid voordat u gaat reinigen of reparaties of onderhoud gaat uitvoeren.

## Onderhoudsschema

- Houd u aan het onderhoudsschema. De intervallen worden berekend op basis van het dagelijks gebruik



van het product. De intervallen wijken af als u het product niet dagelijks gebruikt.

- Voer alleen onderhoudswerkzaamheden uit die in deze handleiding worden beschreven.
- Neem voor overige onderhoudswerkzaamheden die niet in deze handleiding worden beschreven contact op met een erkend servicepunt.

## Dagelijks onderhoud

- Verwijder het accupack. Raadpleeg de bedieningsinstructies van het accupack voor correct onderhoud.
- Controleer de moeren, schroeven en bouten.
- Controleer of de gashendel naar behoren werkt.
- Controleer of de aan/uit-knop naar behoren werkt.

- Gebruik een zachte borstel of droge doek om vreemd, ongewenst materiaal van het product te verwijderen. Nooit reinigen met water, reinigingsmiddelen of oplosmiddelen.
- Gebruik een zachte borstel om ongewenst materiaal van de luchtopeningen te verwijderen.
- Controleer het product op ontbrekende, beschadigde, loszittende of versleten onderdelen.
- Controleer het product om ervoor te zorgen dat de bewegende delen zijn uitgelijnd en veilig zijn voor gebruik.
- Als het product beschadigd is, neemt u dan contact op met een erkend servicepunt. Gebruik nooit een beschadigd product.

---

## PROBLEMEN OPLOSSEN

---

Probleem	Mogelijke oorzaak	Mogelijke oplossing
Het product start niet	De voeding is uitgeschakeld.	Schakel de voeding in. Zie <i>De motor starten op pagina 167</i> .
	Er is geen elektrisch contact tussen het product en het accupack.	Breng het accupack op de juiste manier aan. Zie <i>Accupack aanbrengen op pagina 167</i> .
	Het accupack is niet opgeladen.	Laad het accupack op. Zie de bedieningshandleiding van het accupack.
	Het accupack of het product is te heet.	Laat het accupack en het product afkoelen voordat u het product inschakelt.
	Het accupack of het product is te koud.	Laat het accupack en het product opwarmen voordat u het product inschakelt.
	Motorcontroller is te warm.	Laat het accupack en het product minimaal 1 uur afkoelen voordat u het product inschakelt.

## Foutcodes

De foutcodes helpen u bij het oplossen van storingen van het accupack en/of de acculader wanneer er wordt opgeladen.

(Fig. 21 )

---

**Let op:** Kijk naar het laadniveau van de LED, terwijl de ribben van de accu naar boven wijzen, om de juiste stand van de LED-lampjes te zien.

---

LED-scherm	Mogelijke fouten	Mogelijke stappen
LED 1 is rood en LED 4 is groen, accupack laadt niet op of werkt incorrect in het product	Interne zekering is doorgebrand	Neem contact op met een erkend servicecentrum.
LED 1 is rood	Onregelmatige celspanning	Neem contact op met een erkend servicecentrum.

LED-scherm	Mogelijke fouten	Mogelijke stappen
LED 4 is groen	Accupack is overladen	Verwijder het accupack uit de acculader en plaats deze in het product. Gebruik het product. Acculader is mogelijk defect. Neem contact op met een erkend servicecentrum.
LED 1 is rood en LED 2 is groen, accupack laadt niet op of werkt incorrect in het product	Defect in accupack	Verwijder het accupack uit het product. Niet opladen. Het accupack is beschadigd en moet worden vervangen. Neem contact op met een erkend servicecentrum.
Rode LED brandt, LED 2 is groen en knippert tijdens het opladen, of wanneer het accupack op de lader is aangesloten	Interne temperatuur van accupack is te laag of te hoog voor opladen	Verplaats de acculader en het accupack naar een locatie waar de interne temperatuur van het accupack tussen 5°C (41°F) en 45°C (113°F) kan zijn.
Rode LED knippert en LED 2 knippert groen wanneer het accupack is geplaatst.	Interne accutemperatuur is te laag of te hoog	De interne temperatuur van de accu moet tussen -15°C (5°F) en 70°C (158°F) liggen. De omgevingstemperatuur in het accupack is te laag of te hoog. <ul style="list-style-type: none"> <li>Als het accupack te koud is ten opzichte van de omgevingstemperatuur, plaats het accupack en de acculader dan in een warme omgeving.</li> <li>Als het accupack te warm is, vooral na gebruik, plaats het accupack en de acculader dan in een koelere omgeving.</li> </ul>

---

## TECHNISCHE GEGEVENS

---

	eenheid	Li 58GB (BHB58VPR)
<b>Motorspecificaties</b>		
Motor type		Borstelloos
Motorspanning	V (DC)	58
Motorvermogen	W	1200
<b>Specificaties accupack en acculader</b>		
Standaard type accupack		Li 585.2A
Standaard type acculader		Li 58V 2.5CGR
<b>Geluids- en trillingsgegevens</b>		
Vergelijkbaar trillingsniveau bij handvatten uitgerust met blaaspijpen (origineel). Zie opmerking 1.	m/s <sup>2</sup>	5,429
Geluidsvermogeniveau, gegarandeerd (LWA). Zie opmerking 2.	dB(A)	99
Geluidsvermogeniveau, gemeten. Zie opmerking 2.	dB(A)	96
Vergelijkbaar geluidsdrumniveau bij het oor van de gebruiker, gemeten volgens ISO 22868, uitgerust met blaaspijpen (origineel)	dB(A)	84
<b>Prestaties rotor/ventilator (met mondstuk en blaaspijp)</b>		
Max. luchtsnelheid	m/s (mph)	58 (130)

	<b>eenheid</b>	<b>Li 58GB (BHB58VPR)</b>
Luchtvolume (hoog)	m <sup>3</sup> /min (cfm)	10 (380)
Luchtvolume (boost)	m <sup>3</sup> /min (cfm)	15 (540)
<b>Productmassa</b>		
Gewicht (zonder accupack, met pijpen)	kg (lb)	2,7 (5,9)

**Opmerking 1:** De gerapporteerde gegevens voor een vergelijkbaar trillingsniveau vertonen een typische statistische spreiding (standaardafwijking) van 1,5 m/s<sup>2</sup>.

**Opmerking 2:** Geluidsemisatie in het milieu gemeten als geluidsvermogen (Lwa) volgens EG-richtlijn 2000/14/EG. Het gerapporteerde geluidsvermogeniveau voor de machine is gemeten met de originele snijuitrusting die het hoogste niveau geeft. Het verschil tussen gegarandeerd en gemeten

geluidsvermogen is dat het gegarandeerde geluidsvermogen ook spreiding in het meetresultaat omvat en de verschillen tussen de verschillende machines van hetzelfde model conform Richtlijn 2000/14/EG.

**Opmerking 3:** De gerapporteerde gegevens voor een vergelijkbaar geluidsrukniveau voor de machine vertonen een typische statistische spreiding (standaardafwijking) van 3 dB(A).

## INHOUD VAN DE EG-VERKLARING VAN OVEREENSTEMMING

Wij, Husqvarna AB, SE 561 82 Huskvarna, ZWEDEN, verklaren onder onze alleenverantwoordelijkheid dat het gerepresenteerde product:

Beschrijving	Blazer
Merk	McCulloch
Platform / Type / Model	Platform BHB58VPR, vertegenwoordigend model Li 58GB
Partij	Serienummer vanaf 2017 en verder

volledig voldoet aan de volgende EU-richtlijnen en -regelgeving:

Richtlijn/Verordening	Beschrijving
2006/42/EG	"betreffende machines"
2014/30/EU	"betreffende elektromagnetische compatibiliteit"
2000/14/EG	"betreffende geluid buitenshuis"
2011/65/EU	"betreffende gevaarlijke stoffen"

Toegepaste geharmoniseerde normen en/of technische specificaties zijn als volgt: EN 60745-1:2009+A11; EN 15503:2009+A2; EN ISO 12100:2010

In overeenstemming met richtlijn 2000/14/EG, bijlage V, staan de verklaarde geluidswaarden vermeld in de sectie met technische gegevens van deze handleiding

en in de ondertekende EG-verklaring van overeenstemming.

TÜV Rheinland heeft een vrijwillig typeonderzoek uitgevoerd ten behoeve van Husqvarna AB, onder vermelding van Certificaat van overeenstemming met Machinerichtlijn 2006/42/EG van de Europese Raad.

Het certificaat, als vermeld op de ondertekende EG-verklaring van overeenstemming, is van toepassing op alle fabriekslocaties en landen van herkomst, zoals vermeld op het product.

De geleverde blazer is conform het geteste exemplaar.

Namens Husqvarna AB, SE 561 82 Huskvarna, ZWEDEN, 4-12-2017

John Thompson, Product and Marketing Director  
Verantwoordelijk voor technische documentatie

---

# INNHold

---

INNLEDNING.....	172	VEDLIKEHOLD.....	178
SIKKERHET.....	173	FEILSØKING.....	178
MONTERING.....	176	TEKNISKE DATA.....	179
DRIFT.....	177	INNHoldET I EF-SAMSVARERKLÆRINGEN.....	180

---

## INNLEDNING

---

### Bruksanvisning

Det originale språket i denne bruksanvisningen er engelsk. Bruksanvisninger på andre språk er oversettelser fra engelsk.

### Oversikt

(Fig. 1 )

1. Batteripakken
2. Batteripakkelader
3. Batteristatusknapp
4. Ladelampers batteristatus
5. Dyse
6. Blåserør
7. Tapp
8. Digital cruisekontroll
9. Gassregulator
10. Bakre håndtak
11. Digitalt kontrollsenter
12. Strømmåler
13. Strømboostknapp
14. Av/på-knapp
15. Batteriutløserknapp
16. Ventilasjonsåpning
17. Elektrisk forgasser
18. Bruksanvisning

### Symboler på produktet

- (Fig. 2 ) Advarsel
- (Fig. 3 ) Les denne bruksanvisningen.
- (Fig. 4 ) Bruk godkjent hodebeskyttelse
- (Fig. 5 ) Bruk godkjent hørselsvern
- (Fig. 6 ) Bruk godkjent øyevern
- (Fig. 7 ) Bruk godkjente vernestøvler og hansker.
- (Fig. 8 ) Se opp for gjenstander som slynges ut og rikosjetterer.

- (Fig. 9 ) Hold håret over skuldrene
- (Fig. 10 ) Ikke bruk smykker når du bruker produktet.
- (Fig. 11 ) Sikkerhetsavstand
- (Fig. 12 ) Elektrisk støt
- (Fig. 13 ) Garantert lydeffektivnivå
- (Fig. 14 ) Produktet og emballasjen skal ikke håndteres som husholdningsavfall. Produktet og emballasjen skal innleveres til et gjenvinningsanlegg som gjenvinner elektrisk og elektronisk utstyr.
- (Fig. 15 ) Produktet skal ikke etterlates, oppbevares eller brukes i regn eller fuktige omgivelser.
- (Fig. 16 ) Resirkuler

---

**Merk:** Øvrige symboler/klistremerker angitt på produktet gjelder sertifiseringskrav for andre markeder.

---

### Produktansvar

Som nevnt i lovverket om produktansvar er vi ikke ansvarlig for skader om produktet vårt forårsaker, hvis

- produktet er reparert på feil måte
- produktet er reparert med deler som ikke kommer fra produsenten eller som ikke er godkjent av produsenten
- produktet har et tilbehør som ikke kommer fra produsenten eller som ikke er godkjent av produsenten.
- produktet ikke er reparert på et godkjent servicesenter eller av en godkjent aktør

---

# SIKKERHET

---

## Sikkerhetsdefinisjoner

Definisjonene nedenfor angir alvorlighetsgraden for hvert signalord.



**ADVARSEL:** Skade på personer.



**OBS:** Skade på produktet.

**Merk:** Denne informasjonen gjør produktet lettere å bruke.

## Generelle sikkerhetsadvarsler for motorredskaper



**ADVARSEL:** Les alle sikkerhetsadvarsler og instruksjoner. Hvis du ikke følger advarslene og instruksjonene, kan det føre til elektrisk støt, brann og/eller alvorlig personskade.

**Ta vare på alle advarsler og instruksjoner for fremtidig bruk.**

Begrepet «el-verktøy» i advarslene refererer til elektrisk verktøy som drives av nettstrøm (med ledning) eller batteri (uten ledning).

### Sikkerhet i arbeidsområdet

- **Hold arbeidsområdet rent og godt opplyst.** Rot og dårlig opplyste områder kan lett føre til ulykker.
- **Bruk ikke el-verktøy i eksplosiv atmosfære, for eksempel der det finnes brennbare væsker, gasser eller støv.** El-verktøy danner gnister som kan antenne støv eller gasser.
- **Hold barn og andre tilskuere på avstand når el-verktøyet er i bruk.** Distraksjoner kan føre til at du mister kontrollen.

### Elektrisk sikkerhet

- **Støpselet til el-verktøyet må passe til stikkkontakten. Du må aldri modifisere støpselet på noen måte. Adapterpluggen må ikke brukes sammen med jordet el-verktøy.** Når støpselet/pluggen ikke er modifisert og stikkkontakten passer vil det redusere faren for elektrisk støt.
- **Unngå kroppskontakt med jodede flater, for eksempel rør, radiatorer, komfyrer og kjøleskap.** Faren for elektrisk støt øker hvis kroppen til brukeren er forbundet med jord.
- **El-verktøy må ikke utsettes for regn eller fuktighet.** Hvis det kommer vann inn i el-verktøyet øker faren for elektrisk støt.

- **Ledningen må håndteres forsiktig. Bruk aldri ledningen til å bære eller trekke noe, eller til å trekke ut støpselet. Hold kabelen unna varme, olje, skarpe kanter og bevegelige deler.** Skadde eller sammenflokete ledninger øker faren for elektrisk støt.
- **Når el-verktøyet brukes utendørs må det brukes en skjøleledning som er egnet for bruk utendørs.** Bruk av kabel for utendørs bruk reduserer faren for elektrisk støt.
- **Hvis el-verktøyet må brukes på et fuktig sted, må det anvendes en strømforsyning som er beskyttet mot jordfeil/overbelastning.** Bruk av jordfeilbryter/automatsikring reduserer faren for elektrisk støt.

### Personlig sikkerhet

- **Vær oppmerksom, følg med på det du gjør og bruk sunn fornuft når du bruker el-verktøyet. Ikke bruk el-verktøyet hvis du er trett eller påvirket av medikamenter, alkohol eller medisiner.** Et øyeblikks uoppmerksomhet ved bruk av el-verktøy kan føre til alvorlig personskade.
- **Bruk personlig verneutstyr. Bruk alltid vernebriller.** Bruk av verneutstyr som støvmaske, vernesko med antisklisåle, hjelm og hørselvern der det kreves reduserer faren for personskade.
- **Unngå utilsiktet oppstart. Forsikre deg om at bryteren står i AV-posisjonen før du kobler til strømforsyningen og/eller batteripakken, plukker opp eller bærer verktøyet.** Hvis du bærer verktøyet med en finger på bryteren eller med el-verktøyet påslått, kan det lett føre til ulykker.
- **Fjern eventuelle justeringsnøkler før du slår på el-verktøyet.** En nøkkel som sitter på en roterende del av el-verktøyet kan føre til personskade.
- **Ikke strekk deg for langt. Hold alltid føttene på bakken og en balansert stilling.** Dette gir deg bedre kontroll over el-verktøyet i uventede situasjoner.
- **Bruk egnede klær. Bruk ikke løstsittende klær eller smykker. Hold hår, klær og hansker borte fra bevegelige deler.** Løstsittende klær, smykker eller langt hår kan sette seg fast i bevegelige deler.
- **Hvis apparatet er forsynt med tilkopling for støvsuger eller oppsamlere, må du forsikre deg om at disse er riktig tilkoplet og brukes på riktig måte.** Bruk av støvoppsamlere kan redusere faren for støvrelaterede skader.

### Bruk og vedlikehold av el-verktøy

- **Bruk ikke makt på el-verktøyet. Bruk riktig el-verktøy for arbeidet som skal utføres.** Riktig el-verktøy gjør jobben på en bedre og sikrere måte i den hastigheten det er konstruert for.
- **Bruk ikke el-verktøyet hvis bryteren ikke lar seg slå på og av.** El-verktøy som ikke kan kontrolleres med bryteren er farlig, og må repareres.

- **Kople pluggen fra strømforsyningen og/eller batteripakken fra el-verktøyet før du foretar justeringer, skifter tilbehør eller lagrer el-verktøyet.** Slike forebyggende sikkerhetstiltak reduserer faren for at el-verktøyet starter ved et uhell.
- **El-verktøy som ikke er i bruk må oppbevares utilgjengelig for barn. La ikke el-verktøyet brukes av personer som ikke er kjent med el-verktøyet eller disse instruksjonene.** El-verktøy er farlige i hendene på uerfarne brukere.
- **Vedlikehold av el-verktøy. Kontroller for feil innretning av festende eller bevegelige deler, brudd på deler eller andre tilstander som kan påvirke elektroverktøyet funksjon. Hvis el-verktøyet er skadet må det repareres før bruk.** Mange ulykker forårsakes av dårlig vedlikeholdt el-verktøy.
- **Hold skjæreverktøy skarpe og rene.** Riktig vedlikeholdte skjæreverktøy med skarpe skjærekanten har mindre fare for å sette seg fast, og er lettere å kontrollere.
- **Bruk el-verktøyet, tilbehør og verktøybits osv. i henhold til disse instruksjonene, med hensyn til arbeidsforholdene og arbeidet som skal utføres.** Bruk av elektroverktøy til andre oppgaver enn det er laget for kan føre til farlige situasjoner.

#### Bruk og pleie av batteriverktøy

- **Må bare lades med laderen som er spesifisert av produsenten.** En lader som passer til én batteripakke kan skape brannfare hvis den brukes med en annen batteripakke.
- **Bruk elektriske verktøy bare med spesielt designede batteripakker.** Bruk av andre batteripakker kan medføre fare for personskade og brann.
- **Når batteriet ikke er i bruk, må det holdes unna andre metallgjenstander som binders, mynter, nøkler, spiker, skruer og andre små metallgjenstander som kan danne en forbindelse fra den ene batteripolen til den andre.** Kortslutning av batteripolene kan føre til forbrenning eller brann.
- **Hvis batteriet utsettes for store påkjenninger, kan det komme væske ut av det. Unngå i så fall kontakt med denne væsken. Skyll med vann hvis kontakt oppstår ved et uhell. Hvis du får væske i øynene, kontakt lege øyeblikkelig.** Væske fra batteriet kan forårsake irritasjon eller brannskader.

#### Service

- **La en kvalifisert tekniker/reparatør utføre service, og gjøre eventuelle utskiftninger kun med identiske reservedeler.** Dette sikrer at el-verktøyet sikkerhet opprettholdes.

#### Sikkerhetsadvarsler for blåser

- For å redusere faren for å få elektrisk støt, må du ikke bruke produktet på våte underlag eller i regn.
- Oppbevar produktet innendørs.
- Ikke la produktet bli brukt som leketøy. Ikke la barn komme i nærheten av produktet.

- Følg instruksjonene i denne bruksanvisningen. Bruk bare godkjente tilbehør.
- Hvis produktet har blitt skadet, falt ned i vann, stått utendørs, eller ikke fungerer på riktig måte, kan du ta kontakt med et godkjent servicesenter.
- Ikke bruk produktet med våte hender.
- Ikke skyv gjenstander inn i åpningene. Ikke bruk produktet med en blokkert åpning.
- Hold produktet fritt for støv, lo, hår og annet som kan redusere luftstrømmen.
- Hold hår, smykker, løstsittende klær, fingre og alle kroppsdelene unna åpningene og de bevegelige delene.
- Vær forsiktig når du bruker produktet i trapper.

#### Generelle sikkerhetsinstruksjoner

- Bruk produktet riktig. Personskade eller død er mulige konsekvenser av feil bruk. Produktet må kun brukes til oppgaver angitt i denne bruksanvisningen. Ikke bruk produktet til andre oppgaver.
- Følg instruksjonene i denne bruksanvisningen. Følg symbolene og sikkerhetsinstruksjonene. Personskade, materiell skade eller død er mulige konsekvenser hvis brukeren ikke følger instruksene og symbolene.
- Ikke kast denne bruksanvisningen. Bruk instruksjonene for å montere, bruke og holde produktet i god stand. Følg instruksjonene for riktig montering av tilbehør og tilleggsutstyr. Bruk bare godkjent tilbehør og tilleggsutstyr.
- Ikke bruk et skadet produkt. Følg vedlikeholdsskjemaet. Utfør bare vedlikehold som du finner instruksjoner om i denne bruksanvisningen. Et godkjent servicesenter må gjøre alt annet vedlikeholdsarbeid.
- Denne bruksanvisningen kan ikke dekke alle situasjoner som kan oppstå når du bruker produktet. Vær forsiktig, og bruk sunn fornuft. Ikke bruk produktet eller utfør vedlikehold av produktet hvis du ikke føler deg trygg i situasjonen. Snakk med en produkt ekspert, forhandleren, serviceverkstedet eller et godkjent servicesenter for mer informasjon.
- Ta ut batteripakken før du monterer produktet, setter produktet til oppbevaring eller utfører vedlikehold.
- Ikke bruk produktet hvis det er endret fra den opprinnelige spesifikasjonen. Ikke bytt en del av produktet uten godkjenning fra produsenten. Bruk bare reservedeler som er godkjent av produsenten. Personskade eller død er mulige konsekvenser av feil vedlikehold.
- Ikke start produktet innendørs eller i nærheten av brennbare materialer.
- Motoren lager et elektromagnetisk felt når du bruker produktet. Det elektromagnetiske feltet kan føre til skader på medisinske implantater. Snakk med legen din og produsenten av det medisinske implantatet før du bruker produktet.
- Ikke la barn bruke produktet. Ikke la en person bruke produktet uten kunnskap om instruksjonene.

- Sørg for at du alltid overvåker personer med redusert fysisk eller mental kapasitet når de bruker produktet. En ansvarlig voksen må alltid være til stede.
- Lås inn produktet et sted som barn og uautoriserte personer ikke har tilgang til.
- Produktet kan kaste ut løse gjenstander og forårsake personskade. Følg instruksjonene for å redusere faren for personskade eller død.
- Ikke forlat produktet når motoren er på.
- Brukeren av produktet er ansvarlig hvis det skjer en ulykke.
- Pass på at delene ikke er skadet, før du bruker produktet.
- Kontroller at du er på trygg avstand fra andre personer eller dyr før du bruker produktet. Pass på at personer i nærheten vet at du kommer til å bruke produktet.
- Se nasjonale eller lokale lover. De kan forby eller begrense bruken av produktet under enkelte forhold.

## Sikkerhetsinstruksjoner for drift

- Bruk kun produktet til å blåse eller fjerne løv eller annet uønsket avfall på bakken.
- Ikke la andre personer eller dyr komme nærmere enn 15 m fra brukeren.
- Dette produktet kan kaste løse gjenstander med høy hastighet som kan rikosjettere i retning av brukeren. Dette kan føre til skader på øynene.
- Hold i produktet som anvist. (Fig. 17)
- Undersøk arbeidsområdet før du bruker produktet. Fjern alt uønsket materiale og harde gjenstander, som stein, glass, ståltråd osv. som kan sprette tilbake, rikosjettere eller forårsake skader under bruk.
- Ikke rett blåserøret på apparatet mot mennesker, dyr, åpne vinduer eller kjøretøy.
- Stopp motoren før du setter på eller tar av tilbehør eller andre komponenter.
- Ikke bruk produktet uten beskyttelsen.
- Ikke opphold deg på en stige mens du bruker produktet.
- Fest produktet på en trygg måte under transport.
- Bruk produktet bare innenfor den anbefalte tidsrammen. Følg lokale forskrifter.
- Bruk produktet ved lavest mulig hastighet når du utfører arbeid.
- Kontroller at produktet er i god stand før bruk.
- Bruk en rake eller kost for å løsne uønsket materiale fra bakken før bruk.
- Hvis arbeidsområdet er skittent, bør du spraye det med en slange.
- Bruk produktet som et alternativ til en slange for å spare vann.
- Ikke pek produktet mot planter som lett kan skades.

- Kontroller luftstrømmen ved å rette blåserøret ned eller til den ene siden. Ikke blås luft i retningen av gjenstander som vegger, store steiner, kjøretøy og gjerder.
- Hvis du arbeider inne i hjørner, bør du blåse fra hjørnet og inn mot midten av arbeidsområdet. Hvis ikke kan uønsket materiale treffe ansiktet ditt og forårsake øyeskade.
- Ikke bruk dette produktet dersom du er trett eller syk eller under påvirkning av alkohol, andre rusmidler eller medisiner.
- Sørg for at langt hår settes opp over skuldrene.
- Kontroller at hender, føtter og produktet er i riktig posisjon under bruk. Stå støtt og hold god balanse. Ikke strekk deg for langt.
- Personer i nærheten må bruke vernebriller.
- Stopp motoren hvis andre personer går inn på arbeidsområdet.
- Ikke bruk produktet på tak eller fra andre høye stillinger. Dette kan forårsake skade.
- Bruk hele blåserørførløperen for å holde luftstrømmen nær bakken.
- Kast det uønskede materialet i avfallsbeholderen etter bruk av produktet.
- Fjern batteripakken før du fjerner en blokkering eller annet materiale.
- Fjern batteripakken hvis produktet har en uvanlig vibrasjon.
- Maskinen må bare brukes i dagslys eller med god kunstig belysning.
- Hold bena godt plantet på jorda i skråninger.
- Gå med produktet, ikke løp.
- Hold alle luftinntakene rene.

## Personlig verneutstyr

- Bruk alltid egnet personlig verneutstyr når du bruker produktet. Det personlige verneutstyret fjerner ikke risikoen for skader. Det personlige verneutstyret reduserer skadeområdet hvis det skjer en ulykke.
- Bruk alltid et godkjent øyevern når du bruker produktet.
- Ikke bruk produktet uten sko eller med åpne sko. Bruk alltid kraftige sklisikre støvler.
- Bruk tykke langbukser.
- Bruk godkjente vernehansker hvis det er nødvendig.
- Bruk hjelm hvis det er mulig at du får objekter i hodet.
- Bruk alltid godkjent hørselsvern når du bruker produktet. Støy over en lang periode kan forårsake støyrelatert hørselsskade.
- Sørg for at du har et førstehjelpssett i nærheten.
- Bruk alltid en godkjent støvmaske når du bruker produktet i støvete omgivelser.

## Beskyttelsesutstyr på produktet

- Pass på at du regelmessig utfører vedlikehold av produktet.

- Levetiden til produktet øker.
- Risikoen for ulykker reduseres.

La en godkjent forhandler eller et godkjent servicesenter undersøke produktet regelmessig for å gjøre justeringer eller reparasjoner.

- Ikke bruk et produkt med skadet verneutstyr. Hvis produktet er skadet, må du kontakte et godkjent servicesenter.

## Av/på-knapp

Kontroller at motoren stopper når du trykker på av/på-knappen.

## Sikkerhetsinstruksjoner for vedlikehold



**ADVARSEL:** Galt vedlikehold kan føre til skader på motoren eller personskader.

Brukeren av produktet er ansvarlig for at alt nødvendig vedlikehold utføres som beskrevet i brukerhåndboken.

Fjern batteripakken før du utfører vedlikehold.

## Batterisikkerhet

Bruk bare batteripakker fra produsenten, og lad dem bare i en batterilader fra produsenten.

De oppladbare batteripakkene brukes kun som strømforsyning til de relaterte ledningsfrie apparatene. For å unngå skade må batteripakken ikke brukes som strømkilde til andre apparater.

- Batteripakkene må ikke demonteres, åpnes eller rives i stykker.
- Ikke oppbevar batteripakker i direkte sollys eller varme. Hold batteripakker unna åpen ild.
- Undersøk jevnlig batteripakkeladeren og batteripakken for skader. En batteripakke som er skadet eller endret kan føre til brann, eksplosjon eller fare for skade. Ikke prøv å reparere eller åpne en skadet batteripakke.
- Ikke bruk batteripakken eller produktet hvis det er defekt, endret eller skadet.

- Ikke endre eller reparer produktet eller batteripakken. Det er kun godkjente forhandlere som skal utføre reparasjoner.
- Ikke kortslett en celle eller batteripakke. Ikke oppbevar batteripakker i en kasse eller skuff der de kan bli kortslettet av metallgjenstander.
- Fjern ikke batteriet fra den originale emballasjen før det skal brukes.
- Ikke påfør mekanisk støt på batteripakker.
- Hvis en batterilekkasje oppstår, må du ikke la væsken komme i kontakt med hud eller øyne. Hvis du har berørt væsken, må du rengjøre området med store mengder vann og oppsøke legehjelp.
- Ikke bruk en annen batterilader enn den som er spesifisert for bruk med batteripakken.
- Legg merke til pluss (+) og minus (-)merkene på batteripakken og produktet for å sørge for riktig drift.
- Ikke bruk en batteripakke som ikke er utformet for å brukes sammen med produktet.
- Ikke kombiner batteripakker av ulik spenning eller produsent i samme enhet.
- Hold batteripakker utilgjengelig for barn.
- Kjøp alltid riktig batteripakke til produktet.
- Hold batteriene rene og tørre.
- Tørk av batteripakkepolene med en tørr, ren klut hvis de blir skitne.
- Sekundære batteripakker må lades før bruk. Bruk alltid riktig batterilader, og se i brukerhåndboken for riktig fremgangsmåte ved lading.
- Ikke la batteripakken være tilkoblet laderen over lang tid når den ikke er i bruk.
- Ta vare på brukerhåndboken for fremtidig bruk.
- Bruk bare batteripakken for dens nødvendige drift.
- Fjern batteripakken fra produktet når den ikke er i bruk.
- Hold batteripakken borte fra binders, knapper, spiker, skruer og andre små metallgjenstander under bruk. Dette kan lage en tilkobling mellom terminalene. Kortslutning av batteripolene kan føre til brannskader eller brann.

## MONTERING



**ADVARSEL:** Les kapittelet om sikkerhet før du monterer produktet.

## Slik monterer du blåserøret

(Fig. 18)

1. Juster fliken på blåserøret til det står på linje med forgasseren.
2. Koble blåserøret til forgasseren til du hører et klikk. Kontroller at de har blitt låst sammen.
3. Koble munnstykket til blåserøret til du hører et klikk. Kontroller at de har blitt låst sammen.





**ADVARSEL:** Les og forstå kapittelet om sikkerhet før du bruker produktet.

## Før du starter produktet

- Undersøk om produktet har manglende, skadde, løse eller slitte deler.
- Undersøk mutrene, skruene og boltene.
- Undersøk om gassregulatoren fungerer som den skal.
- Undersøk om av/på-knappen fungerer som den skal.

## Slik monterer du batteripakken

(Fig. 19 )

- Juster ribbene på batteripakkene slik at de står på linje med sporene i batterirommet. Skyv batteripakken inn i batterirommet til du hører et klikk.
- Trykk på og hold inne batteriutløserknappen for å fjerne batteripakken. Dra deretter ut batteripakken.

## Slik starter du motoren

1. Monter batteripakken. Se *Slik monterer du batteripakken på side 177*.
2. Trykk på av/på-knappen til lampen lyser.
3. Klem på gassregulatoren for å bruke produktet.
  - Klem lett på gassregulatoren for en lav hastighet.
  - Klem hardere på gassregulatoren for en høyere hastighet.
4. Bruke produktet.

## Slik stopper du motoren

1. Slipp gassregulatoren.
2. Trykk på av/på-knappen til lampen ikke lyser lenger.

## Slik endrer du strømmodus

Produktets strømmodus kan endres mens produktet er i bruk. Det finnes to forskjellige strømmodi:

1. **Standardmodus** – sparer strøm og maksimerer driftstiden. Standardmodus kan brukes til de fleste oppgaver.

**Merk:** Produktet settes i standardmodus når det startes.

2. **Boost-modus** – produktet kjører i høy hastighet i boost-modus. Boost-modusen kjører på maksimal effekt for oppgaver som er ikke enkle. Trykk på boost-modusknappen til lampen lyser for å starte Boost-modusen. Trykk på boost-modusknappen til lampen slutter å lyse for å avslutte boost-modusen.

**Merk:** Hvis gassregulatoren slippes under bruk, starter produktet i den sist brukte modusen. Hvis produktet stopper automatisk, eller hvis operatøren trykker på av/på-knappen, slettes den sist brukte modusen fra minnet. Produktet settes i standardmodus igjen når det startes.

## Slik starter du den digitale cruisekontrollen

Du kan stille inn og holde en blåserhastighet uten å bruke gassregulatoren med den digitale cruisekontrollen.

(Fig. 20 )

1. Hold gassregulatoren i den ønskede stillingen, og aktiver den digitale cruisekontrollen.
2. Slipp gassregulatoren når den digitale cruisekontrollen har blitt koblet inn.



**Merk:** Når den digitale cruisekontrollen har blitt koblet inn, kan du trekke i gassregulatoren igjen for å øke hastigheten. Når du slipper gassregulatoren, går den digitale cruisekontrollen tilbake til sin siste posisjon.

3. Koble ut den digitale cruisekontrollen for å fortsette å bruke produktet på vanlig måte.

## Strømmåler

Strømmåleren viser hvor mye strøm produktet bruker under bruk.

- LED-lampene 4 og 5 viser den beste ytelsen og den beste batterieffektiviteten.
- LED-lampe 6 på høyre side viser maksimal effekt og minimum batterieffektivitet.

## Ladelampens batteristatus

Batteripakkens status vises til du trekker i gassregulatoren. Når du slipper gassregulatoren, vises batteripakkens status på nytt.

Antallet lamper som lyser, viser det gjeldende ladenivået på batteripakken.

LED-lamper	Batteristatus
Alle grønne LED-indikatorer tennes	Fulladet (100–76 %)
LED-indikator 1, 2 og 3 tennes	Batteripakken er 75–51 % oppladet.
LED-indikator 1 og 2 tennes	Batteripakken er 50–26 % oppladet.
LED-indikator 1 tennes	Batteripakken er 25–6 % oppladet.

<b>LED-lamper</b>	<b>Batteristatus</b>
LED 1 blinker	Batteripakken er 5–0 % oppladet.

**Merk:** Hvis motoren stopper og strømindikatoren lyser, trykker du på knappen på batteripakken. Du finner mulige løsninger i *FEILSØKING på side 178*.

**Merk:** Når batteripakken er helt utladet, stopper motoren umiddelbart.

**Merk:** Motoren stopper automatisk hvis batteripakken eller motorkontrolleren er for varme under tung bruk. La motoren og batteripakken avkjøles. Produktet tilbakestilles deretter.

## VEDLIKEHOLD



**ADVARSEL:** Les og forstå kapittelet om sikkerhet før du rengjør, reparerer eller utfører likehold på produktet.

### Vedlikeholdsskjema

- Kontroller at du følger vedlikeholdsskjemaet. Intervallene er beregnet med utgangspunkt i daglig bruk av produktet. Intervallene er annerledes hvis du ikke bruker produktet hver dag.
- Utfør bare vedlikehold som du finner i denne bruksanvisningen.
- Snakk med et godkjent servicesenter om annet vedlikehold som ikke finnes i denne bruksanvisningen.

### Daglig vedlikehold

- Fjern batteripakken. Les bruksanvisningen for batteripakken for å utføre riktig vedlikehold.

- Undersøk mutrene, skruene og boltene.
- Undersøk om gassregulatoren fungerer som den skal.
- Undersøk om av/på-knappen fungerer som den skal.
- Fjern uønsket materiale på utsiden av produktet med en myk børste eller en tørr klut. Ikke rengjør produktet med vann, rengjøringsmidler eller løsemidler.
- Bruk en myk børste for å fjerne uønsket materiale fra luftdydene.
- Undersøk om produktet har manglende, skadde, løse eller slitte deler.
- Fjern produktet for å sikre at de bevegelige delene er rettet inn og trygge for bruk.
- Hvis produktet er skadet, må du kontakte et godkjent servicesenter. Ikke bruk et skadet produkt.

## FEILSØKING

Problem	Mulig årsak	Mulig løsning
Produktet start-er ikke	Strømmen er slått av.	Slå på strømmen. Se <i>Slik starter du motoren på side 177</i> .
	Ingen elektrisk kontakt mellom produktet og batteripakken.	Monter batteripakken på riktig måte. Se <i>Slik monterer du batteripakken på side 177</i> .
	Batteripakken er ikke ladet.	Lad opp batteriet. Se bruksanvisningen for batteripakken.
	Batteripakken eller produktet er for varmt.	La batteripakken og produktet avkjøles før du starter produktet.
	Batteripakken eller produktet er for kaldt.	La batteripakken og produktet bli varmt før du starter produktet.
	Motorkontrolleren er for varm.	La batteripakken og produktet avkjøles i minst én time før du starter produktet.

### Feilkoder

Feilkodene hjelper deg med feilsøking på batteripakken og/eller batteripakkeladeren under lading.

(Fig. 21)

**Merk:** Sjekk ladelampens batteristatus med batteriets ribber pekende oppover for å se den riktige plasseringen av LED-lampene.

LED-skjerm	Mulige feil	Mulige tiltak
LED-indikator 1 lyser rødt og LED-indikator 4 grønt, men batteripakken lades ikke eller fungerer ikke som den skal i produktet	Den interne sikringen er gått.	Ta kontakt med et godkjent servicesenter.
LED-indikator 1 lyser rødt	Uregelmessig cellespenning.	Ta kontakt med et godkjent servicesenter.
LED-indikator 4 lyser grønt	Batteripakken er overladdet	Fjern batteripakken fra batteriladeren, og monter den i produktet. Bruk produktet. Batteriladeren kan være defekt. Ta kontakt med et godkjent servicesenter.
LED-indikator 1 lyser rødt og LED-indikator 2 grønt, men batteripakken lades ikke eller fungerer ikke som den skal i produktet	Batteripakkefeil	Fjern batteripakken fra produktet. Ikke lad produktet. Batteripakken er skadet og må skiftes ut. Ta kontakt med et godkjent servicesenter.
Rød LED-indikator tennes, og LED-indikator 2 blinker mens ladingen pågår, eller når batteripakken er i batteriladeren	Den interne batteritemperaturen er for lav eller for høy til å kunne lade	Flytt batteriladeren og batteripakken til et sted der den interne temperaturen i batteripakken kan være mellom 5°C (41°F) og 45°C (113°F).
Rød LED-indikator blinker og LED-indikator 2 blinker grønt når batteripakken monteres.	Den interne batteritemperaturen er for lav eller for høy	Den interne temperaturen i batteriet må være mellom – 15°C (5°F) og 70°C (158°F). Omgivelsestemperaturen i batteripakken er for lav eller for høy. <ul style="list-style-type: none"> <li>• Hvis batteripakken er for kald på grunn av omgivelsene, flytter du batteripakken og batteriladeren til et varmere sted.</li> <li>• Hvis batteripakken er for varm, spesielt etter bruk, flytter du batteripakken og batteriladeren vekk fra de varme omgivelsene.</li> </ul>

## TEKNISKE DATA

	enhet	Li 58GB (BHB58VPR)
<b>Motorspesifikasjoner</b>		
Motortype		Børsteløs
Motorspenning	V (likestrøm)	58
Motoreffekt	W	1200
<b>Spesifikasjoner for batteripakke og batterilader</b>		
Standard batteripakketype		Li 585.2A
Standard batteriladertype		Li 58V 2.5CGR

	enhet	Li 58GB (BHB58VPR)
<b>Støy- og vibrasjonsdata</b>		
Ekvivalent vibrasjonsnivå i håndtak utstyrt med blåserør (original). Se anm. 1.	m/s <sup>2</sup>	5,429
Lydeffektnivå, garantert (LWA). Se anm. 2.	dB(A)	99
Lydeffektnivå, målt. Se anm. 2.	dB(A)	96
Ekvivalent lydtrykknivå i ørene til brukeren målt i henhold til ISO 22868, utstyrt med blåserør (originalt)	dB(A)	84
<b>Løpehjulviftens ytelse (med munnstykke og blåserør)</b>		
Maks. lufthastighet	m/s (mph)	58 (130)
Luftvolum (høyt)	m <sup>3</sup> /min (cfm)	10 (380)
Luftvolum (boost)	m <sup>3</sup> /min (cfm)	15 (540)
<b>Produktmasse</b>		
Vekt (uten batteripakke, med rør)	kg (lb)	2,7 (5,9)

**Merknad 1:** Rapporterte data for ekvivalent vibrasjonsnivå har en typisk statistisk spredning (standardavvik) på 1,5 m/s<sup>2</sup>.

**Merknad 2:** Utslipp av støy til omgivelsene målt som lydeffekt (LWA) i samsvar med EF-direktiv 2000/14/EF. Rapporterte lydeffektnivåer for maskinen er målt med det originale skjæreutstyret som gir høyest nivå. Forskjellen mellom garantert og målt lydeffekt er at

garantert lydeffekt også omfatter spredning i måleresultatet og variasjoner mellom forskjellige maskiner av samme modell, i henhold til direktivet 2000/14/EF.

**Merknad 3:** Rapporterte data for ekvivalent lydtrykknivå for maskinen har en typisk statistisk spredning (standard avvik) på 3 dB(A).

## INNHALDET I EF-SAMSVARERKLÆRINGEN

Vi, Husqvarna AB, SE 561 82 Huskvarna, SVERIGE, erklærer under eneansvar at dette produktet:

Beskrivelse	Løvblåser
Merke	McCulloch
Plattform/type/modell	Plattform BHB58VPR, som representerer modellen Li 58GB
Parti	Serienummer datert 2017 og senere

fullstendig overholder følgende EU-direktiver og -forskrifter:

Direktiv/regulering	Beskrivelse
2006/42/EF	«angående maskiner»
2014/30/EU	«angående elektromagnetisk kompatibilitet»
2000/14/EF	«angående utendørsstøy»
2011/65/EU	«angående farlige stoffer»

Harmoniserte standarder og/eller tekniske spesifikasjoner anvendt er som følger: EN 60745-1:2009+A11; EN 15503:2009+A2; EN ISO 12100:2010

I samsvar med direktivet 2000/14/EF, tillegg V står de oppgitte lydverdiene oppført i kapittelet om tekniske data i denne håndboken og i den signerte EF-samsvarerklæringen.

TUV Rheinland har utført en frivillig typekontroll på vegne av Husqvarna AB, som bekrefter at en utstyrstype er i overensstemmelse med EF-direktiv 2006/42/EF om maskiner.

Sertifikatet, som følger med den signerte EF-samsvarerklæringen, gjelder for alle produksjonssteder og opprinnelsesland, slik det står oppgitt på produktet.

Den medfølgende boksen er i samsvar med det eksemplaret som undergikk undersøkelsen.

På vegne av Husqvarna AB, SE 561 82 Huskvarna, SVERIGE, 04.12.2017

John Thompson, produkt- og markedsføringsssjef  
Ansvarlig for teknisk dokumentasjon

---

# SPIS TREŚCI

---

WSTĘP.....	181	KONSERWACJA.....	187
BEZPIECZEŃSTWO.....	182	ROZWIĄZYWANIE PROBLEMÓW.....	188
MONTAŻ.....	186	DANE TECHNICZNE.....	189
OBSŁUGA.....	186	TREŚĆ DEKLARACJI ZGODNOŚCI Z NORMAMI WE.....	190

---

## WSTĘP

---

### Instrukcja obsługi

Oryginalnym językiem niniejszej instrukcji obsługi jest angielski. Instrukcje obsługi w innych językach są tłumaczone z angielskiego.

### Przegląd

(Rys. 1 )

1. Akumulator
2. Ładowarka akumulatorów
3. Przycisk stanu akumulatora
4. Wskaźniki LED naładowania akumulatora
5. Dysza
6. Rura dmuchawy
7. Język
8. Cyfrowe sterowanie prędkością
9. Wyzwalacz
10. Uchwyt tylny
11. Cyfrowy panel sterowania
12. Miernik mocy
13. Przycisk zwiększania mocy
14. Przycisk zasilania
15. Przycisk odłączania akumulatora
16. Otwór wentylacyjny
17. Elektryczna głowica napędowa
18. Instrukcja obsługi

### Symbole znajdujące się na produkcie

(Rys. 2 ) Ostrzeżenie

(Rys. 3 ) Zapoznać się z niniejszą instrukcją.

(Rys. 4 ) Stosować atestowane środki ochrony głowy

(Rys. 5 ) Stosować atestowane ochronniki słuchu

(Rys. 6 ) Stosować atestowane środki ochrony oczu

(Rys. 7 ) Stosować atestowane rękawice ochronne i buty

(Rys. 8 ) Należy uważać na odrzucane i rykoszetujące przedmioty.

(Rys. 9 ) Długie włosy nosić związane powyżej ramion

(Rys. 10 ) Nie nosić biżuterii podczas obsługi produktu

(Rys. 11 ) Bezpieczna odległość

(Rys. 12 ) Porażenie prądem

(Rys. 13 ) Gwarantowany poziom mocy akustycznej

Produkt lub jego opakowanie nie mogą być traktowane jako odpady domowe. Produkt i opakowanie należy oddać do odpowiedniego punktu zbierania surowców wtórnych, przyjmującego urządzenia elektryczne oraz elektroniczne.

(Rys. 14 ) Nie pozostawiać, nie przechowywać i nie używać w deszczu lub wilgotnym otoczeniu.

(Rys. 16 ) Recykling

**Uwaga:** Pozostałe symbole/naklejki samoprzylepne umieszczone na produkcie dotyczą wymogów związanych z certyfikatami w innych obszarach komercyjnych.

---

### Odpowiedzialność za produkt

Zgodnie z przepisami dotyczącymi odpowiedzialności za produkt nie ponosimy odpowiedzialności za szkody spowodowane przez nasz produkt, jeśli:

- produkt jest nieprawidłowo naprawiany.
- produkt jest naprawiany przy użyciu części niepochochodzących od producenta lub niezatwierdzonych przez producenta.
- produkt jest wyposażony w akcesoria niepochochodzące od producenta lub niezatwierdzone przez producenta.

- produkt nie jest naprawiany w autoryzowanym centrum serwisowym lub przez autoryzowaną placówkę.

## BEZPIECZEŃSTWO

### Definicje dotyczące bezpieczeństwa

Poniższe definicje nadają poziom znaczenia każdemu słowu sygnałowemu.



**OSTRZEŻENIE:** Obrażenia osób.



**UWAGA:** Uszkodzenie produktu.

**Uwaga:** Ta informacja ułatwia używanie maszyny.

### Ogólne ostrzeżenia dotyczące bezpieczeństwa podczas korzystania z narzędzi elektrycznych



**OSTRZEŻENIE:** Przeczytaj dokładnie wszystkie ostrzeżenia i instrukcje. Niezastosowanie się do ostrzeżeń i instrukcji może spowodować porażenie prądem i/lub poważne obrażenia.

**Należy zachować wszystkie ostrzeżenia i instrukcje, aby móc skorzystać z nich w przyszłości.**

Termin „elektronarzędzie” używany w ostrzeżeniach dotyczy narzędzia zasilanego prądem z sieci elektrycznej (przewodowego) lub narzędzia zasilanego z akumulatora (bezprowodowego).

#### Bezpieczeństwo miejsca pracy

- **Miejsce pracy powinno być czyste i dobrze oświetlone.** Miejsca hałaśliwe lub ciemne sprzyjają wypadkom.
- **Nie należy używać narzędzi elektrycznych w atmosferze wybuchowej, takiej jak w przypadku obecności cieczy palnych, gazów lub pyłów.** Narzędzia elektryczne wytwarzają iskry, które mogą spowodować zapłon pyłów lub oparów.
- **Podczas pracy z użyciem narzędzia elektrycznego należy trzymać dzieci i osoby przechodzące z daleka.** Odwrócenie uwagi może spowodować utratę kontroli nad narzędziem.

#### Zasady bezpieczeństwa – elektryczność

- **Wtyczki narzędzi elektrycznych muszą odpowiadać gniazdom.** Zabrania się dokonywania przeróbek wtyczki. Nie należy stosować adapterów w przypadku uziemionych narzędzi elektrycznych.

Niemodyfikowane wtyczki i odpowiednie gniazдка pozwalają ograniczyć ryzyko porażenia prądem.

- **Należy unikać kontaktu ciała z powierzchniami uziemionymi, takimi jak rury, grzejniki, kuchenki i lodówki.** Jeśli ciało jest uziemione powstaje większe ryzyko porażenia elektrycznego.
- **Nie należy wystawiać narzędzi elektrycznych na działanie deszczu lub wilgoci.** Woda, która przedostanie się do narzędzia elektrycznego zwiększy ryzyko porażenia elektrycznego.
- **Nie niszczyć przewodu.** Nigdy nie należy używać przewodu do przenoszenia, ciągnięcia, lub wyłaczania wtyczki narzędzia elektrycznego. **Przedwóć należy trzymać z dala od źródeł ciepła, oleju, ostrych krawędzi i ruchomych części.** Uszkodzone lub zaplątane przewody zwiększają ryzyko porażenia prądem elektrycznym.
- **Używając narzędzia elektrycznego na zewnątrz budynków, należy stosować przedłużacz odpowiedni dla zastosowania na zewnątrz.** Stosowanie przewodu przeznaczonego do użytku na zewnątrz budynków pozwala ograniczyć ryzyko porażenia prądem.
- **Jeżeli konieczna jest praca elektronarzędzia w miejscach wilgotnych, należy stosować zasilanie chronione wyłącznikami różnicowo-prądowym (RCD).** Korzystanie z wyłącznika różnicowo-prądowego zmniejsza ryzyko porażenia prądem.

#### Bezpieczeństwo osób

- **Używając narzędzi elektrycznych, należy zachować skupienie, obserwować wykonywane czynności i kierować się zdrowym rozsądkiem.** Nie należy używać narzędzi elektrycznych, kiedy użytkownik jest zmęczony lub pod wpływem działania narkotyków, alkoholu lub leków. Moment nieuwagi podczas pracy z narzędziem elektrycznym może spowodować poważne obrażenia ciała.
- **Stosuj środki ochrony osobiste. Należy zawsze stosować środki ochrony wzroku.** Sprzęt ochronny, taki jak maski, antypoślizgowe buty robocze, kask lub środki ochrony słuchu stosowane w odpowiednich warunkach pozwalają obniżyć ryzyko odniesienia obrażeń.
- **Należy zapobiec niezamierzonemu rozruchowi.** Przed podłączeniem do źródła zasilania i/lub akumulatora, podniesieniem lub przeniesieniem narzędzia należy upewnić się, że przełącznik znajduje się w położeniu wyłączenia. Przenoszenie narzędzi z palcem na przełączniku lub przenoszenie narzędzi pod napięciem, które mają przełącznik w pozycji włączone, sprzyja wypadkom.
- **Przed włączeniem narzędzia elektrycznego należy usunąć wszelkie klucze.** Klucz pozostawiony przy

części wirującej narzędzia może spowodować obrażenia ciała.

- **Nie należy się nadmiernie wyciągać. Przez cały czas zachować właściwe ustawienie stóp i równowagę.** Pozwala to na lepszą kontrolę narzędzia elektrycznego w sytuacjach nieprzewidzianych.
- **Należy odpowiednio się ubierać. Nie zakładaj luźnej odzieży lub biżuterii. Włosy, ubranie i rękawiczki należy trzymać z dala od elementów ruchomych.** Luźne ubranie, biżuteria lub długie włosy mogą zostać pochwycone przez elementy ruchome.
- **Jeśli dołączone jest wyposażenie służące do podłączenia urządzeń odprowadzających i gromadzących pył, należy zadbać o jego podłączenie i właściwe używanie.** Stosowanie urządzeń odprowadzających pył może ograniczyć zagrożenia związane z obecnością pyłu.

#### **Użytkowanie i konserwacja narzędzia elektrycznego**

- **Nie należy wysilać nadmiernie narzędzia. Stosować właściwe narzędzie elektryczne do danego zadania.** Właściwe narzędzie elektryczne wykona pracę lepiej i bezpieczniej w tempie do jakiego zostało zaprojektowane.
- **Nie należy używać narzędzia elektrycznego, jeśli przełącznik nie może go włączyć lub wyłączyć.** Wszelkie narzędzia, których nie można kontrolować przełącznikiem są niebezpieczne i muszą być naprawione.
- **Przed dokonaniem jakichkolwiek regulacji, zmianą oprzyrządowania lub przechowywaniem narzędzi, należy odłączyć wtyczkę od źródła zasilania i/lub baterię.** Te środki prewencyjne redukują ryzyko przypadkowego uruchomienia narzędzia elektrycznego.
- **Należy przechowywać nieużywane narzędzia elektryczne poza zasięgiem dzieci i nie pozwalać osobom nie zaznajomionym z narzędziami elektrycznymi lub niniejszymi instrukcjami ich obsługiwać.** Narzędzia elektryczne są niebezpieczne w rękach osób nie przeszkolonych.
- **Konserwacja narzędzi elektrycznych. Urządzenie należy sprawdzać pod kątem niedopasowania ruchomych części, uszkodzenia elementów lub innych okoliczności, które mogą mieć wpływ na pracę narzędzia. W przypadku uszkodzenia, należy narzędzie naprawić przed jego ponownym użyciem.** Wiele wypadków spowodowanych jest, przez kłopską konserwację narzędzi elektrycznych.
- **Narzędzia tnące należy utrzymywać w stanie naostrzonym i czystym.** Właściwie konserwowane narzędzia tnące, z ostrymi krawędziami tnącymi dają mniejsze prawdopodobieństwo zacinania i łatwiej je kontrolować.
- **Narzędzia elektryczne, oprzyrządowanie i końcówki powinny być używane zgodnie z niniejszymi instrukcjami, biorąc pod uwagę warunki robocze oraz zadanie, jakie należy wykonać.** Użycie narzędzia elektrycznego do innych celów niż te, do których jest przeznaczone, może być niebezpieczne.

#### **Użytkowanie i konserwacja narzędzia elektrycznego zasilanego akumulatorem**

- **Ładować jedynie za pomocą ładowarki wskazanej przez producenta.** Ładowarka przeznaczona do jednego rodzaju akumulatora może grozić pożarem w przypadku wykorzystania jej do ładowania innego rodzaju akumulatora.
- **Narzędzi elektrycznych należy używać wyłącznie w połączeniu z określonym rodzajem akumulatorów.** Użycie akumulatorów innego rodzaju może stworzyć zagrożenie obrażeniami ciała i pożarem.
- **Kiedy akumulator nie jest używany, należy przechowywać go z dala od innych metalowych przedmiotów, takich jak spinacze do papieru, monety, klucze, gwoździe i śruby oraz innych niewielkich metalowych przedmiotów, które mogłyby połączyć dwa zaciski akumulatora.** Spięcie zacisków akumulatora może spowodować oparzenia lub pożar.
- **W niewłaściwych warunkach z akumulatora może wypłynąć płyn. Należy unikać kontaktu z tym płynem. Jeżeli dojdzie do kontaktu, przemyć wodą. Jeśli dojdzie do kontaktu płynu z oczami, należy dodatkowo skorzystać z pomocy medycznej.** Płyn wydobywający się z baterii może powodować podrażnienia lub poparzenia.

#### **Serwis**

- **Narzędzie elektryczne należy przekazać do wyspecjalizowanego serwisu w celu naprawy z użyciem identycznych części zamiennych.** Zapewni to bezpieczną pracę narzędzia elektrycznego.

#### **Ostrzeżenia dotyczące bezpieczeństwa - dmuchawa**

- W celu zminimalizowania ryzyka porażenia prądem nie wolno stosować produktu na mokrych powierzchniach lub w deszczu.
- Produkt przechowywać w pomieszczeniu.
- Nie używać produktu jako zabawki. Dzieci nie mogą przebywać w pobliżu produktu.
- Przestrzegać informacji zawartych w niniejszej instrukcji. Używać wyłącznie zatwierdzonego osprzętu.
- Jeśli produkt został uszkodzony, wpadł do wody, został pozostawiony na zewnątrz lub nie działa prawidłowo, należy skontaktować się z autoryzowanym centrum serwisowym.
- Nie obsługiwać produktu mokrymi dłońmi.
- Nie wkładać żadnych przedmiotów do otworów. Nie stosować, gdy otwór jest zablokowany.
- Należy dbać o to, aby kurz, włosy lub inne zabrudzenia nie utrudniały przepływu powietrza.
- Uważać, aby włosy, biżuteria, luźne ubranie, palce i inne części ciała nie dostały się do otworów i części ruchomych.
- Należy zachować ostrożność podczas stosowania produktu na schodach.

## Ogólne zasady bezpieczeństwa

- Należy prawidłowo używać maszyny. Nieprawidłowe używanie grozi obrażeniami lub śmiercią. Maszyny należy używać wyłącznie do zadań opisanych w niniejszej instrukcji. Nie używać produktu do innych zadań.
- Przestrzegać informacji zawartych w niniejszej instrukcji. Stosować się do symboli i zasad bezpieczeństwa. W przypadku nieprzestrzegania instrukcji i symboli istnieje ryzyko wystąpienia obrażeń, uszkodzeń lub śmierci.
- Nie wolno wyrzucać tej instrukcji. Należy stosować się do instrukcji montażu, obsługi i konserwacji produktu. Należy stosować się do instrukcji montażu osprzętu i akcesoriów. Stosować wyłącznie zatwierdzony osprzęt i akcesoria.
- Nie wolno używać uszkodzonego produktu. Przestrzegać planu konserwacji. Przeprowadzać wyłącznie te prace konserwacyjne, które są opisane w tej instrukcji. Wszystkie inne prace konserwacyjne muszą być wykonywane przez autoryzowane centrum serwisowe.
- Niniejsza instrukcja nie obejmuje wszystkich sytuacji, które mogą wystąpić podczas używania produktu. Należy zachować ostrożność i kierować się zdrowym rozsądkiem. Nie wolno obsługiwać produktu lub wykonywać prac konserwacyjnych w przypadku braku pewności co do danej sytuacji. Skontaktować się ze specjalistą ds. produktu, dealerem, warsztatem obsługi technicznej lub autoryzowanym centrum serwisowym w celu uzyskania informacji.
- Przed przystąpieniem do montażu lub konserwacji oraz na czas długiego przechowywania produktu wymontować akumulator.
- Nie używać produktu w przypadku zmiany jego początkowych specyfikacji. Nie wymieniać części maszyny bez zgody producenta. Używać wyłącznie części zatwierdzonych przez producenta. Nieprawidłowa konserwacja może doprowadzić do obrażeń lub śmierci.
- Nigdy nie włączać urządzenia w pomieszczeniach zamkniętych lub w pobliżu materiałów łatwopalnych.
- W trakcie pracy produktu silnik generuje pole elektromagnetyczne. Może ono spowodować uszkodzenie implantów medycznych. Przed użyciem produktu należy skontaktować się z lekarzem oraz producentem implantu medycznego.
- Nie pozwalać dzieciom używać maszyny. Nie pozwalać osobom nieznanym instrukcji używać produktu.
- Należy zawsze kontrolować osobę o ograniczonych możliwościach fizycznych lub umysłowych podczas używania produktu. Odpowiedzialna osoba dorosła musi być zawsze obecna podczas pracy.
- Przechowywać maszynę w miejscu niedostępnym dla dzieci i nieuprawnionych osób.
- Maszyna może wyrzucać przedmioty i powodować obrażenia. Należy przestrzegać zasad

bezpieczeństwa, aby zmniejszyć ryzyko odniesienia obrażeń lub śmierci.

- Nie odchodzić od maszyny, gdy jej silnik pracuje.
- Operator maszyny jest odpowiedzialny za ewentualne wypadki.
- Przed przystąpieniem do używania produktu upewnić się, że części nie są uszkodzone.
- Zachować odległość bezpieczną od innych osób lub zwierząt przed przystąpieniem do używania maszyny. Powiadomić osoby przebywające w pobliżu o zamiarze używania maszyny.
- Stosować się do przepisów krajowych lub lokalnych. Mogą one zabraniać lub ograniczać używanie produktu w niektórych sytuacjach.

## Instrukcje bezpieczeństwa dotyczące obsługi

- Produktu można używać tylko do wydmuchiwania lub usuwania liści i innych niepożądanych materiałów z ziemi.
- Osoby postronne ani zwierzęta nie mogą znajdować się bliżej niż 15 m (50 stóp) od operatora.
- Produkt może z dużą prędkością wyrzucać przedmioty, które mogą odbić się rykoszetem w kierunku operatora. Może to spowodować uszkodzenie oczu.
- Urządzenie należy trzymać w pokazany sposób. (Rys. 17 )
- Przed użyciem produktu sprawdzić obszar roboczy. Usunąć cały niepożądany materiał oraz twarde przedmioty, np. kamienie, szkło, druty itp., które mogą odbijać zostać wyrzucone, odbić się rykoszetem lub stanowić zagrożenie dla zdrowia i mienia.
- Dyszy dmuchawy nie wolno kierować w stronę ludzi, zwierząt, otwartych okien ani pojazdów.
- Przed montażem lub demontażem akcesoriów oraz innych elementów należy wyłączyć silnik.
- Nie obsługiwać produktu bez założonej osłony.
- Nie wolno przebywać na drabinie podczas obsługi produktu.
- Bezpiecznie zamocować produkt na czas transportu.
- Produkt należy obsługiwać tylko w zalecany czasie. Należy przestrzegać lokalnych przepisów.
- Produktu należy używać z najniższym możliwym ustawieniu prędkości wystarczającym do wykonania danej pracy.
- Przed rozpoczęciem pracy upewnić się, że produkt jest w dobrym stanie.
- Przed rozpoczęciem pracy rozluźnić niepożądany materiał na ziemi używając grabi lub miotły.
- Jeśli obszar roboczy jest brudny, należy spryskać go wodą z węża.
- Produktu należy używać jako alternatywy dla węża, aby oszczędzać wodę.
- Produktu nie wolno kierować na rośliny, które można łatwo uszkodzić.



- Sterować strumieniem powietrza, kierując rurę dmuchawy w dół lub na jedną stronę. Nie wolno kierować strumienia powietrza w stronę takich obiektów, jak ściany, duże kamienie, pojazdy i ogrodzenia.
- Jeśli prace są wykonywane w wewnętrznych narożach, należy dmuchać od rogu i w stronę środka obszaru roboczego. W przeciwnym razie niepożądany materiał może trafić operatora w twarz i spowodować obrażenia oczu.
- Osoba, która jest zmęczona, chora lub pod wpływem alkoholu, narkotyków lub lekarstw nie może obsługiwać urządzenia.
- Związać długie włosy powyżej ramion.
- Upewnić się, że w trakcie pracy ręce, nogi oraz produkt znajdują się w odpowiednim położeniu. Stać na stabilnym podłożu i zachować równowagę. Nie należy się nadmiernie wyciągać.
- Osoby postronne muszą stosować okulary ochronne.
- Zatrzymać silnik, jeśli inna osoba znajdzie się w obszarze pracy.
- Nie wolno używać urządzenia na dachach lub w innych miejscach na wysokości. Może to spowodować obrażenia ciała.
- Aby utrzymać strumień powietrza w pobliżu ziemi, należy użyć pełnego wydłużenia dyszy.
- Po zakończeniu korzystania z produktu należy wyrzucić niepożądany materiał do pojemników na odpady.
- Przed rozpoczęciem usuwania niedrożności lub innych materiałów należy wyjąć akumulator.
- W przypadku wystąpienia nietypowych drgań należy wyjąć akumulator.
- Produktu można używać jedynie przy świetle dziennym lub przy dobrym oświetleniu sztucznym.
- Podczas pracy na zbożach należy stąpać ostrożnie.
- Chodzić, a nie biegać.
- Utrzymywać wszystkie wloty powietrza w czystości.

## Środki ochrony osobistej

- Zawsze należy stosować prawidłowe środki ochrony osobistej podczas używania produktu. Środki ochrony osobistej nie eliminują ryzyka odniesienia obrażeń. Środki ochrony osobistej zmniejszają powagę obrażeń w razie wystąpienia wypadku.
- Podczas używania produktu zawsze stosować atestowane okulary ochronne.
- Nie obsługiwać produktu boso lub w otwartym obuwiu. Zawsze nosić wytrzymałe buty z podeszwami zapobiegającymi poślizgnięciu.
- Stosować wytrzymałe, długie spodnie.
- Jeśli to konieczne, nosić zatwierdzone rękawice ochronne.
- Stosować kask, jeśli istnieje ryzyko spadnięcia przedmiotów na głowę.
- Podczas używania produktu zawsze stosować zatwierdzoną osłonę zatwierdzone środki ochrony

sluchu. Narażenie na działanie hałasu przez długi czas może spowodować utratę słuchu.

- Należy zadbać o dostępność zestawu pierwszej pomocy.
- Zawsze należy używać zatwierdzonej maski przeciwpyłowej podczas obsługi produktu w zapylnych środowiskach.

## Środki zabezpieczające produktu

- Należy zapewnić regularną konserwację produktu.
    - Wydłuża się czas eksploatacji produktu.
    - Zmniejsza się ryzyko wypadków.
- Autoryzowany diler lub autoryzowane centrum serwisowe powinno regularnie sprawdzać produkt w celu przeprowadzenia regulacji lub napraw.
- Nie używać produktu z uszkodzonym wyposażeniem ochronnym. Jeśli produkt jest uszkodzony, skontaktować się z zatwierdzonym centrum serwisowym.

## Przycisk zasilania

Sprawdzić, czy silnik się zatrzymuje po naciśnięciu przycisku zasilania.

## Instrukcje bezpieczeństwa dotyczące konserwacji



**OSTRZEŻENIE:** Nieprawidłowa konserwacja może doprowadzić do uszkodzenia silnika i obrażeń operatora.

Operator produktu jest odpowiedzialny za konserwację urządzenia zgodnie z zaleceniami przedstawionymi w instrukcji obsługi.

Wyjąć akumulator przed przystąpieniem do konserwacji.

## Zasady bezpieczeństwa związane z akumulatorem

Używać wyłącznie akumulatorów od producenta i ładować je tylko w ładowarce od producenta.

Akumulatory należy stosować wyłącznie jako źródło zasilania odpowiednich urządzeń bezprzewodowych. Aby uniknąć obrażeń, nie należy używać akumulatora jako źródła zasilania innych urządzeń.

- Nie demontować, nie otwierać ani nie rozdzierać akumulatorów.
- Nie przechowywać akumulatorów w miejscu narażonym na bezpośrednie działanie promieni słonecznych lub gorąca. Przechowywać akumulatory z dala od ognia.
- Regularnie sprawdzać ładowarkę akumulatorów i akumulatory pod kątem uszkodzeń. Uszkodzona ładowarka lub akumulator mogą doprowadzić do pożaru, wybuchu lub obrażeń ciała. Nie naprawiać ani nie otwierać uszkodzonych akumulatorów.

- Nie używać akumulatora ani produktu, jeśli są one wadliwe, zostały zmodyfikowane lub uszkodzone.
- Nie modyfikować ani nie naprawiać produktów ani akumulatora. Naprawy zlecać wyłącznie zatwierdzonemu dealerowi.
- Nie zwierać ze sobą biegunów akumulatorów ani ognii. Nie przechowywać akumulatorów w skrzyni lub szufladzie, gdzie może dojść do zwarcia z innymi metalowymi obiektami.
- Akumulatora nie należy wyjmować z oryginalnego opakowania do chwili, gdy będzie on używany.
- Nie narażać akumulatorów na wstrząsy mechaniczne.
- Jeśli doszło do wycieku z akumulatora, unikać kontaktu cieczy ze skórą i oczami. W przypadku dotknięcia cieczy przemyć skórę dużą ilością wody i zgłosić się do lekarza.
- Nie używać ładowarki innej niż przeznaczona do użytku z akumulatorem.
- Zwrócić uwagę na oznaczenia plus (+) i minus (-) na akumulatorze i produkcie, aby zapewnić prawidłowe działanie.
- Nie używać akumulatora, który nie jest przeznaczony do pracy z produktem.
- Nie używać jednocześnie akumulatorów o różnym napięciu lub od różnych producentów.
- Przechowywać akumulatory z dala od dzieci.
- Zawsze kupować odpowiednie akumulatory do urządzenia.
- Akumulatory powinny być czyste i suche.
- W przypadku zabrudzenia styków akumulatorów przetrzeć je czystą, suchą szmatką.
- Dodatkowe akumulatory należy naładować przed użyciem. Zawsze używać odpowiedniej ładowarki i skorzystać z instrukcji w celu zapoznania się z właściwym sposobem ładowania.
- Akumulatora nie należy pozostawiać w ładowarce na zbyt długi czas.
- Zachować podręcznik na przyszłość.
- Używać akumulatora wyłącznie w sposób niezbędny dla jego działania.
- Wyjmować akumulator z urządzenia, kiedy nie jest używany.
- Podczas pracy nie należy zbliżać akumulatora do metalowych przedmiotów, takich jak spinacze do papieru, klucze, gwoździe i śruby oraz do innych niewielkich metalowych przedmiotów. Może to spowodować zwarcie styków. Zwarcie styków akumulatora może spowodować oparzenia lub pożar.

---

## MONTAŻ

---



**OSTRZEŻENIE:** Przed przystąpieniem do montażu produktu zapoznać się z rozdziałem dotyczącym bezpieczeństwa.

### Montaż rury dmuchawy

(Rys. 18 )

1. Ustawić odpowiednio wypust na rurze dmuchawy w stosunku do głowicy napędowej.

2. Podłączyć rurę dmuchawy do głowicy napędowej aż do usłyszenia kliknięcia. Sprawdzić, czy są ze sobą spięte.
3. Podłączyć dysze do rury dmuchawy aż do usłyszenia kliknięcia. Sprawdzić, czy są ze sobą spięte.

---

## OBSŁUGA

---



**OSTRZEŻENIE:** Przed przystąpieniem do używania produktu zapoznać się z rozdziałem dotyczącym bezpieczeństwa.

### Przed uruchomieniem urządzenia

- Sprawdzić maszynę pod kątem brakujących, uszkodzonych, poluzowanych lub zużytych części.
- Sprawdzić nakrętki i śruby.
- Sprawdzić poprawne działanie spustu.
- Sprawdzić działanie przycisku zasilania.

### Instalacja akumulatora

(Rys. 19 )

- Wyrównać żeberka akumulatora ze szczelinami w komorze akumulatora. Wsuwać akumulator w komorę akumulatora aż do usłyszenia kliknięcia.
- Aby wyjąć akumulator, wcisnąć i przytrzymać przycisk zwalnający akumulator, a następnie wyjąć akumulator.

### Uruchamianie silnika

1. Zamontować akumulator. Patrz *Instalacja akumulatora na stronie 186*.
2. Nacisnąć przycisk zasilania, aż zaświeci się lampka.
3. Aby uruchomić urządzenie, nacisnąć spust.
  - Lekkie naciśnięcie spustu powoduje włączenie niższej prędkości.

- Mocniejsze naciśnięcie spustu powoduje zwiększenie prędkości.

#### 4. Rozpocząć używanie.

## Zatrzymanie silnika

1. Zwolnić spust.
2. Nacisnąć przycisk zasilania, aż zgaśnie lampka.

## Zmiana trybu mocy

Można zmienić tryb mocy urządzenia w trakcie jego pracy. Dostępne są 2 tryby:

1. **Tryb standardowy** — oszczędza energię i zapewnia maksymalny czas pracy. Tryb standardowy jest przeznaczony do większości zadań.

**Uwaga:** Urządzenie jest skonfigurowane do przechodzenia w tryb standardowy po uruchomieniu.

2. **Tryb zwiększonej mocy** — urządzenie działa z dużą prędkością. W trybie zwiększonej mocy urządzenie pracuje z maksymalną mocą dla trudnych zadań. Aby uruchomić tryb zwiększonej mocy, należy nacisnąć przycisk tego trybu, aż zapali się lampka. Aby wyłączyć tryb zwiększonej mocy, należy nacisnąć przycisk tego trybu, aż lampka zgaśnie.

**Uwaga:** Jeśli spust zostanie zwolniony w trakcie normalnej pracy, urządzenie uruchomi się ponownie w ostatnio wybranym trybie. Jeśli urządzenie zatrzyma się automatycznie lub jeśli operator naciśnie przycisk zasilania, nastąpi usunięcie z pamięci ostatnio wybranego trybu. Urządzenie powróci do trybu standardowego po ponownym uruchomieniu.

## Uruchamianie cyfrowego sterowania prędkością

Cyfrowe sterowanie prędkością pozwala ustawić i utrzymać prędkość dmuchawy bez sterowania spustem.

(Rys. 20)

1. Przytrzymać spust w odpowiednim położeniu i włączyć cyfrowe sterowanie prędkością.
2. Zwolnić spust po włączeniu cyfrowego sterowania prędkością.



**Uwaga:** Przy włączonym cyfrowym sterowaniu prędkością można nadal nacisnąć spust w celu zwiększenia prędkości. Po zwolnieniu spustu

zostanie przywrócona ostatnia pozycja cyfrowego sterowania prędkością.

3. Aby wrócić do normalnego trybu pracy, należy wyłączyć cyfrowe sterowanie prędkością.

## Miernik mocy

Miernik pokazuje, jaki jest pobór mocy urządzenia podczas działania.

- Diody LED 4 i 5 odpowiadają najwyższej wydajności i najlepszemu wykorzystaniu akumulatora.
- Dioda LED 6 po prawej stronie odpowiada maksymalnej mocy i minimalnej wydajności akumulatora.

## Wskaźnik LED naładowania akumulatora

Stan akumulatora jest wyświetlany do momentu naciśnięcia spustu. Po zwolnieniu spustu stan akumulatora zostanie wyświetlony ponownie.

Liczba świecących się diod LED oznacza aktualny poziom naładowania akumulatora.

Diody LED	Stan akumulatora
Zapalają się wszystkie zielone diody LED	Całkowicie naładowany (100–76%)
Zapalają się diody LED 1, 2 i 3	Poziom naładowania akumulatora 75%–51%.
Zapalają się diody LED 1 i 2	Poziom naładowania akumulatora 50%–26%.
Zapala się dioda LED 1	Poziom naładowania akumulatora 25%–6%.
Miga dioda LED 1	Poziom naładowania akumulatora 5%–0%.

**Uwaga:** Jeśli silnik zatrzyma się, a dioda LED zasilania nadal się świeci, należy nacisnąć przycisk na akumulatorze. Informacje na temat możliwych rozwiązań można znaleźć w *ROZWIĄZYWANIE PROBLEMÓW na stronie 188*.

**Uwaga:** W przypadku całkowitego rozładowania akumulatora silnik natychmiast się zatrzyma.

**Uwaga:** Silnik zatrzyma się automatycznie, jeśli akumulator lub sterownik silnika staną się zbyt gorące podczas ciężkich prac polowych. Odczekać, aż silnik i akumulator ostygną. Produkt następnie zresetuje się.

# KONSERWACJA



**OSTRZEŻENIE:** Przed czyszczeniem, naprawą lub konserwacją produktu zapoznać się z rozdziałem dotyczącym bezpieczeństwa.

## Plan konserwacji

- Należy przestrzegać planu konserwacji. Interwały są obliczane dla codziennego używania maszyny.

Interwały są inne, jeśli maszyna nie jest używana każdego dnia.

- Przeprowadzać wyłącznie te prace konserwacyjne, które są opisane w tej instrukcji.
- W sprawie prac konserwacyjnych, których nie opisano w niniejszej instrukcji, skontaktować się z autoryzowanym centrum serwisowym.

## Przegląd codzienny

- Wyjąć akumulator. Instrukcja obsługi akumulatora zawiera informacje na temat prawidłowej konserwacji.
- Sprawdzić nakrętki i śruby.
- Sprawdzić poprawne działanie spustu.

- Sprawdzić działanie przycisku zasilania.
- Usunąć niepożądane substancje zewnętrzne z produktu za pomocą miękkiej szczotki lub suchej szmatki. Do czyszczenia nie używać wody, płynów ani rozpuszczalników.
- Usunąć niepożądany materiał z otworów wentylacyjnych przy użyciu miękkiej szczotki.
- Sprawdzić maszynę pod kątem brakujących, uszkodzonych, poluzowanych lub zużytych części.
- Sprawdzić, czy ruchome części produktu są ustawione równo i zapewniają bezpieczną pracę.
- Jeśli produkt jest uszkodzony, skontaktować się z zatwierdzonym centrum serwisowym. Nie wolno używać uszkodzonego produktu.

## ROZWIĄZYWANIE PROBLEMÓW

Problem	Prawdopodobna przyczyna	Możliwe rozwiązanie
Produkt nie uruchamia się	Zasilanie jest wyłączone.	Uruchomić zasilanie. Patrz <i>Uruchamianie silnika na stronie 186</i> .
	Brak styku elektrycznego pomiędzy produktem a akumulatorem.	Prawidłowo zamontować akumulator. Patrz <i>Instalacja akumulatora na stronie 186</i> .
	Akumulator nie jest naładowany.	Naładować akumulator. Informacje na temat akumulatora znajdują się w instrukcji obsługi.
	Akumulator lub produkt są zbyt gorące.	Przed uruchomieniem poczekać, aż akumulator i produkt ostygną.
	Akumulator lub produkt są zbyt zimne.	Przed uruchomieniem urządzenia poczekać, aż akumulator i produkt nagrzej się.
	Sterownik silnika jest zbyt gorący.	Przed uruchomieniem poczekać co najmniej 1 godzinę, aż akumulator i produkt ostygną.

## Kody błędów

Kody błędów pomagają w rozwiązywaniu problemów z akumulatorem i/lub ładowarką podczas ładowania:

(Rys. 21 )

**Uwaga:** Sprawdź wskaźnik LED naładowania akumulatora w pozycji z żebrami akumulatora

skierowanymi ku górze, aby upewnić się co do prawidłowej orientacji diod LED.

Ekran LED	Możliwe usterki	Możliwe działania
Dioda LED 1 świeci się na czerwono, a dioda LED 4 na zielono — akumulator nie ładuje się lub nie działa prawidłowo	Przepalony wewnętrzny bezpiecznik	Skontaktować się z zatwierdzonym centrum serwisowym.
Dioda LED 1 świeci się na czerwono	Nieregularne napięcie ogniwa	Skontaktować się z zatwierdzonym centrum serwisowym.

Ekran LED	Możliwe usterki	Możliwe działania
Dioda LED 4 świeci się na zielono	Akumulator jest przeladowany	Wyjąć akumulator z ładowarki i zamontować w urządzeniu. Uruchomić urządzenie. Ładowarka akumulatorów może być niesprawna. Skontaktować się z zatwierdzonym centrum serwisowym.
Dioda LED 1 świeci się na czerwono, a dioda LED 2 na zielono — akumulator nie ładuje się lub nie działa prawidłowo	Awaria akumulatora	Wyjąć akumulator z produktu. Nie ładować. Akumulator jest uszkodzony i należy go wymienić. Skontaktować się z zatwierdzonym centrum serwisowym.
Zapala się czerwona dioda LED, a zielona dioda LED 2 miga podczas ładowania lub gdy akumulator znajduje się w ładowarce	Temperatura wewnętrzna akumulatora jest zbyt niska lub zbyt wysoka do ładowania	Przenieść ładowarkę i akumulator w miejsce, w którym temperatura wewnętrzna akumulatora może osiągnąć od 5°C (41°F) do 45°C (113°F).
Dioda LED miga na zielono, a dioda LED 2 miga na zielono, gdy akumulator jest zainstalowany.	Wewnętrzna temperatura akumulatora jest zbyt niska lub zbyt wysoka	Temperatura wewnętrzna akumulatora powinna wynosić od -15°C (5°F) do 70°C (158°F). Temperatura otoczenia w akumulatorze jest zbyt niska lub zbyt wysoka. <ul style="list-style-type: none"> <li>Jeżeli akumulator jest zbyt zimny ze względu na otoczenie, należy przenieść go wraz z ładowarką w cieplejsze miejsce.</li> <li>Jeżeli akumulator jest zbyt gorący, zwłaszcza po pracy, należy przenieść go wraz z ładowarką w cieplejsze miejsce.</li> </ul>

## DANE TECHNICZNE

	jednostka	Li 58GB (BHB58VPR)
<b>Specyfikacja silnika</b>		
Typ silnika		Bezszcotkowy
Napięcie silnika	V (prąd stały)	58
Moc silnika	Śr	1200
<b>Specyfikacja akumulatora i ładowarki</b>		
Domyślny typ akumulatora		Li 585.2A
Domyślny typ ładowarki akumulatora		Li 58V 2.5CGR
<b>Dane dotyczące hałasu i drgań</b>		
Równoważny poziom drgań dla uchwytów wyposażonych w rury dmuchawy (oryginalne). Patrz Uwaga 1.	m/s <sup>2</sup>	5,429
Gwarantowany poziom mocy akustycznej (LWA). Patrz Uwaga 2.	dB (A)	99
Zmierzony poziom mocy akustycznej. Patrz Uwaga 2.	dB (A)	96
Równoważny poziom ciśnienia akustycznego przy uchu operatora mierzony zgodnie z normą ISO 22868 przy założonych rurach dmuchawy (oryginalne)	dB (A)	84

	<b>jednostka</b>	<b>Li 58GB (BHB58VPR)</b>
<b>Wydajność wentylatora wirnikowego (z dyszą i rurą dmuchawy)</b>		
Maks. prędkość powietrza	m/s (mph)	58 (130)
Objętość przepływu powietrza (wysoka moc)	m <sup>3</sup> /min (cfm)	10 (380)
Objętość przepływu powietrza (zwiększona moc)	m <sup>3</sup> /min (cfm)	15 (540)
<b>Ciężar produktu</b>		
Ciężar (bez akumulatorów, z rurami)	kg (lb)	2,7 (5,9)

**Ad. 1:** Odnotowane dane dotyczące równoważnego poziomu wibracji wykazują typowe rozproszenie statystyczne (odchylenie standardowe) w wysokości 1,5 m/s<sup>2</sup>.

**Uwaga 2:** Emisję hałasu do otoczenia zmierzono jako moc akustyczną (LWA), zgodnie z dyrektywą 2000/14/WE. Odnotowany poziom ciśnienia akustycznego dla urządzenia został zmierzony z oryginalnym osprzętem tnącym, takim który generuje najwyższy poziom hałasu. Różnica pomiędzy

gwarantowanym a zmierzonym poziomem ciśnienia akustycznego wynika z tego, że poziom gwarantowany uwzględnia także rozproszenie w wynikach pomiaru oraz różnice pomiędzy różnymi urządzeniami o takim samym oznaczeniu modelowym zgodnie z dyrektywą 2000/14/WE.

**Ad. 3:** Odnotowane dane dotyczące równoważnego ciśnienia akustycznego urządzenia wykazują typowe rozproszenie statystyczne (odchylenie standardowe) w wysokości 3 dB(A).

## TREŚĆ DEKLARACJI ZGODNOŚCI Z NORMAMI WE

Firma Husqvarna AB, SE 561 82 Huskvarna, SZWECJA, deklaruje z pełną odpowiedzialnością, że przedstawiony produkt:

Opis	Dmuchawa
Marka	McCulloch
Platforma/typ/model	Platforma BHB58VPR, reprezentująca model Li 58GB
Partia produkcyjna	Począwszy od numerów seryjnych z roku 2017

spełnia wszystkie wymogi określone w odpowiednich dyrektywach i przepisach UE:

Dyrektywa/przepis	Opis
2006/42/WE	„maszynowa”
2014/30/UE	„dotycząca zgodności elektromagnetycznej”
2000/14/WE	„dotycząca emisji hałasu”
2011/65/UE	„dotycząca niebezpiecznych substancji”

Odpowiednie zharmonizowane normy oraz parametry techniczne: EN 60745-1:2009+A11; EN 15503:2009 +A2; EN ISO 12100:2010

Zgodnie z dyrektywą 2000/14/WE, Aneks V, deklarowane wartości dźwięku są podane w rozdziale

„Dane techniczne” niniejszej instrukcji i w podpisanej deklaracji zgodności WE.

Jednostka certyfikująca TÜV Rheinland przeprowadziła dobrowolną kontrolę w imieniu firmy Husqvarna AB oraz wydała Certyfikat zgodności poświadczający zgodność z Dyrektywą Rady Europejskiej 2006/42/WE.

Ten certyfikat, załączony na podpisanej Deklaracji zgodności WE, dotyczy wszystkich miejsc produkcji oraz krajów pochodzenia, informacje o których umieszczono na produktach.

Dostarczona dmuchawa jest zgodna ze specyfikacją prototypu podanego kontroli.

W imieniu firmy Husqvarna AB, SE 561 82 Huskvarna, SZWECJA, 2017-12-04 r.

John Thompson, dyrektor ds. produktu i marketingu  
Osoba odpowiedzialna za dokumentację techniczną

---

# ÍNDICE

---

INTRODUÇÃO.....	191	MANUTENÇÃO.....	197
SEGURANÇA.....	192	RESOLUÇÃO DE PROBLEMAS.....	198
MONTAGEM.....	196	ESPECIFICAÇÕES TÉCNICAS.....	199
UTILIZAÇÃO.....	196	CONTEÚDO DA DECLARAÇÃO DE CONFORMIDADE DA UE.....	200

---

## INTRODUÇÃO

---

### Manual do utilizador

O idioma inicial deste manual do utilizador é o Inglês.  
Os manuais do utilizador em outros idiomas são traduções do Inglês.

### Revisão geral

(Fig. 1 )

1. Bateria
2. Carregador da bateria
3. Botão de estado da bateria
4. LED de estado de carga da bateria
5. Bocal
6. Tubo do soprador
7. Presilha
8. Controlo de cruzeiro digital
9. Acionador
10. Punho traseiro
11. Centro de controlo digital
12. Indicador de potência
13. Botão de aumento de potência
14. Botão de alimentação
15. Botão de desengate da bateria
16. Saídas de ar
17. Cabeça motorizada elétrica
18. Manual do utilizador

### Símbolos no produto

- (Fig. 2 ) Aviso
- (Fig. 3 ) Leia este manual.
- (Fig. 4 ) Utilize proteção para a cabeça aprovada
- (Fig. 5 ) Utilize protetores acústicos aprovados
- (Fig. 6 ) Utilize uma proteção ocular aprovada
- (Fig. 7 ) Utilize botas e luvas de proteção aprovadas
- (Fig. 8 ) Tenha cuidado com objetos projetados e  
ricochetes.
- (Fig. 9 ) Mantenha o cabelo acima dos ombros

(Fig. 10 ) Não utilize joias quando utilizar o produto

(Fig. 11 ) Distância de segurança

(Fig. 12 ) Choque elétrico

(Fig. 13 ) Nível de potência acústica garantido

O produto ou a embalagem não pode ser tratado como resíduo doméstico. O produto e a embalagem têm ser enviados para uma estação de reciclagem adequada para a recuperação de equipamentos elétricos e eletrónicos.

(Fig. 14 )

Não deixe, não guarde nem utilize em condições de chuva ou de humidade.

(Fig. 15 )

(Fig. 16 ) Reciclar

---

**Nota:** Os restantes símbolos/autocolantes existentes no produto dizem respeito a exigências para homologação em outras áreas comerciais.

---

### Responsabilidade pelo produto

Como referido nas leis de responsabilidade pelo produto, não somos responsáveis por danos causados pelo nosso produto se:

- o produto tiver sido incorretamente reparado.
- o produto tiver sido reparado com peças que não sejam do fabricante ou que não sejam aprovadas pelo fabricante.
- o produto tiver um acessório que não seja do fabricante ou que não seja aprovado pelo fabricante.
- o produto não tiver sido reparado por um centro de assistência autorizado ou por uma autoridade aprovada.

---

# SEGURANÇA

---

## Definições de segurança

As definições abaixo indicam o nível de gravidade para cada palavra do sinal.



**ATENÇÃO:** Ferimentos pessoais.



**CUIDADO:** Danos no produto.

**Nota:** Esta informação facilita a utilização do produto.

## Avisos gerais de segurança da ferramenta eléctrica



**ATENÇÃO:** Leia todos os avisos de segurança e todas as instruções. O incumprimento dos avisos e das instruções poderá resultar em choques eléctricos, incêndios e/ou ferimentos graves.

**Guarde todos os avisos e instruções para referência futura.**

O termo "ferramenta eléctrica" nos avisos refere-se à sua ferramenta eléctrica com ligação à corrente (com cabo) ou ferramenta eléctrica com bateria (sem cabo).

### Segurança no local de trabalho

- **Mantenha a área de trabalho limpa e bem iluminada.** Áreas desarrumadas ou escuras convidam ao acidente.
- **Não maneje ferramentas eléctricas em ambientes explosivos, tal como na presença de líquidos inflamáveis, gases ou poeiras.** As ferramentas eléctricas criam faíscas que podem poeiras ou gases.
- **Mantenha as crianças e restantes pessoas afastadas enquanto maneja uma ferramenta eléctrica.** As distrações podem fazê-lo perder o controlo.

### Segurança no manuseio de electricidade

- **As fichas das ferramentas eléctricas têm de corresponder à tomada eléctrica. Nunca modifique a ficha de qualquer forma. Não use quaisquer fichas adaptadoras com ferramentas eléctricas ligadas à terra.** As fichas inalteradas e as tomadas correspondentes reduzem o risco de choque eléctrico.
- **Evite o contacto corporal com superfícies ligadas à terra, tais como tubos, radiadores, fogões e**

**frigoríficos.** Existe um risco acrescido de choque eléctrico se o seu corpo estiver ligado à terra.

- **Não exponha ferramentas eléctricas a chuva ou condições de elevada humidade.** A entrada de água numa ferramenta eléctrica aumenta o risco de choque eléctrico.
- **Não danifique o fio eléctrico. Nunca use o fio eléctrico para transportar, puxar ou desligar a ferramenta eléctrica da tomada. Mantenha o cabo eléctrico afastado de fontes de calor, óleo, arestas afiadas ou de peças em movimento.** Fios eléctricos danificados ou emaranhados aumentam o risco de choque eléctrico.
- **Ao manejar uma ferramenta eléctrica no exterior, use uma extensão eléctrica adequada para utilização em exteriores.** A utilização de um cabo eléctrico adequado para utilização no exterior reduz o risco de choque eléctrico.
- **Caso a operação da ferramenta eléctrica num local húmido seja inevitável, utilize uma fonte de alimentação com corta-circuito em caso de falha de terra (GFCI).** A utilização de um corta-circuito em caso de falha de terra reduz o risco de choques eléctricos.

### Segurança pessoal

- **Mantenha-se alerta, tenha atenção ao que está a fazer e use o bom senso ao operar uma ferramenta eléctrica. Não use uma ferramenta eléctrica se estiver cansado ou sob a influência de drogas, álcool ou medicação.** Um momento de desatenção durante o manuseio de ferramentas eléctricas pode resultar em lesões pessoais graves.
- **Use equipamento de protecção pessoal. Use sempre protecção ocular.** A utilização de equipamento de protecção como máscara antipoeira, calçado de segurança antiderrapante, capacete ou protetores acústicos nas condições apropriadas irá reduzir os ferimentos pessoais.
- **Prevenção de arranque não intencional. Certifique-se de que o interruptor se encontra desligado antes de ligar à fonte de alimentação e/ou à bateria, de pegar ou transportar a ferramenta.** Transportar ferramentas eléctricas com o dedo no interruptor ou ligar ferramentas eléctricas à corrente eléctrica com o interruptor ligado é um convite aos acidentes.
- **Remova qualquer chave de ajuste ou chave de porcas antes de ligar a ferramenta à corrente eléctrica.** Uma chave de porcas ou uma chave ligada a uma peça em rotação da ferramenta eléctrica pode resultar em lesões pessoais.
- **Não se debruce. Mantenha o equilíbrio e os pés sempre bem assentes.** Isto permite um melhor controlo da ferramenta eléctrica em situações inesperadas.
- **Vista-se adequadamente. Não use peças de roupa soltas ou jóias. Mantenha o cabelo, roupas e luvas**



**longe de quaisquer peças em movimento.** Roupas soltas, jóias ou cabelo comprido podem ser apanhados nas peças em movimento.

- **Se forem fornecidos dispositivos para a ligação de equipamentos de extração e de recolha de poeiras, assegure-se de que estes estão ligados e são utilizados corretamente.** A utilização da recolha de poeiras pode reduzir os riscos relacionados co poeiras.

#### Utilização e manutenção de ferramentas eléctricas

- **Não force a ferramenta eléctrica. Use a ferramenta eléctrica correcta para a sua aplicação.** A ferramenta eléctrica correcta fará um trabalho melhor e mais seguro ao ritmo para o qual foi desenhada.
- **Não use a ferramenta eléctrica se o interruptor não ligar ou desligar.** Qualquer ferramenta eléctrica que não possa ser controlada com o interruptor é perigosa e tem de ser reparada.
- **Desligue a ficha da fonte de alimentação eléctrica e/ou baterias da ferramenta eléctrica antes de fazer qualquer ajuste, mudar acessórios ou guardar ferramentas eléctricas.** Estas medidas de prevenção reduzem o risco de ligar a ferramenta eléctrica acidentalmente.
- **Guarde ferramentas eléctricas que não estão na ser utilizadas fora do alcance das crianças e não permita que qualquer pessoa não familiarizada com a ferramenta eléctrica ou com as suas instruções maneje a ferramenta eléctrica.** As ferramentas eléctricas são perigosas nas mãos de utilizadores inexperientes.
- **Faça a manutenção às ferramentas eléctricas. Verifique a existência de bloqueios ou de falhas no alinhamento de peças em movimento, danos nas peças ou qualquer outro problema que possa afetar o funcionamento da ferramenta eléctrica. Se estiver danificada, repare a ferramenta eléctrica antes de a usar.** Muitos acidentes são causados por ferramentas eléctricas com má manutenção.
- **Mantenha as ferramentas de corte afiadas e limpas.** Ferramentas de corte com as zonas de corte afiadas e bem mantidas têm menos probabilidades de bloquear e são mais fáceis de controlar.
- **Use a ferramenta eléctrica, acessórios e brocas, etc. de acordo com estas instruções, tomando em consideração as condições de funcionamento e o trabalho a ser executado.** A utilização da ferramenta elétrica para operações diferentes das previstas pode resultar numa situação perigosa.

#### Utilização e manutenção da bateria

- **Recarregue a bateria apenas com o carregador especificado pelo fabricante.** Um carregador adequado para um tipo de bateria pode criar risco de incêndio quando usado com outra bateria.
- **Use ferramentas eléctricas apenas com as baterias concebidas para as mesmas.** A utilização de quaisquer outras baterias pode criar risco de ferimentos e incêndio.

- **Quando a bateria não está a ser utilizada, mantenha-a afastada de outros objetos metálicos, como clips, moedas, chaves, pregos, parafusos ou outros objetos metálicos pequenos que possam fazer a ligação entre os dois terminais.** Provocar curto-circuitos nos terminais das baterias pode provocar queimaduras ou um incêndio.
- **Em condições extremas, é possível que o líquido da bateria varta; evite o contacto. Se ocorrer algum contacto accidental, lave com água. Se o líquido entrar em contacto com os olhos, procure assistência médica adicional.** O líquido vertido da bateria pode provocar irritações ou queimaduras.

#### Assistência

- **Garanta que a manutenção da sua ferramenta eléctrica é efetuada por um técnico de reparações qualificado e que utilize apenas peças de substituição idênticas.** Isto irá assegurar que a segurança das ferramentas eléctricas é mantida.

#### Avisos de segurança do soprador

- Para diminuir o risco de choque elétrico, não utilize o produto em superfícies molhadas ou em períodos de chuva.
- Mantenha o produto em espaços interiores durante o armazenamento.
- Não deixe que as crianças brinquem com o produto. Não deixe que as crianças se aproximem do produto.
- Siga as instruções neste manual. Utilize apenas acessórios aprovados.
- Se o produto se tiver danificado, caído à água, ficado em espaços exteriores ou não funcionar corretamente, fale com um centro de assistência aprovado.
- Não utilize o produto com as mãos molhadas.
- Não coloque objetos nas aberturas. Não utilize o produto com uma abertura obstruída.
- Não permita a entrada de poeira, algodão, cabelos ou outros objetos que possam reduzir o fluxo de ar.
- Mantenha o cabelo, as jóias, o vestuário folgado, os dedos e qualquer outra parte do corpo afastados das aberturas e peças móveis.
- Tenha cuidado ao utilizar o produto em escadas.

#### Instruções de segurança gerais

- Utilize o produto corretamente. Ferimentos ou morte são resultados possíveis de utilização incorreta. Utilize apenas o produto para as tarefas descritas neste manual. Não utilize o produto para outras tarefas.
- Siga as instruções neste manual. Respeite as instruções e os símbolos de segurança. Ferimentos, danos ou morte são um resultado possível se o operador não respeitar as instruções e os símbolos.
- Não elimine este manual. Utilize as instruções para montar, para operar e para manter o seu produto em bom estado. Utilize as instruções para a instalação

correta de acessórios. Utilize apenas acessórios aprovados.

- Não utilize um produto danificado. Respeite o esquema de manutenção. Realize apenas tarefas de manutenção descritas neste manual. Todas as outras tarefas de manutenção têm de ser realizadas por um centro de assistência autorizado.
- Este manual não pode incluir todas as situações que podem ocorrer quando utiliza o produto. Seja cuidadoso e use o seu senso comum. Não opere o produto nem realize tarefas de manutenção se não tiver a certeza acerca da situação. Fale com um especialista do produto, o seu concessionário, oficina autorizada ou centro de assistência autorizado para obter informações.
- Retire a bateria antes de montar o produto, de o armazenar ou de realizar tarefas de manutenção.
- Não utilize o produto se este for alterado da sua especificação inicial. Não altere uma parte do produto sem a aprovação do fabricante. Utilize apenas peças que sejam aprovadas pelo fabricante. Ferimentos ou morte são resultados possíveis de manutenção incorreta.
- Não arranque o produto em locais fechados ou nas proximidades de material inflamável.
- O motor produz um campo eletromagnético quando utiliza o produto. O campo eletromagnético pode causar danos a implantes médicos. Consulte o seu médico e o fabricante do implante antes de utilizar este produto.
- Não deixe uma criança utilizar o produto. Não permita que o produto seja operado por uma pessoa que não conheça as instruções.
- Certifique-se de que monitoriza sempre a utilização do produto por pessoas com diminuição da capacidade física ou mental. Tem de estar sempre presente um adulto responsável.
- Bloqueie o produto numa área à qual crianças e pessoas sem autorização não tenham acesso.
- O produto pode projetar objetos e causar ferimentos. Respeite as instruções de segurança para diminuir o risco de ferimentos ou morte.
- Não se afaste do produto quando o motor estiver ligado.
- O operador do produto é responsável caso ocorra um acidente.
- Certifique-se de que as peças não estão danificadas antes de utilizar o produto.
- Certifique-se de que está a uma distância segura de outras pessoas ou animais antes de utilizar o produto. Certifique-se de que uma pessoa numa área adjacente sabe que irá utilizar o produto.
- Consulte as leis nacionais ou locais. Podem impedir ou diminuir o funcionamento do produto em algumas condições.

## Instruções de segurança para funcionamento

- Utilize o produto apenas para soprar ou remover folhas e outros materiais do chão.
- Não permita que outras pessoas ou animais estejam a menos de 15 m (50 pés) do operador.
- Este produto pode ejetar objetos a alta velocidade que, por sua vez, podem fazer ricochete na direção do operador. Isto pode provocar lesões oculares.
- Segure o produto conforme ilustrado. (Fig. 17 )
- Examine a área de trabalho antes de utilizar o produto. Retire todos os materiais indesejáveis e objetos rígidos, tais como pedras, vidros e arames que possam fazer ricochete, ser projetados ou de qualquer outra forma provocar ferimentos ou danos durante a utilização.
- Não aponte o bocal do soprador na direção de pessoas, animais, janelas abertas ou veículos.
- Pare o motor antes de montar ou desmontar os acessórios ou outros componentes.
- Não opere o produto sem a proteção.
- Não fique em cima de uma escada enquanto estiver a utilizar este produto.
- Prenda o produto com segurança durante o transporte.
- Utilize o produto apenas nos horários recomendados. Respeite os regulamentos locais.
- Utilize o produto à velocidade mais baixa possível para realizar o trabalho.
- Certifique-se de que o produto está em boas condições antes da utilização.
- Utilize um cincho ou uma vassoura para soltar materiais indesejáveis do solo antes da utilização.
- Se a área de trabalho estiver suja, regue-a com uma mangueira.
- Utilize o produto como uma alternativa a uma mangueira para poupar água.
- Não aponte o produto para plantas facilmente danificadas.
- Controle o fluxo de ar apontando o tubo do soprador para baixo ou para um dos lados. Não sopre ar na direção de objetos como paredes, pedras grandes, veículos e vedações.
- Se trabalhar em cantos interiores, sopre a partir do canto e para o centro da área de trabalho. Caso contrário, os materiais indesejáveis podem atingir o seu rosto e causar lesões oculares.
- Não utilize este produto se estiver cansado, doente ou sob a influência de álcool, drogas ou medicamentos.
- Certifique-se de que o cabelo comprido está preso acima dos seus ombros.
- Certifique-se de que tem as mãos, os pés e o produto nas posições corretas durante a utilização. Mantenha sempre a estabilidade e o equilíbrio. Não se debruce.

- As outras pessoas têm de utilizar proteção ocular.
- Desligue o motor se outras pessoas entrarem na zona de trabalho.
- Não utilize o produto em telhados ou noutros locais elevados. Se o fizer, pode provocar ferimentos.
- Utilize a extensão completa do bocal, de modo a manter o fluxo de ar próximo do chão.
- Após a utilização do produto, elimine o material indesejável nos recipientes de lixo.
- Remova a bateria antes de remover uma obstrução ou outro material.
- Remova a bateria se o produto apresentar uma vibração incomum.
- Utilize o produto sempre à luz do dia ou com uma boa luz artificial.
- Mantenha sempre a estabilidade em declives.
- Caminhe, não corra.
- Mantenha todas as entradas de ar limpas.

### Equipamento de proteção pessoal

- Utilize sempre equipamento de proteção pessoal adequado quando operar o produto. O equipamento de proteção pessoal não elimina o risco de ferimentos. O equipamento de proteção pessoal diminui a gravidade dos ferimentos em caso de acidente.
- Utilize sempre proteção ocular aprovada enquanto utiliza o produto.
- Não opere o produto com os pés descalços ou com calçado aberto. Use sempre botas antiderrapantes resistentes.
- Use calças compridas e resistentes.
- Se for necessário, use luvas de proteção aprovadas.
- Use um capacete caso haja possibilidade de objetos caírem na sua cabeça.
- Utilize sempre proteção auditiva aprovada enquanto opera o produto. A exposição prolongada a ruído pode causar perda da capacidade auditiva.
- Certifique-se de que tem um kit de primeiros socorros por perto.
- Utilize sempre uma máscara antipoeira aprovada enquanto utilizar o produto em ambiente poeirento.

### Dispositivos de proteção no produto

- Certifique-se de que realiza regularmente tarefas de manutenção do produto.
  - A vida útil do produto é aumentada.
  - O risco de acidentes é reduzido.

Leve regularmente o produto a um concessionário autorizado ou a um centro de assistência autorizado para que o examinem e realizem ajustes ou reparações.

- Não utilize o produto com equipamento de proteção danificado. Se o produto estiver danificado, fale com um centro de assistência autorizado.

### Botão de alimentação

Certifique-se de que o motor para quando prime o botão de alimentação.

### Instruções de segurança para manutenção



**ATENÇÃO:** Uma manutenção incorreta pode resultar em danos no motor ou ferimentos.

O utilizador do produto é responsável pela execução de toda a manutenção necessária, conforme especificado no manual do operador.

Retire a bateria antes de iniciar qualquer procedimento de manutenção.

### Segurança da bateria

Utilize apenas baterias do fabricante e carregue-as apenas com carregadores de baterias do fabricante.

As baterias recarregáveis destinam-se a ser utilizadas apenas como fonte de alimentação para produtos sem fios relacionados. Para evitar ferimentos, a bateria não pode ser utilizada como fonte de alimentação para outros dispositivos.

- Não desmonte, não abra nem destrua a bateria.
- Não guarde baterias em locais expostos à luz solar ou a fontes de calor. Mantenha as baterias afastadas de chamas.
- Inspeccione regularmente o carregador da bateria e a bateria quanto a danos. Baterias danificadas ou modificadas podem causar incêndios, explosões ou riscos de ferimentos. Não repare nem abra baterias danificadas.
- Não utilize uma bateria ou um produto defeituoso, modificado ou danificado.
- Não modifique nem repare produtos ou a bateria. As reparações têm de ser efetuadas apenas por revendedores aprovados.
- Não provoque curtos-circuitos numa célula ou bateria. Não guarde baterias numa caixa ou numa gaveta onde possam estar sujeitas a curtos-circuitos através de outros objetos metálicos.
- Não retire uma bateria da embalagem inicial até que seja necessário utilizá-la.
- Não sujeite as baterias a choques mecânicos.
- Em caso de fuga da bateria, evite o contacto do líquido com a pele ou com os olhos. Em caso de contacto com o líquido, limpe a área com água abundante e procure assistência médica.
- Não utilize outro carregador de bateria além do especificado para utilização com a bateria.
- Tenha em conta as marcas de mais (+) e menos (-) na bateria e no produto para assegurar uma utilização correta.
- Não utilize uma bateria que não se destine à utilização com o produto.

- Não misture baterias de diferentes tensões ou fabricantes num dispositivo.
- Mantenha as baterias afastadas das crianças.
- Adquira sempre as baterias corretas para o produto.
- Mantenha as baterias limpas e secas.
- Limpe os terminais da bateria com um pano seco e limpe caso se sujem.
- As baterias secundárias têm de ser carregadas antes da utilização. Utilize sempre o carregador de bateria correto e consulte o manual para obter instruções de carregamento adequadas.
- Não mantenha a bateria a carregar continuamente quando esta não estiver a ser utilizada.
- Guarde o manual para consulta futura.
- Utilize a bateria apenas para um funcionamento necessário.
- Retire a bateria do produto quando não estiver em utilização.
- Mantenha a bateria afastada de clips, chaves, pregos, parafusos ou outros objetos metálicos pequenos durante o funcionamento. Estes podem fazer a ligação entre os terminais. Provocar curto-circuitos nos terminais das baterias pode provocar queimaduras ou um incêndio.

## MONTAGEM



**ATENÇÃO:** Leia o capítulo sobre segurança antes de montar o produto.

### Para montar o tubo do soprador

(Fig. 18)

1. Alinhe a aba do tubo do soprador com a cabeça motorizada.

2. Ligue o tubo do soprador à cabeça motorizada até ouvir um clique. Certifique-se de que estão fixados um ao outro.
3. Ligue o bocal ao tubo do soprador até ouvir um clique. Certifique-se de que estão fixados um ao outro.

## UTILIZAÇÃO



**ATENÇÃO:** Certifique-se de que lê e compreende o capítulo sobre segurança antes de operar o produto.

### Antes de ligar o produto

- Examine o produto quanto a peças em falta, danificadas, soltas ou desgastadas.
- Examine as porcas e os parafusos.
- Verifique se o acionador funciona corretamente.
- Verifique se o botão de alimentação funciona corretamente.

3. Prima o acionador para utilizar.
  - Prima o acionador ligeiramente para obter velocidades mais baixas.
  - Prima o acionador com mais intensidade para obter velocidades mais altas.
4. Utilize o produto.

### Para instalar a bateria

(Fig. 19)

- Alinhe as nervuras da bateria com as ranhuras do compartimento da bateria. Empurre a bateria para o interior do compartimento da bateria até ouvir um clique.
- Para remover a bateria, mantenha o botão de desengate da bateria premido e puxe a bateria.

### Para parar o motor

1. Solte o acionador.
2. Prima o botão de alimentação até que a luz se desligue.

### Para alterar o modo de potência

O modo de potência do produto pode ser alterado enquanto o produto se encontra em funcionamento. Existem 2 modos de potência:

1. **Modo standard** – Poupa energia e maximiza o tempo de funcionamento. O modo standard é aplicável à maioria das tarefas.

**Nota:** Ao arrancar, o produto está definido para o modo standard.

2. **Modo boost** – Em modo boost, o produto funciona a alta velocidade. O modo boost utiliza a potência máxima para tarefas difíceis. Para iniciar o modo boost, prima o botão do modo boost até que a luz se

acenda. Para parar o modo boost, prima o botão do modo boost até que a luz se desligue.

**Nota:** Se o acionador for libertado durante a utilização, o produto arranca no último modo. Se o produto parar automaticamente ou se o operador premir o botão de alimentação, o último modo utilizado é eliminado da memória. Ao arrancar, o produto está novamente definido para o modo standard.

## Para ativar o controlo de cruzeiro digital

O controlo de cruzeiro digital permite-lhe manter uma velocidade do soprador sem premir o acionador.

(Fig. 20 )

1. Mantenha o acionador na posição necessária e ative o controlo de cruzeiro digital.
2. Após ativação do controlo de cruzeiro digital, solte o acionador.



**Nota:** Com o controlo de cruzeiro digital ativado, é possível premir o acionador novamente para aumentar a velocidade. Após a libertação do acionador, o controlo de cruzeiro digital regressa à posição anterior.

3. Desative o controlo de cruzeiro digital para continuar a utilizar o produto de forma normal.

## Indicador de potência

O indicador de potência mostra a quantidade de energia que o produto utiliza durante o funcionamento.

- As luzes LED 4 e 5 mostram o melhor desempenho e a melhor eficiência da bateria.

- A luz LED 6 do lado direito mostra a potência máxima e a eficiência mínima da bateria.

## LED de estado de carga da bateria

O estado da bateria é apresentado até premir o acionador. Ao soltar o acionador, o estado da bateria é apresentado novamente.

A quantidade de LED que estão ligados mostra o nível de carga atual da bateria.

Luzes LED	Estado da bateria
Todos os LED verdes se acendem	Totalmente carregada (100% - 76%)
Os LED 1, 2 e 3 acendem-se	A bateria tem uma carga de 75%-51%.
Os LED 1 e 2 acendem-se	A bateria tem uma carga de 50%-26%.
O LED 1 acende-se	A bateria tem uma carga de 25%-6%.
LED 1 intermitente	A bateria tem uma carga de 5%-0%.

**Nota:** Se o motor parar e o LED de alimentação permanecer ligado, prima o botão na bateria. Para possíveis soluções, consulte *RESOLUÇÃO DE PROBLEMAS* na página 198.

**Nota:** Quando a bateria estiver totalmente descarregada, o motor para imediatamente.

**Nota:** O motor para automaticamente se a bateria ou o controlador do motor estiverem demasiado quentes durante a realização de trabalhos pesados. Deixe o motor e a bateria arrefecerem. O produto é reiniciado.

# MANUTENÇÃO



**ATENÇÃO:** Certifique-se de que leu e compreendeu o capítulo sobre segurança antes de limpar, reparar ou realizar tarefas de manutenção no produto.

## Esquema de manutenção

- Certifique-se de que respeita o esquema de manutenção. Os intervalos são calculados a partir da utilização diária do produto. Os intervalos são diferentes se não utilizar o produto diariamente.
- Realize apenas tarefas de manutenção descritas neste manual.
- Fale com um centro de assistência autorizado sobre outras tarefas de manutenção não descritas neste manual.

## Controle diário

- Retire a bateria. Consulte as instruções de funcionamento da bateria para uma manutenção correta.
- Examine as porcas e os parafusos.
- Verifique se o acionador funciona corretamente.
- Verifique se o botão de alimentação funciona corretamente.
- Retire materiais externos indesejáveis do produto com uma escova macia ou um pano seco. Não limpe com água, fluidos de limpeza ou solventes.
- Utilize uma escova macia para remover os materiais indesejáveis das saídas de ar.
- Examine o produto quanto a peças em falta, danificadas, soltas ou desgastadas.
- Examine o produto para certificar de que as peças móveis estão alinhadas e em segurança para poderem ser utilizadas.

- Se o produto estiver danificado, fale com um centro de assistência autorizado. Não utilize um produto danificado.

## RESOLUÇÃO DE PROBLEMAS

Problema	Causa possível	Solução possível
O produto não liga	A alimentação está desligada.	Ligue a alimentação. Consulte o capítulo <i>Para ligar o motor na página 196</i> .
	Não existe contacto elétrico entre o produto e a bateria.	Instale a bateria corretamente. Consulte o capítulo <i>Para instalar a bateria na página 196</i> .
	A bateria não está carregada.	Carregue a bateria. Consulte o manual do operador da bateria.
	A bateria ou o produto estão demasiado quentes.	Deixe a bateria e o produto arrefecerem antes de ligar o produto.
	A bateria ou o produto estão demasiado frios.	Deixe a bateria e o produto aquecerem antes de ligar o produto.
	O controlador do motor está demasiado quente.	Deixe a bateria e o produto arrefecerem por um mínimo de uma hora antes de ligar o produto.

### Códigos de erro

Os códigos de erro ajudam-no a solucionar problemas na bateria e/ou no carregador da bateria durante o carregamento.

(Fig. 21)

**Nota:** Visualize o LED de estado de carga da bateria com as nervuras da bateria voltadas para cima para ver a orientação correta das luzes LED.

Ecrã de LED	Avarias possíveis	Passos possíveis
O LED 1 está a ligado em vermelho e o LED 4 em verde, a bateria não carrega nem funciona corretamente no produto	Fusível interno queimado	Contacte um centro de assistência aprovado.
LED 1 ligado em vermelho	Tensão irregular da célula	Contacte um centro de assistência aprovado.
LED 4 ligado em verde	A bateria está sobrecarregada	Retire a bateria do carregador da bateria e instale-a no produto. Utilize o produto. O carregador da bateria pode estar avariado. Contacte um centro de assistência aprovado.
O LED 1 está a ligado em vermelho e o LED 2 em verde, a bateria não carrega nem funciona corretamente no produto	Avaria da bateria	Retire a bateria do produto. Não carregue. A bateria está danificada e tem de ser substituída. Contacte um centro de assistência aprovado.
O LED vermelho acende, o LED 2 liga em verde e fica intermitente durante o carregamento ou quando a bateria está no carregador	A temperatura interna da bateria está demasiado baixa ou demasiado elevada para carregamento	Coloque o carregador e a bateria num local onde a temperatura interna da bateria possa atingir valores entre 5 °C (41 °F) e 45 °C (113 °F).

<b>Ecrã de LED</b>	<b>Avarias possíveis</b>	<b>Passos possíveis</b>
O LED vermelho pisca e o LED 2 pisca em verde quando a bateria está instalada.	A temperatura interna da bateria está demasiado baixa ou demasiado elevada	<p>A temperatura interna na bateria deve encontrar-se entre -15 °C (5 °F) e 70 °C (158 °F). A temperatura ambiente da bateria está demasiado baixa ou demasiado alta.</p> <ul style="list-style-type: none"> <li>Se a bateria ficar demasiado fria devido ao ambiente em que se encontra, coloque a bateria e o carregador num ambiente com uma temperatura mais elevada.</li> <li>Se a bateria estiver demasiado quente, especialmente após a utilização, afaste a bateria e o carregador do ambiente quente.</li> </ul>

## ESPECIFICAÇÕES TÉCNICAS

	<b>unidade</b>	<b>LI 58GB (BHB58VPR)</b>
<b>Especificações do motor</b>		
Tipo de motor		Sem escovas
Tensão do motor	V (CC)	58
Potência do motor	W	1200
<b>Especificações de bateria e carregador de bateria</b>		
Tipo de bateria predefinido		Li 585.2A
Tipo de carregador de bateria predefinido		Li 58V 2.5CGR
<b>Dados de ruído e vibração</b>		
Nível de vibração equivalente nos punhos equipado com tubos do soprador (original). Ver Nota 1.	m/s <sup>2</sup>	5,429
Nível de potência sonora, garantido (LWA). Ver Nota 2.	dB(A)	99
Nível de potência sonora, medido. Ver Nota 2.	dB(A)	96
Nível de pressão sonora equivalente ao nível do ouvido do operador, medido de acordo com a norma ISO 22868, equipado com tubos de soprador (original)	dB(A)	84
<b>Desempenho da ventoinha propulsora (com bocal e tubo do soprador)</b>		
Velocidade máx. do ar	m/s (mph)	58 (130)
Volume de ar (elevado)	m <sup>3</sup> /min (cfm)	10 (380)
Volume de ar (aumento de potência)	m <sup>3</sup> /min (cfm)	15 (540)
<b>Massa do produto</b>		
Peso (sem bateria, com tubos)	kg (lb)	2,7 (5,9)

**Nota 1:** os dados comunicados relativamente ao nível de vibração equivalente têm uma dispersão estatística típica (desvio padrão) de 1,5 m/s<sup>2</sup>.

**Nota 2:** Emissões de ruído para as imediações, medidas sob forma de potência sonora (LWA) em conformidade

com a diretiva 2000/14/CE. O nível de potência sonora registado para a máquina foi medido com o equipamento de corte original que debita o nível mais alto. A diferença entre a potência sonora garantida e medida é que a potência sonora garantida inclui

também a dispersão no resultado da medição e as variações entre diferentes máquinas do mesmo modelo, de acordo com a diretiva 2000/14/CE.

**Nota 3:** Os dados registados para o nível de pressão sonora equivalente para a máquina têm uma dispersão estatística típica (desvio padrão) de 3 dB (A).

---

## CONTEÚDO DA DECLARAÇÃO DE CONFORMIDADE DA UE

---

A Husqvarna AB, SE 561 82 Huskvarna, SUÉCIA, declara, sob sua inteira responsabilidade, que o produto representado:

Descrição	Soprador
Marca	McCulloch
Plataforma/Tipo/Modelo	Plataforma BHB58VPR, que representa o modelo Li 58GB
Lote	Número de série referente a 2017 e posteriores

está em plena conformidade com as seguintes diretivas e regulamentos da UE:

Diretiva/Regulamento	Descrição
2006/42/CE	"relativa a máquinas"
2014/30/UE	"relativa à compatibilidade eletromagnética"
2000/14/CE	"relativa ao ruído exterior"
2011/65/UE	"relativa a substâncias perigosas"

As normas harmonizadas e/ou especificações técnicas aplicadas são as que se seguem: EN 60745-1:2009 +A11; EN 15503:2009+A2; EN ISO 12100:2010

Em conformidade com a Diretiva 2000/14/CE, Anexo V, os valores de som declarados são indicados na seção de especificações técnicas deste manual e na Declaração de conformidade da CE assinada.

A TV Rheinland executou um controlo voluntário em nome da Husqvarna AB, de modo a fornecer um Certificado de conformidade com a Diretiva 2006/42/CE do Conselho da CE relativa a máquinas.

O certificado, conforme fornecido na Declaração de conformidade da CE assinada, aplica-se a todos os locais de fabrico e países de origem, conforme indicado no produto.

O soprador fornecido está em conformidade com o exemplo que foi examinado.

Em nome da Husqvarna AB, SE 561 82 Huskvarna, SUÉCIA, 04-12-2017

John Thompson, Diretor de Produtos e Marketing  
Responsável pela documentação técnica



---

# CUPRINS

---

INTRODUCERE.....	201	ÎNȚREȚINEREA.....	207
SIGURANȚĂ.....	202	DEPANAREA.....	208
ASAMBLAREA.....	206	DATE TEHNICE.....	209
FUNCȚIONAREA.....	206	CONȚINUTUL DECLARAȚIEI DE CONFORMITATE CE.....	210

---

## INTRODUCERE

---

### Manualul operatorului

Limba originală a acestui manual al operatorului este engleză. Manualele operatorului în alte limbi reprezintă traduceri din limba engleză.

### Prezentare generală

(Fig. 1 )

1. Baterie
2. Încărcătorul bateriei
3. Buton de stare a bateriei
4. LED-uri stare de încărcare baterie
5. Ajutaj
6. Tubul de refulare
7. Clapetă
8. Controlul digital al turației
9. Declanșator
10. Mâner din spate
11. Centru de control digital
12. Wattmetru
13. Buton supraalimentare
14. Buton alimentare
15. Buton de eliberare a bateriei
16. Orificiu de aerisire
17. Cap de alimentare electric
18. Manualul operatorului

(Fig. 9 ) Păstrați părul deasupra umerilor

(Fig. 10 ) Nu purtați bijuterii în timp ce utilizați produsul

(Fig. 11 ) Distanță sigură

(Fig. 12 ) Electrocutare

(Fig. 13 ) Nivel garantat de putere acustică

Produsul sau ambalajul nu poate fi tratat ca deșeu menajer. Produsul și ambalajul trebuie trimise la un punct corespunzător de reciclare, în vederea recuperării echipamentelor electrice și electronice.

(Fig. 14 )

A nu se lăsa, depozita sau utiliza în ploaie sau în condiții de umezeală.

(Fig. 15 )

(Fig. 16 ) Reciclare

---

**Nota:** Alte simboluri/autocolante de pe produs se referă la cerințele de certificare pentru alte zone comerciale.

---

### Simbolurile de pe produs

(Fig. 2 ) Avertisment

(Fig. 3 ) Citiți acest manual.

(Fig. 4 ) Utilizați un sistem omologat de protecție a capului

(Fig. 5 ) Utilizați un sistem omologat de protecție a auzului

(Fig. 6 ) Utilizați ochelari de protecție omologați

(Fig. 7 ) Utilizați cizme și mănuși de protecție omologate

(Fig. 8 ) Feriți-vă de obiectele proiectate sau care ricoșează.

### Răspunderea pentru produs

Conform prevederilor legislației privind răspunderea pentru produs, nu ne asumăm răspunderea pentru daunele cauzate de produsul nostru dacă:

- produsul este reparat necorespunzător.
- produsul este reparat cu piese care nu provin de la producător sau care nu sunt aprobate de acesta.
- produsul are un accesoriu care nu provine de la producător sau care nu este aprobat de acesta.
- produsul nu este reparat la un centru de service omologat sau de o autoritate omologată.

# SIGURANȚĂ

## Definiții privind siguranța

Definițiile de mai jos indică nivelul de gravitate pentru fiecare cuvânt de semnalizare.



**AVERTISMENT:** Vătămări corporale.



**ATENȚIE:** Deteriorarea produsului.

**Nota:** Aceste informații facilitează utilizarea produsului.

## Avertismente generale privind siguranța uneltelor electrice



**AVERTISMENT:** Citiți toate avertismentele privind siguranța și toate instrucțiunile. Nerespectarea avertismentelor și instrucțiunilor poate avea ca rezultat șocuri electrice, incendii și/sau leziuni grave.

**Păstrați toate avertismentele și instrucțiunile pentru consultări ulterioare.**

Termenul „unealtă electrică” folosit în avertismente se referă la unealta electrică (cu cablu) acționată de la rețeaua de alimentare sau la unealta electrică (fără cablu) acționată de baterii.

### Siguranța zonei de lucru

- **Păstrați zona de lucru curată și bine iluminată.** Zonele dezordonate sau întunecoase provoacă accidente.
- **Nu acționați uneltele electrice în atmosfere explozive, cum ar fi prezența lichidelor, a gazelor sau a prafului inflamabil.** Uneltele electrice produc scântei care pot aprinde praful sau aburii.
- **Țineți la distanță copiii și alte persoane în timpul acționării unei unelte electrice.** Distragerea atenției poate cauza pierderea controlului.

### Siguranța privind echipamentele electrice

- **Ștecherile uneltei electrice trebuie să corespundă prizei. Nu modificați niciodată ștecherul. Nu utilizați nicio fișă de conectare a adaptorului cu unelte electrice cu împământare (legate la masă).** Ștecherile nemodificate și prizele potrivite reduc riscul de șoc electric.
- **Evitați contactul cu corpul a suprafețelor de împământare sau legate la masă, cum ar fi țevi, radiatoare, plite și răcitoare.** Există un pericol sporit de electrocutare dacă împământarea sau legarea la masă se face prin corpul dvs.

- **Nu expuneți uneltele electrice la ploaie sau la condiții de umezeală.** Apa care pătrunde într-o unealtă electrică va spori pericolul de electrocutare.
- **Nu folosiți cablul în mod abuziv. Nu utilizați niciodată cablul la transportarea, tragerea sau deconectarea uneltei electrice. Țineți cablul departe de căldură, ulei, muchii ascuțite sau piese în mișcare.** Cablurile avariate sau încălcite sporesc pericolul de electrocutare.
- **Când acționați o unealtă electrică în exterior, utilizați un cordon de racord potrivit pentru utilizarea în exterior.** Folosirea unui cablu adecvat pentru utilizarea la exterior reduce riscul de șoc electric.
- **Dacă funcționarea unei unelte electrice într-o locație cu umiditate mare nu poate fi evitată, utilizați o sursă cu întrerupătoare de scurtcircuit pentru legare la masă (GFCI).** Folosirea unui dispozitiv GFCI reduce pericolul de electrocutare.

### Siguranța personală

- **Fiți atent la ceea ce faceți și acționați o unealtă electrică în mod rezonabil. Nu utilizați o unealtă electrică când sunteți obosit sau sub influența drogurilor, alcoolului sau medicamentelor.** Un moment de neatenție în timpul acționării uneltelor electrice poate duce la răni grave.
- **Utilizați echipamentul personal de protecție. Purtați întotdeauna ochelari de protecție.** Echipamentul de protecție, cum ar fi masca de praf, încălțăminte de protecție antiderapantă, casca sau dispozitivele de protecție pentru urechi utilizate în condiții corespunzătoare, va reduce răni.
- **Evitați pomirea accidentală. Verificați dacă comutatorul este în poziția OPRIT înainte de conectarea la o sursă de alimentare și/sau la baterii, înainte de ridicarea sau transportarea uneltei.** Transportarea uneltelor electrice având degetul poziționat pe comutator sau activarea uneltelor electrice care au comutatorul pornit pot provoca accidente.
- **Îndepărtați toate cheile de reglare sau cheile fixe înainte pornirii uneltei electrice.** O cheie fixă sau o cheie rămasă atașată la o piesă rotativă a uneltei electrice poate duce la răni.
- **Nu vă întindeți prea mult. Păstrați mereu o postură și un echilibru corespunzătoare.** Aceasta lucru permite un control mai bun al uneltei electrice în situații neașteptate.
- **Îmbrăcați-vă corespunzător. Nu purtați haine largi sau bijuterii. Țineți părul, îmbrăcămintea și mânușile departe de piesele în mișcare.** Hainele largi, bijuteriile sau părul lung pot fi prinse în piesele în mișcare.
- **Dacă dispozitivele sunt dotate cu racorduri la instalații de extragere și colectare a prafului, asigurați-vă că acestea sunt conectate și utilizate**

**corespunzător.** Colectarea prafului poate reduce pericolele provocate de acesta.

### Utilizarea și întreținerea unelei electrice

- **Nu forțați unealta electrică. Utilizați unealta electrică potrivită pentru aplicația dvs.** Unealta electrică potrivită va efectua lucrarea mai rapid și în condiții de siguranță mai bune la viteza de lucru pentru care a fost proiectată.
- **Nu utilizați unealta electrică în cazul în care nu poate fi pornită sau oprită de comutator.** Orice unealtă electrică imposibil de controlat cu ajutorul comutatorului este periculoasă și trebuie reparată.
- **Deconectați ștecherul de la sursa de alimentare și/sau bateria unelei electrice înainte de a face reglări, de a schimba accesorii sau de a depozita unelte electrice.** Astfel de măsuri preventive de siguranță reduc riscul pornirii accidentale a unelei electrice.
- **Nu lăsați uneltele electrice nefolosite la îndemâna copiilor și nu permiteți persoanelor care nu sunt familiarizate cu unealta electrică sau cu aceste instrucțiuni să o acționeze.** Uneltele electrice sunt periculoase în mâinile utilizatorilor neinstruiți.
- **Întrețineți uneltele electrice. Verificați ca piesele în mișcare să nu fie nealiniate sau îndoite, ca alte piese să nu fie deteriorate și să nu existe alte situații care ar putea afecta funcționarea unelei electrice. Dacă este avariată, duceți unealta electrică la reparat înainte de a o utiliza.** Multe accidente sunt provocate de uneltele electrice prost întreținute.
- **Păstrați uneltele de tăiere ascuțite și curate.** Este mai puțin probabil ca uneltele de tăiere cu tăișuri ascuțite întreținute corespunzător să se blocheze și sunt mai ușor de controlat.
- **Utilizați unealta electrică, accesoriile și piesele din unealtă, etc. în conformitate cu aceste instrucțiuni, luând în considerare și condițiile de lucru și activitatea care urmează să fie efectuată.** Utilizarea uneltelor electrice pentru operații diferite de cele pentru care sunt destinate poate duce la apariția de situații periculoase.

### Utilizarea și întreținerea unelei cu baterie

- **Reîncărcați numai cu încărcătorul specificat de producător.** Un încărcător adecvat pentru un tip de baterie poate constitui pericol de incendiu atunci când este utilizat cu un alt tip de baterie.
- **Utilizați uneltele electrice numai cu bateriile special indicate.** Utilizarea unui alt tip de baterie poate constitui pericol de vătămări corporale și de incendiu.
- **Când bateria nu este utilizată, păstrați-o departe de alte obiecte metalice, precum agrafe de birou, monede, chei, cuie, șuruburi sau alte obiecte mici de metal, care pot crea o conexiune între borne.** Scurtcircuitarea bornelor bateriei poate cauza arsuri sau incendii.
- **În condiții de utilizare neadecvată, din baterie pot ieși stropi de lichid; evitați contactul. Totuși, dacă intrați accidental în contact cu lichidul respectiv, spălați cu**

**apă. Dacă lichidul intră în contact cu ochii, consultați un medic.** Lichidul care iese din baterie poate cauza iritații sau arsuri.

### Service

- **Cereți ca unealta dvs. electrică să fie reparată numai de un tehnician de reparații calificat, care să folosească numai piese de schimb identice.** Acest lucru va asigura păstrarea siguranței unelei electrice.

### Avertismente privind siguranța suflantei

- Pentru a reduce pericolul de electrocutare, nu utilizați produsul pe suprafețe umede sau pe timp de ploaie.
- În timpul depozitării, păstrați produsul într-un mediu interior.
- Nu permiteți utilizarea produsului ca jucărie. Nu permiteți copiilor să se apropie de produs.
- Respectați instrucțiunile din acest manual. Utilizați numai accesorii omologate.
- Dacă produsul a fost deteriorat, a căzut în apă, a fost lăsat afară sau nu funcționează corect, contactați un centru de service omologat.
- Nu utilizați produsul cu mâinile ude.
- Nu introduceți obiecte în deschideri. Nu utilizați produsul cu o deschidere blocată.
- Păstrați produsul fără praf, scame, păr sau orice ar putea reduce debitul de aer.
- Țineți părul, bijuteriile, hainele lejere, degetele și toate părțile corpului la distanță de deschideri și de piesele aflate în mișcare.
- Fiți atent atunci când utilizați produsul pe scări.

### Instrucțiuni generale de siguranță

- Utilizați produsul în mod corespunzător. Vătămările corporale sau decesul constituie un posibil rezultat al utilizării incorecte. Utilizați produsul numai pentru operațiile din acest manual. Nu utilizați produsul pentru alte sarcini.
- Respectați instrucțiunile din acest manual. Respectați simbolurile de siguranță și instrucțiunile de siguranță. Dacă operatorul nu respectă instrucțiunile și simbolurile, pot apărea vătămări corporale, daune materiale sau decese.
- Nu aruncați acest manual. Utilizați instrucțiunile pentru a asambla, a opera și a păstra produsul în stare bună. Utilizați instrucțiunile pentru instalarea corectă a accesoriilor. Utilizați numai accesorii aprobate.
- Nu utilizați un produs deteriorat. Respectați programul de întreținere. Efectuați numai operațiile de întreținere pentru care există instrucțiuni în acest manual. Un centru de service omologat trebuie să execute toate celelalte operații de întreținere.
- Acest manual nu poate include toate situațiile care pot apărea atunci când utilizați produsul. Procedați cu atenție și folosiți-vă simțul practic. Nu operați produsul și nu efectuați operații de întreținere la

acesta dacă nu sunteți sigur cu privire la situație. Discutați cu un expert de produs, cu distribuitorul, cu agentul de service sau cu centrul de service omologat pentru informații.

- Îndepărtați bateria înainte de a asambla produsul, de a depozita produsul sau de a efectua operații de întreținere.
- Nu utilizați produsul dacă specificația sa inițială se modifică. Nu modificați o componentă a produsului fără aprobarea producătorului. Utilizați numai piese omologate de producător. Vătămările corporale sau decesul constituie un posibil rezultat al întreținerii incorecte.
- Nu porniți produsul în interior sau în apropierea unor materiale inflamabile.
- Motorul creează un câmp electromagnetic atunci când utilizați produsul. Câmpul electromagnetic poate cauza deteriorarea implanturilor medicale. Discutați cu medicul dvs. și cu producătorul implantului medical înainte de a opera produsul.
- Nu permiteți copiilor să utilizeze produsul. Nu permiteți unei persoane care nu cunoaște instrucțiunile să utilizeze produsul.
- Asigurați-vă că monitorizați permanent o persoană cu capacități fizice sau mentale reduse care utilizează produsul. Un adult responsabil trebuie să se afle întotdeauna în zonă.
- Încuiați produsul într-o zonă inaccesibilă copiilor și persoanelor fără aprobare.
- Produsul poate proiecta obiecte și poate cauza vătămări corporale. Respectați instrucțiunile de siguranță pentru a reduce pericolul de vătămări corporale sau de deces.
- Nu vă îndepărtați de produs atunci când motorul este pornit.
- În caz de accident, operatorul produsului este responsabil.
- Înainte de a utiliza produsul, asigurați-vă că piesele nu sunt deteriorate.
- Asigurați-vă că vă aflați la o distanță sigură de alte persoane sau animale înainte de a utiliza produsul. Asigurați-vă că o persoană din apropiere știe că urmează să utilizați produsul.
- Consultați legislația națională și locală. Aceasta poate interzice sau poate limita utilizarea produsului în unele situații.

## Instrucțiuni de siguranță pentru utilizare

- Operați produsul numai pentru suflarea sau îndepărtarea frunzelor sau a altor materiale nedorite de pe sol.
- Nu permiteți persoanelor sau animalelor din jur să se apropie la mai puțin de 15 m (50 ft) de operator.
- Acest produs poate arunca obiecte cu viteză mare, care pot ricoșa în direcția operatorului. Acest lucru poate cauza rănirea ochilor.
- Țineți produsul așa cum este indicat în figură. (Fig. 17)

- Examinați zona de lucru înainte de a utiliza produsul. Înlăturați toate materialele nedorite, de ex., pietre, sticlă și sârme, care pot fi proiectate, pot ricoșa sau pot cauza răni sau pagube în timpul funcționării.
- Nu îndreptați duza suflantei în direcția persoanelor, a animalelor, a ferestrelor deschise sau a vehiculelor.
- Oprii motorul înainte de a monta sau demonta accesoriile sau alte componente.
- Nu operați produsul fără apărătoare.
- Nu stați pe o scară în timp ce operați produsul.
- Fixați în siguranță produsul în timpul transportului.
- Operați produsul numai la orele recomandate. Respectați regulamentele locale.
- Operați produsul la cel mai redus nivel de viteză posibil pentru lucru.
- Asigurați-vă că produsul este în stare bună înainte de operare.
- Utilizați o greblă sau o mătură pentru a desprinde materialele nedorite de pe sol înainte de a utiliza produsul.
- Dacă zona de lucru este murdară, spălați-o cu un furtun.
- Utilizați produsul ca alternativă la furtun pentru a economisi apa.
- Nu îndreptați produsul spre plante care pot fi afectate ușor.
- Controlați jetul de aer îndreptând tubul în jos sau în lateral. Nu suflați aerul în direcția unor obiecte precum pereți, pietre mari, vehicule și garduri.
- Dacă lucrați în colțuri interioare, suflați dinspre colț către centrul zonei de lucru. În caz contrar, materialele nedorite vă pot lovi în față și pot cauza vătămări oculare.
- Nu utilizați produsul atunci când sunteți obosit, bolnav sau sub influența alcoolului, a drogurilor sau a medicamentelor.
- Asigurați-vă că părul lung este strâns deasupra umerilor.
- Asigurați-vă că mâinile, picioarele și produsul se află în poziția corectă în timpul utilizării. Sprijiniți-vă bine pe picioare și păstrați-vă echilibrul. Nu vă întindeți prea mult.
- Persoanele aflate în apropiere trebuie să utilizeze ochelari de protecție.
- Oprii motorul dacă alte persoane pătrund în zona de lucru.
- Nu operați produsul pe acoperiș sau din alte poziții aflate la înălțime. Se pot produce vătămări corporale.
- Utilizați extensia completă a duzei pentru a menține jetul de aer la nivelul solului.
- Eliminați materialul nedorit în recipiente pentru deșeurii după utilizarea produsului.
- Scoateți bateria înainte de a elimina un blocaj sau alt material.
- Scoateți bateria dacă produsul prezintă vibrații anormale.

- Utilizați produsul numai în timpul zilei sau în condiții de iluminat artificial de calitate.
- Sprijiniți-vă bine pe picioare în pante.
- Mergeți, nu alergați.
- Păstrați curățenia tuturor prizelor de aer.

## Echipamentul individual de protecție

- Utilizați întotdeauna echipamentul individual de protecție atunci când operați produsul. Echipamentul individual de protecție nu elimină pericolul de vătămări corporale. Echipamentul individual de protecție reduce gravitatea vătămării corporale în cazul producerii unui accident.
- În timp ce operați produsul, utilizați întotdeauna ochelari de protecție omologați.
- Nu operați produsul desculț sau cu pantofi decupați. Utilizați întotdeauna ghete pentru regim greu de lucru, rezistente la alunecare.
- Utilizați pantaloni lungi, groși.
- Dacă este necesar, utilizați mănuși de protecție omologate.
- Utilizați o cască dacă există riscul de a vă cădea obiecte în cap.
- În timp ce operați produsul, utilizați întotdeauna protecții pentru ureche omologate. Zgomotul prelungit poate cauza pierderea auzului indusă de zgomot.
- Asigurați-vă că aveți în apropiere o trusă de prim-ajutor.
- Utilizați întotdeauna o mască împotriva prafului omologată în timp ce operați produsul într-un mediu cu praf.

## Dispozitive de protecție la produs

- Asigurați-vă că efectuați cu regularitate întreținerea produsului.
  - Durata de viață a produsului crește.
  - Riscul de accidente scade.

Permiteți unui distribuitor omologat sau unui centru de service omologat să examineze cu regularitate produsul, pentru a efectua reglaje sau reparații.

- Nu utilizați un produs cu echipamentul de protecție deteriorat. Dacă produsul este deteriorat, luați legătura cu un centru de service omologat.

## Buton alimentare

Asigurați-vă că motorul se oprește la apăsarea pe butonul de alimentare.

## Instrucțiuni de siguranță pentru întreținere



**AVERTISMENT:** Întreținerea incorectă poate duce la deteriorarea motorului sau la vătămări corporale.

Operatorul produsului este responsabil de efectuarea tuturor operațiilor de întreținere necesare, așa cum se arată în manualul operatorului.

Scoateți bateria înainte de a efectua operații de întreținere.

## Siguranța bateriei

Utilizați numai baterii furnizate de producător și încărcăți-le numai cu încărcătorul furnizat de producător.

Bateriile reîncărcabile sunt utilizate numai ca sursă de alimentare pentru produsele cu baterie corespunzătoare. Pentru a evita vătămările corporale, bateria nu trebuie utilizată ca sursă de alimentare pentru alte dispozitive.

- Nu dezasamblați, nu deschideți și nu distrugeți bateriile.
- Nu lăsați bateriile în lumina directă a soarelui sau în locuri expuse căldurii. Păstrați bateriile la distanță de foc.
- Verificați periodic dacă bateria și încărcătorul nu sunt deteriorate. Bateriile deteriorate sau modificate prezintă pericolul de incendiu, explozie sau vătămări corporale. Nu reparați și nu deschideți bateriile deteriorate.
- Nu utilizați baterii sau produse defecte, schimbate sau deteriorate.
- Nu modificați și nu reparați produsele sau bateria. Reparațiile trebuie efectuate numai de către distribuitorul autorizat.
- Nu scurtcircuitați bateria sau o celulă a acesteia. Nu păstrați bateriile în cutii sau sertare în care pot fi scurtcircuitate prin contactul cu obiecte metalice.
- Nu scoateți bateria din ambalajul original decât dacă urmează să o utilizați.
- Nu expuneți bateriile unor șocuri mecanice.
- Dacă există scurgeri de lichid dintr-o baterie, nu lăsați lichidul să intre în contact cu pielea sau ochii. Dacă ați atins lichidul, curățați zona cu apă din abundență și consultați medicul.
- Nu utilizați decât încărcătorul specificat pentru utilizarea cu bateria respectivă.
- Observați marcasele plus (+) și minus (-) de pe baterie și produs pentru a asigura funcționarea corectă a acestora.
- Nu utilizați o baterie care nu a fost proiectată pentru utilizarea cu produsul.
- Nu utilizați simultan pe același dispozitiv baterii cu tensiuni diferite sau furnizate de producători diferiți.
- Nu lăsați bateriile la îndemâna copiilor.
- Achiziționați întotdeauna baterii corespunzătoare pentru produs.
- Păstrați bateriile curate și uscate.
- Dacă bornele bateriei se murdăresc, curățați-le cu o lavetă curată și uscată.
- Bateriile secundare trebuie încărcate înainte de utilizare. Utilizați întotdeauna încărcătorul de baterie

corespunzător și consultați manualul pentru instrucțiuni de încărcare corectă.

- Nu lăsați permanent bateria la încărcat atunci când nu o utilizați.
- Păstrați manualul pentru consultare ulterioară.
- Utilizați bateria numai în modul prevăzut.

- Scoateți bateria din produs atunci când nu îl utilizați.
- Păstrați bateria departe de agrafe de birou, chei, cuie, șuruburi sau alte obiecte metalice mici în timpul funcționării. Acestea pot face o legătură între borne. Scurtcircuitarea bornelor bateriei poate cauza arsuri sau incendii.

---

## ASAMBLAREA

---



**AVERTISMENT:** Citiți capitolul de siguranță înainte de asamblarea produsului.

### Pentru asamblarea tubului

(Fig. 18)

1. Aliniați urechea tubului cu capul de alimentare.
2. Conectați tubul la capul de alimentare până când auziți un clic. Asigurați-vă că componentele sunt fixate între ele.
3. Conectați duza la tub până când auziți un clic. Asigurați-vă că componentele sunt fixate între ele.

---

## FUNCȚIONAREA

---



**AVERTISMENT:** Citiți și înțelegeți capitolul referitor la siguranță înainte de utilizarea produsului.

### Înainte de a porni produsul

- Examinați produsul pentru a identifica eventuale piese lipsă, deteriorate, slăbite sau uzate.
- Examinați piulițele, șuruburile și bolțurile.
- Verificați dacă declanșatorul funcționează corespunderător.
- Verificați dacă butonul de alimentare funcționează corespunderător.

### Pentru a instala bateria

(Fig. 19)

- Aliniați nervurile bateriei cu fantele din compartimentul bateriei. Împingeți bateria în compartimentul bateriei până când auziți un clic.
- Pentru a scoate bateria, apăsați prelung butonul de deblocare a bateriei și scoateți bateria.

### Pentru pornirea motorului

1. Instalați bateria. Consultați *Pentru a instala bateria la pagina 206*.
2. Apăsați pe butonul de alimentare până la aprinderea luminii.
3. Strângeți declanșatorul pentru a opera.
  - Strângeți ușor declanșatorul pentru o viteză mai redusă.
  - Strângeți mai mult declanșatorul pentru o viteză mai ridicată.
4. Utilizați produsul.

### Pentru oprirea motorului

1. Eliberați declanșatorul.
2. Apăsați pe butonul de alimentare până la stingerea luminii.

### Pentru schimbarea modului de alimentare

Modul de alimentare al produsului se poate modifica în timp ce produsul este în funcțiune. Există 2 moduri de alimentare:

1. **Mod Standard** - Economisește energie și maximizează durata de funcționare. Modul Standard se poate utiliza la majoritatea operațiilor.

---

**Nota:** La pornire, produsul este setat la modul Standard.

2. **Modul Amplificare** - În modul Amplificare, produsul funcționează la viteză ridicată. Modul Amplificare rulează la putere maximă, pentru operații dificile. Pentru a porni modul Amplificare, apăsați butonul modului Amplificare până la aprinderea luminii. Pentru a opri modul Amplificare, apăsați butonul modului Amplificare până la stingerea luminii.

---

**Nota:** Dacă declanșatorul este deblocat în timpul operării, produsul pornește în ultimul mod. Dacă produsul se oprește automat sau dacă operatorul apasă pe butonul de alimentare, ultimul mod utilizat este șters din memorie. La pornire, produsul este setat din nou la modul Standard.

### Pentru a porni controlul digital al turației

Controlul digital al turației permite setarea și menținerea unei turații a suflantei fără ajutorul declanșatorului.

(Fig. 20 )

1. Mențineți declanșatorul în poziția necesară și cuplați controlul digital al turajiei.
2. Deblocați declanșatorul după cuplarea controlului digital al turajiei.



**Nota:** La cuplarea controlului digital al turajiei, se poate trage din nou declanșatorul, pentru creșterea turajiei. După eliberarea declanșatorului, controlul digital al turajiei este readus la ultima poziție.

3. Decuplați controlul digital al turajiei pentru a continua utilizarea normală a produsului.

## Wattmetru

Wattmetrul indică puterea electrică utilizată de produs în timpul utilizării.

- Luminile cu LED 4 și 5 indică o performanță optimă și o eficiență optimă a bateriei.
- Lumina cu LED 6 indică o putere maximă și o eficiență minimă a bateriei.

## LED stare de încărcare baterie

Starea bateriei este afișată până în momentul tragerii de declanșator. La eliberarea declanșatorului, starea bateriei este afișată din nou.

Numărul de LED-uri aprinse indică nivelul curent de încărcare al bateriei.

Lumini LED	Stare baterie
Toate LED-urile verzi se aprind	Complet încărcată (100% – 76%)
LED-urile 1, 2 și 3 se aprind	Bateria este încărcată în proporție de 75 % - 51 %.
LED-urile 1 și 2 se aprind	Bateria este încărcată în proporție de 50% - 26%.
LED-ul 1 se aprinde	Bateria este încărcată în proporție de 25% - 6%.
LED-ul 1 se aprinde intermitent	Bateria este încărcată în proporție de 5% - 0%.

**Nota:** Dacă motorul se oprește și LED-ul de alimentare rămâne aprins, apăsați butonul de pe baterie. Pentru soluții posibile, consultați *DEPANAREA la pagina 208*.

**Nota:** Când bateria este complet descărcată, motorul se oprește imediat.

**Nota:** Motorul se oprește automat dacă bateria sau controlerul motorului se încălzește prea mult în timpul unor operații dificile. Lăsați motorul și bateria să se răcească. Apoi, produsul se resetează.

# ÎNȚREȚINEREA



**AVERTISMENT:** Citiți și înțelegeți capitolul privind siguranța înainte de a efectua operații de curățare, reparație sau întreținere asupra produsului.

## Program de întreținere

- Respectați programul de întreținere. Intervalele sunt calculate considerând o utilizare zilnică a produsului. Intervalele sunt diferite dacă nu utilizați zilnic produsul.
- Efectuați numai operațiile de întreținere care se regăsesc în acest manual.
- Discutați cu un centru de service omologat cu privire la operațiile de întreținere care nu sunt menționate în acest manual.

## Întreținerea zilnică

- Îndepărtați bateria. Consultați instrucțiunile de operare ale bateriei pentru o corectă întreținere.

- Examinați piulițele, șuruburile și bolțurile.
- Verificați dacă declanșatorul funcționează corespunzător.
- Verificați dacă butonul de alimentare funcționează corespunzător.
- Eliminați materialele externe nedorite din produs cu ajutorul unei perii moi sau al unei lavete uscate. Nu curățați cu apă, lichizi de curățare sau solvenți.
- Utilizați o perie moale pentru a elimina materialele nedorite din orificiile de aerisire.
- Examinați produsul pentru a identifica eventuale piese lipsă, deteriorate, slăbite sau uzate.
- Examinați produsul pentru a vă asigura că piesele în mișcare se aliniază și pot funcționa în condiții de siguranță.
- Dacă produsul este deteriorat, luați legătura cu un centru de service omologat. Nu utilizați un produs deteriorat.

## DEPANAREA

Problemă	Cauza posibilă	Soluție posibilă
Produsul nu pornește	Alimentarea electrică este oprită.	Cuplați alimentarea electrică. Consultați <i>Pentru pornirea motorului la pagina 206</i> .
	Nu există contact electric între produs și baterie.	Instalați corect bateria. Consultați <i>Pentru a instala bateria la pagina 206</i> .
	Bateria nu este încărcată.	Încărcați bateria. Consultați manualul operatorului pentru baterie.
	Bateria sau produsul sunt prea fierbinți.	Lăsați bateria și produsul să se răcească înainte de a porni produsul.
	Bateria sau produsul sunt prea reci.	Lăsați bateria și produsul să se încălzească înainte de a porni produsul.
	Controlerul motorului este prea fierbinte.	Lăsați bateria și produsul să se răcească timp de minimum 1 oră înainte de a porni produsul.

### Codurile de eroare

Codurile de eroare facilitează depanarea bateriei și/sau a încărcătorului în timpul încărcării.

(Fig. 21)

**Nota:** Examinați LED-ul stării de încărcare a bateriei cu nervurile bateriei orientate în sus, pentru a vedea orientarea corectă a luminilor cu LED.

ECRAN CU LED-URI	ERORI POSIBILE	SOLUȚII POSIBILE
LED-ul 1 este roșu și LED-ul 4 este verde, bateria nu se încarcă și nu funcționează corect în cadrul produsului	Siguranța internă este arsă	Contactați un centru de service autorizat.
LED-ul 1 este roșu	Tensiune neregulată în celule	Contactați un centru de service autorizat.
LED-ul 4 este verde	Bateria este supraîncărcată	Scoateți bateria din încărcător și instalați-o în produs. Operați produsul. Încărcătorul bateriei poate fi defect. Contactați un centru de service autorizat.
LED-ul 1 este roșu și LED-ul 2 este verde, bateria nu se încarcă și nu funcționează corect în cadrul produsului	Defecțiune la baterie	Scoateți bateria din produs. Nu încărcați. Bateria este deteriorată și trebuie înlocuită. Contactați un centru de service autorizat.
LED-ul roșu se aprinde, LED-ul 2 este verde și se aprinde intermitent în timpul încărcării sau atunci când bateria se află în încărcător	Temperatura interioară a bateriei este prea redusă sau prea ridicată pentru încărcare	Mutați încărcătorul și bateria într-un mediu în care temperatura internă a bateriei se poate situa între 5 °C (41°F) și 45 °C (113 °F).



ECRAN CU LED-URI	ERORI POSIBILE	SOLUȚII POSIBILE
LED-ul roșu luminează intermitent, iar LED-ul 2 luminează intermitent în verde când bateria este instalată.	Temperatura interioară a bateriei este prea redusă sau prea ridicată	<p>Temperatura internă a bateriei trebuie să se încadreze între -15 °C (5 °F) și 70 °C (158 °F). Temperatura mediului din baterie este prea scăzută sau prea ridicată.</p> <ul style="list-style-type: none"> <li>• Dacă bateria este prea rece din cauza mediului ambiant, schimbați locația acesteia și a încărcătorului într-un mediu cald.</li> <li>• Dacă bateria este prea fierbinte, mai ales după utilizare, îndepărtați bateria și încărcătorul de mediul fierbinte.</li> </ul>

## DATE TEHNICE

	UNITATE	LI 58GB (BHB58VPR)
<b>Specificații motor</b>		
Tip de motor		Fără perii
Tensiune motor	V (c.c.)	58
Putere motor	W (Mie)	1200
<b>Specificații pentru baterie și încărcător</b>		
Tip de baterie implicit		Li 585.2A
Tip de încărcător implicit		Li 58V 2.5CGR
<b>Date privind zgomotul și vibrațiile</b>		
Nivel de vibrații echivalent la mânerle prevăzute cu tuburi (original). A se vedea nota 1.	m/s <sup>2</sup>	5,429
Nivel de putere acustică garantat (LWA). A se vedea nota 2.	dB(A)	99
Nivel de putere acustică măsurat. A se vedea nota 2.	dB(A)	96
Nivel echivalent de presiune acustică la urechea operatorului, măsurat conform ISO 22868, echipat cu tuburi (originale)	dB(A)	84
<b>Performanțe ventilator rotor (cu duză și tub)</b>		
Viteză max. aer	m/s (m/h)	58 (130)
Volum aer (ridicat)	m <sup>3</sup> /min (cfm)	10 (380)
Volum aer (amplificare)	m <sup>3</sup> /min (cfm)	15 (540)
<b>Masă produs</b>		
Greutate (fără baterie, cu tuburi)	kg (lb)	2,7 (5,9)

**Nota 1:** Datele raportate pentru nivelul echivalent de vibrații includ o dispersie statistică tipică (abatere standard) de 1,5 m/s<sup>2</sup>.

**Nota 2:** Emisiile de zgomot în mediu măsurate ca putere acustică (LWA) în conformitate cu directiva CE 2000/14/CE. Nivelul de putere a sunetului raportat

pentru aparat a fost măsurat cu accesoriul original de tăiere care emite cel mai ridicat nivel. Diferența dintre puterea garantată a sunetului și cea măsurată este aceea că puterea garantată a sunetului include, de asemenea, dispersia în rezultatul de măsurare și

variațiile dintre diferitele aparate ale aceluiași model conform Directivei 2000/14/EC.

**Nota 3:** Datele raportate pentru nivelul echivalent de presiune a sunetului pentru dispozitiv includ o dispersie statistică tipică (deviere standard) de 3 dB (A).

---

## CONȚINUTUL DECLARAȚIEI DE CONFORMITATE CE

---

Noi, Husqvarna AB, SE 561 82 Huskvarna, SUECIA, declarăm pe propria răspundere că produsul reprezentat:

Descriere	Refulator
Marcă	McCulloch
Platformă/Tip/Model	Platformă BHB58VPR, reprezentând modelul Li 58GB
Lot	Serie cu data 2017 și în continuare

respectă în totalitate următoarele directive și reglementări UE:

Directivă/Reglementare	Descriere
2006/42/CE	„aferență utilajelor”
2014/30/UE	„aferență compatibilității electromagnetice”
2000/14/CE	„aferență zgomotului exterior”
2011/65/UE	„aferență substanțelor periculoase”

Standardele armonizate și/sau specificațiile tehnice aplicate sunt următoarele: EN 60745-1:2009+A11; EN 15503:2009+A2; EN ISO 12100:2010

În conformitate cu directiva 2000/14/CE, Anexa V, valorile sonore declarate sunt declarate în secțiunea Date tehnice a prezentului manual și în Declarația de conformitate CE semnată.

TUV Rheinland a efectuat o examinare voluntară în numele Husqvarna AB, eliberând un certificat de conformitate cu directiva Consiliului CE 2006/42/CE privind utilajele.

Certificatul, furnizat în Declarația de conformitate CE semnată, se aplică pentru toate locațiile de fabricație și pentru toate țările de proveniență indicate pe produs.

Sufianta furnizată se conformează exemplului supus examinării.

În numele companiei Husqvarna AB, SE 561 82 Huskvarna, SUECIA, 04.12.2017

John Thompson, Director de produse și marketing  
Responsabil pentru documentația tehnică

---

## Содержание

---

ВВЕДЕНИЕ.....	211	ТЕХНИЧЕСКОЕ ОБСЛУЖИВАНИЕ.....	218
МЕРЫ БЕЗОПАСНОСТИ.....	212	ПОИСК И УСТРАНЕНИЕ НЕИСПРАВНОСТЕЙ.....	219
СБОРКА.....	217	ТЕХНИЧЕСКИЕ ДАННЫЕ.....	220
ЭКСПЛУАТАЦИЯ.....	217	СОДЕРЖАНИЕ ДЕКЛАРАЦИИ О СООТВЕТСТВИИ ЕС.....	221

---

## ВВЕДЕНИЕ

---

### Руководство по эксплуатации

Исходный текст данного руководства по работе составлен на английском языке. Руководства по

работе на других языках являются переводами с английского.

### Обзор

(Рис. 1 )

1. Блок аккумуляторов
2. Зарядное устройство
3. Кнопка состояния аккумулятора
4. Светодиодные индикаторы состояния заряда аккумулятора
5. Насадка
6. Трубка воздухоудвки
7. Фиксатор
8. Цифровой круиз-контроль
9. Рычаг дросселя
10. Задняя рукоятка
11. Цифровой центр управления
12. Измеритель мощности
13. Кнопка увеличения мощности
14. Кнопка включения
15. Кнопка извлечения аккумулятора
16. Вентиляционное отверстие
17. Электрическая силовая головка
18. Руководство по эксплуатации

(Рис. 8 ) Берегитесь отскакивающих предметов и рикошетов.

(Рис. 9 ) Зафиксируйте волосы выше уровня плеч

(Рис. 10 ) Не надевайте украшения при работе с изделием

(Рис. 11 ) Безопасная дистанция

(Рис. 12 ) Удар током

(Рис. 13 ) Гарантированный уровень мощности звука

(Рис. 14 ) Данное изделие или упаковку нельзя утилизировать в качестве бытовых отходов. Изделие и упаковку необходимо передать в соответствующий пункт для переработки электрического и электронного оборудования.

(Рис. 15 ) Не оставляйте, не храните и не используйте данное изделие под дождем или во влажных условиях.

(Рис. 16 ) Переработка

### Условные обозначения на изделии

(Рис. 2 ) Предупреждение

(Рис. 3 ) Прочтите данное руководство.

(Рис. 4 ) Пользуйтесь проверенным защитным шлемом

(Рис. 5 ) Используйте одобренные средства защиты органов слуха

(Рис. 6 ) Используйте одобренные средства защиты глаз

(Рис. 7 ) Используйте одобренные защитные ботинки и перчатки

---

**Примечание:** Остальные символы/этикетки на изделии отвечают требованиям, предъявляемым к сертификации в других коммерческих зонах.

---

### Ответственность изготовителя

В соответствии с законами об ответственности изготовителя мы не несем ответственности за ущерб, вызванный эксплуатацией нашего изделия в результате:

- ненадлежащего ремонта изделия;
- использования для ремонта изделия неоригинальных деталей или деталей, неодобренных производителем;

- использования неоригинальных дополнительных принадлежностей или неодобренных производителем;

- ремонта изделия в неавторизованном сервисном центре или неквалифицированным специалистом.

## МЕРЫ БЕЗОПАСНОСТИ

### Инструкции по технике безопасности

Ниже приведены определения уровня опасности для каждого сигнального слова.



**ПРЕДУПРЕЖДЕНИЕ:** Травмирование человека.



**ВНИМАНИЕ:** Повреждение изделия.

**Примечание:** Эта информация поможет упростить эксплуатацию изделия.

### Общие меры предосторожности при работе с электроинструментом



**ПРЕДУПРЕЖДЕНИЕ:** Внимательно прочитайте все предупреждения и информацию о мерах безопасности. Несоблюдение предупреждений и инструкций по технике безопасности может привести к поражению электрическим током, пожару и/или тяжелым травмам.

**Сохраните все предупреждающие указания и инструкции для последующего обращения.**

Под словом "электроинструмент" в данном документе понимается электрический инструмент, работающий от сети (проводной) либо от аккумулятора (беспроводной).

#### Техника безопасности на рабочем месте

- **Рабочее место должно содержаться в чистоте и быть хорошо освещено.** Загромождения или отсутствие освещения могут стать причиной несчастных случаев.
- **Не пользуйтесь электроинструментами во взрывоопасной атмосфере, например, в присутствии легковоспламеняющихся жидкостей, газов или пыли.** Электроинструменты производят искры, которые могут зажечь пыль или пары топлива.
- **Не позволяйте детям и посторонним наблюдателям приближаться к вам во время использования электроинструмента.** Это может отвлечь ваше внимание и привести к потере управления.

#### Электрическая безопасность

- Штепсельная вилка электроинструмента должна соответствовать электрической розетке. **Запрещается изменять конструкцию вилки. Не пользуйтесь никакими штепсельными переходниками при работе с заземленными электроинструментами.** Отсутствие изменений в конструкции вилок и их соответствие розеткам снижает опасность поражения электрическим током.
- **Избегайте контакта любых частей тела с заземленными поверхностями, такими как трубы, батареи отопления, кухонные плиты и холодильники.** Заземление тела увеличивает риск поражения электрическим током.
- **Не подвергайте электроинструмент воздействию воды или высокой влажности.** Попадание воды внутрь электроинструмента увеличивает риск поражения электрическим током.
- **Используйте шнур электроинструмента только по прямому назначению. Никогда не носите и не тяните электроинструмент за шнур и не дергайте за него, чтобы выключить инструмент из розетки. Держите шнур вдали от источников тепла, масла, острых углов или движущихся деталей.** Эксплуатация поврежденного или запутанного шнура увеличивает риск поражения электротоком.
- **При работе с электроинструментом вне помещения используйте специальный удлинительный шнур для наружных работ.** Применение шнура, предназначенного для уличного использования, снижает опасность поражения электрическим током.
- **При работе с электроинструментом во влажном месте используйте источник тока, защищенный прерывателем от электрического замыкания на землю (устройство защитного отключения, УЗО).** Использование прерывателя при электрическом замыкании на землю снижает риск поражения электрическим током.

#### Личная безопасность

- **При работе с электроинструментом будьте бдительны, следите за своими действиями и руководствуйтесь здравым смыслом. Не используйте электроинструмент, если вы устали или находитесь под воздействием наркотических средств, алкоголя или лекарств.** Малейшая невнимательность может обернуться серьезными физическими травмами.
- **Пользуйтесь средствами индивидуальной защиты. Всегда носите защитные очки.** Специальные средства защиты, такие как респиратор, противоскользящая защитная обувь,

каска или средства защиты органов слуха, существенно снижают риск получения травм.

- **Примите меры по предотвращению случайного включения электроинструмента.** Перед подключением инструмента к источнику питания и/или блоку аккумуляторов, его подъемом или переноской убедитесь, что переключатель находится в выключенном положении. Не переносите электроинструменты, держа палец на переключателе, а также не подавайте питание на электроинструменты с включенным переключателем, т.к. это может привести к несчастному случаю.
- **Уберите все гаечные и регулировочные ключи, прежде чем включать питание.** Ключ, оставленный на движущейся части электроинструмента, может стать причиной несчастного случая.
- **Не вытягивайте руки с устройством слишком далеко. Всегда сохраняйте равновесие и устойчиво ставьте ноги.** Это позволит лучше контролировать электроинструмент в случае возникновения непредвиденной ситуации.
- **Надевайте соответствующую одежду. Не надевайте свободную одежду или украшения. Не допускайте попадания волос, одежды и перчаток в движущиеся части инструмента.** Свободная одежда, украшения или длинные волосы могут попасть в движущиеся части.
- **Если инструмент оборудован дополнительными устройствами для сбора и удаления пыли, убедитесь, что они подключены и используются надлежащим образом.** Такие устройства способствуют снижению опасности, связанных с наличием пыли.

#### Эксплуатация и обслуживание электроинструмента

- **Не перегружайте электроинструмент. Убедитесь, что он предназначен для выполнения конкретной задачи.** Правильно подобранный электроинструмент лучше и надежнее справится с задачей, соответствующей его конструктивным характеристикам.
- **Не пользуйтесь электроинструментом, если его переключатель не работает.** Такой инструмент представляет опасность и подлежит обязательному ремонту.
- **Прежде чем производить какую-либо настройку электроинструмента, заменять его части или убирать его на хранение, отключите инструмент от источника питания и/или блока аккумуляторов.** Эти меры предосторожности позволяют исключить возможность случайного включения электроинструмента.
- **Храните неиспользуемые электроинструменты в недоступном для детей месте и не позволяйте работать с инструментом лицам, не ознакомленным с ним и с данными правилами техники безопасности.** Электроинструменты в руках неопытных пользователей являются источником опасности.

- **Поддерживайте электроинструменты в исправном состоянии. Проверяйте точность настроек и отсутствие заедания движущихся частей, отсутствие поломанных деталей и иных неисправностей, которые могут нарушить работу электроинструмента. В случае обнаружения какой-либо неисправности устраните ее перед использованием инструмента.** Многие несчастные случаи возникают из-за недостаточно тщательного ухода за электроинструментами.
- **Поддерживайте остроту и чистоту режущих инструментов.** Исправные режущие инструменты с острыми режущими краями меньше подвержены поломкам и более просты в управлении.
- **Используйте электроинструменты, принадлежности, наконечники и т.д. в соответствии с данными инструкциями, принимая во внимание условия работы и специфику выполняемой задачи.** Применение электроинструмента не по назначению может создать опасные ситуации.

#### Эксплуатация и обслуживание аккумуляторного инструмента

- **Выполняйте подзарядку только с помощью зарядного устройства, указанного производителем.** Зарядное устройство, подходящее для одного типа блока аккумуляторов, может создать опасность возгорания при использовании с блоком аккумуляторов другого типа.
- **Используйте электроинструмент только со специально предназначенными блоками аккумуляторов.** Использование других блоков аккумуляторов может создать опасность травмы или возгорания.
- **Когда блок аккумуляторов не используется, храните его вдали от других металлических предметов, таких как скрепки, монеты, ключи, гвозди, винты или прочие мелкие предметы, которые могут замкнуть клеммы аккумулятора.** Замыкание клемм аккумулятора может привести к ожогам или пожару.
- **При неправильном обращении из аккумулятора может вытечь жидкость; не допускайте контакта с вытекшей жидкостью. При случайном прикосновении промойте место соприкосновения водой. При попадании жидкости в глаза обратитесь за медицинской помощью.** Вытекшая из аккумулятора жидкость может привести к раздражению или ожогу.

#### Сервисное обслуживание

- **Сервисное обслуживание электроинструмента должны выполнять квалифицированные специалисты по ремонту оборудования с использованием только идентичных запчастей.** Это гарантирует сохранность электроинструмента.

## Меры предосторожности при работе с воздуходувкой

- В целях снижения риска поражения электрическим током запрещается использовать изделие на влажной поверхности или во время дождя.
- Изделие необходимо хранить в помещении.
- Запрещается использовать изделие в качестве игрушки. Не позволяйте детям находиться рядом с изделием.
- Соблюдайте инструкции, изложенные в данном руководстве. Используйте только одобренные насадки.
- Если изделие было повреждено, упало в воду, было оставлено на улице или не работает должным образом, обратитесь в авторизованный сервисный центр.
- Запрещается работать с изделием мокрыми руками.
- Запрещается помещать в отверстия посторонние предметы. Эксплуатация с заблокированными отверстиями запрещена.
- Не допускайте скопления пыли, ворса, волос и другого мусора, который может снизить интенсивность воздушного потока.
- Держите волосы, украшения, свободную одежду, пальцы и прочие части тела вдали от отверстий и движущихся деталей.
- Соблюдайте осторожность при использовании изделия на лестнице.

## Общие инструкции по технике безопасности

- Пользуйтесь изделием правильно. Неправильное использование может привести к травме или смертельному исходу. Изделие предназначено только для выполнения работ, описанных в данном руководстве. Запрещается использовать изделие для других видов работ.
- Соблюдайте инструкции, изложенные в данном руководстве. Обращайте внимание на знаки безопасности и следуйте инструкциям по технике безопасности. Несоблюдение оператором инструкций и знаков может привести к травме, повреждению или смерти.
- Не выбрасывайте это руководство. Следуйте инструкциям по сборке, эксплуатации и уходу за изделием. Используйте эти инструкции для правильной установки насадок и дополнительных принадлежностей. Используйте только апробированные насадки и аксессуары.
- Не используйте поврежденное изделие. Соблюдайте график техобслуживания. Выполняйте самостоятельно только те работы по техобслуживанию, которые описаны в данном руководстве. Все другие работы по

техобслуживанию должны выполняться авторизованным сервисным центром.

- В данное руководство невозможно включить все ситуации, которые могут возникнуть при использовании изделия. Будьте осторожны и руководствуйтесь здравым смыслом. Если вы не уверены в ситуации, не используйте изделие и не выполняйте его техобслуживание. Для получения необходимой информации обратитесь к специалисту по продукции, дилеру, специалисту по обслуживанию или в авторизованный сервисный центр.
- Перед сборкой изделия, помещением его на хранение или проведением техобслуживания обязательно извлекайте из устройства блок аккумуляторов.
- Запрещается использовать изделие, если были изменены его исходные технические характеристики. Запрещено вносить изменения в конструкцию изделия без одобрения производителя. Используйте только рекомендованные производителем детали. Неправильное техобслуживание может привести к травме или смертельному исходу.
- Запрещается запускать изделие в помещении или рядом с легковоспламеняющимися материалами.
- Во время работы вокруг двигателя создается электромагнитное поле. Электромагнитное поле может привести к повреждению медицинских имплантатов. Проконсультируйтесь с врачом и изготовителем имплантата перед использованием изделия.
- Не позволяйте детям использовать изделие. Не разрешайте пользоваться изделием людям, которые не знакомы с данными инструкциями.
- Не позволяйте людям с ограниченными физическими или умственными способностями пользоваться данным изделием без присмотра. Они должны постоянно находиться под присмотром взрослого.
- Храните изделие в месте, недоступном для детей и лиц, не имеющих разрешения на использование.
- Во время работы изделие может отбрасывать находящиеся на земле предметы, что может привести к травме. Чтобы уменьшить риск получения серьезных или смертельных травм, соблюдайте инструкции по технике безопасности.
- Запрещается оставлять изделие с работающим двигателем без присмотра.
- При возникновении несчастного случая ответственность несет оператор изделия.
- Перед использованием изделия проверьте детали на отсутствие повреждений.
- Перед началом эксплуатации изделия убедитесь, что вы находитесь на безопасном расстоянии от других людей или животных. Убедитесь, что находящийся поблизости человек знает, чтобы вы будете использовать изделие.

- Соблюдайте требования национальных или местных законов. В некоторых случаях они могут запрещать или ограничивать использование изделия.

## Инструкции по технике безопасности во время эксплуатации

- Используйте данную воздуходувку только для выдувания или удаления с земли листьев и прочего мусора.
- Не позволяйте посторонним людям или животным находиться на расстоянии менее 15 м (50 футов) от оператора.
- Изделие может с большой скоростью отбрасывать предметы, которые могут рикошетом отскочить в сторону оператора. Это может привести к травме глаз.
- Держите изделие, как показано на рисунке. (Рис. 17)
- Перед использованием изделия осмотрите рабочую зону. Уберите весь мусор и твердые предметы, включая камни, стекло и проволоку, т.к. они могут стать причиной травмы или повреждений, оказавшись в процессе эксплуатации отброшенными напрямую или рикошетом в сторону.
- Нельзя направлять насадку воздуходувки в сторону людей, животных, открытых окон или автомобилей.
- Останавливайте двигатель перед установкой или снятием принадлежностей или других компонентов.
- Запрещается использовать изделие без защитного кожуха.
- Запрещается использовать изделие стоя на лестнице.
- Надежно фиксируйте изделие на время транспортировки.
- Используйте изделие только в рекомендуемое время суток. Соблюдайте местное законодательство.
- Выполняйте работу воздуходувкой с минимальной возможной скоростью.
- Перед началом работы убедитесь, что изделие находится в надлежащем рабочем состоянии.
- Перед началом работы удалите мусор от земли с помощью граблей или метлы.
- Если рабочая зона загрязнена, распылите ее шлангом.
- Используйте изделие в качестве альтернативы шлангу для экономии воды.
- Не направляйте изделие на легко повреждаемые растения.
- Для управления воздушным потоком направляйте трубку воздуходувки вниз или в одну сторону. Не направляйте воздушную струю на такие объекты, как стены, большие камни, автомобили и ограды.

- При работе с внутренней стороны углов ведите расчистку из угла и в сторону центра рабочей зоны. В противном случае мусор может попасть в лицо оператору и стать причиной травмы глаз.
- Не используйте изделие, если вы устали, больны или находитесь под воздействием спиртного, наркотических веществ или лекарственных препаратов.
- Убедитесь, что длинные волосы убраны выше уровня плеч.
- Убедитесь, что во время работы ваши руки, ступни и изделие находятся в правильном положении. Сохраняйте равновесие и устойчивое положение ног. Не вытягивайте руки с устройством слишком далеко.
- Посторонним наблюдатели должны надевать защитные очки.
- Выключайте двигатель, когда в рабочую зону входят другие люди.
- Запрещается использовать изделие на крышах или других возвышениях. Это может причинить травму.
- Используйте всю длину насадки, чтобы воздушный поток находился у поверхности земли.
- После использования изделия утилизируйте мусор в мусоросборные контейнеры.
- Перед удалением засоров или других материалов обязательно извлекайте из изделия блок аккумуляторов.
- При возникновении необычной вибрации изделия извлеките блок аккумуляторов.
- Используйте изделие только при дневном или надлежащем искусственном освещении.
- Сохраняйте устойчивое положение ног на склоне.
- Перемещайтесь шагом, не бегите.
- Поддерживайте все воздуховоды в чистом состоянии.

## Средства индивидуальной защиты

- Всегда используйте соответствующее защитное снаряжение при эксплуатации изделия. Защитное снаряжение не исключает риск травмирования. Оно снижает тяжесть травмы при несчастном случае.
- Всегда пользуйтесь одобренными средствами защиты глаз при использовании изделия.
- При эксплуатации изделия запрещается быть босиком или носить открытую обувь. Всегда надевайте прочные нескользкие ботинки.
- Надевайте прочные длинные брюки.
- При необходимости используйте одобренные защитные перчатки.
- Надевайте шлем, если существует вероятность попадания объектов в голову.
- Всегда надевайте одобренные защитные наушники при использовании изделия.

Длительное воздействие шума может привести к снижению слуха.

- Всегда имейте при себе аптечку для оказания первой медицинской помощи.
- При эксплуатации изделия в запыленной среде всегда используйте одобренную пылезащитную маску.

## Защитные устройства на изделии

- Регулярно выполняйте техническое обслуживание изделия.
  - Повышается срок службы изделия.
  - Уменьшается риск несчастных случаев.

Ваш авторизованный дилер или сервисный центр должен регулярно проверять изделие и выполнять необходимую регулировку и ремонт.

- Запрещается эксплуатировать изделие, если защитное оборудование повреждено. При повреждении изделия обращайтесь в авторизованный сервисный центр.

## Кнопка включения

Убедитесь, что двигатель останавливается при нажатии на кнопку включения.

## Инструкции по технике безопасности во время технического обслуживания



**ПРЕДУПРЕЖДЕНИЕ:** Неправильное техническое обслуживание может привести к травме или повреждению двигателя.

Оператор изделия несет ответственность за выполнение всего необходимого технического обслуживания в соответствии с руководством по эксплуатации.

Перед проведением технического обслуживания извлеките блок аккумуляторов.

## Техника безопасности при работе с аккумулятором

Используйте блоки аккумуляторов только от производителя и заряжайте их только в зарядном устройстве от производителя.

Перезаряжаемые аккумуляторы используются только в качестве источника питания для соответствующих беспроводных изделий. Во избежание травм блок аккумуляторов не должен использоваться в качестве источника питания в других устройствах.

- Запрещается разбирать, открывать или разламывать аккумуляторные батареи.
- Нельзя хранить блоки аккумуляторов под прямыми солнечными лучами или на жаре.

Избегайте контакта аккумуляторных батарей с огнем.

- Регулярно проверяйте зарядное устройство и блок аккумуляторов на наличие повреждений. Поврежденные или модифицированные аккумуляторные батареи могут стать причиной пожара, взрыва или травмы. Нельзя выполнять ремонт или открывать поврежденные блоки аккумуляторов.
- Нельзя использовать блок аккумуляторов или изделие, если они неисправны, модифицированы или повреждены.
- Нельзя модифицировать или ремонтировать изделие или блок аккумуляторов. Ремонт должен выполнять только ваш авторизованный дилер.
- Не допускайте короткого замыкания элемента или блока аккумуляторов. Не храните аккумуляторы в коробке или ящике, где они могут получить короткое замыкание при контакте с другими металлическими предметами.
- Не извлекайте блок аккумуляторов из оригинальной упаковки до момента использования.
- Не допускайте механического воздействия на блоки аккумуляторов.
- При возникновении утечки из аккумулятора не допускайте попадания жидкости на кожу или в глаза. Если вы прикоснулись к жидкости, промойте участок контакта большим количеством воды и обратитесь за медицинской помощью.
- Не используйте зарядное устройство, которое не предназначено для использования с данным блоком аккумуляторов.
- Для обеспечения правильной работы обращайте внимание на обозначения плюс (+) и минус (-) на блоке аккумуляторов и изделии.
- Запрещено использование аккумуляторных батарей, не предназначенных для использования с данным изделием.
- Не используйте блоки аккумуляторов с разным напряжением или разных производителей в одном устройстве.
- Храните блоки аккумуляторов в местах, недоступных для детей.
- Всегда приобретайте блоки аккумуляторов, соответствующие изделию.
- Содержите аккумуляторы чистыми и сухими.
- В случае загрязнения клемм аккумуляторной батареи протрите их чистой сухой тканью.
- Запасные блоки аккумуляторов необходимо заряжать перед использованием. Всегда используйте соответствующее зарядное устройство и обращайтесь к руководству для получения указаний по правильной зарядке.
- Не оставляйте аккумуляторную батарею на длительной зарядке, если она не используется.
- Сохраните руководство для дальнейшего использования.



- Используйте блоки аккумуляторов только по прямому назначению.
- Вынимайте аккумуляторную батарею из изделия, когда оно не используется.
- Во время работы не допускайте контакта блока аккумуляторов со скрепками, ключами, гвоздями,

винтами и прочими мелкими металлическими предметами. Это может привести к короткому замыканию. Замыкание клемм блока аккумуляторов может привести к ожогам или пожару.

---

## СБОРКА

---



**ПРЕДУПРЕЖДЕНИЕ:** Перед сборкой изделия ознакомьтесь с разделом безопасности.

### Сборка трубы воздухоудвки

(Рис. 18 )

1. Совместите выступ на трубе воздухоудвки с силовой головкой.

2. Соедините трубу воздухоудвки с силовой головкой до щелчка. Убедитесь, что они надежно зафиксированы.
3. Наденьте насадку на трубу воздухоудвки до щелчка. Убедитесь, что они надежно зафиксированы.

---

## ЭКСПЛУАТАЦИЯ

---



**ПРЕДУПРЕЖДЕНИЕ:** Перед началом эксплуатации изделия внимательно изучите раздел техники безопасности.

### Перед началом эксплуатации изделия

- Проверьте изделие на наличие всех деталей и отсутствие поврежденных, ослабленных или изношенных деталей.
- Проверьте затяжку гаек, винтов и болтов.
- Проверьте исправность работы рычага.
- Проверьте исправность работы кнопки включения.

### Установка блока аккумуляторов

(Рис. 19 )

- Совместите выступы на блоке аккумуляторов с пазами в аккумуляторном отсеке. Вставьте блок аккумуляторов в аккумуляторный отсек до щелчка.
- Чтобы извлечь блок аккумуляторов, нажмите и удерживайте кнопку извлечения аккумулятора и вытащите блок аккумуляторов.

### Запуск двигателя

1. Установите блок аккумуляторов. См. раздел *Установка блока аккумуляторов на стр. 217.*
2. Нажмите кнопку включения, пока не загорится индикатор.
3. Нажмите на рычаг для использования изделия.
  - Нажимайте на рычаг с небольшим усилием для работы на низкой скорости.

- Нажимайте на рычаг сильнее, чтобы работать на более высокой скорости.
4. Изделие готово к эксплуатации.

### Остановка двигателя

1. Отпустите рычаг.
2. Нажмите кнопку включения, пока не погаснет индикатор.

### Изменение режима энергопотребления

Режим энергопотребления изделия можно изменить непосредственно во время работы. Существует 2 режима энергопотребления:

1. **Стандартный режим** — экономия энергопотребления и увеличение времени работы. Стандартный режим используется для большинства задач.

**Примечание:** Стандартный режим включается при запуске изделия.

2. **Усиленный режим** — работа с более высокой скоростью. В усиленном режиме изделие работает на максимальной мощности для выполнения сложных задач. Для включения усиленного режима нажмите кнопку увеличения мощности, пока не загорится индикатор. Чтобы выключить усиленный режим, нажмите кнопку увеличения мощности, пока индикатор не погаснет.

**Примечание:** Если рычаг был отпущен во время работы, то при запуске изделия будет включен последний использовавшийся режим. В случае автоматической остановки изделия или нажатия

кнопки включения оператором, последний использовавшийся режим удаляется из памяти. При запуске изделия снова включается стандартный режим.

## Включение цифрового круиз-контроля

Цифровой круиз-контроль позволяет устанавливать и поддерживать скорость воздушного потока воздуходувки без использования рычага.

(Рис. 20)

1. Удерживая рычаг в необходимом положении, включите цифровой круиз-контроль.
2. После включения цифрового круиз-контроля отпустите рычаг.



**Примечание:** Когда цифровой круиз-контроль включен, рычаг можно потянуть снова, чтобы увеличить скорость потока. Затем отпустите рычаг, цифровой круиз-контроль возвращается в последнее положение.

3. Отключите цифровой круиз-контроль, чтобы продолжить использовать изделие в обычном режиме.

## Измеритель мощности

Измеритель мощности показывает, сколько энергии потребляет изделие во время работы.

- Светодиодные индикаторы 4 и 5 обозначают оптимальную производительность изделия и эффективность расхода энергии аккумулятора.
- Светодиодный индикатор 6 справа обозначает максимальную мощность изделия и минимальную эффективность аккумулятора.

## Светодиодный индикатор состояния заряда аккумулятора

Индикаторы состояния блока аккумуляторов светятся, пока оператор не потянет рычаг. После

того как рычаг отпущен, индикаторы состояния блока аккумуляторов начинают снова светиться.

Количество светящихся индикаторов указывает на текущий уровень заряда блока аккумуляторов.

Светодиодные индикаторы	Состояние аккумуляторной батареи
Загораются все зеленые светодиоды	Полностью заряжен (100% - 76%)
Загораются светодиоды 1, 2 и 3	Заряд блока аккумуляторов — 75-51%.
Загораются светодиоды 1 и 2	Заряд блока аккумуляторов — 50-26%.
Загорается светодиод 1	Заряд блока аккумуляторов — 25-6%.
Светодиод 1 мигает	Заряд блока аккумуляторов — 5-0%.

**Примечание:** Если двигатель остановился, а светодиодный индикатор питания продолжает светиться, нажмите кнопку на блоке аккумуляторов. Возможные варианты решения проблемы см. в разделе *ПОИСК И УСТРАНЕНИЕ НЕИСПРАВНОСТЕЙ* на стр. 219.

**Примечание:** Когда блок аккумуляторов полностью разряжен, двигатель мгновенно останавливается.

**Примечание:** Двигатель автоматически останавливается при перегреве блока аккумуляторов или контроллера двигателя во время выполнения сложных операций. Дайте двигателю и блоку аккумуляторов остыть. После этого изделие возвращается в рабочее состояние.

# ТЕХНИЧЕСКОЕ ОБСЛУЖИВАНИЕ



**ПРЕДУПРЕЖДЕНИЕ:** Перед очисткой, ремонтом или техническим обслуживанием изделия внимательно изучите раздел техники безопасности.

## График технического обслуживания

- Соблюдайте график техобслуживания. Интервалы рассчитаны на основе ежедневной эксплуатации изделия. Если изделие не

используется каждый день, интервалы будут другими.

- Выполняйте самостоятельно только те работы по техобслуживанию, которые описаны в данном руководстве.
- Другие работы по техобслуживанию, не описанные в этом руководстве, должны выполняться авторизованным сервисным центром.

## Ежедневное обслуживание

- Извлеките блок аккумуляторов. Информацию о надлежащем техническом обслуживании см. в инструкциях по эксплуатации блока аккумуляторов.
- Проверьте затяжку гаек, винтов и болтов.
- Проверьте исправность работы рычага.
- Проверьте исправность работы кнопки включения.
- Мягкой щеткой или сухой ветошью очистите поверхность изделия от мусора. Не используйте для очистки воду, чистящие средства или растворители.
- Мягкой щеткой прочистите вентиляционные отверстия.
- Проверьте изделие на наличие всех деталей и отсутствие поврежденных, ослабленных или изношенных деталей.
- Осмотрите изделие и убедитесь, что подвижные части совмещаются и безопасны для использования.
- При повреждении изделия обращайтесь в авторизованный сервисный центр. Не используйте поврежденное изделие.

## ПОИСК И УСТРАНЕНИЕ НЕИСПРАВНОСТЕЙ

Проблема	Возможная причина	Возможные варианты решения
Изделие не запускается	Выключено питание.	Включите питание. См. раздел <i>Запуск двигателя на стр. 217.</i>
	Между изделием и блоком аккумуляторов отсутствует электрический контакт.	Правильно установите блок аккумуляторов. См. раздел <i>Установка блока аккумуляторов на стр. 217.</i>
	Блок аккумуляторов разряжен.	Зарядите блок аккумуляторов. См. руководство по эксплуатации блока аккумуляторов.
	Слишком высокая температура блока аккумуляторов или изделия.	Прежде чем начать использовать изделие, дайте блоку аккумуляторов и изделию остыть.
	Слишком низкая температура блока аккумуляторов или изделия.	Прежде чем начать использовать изделие, дайте блоку аккумуляторов и изделию нагреться.
	Контроллер двигателя слишком горячий.	Прежде чем начать использовать изделие, дайте блоку аккумуляторов и изделию остыть в течение хотя бы 1 часа.

## Коды ошибок

Коды ошибок помогают вам выполнить поиск и устранение неисправностей блока аккумуляторов и/или зарядного устройства во время зарядки.

(Рис. 21)

**Примечание:** Считывайте значение светодиодных индикаторов состояния заряда аккумулятора, когда ребра аккумулятора направлены вверх.

Светодиодный экран	Возможные неисправности	Возможные варианты решения
Светодиод 1 горит красным, а светодиод 4 — зеленым цветом, блок аккумуляторов не заряжается или неправильно работает в изделии	Перегорел внутренний предохранитель	Обратитесь в авторизованный сервисный центр.

Светодиодный экран	Возможные неисправности	Возможные варианты решения
Светодиод 1 горит красным цветом	Неравномерное напряжение в элементах	Обратитесь в авторизованный сервисный центр.
Светодиод 4 горит зеленым цветом	Блок аккумуляторов перезаряжен	Извлеките блок аккумуляторов из зарядного устройства и установите его в изделие. Изделие готово к эксплуатации. Зарядное устройство может быть неисправно. Обратитесь в авторизованный сервисный центр.
Светодиод 1 горит красным, а светодиод 2 — зеленым цветом, блок аккумуляторов не заряжается или неправильно работает в изделии	Неисправность блока аккумуляторов	Извлеките блок аккумуляторов из изделия. Не заряжайте его. Блок аккумуляторов поврежден и подлежит замене. Обратитесь в авторизованный сервисный центр.
Загорается КРАСНЫЙ светодиод, светодиод 2 мигает зеленым цветом во время зарядки или когда блок аккумуляторов установлен в зарядное устройство	Внутренняя температура аккумулятора слишком высокая или слишком низкая для зарядки	Переместите зарядное устройство и блок аккумуляторов в место, где внутренняя температура блока аккумуляторов может быть от 5°C (41°F) до 45°C (113°F).
КРАСНЫЙ светодиод мигает, светодиод 2 мигает зеленым цветом при установке блока аккумуляторов.	Внутренняя температура аккумулятора слишком высокая или слишком низкая	<p>Внутренняя температура аккумулятора должна составлять от -15°C (5°F) до 70°C (158°F). Слишком высокая или слишком низкая температура окружающей среды для блока аккумуляторов.</p> <ul style="list-style-type: none"> <li>• Если блок аккумуляторов слишком холодный из-за температуры окружающей среды, переместите блок аккумуляторов и зарядное устройство в теплое место.</li> <li>• Если блок аккумуляторов слишком горячий, особенно после работы, переместите блок аккумуляторов и зарядное устройство из жаркого места.</li> </ul>

## ТЕХНИЧЕСКИЕ ДАННЫЕ

	Единица измерения	Li 58GB (BHB58VPR)
<b>Технические характеристики двигателя</b>		
Тип двигателя		Бесщеточный
Напряжение двигателя	В (пост. тока)	58
Мощность двигателя	Вт	1200
<b>Технические характеристики блока аккумуляторов и зарядного устройства</b>		
Тип блока аккумуляторов по умолчанию		Li 585.2A

	<b>Единица измерения</b>	<b>Li 58GB (BHB58VPR)</b>
Тип зарядного устройства по умолчанию		Li 58V 2.5CGR
<b>Уровень шума и вибрации</b>		
Эквивалентный уровень вибрации на ручках, с трубами воздуходувки (оригинальными). См. примечание 1.	м/с <sup>2</sup>	5,429
Уровень мощности звука, гарантированный (LWA). См. примечание 2.	дБ(А)	99
Уровень мощности звука, измеренный. См. примечание 2.	дБ(А)	96
Эквивалентный уровень давления звука на уровне уха пользователя, измеренный согласно ISO 22868, с трубами воздуходувки (оригинальными)	дБ(А)	84
<b>Производительность вентилятора (с насадкой и трубой воздуходувки)</b>		
Макс. скорость воздушного потока	м/с (миль/час)	58 (130)
Объем воздушного потока (высокая скорость)	м <sup>3</sup> /мин (куб. фут/мин)	10 (380)
Объем воздушного потока (увеличение мощности)	м <sup>3</sup> /мин (куб. фут/мин)	15 (540)
<b>Масса изделия</b>		
Вес (без блока аккумуляторов, с трубами)	кг (фунт)	2,7 (5,9)

**Примечание 1:** Указанные данные о среднем уровне вибраций имеют типичный статистический разброс (стандартное отклонение) 1,5 м/с<sup>2</sup>.

**Примечание 2:** Излучение шума в окружающую среду измеряется как мощность звука (LWA) согласно директиве ЕС 2000/14/ЕС. Указанный уровень мощности звука для устройства измерен с оригинальным режущим оборудованием, дающим наивысший уровень. Разница между

гарантированной и измеренной мощностью звука заключается в том, что гарантированная мощность звука также включает разброс результатов измерений и их отклонение для устройств одной и той же модели, согласно директиве 2000/14/ЕС.

**Примечание 3:** Указанные данные об эквивалентном уровне давления звука для устройства имеют типичный статистический разброс (стандартное отклонение) 3 дБ(А).

## СОДЕРЖАНИЕ ДЕКЛАРАЦИИ О СООТВЕТСТВИИ ЕС

Компания Husqvarna AB, SE 561 82 Huskvarna, ШВЕЦИЯ, под свою исключительную ответственность заявляет, что представленное изделие:

Описание	Воздуходувка
Марка	McCulloch
Платформа / Тип / Модель	Платформа BHB58VPR, представленная моделью Li 58GB
Партия	Серийный номер с 2017 года и далее

полностью соответствует следующим директивам и нормам ЕС:

Директива/Норматив	Описание
2006/42/ЕС	"о механическом оборудовании"
2014/30/EU	"об электромагнитной совместимости"
2000/14/ЕС	"об излучении шума от оборудования, размещенного вне помещения"
2011/65/EU	"об использовании опасных веществ"

Применяются следующие согласованные стандарты и/или технические спецификации:

EN 60745-1:2009+A11; EN 15503:2009+A2; EN ISO 12100:2010

В соответствии с директивой 2000/14/ЕС, приложение V, заявленные значения звукового давления указаны в разделе технических данных настоящего руководства и в подписанной декларации соответствия ЕС.

Организацией TUV Rheinland был проведен добровольный контроль от имени Husqvarna AB, в результате которого был выдан Сертификат соответствия директиве ЕС 2006/42/ЕС о механическом оборудовании.

Сертификат, предоставленный в подписанной декларации соответствия ЕС, действителен для всех предприятий и стран производителя, как указано на изделии.

Поставляемая воздуходувка соответствует эталону, прошедшему контроль.

От имени Husqvarna AB, SE 561 82 Huskvarna, ШВЕЦИЯ,  
04.12.2017

Джон Томпсон, директор по маркетингу и продукции  
Ответственный за техническую документацию

---

## Obsah

---

ÚVOD.....	223	ÚDRŽBA.....	229
BEZPEČNOSŤ.....	224	RIEŠENIE PROBLÉMOV.....	230
MONTÁŽ.....	228	TECHNICKÉ ÚDAJE.....	231
PREVÁDZKA.....	228	OBSAH VYHLÁSENIA O ZHODE ES.....	232

---

## ÚVOD

---

### Návod na obsluhu

Pôvodný jazyk tohto návodu na obsluhu je angličtina. Návody na obsluhu v iných jazykoch sú jeho preložené verzie z angličtiny.

### Prehľad

(Obr. 1 )

1. Akumulátor
2. Nabíjačka akumulátora
3. Tlačidlo stavu akumulátora
4. Indikátory LED stavu nabitia akumulátora
5. Nástavec
6. Fúkacia trubica
7. Jazýček
8. Digitálne udržiavanie nastaveného výkonu
9. Páčka plynu
10. Zadná rukoväť
11. Digitálne riadiace centrum
12. Ukazovateľ výkonu
13. Tlačidlo zvýšenia výkonu
14. Tlačidlo napájania
15. Tlačidlo uvoľnenia akumulátora
16. Ventilačné otvory
17. Elektrická pohonná jednotka
18. Návod na obsluhu

### Symbole na výrobku

(Obr. 2 ) Výstraha

(Obr. 3 ) Prečítajte si tento návod.

(Obr. 4 ) Používajte schválenú ochranu hlavy

(Obr. 5 ) Používajte schválené chrániče sluchu

(Obr. 6 ) Používajte schválené chrániče očí

(Obr. 7 ) Používajte schválenú ochrannú obuv a rukavice

(Obr. 8 ) Dávajte pozor na vymrštené predmety a spätné nárazy.

(Obr. 9 ) Vlasy si upravte tak, aby nesiahali pod úroveň pliec

Počas používania výrobku nenoste žiadne šperky

(Obr. 10 ) Bezpečná vzdialenosť

(Obr. 12 ) Nebezpečenstvo úrazu elektrickým prúdom

(Obr. 13 ) Zaručená úroveň hlučnosti

S výrobkom ani s balením sa nemôže zaobchádzať ako s komunálnym odpadom. Výrobok a balenie sa musia odovzdať do príslušnej recyklačnej stanice na recykláciu elektrických a elektronických zariadení.

(Obr. 14 ) Nenechávajte, neskladuje ani nepoužívajte v daždi ani vo vlhkom prostredí.

(Obr. 15 ) Recyklácia

**Poznámka:** Ostatné symboly/emblémy na výrobku odkazujú na požiadavky certifikácie pre ďalšie komerčné oblasti.

### Zodpovednosť za výrobok

V súlade s právnymi predpismi upravujúcimi zodpovednosť za výrobok nenesieme zodpovednosť za škody spôsobené naším výrobkom v dôsledku:

- nesprávne vykonanej opravy výrobku,
- opravy výrobku, pri ktorej neboli použité diely od výrobcu alebo diely schválené výrobcom,
- používania príslušenstva od iného výrobcu alebo príslušenstva, ktoré nie je schválené výrobcom,
- opravy výrobku, ktorá nebola vykonaná v schválenom servisnom stredisku alebo schválenými kompetentnými osobami,

## Bezpečnostné definície

Nižšie uvedené definície označujú úroveň závažnosti pre každé signálne slovo.



**VÝSTRAHA:** Poranenie osôb.



**VAROVANIE:** Poškodenie výrobku.

**Poznámka:** Táto informácia napomáha k jednoduchšiemu používaniu výrobku.

## Všeobecné bezpečnostné upozornenie pre elektrické nástroje



**VÝSTRAHA:** Prečítajte si všetky bezpečnostné upozornenia a pokyny. Nedodržanie týchto výstrah a pokynov môže spôsobiť zásah elektrickým prúdom, požiar a/alebo ťažké zranenia.

**Uchovajte si všetky upozornenia a pokyny pre budúce použitie.**

Výraz „elektrický nástroj“ v upozorneniach označuje elektrický nástroj napájaný z elektrickej siete (s káblom) alebo napájaný z akumulátora (bez kábla).

### Bezpečnosť na pracovisku

- **Udržiavajte pracovisko v čistote a dobre osvetlené.** Neporiadok alebo nedostatočné osvetlenie spôsobujú nehody.
- **Nepoužívajte elektrické nástroje vo výbušnom ovzduší, napríklad v prítomnosti horľavých kvapalín, plynov alebo prachu.** Elektrické nástroje vytvárajú iskry, ktoré môžu vznietiť prach alebo výpary.
- **Pri používaní elektrického nástroja zabráňte deťom a okoloidúcim, aby sa zdržiavali vo vašej blízkosti.** Rušivé podnety môžu spôsobiť stratu kontroly.

### Elektrická bezpečnosť

- **Parametre elektrických nástrojov sa musia zhodovať s parametrami napájacej zásuvky. Nikdy a žiadnym spôsobom nemodifikujte elektrickú zástrčku.** S uzmenenými elektrickými nástrojmi nepoužívajte žiadne adaptérové zástrčky. Nemodifikované zástrčky a vhodné zásuvky znižujú riziko úrazu elektrickým prúdom.
- **Zabráňte telesnému kontaktu s uzmenenými plochami, napríklad s potrubím, radiátormi, sporákmi a chladničkami.** Ak je vaše telo uzmenené, riziko úrazu elektrickým prúdom je zvýšené.

- **Nevystavujte elektrické nástroje dažďu alebo vlhkým podmienkam.** Ak sa do elektrického nástroja dostane voda, zvyšuje sa nebezpečenstvo úrazu elektrickým prúdom.
- **Nepoužívajte kábel nesprávnym spôsobom.** Kábel nikdy nepoužívajte na prenášanie, ťahanie alebo odpájanie elektrického nástroja. Chráňte šnúru pred horúčavou, olejom, ostrými hranami alebo pohybujúcimi sa dielcami. Poškodené alebo zamotané káble zvyšujú riziko úrazu elektrickým prúdom.
- **Pri používaní elektrického nástroja vonku používajte predĺžovací kábel vhodný na vonkajšie použitie.** Používanie predĺžovacej šnúry určenej do vonkajšieho prostredia znižuje riziko zásahu elektrickým prúdom.
- **Ak je nevyhnutné použiť elektrický nástroj vo vlhkom prostredí, použite napájanie chránené uzemňovacím ističom (GFCI).** Použitie uzemňovacieho ističa znižuje riziko úrazu elektrickým prúdom.

### Osobná bezpečnosť

- **Buďte pozorní, sledujte, čo robíte a pri používaní elektrického nástroja postupujte rozumne.** Nepoužívajte elektrický nástroj, keď ste unavení alebo pod vplyvom drog, alkoholu alebo liekov. Chvíľka nepozornosti pri používaní elektrických nástrojov môže spôsobiť vážny úraz.
- **Používajte osobné ochranné pomôcky. Vždy noste ochranné prostriedky očí.** Ochranné pomôcky ako napríklad masky proti prachu, bezpečnostné topánky s protisklzovou podrážkou, prilby alebo chrániče sluchu použité vo vhodných prípadoch znižujú počet osobných poranení.
- **Zabráňte neúmyselnému spusteniu zariadenia. Pred pripojením k elektrickej sieti alebo akumulátoru, zdvihnutím alebo prenášaním nástroja overte, či je vypínač vo vypnutej polohe.** Prenášanie elektrických nástrojov s prstom na vypínači alebo pripojenie napájania k nástrojom, ktoré majú vypínač zapnutý, zvyšuje riziko nehôd.
- **Pred zapnutím elektrického nástroja vyberte nastavovací kľúč alebo kľúč na matice.** Kľúč nasadený na otáčajúcu sa časť elektrického nástroja môže spôsobiť úraz.
- **Nenaťahujte sa príliš ďaleko. Vždy si udržiavajte rovnováhu a správny postoj.** To umožňuje lepšie ovládanie elektrického nástroja v neočakávaných situáciách.
- **Vhodne sa oblečte. Nenoste voľné oblečenie alebo šperky. Udržujte svoje vlasy, oblečenie a rukavice mimo dosahu pohyblivých častí.** Voľné oblečenie, šperky alebo dlhé vlasy sa môžu zachytiť v pohyblivých častiach.
- **Ak je možné pripojiť zariadenia na odsávanie a zber prachu, overte, či sú tieto zariadenia pripojené a či**



sa správne používajú. Používanie zberača prachu môže obmedziť nebezpečenstvá týkajúce sa prachu.

### Používanie a starostlivosť o elektrické náradie

- **Nepoužívajte elektrický nástroj násilím. Používajte správny elektrický nástroj na dané použitie.** Správny elektrický nástroj vykoná prácu lepšie a bezpečnejšie pri rýchlosti, na akú je určený.
- **Nepoužívajte elektrický nástroj, ak sa nedá zapnúť a vypnúť vypínačom.** Akýkoľvek elektrický nástroj, ktorý sa nedá ovládať vypínačom, je nebezpečný a musí sa opraviť.
- **Pred akýmkoľvek nastavením, výmenou príslušenstva alebo skladovaním elektrického nástroja odpojte zástrčku od zdroja napájania a/alebo akumulátor od elektrického nástroja.** Takéto preventívne bezpečnostné opatrenia znižujú riziko náhodného spustenia elektrického nástroja.
- **Nepoužívané elektrické nástroje udržiavajte mimo dosahu detí a nedovoľte osobám, ktoré nepoznajú elektrické nástroje alebo tieto pokyny, aby elektrický nástroj používali.** Elektrické nástroje sú nebezpečné v rukách neskúsených používateľov.
- **Vykonávajte údržbu elektrických nástrojov. Skontrolujte, či pohyblivé súčiastky náradia bezchybne fungujú, či sa nezasekávajú, či súčiastky nie sú zlomené alebo inak poškodené, čo by mohlo ovplyvniť činnosť elektrického náradia. Ak je elektrický nástroj poškodený, dajte ho pred použitím opraviť.** Mnoho nehôd je spôsobených nedostatočne udržiavanými elektrickými nástrojmi.
- **Rezacie nástroje udržiavajte nabrúsené a v čistote.** Správne udržiavané rezacie nástroje za ostrými hranami sú menej náchylné na ohnutie a ľahšie sa ovládajú.
- **Používajte elektrický nástroj, príslušenstvo a diely nástroja atď. v súlade s týmito pokynmi, pričom vezmite do úvahy pracovné podmienky a typ vykonávanej práce.** Používanie elektrického náradia na iné ako určené účely môže vyvolať nebezpečnú situáciu.

### Používanie nástroja napájaného akumulátorom a starostlivosť oň

- **Nabíjajte iba pomocou nabíjačky špecifikovanej výrobcom.** Nabíjačka, ktorá je vhodná pre jeden typ akumulátora, môže pri použití s iným akumulátorom predstavovať nebezpečenstvo požiaru.
- **Elektrické nástroje používajte iba so špecificky označenými akumulátormi.** Pri použití akéhokoľvek iného akumulátora môže hroziť nebezpečenstvo poranenia a požiaru.
- **Keď sa akumulátor nepoužíva, udržiajte ho mimo dosahu kovových predmetov, ako sú spony na papier, mince, kľúče, klince, skruty alebo iné drobné kovové predmety, ktoré môžu vytvoriť spoj medzi svorkami.** Skratovanie svoriek akumulátora môže spôsobiť popálenie alebo požiar.
- **Pri neopatrnom zaobchádzaní môže z akumulátora uniknúť tekutina. Nedotýkajte sa jej. V prípade**

**náhodného kontaktu umyte postihnuté miesto vodou. Ak sa dostane kvapalina z akumulátora do očí, vyhľadajte aj lekársku pomoc.** Kvapalina vytekajúca z akumulátora môže spôsobiť podráždenie alebo popálenie.

### Servis

- **Elektrické náradie zverte do opravy iba kvalifikovanému odborníkovi a používajte iba originálne náhradné súčiastky.** Tým sa zaistí zachovanie bezpečnosti elektrického nástroja.

### Bezpečnostné výstrahy pri práci s fúkačom

- Nebezpečenstvo zasiahnutia elektrickým prúdom znížite, keď výrobok nebudete používať na mokrych povrchoch ani v daždi.
- Výrobok skladujte v interiéri.
- Výrobok nikdy nepoužívajte ako hračku. Nedovoľte, aby sa k výrobku priblížili deti.
- Dodržiavajte pokyny uvedené v tomto návode. Používajte len schválené nadstavce.
- V prípade poškodenia výrobku, jeho pádu do vody, zabudnutia vonku, alebo ak výrobok správne nefunguje, obráťte sa na autorizované servisné stredisko.
- Pri používaní výrobok nedržte mokrými rukami.
- Do otvorov nevkladajte žiadne predmety. Výrobok nepoužívajte, ak je niektorý z otvorov zablokovaný.
- Otvory vždy udržiavajte čisté, aby sa v nich nezachytával prach, vlákna, vlasy a všetko, čo by mohlo obmedziť prietok vzduchu.
- Vlasmi, šperkami, voľným oblečením, prstami ani žiadnymi časťami tela sa nepribližujte k otvorom a pohyblivým častiam.
- Pri používaní výrobku na schodoch buďte opatrní.

### Všeobecné bezpečnostné pokyny

- Výrobok používajte správne. Nesprávne používanie môže mať za následok poranenie alebo smrť. Výrobok používajte len na účely uvedené v tomto návode. Výrobok nepoužívajte na iné účely.
- Dodržiavajte pokyny uvedené v tomto návode. Dodržiavajte bezpečnostné symboly a bezpečnostné pokyny. Ak používateľ nebude dodržiavať uvedené pokyny a symboly, môže dôjsť k poraneniu, poškodeniu alebo smrti.
- Tento návod nezahadzujte. Tieto pokyny poskytujú všetky potrebné kroky na montáž a prevádzku výrobku a pomôžu vám udržať výrobok v dobrom stave. Tieto pokyny poskytujú všetky potrebné kroky na správnu inštaláciu doplnkov a príslušenstva. Používajte len schválené doplnky a príslušenstvo.
- Ak sa výrobok poškodí, nepoužívajte ho. Dodržiavajte plán údržby. Vykonávajte len údržbu, ku ktorej nájdete pokyny v tomto návode. Všetky ostatné práce týkajúce sa údržby musí vykonať schválené servisné stredisko.

- Tento návod na obsluhu nezahŕňa všetky situácie, s ktorými sa môžete počas používania tohto výrobku stretnúť. Pri jeho používaní zachovávajte opatrnosť a riadte sa zdravým úsudkom. Výrobok nepoužívajte ani na ňom nevykonávajte žiadnu údržbu, ak s istotou neviete, o aký problém sa jedná. Kontaktujte produktového odborníka, predajcu, servisného zástupcu alebo schválené servisné stredisko a požiadajte o informácie.
- Pred montážou výrobku, jeho uskladnením alebo vykonávaním údržby vyberte akumulátor.
- Výrobok nepoužívajte, ak sa zmenili jeho pôvodné technické špecifikácie. Nevymieňajte diely výrobku bez schválenia výrobcu. Používajte len diely schválené výrobcom. Nesprávna údržba môže mať za následok poranenie alebo smrť.
- Neštartujte výrobok vo vnútri ani v blízkosti horľavého materiálu.
- Počas prevádzky výrobku motor vytvára elektromagnetické pole. Elektromagnetické pole môže poškodiť implantované lekárske prístroje. Pred používaním tohto výrobku sa poraďte sa so svojím lekárom a výrobcom implantovaného lekárskeho prístroja.
- Nedovoľte, aby výrobok používali deti. Nedovoľte, aby výrobok používali osoby, ktoré nepoznajú potrebné pokyny.
- Osoby so zníženými fyzickými alebo duševnými schopnosťami musia byť počas používania výrobku vždy pod dozorom. Vždy musí na prácu dohliadať zodpovedná dospelá osoba.
- Výrobok bezpečne uzamknite na mieste, ku ktorému nemajú prístup deti a nepovolené osoby.
- Počas používania sa môžu od výrobku odraziť predmety a spôsobiť poranenia. Dodržiavajte bezpečnostné pokyny, aby ste znížili riziko poranenia alebo smrti.
- Nevzdďalujte sa od výrobku, keď je zapnutý motor.
- V prípade nehody zodpovedá za následky používateľ.
- Pred používaním výrobku sa uistite, že nie sú poškodené žiadne diely.
- Pred používaním výrobku sa uistite, že sa nachádzate v bezpečnej vzdialenosti od iných osôb alebo zvierat. Uistite sa, že osoby v okolí vedia o tom, že budete výrobok používať.
- Dodržiavajte národné alebo miestne právne predpisy. V určitých podmienkach môžu zakazovať alebo obmedzovať prevádzku výrobku.

## Bezpečnostné pokyny pre prevádzku

- Výrobok používajte len na fúkanie alebo odstraňovanie listov a iného materiálu, ktorý chcete odstrániť zo zeme.
- Nedovoľte, aby okolostojaci alebo zvieratá boli k obsluhujúcemu pracovníkovi bližšie ako 15 m.
- Výrobok môže odhadzovať predmety pri vysokej rýchlosti, ktoré sa môžu odraziť smerom

k obsluhujúcemu pracovníkovi. Môže tak dôjsť k poškodeniu očí.

- Výrobok držte v súlade so zobrazením. (Obr. 17)
- Pred používaním výrobku si prezrite pracovnú oblasť. Odstráňte všetok neželaný materiál a tvrdé predmety ako kamene, sklo a drôty, ktoré by počas práce mohli odskočiť alebo sa odraziť, či iným spôsobom spôsobiť poranenia alebo škody.
- Dýzou fúkača nesmerujte na ľudí, zvieratá otvorené okná ani na vozidlá.
- Pred montážou alebo demontážou príslušenstva alebo iných dielov vždy zastavte motor.
- Výrobok nepoužívajte bez chrániča.
- Pri používaní výrobku nestojte na rebríku.
- Počas prepravy výrobok bezpečne zaistite.
- Výrobok používajte len počas odporúčaných hodín. Dodržiavajte miestne nariadenia.
- Výrobok používajte pri najnižšej možnej rýchlosti potrebnej na vykonanie úlohy.
- Pred používaním výrobku sa presvedčte, či je v dobrom stave.
- Pred používaním výrobku pomocou hrablí alebo metly uvoľnite neželaný materiál od zeme.
- Ak je pracovná oblasť špinavá, ostriekajte ju hadicou.
- Šetrite vodou a výrobok používajte ako alternatívu hadice s vodou.
- Výrobok nesmerujte na rastliny, ktoré sa ľahko poškodia.
- Prúd vzduchu regulujte nasmerovaním vyfukovacej trubice dolu alebo na jednu stranu. Vzduch nefúkajte smerom k objektom, ako sú steny, veľké skaly, vozidlá a ploty.
- Ak pracujete vo vnútorných rohoch, fúkajte smerom z rohu a smerom do stredu pracovnej oblasti. V opačnom prípade vás môže odstraňovaný materiál udrieť do tváre a spôsobiť zranenie očí.
- Tento výrobok nepoužívajte, ak ste unavení, chorí alebo ste pod vplyvom alkoholu, drog alebo liekov.
- Ak máte dlhé vlasy, uistite sa, že ich máte zopnuté nahor.
- Počas používania výrobku majte ruky, chodidlá a výrobok v správnej polohe. Vždy stojte pevne a udržiavajte rovnováhu. Nenaťahujte sa príliš ďaleko.
- Osoby v okolí musia používať chrániče očí.
- Zastavte motor, ak do pracovnej oblasti vstúpia iné osoby.
- Výrobok nepoužívajte na strechách ani na iných vyvýšených miestach. Môže to spôsobiť poranenie.
- Používajte plné predĺženie dýzy, aby bol prúd vzduchu blízko pri zemi.
- Po použití výrobku odstraňovaný materiál vyhodte do zberných nádob na odpad.
- Pred uvoľnením blokujúceho alebo iného materiálu vyberte akumulátor.

- Ak sa na výrobku prejavujú nezvyčajné vibrácie, vyberte akumulátor.
- Výrobok používajte iba za denného svetla alebo pri dobrom umelom osvetlení.
- V svahu zaujmite pevný postoj.
- Kráčajte, nebežte.
- Všetky otvory nasávania vzduchu musia byť čisté.

## Osobné ochranné prostriedky

- Počas používania výrobku vždy používajte správne osobné ochranné prostriedky. Osobné ochranné prostriedky neznameniajú, že neexistuje nebezpečenstvo poranenia. V prípade nehody môžu osobné ochranné prostriedky znížiť závažnosť poranenia.
- Počas používania výrobku vždy používajte schválené chrániče očí.
- Výrobok neobsluhujte s bosými nohami ani v otvorených topánkach. Vždy noste odolné protišmykové topánky.
- Noste dlhé odolné nohavice.
- V prípade potreby používajte schválené ochranné rukavice.
- Ak existuje riziko poranenia hlavy v dôsledku pádu predmetov, používajte prilbu.
- Počas obsluhy výrobku vždy používate schválenú ochranu uší. Dlhodobé pôsobenie hluku môže mať za následok stratu sluchu.
- Uistite sa, že máte v blízkosti k dispozícii lekárničku.
- Pri používaní výrobku v prašnom prostredí vždy používajte schválenú masku proti prachu.

## Ochranné zariadenia na výrobku

- Uistite sa, že pravidelne vykonávate údržbu výrobku.
  - Predĺžite tak životnosť výrobku.
  - Znížite tak riziko výskytu nehôd.

Výrobok nechajte pravidelne kontrolovať u schváleného predajcu alebo v schválenom servisnom stredisku kvôli potrebným nastaveniam alebo opravám.

- Výrobok nepoužívajte, ak je poškodené ochranné vybavenie. Ak sa výrobok poškodí, kontaktujte schválené servisné stredisko.

## Tlačidlo napájania

Skontrolujte, či sa motor zastaví, keď stlačíte tlačidlo napájania.

## Bezpečnostné pokyny pre údržbu



**VÝSTRAHA:** Nesprávna údržba môže spôsobiť poškodenie motora alebo poranenie.

Osoba používajúca výrobok zodpovedá za vykonanie všetkých potrebných úkonov údržby, ako je určené v návode na obsluhu.

Pred vykonaním údržby vyberte akumulátor.

## Bezpečnosť akumulátora

Používajte len akumulátory od výrobcu a nabíjajte ich len pomocou nabíjačky výrobcu.

Nabíjateľné akumulátory sa používajú výhradne na napájanie príslušných bezšnúrových výrobkov. Aby sa predišlo úrazom, akumulátory sa nesmú používať ako zdroj napájania pre iné zariadenia.

- Akumulátory nerozoberajte, neotvárajte a nerezte.
- Akumulátory nenechávajte na priamom slnku ani na horúcom mieste. Akumulátory nevystavujte ohňu.
- Pravidelne kontrolujte, či sú nabíjačka akumulátorov a akumulátor nepoškodené. Poškodené akumulátory môžu spôsobiť požiar, výbuch alebo zvýšiť riziko zranenia. Poškodené akumulátory neopravujte ani neotvárajte.
- Nepoužívajte chybné, upravené ani poškodené akumulátory alebo výrobky.
- Neupravujte ani neopravujte výrobky či akumulátory. Opravy zverte len autorizovanému predajcovi.
- Jednotlivé články ani akumulátor neskratujte. Akumulátory neodkladajte v škatuliach ani v zásuvkách, kde by mohlo dôjsť k ich skratovaniu pri kontakte s inými kovovými predmetmi.
- Akumulátor nevyberajte z pôvodného balenia, kým ho nebudete potrebovať.
- Akumulátory nevystavujte prudkým nárazom.
- V prípade úniku kvapaliny z akumulátora si chráňte pokožku a oči pred kontaktom s kvapalinou. V prípade kontaktu s kvapalinou umyte zasiahnutú oblasť veľkým množstvom vody a vyhľadajte lekársku pomoc.
- Používajte len nabíjačku určenú na prevádzku s príslušným akumulátorom.
- Vyhľadajte značky plus (+) a mínus (–) na akumulátore a výrobku, aby ste zaistili správnu prevádzku.
- Nepoužívajte akumulátor, ktorý nie je určený na prevádzku s výrobkom.
- V zariadení nekombinujte akumulátory s rozdielnym napätím alebo od rôznych výrobcov.
- Akumulátory odkladajte mimo dosahu detí.
- Vždy kupujte správne akumulátory pre daný výrobok.
- Akumulátory udržiavajte čisté a suché.
- Ak sa koncovky akumulátora znečistia, očistite ich čistou suchou handričkou.
- Pomocné akumulátory treba pred použitím nabiť. Vždy používajte správnu nabíjačku akumulátora a postupujte podľa pokynov na správne nabíjanie uvedených v návode.
- Akumulátor nenechávajte nepretržite nabíjať, keď sa nepoužíva.
- Návod si odložte, aby ste ho mohli v budúcnosti použiť.
- Akumulátor používajte len na nevyhnutné činnosti.

- Keď sa akumulátor nepoužíva, vyberte ho z výrobku.
- Akumulátor udržiajte počas prevádzky mimo dosahu spŕn na papier, kľúčov, klincov, skrutiek alebo iných malých kovových predmetov. Mohlo by dôjsť

k vytvoreniu spoja medzi svorkami. Skratovanie svoriek akumulátora môže spôsobiť popálenieiny alebo požiar.

---

## MONTÁŽ

---



**VÝSTRAHA:** Pred montážou výrobku si prečítajte kapitolu o bezpečnosti.

1. Úchytka fúkacej trubice zarovnajete s pohonnou jednotkou.
2. Fúkaciu trubicu pripojíte k pohonnej jednotke, kým nebudete počuť cvaknutie. Skontrolujte, či sú spolu zaistené.
3. K fúkacej trubici pripojíte nástavec. Budete počuť cvaknutie. Skontrolujte, či sú spolu zaistené.

### Montáž fúkacej trubice

(Obr. 18 )

---

## PREVÁDZKA

---



**VÝSTRAHA:** Pred používaním výrobku si prečítajte kapitolu o bezpečnosti a porozumejte informáciám, ktoré sa v nej uvádzajú.

2. Tlačidlo napájania držte stlačené, kým indikátor nezhasne.

### Zmena výkonového režimu

Výkonový režim výrobku možno zmeniť, keď sa výrobok používa. K dispozícii sú 2 výkonové režimy:

1. **Štandardný režim** – šetrí energiu a maximalizuje dobu prevádzky. Štandardný režim možno využiť pri väčšine úloh.

**Poznámka:** Pri spustení sa výrobok nastaví do štandardného režimu.

2. **Režim zvýšeného výkonu** – výrobok v režime zvýšeného výkonu využíva vysoké otáčky. Režim zvýšeného výkonu využíva maximálny výkon pri náročných úlohách. Ak chcete aktivovať režim zvýšeného výkonu, stlačte tlačidlo režimu zvýšeného výkonu a držte ho stlačené, kým sa svetlo nerozsvieti. Ak chcete vypnúť režim zvýšeného výkonu, stlačte tlačidlo režimu zvýšeného výkonu a držte ho stlačené, kým svetlo nezhasne.

**Poznámka:** Po uvoľnení páčky plynu počas prevádzky sa výrobok spustí v poslednom vybranom režime. Ak sa výrobok automaticky zastaví, alebo ak obsluhujúci pracovník stlačí tlačidlo napájania, posledný vybraný režim sa vymaže z pamäte. Pri spustení sa výrobok znova nastaví do štandardného režimu.

### Aktivácia digitálneho udržiavania nastaveného výkonu

Digitálne udržiavanie nastaveného výkonu vám umožňuje nastaviť a udržiavať výkon fúkača bez nutnosti stláčať páčku plynu.

(Obr. 20 )

1. Podržte páčku plynu v požadovanej polohe a aktivujte digitálne udržiavanie nastaveného výkonu.
2. Po aktivácii digitálneho udržiavania nastaveného výkonu páčku plynu uvoľnite.

### Pred spustením výrobku

- Výrobok skontrolujte, či nemá poškodené, uvoľnené alebo opotrebované diely a či niektoré diely nechýbajú.
- Skontrolujte matice, skrutky a skrutky s maticou.
- Skontrolujte, či páčka plynu funguje správne.
- Skontrolujte, či tlačidlo napájania funguje správne.

### Vkladanie akumulátora

(Obr. 19 )

- Rebrowanie akumulátora zarovnajete so štrbinami v priestore akumulátora. Akumulátor vtačte do priestoru akumulátora, kým sa neozve cvaknutie.
- Pri vyberaní akumulátora stlačte a držte stlačené tlačidlo na uvoľnenie akumulátora a akumulátor vytiahnite.

### Štartovanie motora

1. Vložte akumulátor. Pozrite si časť *Vkladanie akumulátora na strane 228*.
2. Tlačidlo napájania držte stlačené, kým sa nerozsvieti indikátor.
3. Prevádzku začnete stlačením páčky plynu.
  - Jemným stlačením páčky plynu zapnete nižšie otáčky.
  - Silnejším stlačením páčky plynu zapnete vyššie otáčky.
4. Používajte výrobok.

### Zastavenie motora

1. Uvoľnite páčku plynu.



**Poznámka:** Keď je digitálne udržiavanie nastaveného výkonu aktívne, opätovným stlačením páčky plynu možno výkon zvýšiť. Po uvoľnení páčky plynu sa digitálne udržiavanie nastaveného výkonu vráti späť do poslednej polohy.

3. Ak chcete pokračovať v bežnej prevádzke výkonu, vypnite digitálne udržiavanie nastaveného výkonu.

## Ukazovateľ výkonu

Ukazovateľ výkonu zobrazuje, aký výkon výrobok využíva počas prevádzky.

- Svetelné indikátory LED 4 a 5 ukazujú najlepší výkon a najlepšiu účinnosť akumulátora.
- Indikátor LED 6 na pravej strane signalizuje maximálny výkon a minimálnu účinnosť akumulátora.

## Indikátor LED stavu nabitia akumulátora

Stav akumulátora sa zobrazuje, kým nestlačíte páčku plynu. Po uvoľnení páčky plynu sa znova zobrazí stav akumulátora.

Počet zobrazených indikátorov LED vyjadruje aktuálny stav nabitia akumulátora.

LED svetlá	Stav batérie
Rozsvietia sa všetky zelené diódy LED	Úplne nabitý (100 % – 76 %)
Rozsvietia sa diódy LED 1, 2 a 3	Akumulátor je nabitý na 75 % – 51 %.
Rozsvietia sa diódy LED 1 a 2	Akumulátor je nabitý na 50 % – 26 %.
Rozsvietia sa dióda LED 1	Akumulátor je nabitý na 25 % – 6 %.
Bliká dióda LED 1	Akumulátor je nabitý na 5 % – 0 %.

**Poznámka:** Ak sa motor zastaví a indikátor LED napájania zostane svietiť, stlačte tlačidlo na akumulátore. Možné riešenia nájdete v časti **RIEŠENIE PROBLÉMOV** na strane 230.

**Poznámka:** Po úplnom vybití akumulátora sa motor okamžite zastaví.

**Poznámka:** Motor sa automaticky zastaví, ak je akumulátor alebo riadiaca jednotka motora príliš horúca pri náročnej prevádzke. Motor a akumulátor nechajte vychladnúť. Stav výrobku sa potom vynuluje.

# ÚDRŽBA



**VÝSTRAHA:** Pred čistením, opravou a údržbou výrobku si prečítajte kapitolu o bezpečnosti a uistite sa, že rozumiete informáciám, ktoré sú v nej uvedené.

## Plán údržby

- Uistite sa, že dodržiavate plán údržby. Intervaly sú vypočítané na základe každodenného použitia výrobku. Ak výrobok nepoužívate každý deň, intervaly sa líšia.
- Vykonávajte len údržbu uvedenú v tomto návode.
- V súvislosti s inými prácami súvisiacimi s údržbou, ktoré nie sú uvedené v tomto návode, kontaktujte schválené servisné stredisko.

## Denná údržba

- Vyberte akumulátor. Pozrite si postup správnej údržby akumulátora uvedený v príslušných prevádzkových pokynoch.

- Skontrolujte matice, skrutky a skrutky s maticou.
- Skontrolujte, či páčka plynu funguje správne.
- Skontrolujte, či tlačidlo napájania funguje správne.
- Výrobok z vonkajšej strany očistite jemnou kefkou alebo suchou handričkou od neželaného materiálu. Nečistite vodou, čistiacimi kvapalinami alebo rozpúšťadlami.
- Na odstránenie neželaného materiálu z vetracích otvorov použite jemnú kefku.
- Výrobok skontrolujte, či nemá poškodené, uvoľnené alebo opotrebované diely a či niektoré diely nechýbajú.
- Prezrite výrobok a presvedčte sa, či sú pohyblivé diely spolu zladené a ich prevádzka je bezpečná.
- Ak sa výrobok poškodí, kontaktujte schválené servisné stredisko. Ak sa výrobok poškodí, nepoužívajte ho.

## RIEŠENIE PROBLÉMOV

Problém	Možná príčina	Možné riešenie
Výrobok sa nedá spustiť	Napájanie je vypnuté.	Spustíte napájanie. Pozrite si časť <i>Štartovanie motora na strane 228</i> .
	Medzi výrobkom a akumulátorom nie je elektrický kontakt.	Akumulátor vložte správne. Pozrite si časť <i>Vkladanie akumulátora na strane 228</i> .
	Akumulátor nie je nabitý.	Nabite akumulátor. Pozrite si návod na obsluhu akumulátora.
	Akumulátor alebo výrobok sú príliš horúce.	Akumulátor alebo výrobok nechajte vychladnúť a až potom spustíte výrobok.
	Akumulátor alebo výrobok sú príliš studené.	Akumulátor alebo výrobok nechajte zohriať a až potom spustíte výrobok.
	Riadiaca jednotka motora je príliš horúca.	Akumulátor alebo výrobok nechajte minimálne 1 hodinu vychladnúť a až potom spustíte výrobok.

### Chybové kódy

Chybové kódy vám pomáhajú pri riešení problémov akumulátora a nabíjačky akumulátora počas nabíjania.

(Obr. 21 )

**Poznámka:** Na indikátor LED stavu nabitia akumulátora sa pozerajte, keď rebrovanie akumulátora smeruje

nahor, aby ste zistili správnu orientáciu svetelných indikátorov LED.

Displej LED	Možné poruchy	Možný postup
Indikátor LED 1 je červený a indikátor LED 4 je zelený, akumulátor sa nenabíja ani vo výrobku správne nefunguje	Vyhorená vnútorná poistka	Obráťte sa na autorizované servisné stredisko.
Indikátor LED 1 je červený	Neprirodavné napätie článkov	Obráťte sa na autorizované servisné stredisko.
Indikátor LED 4 je zelený	Akumulátor je príliš nabitý	Vyberte akumulátor z nabíjačky a vložte ho do výrobku. Používajte výrobok. Môže to byť dôsledok poruchy nabíjačky akumulátora. Obráťte sa na autorizované servisné stredisko.
Indikátor LED 1 je červený a indikátor LED 2 je zelený, akumulátor sa nenabíja ani vo výrobku správne nefunguje	Porucha akumulátora	Akumulátor vyberte z výrobku. Nenabíjajte. Akumulátor je poškodený a musí sa vymeniť. Obráťte sa na autorizované servisné stredisko.
Rozsvieti sa ČERVENÝ indikátor LED, indikátor LED 2 je zelený a bliká počas nabíjania alebo po vložení akumulátora do nabíjačky	Vnútorná teplota akumulátora je na nabíjanie príliš nízka alebo príliš vysoká	Nabíjačku akumulátora a akumulátor presuňte na miesto, kde možno zaistiť vnútornú teplotu akumulátora v rozsahu 5 °C (41 °F) až 45 °C (113 °F).

Displej LED	Možné poruchy	Možný postup
Bliká ČERVENÝ indikátor LED a indikátor LED 2 bliká nazeleno po vložení akumulátora.	Vnútorná teplota akumulátora je príliš nízka alebo príliš vysoká	<p>Vnútorná teplota akumulátora musí byť v rozsahu od – 15 °C (5 °F) do 70 °C (158 °F). Teplota prostredia v akumulátore je príliš nízka alebo príliš vysoká.</p> <ul style="list-style-type: none"> <li>Ak je akumulátor príliš studený v dôsledku okolitého prostredia, presuňte ho s nabíjačkou akumulátora do teplejšieho prostredia.</li> <li>Ak je akumulátor príliš horúci hlavne po použití, presuňte ho spolu s nabíjačkou akumulátora preč z horúceho prostredia.</li> </ul>

## TECHNICKÉ ÚDAJE

	jednotka	LI 58GB (BHB58VPR)
<b>Technické parametre motora</b>		
Typ motora		Bezkontaktný
Napätie motora	V (jednosmerné)	58
Výkon motora	W	1200
<b>Technické parametre akumulátora a nabíjačky</b>		
Základný typ akumulátora		Li 585.2A
Základný typ nabíjačky akumulátora		Li 58V 2.5CGR
<b>Údaje o hluku a vibráciách</b>		
Ekvivalentná úroveň vibrácií na riadidlách s pripojenými fúkačimi trubicami (originál). Pozrite si poznámku č. 1.	m/s <sup>2</sup>	5,429
Úroveň zvukového výkonu, zaručovaná (LWA). Pozrite si poznámku č. 2.	dB(A)	99
Úroveň zvukového výkonu, nameraná. Pozrite si poznámku č. 2.	dB(A)	96
Ekvivalentná hladina akustického tlaku pri uchu obsluhujúceho pracovníka meraná podľa normy ISO 22868, vybavené fúkačimi trubicami (originál)	dB(A)	84
<b>Výkon ventilátora (s nadstavcom a fúkačou trubicou)</b>		
Max. rýchlosť vzduchu	m/s (mph)	58 (130)
Objem vzduchu (vysoký)	m <sup>3</sup> /min (cfm)	10 (380)
Objem vzduchu (zvýšený výkon)	m <sup>3</sup> /min (cfm)	15 (540)
<b>Hmotnosť výrobku</b>		
Hmotnosť (bez akumulátora, s trubicami)	kg (lb)	2,7 (5,9)

**Poznámka 1:** Uvádzané údaje pre ekvivalentnú hladinu vibrácií majú typický štatistický rozptyl (štandardnú odchýlku) 1,5 m/s<sup>2</sup>.

**Poznámka 2:** Emisie hluku do okolia sa merajú ako akustický výkon (LWA) v súlade so smernicou EÚ 2000/14/ES. Uvádzaná hladina akustického výkonu pre stroj bola meraná s originálnym rezacím nadstavcom,

ktorý produkuje najvyššiu úroveň. Rozdiel medzi zaručeným a nameraným akustickým výkonom spočíva v tom, že zaručený akustický výkon zahŕňa aj rozptyl výsledkov merania a rozdiely medzi jednotlivými strojmi rovnakého modelu v súlade so smernicou 2000/14/ES.

**Poznámka 3:** Uvádzané údaje pre ekvivalentnú hladinu akustického tlaku majú typický štatistický rozptyl (štandardnú odchýlku) 3 dB (A).

---

## OBSAH VYHLÁSENIA O ZHODE ES

---

V mene spoločnosti Husqvarna AB, SE 561 82 Huskvarna, ŠVÉDSKO, vyhlasujeme s plnou zodpovednosťou, že reprezentovaný výrobok:

Za spoločnosť Husqvarna AB, SE 561 82 Huskvarna, ŠVÉDSKO, 4. 12. 2017

John Thompson, produktový a marketingový riaditeľ  
Zodpovedný za technickú dokumentáciu

Popis	Fúkač
Značka	McCulloch
Platforma/Typ/Model	Platforma BHB58VPR, reprezentuje model Li 58GB
Séria	Výrobné číslo z roku 2017 a nasledujúcich rokov

plne spĺňa nasledujúce smernice a nariadenia EÚ:

Smernice/Nariadenia	Popis
2006/42/EC	„o strojových zariadeniach“
2014/30/EÚ	„týkajúca sa elektromagnetickej kompatibility“
2000/14/ES	„týkajúca sa hluku vo voľnom priestranstve“
2011/65/EÚ	„týkajúca sa nebezpečných látok“

Spĺňa nasledovné použité harmonizované normy a/alebo technické špecifikácie: EN 60745-1:2009+A11; EN 15503:2009+A2; EN ISO 12100:2010

V súlade s ustanovením prílohy V smernice 2000/14/ES sú deklarované úrovne hluku uvedené v časti o technických údajoch tohto návodu na obsluhu a v podpísanom Vyhlásení o zhode ES.

Spoločnosť TÜV Rheinland vykonala nepovinnú skúšku v mene spoločnosti Husqvarna AB a udelila Certifikát zhody so smernicou Rady 2006/42/ES o strojových zariadeniach.

V zmysle Vyhlásenia o zhode ES je tento certifikát platný pre všetky miesta výroby a krajiny pôvodu, ako sú vyznačené na produkte.

Dodávaný fúkač sa zhoduje so vzorkou, ktorá prešla skúškou.



---

# VSEBINA

---

UVOD.....	233	VZDRŽEVANJE.....	239
VARNOST.....	234	ODPRAVLJANJE TEŽAV.....	239
SESTAVLJANJE.....	237	TEHNIČNI PODATKI.....	240
UPORABA.....	238	VSEBINA IZJAVE ES O SKLADNOSTI.....	241

---

## UVOD

---

### Navodila za uporabo

Originalni jezik teh navodil za uporabo je angleščina.  
Navodila za uporabo v drugih jezikih so prevodi iz angleščine.

### Pregled

(Sl. 1 )

1. Baterijska enota
2. Polnilnik baterijske enote
3. Gumb za stanje baterije
4. Lučke LED stanja napolnjenosti baterije
5. Šoba
6. Cev pihalnika
7. Jeziček
8. Digitalni nadzor moči
9. Ročica plina
10. Zadnji ročaj
11. Digitalni upravljalnik
12. Merilnik napolnjenosti
13. Gumb za ojačevalnik moči
14. Gumb za vklop/izklop
15. Gumb za sprostitvev baterij
16. Zračnik
17. Motorna glava
18. Navodila za uporabo

(Sl. 10 ) Med uporabo izdelka ne nosite nakita

(Sl. 11 ) Varna razdalja

(Sl. 12 ) Električni udar

(Sl. 13 ) Zagotovljena raven zvočne moči

Izdelka ali embalaže ni dovoljeno zavreči med gospodinjske odpadke. Izdelek in embalažo je treba oddati v ustreznem zbirem centru, v katerem je poskrbljeno za reciklažo električnih in elektronskih naprav.

(Sl. 14 )

Ne izpostavljajte, skladiščite ali uporabljajte v mokrih pogojih.

(Sl. 15 )

(Sl. 16 ) Reciklaža

---

**Opomba:** Ostali simboli in oznake na izdelku se nanašajo na zahteve za certifikacijo, ki veljajo za druga komercialna območja.

---

### Znaki na izdelku

(Sl. 2 ) Pozor

(Sl. 3 ) Preberite ta navodila.

(Sl. 4 ) Uporabljajte odobreno zaščitno čelado

(Sl. 5 ) Uporabljajte odobreno zaščito za sluh

(Sl. 6 ) Uporabljajte odobreno zaščito oči

Uporabljajte odobrene zaščitne škornje in rokavice

(Sl. 7 )

(Sl. 8 ) Pazite na leteče in odbite predmete.

(Sl. 9 ) Lase imejte spete nad rameni

### Odgovornost proizvajalca

Kot je navedeno v zakonodaji, ki ureja odgovornost proizvajalca, ne prevzemamo nikakršne odgovornosti za poškodbe, ki bi jih naši izdelki povzročili v naslednjih primerih:

- Izdelek ni pravilno popravljen.
- Izdelek je popravljen z deli, ki jih ni izdelal ali odobril proizvajalec.
- Na izdelku je nameščena dodatna oprema, ki je ni izdelal ali odobril proizvajalec.
- Izdelek ni bil popravljen v pooblaščenem servisnem centru ali pri pooblaščenem organu.

## Varnostne definicije

Spodnje definicije označujejo stopnjo resnosti posameznih opozorilnih besed.



**OPOZORILO:** Poškodbe oseb.



**POZOR:** Poškodbe izdelka.

**Opomba:** Te informacije olajšajo uporabo izdelka.

## Splošna varnostna opozorila za električno orodje



**OPOZORILO:** Preberite vsa varnostna opozorila in navodila. Neupoštevanje opozoril in navodil lahko povzroči električni udar, požar in/ali težko telesno poškodbo.

**Shranite vsa opozorila in navodila za bodočo uporabo.**

Izraz »električno orodje« v opozorilih se nanaša na orodje z napajanjem prek kabla neposredno iz električnega omrežja ali akumulatorsko električno orodje (brez kabla).

### Varnost delovnega področja

- **Poskrbite za čistočo in dobro osvetlitev delovnega področja.** Prenatrpani ali mračni prostori kar kličejo nesrečo.
- **Električnega orodja ne uporabljajte v eksplozivnem okolju, na primer v bližini vnetljivih tekočin, plinov ali prahu.** Električna orodja sprožajo iskre, ki lahko vžgejo prah ali hlape.
- **Ne dovolite, da bi bili med uporabo električnega orodja prisotni otroci ali opazovalci.** Odvratanje pozornosti lahko povzroči izgubo nadzora.

### Električna varnost

- **Vtiči električnega orodja se morajo ujemati z vtičnico. Vtiča na noben način ne spreminjajte. Z ozemljenim električnim orodjem ne uporabljajte adapterjev za vtičak.** Nепredelani vtiči in ustrezne vtičnice poskrbijo za zmanjšano nevarnost električnega udara.
- **Izogibajte se telesnega stika z ozemljenimi površinami, kot so cevi, radiatorji, štedilniki in hladilniki.** Če je vaše telo ozemljeno, se nevarnost električnega udara poveča.
- **Električnega orodja ne izpostavljajte dežju ali vlagi.** Če v električno orodje prodre voda, se poveča nevarnost električnega udara.

- **Ne ravnajte grobo s kablom. Nikoli ne uporabljajte kabla za prenašanje, vlečenje ali izklapljanje električnega orodja iz vtičnice.** Kabel ne sme priti v stik z vročino toplote, oljem, ostrimi robovi ali premikajočimi deli. Poškodovani ali zavozlani kabli povečujejo nevarnost električnega udara.
- **Če uporabljate električno orodje zunaj, uporabljajte kabelski podaljšek, ki je primeren za zunanjo uporabo.** Za zmanjšanje nevarnosti električnega udara uporabljajte kabel, primeren za zunanjo uporabo.
- **Če se ne morete izogniti upravljanju stroja v vlažnem okolju, mora biti napajalni vod zaščiten z ozemljitvenim odklopnikom (GFCI).** Uporaba naprave GFCI zmanjšuje nevarnost električnega udara.

### Osebnostna varnost

- **Med uporabo električnega orodja bodite pozorni, pazite na svoja dejanja in ravnajte razumno. Ne uporabljajte električnega orodja, ko ste utrujeni ali pod vplivom drog, alkohola ali zdravil.** Trenutek nepozornosti med uporabo obrezovalnika žive meje lahko povzroči težko osebno poškodbo.
- **Uporabljajte osebno zaščitno opremo. Vedno nosite zaščito za oči.** Zaščitna oprema, na primer protiprašna maska, čevlji z nredsečimi podplati, čelada ali ščitniki za sluh, uporabljena v pravih okoliščinah, zmanjšuje nevarnost telesnih poškodb.
- **Izogibajte se neželenemu zagonu. Pred priklopom orodja na električno omrežje ali namestitvijo baterije, držanjem v rokah ali prenašanjem se prepričajte, da je stikalo v položaju za izklop.** Prenašanje električnega orodja s prstom na stikalu ali priklop električnega orodja z vklopljenim stikalom lahko povzroči nesrečo.
- **Praden električno orodje vklopite, odstranite ključ za nastavitvev ali izvijač.** Če ostane ključ ali izvijač pritrjen na vrteči se del električnega orodja, lahko pride do telesne poškodbe.
- **Rok ne stegujte predaleč. Vedno zanesljivo stopajte in pazite na ravnotežje.** To vam omogoča boljši nadzor nad električnim orodjem ob nepričakovanih dogodkih.
- **Primerno se oblecite. Ne nosite ohlapnih oblačil in nakita. Z lasmi, oblačili in rokavicami ne segajte v območje gibljivih delov.** Ohlapne obleke, nakit ali dolgi lasje se lahko zapletejo v gibljive dele.
- **Če so naprave opremljene s priključkom za odvajanje in zbiranje prahu, mora biti ta zasaden in pravilno uporabljen.** Zbiranje prahu lahko zmanjša nevarnost zaradi vdihavanja tega.

### Uporaba in nega električnega orodja

- **Ne preobremenite električnega orodja. Uporabite pravilno električno orodje za vrsto uporabe.** Pravilno

električno orodje bo delo opravilo boljše in varneje, če deluje pri hitrosti, za katero je bil zasnovano.

- **Električnega orodja ne uporabljajte, če stikalo za vklop/izklop ne deluje.** Orodje, ki ga ni mogoče upravljati s stikalom, je nevarno in ga je potrebno popraviti.
- **Pred izvajanjem nastavitvev, menjavo priključkov ali shranjevanjem električnega orodja izvalcite vtič iz omrežne vtičnice ali baterijo iz električnega orodja.** Taki preventivni ukrepi pomagajo zmanjšati nevarnost neželenega zagona električnega orodja.
- **Električno orodje, ki ga ne potrebujete, shranite izven dosega otrok in ne dovolite, da bi ga uporabljale osebe, ki električnega orodja ne poznajo ali ne poznajo teh navodil.** Električna orodja so v rokah nekih oseb nevarna.
- **Vzdržujte električna orodja. Preverite poravnavo ali zatikanje pomicnih delov. Preverite, da noben del ni poškodovan in vsa druga stanja, ki bi lahko vplivala na delovanje električnega orodja. Če je električno orodje poškodovano, ga odnesite v popravilo, preden ga spet uporabite.** Veliko nesreč povzročijo slabo vzdrževana električna orodja.
- **Rezila naj bodo vedno ostra in čista.** Pravilno vzdrževana rezila z ostrimi rezalnimi robovi se manj zatikajo in jih je lažje kontrolirati.
- **Električna orodja, dodatke, rezalne ploščice ipd. uporabljajte skladno s temi navodili ter upoštevajte delovne pogoje in delo, ki ga boste opravljali.** Uporaba električnega orodja za opravila, za katera ta naprava ni namenjena, je lahko nevarna.

#### Uporaba in nega baterije

- **Baterijo polnite le s polnilnikom, ki ga določi proizvajalec.** Polnilnik, ki je primeren za eno vrsto baterij, lahko poveča nevarnost požara pri drugih baterijah.
- **Električno orodje uporabljajte le s točno določenimi baterijami.** Če uporabite druge baterije, se lahko poveča nevarnost poškodb in požara.
- **Ko baterije ne uporabljate, ne sme priti v stik z drugimi kovinskimi predmeti, kot so sponke za papir, kovanci, ključi, žebliji, vijaki ali drugi majhni kovinski predmeti, ki lahko vzpostavijo povezavo med dvema poloma.** Kratek stik med poloma baterije lahko povzroči opekline ali požar.
- **Ob nepravilni in grobi uporabi lahko iz baterije izteka tekočina; izogibajte se stiku s tekočino. Če se tekočina nehoti dotaknete, sperite roke z vodo. Če pride tekočina v stik z očmi, poiščite zdravniško pomoč.** Tekočina, ki izteka iz baterije, lahko povzroči opekline ali opekline.

#### Servis

- **Popravila električnega orodja sme izvajati usposobljen serviser in pri tem uporabljati originalne nadomestne dele.** S tem zagotovite ohranitev kakovosti in varnosti električnega orodja.

## Varnostna opozorila pihalnika

- Za zmanjšanje nevarnosti električnega udara ne uporabljajte izdelka na vlažnih površinah ali v dežju.
- Izdelek hranite v zaprtih prostorih.
- Izdelka ni dovoljeno uporabljati kot igrača. Otroci se ne smejo zadrževati v bližini izdelka.
- Sledite navodilom v tem priročniku. Uporabite samo odobrene priključke.
- Če je bil izdelek poškodovan, je padel v vodo, ostal na prostem ali pa ne deluje pravilno, se obrnite na pooblaščen servisni center.
- Izdelka ne uporabljajte z mokrimi rokami.
- V odprtine ne vstavljajte predmetov. Izdelka ne uporabljajte, če ima blokirane odprtine.
- Odprtine morajo biti brez praha, vlaken, las in vsega, kar bi lahko negativno vplivalo na pretok zraka.
- Z lasmi, nakitom, ohlapnimi oblačili, prsti in deli telesa ne segajte v odprtine ali območje gubljenih delov.
- Bodite previdni med uporabo izdelka na stopnicah.

## Splošna varnostna navodila

- Izdelek uporabljajte pravilno. Če izdelka ne uporabljate pravilno, lahko pride do poškodb ali smrti. Izdelek uporabljajte samo za opravila, ki so navedena v tem priročniku. Izdelka ne uporabljajte za druga opravila.
- Sledite navodilom v tem priročniku. Upoštevajte varnostne simbole in navodila. Če uporabnik ne upošteva navodil in simbolov, lahko pride do poškodb ali smrti.
- Priročnika ne zavrzite. Sledite navodilom pri sestavljanju, uporabi in vzdrževanju izdelka v brezhbitnem stanju. Navodila uporabljajte za pravilno namestitvev priključkov in dodatne opreme. Uporabljajte samo odobrene priključke in dodatno opremo.
- Ne uporabljajte poškodovanega izdelka. Sledite urniku vzdrževanja. Izvajajte samo postopke vzdrževanja, za katere ta priročnik vsebuje navodila. Vse druge postopke vzdrževanja mora izvesti pooblaščen servisni center.
- Ta priročnik ne more vsebovati vseh okoliščin, do katerih lahko pride pri uporabi izdelka. Bodite previdni in ravnajte razumno. Če niste prepričani glede določenih okoliščin, izdelka ne uporabljajte oziroma na izdelku ne izvajajte postopkov vzdrževanja. Za informacije se obrnite na strokovnjaka za izdelek, prodajalca, pooblaščen servisno delavnico ali servisni center.
- Pred sestavljanjem, skladiščenjem in vzdrževanjem izdelka odstranite baterijo.
- Izdelka ne uporabljajte, če so se spremenile njegove originalne specifikacije. Ne spreminjajte delov izdelka brez vnaprejšnje odobritve proizvajalca izdelka. Uporabljajte samo dele, ki jih je odobril proizvajalec. Zaradi neustreznega vzdrževanja lahko pride do poškodb ali smrti.

- Izdelka nikoli ne zaganjajte v zaprtih prostorih ali v bližini vnetljivih materialov.
- Med uporabo izdelka ustvarja motor elektromagnetno polje. Elektromagnetno polje lahko poškoduje medicinske vsadke. Pred uporabo izdelka se posvetujte z zdravnikom in proizvajalcem medicinskih vsadkov.
- Izdelka ne smejo uporabljati otroci. Izdelka ne smejo uporabljati osebe, ki ne poznajo navodil za uporabo.
- Če izdelek uporabljajo osebe z zmanjšanimi fizičnimi ali intelektualnimi sposobnostmi, jih morate nenehno nadzorovati. Vedno mora biti prisotna odgovorna odrasla oseba.
- Izdelek zaklenite na mesto, kamor otroci in nepooblaščen osebe nimajo dostopa.
- Izdelek lahko povzroči izmet predmetov, zaradi česar lahko pride do poškodb. Upoštevajte varnostna navodila, da zmanjšate nevarnost poškodb ali smrti.
- Ko je motor vklopljen, se ne oddaljujte od izdelka.
- Za morebitne nesreče je odgovoren uporabnik izdelka.
- Pred uporabo izdelka se prepričajte, da deli izdelka niso poškodovani.
- Pred uporabo izdelka se prepričajte, da ste varno oddaljeni od drugih oseb ali živali. Osebe v bližini obvestite, da nameravate izdelek uporabljati.
- Ravnejte v skladu z nacionalno ali lokalno zakonodajo. Ta lahko v določenih primerih prepreči ali omeji uporabo izdelka.
- Pred uporabo se prepričajte, da je izdelek v dobrem stanju.
- Pred uporabo izdelka z grabljami ali metlo odstranite neželeni material s tal.
- Če je delovno območje umazano, ga razpršite s cevjo.
- Izdelek uporabljajte namesto cevi, da privarčujete z vodo.
- Izdelka ne usmerite v rastline, ki se zlahka poškodujejo.
- Usmerite izpihanje zraka tako, da usmerite sesalno cev navzdol ali na stran. Zraka ne pihajte v smeri predmetov, kot so stene, veliki kamni, vozila in ograje.
- Če izdelek uporabljate v notranjosti kotov, pihajte iz kota v središče delovnega območja. V nasprotnem primeru vas neželeni material lahko zadene v obraz in poškoduje oči.
- Ko ste utrujeni, bolni ali ko ste pod vplivom alkohola, mamil ali zdravil izdelka ne uporabljajte.
- Dolge lase spnite nad rameni.
- Prepričajte se, da imate roke, noge in izdelek med uporabo v pravilnem položaju. Stojte čvrsto in uravnoteženo. Rok ne stegujte predaleč.
- Opazovalci morajo nositi zaščito za oči.
- Izključite motor, če v delovno območje vstopijo druge osebe.
- Izdelka ne uporabljajte na strehah ali z drugih visokih položajev. To lahko povzroči telesne poškodbe.
- Uporabljajte celoten podaljšek šobe pihalnika, da bo zračni curek blizu tal.
- Po uporabi izdelka odvrzite neželeni material v zabojnike za smeti.
- Pred odstranjevanjem blokade ali drugega materiala najprej odstranite baterijsko enoto.
- Odstranite baterijsko enoto, če se v izdelku pojavijo nenavadne vibracije.
- Izdelek uporabljajte samo pri dnevni svetlobi ali dobri razsvetljavi.
- Na pobočjih stojte čvrsto.
- Hodite in ne tecite.
- Vsi dovodi zraka morajo biti čisti.

## Varnostna navodila za uporabo

- Izdelek uporabljajte samo za pihanje ali odstranjevanje listja in drugega neželenega materiala na tleh.
- Opazovalci ali živali morajo biti vsaj 15 m (50 čevljev) oddaljeni od uporabnika.
- Ta izdelek lahko pri visoki hitrosti izmetava predmete, ki se lahko odbijejo nazaj v smeri uporabnika. Ob tem lahko pride do poškodb oči.
- Izdelek držite tako, kot je prikazano. (Sl. 17 )
- Pred uporabo izdelka si oglejte delovno območje. Odstranite ves neželeni material in težke predmete, kot so kamni, steklo in žice, ki bi lahko bili izvrženi, se odbili ali na kakršen koli drugi način povzročili telesne poškodbe ali škodo med delovanjem.
- Šobe pihalnika ne usmerite proti osebam, živalim, odprtim oknom ali vozilom.
- Pred sestavljanjem ali razstavljanjem dodatne opreme ali drugih komponent zaustavite motor.
- Izdelka ne uporabljajte brez ščitnika.
- Med uporabo izdelka ne stojte na lestvi.
- Med prevozom naj bo izdelek varno pritrjen.
- Izdelek uporabljajte le ob priporočenih urah. Upoštevajte lokalne predpise.
- Izdelek pri delu uporabljajte pri najnižji možni hitrosti.

## Osebnna zaščitna oprema

- Pri uporabi izdelka vedno uporabljajte ustrezno osebno zaščitno opremo. Uporaba osebne zaščitne opreme ne odpravi vseh morebitnih nevarnosti poškodb. Osebnna zaščitna oprema zmanjša stopnjo resnosti poškodb v primeru nesreče.
- Pri uporabi izdelka vedno uporabljajte odobreno zaščitno očič.
- Izdelka ne uporabljajte bosih ali z odprto obutvijo. Vedno uporabljajte trpežno obutev, ki ne drsi.
- Obležene imejte trpežne, dolge hlače.
- Po potrebi uporabljajte odobrene zaščitne rokavice.
- Če obstaja nevarnost poškodb zaradi padajočih predmetov, nosite čelado.

- Pri uporabi izdelka vedno uporabljajte odobreno zaščito za sluh. Dolgotrajen hrup lahko povzroči izgubo sluha.
- Zagotovite, da je v bližini komplet prve pomoči.
- Kadar izdelek uporabljate v prašnem okolju, vedno uporabljajte odobreno protiprašno masko.

## Varnostne naprave na izdelku

- Izdelek morate redno vzdrževati.
  - Življenjska doba izdelka se podaljša.
  - Nevarnost nesreč se zmanjša.

Pooblaščen prodajalec ali pooblaščen servisni center naj izdelek redno pregleduje in izvaja nastavitve ter popravila.

- Izdelka ne uporabljajte s poškodovano zaščitno opremo. Če je izdelek poškodovan, se obrnite na pooblaščen servisni center.

## Gumb za vklop/izklop

Prepričajte se, da se motor zaustavi, ko pritisnete gumb za vklop/izklop.

## Varnostna navodila za vzdrževanje



**OPOZORILO:** Zaradi neustreznega vzdrževanja lahko pride do poškodb motorja ali telesnih poškodb.

Upravljaec izdelka je odgovoren za izvedbo vseh potrebnih vzdrževalnih del, kot je navedeno v navodilih za uporabo.

Pred vzdrževanjem odstranite baterijsko enoto.

## Varna uporaba baterije

Uporabljajte samo baterijske enote proizvajalca in jih polnite samo v polnilniku baterijskih enot istega proizvajalca.

Akumulatorske baterijske enote je dovoljeno uporabljati izključno za napajanje ustreznih baterijskih izdelkov. Za preprečevanje poškodb baterij nikoli ne uporabljajte za napajanje drugih naprav.

- Ne razstavljajte odpirajte ali uničujte baterijskih enot.
- Baterijskih enot ne izpostavljajte neposredni sončni svetlobi ali vročini. Baterij ne izpostavljajte ognju.
- Redno preverjajte ali sta polnilnik baterijske enote in baterijska enota poškodovana. Poškodovane ali spremenjene baterijske enote lahko povzročijo ogenj, eksplozije ali predstavljajo nevarnost

poškodb. Poškodovanih baterijskih enot ne popravljajte ali odpirajte.

- Ne uporabljajte pokvarjenih, spremenjenih ali poškodovanih baterijskih enot ali naprav.
- Ne spreminjajte ali popravljajte izdelkov ali baterijske enote. Popravila prepustite samo pooblaščenemu prodajalcu.
- Pazite, da na celici ali baterijski enoti ne sprožite kratkega stika. Baterijskih enot ne hranite v škafli ali predalu, kjer bi lahko kratek stik povzročili drugi kovinski predmeti.
- Baterijske enote do uporabe ne odstranjujte iz prvotne embalaže.
- Baterijskih enot ne izpostavljajte mehanskim šokom.
- Če katera od baterij pušča, pazite, da tekočina ne pride v stik s kožo ali očmi. Če ste se tekočine dotaknili, območje očistite z obilo vode in poiščite zdravniško pomoč.
- Za polnjenje baterijske enote uporabljajte samo polnilnik, ki je temu namenjen.
- Upoštevajte pozitivno (+) in negativno (-) oznako na baterijski enoti in izdelku, s čimer zagotovite pravilno delovanje.
- Ne uporabljajte baterijskih enot, ki niso izdelane za uporabo z izdelkom.
- V napravo ne vstavljajte baterijske enote z drugačno napetostjo ali baterijske enote drugega proizvajalca.
- Otroci ne smejo priti v stik z baterijsko enoto.
- Obvezno kupite pravilno baterijsko enoto za izdelek.
- Baterijske enote morajo biti čiste in suhe.
- Če sta pola baterijske enote umazana, ju očistite s čisto in suho krpo.
- Dodatne baterijske enote je treba pred uporabo napolniti. Vedno uporabljajte ustrezni polnilnik in se v navodilih seznanite s pravilnim postopkom polnjenja.
- Če baterijske enote ne uporabljate, je ne izpostavljajte neprekinjenemu polnjenju.
- Navodila shranite za prihodnjo uporabo.
- Baterijske enote uporabljajte le v skladu s predvideno uporabo.
- Ko izdelka ne uporabljate, iz tega odstranite baterijsko enoto.
- Ko je izdelek v uporabi, baterijska enota ne sme biti v stiku s sponkami za papir, ključiči, žebliji vijaki ali drugimi manjšimi kovinskimi predmeti. To lahko ustvari povezavo med poloma. Kratek stik med poloma baterijske enote lahko povzroči opekline ali požar.

## SESTAVLJANJE



**OPOZORILO:** Pred sestavljanjem izdelka preberite poglavje o varnosti.

### Sestavljanje cevi pihalnika

(Sl. 18)

1. Jeziček na cevi pihalnika poravnajte z motorno glavo.

- Natakните cev pihalnika na motorno glavo, da zaslišite klik. Prepričajte se, da sta med sabo zaklenjena.

- Natakните šobo na cev pihalnika, da se zaskoči. Prepričajte se, da sta med sabo zaklenjena.

## UPORABA



**OPOZORILO:** Pred uporabo izdelka morate prebrati in razumeti poglavje o varnosti.

### Pred uporabo izdelka

- Izdelek preglejte in zagotovite, da na njem ni manjkajočih, poškodovanih ali odvitih delov.
- Preglejte matice in vijake.
- Preglejte ročico plina in zagotovite, da pravilno deluje.
- Preverite, ali gumb za vklop/izklop pravilno deluje.

### Namestitev baterijske enote

(Sl. 19 )

- Rebra baterijske enote poravnajte z režami v prostoru za baterijo. Baterijsko enoto potisnite v prostor za baterijo, da zaslišite klik.
- Za odstranitev baterijske enote pritisnite in zadržite gumb za sprostitev baterije in jo izvlcite iz baterijske enote.

### Zagon motorja

- Namestite baterijo. Glejte *Namestitev baterijske enote na strani 238*.
- Pritisnite gumb za vklop/izklop, da zasveti lučka.
- Stisnite ročico plina, da zaženete napravo.
  - Na rahlo stisnite ročico plina za nižjo hitrost.
  - Močneje stisnite ročico plina za višjo hitrost.
- Uporabite izdelek.

### Zaustavitev motorja

- Sprostite ročico plina.
- Pritisnite gumb za vklop/izklop, da se lučka izklopi.

### Sprememba načina moči

Način moči lahko spremenite med tem, ko izdelek deluje. Na voljo sta dva načina moči:

- Standardni način** – varčuje z energijo in omogoča najdaljši možen čas delovanja. Standardni način je primeren za večino opravil.

**Opomba:** Izdelek je ob zagonu nastavljen na standardni način.

- Način povečane zmogljivosti** – izdelek deluje z visoko hitrostjo. Način povečane zmogljivosti deluje z maksimalno močjo in je namenjen težjim opravilom. Za vklop načina povečane zmogljivosti

pritisnite gumb za način povečane zmogljivosti, da zasveti lučka. Za izklop načina povečane zmogljivosti pritisnite gumb za način povečane zmogljivosti, da ugasne lučka.

**Opomba:** Če med delovanjem spustite ročico plina, izdelek deluje v zadnjem nastavljenem načinu. Če se izdelek samodejno zaustavi, ali pa upravljavec pritisne gumb za vklop/izklop, je zadnji uporabljeni način izbrisan iz spomina. Izdelek je ob zagonu nastavljen nazaj na standardni način.

### Zagon digitalnega nadzora moči

Z digitalnim nadzorom moči lahko nastavite in vzdržujete hitrost pihalnika brez uporabe ročice plina.

(Sl. 20 )

- Zadržite ročico plina v zelenem položaju in vklopite digitalni nadzor moči.
- Po vklopu digitalnega nadzora moči spustite ročico plina.



**Opomba:** Med tem, ko je aktiviran digitalni nadzor moči, lahko ponovno stisnete ročico plina, da povečate hitrost. Po sprostitvi ročice za plin, se digitalna ročica za nadzor moči premakne v predhodni položaj.

- Izklopite digitalni nadzor moči, da nadaljujete z običajno uporabo izdelka.

### Merilnik napoljenosti

Merilnik moči kaže, koliko moči porablja izdelek med delovanjem.

- Lučki LED 4 in 5 kažeta najboljšo zmogljivost in najboljšo učinkovitost baterije.
- Lučka LED 6 na desni strani kaže maksimalno moč in minimalno učinkovitost baterije.

### Lučka LED stanja napoljenosti baterije

Stanje baterijske enote je prikazano vse dokler ne pritisnete ročice plina. Ko spustite ročico plina, je znova prikazano stanje baterijske enote.

Število lučk LED, ki svetijo, označuje trenutni nivo napoljenosti baterijske enote.

Lučke LED	Stanje baterije
Zasvetijo vse zelene lučke LED	Polna napoljenost (100–76 %)
Zasvetijo lučke LED 1, 2 in 3	Baterijska enota je napolnjena med 75 in 51 %.

Lučke LED	Stanje baterije
Zasvetila lučki LED 1 in 2	Baterijska enota je napolnjena med 50 in 26 %.
Zasveti lučka LED 1	Baterijska enota je napolnjena med 25 in 6 %.
Lučka LED 1 utripa	Baterijska enota je napolnjena med 5 in 0 %.

**Opomba:** Če se motor ustavi in lučka LED za vklop sveti naprej, pritisnite gumb na baterijski enoti. Za možne rešitve glejte *ODPRAVLJANJE TEŽAV na strani 239*.

**Opomba:** Ko je baterijska enota popolnoma izpraznjena, se motor nemudoma zaustavi.

**Opomba:** Motor se samodejno zaustavi, če postaneta baterijska enota ali krmilnik motorja med zahtevnejšo uporabo prevroča. Počakajte, da se motor in baterijska enota ohladita. Izdelek se nato ponastavi.

## VZDRŽEVANJE



**OPOZORILO:** Pred čiščenjem in izvajanjem popravil ali vzdrževalnih del na izdelku morate prebrati in razumeti poglavje o varnosti.

### Urnik vzdrževanja

- Dosledno sledite urniku vzdrževanja. Izračunani intervali veljajo za vsakodnevno uporabo izdelka. Če izdelka ne uporabljate vsak dan, veljajo drugačni intervali.
- Izvajajte samo postopke vzdrževanja, ki jih vsebuje ta priročnik.
- Glede drugih postopkov vzdrževanja, ki jih ta priročnik ne vsebuje, se obrnite na pooblaščen servisni center.

- Preglejte matice in vijake.
- Preglejte ročico plina in zagotovite, da pravilno deluje.
- Preverite, ali gumb za vklop/izklop pravilno deluje.
- S mehko krtačo ali suho krpo odstranite z zunanosti izdelka neželeni material. Ne čistite z vodo, čistilnimi tekočinami ali topili.
- Z mehko krtačo odstranite neželeni material z zračnikov.
- Izdelek pregledite in zagotovite, da na njem ni manjkajočih, poškodovanih ali odvitih delov.
- Pregledite izdelek, da se prepričate, da so premični deli poravnani in varni za uporabo.
- Če je izdelek poškodovan, se obrnite na pooblaščen servisni center. Ne uporabljajte poškodovanega izdelka.

### Dnevno vzdrževanje

- Odstranite baterijsko enoto. Za pravilno vzdrževanje glejte navodila za uporabo baterijske enote.

## ODPRAVLJANJE TEŽAV

Težava	Možen vzrok	Možna rešitev
Izdelka ni mogoče zagnati	Motor je izklopljen.	Zaženite motor. Glejte <i>Zagon motorja na strani 238</i> .
	Ni električnega stika med izdelkom in baterijsko enoto.	Pravilno namestite baterijsko enoto. Glejte <i>Namestitev baterijske enote na strani 238</i> .
	Baterijska enota ni napolnjena.	Napolnite baterijsko enoto. Oglejte si navodila za uporabo baterijske enote.
	Baterijska enota ali izdelek sta prevroča.	Pred uporabo izdelka počakajte, da se baterijska enota in izdelek ohladita.
	Baterijska enota ali izdelek sta prehladna.	Pred uporabo izdelka počakajte, da se baterijska enota in izdelek segrejeta.
	Krmilnik motorja je prevroč.	Pustite baterijsko enoto vsaj 1 uro ohlajati, preden vklopite izdelek.

## Kode napak

Na podlagi kod napak je mogoče odpravljanje težav na baterijski enoti in/ali polnilniku izvajati že med polnjenjem.

(Sl. 21 )

**Opomba:** Poglejte lučko LED stanja napoljenosti baterije z rebri baterijske enote obrnjenimi navzgor, da vidite pravilno usmerjenost lučk LED.

Zaslon LED	Možne napake	Možni ukrepi
Lučka LED 1 je rdeča in lučka LED 4 je zelena, baterijska enota se ne polni ali ne deluje pravilno v izdelku	Pregorela notranja varovalka	Obrnite se na pooblaščen servisni center.
Lučka LED 1 je rdeča	Neustrezna napetost celice	Obrnite se na pooblaščen servisni center.
Lučka LED 4 je zelena	Baterijska enota je preveč napolnjena	Odstranite baterijsko enoto iz polnilnika in jo vstavite v izdelek. Zaženite izdelek. Polnilnik baterije je morda pokvarjen. Obrnite se na pooblaščen servisni center.
Lučka LED 1 je rdeča in lučka LED 2 je zelena, baterijska enota se ne polni ali ne deluje pravilno v izdelku	Pokvarjena baterijska enota	Odstranite baterijsko enoto iz izdelka. Ne polnite je. Baterijska enota je poškodovana in jo je treba zamenjati. Obrnite se na pooblaščen servisni center.
Rdeča lučka LED zasveti in zelena lučka LED 2 utripa med polnjenjem ali ob vstavitvi baterijske enote v polnilnik	Notranja temperatura baterije je prenizka ali previsoka za polnjenje	Polnilnik in baterijsko enoto premaknite na mesto, na katerem je lahko notranja temperatura baterijske enote med 5 °C (41 °F) in 45 °C (113 °F).
Utripata rdeča lučka LED in zelena lučka LED 2, ko je vstavljena baterijska enota.	Notranja temperatura baterije je prenizka ali previsoka	Notranja temperatura baterije mora biti med -15 °C (5 °F) in 70 °C (158 °F). Temperatura znotraj baterijske enote je prenizka ali previsoka. <ul style="list-style-type: none"><li>• Če je baterijska enota zaradi okolice premrzla, premaknite baterijsko enoto in polnilnik v toplejšo okolje.</li><li>• Če je baterijska enota prevroča, še posebej po delovanju izdelka, premaknite baterijsko enoto in polnilnik iz toplega okolja.</li></ul>

## TEHNIČNI PODATKI

	enota	Li 58GB (BHB58VPR)
<b>Specifikacije motorja</b>		
Tip motorja		Brezkrtični
Napetost motorja	V (DC)	58
Moč motorja	S	1200
<b>Specifikacije baterijske enote in polnilnika</b>		
Privzeta vrsta baterijske enote		Li 585.2A
Privzeta vrsta polnilnika za baterijo		Li 58V 2.5CGR



	enota	Li 58GB (BHB58VPR)
<b>Podatki o hrupu in vibracijah</b>		
Ekvivalentna raven vibracij na ročajih s cevmi pihalnika (originalno). Glejte opombo 1.	m/s <sup>2</sup>	5,429
Zagotovljena raven zvočne moči (LWA). Glejte opombo 2.	dB (A)	99
Izmerjena raven hrupa. Glejte opombo 2.	dB (A)	96
Ekvivalentna raven zvočnega tlaka pri uporabnikovem ušesu, izmerjena v skladu s standardom EN/ISO 22868, pri modelu s cevmi pihalnika (originalnimi)	dB (A)	84
<b>Zmogljivost rotorja vztrajnika (s šobo in cevjo pihalnika)</b>		
Največja hitrost zraka	m/s (mph)	58 (130)
Prostornina zraka (visoka)	m <sup>3</sup> /min (cfm)	10 (380)
Prostornina zraka (povečana)	m <sup>3</sup> /min (cfm)	15 (540)
<b>Masa izdelka</b>		
Teža (brez baterijske enote, s cevmi)	kg (lb)	2,7 (5,9)

**Opomba 1:** Zabeleženi podatki za ekvivalentno raven vibracij imajo tipično statistično razpršitev (standardni odklon) 1,5 m/s<sup>2</sup>.

**Opomba 2:** Emisije hrupa v okolju, izmerjene kot zvočna moč (LWA) v skladu z EG direktivo 2000/14/EG. Navedena raven zvočne moči naprave je bila izmerjena z originalnim rezalnim priključkom, ki dosega najvišjo raven. Razlika med zajamčeno in izmerjeno ravno

zvočne moči je v tem, da zajamčena raven zvočne moči, v skladu z direktivo 2000/14/ES, vključuje tudi razpršitev izmerjenih vrednosti in razlike med različnimi napravami istega modela.

**Opomba 3:** Podatki za ekvivalentno raven zvočnega tlaka za napravo imajo tipično statistično razpršitev (standardni odklon) v vrednosti 3 dB (A).

## VSEBINA IZJAVE ES O SKLADNOSTI

Pri Husqvarna AB, SE 561 82 Huskvarna, ŠVEDSKA, na lastno odgovornost izjavljamo, da je predstavljeni izdelek:

Opis	Pihalnik
Znamka	McCulloch
Platforma/vrsta/model	Platforma BHB58VPR, natančneje model Li 58GB
Serijska	Serijske številke od letnika 2017 dalje

so popolnoma skladne z naslednjimi direktivami in uredbami EU:

Direktiva/uredba	Opis
2006/42/ES	o strojih
2014/30/EU	o elektromagnetni združljivosti
2000/14/ES	o zunanjem hrupu

Direktiva/uredba	Opis
2011/65/EU	o nevarnih snoveh

Usklajeni standardi in/ali tehnične specifikacije v veljavi:

EN 60745-1:2009+A11; EN 15503:2009+A2; EN ISO 12100:2010

V skladu z direktivo 2000/14/ES, priloga V, so določene ravni zvoka navedene v poglavju s tehničnimi podatki in tem priročniku in v podpisani izjavi ES o skladnosti.

TÜV Rheinland je v imenu družbe Husqvarna AB opravil prostovoljen tipski pregled in sestavil dokument Certifikat o skladnosti z direktivo Sveta ES 2006/42/ES o strojih.

Ta certifikat, kot je naveden v podpisani izjavi ES o skladnosti, velja za vse proizvodne lokacije in države porekla, navedene na izdelku.

Dobavljeni pihalnik je enak izdelku, na katerem je bil opravljen pregled.

V imenu podjetja Husqvarna AB, SE 561 82 Huskvarna, SWEDEN, 4.12.2017

John Thompson, Produktni vodja in direktor oddelka za trženje EUAP

Odgovorni za tehnično dokumentacijo

---

## Sadržaj

---

UVOD.....	242	ODRŽAVANJE.....	248
BEZBEDNOST.....	243	REŠAVANJE PROBLEMA.....	249
SKLAPANJE.....	247	TEHNIČKI PODACI.....	250
RUKOVANJE.....	247	SADRŽAJ EZ DEKLARACIJE O USAGLAŠENOSTI.	251

---

## UVOD

---

### Korisničko uputstvo

Ovo korisničko uputstvo je originalno napisano na engleskom jeziku. Korisnička uputstva na drugim jezicima su prevodi sa engleskog jezika.

### Pregled

(Sl. 1 )

1. Akumulator
2. Punjač akumulatora
3. Dugme statusa akumulatora
4. LED-ovi statusa napunjenosti akumulatora
5. Mlaznica
6. Cev duvača
7. Umetak
8. Digitalni kontroler brzine
9. Obarač
10. Zadnja ručka
11. Digitalni kontrolni centar
12. Merač snage
13. Taster za pojačanje snage
14. Taster za uključivanje
15. Dugme za otpuštanje akumulatora
16. Otvor za ventilaciju
17. Električna glava motora
18. Korisničko uputstvo

### Simboli na uređaju

- (Sl. 2 ) Upozorenje
- (Sl. 3 ) Pročitajte ovo uputstvo.
- (Sl. 4 ) Koristite odobrenu zaštitu za glavu
- (Sl. 5 ) Koristite odobrenu zaštitu za uši
- (Sl. 6 ) Koristite odobrenu zaštitu za oči
- (Sl. 7 ) Nosite odobrene zaštitne čizme i rukavice
- (Sl. 8 ) Pazite na odbačene predmete i odskakivanja.
- (Sl. 9 ) Neka vam kosa bude pokupljena iznad ramena

(Sl. 10 ) Nemojte nositi nakit kada radite sa proizvodom

(Sl. 11 ) Bezbedno rastojanje

(Sl. 12 ) Strujni udar

(Sl. 13 ) Garantovani nivo zvučne snage

(Sl. 14 ) Proizvod i pakovanje se ne mogu tretirati kao kućni otpad. Proizvod i pakovanje je potrebno poslati u odgovarajuću stanicu za reciklažu za recikliranje električne i elektronske opreme.

(Sl. 15 ) Ne ostavljajte, ne skladištite i ne koristite proizvod po kiši ili u mokrim uslovima.

(Sl. 16 ) Reciklirati

**Napomena:** Drugi simboli/oznake na proizvodu odnose se na zahteve za sertifikaciju za ostale komercijalne oblasti.

---

### Odgovornost za proizvod

Kako je izloženo u zakonima o odgovornosti za proizvode, mi nismo odgovorni za oštećenja prouzrokovana našim proizvodom ako:

- proizvod je popravljen na pogrešan način.
- proizvod je popravljen korišćenjem delova koji nisu napravljeni ili odobreni od strane proizvođača.
- proizvod ima opremu koja ne potiče ili nije odobrena od strane proizvođača.
- proizvod nije popravljen u ovlašćenom servisnom centru ili od strane ovlašćenog stručnjaka.

## Bezbednosne definicije

Definicije navedene u nastavku pružaju nivo ozbiljnosti za svaku signalnu reč.



**UPOZORENJE:** Telesne povrede osoba.



**OPREZ:** Oštećenje proizvoda.

**Napomena:** Ove informacije olakšavaju korišćenje proizvoda.

## Opšta bezbednosna upozorenja za električni alat



**UPOZORENJE:** Pročitajte bezbednosna upozorenja i uputstva u celosti. Nepriдрžavanje upozorenja i uputstava može da dovede do strujnog udara, požara i/ili teških povreda.

**Sačuvajte sva upozorenja i uputstva kao referencu za kasnije.**

Izraz „električni alat“ iz upozorenja se odnosi na električni alat koji se napaja preko električne mreže (putem kabla) ili akumulatora (bežično).

### Bezbednost u oblasti rada

- **Držite radnu oblast čistom i dobro osvetljenom.** U neurednim ili mračnim oblastima nezgode se češće dešavaju.
- **Ne radite sa električnim alatcima u eksplozivnim okruženjima, npr. u prisustvu zapaljivih tečnosti, gasova ili prašine.** Električne alatke stvaraju iskre koje mogu da zapale prašinu ili isparenja.
- **Neka se deca i posmatračci udalje dok radite sa električnim alatom.** Skretanje pažnje može da dovede do toga da izgubite kontrolu.

### Električna bezbednost

- **Utičaći električne alatke moraju da odgovaraju utičnici.** Nikad nemojte ni na koji način da modifikujete utikač. Nemojte da koristite nikakve adaptere dok radite sa uzemljenim električnim alatom. Nemodifikovani utikači i odgovarajuće utičnice će smanjiti rizik od električnog udara.
- **Izbegavajte telesni kontakt sa uzemljenim površinama kao što su cevi, radlatori, šporeti i frižideri.** Postoji povećani rizik od strujnog udara ukoliko je vaše telo uzemljeno.

- **Nemojte izlagati električne alate kiši i vlazi.** Ako voda prodre u električnu alatku, povećaće se opasnost od udara električne struje.
- **Nemojte nepropisno da postupate sa kablom.** Nikada ne koristite kabl za nošenje, vuču ili isključivanje električnog alata. Držite kabl dalje od izvora toplote, ulja, oštih ivica i pokretnih delova. Oštećeni ili zamršeni kablovi povećavaju rizik od strujnog udara.
- **Kada radite sa električnim alatom na otvorenom, koristite produžni kabl koji je pogodan za upotrebu na otvorenom.** Korišćenje kabla koji je pogodan za upotrebu na otvorenom smanjuje rizik od strujnog udara.
- **Ako ne može da se izbegne korišćenje električnog alata na viažnom mestu, koristite GFCI uređaj za zaštitu napajanja.** Upotreba GFCI uređaja smanjuje opasnost od udara električne struje.

### Lična bezbednost

- **Budite na oprezu, ne skrećite pogled sa onoga što radite i rukujte alatom zdravorazumski.** Nemojte da koristite električni alat ako ste umorni ili pod dejstvom droge, alkohola ili lekova. Trenutak nepažnje prilikom rada sa električnim alatima može da dovede do ozbiljnih telesnih povreda.
- **Koristite ličnu zaštitnu opremu. Uvek nosite zaštitu za oči.** Zaštitna oprema poput zaštitne maske od prašine, sigurnosnih neklizajućih cipela, kacige ili zaštite sluha koja se koristi u odgovarajućim uslovima smanjuje telesne povrede.
- **Sprečite nenamerno pokretanje mašine. Postarajte se za to da prekidač bude u isključenom položaju pre priključenja mašine na izvor napajanja ili na akumulator, odlaganja ili nošenja alata.** Nošenje električnog alata sa prstom na prekidaču ili napajanje električnog alata sa prekidačem u položaju za uključenje može da dovede do nezgode.
- **Uklonite ključ za podešavanje ili francuski ključ pre uključivanja električne alatke.** Francuski ključ ili ključ koji ostanu pričvršćeni za obrtni deo električne alatke mogu da dovedu do telesne povrede.
- **Nemojte se preterano naginjati. Uvek budite oslonjeni na obe noge i pazite na ravnotežu.** To će vam omogućiti bolju kontrolu nad električnim alatom u nepredviđenim situacijama.
- **Budite propisno odeveni. Nemojte da nosite nakit ili široku odeću.** Vodite računa da vam kosa, odeća ili rukavice ne dođu u dodir sa pokretnim delovima. Pokretni delovi mogu da zakače široku odeću, nakit ili dugu kosu.
- **Ukoliko su obezbeđeni uređaji za povezivanje aparata za izbacivanje ili sakupljanje prašine, proverite da li su povezani i da li se pravilno koriste.** Korišćenje aparata za prikupljanje prašine može da smanji broj kvarova koji su nastali usled prašine.

## Upotreba i održavanje električnog alata

- **Nemojte da koristite alat na silu. Koristite alat koji odgovara nameni.** Adekvatan alat će bolje i sigurnije obaviti posao u meri za koju je napravljen.
- **Ne koristite električnu alatu ako se prekidačem alatka ne uključuje ili ne isključuje.** Svaka električna alatka koja ne može da se kontroliše putem prekidača je opasna i mora da se popravi.
- **Isključite uređaj iz izvora električne energije i/ili akumulatora električnog alata pre nego što pristupite bilo kakvom podešavanju, promeni pribora ili skladištenju električnog alata.** Takve bezbednosne preventivne mere smanjuju rizik od slučajnog uključivanja električnog alata.
- **Električni alat koji se ne koristi čuvajte dalje od dohvata dece i nemojte da dozvoljavate rad sa alatom osobama koje nisu upoznate sa njim ili ovim uputstvima.** Električni alat je opasan kada njime rukuju neobučeni korisnici.
- **Održavajte alat. Proverite da li su pokretni i delovi pravilno poravnati i pravi, da li postoje pukotine na delovima i sva druga stanja koja mogu uticati na rad alata. Ukoliko je oštećen, alat odnesite na popravku pre korišćenja.** Mnoge nezgode su prouzrokovale loše održavani električni alati.
- **Održavajte alat za sečenje oštrim i čistim.** Alat za sečenje koji se pravilno održava i ima oštre rezne vrhove se ređe krivi i lakše kontroliše.
- **Električni alat, pribor, delove alata itd. koristite u skladu sa ovim uputstvima uzimajući u obzir radne uslove i posao koji treba da se obavi.** Korišćenje električnog alata za operacije za koje nije namenjen može da dovede do opasnih situacija.

## Upotreba i održavanje akumulatorskog alata

- **Punite samo punjačem koji je naznačen od strane proizvođača.** Punjač koji je odgovarajući za jedan tip akumulatora može stvoriti rizik od požara kada se koristi sa drugim akumulatorom.
- **Koristite električne alate samo sa posebnom naznačenim akumulatorima.** Korišćenje drugih akumulatora može stvoriti rizik od telesne povrede i požara.
- **Kad se akumulator ne koristi držite ga dalje od metalnih predmeta, kao što su spajalice, novčići, ključevi, ekseri, zavrtnji ili slični mali metalni predmeti koji mogu da naprave spoj između polova akumulatora.** Kratko spajanje polova akumulatora može da izazove opekotine ili požar.
- **U opasnim uslovima, tečnost može da prsne iz akumulatora; izbegavajte kontakt. Ako do kontakta slučajno dođe, isperite to mesto vodom. Ako tečnost dođe u kontakt sa očima, dodatno potražite lekarsku pomoć.** Tečnost koja prsne iz akumulatora može da prouzrokuje iritaciju ili opekotine.

## Servis

- **Servisiranje električnog alata poverite kvalifikovanom serviseru koji isključivo koristi iste rezervne delove.**

Tako ćete biti sigurni u održavanje bezbednosti električnog alata.

## Bezbednosna upozorenja za duvač

- Kako biste smanjili rizik od strujnog udara, nemojte koristiti proizvod na vlažnim površinama ili na kiši.
- Držite proizvod u zatvorenom prostoru tokom skladištenja.
- Nemojte dozvoliti da se proizvod koristi kao igračka. Nemojte dozvoliti deci da priđu proizvodu.
- Pratite instrukcije navedene u ovom uputstvu. Koristite samo odobrene dodatke.
- Ako je proizvod oštećen, pao je u vodu, ostavljen je na otvorenom prostoru ili ne radi ispravno, obratite se ovlašćenom servisnom centru.
- Nemojte rukovati proizvodom vlažnim rukama.
- Nemojte stavljati predmete u otvore. Nemojte koristiti proizvod ako je otvor blokiran.
- Održavajte proizvod tako da bude bez prašine, otpadaka od prediva, dlaka ili bilo čega drugog što bi moglo umanjiti protok vazduha.
- Pazite da kosa, nakič, labava odeća, prsti i svi delovi tela budu odvojeni od otvora i pokretnih delova.
- Budite pažljivi kada koristite proizvod na stepenicama.

## Opšta bezbednosna uputstva

- Koristite proizvod na ispravan način. Telesna povreda ili smrt su mogući rezultat neispravnog korišćenja. Koristite proizvod samo za zadatke navedene u ovom uputstvu. Nemojte koristiti proizvod za druge zadatke.
- Pratite instrukcije navedene u ovom uputstvu. Pratite bezbednosne simbole i bezbednosna uputstva. Ako rukovalac ne prati uputstva i simbole, oštećenje, telesna povreda ili smrt su mogući rezultat.
- Nemojte baciti ovo uputstvo. Koristite uputstva kako biste sklopili, rukovali i održavali proizvod u dobrom stanju. Koristite uputstva za ispravno montiranje dodatka i opreme. Koristite isključivo odobrene dodatke i opremu.
- Nemojte koristiti oštećeni proizvod. Pridržavajte se šeme održavanja. Vršite samo one radove održavanja za koje pronađete instrukcije u ovom uputstvu. Ovlašćeni servisni centar mora izvršiti sve druge radove održavanja.
- Ovo uputstvo ne može sadržavati sve situacije koje se mogu pojaviti prilikom korišćenja proizvoda. Budite pažljivi i koristite zdrav razum. Nemojte rukovati proizvodom ili vršiti održavanje ako niste sigurni u pogledu određene situacije. Obratite se stručnjaku za proizvod, prodavcu, servisnom zastupniku ili ovlašćenom servisnom centru kako biste dobili više informacija.
- Skinite akumulator pre nego što sklopite proizvod, uskladištite ga ili izvršite održavanje.
- Nemojte koristiti proizvod ako je izmenjen od inicijalnih specifikacija. Nemojte menjati deo na

- proizvodu bez odobrenja od strane proizvođača. Koristite samo delove koji su odobreni od strane proizvođača. Telesna povreda ili smrt su mogući rezultat nepravilnog održavanja.
- Nemojte pokretati proizvod u zatvorenom prostoru ili blizu zapaljivih materijala.
  - Motor stvara elektromagnetno polje tokom korišćenja proizvoda. Elektromagnetno polje može izazvati oštećenje medicinskih implantata. Posavetujte se sa svojim lekarom o proizvođačem medicinskog implantata pre nego što počnete da rukujete ovim proizvodom.
  - Nemojte dozvoliti da dete rukuje proizvodom. Ne dozvolite neobučenicima da rukuju proizvodom.
  - Pobrinite se da uvek nadzirete osobu sa smanjenim fizičkim ili mentalnim sposobnostima koja koristi proizvod. Odgovorna odrasla osoba mora uvek biti prisutna.
  - Proizvod čuvajte na mestu gde deca i neovlašćene osobe nemaju pristup.
  - Proizvod može da izbacuje predmete i tako izazove telesne povrede. Pridržavajte se bezbednosnih uputstava kako biste smanjili rizik od telesne povrede ili smrti.
  - Nemojte se udaljavati od proizvoda kada motor radi.
  - Rukovalac proizvoda je odgovoran u slučaju ako dođe do nesreće.
  - Uverite se da delovi nisu oštećeni pre nego što koristite proizvod.
  - Uverite se da ste na bezbednoj udaljenosti od drugih osoba ili životinja pre nego što koristite proizvod. Uverite se da osobe u okolnom području znaju da ćete koristiti proizvod.
  - Pogledajte nacionalne ili lokalne zakone. Oni mogu sprečavati ili umanjiti načine za rad proizvoda u određenim slučajevima.

## Bezbednosna uputstva za rad

- Koristite proizvod samo za oduvanje ili uklanjanje lišća i drugog neželjenog materijala sa tla.
- Ne dozvolite da prolaznici ili životinje priđu na manje od 15 m (50 stopa) od rukovaoca.
- Ovaj proizvod može da velikom brzinom izbacuje predmete, koji mogu da rikošetiraju u smeru rukovaoca. Tako može da dođe do povrede oka.
- Držite proizvod kao što je prikazano. (Sl. 17)
- Pregledajte radno područje pre korišćenja proizvoda. Uklonite sav neželjeni materijal i čvrste predmete, kao što su kamenje, staklo i žica koji mogu biti izbačeni, odskočiti ili izazvati telesnu povredu ili oštećenje tokom rada.
- Nemojte okretati mlaznicu duvača u pravcu ljudi, životinja, otvorenih prozora ili vozila.
- Zaustavite motor pre postavljanja ili uklanjanja dodatne opreme ili delova.
- Ne koristite proizvod bez štitnika.
- Nemojte stajati na merdevinama dok rukujete proizvodom.
- Sigurno učvrstite proizvod tokom transportovanja.
- Koristite proizvod samo u preporučeno vreme. Poštujte lokalne propise.
- Koristite proizvod na najmanjoj mogućoj brzini dovoljnoj da se posao obavi.
- Uverite se da je proizvod u dobrom stanju pre rada.
- Koristite grabulje ili metlu da biste oslobodili neželjeni materijal sa tla pre rada.
- Poprskajte površinu na kojoj ćete raditi crevom ako je prljava.
- Da biste štedeli vodu, koristite proizvod kao zamenu za crevo.
- Ne usmeravajte proizvod na biljke koje se lako oštećuju.
- Kontrolišite protok vazduha tako što ćete usmeriti cev duvača nadole ili na stranu. Ne duvajte vazduh u pravcu predmeta kao što su zidovi, veliko kamenje, vozila i ograde.
- Ako radite u uglovima zatvorene prostorije, izduvavajte iz ugla ka centru radne oblasti. U suprotnom, neželjeni materijal može da vas udari u lice i prouzrokuje povredu očiju.
- Nemojte da rukujete ovim proizvodom ako ste umorni, bolesni, ili pod uticajem alkohola, droge ili lekova.
- Obavezno podignite dugu kosu iznad ramena.
- Pobrinite se da su vam šake, stopala i proizvod u ispravnom položaju tokom rada. Održavajte čvrst oslonac i dobru ravnotežu. Nemojte se preterano naginjati.
- Prisutne osobe moraju da nose zaštitu za oči.
- Zaustavite motor ako druge osobe uđu u radno područje.
- Nemojte rukovati proizvodom na krovovima ili sa drugih visokih položaja. To može izazvati telesnu povredu.
- Koristite celo produženje mlaznice da biste držali mlaz vazduha blizu tla.
- Posle korišćenja proizvoda, bacite neželjeni materijal u odgovarajući kontejner za otpad.
- Skinite akumulator pre uklanjanja blokade ili drugog materijala.
- Skinite akumulator ako proizvod emituje neobične vibracije.
- Koristite proizvod samo po dnevnom svetlu ili po dobrom veštačkom osvetljenju.
- Održavajte stabilan položaj nogu na nagibima.
- Hodajte, nemojte trčati.
- Održavajte čistim sve usisnike vazduha.

## Lična zaštitna oprema

- Uvek koristite odgovarajuću ličnu zaštitnu opremu kada radite sa proizvodom. Lična zaštitna oprema ne poništava rizik od telesne povrede. Lična zaštitna

oprema umanjuje stepen telesne povrede u slučaju pojave nesreće.

- Uvek koristite odobrenu zaštitu za oči tokom rada sa proizvodom.
- Nemojte raditi sa proizvodom dok ste bosonogi ili u otvorenoj obući. Uvek nosite neklizajuće i čvrste čizme.
- Uvek nosite duge pantalone od čvrstog materijala.
- Ako je neophodno, koristite odobrene zaštitne rukavice.
- Nosite zaštitnu kacigu ako postoji mogućnost da vam predmeti padnu na glavu.
- Uvek koristite odobrenu zaštitu za uši tokom rada sa proizvodom. Izloženost buci tokom dužeg vremenskog perioda može dovesti do gubitka sluha izazvanog bukom.
- Vodite računa da vam u blizini bude komplet za prvu pomoć.
- Uvek koristite odobrenu masku za zaštitu od prašine kada koristite proizvod u prašnjavom okruženju.

## Zaštitni uređaji na proizvodu

- Pobrinite se da redovno vršite održavanje proizvoda.
  - Time se produžava radni vek proizvoda.
  - Time se smanjuje rizik od nesreća.

Neka ovlašćeni prodavac ili ovlašćeni servisni centar redovno pregledaju proizvod kako bi izvršili podešavanja ili popravke.

- Nemojte koristiti proizvod na kojem je oštećena zaštitna oprema. Ako je proizvod oštećen, obratite se ovlašćenom servisnom centru.

## Taster za uključivanje

Uverite se da se motor zaustavio nakon što ste pritisli taster za uključivanje.

## Bezbednosna uputstva za održavanje



**UPOZORENJE:** Nepravilno održavanje može rezultirati oštećenjem motora ili telesnom povredom.

Rukovalac proizvodom je odgovoran za vršenje sveg neophodnog održavanja, kako je navedeno u korisničkom uputstvu.

Skinite akumulator pre vršenja održavanja.

## Bezbedna upotreba akumulatora

Koristite samo originalne proizvođačke akumulatore i punite ga samo u punjaču akumulatora istog proizvođača.

Punjivi akumulatori se koriste isključivo kao izvori napajanja za odgovarajuće bežične proizvode. Da bi se

sprečile povrede, ne treba koristiti akumulator za napajanje drugih uređaja.

- Ne rastavljajte, ne otvarajte i ne secite akumulatore.
- Ne ostavljajte akumulatore na direktnom sunčevom svetlu i toploti. Držite akumulatore van domašaja vatre.
- Redovno pregledajte da li su punjač akumulatora i akumulator oštećeni. Oštećeni i modifikovani akumulatori mogu da izazovu požar, eksploziju i opasnost od povrede. Ne popravljajte i ne otvarajte oštećene akumulatore.
- Ne koristite akumulatore i proizvode koji su neispravni, prepravljani i oštećeni.
- Ne menjajte i ne popravljajte proizvod i akumulator. Samo ovlašćeni prodavac može da vrši popravke.
- Ne spajajte kratko čeliju ni akumulator. Ne čuvajte akumulatore u kutiji ili fioci u kojoj drugi metalni predmeti mogu da ih kratko spoje.
- Ne vadite akumulator iz pakovanja u kojem je isporučen dok ne bude potreban za rad.
- Ne izlažite akumulatore mehaničkim udarima.
- Ako neki akumulator curi, ne dozvolite da vam ta tečnost dospe na kožu ili u oči. Ako ste dodirnuti tečnost, isperite površinu velikom količinom vode i obratite se doktoru.
- Ne koristite punjač akumulatora osim kako je navedeno za rad sa akumulatorom.
- Pogledajte oznake plus (+) i minus (-) na akumulatoru i proizvodu da biste bili sigurni da ih stavljate u odgovarajući položaj.
- Ne koristite akumulator koji nije napravljen za korišćenje sa proizvodom.
- U uređaju ne smeju da se istovremeno koriste akumulatori različitog napona i različitih proizvođača.
- Držite akumulatore van domašaja dece.
- Uvek kupujte akumulatore koji odgovaraju proizvodu.
- Održavajte akumulatore čistim i suvim.
- Zapriježane polove akumulatora bi trebalo očistiti čistom i suvom krpom.
- Rezervne akumulatore treba napuniti pre upotrebe. Uvek koristite odgovarajući punjač akumulatora i potražite uputstva za pravilno punjenje u priručniku.
- Ne držite akumulator u punjaču ako ga ne koristite.
- Sačuvajte priručnik za buduće reference.
- Koristite akumulator samo za rad za koji je neophodan.
- Uklonite akumulator iz proizvoda kad se ne koristi.
- Tokom rada držite akumulatore podalje od metalnih predmeta kao što su spajalice, ključevi, ekseri, zavrtnji ili drugi mali metalni predmeti. To može da napravi spoj između polova akumulatora. Kratko spajanje polova akumulatora može da izazove opekotine ili požar.

---

## SKLAPANJE

---



**UPOZORENJE:** Pročitajte poglavlje o bezbednosti pre sklapanja proizvoda.

### Sklapanje cevi duvača

(Sl. 18 )

1. Poravnajte umetak na cevi duvača sa glavom motora.
2. Povežite cev duvača sa glavom motora dok ne čujete škljocaj. Uverite se da su se sigurno zavravili.
3. Povežite mlaznicu sa cevi duvača dok ne čujete škljocaj. Uverite se da su se sigurno zavravili.

---

## RUKOVANJE

---



**UPOZORENJE:** Pročitajte i shvatite poglavlje o bezbednosti pre rada sa proizvodom.

### Pre pokretanja proizvoda

- Pregledajte proizvod kako biste se uverili da nema nedostajućih, oštećenih, labavih ili pohabanih delova.
- Pregledajte navrtke, zavrtnje i vijke.
- Pregledajte obarač u pogledu ispravnog rada.
- Pregledajte taster za uključivanje kako biste se uverili da ispravno radi.

### Montiranje akumulatora

(Sl. 19 )

- Poravnajte rebra akumulatora sa otvorima u odeljku akumulatora. Pritisnite akumulator u odeljak akumulatora dok ne čujete škljocaj.
- Da biste skinuli akumulator, pritisnite i držite dugme za otpuštanje akumulatora i izvučite akumulator.

### Pokretanje motora

1. Montirajte akumulator. Pogledajte *Montiranje akumulatora na stranici 247*.
2. Pritisnite taster za uključivanje dok se lampica ne uključi.
3. Pritisnite obarač da biste radili.
  - Blago pritisnite obarač za nižu brzinu.
  - Jače pritisnite obarač za višu brzinu.
4. Koristite proizvod.

### Zaustavljanje motora

1. Otpustite obarač.
2. Pritisnite taster za uključivanje dok se lampica ne isključi.

### Promena režima napajanja

Režim napajanja proizvoda može se promeniti dok proizvod radi. Postoje 2 režima napajanja:

1. **Standardni režim** – štedi energiju i omogućava maksimalno vreme rada. Standardni režim je primenljiv za većinu zadataka.

**Napomena:** Proizvod se postavlja u standardni režim prilikom pokretanja.

2. **Pojačani režim** – proizvod radi pri velikoj brzini u pojačanom režimu. Režim pojačanja radi pri maksimalnoj snazi za zadatke koji nisu laki. Da biste pokrenuli režim pojačanja, pritisnite dugme režima pojačanja dok se lampica ne uključi. Da biste zaustavili režim pojačanja, pritisnite dugme režima pojačanja dok se lampica ne isključi.

**Napomena:** Ako se obarač otpusti tokom rada, proizvod se pokreće u poslednjem režimu. Ako se proizvod automatski zaustavi ili rukovalac pritisne taster za uključivanje, poslednji korišćeni režim se briše iz memorije. Proizvod se postavlja u standardni režim ponovo prilikom pokretanja.

### Pokretanje digitalnog kontrolera brzine

Digitalni kontroler brzine vam omogućava da podesite i održavate brzinu duvača bez obarača.

(Sl. 20 )

1. Držite obarač na željenom položaju i aktivirajte digitalni kontroler brzine.
2. Otpustite obarač nakon što se digitalni kontroler brzine aktivirao.



**Napomena:** Dok je digitalni kontroler brzine aktiviran, obarač se može ponovo povući kako bi se povećala brzina. Nakon otpuštanja obarača, digitalni kontroler brzine se vraća u svoj poslednji položaj.

3. Deaktivirajte digitalni kontroler brzine da biste nastavili uobičajeni rad proizvoda.

### Merač snage

Merač snage prikazuje koliko snage proizvod koristi tokom rada.

- LED lampice br. 4 i 5 prikazuju najbolje performanse i najbolju efikasnost akumulatora.
- LED lampica br. 6 na desnoj strani prikazuje maksimalnu snagu i minimalnu efikasnost akumulatora.

## LED statusa napunjenosti akumulatora

Status akumulatora se prikazuje sve dok ne povučete obarač. Kada otpustite obarač, status akumulatora se ponovo pojavljuje.

Broj LED-ova koji su uključeni prikazuje trenutni nivo punjenja akumulatora.

LED lampice	Status akumulatora
Svi zeleni LED-ovi svetle	Potpuno napunjen (100% – 76%)
LED br. 1, 2 i 3 se uključuje	Akumulator je napunjen 75% – 51%.
LED br. 1 i 2 se uključuju	Akumulator je napunjen 50% – 26%.

LED lampice	Status akumulatora
LED br. 1 se uključuje	Akumulator je napunjen 25% – 6%.
LED br. 1 trepće	Akumulator je napunjen 5% – 0%.

**Napomena:** Ako se motor zaustavlja a LED napajanja ostaje uključen, pritisnite dugme na akumulatoru. Za moguća rešenja, pogledajte *REŠAVANJE PROBLEMA na stranici 249.*

**Napomena:** Ako je akumulator potpuno ispražnjen, motor se odmah zaustavlja.

**Napomena:** Motor se automatski zaustavlja ako su akumulator ili kontroler motora previše vrući tokom operacija u teškim uslovima rada. Pustite da se motor i akumulator ohlade. Proizvod će se tada resetovati.

## ODRŽAVANJE



**UPOZORENJE:** Pročitajte i shvatite poglavlje o bezbednosti pre čišćenja, popravke ili održavanja proizvoda.

### Šema održavanja

- Pobrinite se da se pridržavate šeme održavanja. Intervali su izračunati na osnovu svakodnevnog korišćenja proizvoda. Intervali su različiti ako ne koristite proizvod svakog dana.
- Vršite samo one radove održavanja koji se mogu pronaći u ovom uputstvu.
- Obratite se ovlašćenom servisnom centru u pogledu drugih radova održavanja koji nisu navedeni u ovom uputstvu.

### Svakodnevno održavanje

- Uklonite akumulator. Pogledajte uputstva za rad akumulatora za pravilno održavanje.

- Pregledajte navrtke, zavrtnje i vijke.
- Pregledajte obarač u pogledu ispravnog rada.
- Pregledajte taster za uključivanje kako biste se uverili da ispravno radi.
- Uklonite spoljašnji neželjeni materijal sa proizvoda pomoću meke četke ili suve krpe. Nemojte čistiti vodom, tečnostima za čišćenje ili rastvaračima.
- Koristite meku četku da biste uklonili neželjeni materijal sa otvora za ventilaciju.
- Pregledajte proizvod kako biste se uverili da nema nedostajućih, oštećenih, labavih ili pohabanih delova.
- Pregledajte proizvod da biste se uverili da su pokretni delovi poravnati i bezbedni za rad.
- Ako je proizvod oštećen, obratite se ovlašćenom servisnom centru. Nemojte koristiti oštećeni proizvod.



## REŠAVANJE PROBLEMA

Problem	Mogući uzrok	Moguće rešenje
Proizvod ne može da se pokrene	Napajanje je isključeno.	Pokrenite napajanje. Pogledajte <i>Pokretanje motora na stranici 247</i> .
	Nema električnog kontakta između proizvoda i akumulatora.	Montirajte akumulator na pravilan način. Pogledajte <i>Montiranje akumulatora na stranici 247</i> .
	Akumulator nije napunjen.	Napunite akumulator. Pogledajte korisničko uputstvo za akumulator.
	Akumulator ili proizvod su previše vrući.	Pustite da se akumulator i proizvod ohlade pre nego što pokrenete proizvod.
	Akumulator ili proizvod su previše hladni.	Pustite da se akumulator i proizvod ugreju pre nego što pokrenete proizvod.
	Kontroler motora je previše vruć.	Pustite da se akumulator i proizvod ohlade tokom najmanje 1 sata pre nego što pokrenete proizvod.

### Kôdovi grešaka

Kôdovi grešaka pomažu pri rešavanju problema sa akumulatorom i/ili punjačem akumulatora tokom punjenja.

(Sl. 21 )

**Napomena:** Pogledajte LED statusa napunjenosti akumulatora dok su rebra uperena nagore da biste videli ispravnu orijentaciju LED lampica.

LED ekran	Moguće greške	Moguća rešenja
LED br. 1 svetli crveno i LED br. 4 svetli zeleno, akumulator se ne puni ili ne radi ispravno u proizvodu	Izgoreo je unutrašnji osigurač	Obratite se ovlašćenom servisnom centru.
LED br. 1 svetli crveno	Nepravilan napon ćelije	Obratite se ovlašćenom servisnom centru.
LED br. 4 svetli zeleno	Akumulator je prepunjen	Skinite akumulator sa punjača akumulatora i montirajte ga u proizvod. Radite sa proizvodom. Punjač akumulatora je možda neispravan. Obratite se ovlašćenom servisnom centru.
LED br. 1 svetli crveno i LED br. 2 svetli zeleno, akumulator se ne puni ili ne radi ispravno u proizvodu	Kvar akumulatora	Skinite akumulator sa proizvoda. Nemojte puniti. Akumulator je oštećen i mora biti zamenjen. Obratite se ovlašćenom servisnom centru.
CRVENI LED se uključuje, LED br. 2 svetli zeleno i trepće tokom punjenja ili kada je akumulator priključen na punjač akumulatora	Unutrašnja temperatura akumulatora je preniska ili previsoka za punjenje	Premestite punjač i akumulator na mesto na kojem unutrašnja temperatura akumulatora može da bude između 5 °C (41 °F) i 45 °C (113 °F).

LED ekran	Moguće greške	Moguća rešenja
CRVENI LED treperi i LED br. 2 treperi zeleno kada je akumulator montiran.	Unutrašnja temperatura akumulatora je preniska ili previsoka	Unutrašnja temperatura akumulatora mora da bude između -15 °C (5 °F) i 70 °C (158 °F). Temperatura oko line u akumulatoru je preniska ili previsoka. <ul style="list-style-type: none"> <li>Ako je akumulator previše hladan od ambijentalnog okruženja, pomerite akumulator i punjač akumulatora u toplo okruženje.</li> <li>Ako je akumulator previše vruć, naročito nakon rada, pomerite akumulator i punjač akumulatora iz toplog okruženja.</li> </ul>

## TEHNIČKI PODACI

	jedinica	LI 58GB (BHB58VPR)
<b>Specifikacije motora</b>		
Tip motora		Bez četkica
Napon motora	V (DC)	58
Snaga motora	W	1200
<b>Specifikacije akumulatora i punjača akumulatora</b>		
Podrazumevani tip akumulatora		Li 585.2A
Podrazumevani tip punjača akumulatora		Li 58V 2.5CGR
<b>Podaci o buci i vibracijama</b>		
Ekvivalentni nivo vibracija na ručkama opremljenim cevima duvača (originalno). Pogledajte Napomenu 1.	m/s <sup>2</sup>	5,429
Nivo zvučne snage, garantovano (LWA). Pogledajte Napomenu 2.	dB(A)	99
Nivo zvučne snage, izmereno. Pogledajte Napomenu 2.	dB(A)	96
Ekvivalentni nivo pritiska zvuka uređaja opremljenog cevima duvača (originalnom) u uhu rukovaoca, meren prema ISO 22868	dB(A)	84
<b>Performanse radnog kola ventilatora (sa mlaznicom i cevi duvača)</b>		
Maks. brzina vazduha	m/s (mph)	58 (130)
Zapremina vazduha (visoka)	m <sup>3</sup> /min (cfm)	10 (380)
Zapremina vazduha (pojačana)	m <sup>3</sup> /min (cfm)	15 (540)
<b>Masa proizvoda</b>		
Težina (bez akumulatora, sa cevima)	kg (funte)	2,7 (5,9)

**Napomena 1:** Podaci iz izveštaja za ekvivalentni nivo vibracija imaju tipičnu statističku disperziju (standardno odstupanje) od 1,5 m/s<sup>2</sup>.

**Napomena 2:** Emisije buke u životnoj sredini merene kao zvučna snaga (LWA) u skladu sa direktivom Evropske zajednice 2000/14/EZ. Izveštajni nivo zvučne

snage za mašinu meren je sa originalnim priključkom za košenje koji daje najviši nivo. Razlika između garantovanog i izmerenog nivoa zvučne snage je da garantovana zvučna snaga takođe obuhvata raspršenje rezultata merenja i razlike između različitih mašina istog modela u skladu sa Direktivom 2000/14/EZ.

**Napomena 3:** Izveštajni podaci za ekvivalentni nivo zvučnog pritiska za mašinu uključuju tipično statističko raspršenje (standardno odstupanje) od 3 dB (A).

## SADRŽAJ EZ DEKLARACIJE O USAGLAŠENOSTI

Mi, kompanija Husqvarna AB, SE 561 82 Huskvarna, ŠVEDSKA, izjavljujemo pod sopstvenom odgovornošću da je predstavljeni proizvod:

U ime kompanije Husqvarna AB, SE 561 82 Huskvarna, ŠVEDSKA, 4.12.2017.

Opis	Duvač
Marka	McCulloch
Platforma/tip/model	Platforma BHB58VPR, predstavljeni model Li 58GB
Serijski broj	Serijski broj od 2017. i nadalje

Džon Tompson, direktor za proizvode i marketing, odgovoran za tehničku dokumentaciju

u potpunosti usaglašen sa sledećim EU direktivama i propisima:

Direktiva/propis	Opis
2006/42/EZ	„koji se odnose na mašine“
2014/30/EU	„koji se odnose na elektromagnetsku kompatibilnost“
2000/14/EZ	„koji se odnose na buku u otvorenom prostoru“
2011/65/EU	„koji se odnose na opasne supstance“

Primenjeni harmonizovani standardi i/ili tehničke specifikacije su sledeće: EN 60745-1:2009+A11; EN 15503:2009+A2; EN ISO 12100:2010

U skladu sa Direktivom 2000/14/EZ, Aneks V, deklarirane vrednosti jačine zvuka su izložene u odeljku o tehničkim podacima u ovom uputstvu i u potpisanoj EZ Deklaraciji o usaglašenosti.

TUV Rheinland je izvršio volonterski pregled u ime kompanije Husqvarna AB, te je pružio sertifikat o usaglašenosti sa Direktivom Saveta Evrope 2006/42/EZ za mašineriju.

Sertifikat, kako je obezbeđen na potpisanoj EZ Deklaraciji o usaglašenosti, primenjuje se na sve proizvodne lokacije i zemlje porekla, kako je navedeno na proizvodu.

Isporučeni duvač odgovara primerku koji je bio podvrgnut pregledu.

---

## Innehåll

---

INTRODUKTION.....	252	UNDERHÅLL.....	258
SÄKERHET.....	253	FELSÖKNING.....	258
MONTERING.....	256	TEKNISKA DATA.....	259
ANVÄNDNING.....	257	INNEHÅLLET I EG-FÖRSÅKRAN OM ÖVERENSSTÄMMELSE.....	260

---

## INTRODUKTION

---

### Bruksanvisning

Det ursprungliga språket i denna bruksanvisning är engelska. Bruksanvisningar på andra språk är översättningar från engelska.

### Översikt

(Fig. 1.)

1. Batteripack
2. Laddare för batteripack
3. Batteristatusknapp
4. Batteriets laddningsstatus, lysdioder
5. Munstycke
6. Blåsarrör
7. Flik
8. Digital farthållare
9. Gasreglage
10. Bakre handtag
11. Digitalt kontrollcenter
12. Effektmätare
13. Effektkönningsknapp
14. Strömknapp
15. Frigöringsknapp för batteri
16. Luftventil
17. Elektrisk drivenhet
18. Bruksanvisning

### Symboler på produkten

(Fig. 2.) Varning

(Fig. 3.) Läs den här bruksanvisningen.

(Fig. 4.) Använd godkänt huvudskydd

(Fig. 5.) Använd godkända hörselskydd

(Fig. 6.) Använd godkänt ögonskydd

(Fig. 7.) Använd godkända skyddsstövlar och handskar

(Fig. 8.) Akta dig för utslungade föremål och rikoschetter.

(Fig. 9.) Håll håret ovanför axlarna

Använd inte smycken när du använder produkten

(Fig. 10.)

(Fig. 11.) Säkerhetsavstånd

(Fig. 12.) Elektrisk stöt

(Fig. 13.) Garanterad ljudeffektnivå

Varken produkten eller förpackningen ska hanteras som hushållsavfall. Istället ska produkten och förpackningen överlämnas till lämplig återvinningsstation för återvinning av elektrisk och elektronisk utrustning.

(Fig. 14.)

Lämna inte, lagra inte och använd inte i regn eller i fuktiga förhållanden.

(Fig. 15.)

(Fig. 16.) Återvinn

---

**Notera:** Övriga symboler/dekaleringar på produkten avser specifika krav för certifieringar på andra kommersiella marknader.

---

### Produktansvar

Enligt lagstiftningen för produktansvar ansvarar vi inte för skador som vår produkt orsakar om:

- produkten repareras felaktigt.
- produkten repareras med delar som inte kommer från tillverkaren eller inte har godkänts av tillverkaren.
- produkten har ett tillbehör som inte kommer från tillverkaren eller inte har godkänts av tillverkaren.
- produkten inte repareras vid ett godkänt servicecenter eller av en godkänd person.

## Säkerhetsdefinitioner

Definitionerna nedan beskriver allvarlighetsgraden för varje signalord.



**VARNING:** Personskador.



**OBSERVERA:** Skador på produkten.

**Notera:** Denna information gör produkten lättare att använda.

## Allmänna säkerhetsvarningar för elverktyg



**VARNING:** Läs igenom alla säkerhetsinstruktioner och varningar. Om du inte följer varningarna och instruktionerna kan det leda till elektriska stötar, brand och/eller allvarliga skador.

### Spara alla varningar och instruktioner som referens.

I varningarna syftar termen "elverktyg" på ett verktyg som antingen är anslutet till nätspänningen (med sladd) eller drivs av batteri (sladdlöst).

### Säkerhet i arbetsområdet

- **Arbetsområdet ska hållas välordnat och välbelyst.** I rörliga eller mörka arbetsområden händer det lätt olyckor.
- **Använd inte elverktyg i explosiva miljöer, t.ex. i närvaro av brandfarliga vätskor, gaser eller damm.** Gnistor från elverktyget kan antända damm eller ångor.
- **Håll barn och åskådare på avstånd när du använder elverktyg.** Om du blir distraherad kan du tappa kontrollen.

### Elsäkerhet

- **Elverktygets stickkontakt måste passa i vägguttaget. Modifiera aldrig stickkontakten på något sätt. Använd inga adapterkontakter med jordade elverktyg.** Oförändrade stickkontakter och motsvarande vägguttag minskar riskerna för elektriska stötar.
- **Undvik kroppskontakt med jordade ytor, t.ex. rör, kylare, pisar och kylskåp.** Risken för elektriska stötar ökar om kroppen är jordad.
- **Utsätt inte elverktyg för regn eller våta.** Om vatten tränger in i elverktyget ökar risken för elektrisk stöt.
- **Använd inte sladden på fel sätt. Använd inte sladden för att bära eller dra elverktyget, eller för att koppla**

**ur elverktyget från uttaget. Håll sladden borta från värme, olja, vassa kanter och rörliga delar.** Skadade eller trassliga sladdar ökar risken för elektrisk stöt.

- **När du använder ett elverktyg utomhus ska du även använda en förlängningsladd för utomhusbruk.** Om du använder en sladd för utomhusbruk minskar risken för elektriska stötar.
- **Om det är oundvikligt att köra elverktyget i en fuktig miljö ska du använda en jordfelsbrytare.** Med jordfelsbrytare minskar risken för elektriska stötar.

### Personligt skydd

- **Var på din vakt, var uppmärksam på vad du gör och använd sunt förnuft när du använder ett elverktyg. Använd inte elverktyg om du är trött, har druckit alkohol eller om du har tagit andra droger eller mediciner.** Ett ögonblick av uppmärksamhet när du använder ett elverktyg kan leda till allvarlig personskada.
- **Använd personlig skyddsutrustning. Bär alltid skyddsglasögon.** Lämplig skyddsutrustning som ansiktsmask, halkfria skyddsskor, hjälm eller hörselskydd minskar risken för personskador.
- **Förebygg att maskinen startar oavsiktligt. Se till att strömbrytaren är frånslagen innan du ansluter elverktyget till en strömkälla och/eller ett batteri samt innan du tar upp eller bär verktyget.** Risken för olyckor är stor om du bär elverktyg med fingret på strömbrytaren eller tillför ström till elverktyg med strömbrytaren påslagen.
- **Ta bort eventuella justeringsnycklar eller skiftnycklar innan du slår på verktyget.** Nycklar som lämnas kvar i elverktygets rörliga delar kan orsaka personskada.
- **Sträck dig inte för långt. Ha alltid ett stadigt fötteste och god balans.** Det ger dig större kontroll över elverktyget i oväntade situationer.
- **Ta på dig ordentliga arbetskläder. Använd inte löst sittande kläder eller smycken. Håll hår, kläder och handskar borta från rörliga delar.** Lösa kläder, smycken och långt hår kan fastna i rörliga delar.
- **Om det finns anordningar för anslutning av enheter för uppsamling av damm, se då till att dessa är ordentligt anslutna och att de används på rätt sätt.** Dammuppsamling kan minska dammrelaterad fara.

### Använda och underhålla elverktyg

- **Bruka inte våld eller onödig kraft. Använd det elverktyg som är rätt för ditt syfte.** Med rätt elverktyg utför du ett bättre och säkrare jobb med den hastighet som elverktyget är utformat för.
- **Använd inte elverktyget om du inte kan starta och stänga av det med strömbrytaren.** Elverktyg som inte kan kontrolleras med strömbrytaren är farliga och måste repareras.
- **Koppla ur stickkontakten från strömkällan och/eller ta ur batteriet innan du gör några justeringar, byter tillbehör eller förvarar elverktyget.** Sådana

förebyggande säkerhetsåtgärder minskar risken för att elverktaget startas oavsiktligt.

- **Förvara elverktyg som inte används utom räckhåll för barn. Se till att personer som inte tidigare har hanterat verktyget, eller som inte har läst instruktionerna, inte använder det.** Elverktyg är farliga om de används av ovana användare.
- **Sköt om ditt elverktyg. Kontrollera att rörliga delar ligger i linje och inte kärvar. Kontrollera även om det finns skadade delar eller om det föreligger andra förhållanden som kan påverka elverktugets funktion. Om elverktaget är skadat ska det repareras innan det används igen.** Många olyckor sker på grund av att rätt underhåll inte har utförts på elverktaget.
- **Håll kapverktyg skarpa och rena.** Kapverktyg med vassa eggar som underhålls på rätt sätt kärvar mer sällan och är lättare att styra.
- **Använd elverktaget och tillbehör enligt de här instruktionerna. Tänk på att ta hänsyn till arbetsförhållandena och det arbete som ska utföras.** Användning av elverktyg andra syften än de avsedda kan resultera i en farlig situation.

#### Använda och underhålla batteridrivna verktyg

- **Ladda endast upp med den laddare som anges av tillverkaren.** En laddare som är lämplig för en typ av batteripack kan utgöra en brandrisk när den används med ett annat batteripack.
- **Använd endast elverktyg med särskilt avsedda batteripack.** Användning av andra batteripack kan innebära risk för skada och brand.
- **När batteripacket inte används ska du hålla det borta från andra metallföremål, som gem, mynt, nycklar, spikar, skruvar och andra små metallföremål, som kan skapa en anslutning mellan kontakterna.** Kortslutning av batteriets kontakter kan orsaka brännskador eller brand.
- **Vid felaktig användning kan vätska spruta ut från batteriet. Undvik kontakt. Om kontakt inträffar av misstag ska du skölja med vatten. Om du får vätska i ögonen ska du uppsöka läkare.** Vätska som sprutar ut från batteriet kan orsaka irritation eller sveda.

#### Service

- **Låt en kvalificerad reparatör som endast använder identiska reservdelar underhålla elverktaget.** På så sätt garanterar du att säkerheten kring ditt elverktyg upprätthålls.

#### Säkerhetsvarningar för blåsaren

- För att minska risken för elektrisk stöt ska du inte använda produkten på våta ytor eller i regn.
- Håll produkten inomhus under förvaring.
- Låt inte produkten användas som en leksak. Håll barn borta från produkten.
- Följ instruktionerna i denna bruksanvisning. Använd endast godkända tillbehör.

- Om produkten har skadats, fallit ner i vatten, lämnats utomhus eller inte fungerar korrekt ska du tala med ett godkänt servicecenter.
- Använd inte produkten med våta händer.
- Placera inga föremål i öppningarna. Använd inte med igensatt öppning.
- Håll fri från damm, ludd, hår och annat som kan minska luftflödet.
- Håll hår, smycken, löst sittande kläder, fingrar och alla kroppsdelar borta från öppningar och rörliga delar.
- Var försiktig när du använder produkten i trappor.

#### Allmänna säkerhetsanvisningar

- Använd produkten på rätt sätt. Skador eller dödsfall är ett möjligt resultat av felaktig användning. Använd endast produkten för arbetsuppgifterna som finns i denna bruksanvisning. Använd inte produkten till andra uppgifter.
- Följ instruktionerna i denna bruksanvisning. Följ säkerhetssymbolerna och säkerhetsinstruktionerna. Om användaren inte följer instruktionerna och symbolerna är skador eller dödsfall ett möjligt resultat.
- Spara den här bruksanvisningen. Använd instruktionerna för att sätta ihop, använda och förvara din produkt i gott skick. Använd instruktionerna för korrekt installation av tillbehör och extrautrustning. Använd endast godkända tillbehör och extrautrustning.
- Använd inte en skadad produkt. Följ underhållsschemat. Utför endast det underhållsarbete som du hittar instruktioner om i den här bruksanvisningen. Godkända servicecenter måste göra allt annat underhållsarbete.
- Den här bruksanvisningen kan inte inkludera alla situationer som kan uppstå när du använder produkten. Var försiktig och använd sunt förnuft. Använd inte produkten eller utför underhåll på produkten om du inte är trygg med situationen. Tala med en produktexpert, din återförsäljare, din serviceverkstad eller ett godkänt servicecenter för att få information.
- Ta ur batteripacket innan du monterar produkten, ställer undan produkten för förvaring eller utför underhåll.
- Använd inte produkten om den ändras från dess första specifikation. Byt inte ut en del av produkten utan tillverkarens godkännande. Använd endast reservdelar som godkänts av tillverkaren. Skador eller dödsfall är ett möjligt resultat av felaktigt underhåll.
- Starta inte produkten inomhus eller nära brandfarligt material.
- Motorn alstrar ett elektromagnetiskt fält när du använder produkten. Det elektromagnetiska fältet kan orsaka skador på medicinska implantat. Tala med din läkare och tillverkaren av eventuella medicinska implantat innan du använder produkten.

- Låt inte barn använda produkten. Låt inte personer utan kännedom om instruktionerna använda produkten.
- Se till att du alltid övervakar en person med nedsatt fysisk eller mental kapacitet som använder produkten. En vuxen person måste alltid närvara.
- Läs in produkten på en plats där barn och obehöriga personer inte har åtkomst.
- Produkten kan skjuta ut föremål och orsaka skador. Följ säkerhetsinstruktionerna för att minska risken för personskador eller dödsfall.
- Lämna inte produkten när motorn är på.
- Användaren av produkten är ansvarig om en olycka inträffar.
- Kontrollera att delarna inte är skadade innan du använder produkten.
- Se till att du står på ett säkert avstånd från andra personer eller djur innan du använder produkten. Se till att personer i närheten vet att du kommer att använda produkten.
- Följ nationella eller lokala lagar. De kan förhindra eller minska produktens funktion under vissa förhållanden.

## Säkerhetsinstruktioner för drift

- Använd endast produkten för att blåsa eller ta bort löv och annat oönskat material som ligger på marken.
- Låt inte andra människor eller djur vistas närmare än 15 meter från användaren.
- Produkten kan slunga ut föremål i hög hastighet som kan studsas i riktning mot användaren. Detta kan orsaka ögonskador.
- Håll produkten enligt bilden. (Fig. 17.)
- Undersök arbetsområdet innan du använder produkten. Avlägsna allt oönskat material och alla hårda föremål som stenar, glas och metalltrådar, som kan slungas ut, studsas tillbaka eller på annat sätt orsaka skador på person eller egendom under arbetets gång.
- Rikta inte blåsarens munstycke mot andra människor, djur, öppna fönster eller fordon.
- Stanna motorn innan du monterar eller demonterar tillbehör eller andra komponenter.
- Använd inte produkten utan dess skydd.
- Stå inte på en stege medan du använder produkten.
- Säkra produkten under transport.
- Använd endast produkten vid rekommenderade tider. Följ lokala bestämmelser.
- Använd produkten med lägsta möjliga hastighet för att få arbetet gjort.
- Se till att produkten är i gott skick före användning.
- Använd en kratta eller kvast för att få bort oönskat material från marken före användning.
- Om arbetsområdet är smutsigt kan du spruta rent det med en slang.

- Använd produkten som ett alternativ till en slang för att spara vatten.
- Rikta inte produkten mot växter som lätt kan skadas.
- Reglera luftflödet genom att rikta blåsarröret nedåt eller åt sidan. Blås inte luften i riktning mot föremål som väggar, stora stenar, fordon och staket.
- Om du arbetar i innerhörn blåser du från hörnet och mot mitten av arbetsområdet. I annat fall kan oönskat material träffa dig i ansiktet och orsaka ögonskador.
- Använd inte produkten om du är trött eller sjuk, eller påverkad av alkohol, droger eller läkemedel.
- Se till att långt hår sätts upp ovanför axlarna.
- Se till att händer, fötter och produkten är i rätt position under användning. Se till att du alltid har en stabil och välbalanserad kroppsställning. Sträck dig inte för långt.
- Människor runt omkring måste använda ögonskydd.
- Stoppa motorn om någon kommer in i arbetsområdet.
- Använd inte produkten på tak eller från andra höga lägen. Detta kan orsaka skador.
- Använd hela förlängningsröret för att hålla luftströmmen nära marken.
- Släng oönskat material i avfallsbehållare efter användning av produkten.
- Ta bort batteripaketet innan du tar bort en blockering eller annat material.
- Ta ur batteripaketet om produkten vibrerar på ett ovanligt sätt.
- Använd endast produkten i dagsljus eller vid god belysning.
- Stå stadigt i slutningar.
- Gå. Spring inte.
- Håll alla luftintag rena.

## Personlig skyddsutrustning

- Använd alltid rätt personlig skyddsutrustning när du använder produkten. Den personliga skyddsutrustningen eliminerar inte risken för skador. Den personliga skyddsutrustningen minskar skadans allvarlighetsgrad om en olycka inträffar.
- Använd alltid godkänt ögonskydd när du använder produkten.
- Använd inte produkten barfota eller med öppna skor. Använd alltid kraftiga halksäkra kängor.
- Använd tjockare långbyxor.
- Om det är nödvändigt bör du använda godkända skyddshandskar.
- Använd hjälm om det finns en risk att föremål faller ned på huvudet.
- Använd alltid godkänt hörselskydd när du använder produkten. Oljud under en längre period kan leda till bullerorsakad hörselnedsättning.
- Se till att du har första hjälpen i närheten.
- Använd alltid en godkänd ansiktsmask när du använder produkten i dammiga miljöer.

## Säkerhetsanordningar på produkten

- Se till att du regelbundet utför underhåll på produkten.
  - Produktens livslängd ökar.
  - Risken för olyckor minskar.

Låt en auktoriserad återförsäljare eller ett godkänt servicecenter regelbundet undersöka produkten för att göra justeringar eller reparationer.

- Använd inte en produkt med skadad skyddsutrustning. Om produkten är skadad bör du tala med ett godkänt servicecenter.

## Strömknapp

Se till att motorn stannar när du trycker på strömbrytaren.

## Säkerhetsinstruktioner för underhåll



**WARNING:** Felaktigt underhåll kan leda till motorskador eller personsador.

Maskinanvändaren är ansvarig för att utföra allt nödvändigt underhåll som anges i bruksanvisningen.

Ta bort batteripacket innan du utför underhåll.

## Batterisäkerhet

Använd endast batteripack från tillverkaren och ladda dem endast i en batteriladdare från tillverkaren.

De laddningsbara batteripacken används enbart som strömförsörjning för tillhörande sladdlösa produkter. För att förhindra personsador ska batteripacket inte användas som strömkälla för andra enheter.

- Ta inte isär, öppna inte och riv inte batteripack.
- Förvara inte batteripack i solljus eller värme. Håll batteripack borta från eld.
- Undersök regelbundet laddaren för batteripack och batteripacket för eventuella skador. Skadade eller modifierade batteripack kan orsaka brand, explosion eller risk för skada. Reparera inte och öppna inte skadade batteripack.
- Använd inte ett batteripack eller en produkt som är trasig, modifierad eller skadad.
- Modifiera inte och reparera inte produkter eller batteripack. Låt endast återförsäljaren utföra reparationer.
- Kortslut inte en cell eller ett batteripack. Förvara inte batteripack i en kartong eller låda där de kan kortsutas av andra metallföremål.
- Ta inte ur ett batteripack från dess originalförpackning förrän det behövs för användning.
- Ge inte batteripack mekaniska stötar.
- Om ett batteri läcker ska du inte låta vätskan komma i kontakt med huden eller ögonen. Om du har rört vid vätskan ska du rengöra området med stora mängder vatten och kontakta läkare.
- Använd inte batteriladdaren för annat än det som är angivet för användning med batteripacket.
- Titta på markeringarna plus (+) och minus (-) på batteripacket och produkten för att säkerställa korrekt användning.
- Använd inte ett batteripack som inte är tillverkat för användning med produkten.
- Blanda inte batteripack med olika spänning eller från olika tillverkare i en enhet.
- Förvara batteripack utom räckhåll för barn.
- Köp alltid korrekta batteripack för produkten.
- Håll batterierna rena och torra.
- Rengör batteripackets kontakter med en ren och torr trasa.
- Sekundära batteripack måste laddas före användning. Använd alltid rätt batteriladdare och se bruksanvisningen för korrekta laddningsanvisningar.
- Låt aldrig ett batteripack laddas kontinuerligt när det inte används.
- Spara bruksanvisningen för framtida referens.
- Använd endast batteripacket till dess avsedda användning.
- Ta ur batteripacket från produkten när den inte används.
- Håll batteriet borta från gem, nycklar, spikar, skruvar och andra små metallföremål under drift. Detta kan skapa en anslutning mellan kontakterna. Kortslutning av batteripackets kontakter kan orsaka brännskador eller en brand.

## MONTERING



**WARNING:** Läs säkerhetskapitlet innan du monterar produkten.

## Montera blåsarröret

(Fig. 18.)

1. Rikta in fliken på blåsarröret med drivenheten.
2. Anslut blåsarröret i drivenheten tills du hör ett klick. Se till att de sitter fast i varandra.
3. Anslut munstycket till blåsarröret tills du hör ett klick. Se till att de sitter fast i varandra.



# ANVÄNDNING



**VARNING:** Läs och förstå säkerhetskapitlet innan du använder produkten.

## Innan du startar produkten

- Genomsök produkten efter saknade, skadade, lösa eller slitna delar.
- Undersök muttrar, skruvar och bultar.
- Undersök om gasreglaget fungerar korrekt.
- Undersök om strömknappen fungerar korrekt.

## Sätta i batteripacket

(Fig. 19.)

- Rikta in batteripackets räfflor med skårorna i batterifacket. Skjut in batteripacket i batterifacket tills du hör ett klick.
- För att ta bort batteriet ska du trycka och hålla in frigöringsknappen för batteriet och dra ut batteripacket.

## Starta motorn

1. Sätt i batteripacket. Se *Sätta i batteripacket på sida 257*.
2. Tryck på strömknappen tills lampan lyser.
3. Tryck in gasreglaget för att använda produkten.
  - Tryck lätt på gasreglaget för lägre hastighet.
  - Tryck hårdare på gasreglaget för högre hastighet.
4. Använda motorsågen.

## Stanna motorn

1. Släpp gasreglaget.
2. Tryck på strömknappen tills lampan släcks.

## Ändra effektläge

Produktens effektläge kan ändras medan produkten är i drift. Det finns två effektlägen:

1. **Standardläge** – Sparar energi och maximerar drifttid. Standardläget är tillämpligt för de flesta uppgifter.

**Notera:** Produkten är inställd på standardläge när den startas.

2. **Boostläge** – Produkten drivs med hög hastighet i boostläget. Boostläge körs med maximal effekt för uppgifter som inte är så lätta. För att starta boostläge ska du trycka på boostlägesknappen tills lampan lyser. För att stoppa boostläge ska du trycka på boostlägesknappen tills lampan slocknar.

**Notera:** Om gasreglaget släpps under drift startas produkten i det senaste läget. Om produkten stannar automatiskt, eller om användaren trycker på strömknappen, raderas det senast använda läget ur minnet. Produkten är inställd på standardläge när den startas igen.

## Starta den digitala farthållaren

Med den digitala farthållaren kan du ställa in och hålla en blåsrehastighet utan gasreglaget.

(Fig. 20.)

1. Håll gasreglaget i det läge som behövs och aktivera den digitala farthållaren.
2. Släpp gasreglaget när den digitala farthållaren är aktiverad.



**Notera:** Samtidigt som den digitala farthållaren är aktiverad kan du dra i gasreglaget igen för att öka hastigheten. Efter att du har släppt gasreglaget återgår den digitala farthållaren till den senaste positionen.

3. Koppla ur den digitala farthållaren för att fortsätta med vanlig användning av produkten.

## Effektmätare

Effektmätaren visar hur mycket ström produkten använder under drift.

- Lysdioderna 4 och 5 visar bästa prestanda och bästa batterieffektivitet.
- Lysdiod 6 på höger sida visar högsta effekt och minsta batterieffektivitet.

## Batteriets laddningsstatus, lysdiod

Batteripackets status visas tills du drar i gasreglaget. När du släpper gasreglaget visa batteripackets status igen.

Antalet lysdioder som lyser visar batteripackets aktuella laddnivå.

Lysdioder	Batteristatus
Alla gröna lysdioder tänds	Fulladdat (100 %–76 %)
Lysdiod 1, 2 och 3 tänds	Batteripacket är 75 %–51 % laddat.
Lysdiod 1 och 2 tänds	Batteripacket är 50 %–26 % laddat.
Lysdiod 1 tänds	Batteripacket är 25 %–6 % laddat.
Lysdiod 1 blinkar	Batteripacket är 5 %–0 % laddat.

**Notera:** Om motorn stannar och strömlampan lyser ska du trycka på knappen på batteripacket. För möjliga lösningar, se *FELSÖKNING* på sida 258.

**Notera:** När batteripacket är helt urladdat stannar motorn omedelbart.

**Notera:** Motorn stannar automatiskt om batteripacket eller motorns styrenhet är för varm vid tung drift. Låt motorn och batteripacket svalna. Produkten återställs då.

## UNDERHÅLL



**WARNING:** Läs och förstå säkerhetskapitlet innan du rengör, reparerar eller utför underhåll på produkten.

### Underhållsschema

- Se till att du följer underhållsschemat. Intervallen beräknas utifrån daglig användning av produkten. Intervallen är annorlunda om du inte använder produkten varje dag.
- Utför endast det underhållsarbete som finns i den här bruksanvisningen.
- Tala med ett godkänt servicecenter om andra underhållsarbeten som inte finns i den här bruksanvisningen.

- Undersök muttrar, skruvar och bultar.
- Undersök om gasreglaget fungerar korrekt.
- Undersök om strömknappen fungerar korrekt.
- Ta bort externt oönskat material från produkten med en mjuk borste eller torr trasa. Rengör inte med vatten, rengöringsvätska eller lösningsmedel.
- Använd en mjuk borste för att ta bort oönskat material från ventilationsöppningarna.
- Genomsök produkten efter saknade, skadade, lösa eller slitna delar.
- Kontrollera att produktens rörliga delar är korrekt justerade och säkra för drift.
- Om produkten är skadad bör du tala med ett godkänt servicecenter. Använd inte en skadad produkt.

### Dagligt underhåll

- Ta bort batteripacket. Se batteripackets bruksanvisning för korrekt underhåll.

## FELSÖKNING

Problem	Möjlig orsak	Möjlig lösning
Produkten startar inte	Strömmen är avstängd.	Slå på strömmen. Se <i>Starta motorn på sida 257</i> .
	Ingen elkontakt mellan produkt- en och batteripacket.	Montera batteripacket korrekt. Se <i>Sätta i batteripacket på sida 257</i> .
	Batteripacket är inte laddat.	Ladda batteripacket. Läs bruksanvisningen för batteripacket.
	Batteripacket eller produkten är för varm.	Låt batteripacket och produkten svalna innan du startar produkt- en.
	Batteripacket eller produkten är för kall.	Låt batteripacket och produkten värmas upp innan du startar produkten.
	Motorns styrenhet är för varm.	Låt batteripacket och produkten svalna i minst en timme innan du startar produkten.

### Felkoder

Felkoderna hjälper dig att utföra felsökning på batteripacket och/eller batteriladdaren medan den laddas.

(Fig. 21.)

**Notera:** Titta på lysdioden för batteriets laddningsstatus med batteriets räfflor uppåt för att se lysdiodernas placering.

LED-skärm	Eventuella fel	Möjliga åtgärder
Lysdiod 1 är röd och lysdiod 4 är grön. Batteripacket laddas inte eller fungerar inte korrekt i produkten	Intern säkring är trasig	Tala med ett godkänt servicecenter.
Lysdiod 1 är röd	Oregelbunden cellspänning	Tala med ett godkänt servicecenter.
Lysdiod 4 är grön	Batteripacket är överladdat	Ta bort batteripacket från batteriladdaren och sätt i det i produkten. Använd produkten. Batteriladdaren kan vara defekt. Tala med ett godkänt servicecenter.
Lysdiod 1 är röd och lysdiod 2 är grön. Batteripacket laddas inte eller fungerar inte korrekt i produkten	Fel på batteripack	Ta ur batteripacket ur produkten. Ladda inte. Batteripacket är skadat och måste bytas ut. Tala med ett godkänt servicecenter.
Röd lysdiod tänds, lysdiod 2 är grön och blinkar under laddning, eller när batteripacket sitter i laddaren	Temperaturen i batteriet är för låg eller för hög för laddning	Flytta batteriladdaren och batteripacket till en plats där temperaturen i batteripacket kan vara mellan 5 °C (41 °F) och 45 °C (113 °F).
Röd lysdiod blinkar och lysdiod 2 blinkar grönt när batteripacket är installerat.	Temperaturen i batteriet är för låg eller för hög	Temperaturen i batteripacket måste vara mellan -15 °C (5 °F) och 70 °C (158 °F). Batteripackets omgivande temperatur är för låg eller för hög. <ul style="list-style-type: none"> <li>Om batteripacket är för kallt på grund av omgivningen ska du flytta batteripacket och batteriladdaren till en varm omgivning.</li> <li>Om batteripacket är för varmt, särskilt efter användning, ska du flytta bort batteripacket och batteriladdaren från den varma omgivningen.</li> </ul>

## TEKNISKA DATA

	enhet	Li 58GB (BHB58VPR)
<b>Motorspecifikationer</b>		
Motortyp		Borstlös
Motorspänning	V (DC)	58
Motoreffekt	On	1 200
<b>Specifikationer för batteripack och batteriladdare</b>		
Batteripack av standardtyp		Li 585.2A
Batteriladdare av standardtyp		Li 58V 2.5CGR
<b>Buller- och vibrationsdata</b>		
Motsvarande vibrationsnivå i handtag utrustade med blåsarrör (original). Se anm. 1.	m/s <sup>2</sup>	5,429
Ljudeffektnivå, garanterad (LWA). Se anm. 2.	dB (A)	99

	<b>enhet</b>	<b>Li 58GB (BHB58VPR)</b>
Ljudeffektnivå, uppmätt. Se anm. 2.	dB (A)	96
Motsvarande ljudtrycksnivå vid användarens öra uppmätt enligt ISO 22868 utrustad med blåsarrör (original)	dB (A)	84
<b>Fläkthjuls prestanda (med munstycke och blåsarrör)</b>		
Max lufthastighet	m/s (mph)	58 (130)
Luftvolym (hög)	m <sup>3</sup> /min (cfm)	10 (380)
Luftvolym (boost)	m <sup>3</sup> /min (cfm)	15 (540)
<b>Produktmassa</b>		
Vikt (utan batteripack, med rör)	Kg (lb)	2,7 (5,9)

**Anm. 1:** Rapporterade data för ekvivalent vibrationsnivå har en typisk statistisk spridning (standardavvikelse) på 1,5 m/s<sup>2</sup>.

**Anm. 2:** Emission av buller till omgivningen uppmätt som ljudeffekt (LWA) enligt EG-direktiv 2000/14/EG. Rapporterad ljudeffektnivå för maskinen har uppmätts med den originalskårustning som ger den högsta nivån. Skillnaden mellan garanterad och uppmätt

ljudeffekt är att den garanterade ljudeffekten också inkluderar spridning i mätresultatet och variationen mellan olika maskiner av samma modell enligt direktiv 2000/14/EC.

**Anm. 3:** Rapporterade data för ekvivalent ljudtrycksnivå för maskinen har en typisk statistisk spridning (standardavvikelse) på 3 dB (A).

## INNEHÅLLET I EG-FÖRSÄKRAN OM ÖVERENSSTÄMMELSE

Husqvarna AB, SE-561 82 Huskvarna, SVERIGE, försäkrar härmed på eget ansvar att den företrädda produkten:

Beskrivning	Blåsare
Varumärke	McCulloch
Plattform/typ/modell	Plattform BHB58VPR, representerar modell Li 58GB
Parti	Serienummer daterade 2017 och framåt

uppfyller alla krav i följande EU-direktiv och förordningar:

Direktiv/förordning	Beskrivning
2006/42/EG	"angående maskiner"
2014/30/EU	"angående elektromagnetisk kompatibilitet"
2000/14/EG	"angående buller utomhus"
2011/65/EU	"angående farliga ämnen"

Harmoniserade standarder och/eller tekniska specifikationer som tillämpas är följande: EN 60745-1:2009+A11; EN 15503:2009+A2; EN ISO 12100:2010

I enlighet med direktiv 2000/14/EG, bilaga V finns ljudvärdena angivna i avsnittet tekniska data i denna handbok och i den undertecknade EU-försäkran om överensstämmelse.

TUV Rheinland har utfört en frivillig kontroll åt Husqvarna AB – Certifikat om överensstämmelse med Rådets direktiv 2006/42/EG om maskiner.

Certifikatet, som levereras med en undertecknad EU-försäkran om överensstämmelse, är tillämpligt på alla tillverkningsplatser och ursprungsländer, såsom anges på produkten.

Den levererade blåsaren överensstämmer med det exemplar som genomgick kontroll.

På uppdrag av Husqvarna AB, SE-561 82 Huskvarna, SVERIGE, 2017-12-04

John Thompson, Product and Marketing director  
Ansvarig för teknisk dokumentation

# İçindekiler

GİRİŞ.....	261	BAKIM.....	267
EMNİYET.....	262	SORUN GİDERME.....	267
MONTAJ.....	265	TEKNİK VERİLER.....	268
KULLANIM.....	266	AT UYUMLULUK BİLDİRİMİNİN İÇERİĞİ.....	269

## GİRİŞ

### Kullanım kılavuzu

Bu kullanım kılavuzunun asıl dili İngilizcedir. Diğer dillerdeki kullanım kılavuzları İngilizceden çevrilmiştir.

### Genel bakış

(Şek. 1 )

1. Akü grubu
2. Akü grubu şarj cihazı
3. Akü durum düğmesi
4. Akü şarj olma durum LED'leri
5. Uç
6. Üfleyici borusu
7. Dil
8. Dijital hız sabitleyici
9. Tetik
10. Arka kol
11. Dijital kontrol merkezi
12. Güç sayacı
13. Güç arttırma düğmesi
14. Güç düğmesi
15. Akü çıkarma düğmesi
16. Hava deliği
17. Elektrikli tahrik kafası
18. Kullanım kılavuzu

(Şek. 9 ) Saçınızın omuz hizanızdan yukarıda tutun

(Şek. 10 ) Ürünü kullanırken takı takmayın

(Şek. 11 ) Güvenli mesafe

(Şek. 12 ) Elektrik çarpması

(Şek. 13 ) Garantili ses gücü seviyesi

Ürün veya ambalajı evsel atık olarak işleme alınamaz. Ürün ve ambalajı, elektrikli ve elektronik ekipmanları geri dönüştürmek için uygun bir geri dönüşüm istasyonuna (Şek. 14 ) gönderilmelidir.

Yağmurlu veya ıslak koşullarda bırakmayın, (Şek. 15 ) depolamayın veya kullanmayın.

(Şek. 16 ) Geri dönüştürün

**Not:** Ürünün üzerindeki diğer semboller/etiketler, diğer ticari alanların sertifikalandırma gereklilikleri ile ilgilidir.

### Ürün üzerindeki semboller

(Şek. 2 ) Uyarı

(Şek. 3 ) Bu kullanma kılavuzunu okuyun.

(Şek. 4 ) Onaylı kafa koruma ekipmanı kullanın

(Şek. 5 ) Onaylı kulak koruma ekipmanı kullanın

(Şek. 6 ) Onaylı koruyucu gözlük kullanın

(Şek. 7 ) Onaylı koruyucu bot ve eldiven giyin

(Şek. 8 ) Atılan nesnelere ve seken cisimlere dikkat edin.

### Ürün sorumluluğu

Ürün sorumluluğu yasalarında belirtildiği üzere;

- ürünün hatalı bir şekilde onarılması,
- ürünün, üretici tarafından onaylanmayan veya üreticiden alınmayan parçalarla tamir edilmesi,
- üründe, üreticiden alınmayan veya üretici tarafından onaylanmayan bir aksesuar bulunması,
- ve ürünün, onaylı bir servis merkezinde veya yetkili bir kurum tarafından tamir edilmemesi durumunda oluşabilecek hasarlardan sorumlu değildir.

## Güvenlik tanımları

Aşağıdaki tanımlar, her bir sinyal kelimesinin önem derecesini belirtir.



**UYARI:** Yaralanma tehlikesi.



**DİKKAT:** Ürünün hasar görme tehlikesi.

**Not:** Bu bilgiler, ürünün kullanımını kolaylaştırır.

## Genel elektrikli alet güvenlik uyarıları



**UYARI:** Tüm güvenlik uyarılarını ve talimatları okuyun. Uyarılar ve talimatların göz ardı edilmesi elektrik çarpmasına, yangına ve/veya ciddi yaralanmaya neden olabilir.

**Tüm uyarı ve talimatları ilerde başvurmak üzere saklayın.**

Uyarılardaki "elektrikli alet" ifadesi, şebeke akımıyla çalışan (kablolu) elektrikli aletinizi veya aküyle çalışan (kablosuz) elektrikli aletinizi belirtmektedir.

### Çalışma alanı güvenliği

- **Çalışma alanını temiz ve iyi aydınlatılmış tutun.** Kalabalık veya karanlık alanlar kazalara neden olabilir.
- **Elektrikli aletleri yanıcı sıvıların, gazların veya tozların bulunduğu patlayıcı ortamlarda çalıştırmayın.** Elektrikli aletler, toz veya gazı ateşleyebilecek kıvılcımlar çıkarır.
- **Elektrikli aletleri kullanırken çocukları ve yanınızdakileri uzakta tutun.** Dikkatinizin dağılması, kontrolü kaybetmenize neden olabilir.

### Elektrik güvenliği

- **Elektrikli aletlerin fişleri prize uygun olmalıdır. Hiçbir zaman fişler üzerinde herhangi bir değişiklik yapmayın. Topraklı elektrikli aletler ile herhangi bir adaptör fiş kullanmayın.** Değiştirilmemiş fişler ve uygun prizler elektrik çarpması riskini azaltır.
- **Boru, radyatör, alan, soğutucu gibi topraklı yüzeylerle vücut temasından kaçının.** Vücudunuz topraklı ise elektrik çarpması riski artar.
- **Elektrikli aletleri yağmura veya ıslak koşullara maruz bırakmayın.** Elektrikli aletin içine giren su, elektrik çarpması riskini artırır.
- **Kabloyu kötü kullanmayın. Kabloyu asla elektrikli aleti taşımak, çekmek veya fişini çıkarmak için**

**kullanmayın. Kabloyu ısıdan, yağdan, keskin kenarlardan veya hareketli parçalardan uzakta tutun.** Hasar görmüş veya dolaşmış kablolar elektrik çarpması riskini artırır.

- **Elektrikli aleti dış mekanda kullanırken, dış mekan kullanımı için uygun bir uzatma kablosu kullanın.** Dış mekan için uygun bir kordon kullanmak, elektrik çarpması riskini azaltır.
- **Elektrikli aleti mutlaka nemli bir ortamda çalıştırmamız gerekiyorsa toprak arızası devre kesicisi (GFCI) korumalı bir güç kaynağı kullanın.** GFCI kullanmak elektrik çarpması riskini azaltır.

### Kişisel güvenlik

- **Elektrikli aletleri kullanırken dikkatinizi yaptığımız işe verin ve sağduyulu olun. Yorgunken veya uyuşturucu, alkol ya da ilaç etkisi altındayken elektrikli aletleri kullanmayın.** Elektrikli alet kullanırken bir anlık bir dikkatsizlik, ciddi yaralanmaya neden olabilir.
- **Kişisel koruyucu araçlar kullanın. Daima koruyucu gözlük takın.** Uygun durumlarda toz maskesi, kaymayan güvenlik ayakkabıları, çelik başlık veya kulak koruma aygıtı gibi koruyucu ekipman kullanımı yaralanmaları azaltır.
- **Makinenin kendiliğinden çalışmasını önleyin. Güç kaynağına ve/veya akü grubuna takmadan, aracı kaldırmadan veya taşımadan önce anahtarın kapalı konumunda olduğundan emin olun.** Elektrikli aletleri parmağınızı çalıştırma düğmesindeyken taşımak veya açık elektrikli aletlere enerji vermek kazalara davetiye çıkarır.
- **Elektrikli aleti açmadan önce ayarlama anahtarlarını veya İngiliz anahtarlarını çıkartın.** Elektrikli aletin dönen kısmına takılı bırakılan İngiliz anahtarları veya anahtar yaralanmaya neden olabilir.
- **Makineyi kullanırken erişim alanınızın dışındaki yerlere uzanmaya çalışmayın. Her zaman yere sağlam basın ve dengeni koruyun.** Bu, elektrikli aletin beklenmedik durumlarda daha iyi kontrolünü sağlar.
- **Uygun giyinin. Bol elbise veya takı giymeyin. Saçınızı, elbisenizi ve eldivenlerinizi hareketli parçalardan uzakta tutun.** Bol elbiseler, takılar veya uzun saç hareketli parçalara takılabilir.
- **Cihazlar toz çekme ve toplama takımı bağlantısı ile geldiyse bunların bağlı olduğundan ve düzgün kullanıldığından emin olun.** Toz toplama özelliği tozla ilgili tehlikeleri azaltabilir.

### Elektrikli alet kullanımı ve bakımı

- **Elektrikli aleti zorlamayın. Yapacağınız iş için uygun olan elektrikli aleti kullanın.** Doğru elektrikli alet, tasarlandığı oranda işi daha iyi ve güvenli yapar.
- **Anahtar, elektrikli aleti açıp kapatmıyorsa elektrikli aleti kullanmayın.** Anahtar ile kontrol edilemeyen elektrikli aletler tehlikelidir ve onarılmalıdır.

- **Herhangi bir ayarlama yapmadan, aksesuar değiştirmeden veya elektrikli aletleri saklamadan önce elektrikli alettaki güç kaynağı fişini çekin ve/veya pillerini çıkarın.** Bu tür önleyici güvenlik önlemleri, elektrikli aletin kazara çalıştırılma riskini azaltır.
- **Kullanılmayan elektrikli aletleri çocukların erişemeyeceği yerde saklayın ve elektrikli alete veya elektrikli aleti kullanmak üzere bu talimatlara yabancı olan kişilere izin vermeyin.** Elektrikli aletler, eğitimsiz kullanıcıların elinde tehlikelidir.
- **Elektrikli aletlerin bakımını yapın. Hareketli parçaların yanlış konumlandırılması veya bağlanması, parçaların kırılması ve elektrikli aletin çalışmasını etkileyebilecek herhangi bir durum olup olmadığını kontrol edin. Hasarlı ise kullanmadan önce elektrikli aleti tamir ettirin.** Çoğu kaza yetersiz bakım yapılmış elektrikli aletlerden kaynaklanmaktadır.
- **Kesme araçlarını keskin ve temiz tutun.** Bakımı düzgün yapılmış, kesen tarafları yeterli keskinlikte olan kesme araçlarının takılma ihtimali daha az olup kontrol etmesi daha kolaydır.
- **Elektrikli aleti, aksesuarları ve araç parçalarını vb. çalışma koşullarını ve yapılacak işi göz önünde tutarak bu talimatlara uygun şekilde kullanın.** Elektrikli aletin düşünülen amaçlar dışında kullanılması tehlikeli bir duruma yol açabilir.

#### Akülü alet kullanımı ve bakımı

- **Sadece üreticinin belirttiği şarj aletiyle şarj edin.** Bir akü grubu için uygun olan bir şarj aleti başka bir akü grubuyla kullanıldığında yangın riski doğurabilir.
- **Sadece özel geliştirilmiş akü paketlerine sahip elektrik aletleri kullanın.** Farklı türde akü takımları kullanılması yangın ve yaralanma riski doğurabilir.
- **Akü grubu kullanımında değışiken ataç, bozuk para, anahtar, çivi, vida veya diğeri küçük metal cisimler gibi bir ucun başka bir uca bağlanmasına neden olabilecek cisimlerden uzak tutun.** Akü uçlarının kısa devre yapması vücudun yanmasına veya yangına neden olabilir.
- **Zorlayıcı koşullarda aküden elektrolit sızabilir; dokunmayın. Kazayla temas ederseniz bol suyla yıkayın. Sıvı göze temas ederse ayrıca doktora başvurun.** Aküden sızan sıvı cildin tahriş olmasına veya yanıklara neden olabilir.

#### Servis

- **Elektrikli aletinizin yalnızca aynı yedek parçalar kullanılan uzman bir tamirci tarafından onarılması sağlayın.** Bu, elektrikli aletin güvenliğinin sağlanması için gereklidir.

#### Üfleyci güvenlik uyarıları

- Elektrik çarpması riskini azaltmak için ürünü ıslak yüzeylerde veya yağmurda kullanmayın.
- Ürünü kapalı yerde saklayın.
- Ürünün oyuncak gibi kullanılmasına izin vermeyin. Çocukları ürüne yaklaştırmayın.

- Bu kılavuzdaki talimatlara uyun. Yalnızca onaylı ataşmanlar kullanın.
- Ürün hasarlıysa, suya düştüyse, dışarıda bırakıldıysa veya düzgün çalışmıyorsa onaylı bir servis merkezine götürün.
- Ürünü ıslak elle kullanmayın.
- Ürünün deliklerini içine nesne koymayın. Ürünü tıkalı bir delikle çalıştırmayın.
- Toz, hav, saç ve hava akışını azaltabilecek maddelerden arındırın.
- Saçlarınızı, takılarınızı, bol olan giysilerinizi, parmaklarınızı ve vücudunuzun diğeri kısımlarını aralıklara ve hareketli parçalara yaklaştırmayın.
- Ürünü merdivenlerde kullanırken dikkatli olun.

#### Genel güvenlik talimatları

- Ürünü doğru şekilde kullanın. Yaralanma veya ölüm, hatalı kullanımın olası sonuçlarıdır. Ürünü, yalnızca bu kılavuzda belirtilen işler için kullanın. Ürünü başka işler için kullanmayın.
- Bu kılavuzdaki talimatlara uyun. Güvenlik sembollerine ve güvenlik talimatlarına uyun. Operatörün talimatlara ve sembollere uymaması yaralanma, hasar veya ölümlü sonuçlanabilir.
- Bu kılavuzu atmayın. Ürününüzü monte etmek, çalıştırmak ve iyi durumda tutmak için talimatlara başvurun. Ataşmanların ve aksesuarların doğru kurulumu için talimatlara başvurun. Yalnızca onaylanmış ataşmanları ve aksesuarları kullanın.
- Hasarlı ürünü kullanmayın. Bakım takvimine uyun. Yalnızca bu kılavuzda ilgili talimatı bulduğunuz bakım çalışmalarını gerçekleştirin. Diğeri tüm bakım işlerini onaylı bir servis merkezi yapmalıdır.
- Bu kılavuz, ürünü kullanırken oluşabilecek tüm durumları kapsayamaz. Dikkatli olun ve sağduyunuzu kullanın. Durumdan emin değilseniz ürünü kullanmayın veya ürün üzerinde bakım yapmayın. Bilgi almak için bir ürün uzmanına, bayinize, servis noktasına veya onaylı servis merkezine danışın.
- Ürünü monte etmeden, depoya koymadan veya üründe bakım yapmadan önce akü grubunu çıkarın.
- Orijinal özellikleri değıştirilmişse ürünü kullanmayın. Üreticinin onayı olmadan ürünün bir parçasını değıştirmeyin. Yalnızca üretici tarafından onaylanmış parçaları kullanın. Hatalı bakım çalışmaları, yaralanma veya ölümlü sonuçlanabilir.
- Ürünü kapalı yerlerde veya yabancı maddelerin yakınında çalıştırmayın.
- Ürün kullanılırken motor elektromanyetik bir alan oluşturur. Elektromanyetik alan, tıbbi implantlara zarar verebilir. Ürünü kullanmadan önce doktorunuzla ve tıbbi implant üreticinizle iletişime geçin.
- Ürünü, bir çocuğun kullanımına izin vermeyin. Talimatlar hakkında bilgisi olmayan birinin ürünü çalıştırmasına izin vermeyin.

- Fiziksel veya zihinsel kapasitesi düşük olan bir kişi ürünü kullanırken daima gözetim altında tutun. Her zaman sorumlu bir yetişkin olmalıdır.
- Ürünü, çocukların ve onaylanmayan kişilerin ulaşamayacağı bir yere kilitleyin.
- Ürün, nesnelere fırlatarak yaralanmaya sebep olabilir. Yaralanma veya ölüm riskini azaltmak için güvenlik talimatlarına uyun.
- Motor açıkken üründen uzaklaşmayın.
- Oluşabilecek kazalardan operatör sorumludur.
- Ürünü kullanmadan önce parçaların hasarlı olmadığından emin olun.
- Ürünü kullanmadan önce insanlardan ve hayvanlardan güvenli bir mesafede olduğunuzdan emin olun. Etrafınızdaki bir kişinin ürünü kullanacağını bildiğinden emin olun.
- Ulusal veya yerel yasalara uyun. Bazı koşullarda bu yasalar, ürünün kullanımını önleyebilir veya kısıtlayabilir.
- Hava akışını üfleyci borusunu aşağıya ya da yanlara doğru tutarak kontrol edin. Duvar, büyük taş, taşıt veya çit gibi nesnelere doğru hava üfletmeyin.
- İçerideki köşelerde çalışıyorsanız köşeden çalışma alanının ortasına doğru üfletin. Aksi halde istenmeyen malzemeler yüzünüze çarparak gözlerinizin yaralanmasına neden olabilir.
- Bu ürünü yorgun, hasta veya alkol ya da uyuşturucu etkisi altındayken çalıştırmayın.
- Uzun saçları omuzdan yukarıda toplayın.
- Ürünü çalıştırırken ellerinizin, ayaklarınızın ve ürünün doğru konumda olduğundan emin olun. Yere sağlam basın ve denizenizi koruyun Makineyi kullanırken erişim alanınızın dışındaki yerlere uzanmaya çalışmayın.
- Yakın çevredelikler koruyucu gözlük kullanmalıdır.
- Çalışma alanına başkaları girerse motoru durdurun.
- Ürünü damlarda veya benzeri yüksek yerlerde çalıştırmayın. Yaralanmaya neden olabilir.
- Hava akışının zemine yakın olmasını sağlamak için tam uç uzatmasını kullanın.
- Ürünü kullandıktan sonra atık kaplarındaki istenmeyen malzemeyi çöpe atın.
- Tıkanmaya neden olan bir şeyi veya diğer malzemeyi temizlemeden önce akü grubunu çıkarın.
- Üründe alışılmadık bir titreme varsa akü grubunu çıkarın.
- Ürünü yalnızca gündüz ya da güçlü bir yapay ışık altında kullanın.
- Eğimlerde yere sağlam basın.
- Yürüyün, koşmayın.
- Hava deliklerini temiz tutun.

## Kullanım için güvenlik talimatları

- Ürünü yalnızca yerdeki yaprak ve diğer istenmeyen malzemeyi üfleme veya giderme için kullanın.
- Çevredeki insanların veya hayvanların operatöre 15 m'den (50 ft) fazla yaklaşmalarına izin vermeyin.
- Bu ürün, nesnelere yüksek hızda fırlatabilir ve bunlar sekerek operatöre yönüne gidebilir. Bu, göze zarar verebilir.
- Ürünü gösterildiği şekilde tutun. (Şek. 17)
- Ürünü kullanmadan önce çalışma alanını kontrol edin. Ürünün kullanımı sırasında fırlatabilecek, sekebilecek ya da başka şekilde yaralanma ya da hasara neden olabilecek taş, cam ve tel gibi tüm istenmeyen malzemeyi ve sert nesnelere temizleyin.
- Üfleycinin ucunu insanlara, hayvanlara, açık pencerelere veya taşıtlara doğrultmayın.
- Aksesuarı veya diğer parçaları takmadan ya da sökmeden önce motoru durdurun.
- Ürünü siperiksiz çalıştırmayın.
- Ürünü kullanırken bir merdivenin üzerinde durmayın.
- Nakliye sırasında ürünü sağlam bir şekilde sabitleyin.
- Ürünü yalnızca önerilen saatlerde çalıştırın. Yerel yönetmeliklere uyun.
- Çalışmanız sırasında ürünü mümkün olan en düşük hızda çalıştırın.
- Çalıştırmadan önce ürünün iyi durumda olduğundan emin olun.
- Ürünü çalıştırmadan önce istenmeyen maddeleri topraktan sökmek için bir tırmık veya süpürge kullanın.
- Çalışma alanı kirliyse hortumla su püskürterek temizleyin.
- Su tasarrufu yapmak için hortumla temizlik yerine ürünü kullanın.
- Ürünü kolayca zarar gören bitkilere doğrultmayın.

## Kişisel koruyucu ekipman

- Ürünü kullanırken her zaman uygun kişisel koruyucu ekipmanlar kullanın. Kişisel koruyucu ekipmanlar yaralanma riskini ortadan kaldırmaz. Kişisel koruyucu ekipmanlar, bir kaza oluşması durumunda yaralanma derecesini azaltır.
- Ürünü kullanırken daima onaylı bir koruyucu gözlük kullanın.
- Ürünü çıplak ayakla veya açık ayakkabılarla kullanmayın. Her zaman ağır hizmet tipi kaymayan botlar giyin.
- Kalın, uzun pantolonlar giyin.
- Gerekliyse onaylı koruyucu eldivenler takın.
- Nesnelere kafanıza düşme riski varsa bir baret kullanın.
- Ürünü kullanırken daima onaylı bir koruyucu kulaklık takın. Uzun süre boyunca gürültüye maruz kalmak gürültüye bağlı işitme kaybına neden olabilir.
- Yakınızdaki bir ilk yardım kiti bulunduğundan emin olun.
- Ürünü tozlu bir ortamda çalıştırırken her zaman onaylı bir toz maskesi kullanın.



## Ürün üzerindeki koruyucu cihazlar

- Ürünün bakımını düzenli olarak yaptığınızdan emin olun.
- Ürünün kullanım ömrü artar.
- Kaza riski azalır.

Ürün üzerinde ayarlama veya onarım yapılması için düzenli olarak ürünün onaylı bir bayi veya onaylı bir servis merkezi tarafından incelenmesini sağlayın.

- Ürünü, hasarlı koruyucu ekipmanla kullanmayın. Ürün hasar görürse onaylı bir servis merkeziyle görüşün.

## Güç düğmesi

Güç düğmesine bastığınızda motorun durduğundan emin olun.

## Bakım için güvenlik talimatları



**UYARI:** Yanlış bakım, motorun hasar görmesi veya yaralanmayla sonuçlanabilir.

Kullanım kılavuzunda belirtilen gerekli tüm bakımların yapılmasından ürünü çalıştıran sorumludur.

Bakım yapmadan önce akü grubunu sökün.

## Pil güvenliği

Yalnızca üreticinin akü takımlarını kullanın ve yalnızca üreticinin akü şarj cihazları ile şarj edin.

Şarj edilebilir akü takımları yalnızca ilgili kablolu ürünler için güç kaynağı olarak kullanılır. Yaralanmayı önlemek için akü başka cihazlarda güç kaynağı olarak kullanılmamalıdır.

- Akü grubunu sökmeyin, açmayın veya parçalamayın.
- Akü gruplarını gün ışığı altında veya ısınacak yerlerde tutmayın. Akü gruplarını ateşten uzak tutun.
- Akü grubu şarj cihazında ve akü grubunda hasar olup olmadığını düzenli olarak kontrol edin. Hasarlı veya değiştirilmiş akü grupları yangın, patlama veya yaralanma riski oluşturabilir. Hasarlı akü gruplarını onarmayın veya açmayın.

- Kusurlu, değiştirilmiş veya hasarlı bir akü grubu veya ürün kullanmayın.
- Ürün veya akü gruplarını değiştirmeyin ve onarmayın. Onarımı yalnızca yetkili bayinize yaptırın.
- Hücre veya akü grubuna kısa devre yaptırmayın. Akü takımlarını başka metal cisimler ile kısa devre yapabilecekleri bir kutu veya çekmeceye koymayın.
- Kullanım için gerekli olana kadar akü gruplarını orijinal ambalajlarından çıkarmayın.
- Akü takımlarına mekanik darbe uygulamayın.
- Aküde sızıntı varsa sıvının cildinize veya gözlerinize temas etmesine izin vermeyin. Sıvıya dokunduysanız etkilenen bölgeyi bolca suyla yıkayın ve tıbbi yardım alın.
- Akü grubu ile kullanılması belirtilen akü şarj cihazı dışında bir cihazı kullanmayın.
- Doğru çalışması için akü grubu ve ürün üzerindeki artı (+) ve eksi (-) işaretlerine bakın.
- Ürün ile kullanım için üretilmemiş bir akü grubunu kullanmayın.
- Cihazda farklı voltaj üreten veya farklı bir üreticinin akü gruplarını bir arada kullanmayın.
- Akü gruplarını çocuklardan uzakta tutun.
- Her zaman ürün için doğru akü gruplarını satın alın.
- Aküleri temiz ve kuru tutun.
- Akü grubu terminaleri kirlendiğinde, temiz ve kuru bir bezle silin.
- İkincil akü grupları kullanmadan önce şarj edilmelidir. Mutlaka doğru akü şarj cihazını kullanın ve doğru şarj talimatları için kılavuza bakın.
- Akü grubunu kullanmadığınızda sürekli şarjda bırakmayın.
- Daha sonra bakabilmek için kılavuzu saklayın.
- Akü grubunu yalnızca gerektiği uygulamalarda kullanın.
- Kullanmadığınızda akü grubunu üründen çıkarın.
- Kullanım sırasında akü grubunu ataç, anahtar, çivi, vida veya diğer küçük metal nesnelere uzakta tutun. Bu, terminaller arasında bir bağlantı oluşturabilir. Akü grubu terminalerinin kısa devre yapması, vücudun yanmasına veya yangına neden olabilir.

## MONTAJ



**UYARI:** Ürünü monte etmeden önce güvenlik bölümünü okuyun.

## Üfleyci borusunun montajı

(Şek. 18 )

1. Üfleyci borusunun tırnağını elektrikli tahrik kafasıyla hizalayın.
2. Üfleyci borusunu bir tıklama duyuncaya kadar elektrikli tahrik kafasına itin. Birbirlerine kilitletiklerinden emin olun.
3. Ucu bir tıklama duyuncaya kadar üfleyci borusuna itin. Birbirlerine kilitletiklerinden emin olun.

# KULLANIM



**UYARI:** Ürünü kullanmadan önce güvenlik bölümünün okuyup anlayın.

## Ürünü çalıştırmadan önce

- Üründe eksik, hasarlı, gevşek veya aşınmış parçalar olup olmadığını kontrol edin.
- Somun, vida ve civataları kontrol edin.
- Tetiğin düzgün çalışıp çalışmadığını kontrol edin.
- Güç düğmesinin düzgün çalışıp çalışmadığını kontrol edin.

## Akü grubunun takılması

(Şek. 19 )

- Akü grubunun dişlerini akü bölümündeki yuvalarla hizalayın. Bir tıklama duyuncaya kadar akü grubunu akü bölümünün içine doğru itin.
- Akü grubunu çıkarmak için akü çıkarma düğmesini basılı tutup akü grubunu dışarı çekin.

## Motorun çalıştırılması

1. Akü grubunu monte edin. Bkz. *Akü grubunun takılması sayfa: 266.*
2. Işık yanana kadar güç düğmesine basın.
3. Çalıştırmak için tetiğe basın.
  - Daha düşük hız için tetiğe hafif basın.
  - Daha yüksek hız için tetiğe daha sert basın.
4. Ürünü kullanın.

## Motorun durdurulması

1. Tetiği bırakın.
2. Lamba sönene kadar güç düğmesine basın.

## Güç modunun değiştirilmesi

Ürünün güç modu ürün çalışır durumdayken değiştirilebilir. İki (2) güç modu vardır:

1. **Standart mod** - Enerji tasarrufu sağlar ve çalışma süresini maksimuma çıkarır. Standart mod çoğu iş için kullanılabilir.

**Not:** Ürün başlatıldığında Standart moda ayarlıdır.

2. **Güç artırma modu** - Ürün Güç artırma modunda yüksek hızda çalışır. Güç artırma modu, kolay olmayan işler için maksimum güçte çalışır. Güç artırma modunu başlatmak için lamba yanınca dek Güç artırma düğmesine basın. Güç artırma modunu durdurmak için lamba sönmeye dek Güç artırma düğmesine basın.

**Not:** Tetik çalışma sırasında bırakılırsa ürün en son moda başlar. Ürün otomatik olarak durursa veya operatör güç düğmesine basarsa son kullanılan mod bellekten silinir. Ürün başlatıldığında tekrar Standart moda ayarlanır.

## Dijital hız sabitleyicinin başlatılması

Dijital hız sabitleyici, üfleyici hızını tetiği kullanmadan ayarlayıp sabit tutmanızı sağlar.

(Şek. 20 )

1. Tetiği doğru konumda tutun ve dijital hız sabitleyiciyi üzerine takın.
2. Dijital hız sabitleyici takıldıktan sonra tetiği bırakın.



**Not:** Dijital hız sabitleyici takılıyken hızı arttırmak için tetik tekrar çekilebilir. Tetik bırakıldıktan sonra dijital hız sabitleyici son konumuna geri döner.

3. Ürünü normal şekilde kullanmaya devam etmek için dijital hız sabitleyiciyi çıkarın.

## Güç sayacı

Güç sayacı ürünün çalışma sırasında ne kadar güç kullandığını gösterir.

- LED lambaları 4 ve 5, en iyi performansı ve en yüksek akü verimini gösterir.
- Sağ taraftaki LED lambası 6, maksimum gücü ve minimum akü verimini gösterir.

## Akü şarj durumu LED'i

Akü grubunun durumu tetik çekilinceye kadar gösterilir. Tetiği bıraktığınızda akü grubunun durumu tekrar gösterilir.

Açık durumdaki LED'lerin sayısı, akü grubunun o andaki şarj durumunu gösterir.

LED ışıkları	Akü durumu
Tüm Yeşil LED'ler yanar	Tam Şarjlı (%100 - %76)
LED 1, 2 ve 3 yanar	Akü grubu % 75 - % 51 şarjlı durumda.
LED 1 ve 2 yanar	Akü grubu % 50 - % 26 şarjlı durumda.
LED 1 yanar	Akü grubu % 25 - % 6 şarjlı durumda.
LED 1 yanıp sönmüyor	Akü grubu % 5 - % 0 şarjlı durumda.

**Not:** Motor durur ve güç LED'i yanık durumda kalırsa akü grubundaki düğmeye basın. Olası çözümler için bkz. *SORUN GİDERME sayfa: 267.*

**Not:** Akü grubu tamamen şarj olduğunda, motor anında durur.

Motorun ve akü grubunun soğumasını bekleyin. Ürün daha sonra sıfırlanır.

**Not:** Akü grubu veya motor denetleyicisi ağır çalışma sırasında aşırı ısınır motor otomatik olarak durur.

## BAKIM



**UYARI:** Ürünü temizlemeden, ürün üzerinde onarım veya bakım işlemi yapmadan önce güvenlik bölümünü okuyup anlayın.

### Bakım takvimi

- Bakım takvimine uyduğunuzdan emin olun. Bakım aralıkları, ürünün günlük kullanımına göre hesaplanır. Ürünü her gün kullanmıyorsanız aralıklar farklı olur.
- Yalnızca bu kılavuzda bulunan bakım çalışmalarını gerçekleştirin.
- Bu kılavuzda bulunmayan diğer bakım çalışmaları için onaylı bir servis merkeziyle görüşün.

### Günlük bakım

- Akü grubunu çıkarın. Düzgün bakım için akü grubunun kullanım talimatlarına başvurun.

- Somun, vida ve cıvataları kontrol edin.
- Tetiğin düzgün çalışıp çalışmadığını kontrol edin.
- Güç düğmesinin düzgün çalışıp çalışmadığını kontrol edin.
- Ürünün dışındaki istenmeyen maddeleri yumuşak bir fırça veya kuru bir bezle silin. Temizlemek için su, temizlik sıvısı veya çözücü kullanmayın.
- Hava deliklerindeki istenmeyen maddeleri almak için yumuşak bir fırça kullanın.
- Üründe eksik, hasarlı, gevşek veya aşınmış parçalar olup olmadığını kontrol edin.
- Hareketli parçaların hizalandığından ve çalıştırma için güvenli olduğundan emin olmak için ürünü kontrol edin.
- Ürün hasar görürse onaylı bir servis merkeziyle görüşün. Hasarlı ürünü kullanmayın.

## SORUN GİDERME

Sorun	Olası neden	Olası çözüm
Ürün çalışmıyor	Güç kapalıdır.	Gücü açın. Bkz. <i>Motorun çalıştırılması sayfa: 266.</i>
	Ürün ve akü grubu arasında elektrik teması yoktur.	Akü grubunu doğru takın. Bkz. <i>Akü grubunun takılması sayfa: 266.</i>
	Akü grubu şarj edilmemiştir.	Akü grubunu şarj edin. Akü grubu için kullanım kılavuzuna bakın.
	Akü grubu veya ürün aşırı sıcaktır.	Ürünü çalıştırmadan önce akü grubunun ve ürünün soğumasını bekleyin.
	Akü grubu veya ürün aşırı soğuktur.	Ürünü çalıştırmadan önce akü grubunun ve ürünün ısınmasını bekleyin.
	Motor denetleyicisi aşırı sıcaktır.	Ürünü çalıştırmadan önce akü grubunun ve ürünün en az 1 saat soğumasını bekleyin.

### Hata kodları

Hata kodları, şarj sırasında akü grubu ve/veya akü şarj cihazındaki sorunları gidermenize yardımcı olur.

(Şek. 21)

**Not:** LED lambalarının doğru yönde olduğunu görmek için akünün tıvrakları yukarı dönük halde şarj LED'inin akü durumuna bakın.

LED ekran	Olası arızalar	Olası adımlar
LED 1 kırmızı ve LED 4 yeşil, akü grubu şarj olmuyor veya üründe doğru çalışmıyor	Dahili sigorta yanmıştır	Yetkili bir servis merkezine başvurun.
LED 1 kırmızı	Hücre voltajı düzensiz	Yetkili bir servis merkezine başvurun.
LED 4 yeşil	Akü grubu aşırı şarj olmuştur	Akü grubunu akü şarj cihazından çıkarın ve ürüne takın. Ürünü çalıştırın. Akü şarj cihazı arızalı olabilir. Yetkili bir servis merkezine başvurun.
LED 1 kırmızı ve LED 2 yeşil, akü grubu şarj olmuyor veya üründe doğru çalışmıyor	Akü grubu arızası	Akü grubunu üründen çıkarın. Şarj etmeyin. Akü grubu hasar görmüş ve değiştirilmesi gerekiyor. Yetkili bir servis merkezine başvurun.
Şarj olma sırasında veya akü grubu akü şarj cihazındayken KIRMIZI LED yanıyor, LED 2 yeşil ve yanıp sönüyor	Dahili akü sıcaklığı şarj işlemi için çok düşük veya çok yüksek	Akü şarj cihazını ve akü grubunu, takımın dahili sıcaklığının 5°C (41°F) ile 45°C (113°F) arasında olabileceği bir yere taşıyın.
Akü grubu takıldığında KIRMIZI LED yanıp sönüyor ve LED 2 yeşil yanıp sönüyor.	Dahili akü sıcaklığı çok düşük veya çok yüksek	<p>Akünün iç sıcaklığı -15°C (5°F) ile 70°C (158°F) arasında olmalıdır. Akü grubundaki ortam sıcaklığı çok düşük veya çok yüksek.</p> <ul style="list-style-type: none"> <li>Akü grubu ortam nedeniyle çok soğuksa akü grubunu ve akü şarj cihazını sıcak bir ortama taşıyın.</li> <li>Akü grubu, özellikle de çalıştırmadan sonra aşırı sıcaksa akü grubunu ve akü şarj cihazını sıcak ortamdan uzağa taşıyın.</li> </ul>

## TEKNİK VERİLER

	birim	Li 58GB (BHB58VPR)
<b>Motorun teknik özellikleri</b>		
Motor tipi		Fırçasız
Motor voltajı	V (DC)	58
Motor gücü	W	1200
<b>Akü grubu ve akü şarj cihazı teknik özellikleri</b>		
Varsayılan akü grubu tipi		Li 585.2A
Varsayılan akü şarj cihazı tipi		Li 58V 2.5CGR
<b>Gürültü ve titreşim verileri</b>		
Üfleyici borularıyla donatılmış tutacaklarda eşdeğer titreşim seviyesi (orijinal). Not 1'e bakın.	m/sn <sup>2</sup>	5,429
Ses gücü seviyesi, garanti edilmiş (LWA). Not 2'e bakın.	dB(A)	99
Ses gücü seviyesi, ölçülen. Not 2'e bakın.	dB(A)	96
Üfleyici borularıyla (orijinal) donatılmış olarak operatör kulağında ISO 22868'e göre ölçülen eşdeğer ses basıncı seviyesi	dB(A)	84

	<b>birim</b>	<b>Li 58GB (BHB58VPR)</b>
<b>Pervane fanı performansı (uç ve üfleyci borusuyla)</b>		
Maksimum hava hızı	m/sn (mil/saat)	58 (130)
Hava hacmi (yüksek)	m <sup>3</sup> /dak (cfm)	10 (380)
Hava hacmi (güç artırıcı)	m <sup>3</sup> /dak (cfm)	15 (540)
<b>Ürün kütlesi</b>		
Ağırlık (akü grubu olmadan, borularla)	kg (lb)	2,7 (5,9)

**Not 1:** Eş değer titreşim seviyesi için bildirilen verilerin tipik istatistik dağılımı (standart sapması) 1,5 m/s<sup>2</sup> şeklindedir.

**Not 2:** Ortamda ölçülen gürültü yayma değeri, 2000/14/AT sayılı AB direktifine uygun olarak ses gücü (LWA) olarak ölçülmüştür. Makine için bildirilen ses seviyesi, en yüksek seviyeyi veren orijinal kesme ataşmanıyla ölçülmüştür. Garanti edilen ve ölçülen ses

düzeyi arasındaki fark, garantili ses gücünün 2000/14/AT Sayılı Direktif doğrultusunda ölçüm sonucundaki dağılımı ve aynı modelden farklı makineler arasındaki değişimleri de içermesidir.

**Not 3:** Makinenin eşdeğer ses basıncı düzeyi için bildirilen verilerdeki tipik istatistik dağılım (standart sapma) 3 dB (A) şeklindedir.

## AT UYUMLULUK BİLDİRİMİNİN İÇERİĞİ

Husqvarna AB, SE 561 82 Huskvarna, İSVEÇ olarak, sunulan ürünün tek sorumlusu olma vasfıyla aşağıdaki beyanlarda bulunmaktayız:

Açıklama	Üfleyci
Marka	McCulloch
Platform / Tür / Model	Li 58GB modelini temsil eden BHB58VPR platformu
Parti	2017 ve daha ileri tarihli seri numaraları

TUV Rheinland, Husqvarna AB adına, makinelerle ilgili 2006/42/AT sayılı AT Konsey direktifi Uygunluk belgesi uyarınca gönüllü bir inceleme gerçekleştirmiştir.

İmzalı AT Uyumluluk Bildirimi'nde sağlandığı haliyle sertifika, tüm üretim yerleri ve Menşe Ülkeleri için üründe belirtildiği şekilde geçerlidir.

Sağlanan üfleyci, incelemenden geçen örneğe uygundur.

Husqvarna AB, SE 561 82 Huskvarna, İSVEÇ adına,  
04.12.2017

John Thompson, Ürün ve Pazarlama Müdürü  
Teknik dokümantasyon sorumlusu

aşağıdaki AB direktifleri ve düzenlemeleriyle tamamen uyumludur:

Direktif/Düzenleme	Açıklama
2006/42/AT	"makinelerle ilgili"
2014/30/AB	"elektromanyetik uyumlulukla ilgili"
2000/14/EC	"açık alanda gürültüyle ilgili"
2011/65/AB	"tehlikeli maddelerle ilgili"

Uygulanan uyumlaştırılmış standartlar ve/veya teknik özellikler şu şekildedir: EN 60745-1:2009+A11; EN 15503:2009+A2; EN ISO 12100:2010

2000/14/AT direktifi Ek V uyarınca beyan edilen ses değerleri, bu kılavuzun teknik veriler kısmında ve imzalı AT Uyumluluk Bildirimi'nde belirtilmiştir.

---

## Зміст

---

ВСТУП.....	270	ТЕХНІЧНЕ ОБСЛУГОВУВАННЯ.....	277
БЕЗПЕКА.....	271	УСУНЕННЯ НЕСПРАВНОСТЕЙ.....	278
ЗБИРАННЯ.....	275	ТЕХНІЧНІ ХАРАКТЕРИСТИКИ.....	279
ЕКСПЛУАТАЦІЯ.....	276	ЗМІСТ ДЕКЛАРАЦІЯ ВІДПОВІДНОСТІ ЕС.....	280

---

## ВСТУП

---

### Посібник користувача

Оригінальна мова посібника користувача – англійська. Посібники користувача іншими мовами є перекладами англійського оригіналу.

### Огляд

(Мал. 1 )

1. Акумуляторний блок
2. Зарядний пристрій
3. Кнопка стану акумулятора
4. Світлодіодні індикатори рівня заряду акумулятора
5. Наконечник
6. Труба повітродува
7. Виступ
8. Цифровий круїз-контроль
9. Курок
10. Задня ручка
11. Блок цифрового керування
12. Вимірювач потужності
13. Кнопка підвищення потужності
14. Кнопка живлення
15. Кнопка для виймання акумуляторної батареї
16. Вентиляційний отвір
17. Електричний робочий блок
18. Посібник користувача

### Символи на виробі

(Мал. 2 ) Попередження

(Мал. 3 ) Прочитайте цей посібник.

(Мал. 4 ) Використовуйте відповідні засоби захисту голови

(Мал. 5 ) Використовуйте відповідні засоби захисту слуху

(Мал. 6 ) Використовуйте відповідні засоби захисту очей

(Мал. 7 ) Використовуйте відповідне захисне взуття й рукавиці

(Мал. 8 ) Остерігайтеся рикошету й об'єктів, які можуть вилітати з-під виробу.

(Мал. 9 ) Заколюйте волосся вище рівня плечей

(Мал. 10 ) Не надягайте ювелірні прикраси на час роботи з виробом

(Мал. 11 ) Безпечна відстань

(Мал. 12 ) Ураження електричним струмом

(Мал. 13 ) Гарантований рівень звукової потужності

(Мал. 14 ) Виріб і упаковку не можна утилізувати як побутові відходи. Утилізацію виробу й упаковки слід здійснювати на спеціалізованому підприємстві з переробки відходів електричного й електронного обладнання.

(Мал. 15 ) Не залишайте, не зберігайте й не використовуйте виріб під дощем і у вологому середовищі.

(Мал. 16 ) Утилізація

---

**Зверніть увагу:** Інші позначення на виробі відповідають вимогам спеціальних сертифікатів для інших торгових зон.

---

### Відповідальність за якість продукції

Відповідно до законів про відповідальність за якість продукції ми не несемо відповідальності за будь-які пошкодження, спричинені роботою наших виробів, якщо:

- виріб був неправильно відремонтований;
- виріб був відремонтований із використанням деталей, виготовлених не виробником або не затверджених ним;
- виріб обладнаний аксесуаром, виготовленим не виробником або не затвердженим ним;

- виріб був відремонтований у неавторизованому сервісному центрі або неавторизованою компанією;

## БЕЗПЕКА

### Визначення щодо безпеки

Визначення, наведені нижче, пояснюють рівень серйозності кожного сигнального слова.



**ПОПЕРЕДЖЕННЯ:** Небезпека травми для людини.



**УВАГА:** Небезпека пошкодження виробу.

**Зверніть увагу:** Ця інформація спрощує використання виробу.

### Загальні правила безпеки при роботі з електроінструментами



**ПОПЕРЕДЖЕННЯ:** Прочитайте всі попередження та всі інструкції. Недотримання попереджень та інструкцій може призвести до ураження електричним струмом, пожежі та/або серйозних травм.

**Збережіть усі попереджувальні знаки й інструкції для звернення до них у майбутньому.**

Терміном «електроінструмент» у попередженнях позначається ваш електроінструмент, який працює від електромережі (з кабелем), або акумуляторний (безпроводний) електроінструмент.

#### Безпека в робочій зоні

- **Забезпечуйте порядок та добре освітлення в робочій зоні.** Безлад і погане освітлення сприяють нещасним випадкам.
- **Не використовуйте електроінструмент у вибухонебезпечному середовищі, наприклад, у присутності вогнєнебезпечних рідин, газів або пилу.** Електроінструменти утворюють іскри, які можуть запалити пил або випари.
- **Не підпускайте до себе дітей та сторонніх осіб, коли працюєте з електроінструментом.** Ви можете відволіктися та втратити контроль.

#### Електробезпека

- **Вилки інструментів повинні підходити до розетки.** У жодному разі не змінюйте вилку будь-яким чином. Під час роботи із заземленими електроінструментами не використовуйте будь-які перехідники. Незмінені вилки та відповідні

розетки зменшують ризик враження електричним струмом.

- **Уникайте тісного контакту із заземленими поверхнями, такими як труби, радіатори, кухонні плити та холодильники.** Існує підвищений ризик враження електричним струмом, якщо ваше тіло заземлене.
- **Захищайте інструмент від дощу та вологи.** Потрапляння води в інструмент збільшує загрозу ураження електричним струмом.
- **Використовуйте кабель лише за призначенням. Ніколи не використовуйте кабель для перенесення чи перетягування предметів і не тягніть за нього, щоб вийняти вилку з розетки. Тримайте кабель подалі від джерела тепла, мастила, гострих країв або рухомих деталей.** Пошкоджений чи заплутаний кабель збільшує ризик враження електричним струмом.
- **Під час експлуатації електроінструмента надворі використовуйте подовжувальний кабель, що підходить для застосування надворі.** Використання кабелю, який підходить для застосування надворі, зменшує ризик враження електричним струмом.
- **Якщо застосування електроінструмента у вологому середовищі є обов'язковим, використовуйте джерело живлення, обладнане заземленим лінійним вимикачем (ЗЛВ).** Використання ЗЛВ знижує ризик ураження електричним струмом.

#### Особиста безпека

- **Будьте пильними, слідкуйте за тим, що робите та дотримуйтеся правил здорового глузду під час експлуатації електроінструмента. Не використовуйте електроінструмент, коли ви стомлені або перебуваєте під впливом наркотиків, алкоголю або лікарських засобів.** Втрата уваги на мить під час експлуатації електроінструмента може призвести до серйозної травми.
- **Використовуйте засоби індивідуального захисту. Обов'язково необхідно користуватися засобами захисту для очей.** Засоби захисту, наприклад, респіратор, черевики з неслизькою підошвою, каска або засоби захисту органів слуху при використанні у відповідних умовах зменшують ризик травмування.
- **Запобігайте випадковому запуску.** Переконайтеся, що вимикач перебуває у вимкненому положенні, перш ніж підключати інструмент до джерела живлення й/або акумуляторного блока, піднімати або переносити його. Не переносьте електроінструменти,

тримаючи палець на вимикачі, і не пускайте напругу на електроінструменти, які увімкнено. Це може призвести до нещасних випадків.

- **Перед вмиканням інструмента приберіть будь-які регульовальні або гайкові ключі.** Якщо залишити на обертальній частині гайковий ключ або гайковий вороток, це може призвести до травм.
- **Не тягніться. Завжди стійте твердо на ногах, підтримуйте баланс.** Це дозволить краще контролювати електроінструмент у несподіваних ситуаціях.
- **Одягайтеся правильно. Не вдягайте просторий широкий одяг, не надягайте на себе ювелірні вироби. Волосся, одяг та рукавиці повинні знаходитися подалі від рухомих деталей.** Просторий широкий одяг, ювелірні вироби або довге волосся можуть потрапити в рухомі деталі.
- **У разі наявності обладнання з розподілу та збору пилу переконайтеся, що воно правильно під'єднано та використовується.** Використання обладнання для збору пилу зменшує ризики, поєднані з пилом.

#### Експлуатація та догляд за електроінструментом

- **Не прикладайте силу до електроінструмента. Вибирайте електроінструмент, що підходить для ваших потреб.** Електроінструмент краще, безпечніше та швидше виконає ту роботу, для якої він призначений.
- **Не використовуйте електроінструмент, якщо вимикач не працює.** Будь-який електроінструмент, яким неможливо керувати за допомогою вимикача, є небезпечним та підлягає ремонту.
- **Коли ви збираєтеся виконувати будь-які налаштування, замінювати приладдя або залишати інструмент на зберігання, спочатку витягніть штекер із розетки живлення й/або акумуляторний блок з електроінструмента.** Такі запобіжні заходи зменшують ризик ненавмисного запуску електроінструмента.
- **Вимкнені електроінструменти зберігайте в недоступному для дітей місці й не дозволяйте користуватися ними особам, які не ознайомилися з роботою електроінструмента або з цією інструкцією.** Електричні інструменти становлять небезпеку в руках невідготовлених користувачів.
- **Технічне обслуговування електроінструментів. Перевіряйте електроінструмент на предмет зміщення чи вигину рухомих деталей, поломок деталей та будь-якого іншого стану, що може негативно позначитися на роботі електроінструмента.** У разі пошкодження відремонтуйте електроінструмент, перш ніж користуватися ним. Багато нещасних випадків виникають внаслідок недостатнього технічного обслуговування електричних інструментів.
- **Підтримуйте різальні елементи в нагостреному та чистому стані.** Різальні елементи, що добре обслуговуються та мають гострі різальні кромки,

будуть легше керуватися та з меншою імовірністю будуть заклимати.

- **Використовуйте електроінструмент, приладдя та різці у відповідності з цією інструкцією, враховуючи умови та характер роботи, яку потрібно виконати.** Використання електроінструмента для виконання непередбачених операцій може призвести до небезпечної ситуації.

#### Використання інструментів з акумуляторною батареєю та догляд за ними

- **Зарядку батареї слід здійснювати виключно за допомогою зарядного пристрою, зазначеного виробником.** Використання зарядного пристрою, призначеного для роботи з батареями одного типу, з батареями іншого типу може спричинити пожежу.
- **Використовуйте електроінструмент лише з призначеними для нього батареями.** Використання акумуляторних батарей інших типів може призвести до травмування чи пожежі.
- **Якщо акумуляторний блок не використовується, слід тримати його подалі від металевих предметів, таких як скріпки, монети, ключі, цвяхи, гвинти й інші дрібні металеві предмети, які можуть з'єднати один контакт батареї з іншим.** Замикання контактів батареї може призвести до опіків або пожежі.
- **У разі неправильного застосування з акумулятора може випліскуватися рідина; уникайте контакту з нею. При випадковому контакті промийте місце контакту водою. В разі потраплення рідини в очі на додаток до їхнього інтенсивного промивання зверніться по медичну допомогу.** Рідина, виплеснута з акумулятора, може викликати подразнення або опіки.

#### Обслуговування

- **Сервісне обслуговування електроінструмента повинен виконувати кваліфікований майстер з використанням лише ідентичних запасних частин.** Це гарантуватиме підтримання безпечної роботи електроінструмента.

#### Попередження про небезпеку при експлуатації повітродувки

- Щоб зменшити ризик ураження електричним струмом, не використовуйте виріб на вологих поверхнях або під час дощу.
- Під час зберігання виріб повинен перебувати в приміщенні.
- Не дозволяйте використовувати інструмент як іграшку. Не дозволяйте дітям перебувати біля виробу.
- Дотримуйтеся інструкцій, наведених у цьому посібнику. Використовуйте лише сертифіковані насадки.



- Якщо виріб був пошкоджений, потрапив під воду, залишався на вулиці або працює неправильно, зверніться в сертифікований сервісний центр.
- Не працюйте з виробом, тримаючи його вологими руками.
- Не вставляйте предмети в отвори. Не користуйтеся виробом із заблокованими отворами.
- Не допускайте накопичення пилу, ворсу, волосся й будь-чого іншого, що може обмежувати потік повітря.
- Тримайте волосся, ювелірні прикраси, одяг, пальці й інші частини тіла якомога далі від отворів і рухомих частин пристрою.
- Будьте обережні під час використання виробу на сходах.

## Загальні правила техніки безпеки

- Використовуйте виріб правильно. Неправильне використання може призвести до травм або смерті. Використовуйте виріб лише для завдань, перелічених у цьому посібнику. Забороняється використовувати продукт для інших завдань.
- Дотримуйтеся інструкцій, наведених у цьому посібнику. Дотримуйтеся інструкцій, зазначених на попереджувальних знаках та в правилах техніки безпеки. Недотримання оператором інструкцій, зазначених на попереджувальних знаках та в правилах техніки безпеки, може призвести до травм, пошкоджень або смерті.
- Не викидайте цей посібник. Користуйтеся інструкціями для монтажу, експлуатації та підтримки виробу в задовільному стані. Користуйтеся інструкціями для правильного встановлення насадок та приладдя. Використовуйте лише сертифіковані насадки та приладдя.
- Не користуйтеся пошкодженням виробом. Дотримуйтеся графіка технічного обслуговування. Виконуйте лише те обслуговування, для якого наведені інструкції в цьому посібнику. Все інше обслуговування повинне виконуватися в авторизованому сервісному центрі.
- Цей посібник не включає всі ситуації, що можуть статися під час використання виробу. Будьте обережні та дотримуйтеся здорового глузду. Не експлуатуйте виріб та не виконуйте технічне обслуговування в разі, якщо ви не можете розібратися в поточній ситуації. Більш детальну інформацію можна дізнатися в експерта з продукції, вашого дилера, центрі обслуговування або в авторизованому сервісному центрі.
- Перед монтажем, зберіганням або технічним обслуговуванням необхідно виймати акумулятори.
- Не використовуйте виріб у разі зміни його початкових технічних характеристик. Не замінюйте деталі виробу без дозволу виробника.

- Використовуйте лише сертифіковані виробником деталі. Неправильне технічне обслуговування може призвести до травм або смерті.
- Не вмикайте виріб у приміщенні чи біля легкозаймистих матеріалів.
- Під час використання виробу двигун створює електромагнітне поле. Електромагнітне поле може пошкодити медичні імпланти. Перш ніж працювати з цим приладом, проконсультуйтеся з лікарем і виробником медичного імплантату.
- Не давайте використовувати прилад дітям. Не давайте використовувати прилад особам, що не ознайомилися з інструкціями.
- Завжди спостерігайте за особами з обмеженими фізичними чи розумовими можливостями, що використовують виріб. Біля виробу, що працює, повинна завжди знаходитися відповідальна доросла особа.
- Зачиняйте виріб у місці, куди не зможуть отримати доступ діти та особи без належної підготовки.
- З під виробу можуть викидатися предмети, що може призвести до травм. Для зменшення ризику травм або смерті дотримуйтеся правил техніки безпеки.
- Не відходьте далеко від працюючого виробу.
- У разі нещасного випадку відповідальність несе оператор.
- Перед використанням виробу переконайтеся, що його деталі не мають пошкоджень.
- Перед початком використання виробу переконайтеся, що ви перебуваєте на безпечній відстані від інших осіб або тварин. Переконайтеся, що особа на прилеглий території знає, що ви збираєтесь використовувати виріб.
- Дотримуйтеся державного та місцевого законодавства. Норми законодавства можуть забороняти або обмежувати використання виробу в деяких умовах.

## Правила техніки безпеки під час використання виробу

- Використовуйте виріб тільки для здування або прибирання листя чи інших сторонніх матеріалів із землі.
- Не дозволяйте стороннім спостерігачам або тваринам перебувати ближче, ніж за 15 м від оператора.
- Цей виріб може викидати предмети з великою швидкістю, і вони можуть зрикошетити в напрямку оператора. Це може призвести до пошкодження очей.
- Тримайте виріб, як показано на рисунку. (Мал. 17)
- Перед використанням виробу огляньте робочу зону. Приберіть всі сторонні матеріали й тверді предмети, наприклад камені, скло й дроти, які можуть відскочити, зрикошетити або спричинити

- під час експлуатації травмування або пошкодження майна.
- Не спрямовуйте насадку повітродува на людей, тварин, відкриті вікна чи транспортні засоби.
- Зупиніть двигун перед установленням або зняттям приладдя чи інших компонентів.
- Не використовуйте виріб за відсутності захисного кожуху.
- Не використовуйте виріб стоячи на драбині.
- Для транспортування виріб слід надійно закріпити.
- Використовуйте виріб лише в рекомендований час. Дотримуйтеся місцевих норм.
- Для виконання роботи використовуйте виріб на найнижчій можливій швидкості.
- Перед експлуатацією переконайтеся, що виріб перебуває в хорошому стані.
- Перед використанням виробу попрацюйте граблями або мітлою, щоб сміття не так щільно прилягало до землі.
- Якщо робоча ділянка брудна, обробіть її водою за допомогою шланга.
- Використовуйте виріб як альтернативу шлангу, щоб зберегти воду.
- Не направляйте виріб на рослини, що можуть легко пошкодитися.
- Керуйте потоком повітря, повертаючи повітродувну трубку вниз або в одну сторону. Не видуйте повітря в напрямку об'єктів на кшталт стін, великих каменів, транспортних засобів й огорож.
- У разі роботи з внутрішніми кутами, видуйте повітря в напрямку центру робочої зони. За невиконання цієї умови сторонні предмети можуть потрапити в обличчя й призвести до травмування очей.
- Не використовуйте пристрій, якщо ви втомлені, хворі чи перебуваєте під впливом наркотиків, алкоголю або медикаментів.
- Необхідно слідкувати, щоб довге волосся було заколоте вище рівня плечей.
- Під час експлуатації слідкуйте, щоб ваші руки, ноги й виріб перебували в правильному положенні. Стійте твердо на ногах, підтримуйте баланс. Не тягніться.
- Сторонні спостерігачі також повинні носити засоби захисту очей.
- Вимикайте двигун, якщо в робочу зону зайдуть сторонні особи.
- Не використовуйте виріб на дахах чи інших високих ділянках. Це може призвести до травм.
- Висувайте насадку на максимальну довжину, щоб струмінь повітря працював поблизу від землі.
- Після використання виробу викиньте сторонні матеріали в контейнери для відходів.
- Перед очищенням від засмічень й інших матеріалів слід виймати акумуляторний блок.

- Якщо виріб починає незвично вібрувати, негайно вийміть акумуляторний блок.
- Експлуатуйте виріб тільки при денному світлі або якісному штучному освітленні.
- Зберігайте рівновагу під час роботи на схилах.
- Під час роботи переміщуйтеся повільно, не бігайте.
- Підтримуйте всі отвори всмоктування повітря чистими.

## Засоби індивідуального захисту

- Під час експлуатації виробу завжди використовуйте відповідні засоби індивідуального захисту. Засоби індивідуального захисту не усувають повністю ризик отримання травм. Засоби індивідуального захисту знижують рівень пошкоджень у разі нещасного випадку.
- Під час експлуатації виробу завжди користуйтеся відповідними засобами захисту очей.
- Не використовуйте виріб, не надягнувши взуття або перебуваючи у відкритому взутті. Завжди використовуйте надмічні чоботи із захистом від ковзання.
- Використовуйте цупкі довгі штани.
- За необхідності використовуйте сертифіковані захисні рукавиці.
- У разі наявності ризику падіння предметів на голову, використовуйте шолом.
- Під час експлуатації виробу завжди користуйтеся відповідними засобами захисту органів слуху. Довготривалий вплив шуму може призвести до втрати слуху.
- Переконайтеся, що поряд є набір засобів для надання першої медичної допомоги.
- Під час експлуатації виробу в запилених середовищах завжди користуйтеся відповідним респіратором.

## Захисні засоби на пристрої

- Переконайтеся, що технічне обслуговування виробу проводиться регулярно.
  - Строк служби виробу збільшується.
  - Безбезпека виникнення нещасних випадків зменшується.
- Регулярний огляд, регулювання або ремонт виробу повинен проводитися авторизованим дилером або сервісним центром.
- Не використовуйте виріб з пошкодженням захисним спорядженням. У разі пошкодження виробу, зверніться до авторизованого сервісного центру.

## Кнопка живлення

Після натискання кнопки живлення переконайтеся, що двигун зупинився.

## Правила техніки безпеки під час обслуговування



**ПОПЕРЕДЖЕННЯ:** Неправильне технічне обслуговування може призвести до пошкоджень двигуна або травм.

Оператор виробу зобов'язаний виконувати роботи з необхідного технічного обслуговування, які вказані в посібнику користувача.

Перед технічним обслуговуванням необхідно виймати акумуляторний блок.

### Заходи безпеки під час роботи з акумуляторами

Використовуйте лише акумуляторні блоки від виробника й заряджайте їх лише в зарядному пристрої від виробника.

Акумуляторні блоки, які можна перезаряджати, використовуються як джерело живлення тільки для відповідних акумуляторних пристроїв. Щоб уникнути травмування, заборонено використовувати акумуляторний блок як джерело живлення для інших пристроїв.

- Забороняється розбирати, відкривати чи розрізати акумуляторні блоки.
- Не тримайте акумуляторні блоки під прямими сонячними променями чи біля джерел тепла. Тримайте їх подалі від вогню.
- Регулярно перевіряйте зарядний пристрій та акумуляторний блок на наявність пошкоджень. Пошкоджені або змінені акумуляторні блоки можуть призвести до пожежі, вибуху чи травмування людей. Не ремонтуйте та не відкривайте пошкоджені акумуляторні блоки.
- Не використовуйте дефектний, змінений чи пошкоджений акумуляторний блок або виріб.
- Не змінюйте та не ремонтуйте виробу й акумуляторні блоки. Ремонт має виконувати лише авторизований дилер.
- Не замикайте контакти елемента живлення або акумуляторного блока. Не зберігайте акумуляторні блоки в коробці чи ящику, де їх можуть замкнути інші металеві предмети.
- Виймайте акумуляторний блок з оригінальної упаковки лише безпосередньо перед використанням.

- Не допускайте механічних ударів по акумуляторних блоках.
- У разі витікання рідини з акумулятора слідкуйте, щоб вона не потрапила на шкіру чи в очі. Якщо рідина потрапила на шкіру, промийте вражену ділянку великою кількістю води та зверніться за медичною допомогою.
- Використовуйте зарядний пристрій лише за призначенням.
- Щоб забезпечити правильну роботу, встановлюйте акумуляторний блок відповідно до позначок «плюс» (+) і «мінус» (-) на акумуляторному блоці й виробі.
- Використовуйте лише акумуляторний блок, призначений для конкретного виробу.
- Не застосовуйте в одному пристрої акумуляторні блоки різної напруги чи від різних виробників.
- Тримайте акумуляторні блоки подалі від дітей.
- Завжди купуйте підходящі акумуляторні блоки для виробу.
- Слідкуйте, щоб акумулятори були чистими й сухими.
- Якщо контакти акумуляторного блока забруднилися, протріть їх сухою чистою тканиною.
- У разі заміни нові акумуляторні блоки слід зарядити перед використанням. Завжди використовуйте правильний зарядний пристрій; див. відповідну інструкцію щодо заряджання в посібнику користувача.
- Не допускайте безперервного заряджання акумуляторного блока, який не використовується.
- Зберігайте посібник, щоб звертатися до нього згодом.
- Використовуйте акумуляторний блок лише тоді, коли він потрібен.
- Виймайте акумуляторний блок із виробу, коли він не використовується.
- Під час експлуатації тримайте акумуляторний блок подалі від скріпок, ключів, цвяхів, гвинтів й інших дрібних металевих предметів. Невиконання цього правила може призвести до замикання контактів. Замикання контактів акумуляторного блока може спричинити опіки або призвести до пожежі.

## ЗБИРАННЯ



**ПОПЕРЕДЖЕННЯ:** Перед збиранням виробу прочитайте розділ про правила техніки безпеки.

### Збирання труби повітродува

(Мал. 18 )

1. Зрівняйте виступ труби повітродува з робочим блоком.

2. Вставляйте трубу повітродува в робочий блок, доки не почуєте клацання. Переконайтеся, що всі деталі зафіксовані.

3. Вставляйте насадку в трубу повітродува, доки не почуєте клацання. Переконайтеся, що всі деталі зафіксовані.

---

## ЕКСПЛУАТАЦІЯ

---



**ПОПЕРЕДЖЕННЯ:** Перед використанням виробу уважно прочитайте розділ про правила техніки безпеки.

### Перед початком роботи з виробом

- Перевірте виріб на предмет відсутніх, пошкоджених, розхитаних або зношених деталей.
- Перевірте гайки, гвинти та болти.
- Перевірте правильність роботи курка.
- Перевірте правильність роботи кнопки живлення.

### Установлення акумуляторного блока

(Мал. 19 )

- Зрівняйте ребра акумуляторного блока з прорізами акумуляторного відсіку. Вставте акумуляторний блок у відсік і натисніть на нього до клацання.
- Щоб зняти акумуляторний блок, натисніть й утримуйте кнопку для виймання акумуляторної батареї, після чого витягніть його.

### Запуск двигуна

1. Встановіть акумуляторний блок. Див. *Установлення акумуляторного блока на сторінці 276.*
2. Натисніть кнопку живлення й дочекайтеся, доки ввімкнеться індикатор.
3. Для початку роботи натисніть курок.
  - Для роботи на нижчій швидкості стискайте курок менше.
  - Для роботи на вищій швидкості стискайте курок більше.
4. Виріб готовий до роботи.

### Зупинення двигуна

1. Відпустіть курок.
2. Натисніть на кнопку живлення й дочекайтеся, доки індикатор вимкнеться.

### Змінення режиму потужності

Режим потужності виробу можна змінити під час його використання. Існує 2 режими роботи.

1. **Стандартний режим** – забезпечує збереження енергії та подовжує час роботи. Стандартний режим можна застосовувати для більшості задач.

**Зверніть увагу:** Під час запуску виріб встановлений у стандартний режим.

2. **Режим підвищення потужності** – у режимі збільшення потужності виріб працює на вищих обертах двигуна. Режим підвищення потужності використовує максимально доступну потужність для виконання складних задач. Для запуску режиму підвищення потужності натисніть кнопку підвищення потужності й дочекайтеся ввімкнення індикатора. Для вимкнення режиму підвищення потужності натисніть кнопку підвищення потужності й дочекайтеся вимкнення індикатора.

**Зверніть увагу:** У разі відпускання курка під час використання виріб почне працювати в останньому ввімкненому режимі. Якщо виріб зупиняється автоматично або оператор натискає кнопку живлення, останній ввімкнений режим видаляється з пам'яті пристрою. Під час запуску виріб знову переходить у стандартний режим.

### Увімкнення цифрового круїз-контролю

Цифровий круїз-контроль дозволяє задавати й підтримувати швидкість потоку повітря без використання курка.

(Мал. 20 )

1. Утримуйте курок у необхідному положенні та ввімкніть цифровий круїз-контроль.
2. Після ввімкнення цифрового круїз-контролю відпустіть курок.



**Зверніть увагу:** Під час роботи цифрового круїз-контролю можна натиснути на курок ще раз, щоб збільшити швидкість потоку повітря. Після того, як ви відпустите курок, цифровий круїз-контроль поверне швидкість до початкового значення.

3. Щоб продовжити використовувати виріб у звичайному режимі, вимкніть цифровий круїз-контроль.

### Вимірювач потужності

Вимірювач потужності відображує потужність, що використовує виріб під час роботи.

- Світлодіодні індикатори 4 й 5 означають найкращу продуктивність роботи та ефективність використання акумулятора.
- Світлодіодний індикатор 6 з правої сторони означає максимальну потужність і мінімальну ефективність використання акумулятора.

## Світлодіодний індикатор рівня заряду акумулятора

Стан акумуляторного блока відображується, доки ви не натиснете курок. Коли ви відпустите курок, стан акумуляторного блока буде відображений ще раз.

Кількість ввімкнених світлодіодних індикаторів показує поточний рівень заряду акумуляторного блока.

Світлодіодні індикатори	Стан акумулятора
Горять усі зелені світлодіоди	Заряджений повністю (76–100 %)
Горять світлодіоди 1, 2 та 3	Акумуляторний блок заряджений на 75–51 %.
Горять світлодіоди 1 і 2	Акумуляторний блок заряджений на 50–26 %.
Горить світлодіод 1	Акумуляторний блок заряджений на 25–6 %.

Світлодіодні індикатори	Стан акумулятора
Блимає світлодіод 1	Акумуляторний блок заряджений на 5–0 %.

**Зверніть увагу:** Якщо двигун зупиняється, а світлодіодний індикатор залишається ввімкненим, натисніть кнопку на акумуляторному блоці. Інформацію щодо можливих рішень можна знайти в *УСУНЕННЯ НЕСПРАВНОСТЕЙ на сторінці 278.*

**Зверніть увагу:** Якщо акумуляторний блок буде повністю розряджений, двигун негайно зупиниться.

**Зверніть увагу:** Якщо під час інтенсивної експлуатації акумуляторний блок чи двигун стануть занадто гарячими, двигун зупиниться автоматично. Дайте двигуну й акумуляторному блоку охолонути. Після цього виріб скидає налаштування.

## ТЕХНІЧНЕ ОБСЛУГОВУВАННЯ



**ПОПЕРЕДЖЕННЯ:** Перед очищенням, ремонтуванням чи технічним обслуговуванням уважно прочитайте розділ про правила техніки безпеки.

### Графік технічного обслуговування

- Завжди дотримуйтеся графіка технічного обслуговування. Інтервали вираховуються з урахуванням щоденного використання виробу. Значення інтервалів буде іншим, якщо ви не використовуйте виріб щоденно.
- Виконуйте лише те обслуговування, яке описане в цьому посібнику.
- Інформацію щодо інших видів обслуговування, не наведених у цьому посібнику, можна отримати в авторизованому сервісному центрі.

### Щоденне технічне обслуговування

- Вийміть акумуляторний блок. Інформацію щодо належного технічного обслуговування можна

знайти в інструкції з експлуатації акумуляторного блока.

- Перевірте гайки, гвинти та болти.
- Перевірте правильність роботи курка.
- Перевірте правильність роботи кнопки живлення.
- Прибирайте зовнішні забруднення за допомогою м'якої щітки чи сухої тканини. Забороняється використовувати воду, рідини для очищення й розчинники.
- Прибирайте забруднення вентиляційних отворів за допомогою м'якої щітки.
- Перевірте виріб на предмет відсутніх, пошкоджених, розхитаних або зношених деталей.
- Перевірте виріб і переконайтеся, що рухомі деталі встановлені рівно й інструмент можна безпечно ввімкнути.
- У разі пошкодження виробу, зверніться до авторизованого сервісного центру. Не користуйтеся пошкодженим виробом.

## УСУНЕННЯ НЕСПРАВНОСТЕЙ

Несправність	Можлива причина	Можливе рішення
Виріб не запускається	Живлення відсутнє.	Подайте живлення. Див. <i>Запуск двигуна на сторінці 276.</i>
	Електричний контакт між виробом й акумуляторним блоком відсутній.	Установіть правильно акумуляторний блок. Див. <i>Установлення акумуляторного блока на сторінці 276.</i>
	Акумуляторний блок не заряджений.	Зарядіть акумуляторний блок. Див. інструкцію з експлуатації акумуляторного блока.
	Акумуляторний блок чи виріб занадто гарячі.	Перед запуском дайте акумуляторному блоку й виробу охолонути.
	Акумуляторний блок чи виріб занадто холодні.	Перед запуском дайте акумуляторному блоку й виробу прогрітися.
	Регулятор двигуна занадто гарячий.	Перед запуском дайте акумуляторному блоку й виробу охолонути протягом щонайменше 1 години.

### Коди помилок

Коди помилок допомагають знаходити й усувати несправності акумуляторного блока й/або зарядного пристрою під час заряджання.

(Мал. 21 )

**Зверніть увагу:** Щоб світлодіодні індикатори рівня заряду акумулятора були направлені в правильний бік, дивіться на них так, щоб ребра акумулятора були направлені вгору.

Світлодіодний екран	Можливі несправності	Можливі способи усунення
Світлодіодний індикатор 1 горить червоним, а світлодіодний індикатор 4 горить зеленим, акумуляторний блок не заряджається або функціонує неправильно	Внутрішній запобіжник перегорів	Зверніться в авторизований сервісний центр.
Світлодіодний індикатор 1 горить червоним	Неправильна напруга елемента живлення	Зверніться в авторизований сервісний центр.
Світлодіодний індикатор 4 горить зеленим	Акумуляторний блок перезаряджений	Вийміть акумуляторний блок із зарядного пристрою та встановіть його у виріб. Почніть роботу з виробом. Зарядний пристрій може бути несправним. Зверніться в авторизований сервісний центр.
Світлодіодний індикатор 1 горить червоним, а світлодіодний індикатор 2 горить зеленим, акумуляторний блок не заряджається або функціонує неправильно	Несправність зарядного пристрою	Вийміть акумуляторний блок із виробу. Не заряджайте його. Акумуляторний блок пошкоджений і потребує заміни. Зверніться в авторизований сервісний центр.

Світлодіодний екран	Можливі несправності	Можливі способи усунення
Вмикається ЧЕРВОНИЙ світлодіодний індикатор, світлодіодний індикатор 2 горить зеленим і блимає під час заряджання або коли акумуляторний блок встановлено в зарядний пристрій	Внутрішня температура акумулятора занижка або зависока для заряджання	Перенесіть зарядний пристрій та акумуляторний блок у місце, де можна забезпечити внутрішню температуру акумуляторного блока в діапазоні від 5 до 45 °С.
Коли акумуляторний блок встановлено, блимає ЧЕРВОНИЙ світлодіодний індикатор, а світлодіодний індикатор 2 блимає зеленим.	Внутрішня температура акумулятора занижка або зависока	<p>Внутрішня температура акумулятора має становити від –15 до 70 °С. Температура середовища в акумуляторному блоці занижка або зависока.</p> <ul style="list-style-type: none"> <li>• Якщо акумуляторний блок занадто холодний через навколишні умови, необхідно перемістити його й зарядний пристрій у тепле середовище.</li> <li>• Якщо акумуляторний блок занадто гарячий, особливо після експлуатації, приберіть його й зарядний пристрій подалі від теплого середовища.</li> </ul>

## ТЕХНІЧНІ ХАРАКТЕРИСТИКИ

	одиниця виміру	Li 58GB (BHB58VPR)
<b>Характеристики двигуна</b>		
Тип двигуна		Безщітковий
Напруга двигуна	В (пост. струму)	58
Потужність двигуна	Вт	1200
<b>Характеристики акумуляторного блока й зарядного пристрою</b>		
Тип акумуляторного блока за замовчуванням		Li 585.2A
Тип зарядного пристрою за замовчуванням		Li 58V 2.5CGR
<b>Дані щодо шуму й вібрації</b>		
Еквівалентний рівень вібрації на рукоятках зі встановленими випускними трубами повітродува (оригінал). Див. примітку 1.	м/с <sup>2</sup>	5,429
Рівень звукової потужності, гарантований (LWA). Див. примітку 2.	дБ(А)	99
Рівень звукової потужності, вимірний. Див. примітку 2.	дБ(А)	96
Еквівалентний рівень шумового тиску у вусі оператора, вимірний відповідно до стандартів ISO 22868 і за наявності випускних труб повітродува (оригінал)	дБ(А)	84
<b>Характеристики вентилятора (з насадкою й випускною трубою повітродува)</b>		
Макс. швидкість повітря	м/с (миль/год)	58 (130)
Об'єм повітря (високий)	м <sup>3</sup> /хв (куб. футів на хвилину)	10 (380)

	<b>одиниця виміру</b>	<b>Li 58GB (BHB58VPR)</b>
Об'єм повітря (підвищення потужності)	м <sup>3</sup> /хв (куб. футів на хвилину)	15 (540)
<b>Маса виробу</b>		
Вага (без акумуляторного блока, з трубами)	кг (фунтів)	2,7 (5,9)

**Примітка 1.** Представлені дані про еквівалентний рівень вібрації мають типову статистичну дисперсію (стандартне відхилення) в 1,5 м/с<sup>2</sup>.

**Примітка 2.** Випромінювання шуму в середовище, виміряне як звукова потужність (LWA), відповідає директиві ЄС 2000/14/ЄС. Зазначений рівень звукової потужності для машини був вимірний з оригінальним різальним устаткуванням, що дає найвищий рівень. Різниця між гарантованим і

вимірюваним рівнем звукової потужності полягає в тому, що гарантована звукова потужність включає також дисперсію результатів вимірювання та відмінності між різними машинами тієї самої моделі відповідно до Директиви 2000/14/ЄС.

**Примітка 3:** Представлені дані для еквівалентного рівня звукового тиску для інструмента мають типову статистичну дисперсію (стандартне відхилення) в 3 дБ (А).

## ЗМІСТ ДЕКЛАРАЦІЯ ВІДПОВІДНОСТІ ЄС

Ми, Husqvarna AB, SE 561 82 м. Гускварна, Швеція, заявляємо під свою виключну відповідальність, що представлений виріб:

Опис	Повітродув
Бренд	McCulloch®
Платформа / Тип / Модель	Платформа BHB58VPR, представлена модель Li 58GB
Партія	Серійні номери за 2017 рік і пізніше

повністю відповідає наступним директивам і нормам ЄС:

Директива/норма	Опис
2006/42/ЄС	«Про механічне обладнання»
2014/30/EU	«Про електромагнітну сумісність»
2000/14/ЄС	«Про випромінювання шуму від обладнання, призначеного для використання надворі»
2011/65/EU	«Про використання небезпечних речовин»

Застосовуються наступні узгоджені стандарти й/або технічні специфікації: EN 60745-1:2009+A11; EN 15503:2009+A2; EN ISO 12100:2010

Згідно з директивою 2000/14/ЄС, додаток V, заявлені шумові характеристики зазначені в розділі

технічних даних цього посібника й у підписаній декларації відповідності ЄС.

Компанія TUV Rheinland виконала добровільну перевірку компанії Husqvarna AB та видала їй сертифікат відповідності нормам директиви Ради ЄС 2006/42/ЄС «Про машини та механізми».

Сертифікат, як зазначено в підписаній декларації відповідності ЄС, діє для всіх місць виробництва й країн-виробників, зазначених на виробі.

Повітродув, що постачається, відповідає зразкам, які пройшли перевірку.

Від імені компанії Husqvarna AB, SE-561 82 місто Гускварна (Huskvarna), ШВЕЦІЯ, 04.12.2017

Джон Томпсон, директор з питань виробництва та маркетингу,  
відповідальний за технічну документацію











[www.mcculloch.com](http://www.mcculloch.com)



Original instructions  
Оригинални инструкции  
Originalna uputstva  
Původní pokyny  
Originale instruktioner  
Originalanweisungen  
Αρχικές οδηγίες  
Instrucciones originales  
Originaaljuhend  
Alkuperäiset ohjeet  
Instructions d'origine  
Originalne upute  
Eredeti útmutatás  
Istruzioni originali

Originalios instrukcijos  
Lietošanas pamācība  
Originele instructies  
Originale instruksjoner  
Oryginalne instrukcje  
Instrucções originais  
Instrucțiuni inițiale  
Оригинальные инструкции  
Původné pokyny  
Izvirna navodila  
Originalna uputstva  
Bruksanvisning i original  
Orijinal talimatlar  
Оригинальні інструкції