

SB, Verbetering startkoord, kettingzaag van McCulloch, CS42S, 2018-02

<input type="checkbox"/> Action Required:	<input type="checkbox"/> Sold	<input type="checkbox"/> Not Sold
<input checked="" type="checkbox"/> Only If Encountered		
<input type="checkbox"/> Information Only		

Betreffende modellen

Model	PNC
CS42S	967320604

Betreffend(e) serienummer(s)

16348NXXXXX tot 18036NXXXXX

Betreffende markt(en)

Europa

Beschrijving

Het startkoord kan losraken van de koordpoelie, waardoor de motor niet kan worden gestart. De koordpoelie is bijgewerkt.

Actie

Product verkocht aan eindgebruikers:	Voer het onderhoud alleen uit als eindgebruikers last hebben van het probleem.
Verdere voorraad, nog niet verkocht:	Geen: geen actie nodig.
Servicebeschrijving	Vervang de koordpoelie.

Onderdeleninformatie

Nieuw onderdeelnr.	Omschrijving onderdeel	Oud onderdeelnr.
594090401, aantal 1	Poelieonderhoudskit	584400101 / 584400102

Informatie voor het garantierapport

De normale garantie is van toepassing; het onderhoud moet via ons garantieproces worden uitgevoerd en alleen de volgende codes en tekst worden gebruikt:

Onderdeelcode:	223 Startkoord
Defectcode:	92 Onderdeel is vervangen op verzoek van Husqvarna
Garantiecode (inventaris):	Geen: geen actie nodig
Garantiecode (eindgebruikers):	1 Garantie
Tekst garantierapport:	Service Bulletin # B170048B-11
Tijdeenheden (6 minuten):	3 eenheden (18 minuten)

Revisiegeschiedenis

Versie	Datum	Beschrijving
A	09-2017	Gemaakt
B	02-2018	1. Betreffend(e) serienummer(s) 2. Onderdeleninformatie - Oud onderdeelnr.

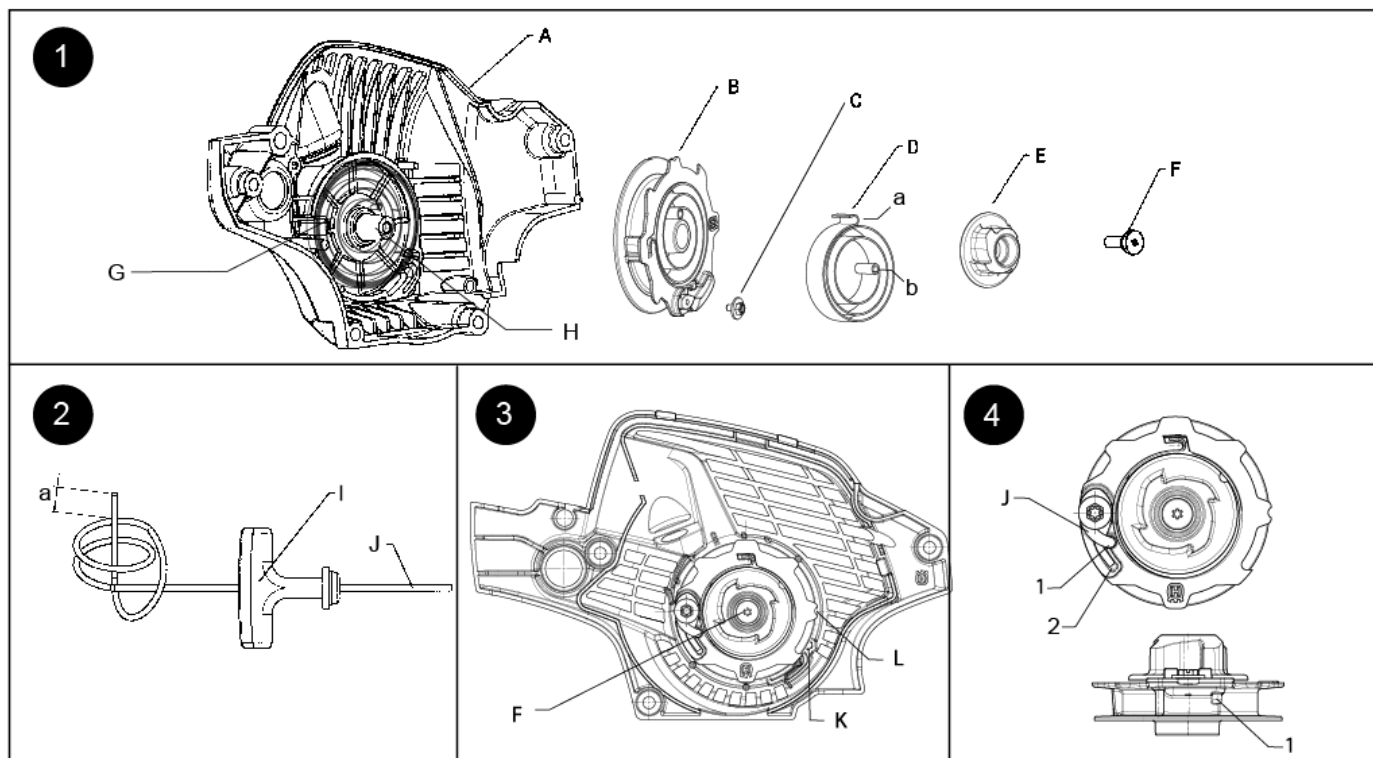
INSTRUCTIEBLAD
 STARTMOTORPOELIE VERVANGEN

Afbeelding 1

A. Ventilatorbehuizing
 B. Poelie
 C. Koordschroef
 D. Veer
 a. Haak
 b. Oog
 E. Naaf
 F. Schouder Schroef
 G. Terugspringveer
 H. Bus

Afbeelding 2

I. Hendel
 J. Koord
 a. 1/4 - 1/2 inch (nadat de knoop
 is aangetrokken)

Afbeelding 3

F. Schouder Schroef
 K. Inkeping behuizing
 L. Inkeping poelie

Afbeelding 4

J. Koord
 1. Opening
 2. Groef

1. Verwijder de vier (4) schroeven uit de ventilatorbehuizing (A). Verwijder de ventilatorbehuizing van het chassis.

2. Verwijder de koordschroef (C) van de poelie (B).

LET OP: De terugspringveer (G) staat onder spanning en de poelie wil terugdraaien.

3. Laat de terugspringveer volledig terugdraaien wanneer u het koord (J) en de hendel (I) uit de ventilatorbehuizing verwijdert.

4. Verwijder de schouder Schroef (F) uit het midden van de naaf (E).

5. Houd de poelie naar beneden gedrukt in de ventilatorbehuizing bij het verwijderen van de naaf.

6. Verwijder voorzichtig de poelie met de veer (D), en zorg dat de terugspringveer (G) daaronder in zijn uitsparing blijft zitten.

7. Breng een kleine hoeveelheid lithiumvet aan op de bus (H) en vervang de poelie op de ventilatorbehuizing. Draai de poelie voorzichtig rechtsom totdat deze op zijn plek valt.

8. Plaats de veer terug en zorg ervoor dat het uiteinde met de haak volledig in de poelie grijpt. Plaats de naaf terug en zorg ervoor dat de pen van de naaf in het oog van de veer grijpt.

9. Plaats de naaf terug en zorg ervoor dat de pen van de naaf in het oog van de veer grijpt.

10. Draai de schouder Schroef in het midden van de naaf en de bus en haal deze aan met een aanhaalmoment van 45-50 inch lbs.

11. Haal het koord door de hendel en maak het met een dubbele knoop vast. Laat een stukje van 1/4 - 1/2 achter de knoop uitsteken. Zie afbeelding 2.

12. Draai de poelie voorzichtig rechtsom totdat deze stopt.

13. Laat de poelie linksom draaien totdat de inkeping van de poelie (L) en de inkeping van de behuizing (K) zijn uitgelijnd. Zie afbeelding 3.

14. Laat de poelie vervolgens nog een complete slag linksom draaien tot de inkepingen weer zijn uitgelijnd.

15. Plaats een inbussleutel of schroevendraaier in de sleuf die door de twee inkepingen wordt gevormd, om de poelie te vergrendelen.

16. Haal het losse uiteinde van het koord door de opening van de ventilatorbehuizing, in de poelie en door de opening in de poelie (1). Zie afbeelding 4.

17. Druk het koord in de vergrendelgroef. Zie afbeelding 4.

18. Draai de borgschroef van het koord in de schoefbus op de poelie en draai de schroef aan tot deze aanligt (8-10 inch lbs.). Zet de schroef niet te strak vast.

19. Trek aan het koord, verwijder de inbussleutel of schroevendraaier en laat de poelie en het koord langzaam terugdraaien.

20. Monteer de ventilatorbehuizing weer aan het chassis en haal de schroeven aan met een aanhaalmoment van 35-40 inch lbs.