

# **SB, soporte de la parte superior del recogedor, M155-107HRB, M155-107TC, M185-107HRB, M185-107TC, M200-107HRB, M200-107TC, M220-107TC, 2014-01**

## **Modelos afectados**

96051005100  
96051006400, 96051006401  
96051006500, 96051006501  
96051005200  
96051006600, 96051006601  
96051006700, 96051006701  
96051004000  
96051005300  
96051006800, 96051006801  
96051007000, 96051007001

## **Números de serie afectados**

Todos los productos fabricados en 2012 y 2013.

## **Descripción**

El soporte de la parte superior del recogedor se ha deformado, lo que provoca pérdidas de hierba. Este kit solucionará el problema.

## **Información sobre piezas**

<b>Nuevo art. n°</b>	<b>Denominación</b>	<b>Art. n° suprimido</b>
586 21 09-01	Kit del soporte de la parte superior del recogedor	

## **Acción**

Se aplica la garantía normal (cambio tras avería).

## **Informe de garantía**

Código del componente: 633  
Código del defecto: 11  
Testo: B1400001  
Unidades de tiempo (6 minutos):  
Mercados afectados: Todos los mercados

## **Más información**

Las instrucciones se incluyen a continuación y con la entrega de las piezas.

# “TEX CRD GEN II” KIT DE ABRAZADERA DE SOPORTE SUPERIOR DE LA ENSACADORA

## PIEZAS

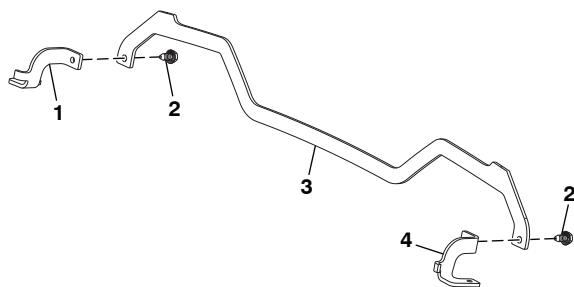

NÚMERO DE CLAVE	CANTIDAD	NÚMERO DE PIEZA	DESCRIPCIÓN
1	1	586 05 25-02	Abrazadera, sujeción lateral izquierda
2	2	817 00 05-12	Tornillo 5/16
3	1	586 05 23-02	Abrazadera, soporte superior
4	1	586 05 24-02	Abrazadera, sujeción lateral derecha

**NOTA:** Todas las medidas de los componentes se indican en pulgadas: 1 pulgada = 25,4 mm

## INSTALACIÓN

Para seguir estas instrucciones, el conjunto de ensacadora se debe retirar del tractor.

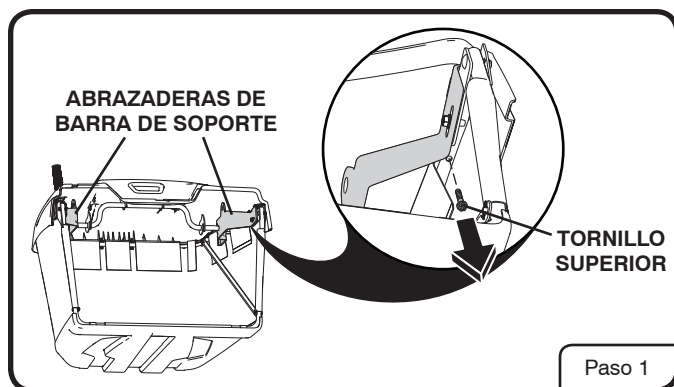

**Paso 1:** Extraiga el tornillo superior del lado izquierdo de la parte delantera del conjunto de ensacadora. Guarde el tornillo superior para volver a utilizarlo.

**NOTA:** El tornillo superior se encuentra detrás de la abrazadera de la barra de soporte.

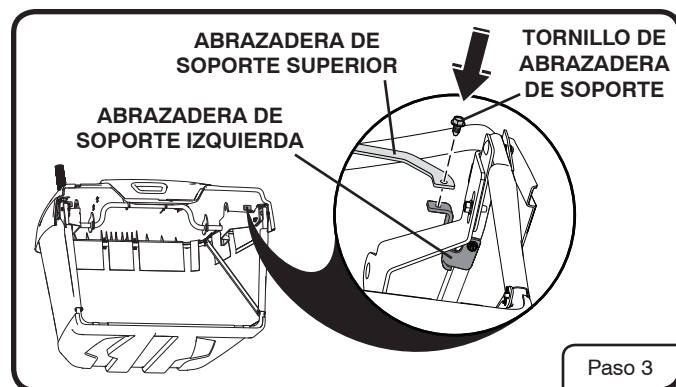

**Paso 3:** Instale y apriete a mano la abrazadera de soporte superior en una de las abrazaderas de sujeción lateral utilizando uno de los tornillos de abrazadera de soporte suministrados con el kit.

**NOTA:** El lado izquierdo se muestra como referencia; no importa cuál de las abrazaderas laterales se aprieta a mano primero.

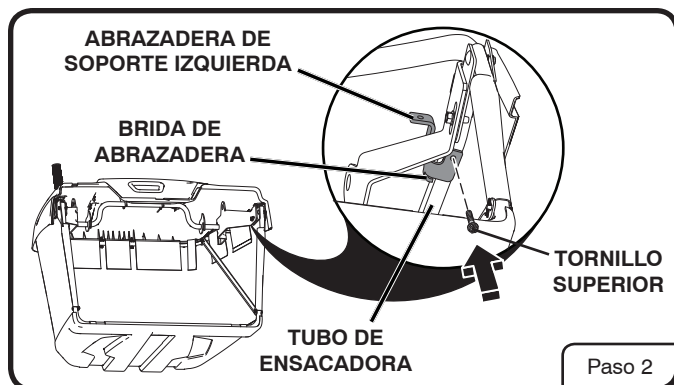

**Paso 2:** Instale la abrazadera de sujeción lateral en el lado izquierdo utilizando el tornillo superior que retiró previamente, como se indica en la ilustración. Cerciórese de que la brida de la abrazadera quede a ras con el tubo de la ensacadora. Apriete el tornillo superior a un par de 48 - 72 pulg. - libras (5,4 - 8,1 Nm). Repita los pasos 1 y 2 con la abrazadera de sujeción del lado derecho.

**NOTA:** Las abrazaderas de sujeción de los lados izquierdo y derecho tienen las marcas “L” (izquierda) y “R” (derecha) y NO son intercambiables.

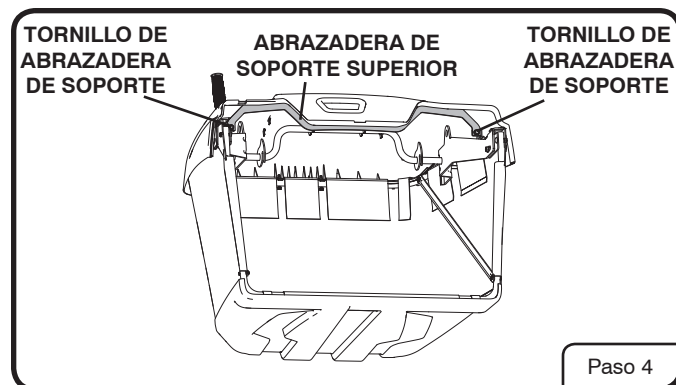

**Paso 4:** Instale la abrazadera de soporte superior en la abrazadera de sujeción del otro lado utilizando el tornillo de abrazadera de soporte restante. Apriete el segundo tornillo de abrazadera de soporte a 15 - 20 pies - libras (20 - 27,1 Nm). Tras finalizar, apriete el primer tornillo de abrazadera de soporte a 15 - 20 pies - libras (20 - 27,1 Nm).