

MWT420



Baltic

Руководство по эксплуатации

Внимательно прочитайте эти инструкции. Вы должны знать и понимать их перед тем, как приступить к работе с машиной. Сохраните данное руководство для последующего обращения к нему.

Kasutusjuhend

Enne selle masina kasutamist lugege palun juhised tähelepanelikult läbi ja veenduge, et saite neist aru. Hoidke see kasutusjuhend edaspidiseks tarvitamiseks alles.

Naudojimo instrukcija

Prašome atydžiai perskaityti šią naudojimo instrukciją ir, prieš naudojant įrangą, įsitikinkite, kad esate viską supratę. Išsaugokite šią instrukciją, nes jos gali prireikti ateityje.

Lietošanas instrukcijas

Lūdzam uzmanīgi izlasīt šīs instrukcijas, lai jūs tās izprastu, pirms sākat lietot mašīnu. Glabājiet šos norādījumus turpmākai atsaucēi.

Упътване за употреба

Моля, прочетете внимателно инструкциите и се убедете, че сте ги разбрали преди да започнете работа с машината. Запазете това ръководство за бъдеща справка.

Manual de utilizare

Înainte de utilizarea acestei mașini, vă rugăm să citiți cu atenție aceste instrucțiuni și să vă asigurați că le-ați înțeles. Păstrați aceste instrucțiuni pentru a le consulta și pe viitor.

(ru)

СОДЕРЖАНИЕ

СТРАНИЦА

ПРАВИЛА ТЕХНИКИ БЕЗОПАСНОСТИ...	3-10
ТЕХНИЧЕСКИЕ ДАННЫЕ.....	11
ОБЩЕЕ ПРЕДСТАВЛЕНИЕ.....	12
СБОРКА.....	13
РЕГУЛИРОВКИ.....	14-16
ПУСК И ОСТАНОВ.....	17-18
ЭКСПЛУАТАЦИЯ.....	19
ТЕХОБСЛУЖИВАНИЕ.....	20-22
ОБЩАЯ ИНФОРМАЦИЯ.....	23

(lv)

SATURS

LPP

DROŠĪBAS NOTEIKUMI.....	3-10
TEHNISKĀ INFORMĀCIJA.....	11
PĀRSKATS.....	12
IERĪCES SALIKŠANA.....	13
NOREGULĒŠANA.....	14-16
IEDARBINĀŠANA UN IZSLĒGŠANA.....	17-18
LIETOŠANA.....	19
APKOPE.....	20-22
VISPĀRĪGA INFORMĀCIJA.....	23

(et)

SISUKORD

LK

OHUTUSNÕUDED.....	3-10
TEHNILISED ANDMED.....	11
ÜLEVAADE.....	12
KOKKUPANEK.....	13
REGULEERIMINE.....	14-16
KÄIVITAMINE JA SEISKAMINE.....	17-18
KASUTAMINE.....	19
HOOLDUS.....	20-22
ÜLDINFO.....	23

(bg)

СЪДЪРЖАНИЕ

СТР

УКАЗАНИЯ ЗА БЕЗОПАСНОСТ.....	3-10
ТЕХНИЧЕСКИ ДАННИ.....	11
ПРЕГЛЕД.....	12
МОНТАЖ.....	13
НАСТРОЙКИ.....	14-16
ПУСКАНЕ И СПИРАНЕ.....	17-18
ИЗПОЛЗВАНЕ НА КОСАЧКАТА.....	19
ПОДДРЪЖКА.....	20-22
ОБЩА ИНФОРМАЦИЯ.....	23

(lt)

TURINYS

PUSLAPIS

SAUGUMO TAISYKLĖS.....	3-10
TECHNINIAI DUOMENYS.....	11
APŽVALGA.....	12
MONTAVIMAS.....	13
REGULIAVIMAS.....	14-16
UŽVEDIMAS IR SUSTABDYMAS.....	17-18
NAUDOJIMAS.....	19
EKSPLOATACIJA.....	20-22
BENDROJI INFORMACIJA.....	23

(ro)

CONȚINUT

PAG.

REGULI DE SIGURANȚĂ.....	3-10
DATE TEHNICE.....	11
PREZENTARE SUMARĂ.....	12
ASAMBLARE.....	13
REGLAJE.....	14-16
OPRIRE ȘI PORNIRE.....	17-18
UTILIZARE.....	19
ÎNTREȚINERE.....	20-22
INFORMAȚII GENERALE.....	23

Manufactured by:
Husqvarna AB
SE-561 82
Huskvarna, Sweden

Original Instructions
in English, all others
are translations.



Правила техники безопасности

I. Общие указания по эксплуатации

- Прежде чем запускать машину, прочитайте и усвойте все указания, приведенные как на самой машине, так и в руководстве, и следуйте им при выполнении работы. Досконально ознакомьтесь с органами управления машиной и правилами ее эксплуатации.
- Следите, чтобы ваши руки или ноги не находились рядом с вращающимися частями или под ними.
- Ни одна часть вашего тела не должна находиться рядом с глушителем и вращающейся леской. Горячий глушитель может стать причиной серьезного ожога.
- К работе с машиной допускаются только ответственные лица, ознакомленные с правилами ее эксплуатации.
- Не работайте вблизи объектов, которые легко разбить, например, оконных стекол, автомобильных стекол, теплиц и т.д.
- Очистите рабочую зону от таких предметов как камни, игрушки, проволока, кости, палки и т.д., которые могут быть захвачены и отброшены леской.
- Во время работы следите за тем, чтобы в рабочей зоне не находились другие люди, в особенности, дети, а также домашние животные. При появлении посторонних лиц в рабочей зоне остановите машину.
- Надевайте надлежащую защитную одежду, в частности, рубашку или куртку с длинными рукавами. Надевайте также длинные брюки. Рекомендуются защищать ноги. Не работайте в шортах.
- Не надевайте свободную одежду, которая может зацепиться за детали машины.
- Не используйте машину босиком или в открытых сандалиях. Всегда используйте защитные перчатки и крепкую обувь. Для большинства людей подходящей обувью являются кожаные ботинки или короткие сапоги. Они защищают голени и лодыжки оператора от попадания небольших веток, щепок и т.д., но и улучшают сцепление с землей.
- При эксплуатации машины всегда надевайте защитные очки с боковыми щитками.
- Пользуйтесь средствами защиты органов слуха.
- Без крайней необходимости не тяните машину назад. Перед тем как приступить к движению задним ходом, а также во время такого движения всегда смотрите вниз и назад.
- Используйте машину только тогда, когда ограждения, щитки или другие защитные устройства, установлены на свои места.
- При установке и использовании дополнительных принадлежностей руководствуйтесь инструкциями изготовителя. Пользуйтесь только принадлежностями, одобренными изготовителем.
- Ни в коем случае не используйте ножи, проволоку или цепи. Данная машина предназначена для использования только с пластиковой триммерной леской. Использование других принадлежностей или насадок создает повышенный риск получения травм.

- Останавливайте вращение головки триммера при пересечении посыпанных гравием дорожек, тротуаров или дорог. Дождитесь, чтобы леска перестала вращаться.
- Каждый раз, когда вы оставляете машину, выключайте двигатель (мотор) и дайте ему остыть перед тем, как приступить к чистке, ремонту или проверке состояния машины. Удостоверьтесь, что головка триммера и все движущиеся части остановились.
- Работайте только при дневном свете или хорошем искусственном освещении.
- Не работайте на машине, если вы утомлены, больны или находитесь под воздействием алкоголя или лекарств.
- Никогда не используйте машину на мокрой траве. Всегда находитесь в устойчивом положении: крепко держите рукоятку и идите шагом, ни в коем случае не бегите.
- Если машина начинает аномально вибрировать, остановите двигатель (мотор) и немедленно выясните причину вибрации. Вибрация обычно указывает на наличие каких-либо неисправностей.
- Уровни вибрации, приведенные в настоящем руководстве, не откорректированы с точки зрения вибрационной экспозиции работника. Работодатель должен рассчитать эквивалентное 8-часовое значение вибрационной экспозиции (Aw) и соответствующим образом ограничить экспозицию, которой подвергается работник.

II. Работа на склонах

Именно на склонах чаще всего происходят вызванные потерей равновесия и падением оператора несчастные случаи, которые могут привести к тяжелым травмам. Работа на любых склонах требует особой осторожности. Если вы чувствуете себя на склоне неуверенно, не косите на нем.

СЛЕДУЕТ:

- Вести кошение поперек склона, ни в коем случае не косите, двигаясь по нему вверх или вниз. При смене направления движения на склоне проявляйте повышенную осторожность.
- Удалять препятствия, такие как камни, ветки и т.д.
- Обращать внимание на возможные ямы, канавы или неровности грунта. Высокая трава может скрывать препятствия.

НЕ СЛЕДУЕТ:

- Не выполняйте кошение вблизи обрывов, канав или насыпей. Оператор может потерять сцепление с землей или поскользнуться.
- Не ведите кошение на очень крутых склонах.
- Не косите мокрую траву. На ней легко поскользнуться.

III. Дети

Если оператор не заметит присутствия детей, это может привести к трагедии. Детей часто привлекают машины и процесс кошения. Никогда не считайте, что дети будут оставаться там, где вы последний раз видели их.

- Дети должны находиться вне рабочей зоны машины под внимательным присмотром другого взрослого человека.

- Будьте внимательны и при появлении детей в рабочей зоне сразу же выключайте машину.
- Перед тем как начинать движение задним ходом и во время него смотрите назад и вниз, чтобы убедиться в отсутствии маленьких детей по ходу движения.
- Ни в коем случае не позволяйте детям управлять машиной. Допустимый возраст пользователя может быть ограничен местным законодательством.
- Будьте максимально осторожны при приближении к поворотам с плохой обзорностью, кустам, деревьям или другим предметам, затрудняющим видимость.

IV. Техническое обслуживание

- Будьте максимально осторожны при обращении с бензином и другими видами топлива. Они являются горючими, а их пары взрывоопасны.
 - Используйте только сертифицированные емкости для топлива.
 - Ни в коем случае не снимайте крышку горловины топливного бака и не осуществляйте заправку бензином при работающем двигателе. Перед заправкой машины топливом дайте двигателю остыть. Не курите.
 - Никогда не выполняйте заправку в закрытых помещениях.
 - Запрещается эксплуатировать устройство в ограниченном пространстве, где возможно скопление угарного газа.
 - Ни в коем случае не храните машину и канистры с топливом в помещениях, в которых имеются источники открытого пламени, например, водонагреватели.
 - Перед запуском двигателя уберите машину с того места, в котором производилась заправка топливом.
- Ни в коем случае не включайте машину в закрытом помещении.
- Ни в коем случае не выполняйте регулировку или ремонт при работающем двигателе (моторе). Отсоедините кабель от свечи зажигания и отведите его в сторону, чтобы исключить случайный запуск.
- Следите за тем, чтобы болты и гайки, особенно на головке триммера и двигателе, были плотно затянуты; поддерживайте машину в хорошем состоянии.
- Ни в коем случае не вносите изменения в работу устройств безопасности. Регулярно проверяйте работоспособность этих устройств.
- Очищайте машину во избежание скопления на ней травы, листьев и мусора. Вытирайте пролившееся масло или топливо. Дайте машине остыть перед тем, как выполнять ее чистку или помещать на хранение.
- В случае удара о посторонний предмет остановите машину и осмотрите ее. При необходимости устраните повреждения и только затем выполняйте повторный запуск машины.
- Не меняйте настройки регулятора двигателя и не разгоняйте его скорость свыше допустимой величины.
- При необходимости меняйте или очищайте таблички с указаниями по безопасности и правилами использования.

et Ohutuseeskirjad

I. Üldine kasutamine

- Lugege läbi, saage aru ja järgige kõiki masinal ja kasutusjuhendis olevaid juhiseid enne käivitamist. Tehke endale põhjalikult selgeks kõik funktsioonid ning korrapärane kasutamine enne seadme käivitamist.
- Ärge pange oma käsi või jalgu pöörlevate osade alla või lähedale.
- Hoidke kõik kehaosad eemal teradest ning summutist. Kuum summuti võib põhjustada tõsiseid põletusi.
- Laske masinat kasutada ainult kohusetundlikel täiskasvanutel, kes on tutvunud juhistega.
- Hoiduge purunevatest objektidest nagu majade ja autode aknad, kasvahooned, jne.
- Hoidke ala puhas sellistest esemetest nagu kivid, mänguasjad, juhtmed, kondid, puupulgad, jne., mida tera võib üles korjata ja laiali loopida.
- Enne trimmerdamist veenduge, et alal ei viibiks teisi inimesi, eriti lapsi, ja ka koduloomi. Juhul kui keegi alale tuleb, peatage masin.
- Kandke sobivat kaitsvat rõivastust, nagu näiteks pikkade varrukatega särki või jakki. Kandke ka pikki pükse. Soovituslikud on ka jalakaitsed. Ärge kandke lühikesi pükse.
- Ärge kandke lodevaid rõivaid, mis võivad seadme külge haakuda.
- Ärge kasutage seadet paljajalu või sandaalides. Kandke alati kindaid ja korralikke jalanõusid. Nahast töökingad ja madalad saapad sobivad hästi enamikele inimestele. Need kaitsevad kasutaja kanda ja säärt väikeste oskete, pindude ja muu prahi eest ning parandavad jalanõude haakumist.
- Seadme kasutamisel kandke alati kaitseprille, millel on külgekaitseid.
- Kandke kõrvaklappe.
- Kui vähegi võimalik, siis ärge niitke tagurpidi sõites. Enne tagurdamist vaadake alati taha ja maha.
- Ärge kasutage seadet kui kõik kaitseid, plaadid ja muud turvavahendid pole paigas.
- Lisatarvikute korrektseks kasutamiseks ja paigaldamiseks vaadake tootja juhiseid. Kasutage ainult tootja poolt heakskiidetud lisatarvikuid.
- Ärge kunagi kasutage terasid, traati või labasid. See seade on mõeldud kasutamiseks ainult elastse plastiktamiiliga. Muude lisatarvikute või -vahendite kasutamine suurendab vigastuste ohtu.
- Kruusateede, jalgradade või sõiduteede ületamisel peatage trimmeri pöörlev pea. Oodake kuni lõiketamiil lõpetab pöörlemise.
- Peatage mootor kui lahkute seadme juurest ja enne puhastamist, parandamist või kontrollimist laske sellel jahtuda. Veenduge, et trimmeri pea ja kõik muud liikuvosad oleksid peatunud.
- Kasutage seadet ainult päevavalguses või hea kunstliku valgustusega.
- Ärge kasutage masinat kui olete väsinud, haige, alkoholi või ravimite/narkootikumide mõju all.
- Ärge kunagi kasutage seadet märjal murul. Toetuge alati kindlalt ja hoidke mõlemast käepidemest kindlalt kinni ning kõndige, ärge kunagi jookske.
- Kui seade peaks ebatavaliselt vibreerima hakkama, seisake mootor ja kontrollige viivitamatult põhjust. Vibratsioon viitab tavaliselt probleemile.

- Käesolevas juhendis toodud vibratsioonitasemed ei ole reguleeritud kasutaja vibratsiooniga kokkupuutumist arvestades. Kasutajad peaksid arvutama kokkupuute väärtusi vastavalt 8-tunnisele tööpäevale (Aw) ja piirama kokkupuudet vastavalt.

II. Kasutamine kallakul

Kallakud on peamiseks libisemise ja kukkumise põhjuseks, mis võib viia tõsiste vigastusteni. Kõikidel kallakutel tuleb olla eriti ettevaatlik. Kui te ei tunne end kallakul turvaliselt, siis ärge sellele seadmega peale minge.

JAH:

- Trimmerdage piki kallakut, mitte üles-alla. Kaldpinna liikumissuunda muutes olge äärmiselt ettevaatlik.
- Eemaldage takistused nagu kivid, puunotid, jne.
- Jälgige, teele ei jääks auke, roopaid või konarusi. Kõrge rohi võib endas peita erinevaid objekte.

EI:

- Ärge trimmerdage järsakute, kraavide või kaldapealsete lähedal. Kasutaja võib tasakaalu või jalgealuse kaotada.
- Ärge trimmerdage liialt järskudel kallakutel.
- Ärge niitke märga rohutu. Niiske jalgealune võib põhjustada libisemist.

III. Lapsed

Juhul kui kasutaja pole laste juuresolekul eriti tähelepanelik, võivad järgneda traagilised õnnetused. Masina liikumine ja trimmerdamine meelstab sageli ligi just lapsi. Ärge kunagi eeldage, et lapsed jäävad sinna, kus te neid hetk tagasi nägite.

- Hoidke lapsed trimmerdamisalalt eemale ja mõne teise vastutustundliku täiskasvanu hoole all.
- Olge valvas ja lülitage masin välja juhul kui lapsed peaks tööalale tulema.
- Enne ja ka tagurdamise ajal vaadake taha ja maha, et märgata väikseid lapsi.
- Ärge kunagi lubage lastel masinat kasutada. Kohalikud kehtivad eeskirjad võivad piirata kasutaja lubatud vanust.
- Ümbernurdade, põdsaste, puude või muude objektide sõitmisel olge väga ettevaatlik, kuna need võivad vaatevälja piirata.

IV. Klienditeenindus

- Bensiini ja teiste kütuste käsitlemisel tuleb olla äärmiselt ettevaatlik. Need on kergesti süttivad ja aurud on plahvatusohtlikud.
 - Kasutage ainult selleks mõeldud kanistrit.
 - Ärge kunagi eemaldage kanistrilt korki ja täitke kütusepaaki töötava mootoriga. Enne paagi täitmist laske mootoril jahtuda. Ärge suitsetage.
 - Ärge kunagi lisage kütust siseruumis.
 - Ärge kasutage masinat kinnistes ruumides, kus võib koguneda ohtlikku vingugaasi.
 - Ärge kunagi hoidke masinat või kütust ruumis, kus on lahtine leek, näiteks gaasiküttel veeboiler.
 - Enne mootori käivitamist eemaldage kohast, kus kütust lisasite.
- Ärge laske masinal käia suletud ruumis.
- Ärge kunagi reguleerige või parandage töötava mootoriga masinat. Soovimatu käivitumise vältimiseks eemaldage süüteküünla juhe ja hoidke seda küünlast eemale.
- Hoidke poldid ja mutrid, eriti trimmeri pea ja mootori poldid, kinnikeeratuna ja hoidke masinat heas korras.
- Ärge kunagi modifitseerige turvaseadiseid. Kontrollige regulaarselt nende korrektset toimimist.
- Hoidke masin puhas rohust, lehtedest ja muust prahist. Pühkige ära üle voolanud õli ja kütus. Enne puhastamist või hoiule panemist laske masinal maha jahtuda.

- Kui põrkute vastu mingit objekti, siis peatuge ja kontrollige seadet. Vajadusel parandage seda enne käivitamist.
- Ärge muutke mootori regulaatori või ülekiiruse seadeid.
- Hooldage või vahetage vajadusel välja ohutussildid ja juhised.

It Saugos priemonės

I. Bendrasis naudojimas

- Prieš pradėdami naudoti įrenginį perskaitykite, įsigilinkite ir laikykitės visų ant jo esančių bei instrukcijoje pateikiamų nurodymų. Išsiaiškinkite, kaip veikia įrenginio valdikliai ir kaip tinkamai juo naudotis.
- Nekiškite rankų ir kojų prie besisukančių dalių arba po jomis.
- Laikykitės atokiai nuo duslintuvo ir besisukančio pjaunamojo lynelio. Prisilietę prie karšto duslintuvo galite stipriai nusideginti.
- Naudoti šį įrenginį leiskite tik atsakingiems suaugusiems žmonėms, kurie yra susipažinę su šia instrukcija.
- Nenaudokite įrenginio šalia dužių objektų, pvz., namų langų, automobilio langų, šiltnamių ir t. t.
- Pašalinkite iš darbo zonos objektus, tokius kaip akmenys, žaislai, viela, kaulai, pagaliai ir t. t., kuriuos ašmenys gali pagriebti ir nusviesti.
- Prieš pjudami žolę išitinkinkite, kad darbo zonoje nėra žmonių, ypač mažų vaikų ir gyvūnų. Išjunkite įrenginį, jei kas nors įeina į darbo zoną.
- Dėvėkite tinkamus apsauginius drabužius, pvz., marškinius ilgomis rankovėmis arba švarką. Taip pat dėvėkite kelnes. Rekomenduojama saugoti kojas. Nėmėkite šortų.
- Nėdėvėkite laisvų drabužių, kurie gali užstrigti šiame įrenginyje.
- Nenaudokite įrenginio, kai esate basi arba avite atvirus sandalus. Visada dėvėkite darbines pirštines ir avėkite tvirtą avalynę. Dirbti labai patogu avint odinius darbo batus ar kitą kojas apsaugančią avalynę. Jie apsaugos operatoriaus alkūnes ir blauzdas nuo mažų pagalių, nuolaužų bei kitų šiukšlių ir pagerins sukibimą.
- Naudodami įrenginį visada nešiokite apsauginius akinius arba akinius su šoniniais skydeliais.
- Naudokite ausų apsaugos priemones.
- Nepjaukite važiuodami atbuline eiga, jei tai nėra būtina. Prieš pradėdami važiuoti ir važiuodami atbuline eiga visada žiūrėkite žemyn ir atgal.
- Nenaudokite įrenginio be tinkamų apsaugos priemonių, plokščių ar kitų apsaugos priemonių.
- Norėdami sužinoti, kaip tinkamai naudoti ir prijungti priedus, skaitykite gamintojo instrukciją. Naudokite tik gamintojo patvirtintus priedus.
- Nenaudokite ašmenų, laidų ar daužymo įrenginių. Šis įrenginys naudojamas tik su lanksčiu plastikiniu pjovimo lyneliu. Naudojant kitus priedus padidėja rizika susižaloti.
- Išjunkite besisukančią pjovimo galvutę, kai einate per žvyru dengtą įvažiavimą, taką ar kelią. Palaukite, kol pjovimo lynelis nustos sukstis.
- Išjunkite variklį, kai tik paliekate įrenginį ir leidžiate jam atvėsti prieš pradėdami jį valyti, taisyti ar tikrinti jo dalis. Įsitinkinkite, kad pjovimo galvutė ir visos judančios dalys sustojo.
- Dirbkite tik dieną arba esant geram dirbtiniam apšvietimui.

- Nenaudokite įrenginio, kai esate pavargę, sergate ar esate apkvaišę nuo alkoholio ar narkotikų.
- Nepjaukite įrenginiu šlapios žolės. Įsitikinkite, kad stovite tvirtai: stipriai laikykite rankeną ir eikite; niekada nebėkite.
- Jei įrenginys kartais pradėtų neiįprastai vibruoti, išjunkite variklį ir nedelsdami patikrinkite, kas nutiko. Vibravimas paprastai reiškia, kad sutriko įrenginio darbas.
- Šioje instrukcijoje nurodyti vibracijos lygiai nėra apskaičiuoti pagal darbuotojams daromą poveikį. Darbdaviai turėtų apskaičiuoti 8 valandoms lygiavertes vertes (Aw) ir atitinkamai apriboti poveikį darbuotojams.

II. Darbas ant nuokalnių

Nuokalnės yra svarbus veiksnys, susijęs su nelaimingais atsitikimais, kai įrenginys tampa nevaldomas arba apsiverčia. Taip galima sunkiai susižeisti. Dirbant nuokalnėse būtinas ypatingas dėmesys. Jei pjaudami žolę ant šlaito nerimaujate dėl savo saugumo, nustokite dirbti.

REKOMENDUOJAMA.

- Ant nuokalnių pjauti judant iš kairės į dešinę. Nejudėti aukštyn ir žemyn. Būti itin atsargiems nuokalnėse keičiant kryptį.
- Patraukti kliūtis (akmenis, medžių kamienus ir t. t.)
- Saugotis duobių, provėžų ir kupstų. Saugotis žolėje galinčių pasitaikyti kliūčių.

NEREKOMENDUOJAMA.

- Pjauti prieš skardžių, griovių arba pylimų. Operatorius gali prarasti pagrindą po kojomis arba pusiausvyrą.
- Pjauti ant labai aukštų nuokalnių.
- Pjauti šlapios žolės. Praradę pagrindą po kojomis galite paslysti.

III. Vaikai

Tragiška nelaimė gali įvykti, jeigu operatorius nekreipia dėmesio į greta esančius vaikus. Įrenginys ir pjovimo procesas paprastai patraukia vaikų dėmesį. Niekada nesitikėkite, kad vaikai liks ten, kur juos matėte paskutinį kartą.

- Vaikai turi būti atokiau nuo pjovimo zonos ir juos turi prižiūrėti kitas atsakingas suaugęs asmuo.
- Būkite atidūs ir išjunkite įrenginį, jei vaikas patenka į darbo zoną.
- Pradėdami važiuoti ir važiuodami atbuline eiga, visada apsidairykite, ar šalia nėra mažų vaikų.
- Įrenginio niekada neleiskite naudoti vaikams. Gali būti, kad pagal vietos teisės aktus ribojamas naudotojo amžius.
- Būkite itin atsargūs, kai važiuojate pro kampus, krūmus, medžius ar kitus objektus, kurie jums gali užstoti vaikus.

IV. Techninė priežiūra

- Būkite itin atsargūs, kai pilate benzina ar kitus degalus. Jie yra degūs, jų garai gali sprogti.
 - Naudokite tik patvirtintą baką.
 - Niekada neatidarinkite degalų bako dangtelio ir nepilkite degalų, kai veikia variklis. Prieš pildami degalus leiskite varikliui atvėsti. Nerūkykite.
 - Nepilkite degalų į įrenginį patalpoje.
 - Nenaudokite įrenginio uždaroje patalpoje, kurioje gali kauptis kenksmingi anglies monoksido garai.
 - Nelaikykite įrenginio ar degalų bako ten, kur yra atvira liepsna, pvz., šalia vandens šildytuvo.
 - Prieš įjungdami variklį pasitraukite iš degalų pildymo vietos.
- Nenaudokite įrenginio uždaroje patalpoje.
- Niekada nereguliuokite ir neremontuokite įrenginio, kai įjungtas variklis. Atjunkite degimo žvakės laidą ir laikykite jį toli nuo žvakės, kad įrenginys atsitiktinai neišjungtų.

- Visos veržlės ir varžtai, ypač pjovimo galvutės ir variklio varžtai, turi būti gerai priveržti. Įrenginys turi būti tinkamai prižiūrimas.
- Niekada neperdirbinėkite saugos įrenginių. Reguliariai tikrinkite, ar jie tinkamai veikia.
- Neleiskite įrenginyje kauptis žolės, lapų ir kitų šiukšlių apnašoms. Nuvalykite užtiškusią alyvą arba degalus. Prieš valydami ar dėdami įrenginį į saugojimo vietą leiskite jam atvėsti.
- Jei kliudėte pašalinį objektą, sustokite ir patikrinkite įrenginį. Jei reikia, prieš vėl pradėdami dirbti suremontuokite.
- Nekeiskite variklio kontrolės mechanizmo nustatymo ir neviršykite variklio apsukų.
- Valykite ir pakeiskite saugos ir nurodymų etiketes, kaip reikalaujama.

IV Drošības norādījumi

I. Vispārīgā darbība

- Pirms zāles pļaujmašīnas lietošanas izlasiet, apzinieties un rūpīgi ievērojiet norādījumus, kā arī rokasgrāmatā iekļauto informāciju. Pirms darba rūpīgi iepazīstieties ar vadības ierīcēm un ierīces pareizu lietošanu.
- Nenovietojiet rokas vai kājas blakus vai zem rotējošiem asmeņiem.
- Izvairieties no saskares ar klusinātāju un rotējošo auklu. Sakarsis klusinātājs var radīt nopietnus apdegumus.
- Pļaujmašīnu var lietot tikai pieaugušas personas, kuras ir iepazinusās ar attiecīgajiem norādījumiem.
- Netuvojieties plīstošiem objektiem, piemēram, māju logiem, automobiļu stikliem, siltumnīcām u.c.
- Attīriet pļaušanas vietu no akmeņiem, rotaļlietām, vadiem, kauliem, zariem un citiem priekšmetiem, ko rotējošā aukla var pacelt un izsviest.
- Pirms pļaušanas noteikti pārbaudiet, vai pļaušanas vietā nav cilvēku, it īpaši mazu bērnu un mājdzīvnieku. Ja kāds tuvojas pļaušanas vietai, apturiet pļaujmašīnas darbību.
- Izmantojiet piemērotu aizsargapģērbu, piemēram, kreklu ar garām piedurknēm vai jaku. Valkājiet arī garas vai platas bikses. Ieteicama kāju aizsardzība. Nevalkājiet šortus.
- Nevalkājiet vaļīgu apģērbu, kas var tikt ierauts šajā aprīkojumā.
- Neizmantojiet ierīci, ja kājas nav apautas vai arī, ja kājās jums atvērta tipa sandales. Vienmēr lietojiet darba cimdus un izturīgus apavus. Lielāka daļa cilvēku būs piemērotas ādas darba kurpes vai īsi zābaki. Tie aizsargās lietotāja potītes un apakšstilbus pret zariem, skabargām un citiem gružiem, kā arī uzlabos saķeri ar zemi.
- Lietojot ierīci, vienmēr izmantojiet aizsargbrilles vai drošības brilles ar sānu aizsargiem.
- Uzlieciet ausu aizsargus.
- Nevelciet ierīci atpakaļvirzienā, ja vien tas nav pilnīgi nepieciešams. Pārvietojoties atpakaļvirzienā, vienmēr skatieties uz leju un aiz muguras.
- Neizmantojiet šo ierīci, ja tai nav uzstādīti piemēroti aizsargi, plāksnes vai citas drošības aizsargietāises.
- Informāciju par pareizu piederumu darbību un uzstādīšanu skatiet ražotāja norādījumos. Izmantojiet tikai ražotāja apstiprinātus piederumus.
- Nelietojiet asmeņus, vadus vai kuļošanas ierīces. Šie ierīce paredzēta tikai lietošanai ar elastīgu plastmasas auklu zāles pļaušanai. Citu piederumu vai pierīču izmantošana palielinās savainojumu risku.

- Apturiet zāles apgriešanas ierīces galvu, šķērsojot grants piebraucamos ceļus, ietves vai ceļus. Uzgaidiet, līdz pārstāj griezties auklas.
- Atstājot aprīkojumu, izslēdziet dzinēju (motoru) un pirms ierīces tīrīšanas, remonta vai pārbaudes ļaujiet tai atdzist. Noteikti pārbaudiet, vai zāles apgriešanas ierīces galva un visas kustīgās daļas ir apstājušās.
- Strādājiet tikai dienas gaismā vai labā mākslīgā apgaismojumā.
- Neizmantojiet ierīci, ja esat noguris, slims vai atrodaties alkoholisko dzērienu vai zāļu iedarbībā.
- Nelietojiet ierīci mitrā zālē. Vienmēr izvērtējiet vietu, kur stāvat: turieties stingri pie ierīces roktura un pārvietojieties ejot nevis skriešus.
- Ja aprīkojums sāk pārmērīgi vibrēt, izslēdziet dzinēju (motoru) un nekavējoties noskaidrojiet vibrācijas iemeslu. Vibrācija parasti liecina par problēmām.
- Šajā rokasgrāmatā norādītie vibrācijas līmeņi nav aprēķināti kā vibrāciju ietekme uz darbiniekiem. Darba devējiem jāaprēķina atbilstošās 8 stundu ietekmes vērtības (Aw) un attiecīgi jāierobežo darbinieku saskare.

II. Darbs uz nogāzes

Darbs nogāzēs ir galvenais iemesls, kādēļ notiek negadījumi ar paslīdēšanu un kritieniem, kuru rezultātā var rasties smagas traumas. Jebkurā nogāzē jābūt īpaši uzmanīgam. Ja uz nogāzes jūtaties nestabili, neļaujiet tur.

DARIET ŠADI:

- Pļaujiet šķērsām pāri nogāzei, nevis augšup un lejup. Mainot pārvietošanās virzienu uz nogāzēm, esiet īpaši piesardzīgs.
- Novāciet šķēršļus, piemēram, akmeņus, koku zarus u.c.
- Uzmanieties no bedrēm, saknēm un izciļņiem. Gara zāle var apgrūtināt šķēršļu pamanīšanu.

NEDARIET ŠADI:

- Neļaujiet tuvu kraujām, grāvjiem vai upmalām. Lietotājs var zaudēt pamatu zem kājām vai līdzsvaru.
- Neļaujiet uz pārmērīgi stāvām nogāzēm.
- Neļaujiet mitru zāli. Vājāka saķere var izraisīt slīdēšanu.

III. Bērni

Ja operatori neapzinās, ka tuvumā ir bērni, var rasties traģiski negadījumi. Bērni bieži vien pievērš uzmanību pļaujmašīnai un zāles pļaušanai. Ņemiet vērā, ka bērni ilgstoši nepaliek vienā un tajā pašā vietā.

- Neļaujiet bērniem tuvoties pļaušanas vietai, gādājiet, lai tos pieskata kāds cits atbildīgs pieaugušais.
- Esiet piesardzīgs un, ja bērni tomēr nokļūst pļaušanas vietā, izslēdziet ierīci.
- Pirms virzīšanās atpakaļgaitā vai tās laikā apskatieties vai aizmugurē nav mazu bērnu.
- Nekad neļaujiet bērniem vadīt pļaujmašīnu. Lietotāja vecums var būt norādīts vietējos noteikumos.
- Esiet īpaši uzmanīgs, tuvojoties stūriem, krūmiem, kokiem vai citiem objektiem, kas var samazināt redzamību.

IV. Apkope

- Esiet īpaši piesardzīgs, rīkojoties ar benzīnu vai citām degvielām. Tās ir ugunsnedrošas, bet garaiņi ir sprādzienbīstami.
 - Izmantojiet tikai apstiprinātu tvertni.
 - Nekad nenoņemiet gāzes vāciņu vai neiepildiet degvielu pļaujmašīnas dzinēja darbības laikā. Pirms atkārtotas degvielas iepildes ļaujiet dzinējam atdzist. Nesmēķējiet.
 - Neiepildiet pļaujmašīnā degvielu, atrodoties telpās.
 - Nelietojiet iekārtu šaurās vietās, kur var uzkrāties bīstami oglekļa monoksīda dūmi.

- Neuzglabājiet pļaujmašīnu vai degvielas tvertni telpās, kurās ir atklāta liesma, piemēram, ūdens sildīšanas ierīces tuvumā.
- Pirms dzinēja iedarbināšanas atstājiet degvielas uzpildes vietu.
- Nekad nedarbiniet pļaujmašīnu slēgtā telpā.
- Neveiciet pļaujmašīnas regulēšanu vai remontu, ja tās dzinējs (motors) darbojas. Lai nepieļautu nejaušu ieslēgšanos, atvienojiet sveces vadu un neļaujiet tam saskarties ar aizdedzes sveci, lai novērstu nejaušu dzinēja iedarbināšanu.
- Cieši pievelciet visus uzgriežņus un skrūves, bet it īpaši zāles apgriešanas ierīces galvas un dzinēja skrūves, sekojiet, lai ierīce būtu labā darba stāvoklī.
- Nemēģiniet pārveidot drošības ierīces. Regulāri pārbaudiet, vai tās darbojas pareizi.
- Nepieļaujiet zāles, lapu un citu netīrumu uzkrāšanos pļaujmašīnā. Notīriet izplūdušu eļļu vai degvielu. Pirms pļaujmašīnai tīrīšanas un uzglabāšanas ļaujiet tai atdzist.
- Ja strādājot ierīce sadūrusies ar kādu objektu, apturiet un pārbaudiet ierīci. Pirms atkārtotas ieslēgšanas, ja nepieciešams, novērsiet bojājumus.
- Nemainiet dzinēja regulatora iestatījumus un nepārsniedziet paredzēto dzinēja apgriezīenu skaitu.
- Ja nepieciešams, notīriet vai nomainiet drošības un norādījumu uzlīmes.

Инструкции за безопасност

I. Общи принципи на работа

- Преди да започнете работа, прочетете, разберете и следвайте всички инструкции в ръководството и означения по машината. Запознайте се обстойно с органите за управление и правилната употреба на машината, преди да започнете.
- Не поставяйте ръцете или краката си в близост или под въртящите се части.
- Пазете всички части на тялото си далеч от заглушителя и въртящата се корда. При горещ заглушител може да се получат сериозни изгаряния.
- Разрешавайте само на лица, добре запознати с инструкциите и с чувство на отговорност, да работят с машината.
- Пазете се далеч от чупливи предмети, като например прозорци, стъкла на коли, оранжерии и т.н.
- Почиствайте района от чужди тела, като напр. камъни, играчки, кабели, костни остатъци, пръчки и др., които могат да се поемат и изхвърлят от въртящите се корди.
- Уверете се, че на мястото няма други хора, в частност малки деца и домашни любимци, преди да започнете косенето. Спирайте машината, ако някой навлезе в района.
- Носете подходящото предпазно облекло, като например риза с дълъг ръкав или яке. Също така носете дълги панталони или работен комбинезон. Защитата на краката е препоръчителна. Не носете къси панталони.
- Не носете отпуснати дрехи, които може да се захванат от това оборудване.
- Не работете с машината, когато сте боси или носите отворени сандали. Винаги носете работни ръкавици и солидни обувки. Кожените работни обувки или къси ботуши са добра възможност за повечето хора. Те ще предпазят глезените и краката на оператора от клечки, трески и други отпадъци, а също така ще подобрат и тягата.

- Винаги носете очила за безопасност със странични предпазители, когато работите с машината.
- Носете защита за слуха.
- Не изтегляйте машината назад, освен ако не е наистина необходимо. Винаги гледайте надолу и зад вас, преди и докато се движите в задна посока.
- Не работете с машината, ако подходящите щитове, плочи или други устройства за безопасност не са сложени по местата им.
- Вижте инструкциите на производителя за правилна работа и инсталиране на приспособленията. Използвайте само приспособления, одобрени от производителя.
- Не използвайте ножове, жици или раздробяващи устройства. Този уред е предназначен само за използване като косачка с гъвкава пластмасова корда. Употребата на други принадлежности или приспособления ще увеличи риска от нараняване.
- Спирайте въртящата се тримерна глава, когато минавате през пътеки, алеи или пътни настилки от чакъл. Изчаквайте режещите корди да спрат да се въртят.
- Спирайте двигателя, когато напускате оборудването, и го оставяйте да се охлади, преди да почиствате, поправяте или преглеждате машината. Проверявайте дали тримерната глава и всички движещи се части са спрели.
- Работете само през деня или на добро изкуствено осветление.
- Не работете с машината, когато сте уморени, болни или под влияние на алкохол или лекарствени вещества.
- Никога не работете с машината в мокра трева. Винаги стъпвайте върху стабилна опора и дръжте здраво ръчката през цялото време; ходете, никога не тичайте.
- Ако оборудването започне да вибрира необичайно, спрете двигателя незабавно и потърсете причината. Най-общо, вибрациите предупреждават за възникнал проблем.
- В посочените в този наръчник нива на вибрации не се взема предвид степента на излагане на работника. Работодателите трябва да изчисляват стойностите, еквивалентни на 8-часово излагане (Aw) и да ограничават излагането на работника по съответния начин.

II. Работа по наклон

Наклонът е основен фактор за злополуки вследствие на подхлъзване и падане, което може да доведе до сериозни наранявания. Всички наклони изискват допълнително внимание. Ако се чувствате несигурни върху даден наклон, не го косете.

КАКВО ТРЯБВА ДА ПРАВИТЕ:

- Косете напречно на наклона: никога нагоре и надолу. Бъдете изключително внимателни, когато сменяте посоката на движение по наклони.
- Премахнете препятствия, като например камъни, дънери и т.н.
- Внимавайте за наличие на дупки, коловози или бабуни. Зад високата трева могат да се крият препятствия.

КАКВО НЕ ТРЯБВА ДА ПРАВИТЕ:

- Не косете в близост до стръмни наклони, канавки или насипи. Операторът може да загуби равновесие или стабилната опора под краката си.
- Не косете по изключително стръмни наклони.
- Не косете мокра трева. Нестабилното равновесие може да доведе до подхлъзване.

III. Деца

Ако операторът не внимава за присъствие на деца в района, могат да настъпят трагични инциденти. Често децата са привлечени от машината и от дейностите за косене на трева. Никога не приемайте за даденост, че децата ще останат на мястото, на което сте ги видели за последно.

- Децата трябва да бъдат извън района на косене под наблюдението на възрастен, който е с чувство на отговорност.
- Бъдете нащрек и изключвайте машината, ако някое дете навлезе в района.
- Поглеждайте надолу и назад, за да проверите за присъствие на малки деца, преди и по време на придвижване на заден ход.
- Никога не позволявайте на деца да работят с тази машина. Местните разпоредби може да поставят възрастови ограничения за оператора.
- Бъдете изключително внимателни, когато се приближавате до участъци без видимост, храсти, дървета или други обекти, които могат да попречат на добрата видимост.

IV. Обслужване

- Бъдете изключително внимателни, когато работите с бензин и други горива. Те са лесно запалими, а изпаренията им могат да се възпламеняват.
 - Използвайте само одобрен контейнер.
 - Никога не сваляйте капачката за бензин и не добавяйте гориво, докато двигателят работи. Преди зареждане с гориво оставяйте двигателя да се охлади. Не пушете.
 - Никога не зареждайте машината в затворени помещения.
 - Не работете с машината в ограничени пространства, където може да се натрупа опасен въглероден окис.
 - Никога не съхранявайте машината или контейнера с гориво в помещения, в които има открити пламъци, като напр. водонагреватели.
 - Отдалечавайте се от мястото на зареждане, преди да включвате двигателя.
- Никога не работете с машината в затворено помещение.
- Никога не извършвайте регулиране или ремонти, когато двигателят работи. Откачвайте проводника на свещта и пазете кабела далеч от нея, за да не допуснете случайно стартиране.
- Поддържайте болтовете и гайките, особено тези на тримерната глава и на двигателя, добре затегнати, за да бъдете сигурни, че машината е в добро работно състояние.
- Никога не си правете експерименти с устройствата за безопасност. Редовно проверявайте дали те функционират правилно.
- Не допускайте наслагвания от трева, листа или други отпадъци по машината. Почиствайте разливания на масло или гориво. Оставяйте машината да се охлади, преди да я почиствате или да я приберете за съхранение.
- Ако ударите чуждо тяло, спрете и огледайте машината. Ремонтирайте я, ако се налага, преди да я пуснете отново.
- Не променяйте основната настройка на двигателя и не го форсирайте.
- Почиствайте или заменяйте етикетите за безопасност и етикетите с инструкции съобразно нуждите.

RO Măsurile de siguranță

I. Funcționarea generală

- Citiți, studiați până când înțelegeți și respectați toate instrucțiunile de pe mașină și din manual înainte de a începe. Familiarizați-vă foarte bine cu comenzile și cu utilizarea corectă a mașinii.
- Nu puneți mâinile sau picioarele în apropierea pieselor care se rotesc sau sub acestea.
- Aveți grijă ca nici o parte a corpului dumneavoastră să nu se afle aproape de eșapament și de firul care se rotește. Eșapamentul fierbinte poate cauza arsuri grave.
- Permiteți folosirea mașinii numai de către persoane responsabile, care cunosc foarte bine instrucțiunile.
- Stați departe de obiectele ce se pot sparge, precum ferestrele casei, geamurile automobilelor, serele din sticlă etc.
- Curățați zona de obiecte precum pietre, jucării, sârme, oase, bețe etc., care ar putea fi antrenate și apoi aruncate de firele în rotație.
- Înainte de a tunde, asigurați-vă că în zonă nu se află alte persoane, în special copii mici și animale de casă. Opriti mașina dacă cineva pătrunde în zona de lucru.
- Purtați îmbrăcăminte de protecție adecvată, ca de exemplu o cămașă cu mâneci lungi sau o jachetă. De asemenea, purtați pantaloni lungi. Se recomandă protejerea picioarelor. Nu purtați pantaloni scurți.
- Nu purtați îmbrăcăminte largă, care ar putea fi prinse în echipament.
- Nu folosiți mașina cu picioarele goale sau purtând sandale deschise. Purtați întotdeauna mănuși de lucru și pantofi solizi. Pantofii de lucru din piele sau cizmele scurte funcționează bine pentru majoritatea persoanelor. Acestea vor proteja gleznele și tibiile operatorului de bețele mici, de așchii și de alte deșeuri, și vor spori aderența.
- Purtați întotdeauna ochelari de protecție cu ecrane laterale, când folosiți mașina.
- Purtați echipament de protecție pentru urechi.
- Nu trageți mașina înapoi decât dacă este neapărat necesar. Uitați-vă întotdeauna în jos și în spate înainte de a da înapoi și în timp ce vă deplasați înapoi.
- Nu folosiți mașina fără a avea montate apărători, plăci sau alte dispozitive de protecție adecvate.
- Consultați instrucțiunile operatorului pentru informații privind folosirea corectă și instalarea corectă a accesoriilor. Folosiți numai accesoriile opționale aprobate de producător.
- Nu folosiți niciodată lame, sârmă sau dispozitive pentru îmblătire. Acest aparat este proiectat numai pentru utilizarea ca mașină de tuns cu fir flexibil din plastic. Folosirea altor accesorii crește pericolul de rănire.
- Opriti capul rotativ al mașinii de tuns când treceți peste drumuri cu pietriș, alei sau străzi. Așteptați ca firele de tăiere să nu se mai rotească.
- Opriti motorul de fiecare dată când părăsiți echipamentul și lăsați motorul să se răcească înainte de a curăța, repara sau inspecta unitatea. Verificați capul mașinii de tuns și toate componentele mobile să fie oprite.
- Folosiți numai la lumina zilei sau la o iluminare artificială bună.

- Nu utilizați utilajul când vă aflați sub influența alcoolului sau a drogurilor.
- Nu folosiți niciodată mașina pe iarbă udă. Păstrați-vă întotdeauna echilibrul: țineți cu fermitate mânerul și mergeți la pas; niciodată nu alergați.
- Dacă echipamentul începe să vibreze în mod anormal, opriți motorul și verificați imediat care este cauza. De obicei, vibrațiile sunt un indiciu că există o problemă.
- Nivelurile de vibrații indicate în acest manual nu sunt ajustate pentru expunerea lucrătorului la vibrații. Angajatorii trebuie să calculeze valorile pentru expunerea echivalentă pe o perioadă de 8 ore (Aw) și să limiteze expunerea lucrătorilor în consecință.

II. Funcționarea pe pante

Pantele sunt un factor important asociat cu accidentele provocate de alunecare și cădere, care pot cauza rănirea gravă. Este necesară o atenție suplimentară pe toate pantele. Dacă vă simțiți inconfortabil pe o pantă, nu o tundeți.

CE SĂ FACETI:

- Tundeți pantele în de-a latul, niciodată în sus și în jos. Aveți foarte mare grijă când schimbați direcția de deplasare pe pante.
- Îndepărtați obstacolele precum pietre, crengi de copac etc.
- Aveți grijă la gropi, rădăcini sau hârtoape. În iarba înaltă se pot ascunde obstacole.

CE SĂ NU FACETI:

- Nu tundeți iarba lângă prăpăstii, șanțuri sau taluzuri. Operatorul ar putea să alunece sau să-și piardă echilibrul.
- Nu tundeți pe pantele excesiv de abrupte.
- Nu tundeți iarba când este udă. Aderența scăzută poate provoca alunecarea.

III. Copiii







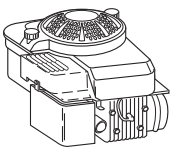
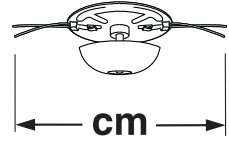

Se pot produce accidente tragice dacă operatorul nu este atent în prezența copiilor. Copiii sunt deseori atrași de mașină și de activitatea de tuns iarba. Să nu presupuneți niciodată că un copil va rămâne în ultimul loc în care l-ați văzut.

- Copiii nu trebuie lăsați să pătrundă în zona în care tundeți iarba și trebuie să fie supravegheați de către un alt adult responsabil.
- Fiți vigilenți și opriți mașina dacă în zonă pătrund copii.
- Înainte de a da înapoi și în timp ce vă deplasați înapoi, uitați-vă în spate și pe jos pentru a vedea dacă nu sunt copii mici prin preajmă.
- Nu lăsați niciodată copiii să folosească mașina. Este posibil ca reglementările locale să limiteze vârsta operatorului.
- Aveți foarte mare grijă când vă apropiați de unghiuri moarte, tufișuri, copaci sau alte obiecte care ar putea să reducă vizibilitatea.

IV. Întreținerea

- Aveți deosebită grijă la manipularea benzinei sau altor combustibili. Acestea sunt inflamabile, iar vaporii sunt explozibili.
 - Folosiți numai un recipient aprobat.
 - Nu scoateți niciodată capacul rezervorului de combustibil și nu alimentați cu combustibil în timp ce motorul funcționează. Lăsați motorul să se răcească înainte de alimentare. Nu fumați.
 - Nu realimentați niciodată mașina în spații închise.

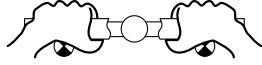
- Nu operați dispozitivul în spații închise, unde se pot aduna vapori periculoși de monoxid de carbon.
- Nu depozitați niciodată mașina sau recipientul de combustibil în spații închise unde există flăcări deschise, cum ar fi încălzitorul de apă.
- Îndepărtați-vă de zona de alimentare înainte de a porni motorul.
- Nu porniți niciodată mașina într-un spațiu închis.
- Nu efectuați niciodată reglări sau reparații cu motorul pornit. Deconectați firul bujiei și țineți departe bujia pentru a preveni pornirea accidentală.
- Mențineți strânse piulițele și șuruburile, mai ales capul mașinii de tuns și șuruburile motorului, și păstrați echipamentul în stare bună.
- Nu umblați niciodată la dispozitivele de siguranță. Verificați în mod regulat funcționarea lor corectă.
- Aveți grijă ca mașina să fie curată, fără depuneri de iarbă, frunze sau alte deșeuri. Curățați uleiul sau combustibilul scurs. Lăsați mașina să se răcească înainte de a o curăța sau depozita.
- Opriiți și inspectați echipamentul dacă loviți un obiect. Dacă este necesar, reparați-o înainte de a o porni din nou.
- Nu schimbați setarea regulatorului de motor și nu supraturați motorul.
- Curățați și înlocuiți etichetele referitoare la siguranță și la instrucțiuni, conform necesităților.

CC 	 cm	 KG	EN 14910 2006/42/EC	ISO 3744 2000/14/EC 2005/88/EC	
190	56	< 30	 LpA < 82 dBA  LpA < 90 dBA	 LwA < 96 dBA  LwA < 104 dBA	
ISO 7916	A m/s² B 	ВИБРАЦИЯ VIBRATSIION VIRPĖJIMAS	VIBRACIJA вибрация VIBRAȚIA	 A: 2,7 2100 min ⁻¹ B: 3,6	 A: 5,3 3750 min ⁻¹ B: 6,6



ЕВРОПЕЙСКА ДИРЕКТИВА ПО БЕЗОПАСНОСТИ МАШИНОГО ОБОРУДОВАНИЯ
EUROOPA MASINADIREKTIIV
EUROPINĖS ĀRENGIMĒ SAUGUMO DIREKTYVOS
EIROPAS DIREKTĪVA PAR MAŠĪNU DRODĪBU
ЕВРОПЕЙСКА ДИРЕКТИВА ЗА БЕЗОПАСНОСТ НА МАШИНИТЕ
MAȘINĂ CONSERUTĂ CONFORM
NORMELOR EUROPENE DE SECURITATE



ЕВРАЗИЙСКИЙ ТАМОЖЕННЫЙ СОЮЗ
EURASIA MAJANDUSĒHENDUSE TOLLILIT
EURAZIJOS EKONOMINĒ SAJUNGA (MUITŪ SAJUNGA)
EIROPAS EKONOMIKAS KOPIENAS MUITAS SAVIENĪBA
ЕВРОАЗИАТСКИ МИТНИЧЕСКИ СЪЮЗ
UNIUNEA VAMALĂ A COMUNITĂȚII ECONOMICE EURASIATICE

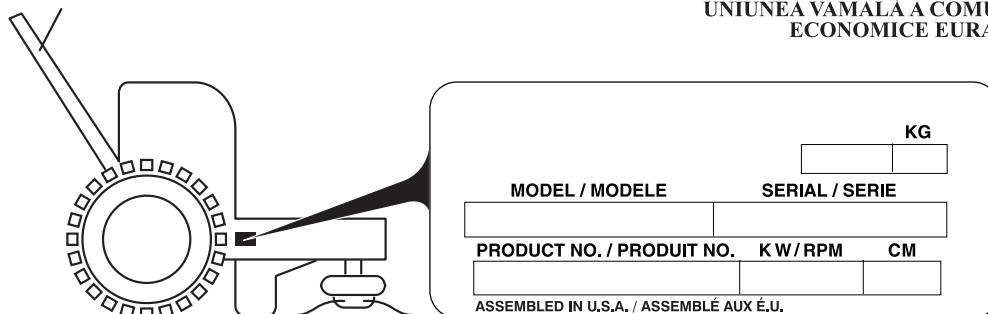

ru Эти символы могут присутствовать на вашей машине или встречаться в литературе, входящей в комплектацию. Вы должны выучить и понимать их значение. Соответствует положениям Директив и стандартов, указанных в таблице характеристик изделия, и поправкам к ним.

et Need sümboolid võivad esineda teie niidukil või sellega kaasasolevas kirjanduses. Tehke nende tähendus endale selgeks. Vastab toote jõudluskaardil viidatud direktiivide ja standardite sätetele ja kehtivatele muudatustele.

lt Šie simboliai gali būti pavaizduoti ant jūsų mechanizmo arba gaminio instrukcijoje. Įsidėmėkite simbolius ir supraskite jų reikšmę. Atitinka direktyvų ir standartų, nurodytų gaminio veiksmingumo schemeje, nuostatas ir esamas pataisas.

lv Šie simboli var būt uz jūsu iekārtas vai produkta dokumentācijā. Apskatiet un izprotiet to nozīmi. Atbilst izstrādājuma veikspējas tabulā iekļauto direktīvu un standartu nosacījumiem un spēkā esošajiem papildinājumiem (labojumiem).

bg Тези символи ще намерите върху Вашата машина или в документацията, доставена с изделието. Моля запознайте се с тяхното значение. Отговаря на разпоредбите и текущите изменения на директивите и стандартите, показани в таблицата с работните показатели на продукта.

ro Aceste simboluri pot apărea pe masina dumneavoastră sau în manualul de utilizare furnizat odată cu aceasta. Învățați si înțelegeți sensul acestora. Este conform cu prevederile și cu amendamentele curente din Directivele și Standardele indicate în fișa cu prestațiile produsului.



НЕОБХОДИМО ПОЛЬЗОВАТЬСЯ
ЗАЩИТНЫМИ ОЧКАМИ
KAITSEPRILLID KOHUSTUSLIKUD
REIKALINGA AKIŲ APSAUGA
NERIECIEŠAMI ACU AIZSARGLĪDZEKĻI
НЕОБХОДИМА Е ЗАЩИТА ЗА ОЧИТЕ
SUNT NECESARI OCHELARII DE PROTECȚIE

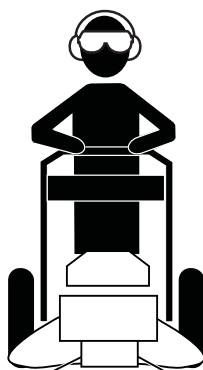

НЕОБХОДИМО ПОЛЬЗОВАТЬСЯ
ЗАЩИТНЫМИ НАУШНИКАМИ
KŌRVAKLAPID KOHUSTUSLIKUD
REIKALINGA AUSŲ APSAUGA
NERIECIEŠAMI AUSU AIZSARGLĪDZEKĻI
НЕОБХОДИМА Е ЗАЩИТА ЗА СЛУХА
SUNT NECESARE CĂȘTILE DE PROTECȚIE

КОСИТЬ СЛЕДУЕТ ТОЛЬКО СЛЕВА НАПРАВО. **ПРИМЕЧАНИЕ:** ДЛЯ ОБЕСПЕЧЕНИЯ МАКСИМАЛЬНО БЕЗОПАСНОГО МАНЕВРИРОВАНИЯ ПРИ ИСПОЛЬЗОВАНИИ ТРИММЕРА ДЕРЖИТЕ ОБЕИМИ РУКАМИ ВЕРХНЮЮ РУКОЯТКУ КАК ПОКАЗАНО НА РИСУНКЕ. УБЕДИТЕСЬ, ЧТО ПРИ ОТПУСКАНИИ РУЧКИ УПРАВЛЕНИЯ ВРАЩЕНИЕ ГОЛОВКИ ТРИММЕРА ПРЕКРАЩАЕТСЯ. ДАННЫЙ КОЛЕСНЫЙ ТРИММЕР С ДВИГАТЕЛЕМ ВНУТРЕННЕГО СГОРАНИЯ ПРЕДНАЗНАЧЕН ПРЕЖДЕ ВСЕГО ДЛЯ РАСЧИСТКИ КАК РОВНЫХ, ТАК И НЕРОВНЫХ УЧАСТКОВ, СВОБОДНЫХ ОТ КАМНЕЙ, ИГРУШЕК, КОСТЕЙ, ВЕТОК И ДРУГИХ ПРЕДМЕТОВ, КОТОРЫЕ МОГЛИ БЫ БЫТЬ ЗАХВАЧЕНЫ ВРАЩАЮЩЕЙСЯ ЛЕСКОЙ. ОН ПРЕДНАЗНАЧЕН ГЛАВНЫМ ОБРАЗОМ ДЛЯ СКАШИВАНИЯ ТРАВЫ, СОРНЯКОВ И ДРУГОЙ МЯГКОЙ РАСТИТЕЛЬНОСТИ.

TRIMMERDAGE AINULT VASAKULT PAREMALE. **MĀRKUS:** KASUTAMISE AJAL HOIDKE VASAKUT JA PAREMAT KĀTT ŪLEMISEL SEADME KĀEPIDEMEL NAGU JOONISEL NĀIDATUD SEADME KŌIGE TURVALISEMAL VIISIL HOIDMISEKS JA JUHTIMISEKS. ENNE JUHTKANGI LAHTILASKMIST VEENDUGE, ET TRIMMERI PE A OLEKS SEISKUNUD. SEE BENSIINIL TŌŌTAV TRIMMER ON PEAMISELT MŌELDUD TASASEST EVAŪHTLASE PINNA PUHASTAMISEKS EELDUSEL, ET SELLEL POLE KIVE, MĀNGUASJU, KONTE, PUUPULKI, JNE., MIDA PŌŌRLEVAD TAMIILID VŌIVAD ŌHKU PAISATA. SEE ON PEAMISELT MŌELDUD MURU, UMBROHU JA MUU PEHME TAIMESTIKU LŌIKAMISEKS.

PJAUKITE IŠ KAIRĒS Į DEŠINĖ. **PASTABA.** NAUDODAMI ĮRENGINĮ KAIRĖ IR DEŠINĖ RANKAS LAIKYKITE ANT VIRŠUTINĖS RANKENOS, KAIP PARODYTA, KAD GALĖTUMĖTE SAUGIAI LAIKYTI IR VALDYTI ĮRENGINĮ. ĮSITIKINKITE, KAD PJOVIMO GALVUTĖ NUSTOJA SUKTIŠ, KAI ATLEIDŽIATE VALDYMO STRYPĄ. ŠI BENZININĖ ŽOLIAPJOVĖ SU RATAIS PIRMAUSIA NAUDOJAMAS PJAUNANT ŽOLĖ LYGAUS IR NELYGAUS PAVIRŠIAUS VIETOVĖSE, KURIOSE NĖRA AKMENŲ, ŽAISLŲ, KAULŲ, PAGALIŲ IR KITŲ ŠIUOKŠLIŲ, KURIUOS GALĖTŲ KLIUDYTI BESISUKANTYS LYNELIAI. ĮRENGINYS PIRMAUSIA NAUDOJAMAS PJAUNANT ŽOLĖ, PIKTŽOLES IR KITUS MINKŠTUS AUGALUS.

GRIEŠANU VEICIET TĪKAI NO KREISĀS UZ LABO PUSI. **PIEZĪME.** IERĪCES LIETOŠANAS LAIKĀ SATVERIET TĀS ROKTURI AR KREISO UN LABO ROKU, KĀ PARĀDĪTS, LAI STABILIZĒTU PĻAUJMAŠĪNU UN VADĪTU TO IESPĒJAMI DROŠI. SEKOJĪET, LAI, ATLAIŽOT VADĪBAS STIENI, TĪEK APTURĒTA ZĀLES APGRIEŠANAS IERĪCES GALVA. RĪTEŅOTĀ ZĀLES PĻAUJMAŠĪNA AR BENZĪNA DZINĒJU GALVENOKĀRT PAREDZĒTA LĪDZENAS VAI NEDAUDZ NEVIENMĒRĪGAS TERITORIJAS APKOPŠANAI, KAS PIRMS TAM ATTĪRĪTA NO AKMENĪEM, ROTAĻLIETĀM, KAULĪEM, ZARIEM U.C., KAS VAR IEKĻŪT STARP ROTĒJOŠĀM AUKLĀM. TĀ VISPIRMS PAREDZĒTA ZĀLES, NEZĀĻU UN CITU MĪKSTU AUGU PĻAUŠANAI.

РЕЖЕ СЕ САМО ОТЛЯВО НАДЯСНО. **ЗАБЕЛЕЖКА:** ДРЪЖТЕ ЛЯВАТА И ДЯСНАТА СИ РЪКА ВЪРХУ ГОРНАТА РЪКОХВАТКА, ДОКАТО МАШИНАТА РАБОТИ, КАКТО Е ПОКАЗАНО, ЗА ДА МОЖЕТЕ ДА Я ЗАДЪРЖАТЕ И УПРАВЛЯВАТЕ ПО НАЙ-БЕЗОПАСЕН НАЧИН. ПРОВЕРЯВАЙТЕ ДАЛИ ТРИМЕРНАТА ГЛАВА СПИРА ДА СЕ ВЪРТИ ПРИ ОСВОБОЖДАВАНЕ НА РЪЧКАТА ЗА УПРАВЛЕНИЕ. ТАЗИ КОЛЕСНА ГАЗОВА КОСАЧКА Е ПРЕДНАЗНАЧЕНА НАЙ-ВЕЧЕ ЗА ПОЧИСТВАНЕ НА РАВЕН И НА НЕРАВЕН ТЕРЕН, ПО КОЙТО НЯМА СКАЛНИ ПАРЧЕТА, ИГРАЧКИ, КОСТНИ ОСТАТЪЦИ, ПРЪЧКИ И ДР., КОИТО МОГАТ ДА СЕ ПОЕМАТ И ИЗХВЪРЛЯТ ОТ ВЪРТЯЩИТЕ СЕ КОРДИ. ТОЙ Е ПРЕДНАЗНАЧЕН НАЙ-ВЕЧЕ ЗА РЯЗАНЕ НА ТРЕВА, ПЛЕВЕЛИ И ДРУГА ТРЕВИСТА РАСТИТЕЛНОСТ.

TĀIĀŪI NUMAI DINSPRE STĀNGA SPRE DREAPTA. **NOTĀ:** ŅĪNEŅI MĀNA DREAPTĀ ŠI MĀNA STĀNGĀ PE MĀNERUL SUPERIOR ĪN TIMPUL FOLOSIRĪI UNITĀŅĪ CONFORM INSTRUCȚIUNILOR PENTRU A ŅĪNE SI MANEVRA UNITATEA ĪN CEA MAI MARE SIGURANŅĀ. VERIFICĀŅI CAPUL MAŠINIИ DE TUNS SĀ SE FI OPRIT DIN ROTIRE CĀND ESTE ELIBERATĀ BARA DE COMANDĀ. ACEĀSTĀ MAŠINĀ DE TUNS CU ROTĪ PE BAZĀ DE BENZĪNĀ ESTE PROIECTAT ĪN PRIMUL RĀND PENTRU CURĂŅAREA TERENULURILE UNIFORMĒ ŠI DENIVELATE CARE NU CONȚIN PIETRE, JUCĀRII, OASE, BEŅE ETC. CARE ARE PUTEA FI PRINS ĪN FIRELE ROTATIVE. ACEĀSTA ESTE PROIECTATĀ ĪN PRIMUL RĀND PENTRU A TUNDE IARBA, BURUIENILE ŠI ALTE PLANTE MOI.



ДВИГАТЕЛЪ ВЪКЛЮЧЕН
MOTOR VĂLJAS
IŠJUNKITE VARIKLĮ
IZSLĒGT DZINĒJU
ИЗКЛЮЧЕН ДВИГАТЕЛ
MOTOR OPRIT



БЪРЗО
KIIRESTI
GREITAI
ĂTRI
БЪРЗО
VITEZĂ DE
AVANSARE MARE



МЕДЛЕННО
AEGLASELT
LĒTAI
LĀNI
БЪРЗО
VITEZĂ DE
AVANSARE MICĂ



ТОПЛИВО
ŪLIRŌHK
PJOVĒJO AUGĒTIS
EĒĀS SPIEDIENS
НАЛЯГАНЕ НА МАСЛОТО
INĂLŢIMEA MAŞINII
DE TUNS IARBĂ



ПРЕДУПРЕЖДЕНИЕ
ETTEVAATUST
ĂSPĒJIMAS
PIESARGIETIES
ВНИМАНИЕ!
PRECAUŢIE



МАСЛА
KŪTUS
DEGALAI
DEGVIELA
ГОРИВО
COMBUSTIBIL



ПРОЧИТАЙТЕ ИНСТРУКЦИЮ ПО ЭКСПЛУАТАЦИИ
LUGEGE KASUTUSJUHENDIT
PERSKAITYKITE NAUDOJIMOSI INSTRUKCIJĂ
IZLASIET LIETOŠANAS INSTRUKCIJU
ПРОЧЕТЕТЕ УПЪТВАНЕТО
CITIŢI MANUALUL DE UTILIZARE



НЕ ПОДПУСКАЙТЕ ПОСТОРОННИХ ЛИЦ (15 METERS)
ĂRGE LUBAGE KŌRVALISI ISIKUID
MASINA LĂHEDALE (15 METERS)
NELEISKITE PRIEITI PAALIN IAMS (15 METERS)
СКАТЪТЪИЕМ ЖЪИЕВЧРО DISTANCE (15 METERS)
ДРЪЖТЕ ЗРИТЕЛИТЕ НАСТРАНА (15 METERS)
INTERZISĂ APROPIEREA ALTOR PERSOANE (15 METERS)



НЕ РАБОТАЙТЕ НА СКЛОНАХ С УКЛОНОМ СВЫШЕ 15°
MITTE KASUTADA JĂRSEMAL KALLAKUL KUI 15°
[RENGINIO NEGALIMA NAUDOTI DIDESNĒSE NEI 15° NUOKALNĒSE
NESTRĂDĀT UZ NOGĂZĒM, KAS STĂVĂKAS PAR 15°
НЕ СЕ РАБОТИ НА СКЛОНОВЕ ПОД ЪГЪЛ, ПО-ГОЛЯМ ОТ 15°
NU FUNCŢIONEAZĂ PE PANTE MAI ABRUPE DE 15°



НЕ ИСПОЛЗУЙТЕ С МЕТАЛЛИЧЕСКИМИ НОЖАМИ
ĂRGE KASUTAGE METALLIST TERASID
NENAUDOKITE METALINIŲ AŠMENŲ
NELIETOT AR METĂLA ASMEŅIEM
НЕ ИЗПОЛЗВАЙТЕ МАШИНАТА С МЕТАЛНИ НОЖОВЕ
NU FOLOSIŢI CU LAME METALICE



ОПАСАЙТЕСЬ ВЫЛЕТАЮЩИХ ПРЕДМЕТОВ
HOIDUGE LENDU PAISKUNUD ESEMETE EEST
SAUGOKITĒS NUO METAMŖ DAIKTŖ
PIESARGIETIES NO SVIESTIEM PRIEKŠMETIEM
ПАЗЕТЕ СЕ ОТ ИЗХВЪРЛЯНИ ПРЕДМЕТИ
ATENŢIE LA OBIECTELE AZVĂRLITE



ГОРЯЧИЕ ПОВЕРХНОСТИ
TULISED PINNAD
KARŠTI PAVIRŠIAI
KARSTAS VIRSMAS
ГОРЕЩИ ПОВЪРХНОСТИ
SUPRAFETE SUPRAÎNCĂLZITE



УРОВЕНЬ МОЩНОСТИ ЗВУКА
MŪRATASE
TRIUKŠMO LYGIS
SKAŅAS JAUDAS LĪMENIS
НИВО НА ЗВУКА
NIVEL ACUSTIC



ПРЕДУПРЕЖДЕНИЕ: ВРАЩАЮЩАЯСЯ С БОЛЬШОЙ СКОРОСТЬЮ ПЛАСТИКОВАЯ ЛЕСКА МОЖЕТ ПРИЧИНИТЬ СЕРЬЕЗНУЮ ТРАВМУ

HOIATUS: KIIRELT PŌORLEV TAMIIL VŌIB PŌHJUSTADA TŌSISEID VIGASTUSI.

[SPĒJIMAS. GREITAI BEŠISUKANTIS PLASTIKINIS LYNELIS GALI SUNKIAI SUŽEISTI.

BRĪDINĀJUMS. ĂTRI ROTĒJOŠA PLASTMASAS GRIEZĒJAUKLA VAR RADĪT NOPĪETNUS SAVAINOJUMUS.
ПРЕДУПРЕЖДЕНИЕ: БЪРЗО ВЪРТЯЩАТА СЕ ПЛАСТМАСОВА КОРДА МОЖЕ ДА ПРИЧИНИ СЕРИОЗНИ НАРАНЯВАНИЯ.

AVERTIZARE: FIRUL DIN PLASTIC CARE SE ROTEŞTE
RAPID POATE PROVOCA RĂNIREA GRAVĂ.



ПРЕДОСТЕРЕЖЕНИЕ
HOIATUS
STOVĒTI ATOKIAU
(NESTOVĒTI ĀLIA)
BRĪDINĀJUMS
ПРЕДУПРЕЖДЕНИЕ
ATENŢIE

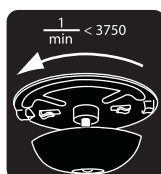

МАКС. СКОРОСТЬ ВРАЩЕНИЯ ГОЛОВКИ СОСТАВЛЯЕТ 3750 ОБ/МИН.
НЕ ПРЕВЫШАЙТЕ ЭТО ЗНАЧЕНИЕ.

PEA MAKSIMAALNE PŌORLEMINE 3750 MIN-1. ĂRGE SEDA ŪLETAGE.

MAKS. GALVUTĒS APSUKOS: 3750 MIN-1. NEVIRŠYKITE.

MAKS. GALVAS GRIEŠANĀS ĂTRUMS: 3750 APGR./MIN.-1. NEPĀRSNIEGT.

МАКС. ЗАВЪРТАНЕ НА ГЛАВАТА 3750 МИН-1. ДА НЕ СЕ НАДВИШАВА.

ROTIREA MAXIMĂ A CAPULUI 3750 MIN-1. NU străngeŢi excesiv.

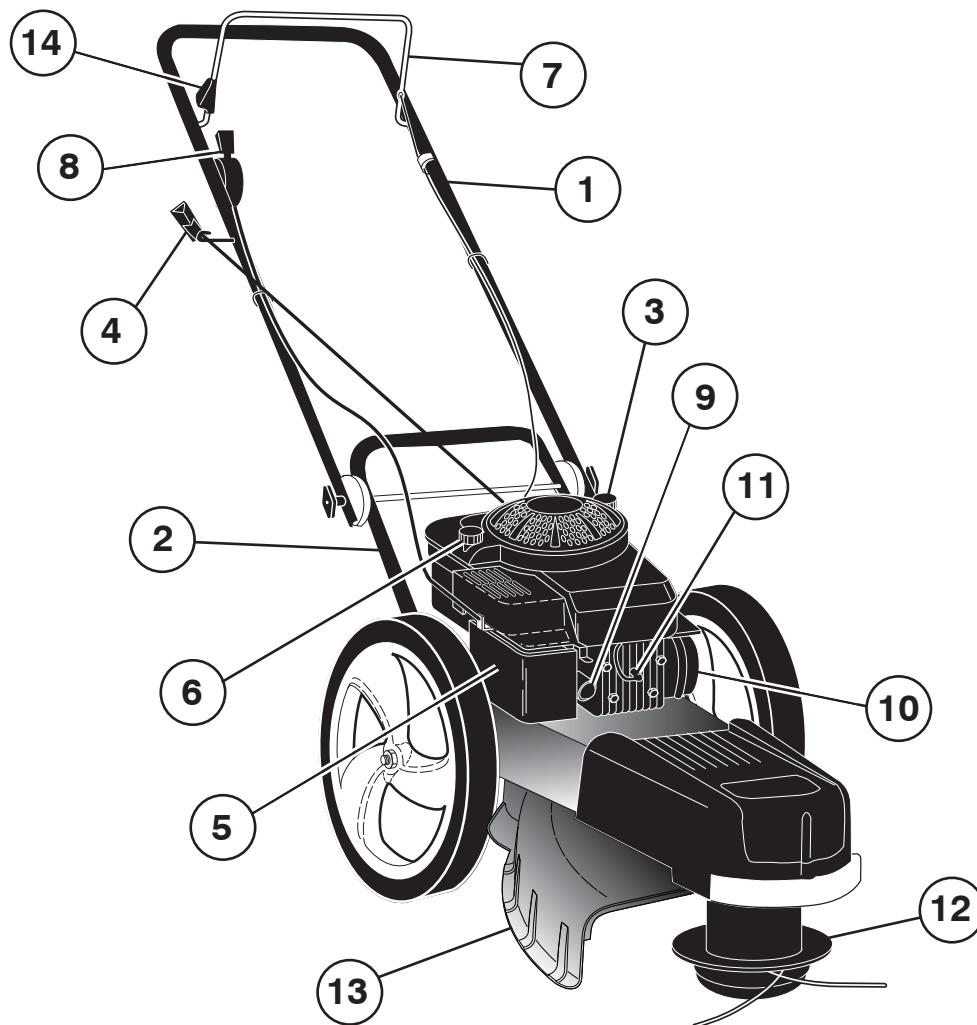

	ru	et	lt	lv	bg	ro
1	ВЕРХНЯЯ РУКОЯТКА	Ülemine käepide	Viršutinė rankena	Augšējais rokturis	Горна ръчка	Mâner superior
2	НИЖНЯЯ РУКОЯТКА	Alumine käepide	Apatinė rankena	Apakšējais rokturis	Долна ръчка	Mâner inferior
3	КРЫШКА МАСЛОЗАЛИВОЧНОЙ ГОРЛОВИНЫ С МАСЛОМЕРНЫМ ЩУПОМ	Mootoriöli kork mõõtepulgaga	Variklio alyvos dangtelis su matuokliu	Dzinēja eļļas vāciņš ar mērstieni	Капачката за маслото на двигателя с масломерна пръчка	Capac ulei de motor cu tijă de nivel
4	РУЧКА ПУСКОВОГО ШНУРА	Starteri nõõri käepide	Paleidimo rankena	Starta rokturis	Ръчка на стартера	Mâner de pornire
5	ВОЗДУШНЫЙ ФИЛЬТР	Õhufilter	Oro filtras	Gaisa filtrs	Въздушен филтър	Filtru de aer
6	ГОРЛОВИНА БЕНЗОБАКА	Bensiini täiteava	Benzino įsiurbimas	Benzīna iepilde	Подаване на бензин	Admisie combustibil
7	РУЧКА УПРАВЛЕНИЯ ГОЛОВКОЙ ТРИММЕРА	Trimmeri pea juhtkang	Pjovimo galvutės valdymo strypas	Zāles apgriešanas ierīces galvas vadības stienis	Ръчка за управление на тримерната глава	Bară de comandă cap mașină de tuns
8	РУЧКА УПРАВЛЕНИЯ АКСЕЛЕРАТОРОМ И КНОПКА ОСТАНОВА	Kiiruse kang ja peatamise lüüti	Droselio gaidukas ir išjungimo jungiklis	Droseles vadības mēle un apturēšanas slēdzis	Регулятор за газта и ключ стоп	Buton accelerație și comutator de oprire
9	ПРАЙМЕР (УСТРОЙСТВО ПОДСОСА)	Pump	Degtuvas	Degvielas priekšsūknis	Бутон за заливане	Buton de amorsare
10	ГЛУШИТЕЛЬ	Summuti	Duslintuvas	Slāpētājs	Заглушител	Eșapamentul
11	СВЕЧА ЗАЖИГАНИЯ	Süüteküünal	Degimo žvakė	Aizdedzes svece	Свещ	Bujia
12	ГОЛОВКА ТРИММЕРА	Trimmeri pea	Pjovimo galvutė	Zāles apgriešanas ierīces galva	Тримерна глава	Cap mașină de tuns
13	ОГРАЖДЕНИЕ ГОЛОВКИ ТРИММЕРА	Trimmeri pea kaitse	Pjovimo galvutės apsauga	Zāles apgriešanas ierīces galvas aizsargs	Защитен капак на тримерната глава	Apărătoare cap mașină de tuns
14	НАЖИМНАЯ РУЧКА СИСТЕМЫ УПРАВЛЕНИЯ ГОЛОВКОЙ ТРИММЕРА	Trimmeri pea juhthoob	Pjovimo galvutės valdymo strypas	Zāles apgriešanas ierīces galvas vadības svira	Лост за управление на тримерната глава	Bară de comandă a capului mașinii de tuns iarba

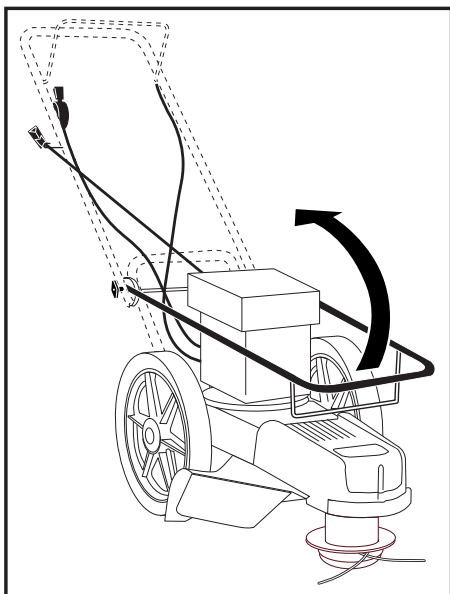

(ru)

СБОРКА

Рукоятка

Потяните рукоятку вверх в направлении стрелки. При перевернутой рукоятке затяните крыльчатые гайки.

(et)

KOKKUMONTEERIMINE

Käepide

Tõmmake käepidet noole suunas. Kui käepide on ülemises asendis, pingutage tiibmutreid.

(lt)

SURINKIMAS

Rankena

Pakelti rankeną rodyklės nurodyta kryptimi. Laikydami rankeną pakeltoje padėtyje prisukti veržles.

(lv)

UZSTĀDĪĢANA

Rokturis

Velciet rokturi uz augšu bultas virzienā. Kamēr rokturis ir pacelts uz augšu, piegrieziet spārnu skrūves.

(bg)

МОНТАЖ

Дръжка

Разгънете дръжката нагоре по посока на стрелката. След това затегнете крилчатите гайки.

(ro)

MONTARE

Mânerul

Ridicați mânerul în direcția săgeții. Cu mânerul poziționat în sus, strângeți piulițele fluture.

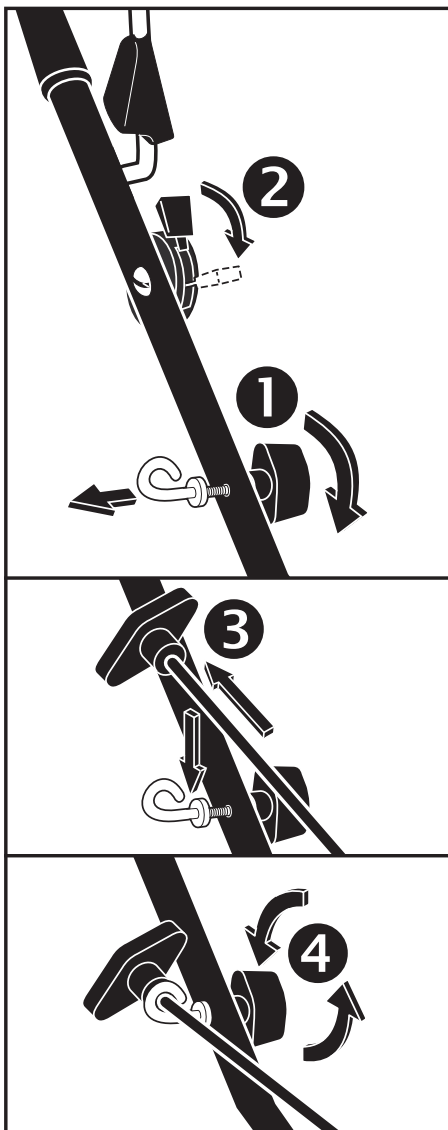

**(ru) Установка Шнура Стартера
(на моделях, оснащенных Т-Образной Ручкой)**

1. Ослабьте Т-образную ручку.
2. Установите ручку управления дроссельной заслонкой в положение “БЫСТРО”.
3. Медленно вытягивайте шнур стартера до тех пор, пока он не войдет в петлю направляющей.
4. Затяните Т-образную ручку.

**(et) Käivitustrossi Paigaldamine
(T-Nupuga varustatud mudelid)**

1. Vabastage T-nupp.
2. Vajutage gaasihoob asendisse Kiire.
3. Tõmmake mootori käivitustrossi aeglaselt välja, kuni tross libiseb trossi juhiku silmusesse.
4. Pingutage T-nuppu.

**(lt) Užvedimo Virvės Sumontavimas
(modeliai su T Formos Rankenėle)**

1. Atlaiskite T formos rankenėlę.
2. Droselio valdiklį nustatykite į GREITOS eigos padėtį.
3. Lėtai patraukite variklio užvedimo virvę, kad ji įlištų į kreipiamosios kilpą.
4. Priveržkite T formos rankenėlę.

**(lv) Startera Auklas Uzstādīšana
(modeļos, kas aprīkoti ar T Formas Kloķi)**

1. Atlaidiet T formas kloķi.
2. Iestatiet drosēles vadības ierīci stāvoklī ĀTRI.
3. Lēni velciet dzinēja startera auklu, līdz aukla ieslīd auklas vadotnes cilpā.
4. Pievelciet T formas kloķi.

**(bg) Инсталиране На Въжето За Стартиране
(за модели, оборудвани с Т-Ръкохватка)**

1. Разхлабете Т-ръкохватката.
2. Нагласете регулатора на газта на положение БЪРЗО.
3. Издърпайте бавно въжето за стартиране, докато то се плъзне в гайката на въжения водач.
4. Затегнете Т-ръкохватката.

**(ro) Instalarea Șnurului de Pornire
(modele echipate cu Buton în Formă de T)**

1. Desfaceți butonul în formă de T.
2. Puneți controlul admisiei în poziția RAPID.
3. Trageți încet de șnurul de pornire al motorului până când șnurul alunecă în bucla ghidajului pentru șnur.
4. Strângeți butonul în formă de T.

- (ru) При использовании любого триммера возможно отбрасывание посторонних предметов и их попадание в глаза, что может вызвать серьезную травму глаз. Всегда надевайте защитные очки или козырьки при эксплуатации вашего триммера или при выполнении каких-либо работ по его регулировке или ремонту. Мы рекомендуем использовать защитную маску с широким обзором поверх очков или стандартные защитные очки.
- (et) Murutrimmeri kasutamise võib põhjustada võõrkehade lendamist silmadesse, mille tagajärjel võib tekkida tõsine silmakahjustus. Murutrimmerit kasutades ning seda reguleerides ja remontides kandke alati kaitseprille või -maski. Tavaliste või kaitseprillide peal soovitame kanda laia vaatenurgaga näokaitset.
- (it) Naudojant žoliapjovę į akis gali patekti svetimkūnių, kurie gali rimtai sužeisti akis. Naudodami žoliapjovę arba atlikdami jos taisymo ar reguliavimo darbus visada nešiokite apsauginius akinius arba akių apsaugas. Rekomenduojame užsidėti plačią akių apsaugos kaukę, jei nešiojate akinius arba standartinius apsauginius akinius.
- (lv) Zāles apgriešanas ierīces darbības laikā jūsu acīs var iekļūt svešķermeņi un tādējādi radīt nopietnus acu savainojumus. Lietojot, regulējot vai remontējot zāles apgriešanas ierīci, vienmēr izmantojiet aizsargbrilles vai acu aizsargus. Uz brillēm vai standarta aizsargbrillēm ieteicams uzlikt plašas redzamības aizsargmasku.
- (bg) Работата на всяка косачка за трева може да доведе до изхвърляне на твърди тела, които да попаднат в очите и да предизвикат тежки увреждания. Винаги носете предпазни очила или защита за очите по време на работа с косачката за трева или когато извършвате регулировки или ремонти. Ние препоръчваме стандартни предпазни очила или защитна маска, осигуряваща широка видимост, която да се носи над очилата.
- (ro) Utilizarea unei mașini de tuns iarbă poate duce la aruncarea de obiecte străine în ochi, ceea ce poate cauza răni grave la nivelul ochilor. Purtați întotdeauna ochelari de protecție sau vizieră când utilizați mașina de tuns iarbă sau efectuați reglări sau reparații. Vă recomandăm o mască de siguranță cu vizibilitate largă purtată peste ochelari de vedere sau peste ochelari de siguranță standard.

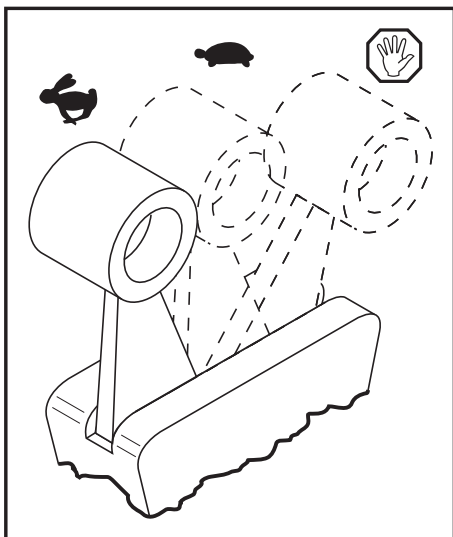

ru **Скорость вращения двигателя**
Скорость вращения двигателя управляется ручкой акселератора, расположенной сбоку верхней рукоятки. Положение FAST используется при запуске и нормальном кошении. Положение SLOW используется при легком кошении и для экономии топлива. Положение STOP используется для выключения двигателя.

et **Mootori kiirus**
Mootori kiirust on võimalik kontrollida ülemise käepideme küljel asuva kiiruse kangi abil. Asend FAST on mõeldud käivitamiseks ja tavaliseks trimmerdamiseks. Asend SLOW on mõeldud kergeks trimmerdamiseks ja kütuse säästmiseks. Asend STOP on mõeldud mootori seiskamiseks.

lt **Variklio greitis**
Variklio greitis kontroliuojamas droselio gaiduku, kuris yra viršutinės rankenos pusėje. GREITOSIOS eigos padėtis skirta įrenginiui įjungti ir įprastu režimu pjauti. LĖTOSIOS eigos padėtis skirta ekonomiškui režimui pjauti ir degalams taupyti. ISJUNGIMO padėtis skirta varikliui išjungti.

lv **Dzinēja griešanās ātrums**
Dzinēja griešanās ātrumu vada droseles mēlīte, kas atrodas augšējā roktura sānā. Stāvoklis ĀTRI paredzēts ierīces iedarbināšanai un parastai pļaušanai. Stāvoklis LĒNI paredzēts nelielai pļaušanai un degvielas ekonomijai. Stāvoklis APTURĒT paredzēts dzinēja apturēšanai.

bg **Обороты на двигателя**
Оборотите на двигателя се управляват от регулатор за газта, който е разположен отстрани на горната ръчка. FAST (положение за бърз ход) е за стартиране и нормална скорост на рязане. SLOW (положение за бавен ход) е за леко подрязване и икономия на гориво. STOP е за спиране на двигателя.

ro **Turația motorului**
Turația motorului este controlată de un buton de accelerație aflat pe partea laterală a mânerului superior. Poziția RAPID este pentru pornire și operațiile normale de tuns. Poziția ÎNCET este pentru operațiile superficiale de tuns și economia de combustibil. Poziția STOP este pentru oprirea motorului.

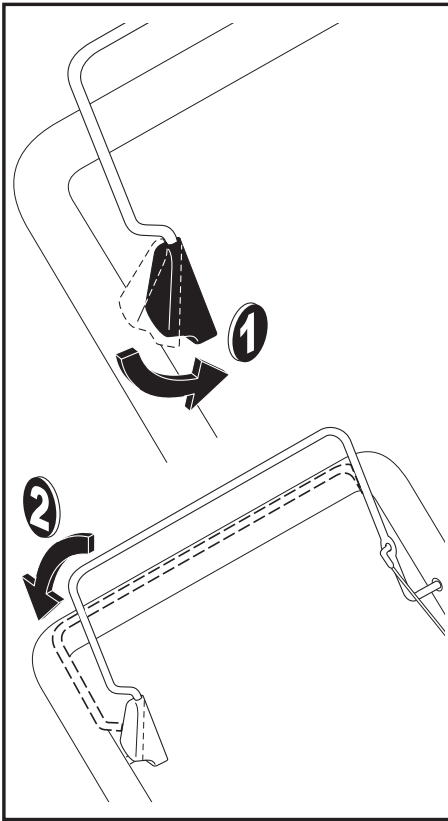

- (ru) Ручка управления головкой триммера**
Ваш триммер оснащен ручкой управления головкой; такая конструкция требует, чтобы оператор находился с задней стороны рукоятки триммера.
- Чтобы начать вращение головки триммера, нажмите на ручку системы управления головкой (1) и прижмите планку управления головкой к рукоятке (2).
 - Для останова вращения головки триммера отпустите планку управления.
- (et) Trimmeri pea juhtimine**
Teie murutrimmer on varustatud spetsiaalse trimmeri pea juhtkangiga. Trimmeriga töötamiseks peab kasutaja seisma käepideme taga.
- Trimmeri pea pöörlemise käivitamiseks lükake trimmeri pea juhtkoob (1) ette ja hoidke trimmeri pea juhtkangi käepidemeni allavajutatuna (2).
 - Trimmeri pea pöörlemise seiskamiseks vabastage trimmeri pea juhtkang.
- (lt) Pjovimo galvutės pavaros valdymas**
Jūsų žoliapjovėje įrengtas pjovimo galvutės valdymo strypas, tai reiškia, kad operatorius turi valdyti žoliapjovę stovėdamas už jos rankenos.
- Kad pjovimo galvutė pradėtų sukstis, palenkite galvutės valdymo svirtį (1) į priekį ir nulenkite pjovimo galvutės valdymo strypą žemyn prie rankenos (2).
 - Norėdami sustabdyti pjovimo galvutės sukimąsi, atleiskite pjovimo galvutės valdymo strypą.
- (lv) Zāles apgriešanas ierīces galvas piedziņas vadība**
Jūsu zāles apgriešanas ierīce ir aprīkota ar zāles apgriešanas galvas piedziņas vadības stieni, kas nepieciešams, lai lietotājs varētu nostāties aiz zāles apgriešanas ierīces roktura un darbināt ierīci.
- Lai trimmera (zāles apgriešanas ierīces) galva sāktu griezties, nospiediet trimmera galvas vadības sviru (1) uz priekšu un turiet trimmera galvas vadības stieni piespiestu rokturim (2).
 - Lai apturētu trimmera galvas griešanos, atlaidiet trimmera galvas vadības stieni.
- (bg) Управление на движението на тримерната глава**
Косачката за трева е оборудван с ръчка за управление на тримерната глава, което означава, че операторът трябва да се намира зад ръчката на косачката, за да може да го управлява.
- За включване на въртенето на тримерната глава натиснете съответния лост за управление (1) напред и задръжте ръчката за управление на тримерната глава надолу към дръжката (2).
 - За спиране на въртенето на тримерната глава освободете ръчката за управление.
- (ro) Comanda transmisiei capului mașinii de tuns**
Mașina dumneavoastră de tuns este prevăzută cu o bară de comandă a capului mașinii de tuns care necesită ca operatorul să se aplece în spatele mânerului mașinii de tuns pentru a putea folosi mașina de tuns.
- Pentru a porni rotația capului mașinii de tuns iarba, împingeți maneta de control a capului mașinii de tuns iarba (1) înainte și țineți bara de control a capului mașinii de tuns împinsă în jos, până la mâner (2).
 - Pentru a opri rotația capului mașinii de tuns iarba, eliberați bara de control a capului mașinii de tuns.

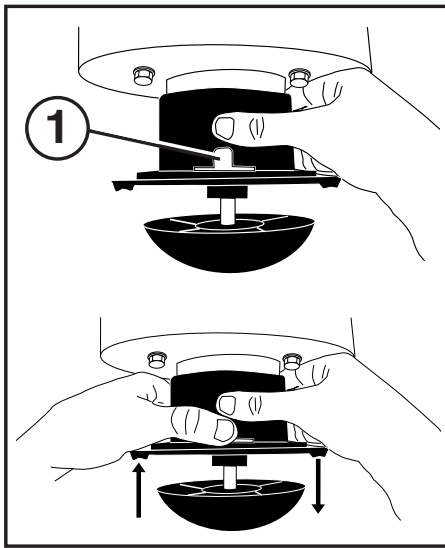

- ru** (1) Рычажок Стопора
- et** (1) Lukustusplaadi Sakk
- lt** (1) Plokštės Laikiklį
- lv** (1) Bloķēšanas Plāksnes Izvirzījumu
- bg** (1) Местете Тримерната
- ro** (1) Plăcii De Blocare

- ru** **Регулировка высоты среза**
▲ ОСТОРОЖНО! Заглушите двигатель и дождитесь остановки всех движущихся частей. Отсоедините кабель от свечи зажигания и закрепите кабель так, чтобы он не касался свечи. Возможно задание шести (6) различных значений высоты среза, от 1-1/2 до 3 дюймов (от 38 до 76 мм). Рекомендованное значение высоты среза для среднего участка составляет 2 дюйма (50 мм).
1. Для регулировки высоты среза нажмите на рычажок стопора и сдвиньте головку вверх или вниз в нужное положение.
 2. Отпустите рычажок стопора и убедитесь, что головка зафиксирована в одном из шести (6) предусмотренных положений высоты.

- et** **Trimmerdamiskõrguse reguleerimine**
▲ ETTEVAATUST: Seisake mootor ja oodake kuni kõik liikuvad osad peatuvad. Ühendage lahti süüteküünla juhe ja asetage see kohta, kus see ei saa vastu küünalt puutuda. Määrata on võimalik kuut (6) erinevat lõikekõrgust vahemikus 38 kuni 76 mm (1-1/2 kuni 3 tolli). Soovituslik lõikekõrgus tavalise aia jaoks on 50 mm (2 tolli).
1. Trimmerdamiskõrguse muutmiseks lükake sisse lukustusplaadi sakk ja liigutage trimmeri pead üles või alla soovitud asendisse.
 2. Vabastage sakk ja veenduge, et pea oleks lukustunud ühte kuuest (6) asendist.

- lt** **Pjovimo aukščio reguliavimas**
▲ DĖMESIO! Išjunkite variklį ir palaukite, kol sustos besisukančios dalys. Atjunkite degimo žvakės laidą nuo degimo žvakės ir laidą laikykite toliau, kad jis nesiliestų su žvake. Galima nustatyti šešias (6) skirtingas pjovimo aukščio padėtis, nuo 1–1/2 iki 3 colių (nuo 38 iki 76 mm). Rekomenduojamas pjovimo aukštis vidutiniam kiemui yra 2 coliai (50 mm).
1. Norėdami sureguliuoti pjovimo aukštį, įstumkite fiksavimo plokštės laikiklį ir pastumkite pjovimo galvutę į viršų arba apačią, kad užfiksuotumėte pageidaujamoje padėtyje.
 2. Atleiskite laikiklį ir įsitinkite, kad galvutė užfiksuota vienoje iš šešių (6) aukščio padėčių.

- lv** **Pļaušanas augstuma regulēšana**
▲ UZMANĪBU! Izslēdziet dzinēju un uzgaidiet, līdz visas kustošās daļas apstājušās. Atvienojiet sveces vadu no aizdedzes sveces un nolieciet tur, kur tas nevar saskarties ar aizdedzes sveci. Griešanas augstumu var iestatīt sešos (6) dažādos stāvokļos, sākot ar pusotru (1-1/2) līdz 3 collām (no 38 līdz 76 mm). Ieteicamais augstums vidēja lieluma pagalmam ir 2 collas (50 mm).
1. Lai regulētu pļaušanas augstumu, iespiediet bloķēšanas plāksnes izvirzījumu un pārvietojiet apgriešanas ierīces galvu uz augšu vai uz leju līdz vēlamajam stāvoklim.
 2. Atlaidiet izvirzījumu un pārliecinieties, ka galva tiek nofiksēta kādā no sešiem (6) augstuma stāvokļiem.

- bg** **За регулиране на височината на подрязване**
▲ ВНИМАНИЕ: Спрете двигателя и изчакайте всички движещи се части да спрат. Разединете кабела от свещта и го поставете на място, където той не може да влезе в контакт с нея. Височината на рязане може да се настрои на шест (6) различни стойности в обхвата от 1-1/2 до 3 инча (38 до 76 мм). Препоръчителната височина на рязане за типичния затревен двор е 2 инча (50 мм).
1. За регулиране на височината на рязане, застопорете пластината с езичето и местете тримерната глава нагоре или надолу до желаното положение.
 2. Освободете езичето и проверете дали главата е застопорена в една от шестте (6) позиции за височина.

- ro** **Pentru a regla înălțimea de tăiere**
▲ ATENȚIE: Opriti motorul și așteptați ca toate piesele în mișcare să se oprească. Deconectați firul bujiei de la bujie și puneți firul într-un loc unde acesta nu poate intra în contact cu bujia. Înălțimea tăieturii poate fi setată la 6 (șase) poziții diferite, de la 1-1/2 la 3 inci (38 la 76mm). Înălțimea de tăiere recomandată pentru grădina obișnuită este de 2 inci (50mm).
1. Pentru a regla înălțimea de tăiere, împingeți înăuntru clapeta plăcii de blocare și mișcați în sus și în jos capul mașinii de tuns, la poziția dorită.
 2. Eliberați clapeta și verificați capul să fie blocat în una din cele 6 (șase) poziții ale înălțimii.

ru

Перед запуском двигателя

Прочитайте руководство на двигатель, входящее в комплект поставки вашей машины.

Заливка масла

Данный триммер отгружается потребителю без масла в двигателе. В двигатель следует заливать 18 унций (0,5 л) масла. Тип и степень вязкости масла см. в разделе “Техобслуживание” руководства на ваш двигатель.

1. Убедитесь в том, что триммер хорошо выровнен, а участок вокруг маслозаливочной горловины является чистым.
2. Снимите крышку маслозаливочной горловины и залейте в нее масло до отметки “максимум” на щупе. Лейте масло медленно. Не допускайте перелива.

ПРИМЕЧАНИЕ: Дайте маслу осесть в двигателе, чтобы получить правильные показания масломерного щупа. Для проверки уровня масла затяните крышку маслозаливочной горловины, затем выньте ее и посмотрите показания на масломерном щупе.

3. Установите на место крышку маслозаливочной горловины и затяните ее.

- Проверьте уровень масла перед каждым использованием машины. При необходимости доливайте масло. Доливайте масло до отметки “максимум” на щупе.
- Заменяйте масло после каждых 25 часов работы или в начале каждого сезона. При работе в сильно запыленной среде может потребоваться более частая замена масла.

Заправка бензина

- Заправка топливного бака. Используйте свежий, чистый неэтилированный бензин с октановым числом не менее 87. Не смешивайте масло с бензином. Для того чтобы топливо всегда было свежим, покупайте топливо в таких количествах, которые могут быть использованы в течение 30 дней.

et

Enne mootori käivitamist

Lugege läbi seadmega kaasasolnud juhend.

Lisage õli

Teie trimmer tarniti ilma mootoriõlita. Mootorisse mahub 0,5 liitrit (18 untsi) õli. Mootoriõli tüübi ja klassi jaoks vaadake mootori kasutusjuhendi hoolduse osa.

1. Veenduge, et trimmer oleks horisontaalselt ja õli täiteava ümbrus oleks puhas.
2. Eemaldage mootoriõli kork ja täitke kuni mõõdupulga täis paagi jooneni. Valage õli aeglaselt. Ärge paaki ületäitke.

MÄRKUS: Korrekse näidu saamiseks laske õlil alla mootorisse valguda. Õige näidu saamiseks, keerake õlikork kinni ja eemaldage mõõtepulga vaatamiseks.

3. Pange õlikork tagasi ja keerake kinni.

- Kontrollige õlitaset enne iga kasutamist. Vajadusel lisage õli. Täitke mõõtepulga täispaagi jooneni.
- Vahetage õli pärast iga 25 töötundi möödumist või igal hooajal. Tolmustes või räpastes tingimustes võib olla vajalik õli sagedamini vahetada.

Lisage kütust

- Täitke kütusepaak. Kasutage värsket, puhast, tavalist pliivaba bensiini maksimaalse oktaanarvuga 87. Ärge segage bensiini õliga. Kütuse värskuse tagamiseks ostke selline kogus, mis kulub ära 30 päeva jooksul.

lt

Prieš įjungdami variklį

Perskaitykite variklio instrukciją, kuri pridėta prie jūsų įrenginio.

Įpilkite alyvos

Žoliapjovė iš gamyklos pristatoma be variklio alyvos. Variklyje telpa 18 uncijų (0,5 l) alyvos. Norėdami sužinoti savo žoliapjovės alyvos tipą ir klampumą, skaitykite variklio techninės priežiūros skyrių savo variklio instrukcijoje.

1. Pastatykite žoliapjovę tiesiai ir įsitikinkite, kad šalia alyvos įpylimo angos esanti sritis yra švari.
2. Atsukite alyvos bakelio dangtelį ir pilkite alyvą, kol pasieksite žymą “Full” (pilna) ant alyvos lygio matuoklio. Alyvą pilkite lėtai. Neįpilkite alyvos per daug.

PASTABA. Palaukite, kol alyva pasiskirstys po variklį, kad galėtumėte tiksliai išmatuoti jos lygį matuokliu. Kad galėtumėte tiksliai išmatuoti alyvos lygį, tvirtai užsukite alyvos bakelio dangtelį, tada jį atsukite ir patikrinkite lygį pasižiūrėję į matuoklį.

3. Uždėkite alyvos bakelio dangtelį ir tvirtai jį užsukite.

- Kiekvieną kartą prieš naudodami įrenginį patikrinkite alyvos lygį. Įpilkite alyvos, jei reikia. Pilkite alyvą, kol bus pasiekta žyma “Full” (pilna) ant alyvos lygio matuoklio.
- Alyvą keiskite kas 25 darbo valandas arba kiekvieną sezoną. Jums gali tekti alyvą keisti dažniau, jei įrenginį naudosite dulkėtoje nešvarioje aplinkoje.

Įpilkite benzino

- Pripildykite degalų baką. Naudokite šviežią, švarų įprastą bešvinį benzina, kurio oktaninis skaičius yra ne mažesnis kaip 87. Nemaišykite alyvos su benzinu. Pirkite tik tokį degalų kiekį, kurį ketinate sunaudoti per 30 dienų. Taip užtikrinsite degalų šviežumą.

lv

Pirms dzinēja iedarbināšanas

Izlasiet ierīces komplektācijā ietverto dzinēja rokasgrāmatu.

Eļļas papildināšana

Jūsu zāles apgriešanas ierīces dzinējā sākotnēji eļļa netiek iepildīta. Dzinējā var iepildīt 18 unces (0,5 l) eļļas. Lai uzzinātu par izmantojamās eļļas veidu un marku, skatiet dzinēja rokasgrāmatas sadaļu par dzinēja apkopi.

1. Gādājiet, lai zāles apgriešanas ierīce ir nolīmeņota un vieta ap eļļas iepildi — tīra.
2. Noņemiet dzinēja eļļas vāciņu un iepildiet eļļu līdz mērstieņa pilnas uzpildes atzīmei. Iepildiet eļļu lēni. Neiepildiet par daudz.

PIEZĪME. Lai iegūtu precīzu mērstieņa rādījumu, ļaujiet eļļai uzkrāties dzinējā. Lai noteiktu precīzu līmeni, pievelciet dzinēja eļļas vāciņu, tad noņemiet to, lai apskatītu mērstieni.

3. Uzlieciet atpakaļ dzinēja eļļas vāciņu un pievelciet.

- Pārbaudiet eļļas līmeni pirms katras lietošanas. Ja nepieciešams, papildiniet eļļu. Iepildiet eļļu līdz mērstieņa pilnas uzpildes atzīmei.
- Noņemiet eļļu ik pēc 25 darba stundām vai katru sezonu. Putekļainā vai netīrā darba vidē eļļa, iespējams, būs jānomaina biežāk.

Benzīna iepilde

- Piepildiet degvielas tvertni. Izmantojiet svaigu, tīru, parastu bezsvina benzīnu, kura oktānskaitlis ir vismaz 87. Nepieļaujiet eļļu benzīnam. Lai nodrošinātu degvielas svaigumu, iegādājieties to tikai tādā daudzumā, lai to varētu izmantot 30 dienās.

bg

Преди стартиране на двигателя

Прочетете ръководството за двигателя, което се доставя с машината.

Добавяне на масло

Косачката за трева се доставя без масло в двигателя. Двигателят побира 18 унции (0,5 л) масло. За типа и класа на маслото, което трябва да се използва, вж. раздела за поддръжка в ръководството за двигателя.

1. Проверете дали косачката е на равна повърхност и дали участъкът около мястото за пълнене с масло е чист.
2. Свалете капачката за маслото на двигателя и напълнете с масло до обозначеното за “пълно” ниво на мерителната пръчка. Наливайте маслото бавно. Не препълвайте.

ЗАБЕЛЕЖКА: Оставете маслото да се утаи в двигателя, за да осигурите точно отчитане чрез мерителната пръчка. За да отчетете правилното ниво, затегнете капачката за маслото на двигателя и след това я свалете, за да видите показанието на мерителната пръчка.

3. Поставете отново капачката за маслото и я затегнете.

- Проверявайте нивото на маслото преди всяка употреба. Добавяйте масло, ако е необходимо. Пълнете до обозначеното за “пълно” ниво на мерителната пръчка.
- Сменяйте маслото след всеки 25 часа работа или всеки сезон. При запрашена и замърсена среда може да се наложи да сменяте маслото по-често.

Добавяне на бензин

- Напълнете резервоара за гориво. Използвайте стандартен, чист и свеж безоловен бензин с октаново число най-малко 87. Не смесвайте масло и бензин. За най-добри резултати закупувайте количество бензин, което можете да използвате в рамките на 30 дни в свежо състояние.

ro

Înainte de a porni motorul

Citiți manualul motorului furnizat împreună cu unitatea.

Adăugare ulei

Mașina dumneavoastră de tuns este furnizată fără ulei în motor. Motorul poate să conțină 18 unci (0,5 l) de ulei. Pentru informații privind tipul și clasa de ulei, consultați secțiunea privind întreținerea din manualul motorului.

1. Asigurați-vă că mașina de tuns este pe orizontală și că zona din jurul admisiei de ulei este curată.
2. Scoateți capacul admisiei de ulei a motorului și umpleți până la linia ce indică rezervorul plin de pe tija de nivel. Turnați încet uleiul. Nu umpleți excesiv.

NOTA: Permiteți așezarea uleiului în motor pentru a obține o citire corectă a tije de nivel. Pentru a citi nivelul corect, strângeți capacul rezervorului de ulei al motorului, iar apoi scoateți-l pentru a citi valoarea de pe tija de nivel.

3. Montați la loc și strângeți capacul rezervorului de ulei al motorului.

- Verificați nivelul de ulei înainte de fiecare utilizare. Adăugați ulei dacă este necesar. Umpleți până la marcajul de rezervor plin de pe tija de nivel.
- Schimbați uleiul după fiecare 25 de ore de funcționare sau în fiecare anotimp. Este posibil să fie necesară schimbarea uleiului la intervale mai scurte, în condiții de praf și mizerie.

Adăugați benzină

- Umpleți rezervorul de combustibil. Folosiți benzină normală fără plumb proaspătă și curată cu minim 87 octan. Nu amestecați uleiul cu benzina. Achiziționați combustibil în cantități ce pot fi folosite în maxim 30 de zile, pentru a asigura prospețimea combustibilului.

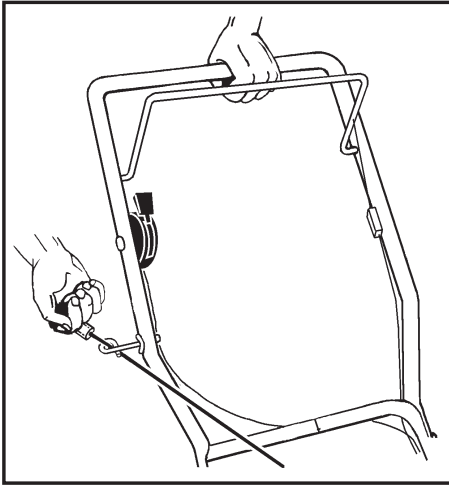

ru

Запуск двигателя

1. Для запуска холодного двигателя нажмите подкачивающее устройство (3) несколько раз перед попыткой запустить двигатель. Этот шаг не нужен, если вы включаете двигатель, который перед этим уже проработал несколько минут.
2. Переведите ручку управления акселератором в положение FAST .
3. Крепко держа верхнюю рукоятку, резко потяните за ручку пускового шнура. Не отпускайте отскока пускового шнура.
4. Запрещается наклонять триммер при запуске двигателя за исключением случаев, когда без этого запуск триммера невозможен. В таком случае не наклоняйте устройство больше необходимого и поднимайте только часть, удаленную от пользователя.

Остановка двигателя

- Для остановки двигателя отведите ручку управления акселератором назад до упора - в положение STOP .

ПРИМЕЧАНИЕ: В условиях холода может понадобиться повторить операцию с подкачивающим устройством. В условиях тепла чрезмерное использование подкачивающего устройства может привести к перезаливке, и двигатель не включится. В случае перезаливки двигателя подождите несколько минут перед перезапуском и НЕ действуйте подкачивающее устройство.

et

Mootori käivitamiseks

1. Külma mootori käivitamiseks vajutage (3) korda eelpumbale, enne kui üritate mootorit käivitada. Vajutage tugevasti. Kui käivitatakse mootorit, mis on juba mõne minuti töötanud, ei ole seda tavaliselt vaja teha.
2. Viige kiiruse kang asendisse FAST .
3. Hoidke tugevalt ülemist käepidet ja tõmmake järsult starterinööri käepidet. Ärge laske starterinööril vabalt tagasi joosta.
4. Ärge kallutage trimmerit mootori käivitamise ajal, välja arvatud juhul, kui seda peab käivitamiseks kallutama. Sellisel juhul ärge kallutage trimmerit rohkem kui hädavajalik ja tõstke ainult seda osa, mis asub kasutajast kaugemal.

Mootori peatamiseks

- Mootori peatamiseks viige kiiruse kang asendisse STOP .

MÄRKUS: Jaheda ilmaga võib osutuda vajalikuks eelpumba kasutamist korrata. Sooja ilmaga võib eelpumba liigne kasutamine põhjustada mootori üleujutamist, mille tagajärjel mootor ei käivitu. Kui olete mootori üle ujutanud, oodake mõni minut, enne kui püüate mootorit uuesti käivitada. ÄRGE vajutage enam eelpumbale.

lt

Variklio užvedimas

1. Prieš paleidžiant šaltą variklį tris (3) kartus nuspauskite pagrindinį jungtuką. Spauskite stipriai. Tai daryti nepūtiną, paleidžiant variklį, kuris yra kelias minutes jau dirbęs.
2. Droselio gaiduką nustatykite į GREITOSIOS  eigos padėtį.
3. Tvirtai laikykite viršutinę rankeną ir greitai patraukite už starterio rankenos. Neleiskite užvedimo virvei šokti atgal.
4. Mėgindami užvesti variklį, žoliapjovės nepakreipkite. Prireikus pakreipkite žoliapjovę tik tiek, kiek yra būtina, kilstelėdami atokiau nuo naudotojo esančią dalį.

Variklio išjungimas

- Norėdami išjungti variklį droselio gaiduką nustatykite į IŠJUNGIMO  padėtį.

PASTABA: Užvedant šaltame ore gali prireikti pakartoti užvedimą keletą kartų. Šiltesniame ore gali gautis persiurbimas ir variklis neužsives. Jeigu variklis persiurbtas, palaukite kelias minutes, po to bandykite užvesti iš vienokarto. NEKARTOKITE keletą kartų.

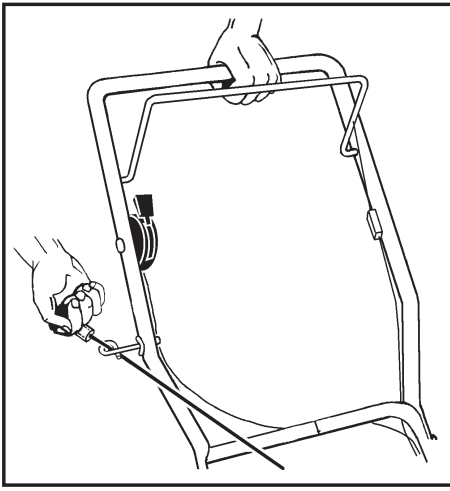

(lv)

Dzinēja iedarbināšana

1. Lai iedarbinātu aukstu dzinēju, piespiediet rokas pumpi (3) reizes, pirms mēģināt to iedarbināt. Spiediet stipri. Īs pasākums parasti nav nepieciešams, iedarbinot dzinēju, kas jau ir darbojies dažas minūtes.
2. Pārbīdiet droseles mēlīti stāvoklī ĀTRI ➡.
3. Cieši turiet augšējo rokturi un ātri pavelciet startera rokturi. Neļaujiet startera auklai strauji virzīties atpakaļ.
4. Iedarbinot motoru, nesalieciet trimmeri, ja vien nav norādīts, ka tas ir jāsaliec iedarbināšanai. Šādā gadījumā nesalieciet vairāk par nepieciešamo un paceliet tikai to daļu, kas ir prom no lietotāja.

Dzinēja apturēšana

- Lai apturētu dzinēju, pārvietojiet droseles mēlīti pilnībā atpakaļ līdz stāvoklim APTURĒT ⬅.

IEVĀROJIET: Aukstākos laika apstākļos var būt nepieciešams atkārtot pumpčšanu. Siltos laika apstākļos pārākīga pumpčšanas rezultātā degviela var pārpludināt motoru un dzinējs nesāks darboties vispār. Ja jūs tomēr pārpludināt motoru ar degvielu, nogaidiet dažas minūtes pirms mēģināt to atkal iedarbināt, taču NEATKĀRTOJIET pumpčšanu.

(bg)

Включване на двигателя

1. За да пуснете студен двигател, натиснете горивната помпа (3) пъти, преди да се опитате да пуснете двигателя. Натискайте силно. Тази стъпка обикновено не е нужна, когато пускате двигател, който преди това е работил няколко минути.
2. Преместете регулатора на газта в положение за бърз ход ➡.
3. Хванете здраво горната ръчка и издърпайте бързо ръчката на стартера. Не оставяйте въжето на стартера да се прибере бързо.
4. Не наклоняйте косачката, когато стартирате двигателя, освен ако същата не трябва да бъде наклонена за стартиране. В този случай не я наклоняйте повече от абсолютно необходимото и повдигайте само отдалечената от оператора част.

Спиране на двигателя

- За да спрете двигателя, преместете регулатора на газта докрай назад в положение STOP ⬅.

ЗАБЕЛЕЖКА: При по-студено време стъпките за стартиране чрез горивната помпа евентуално трябва да се повторят. При по-топло време при много силно задействане на горивната помпа двигателят може да се препълни, вследствие на което няма да се задейства. Ако двигателят се препълни, изчакайте няколко минути преди да опитате отново да го пуснете и НЕ повтаряйте стъпките за горивната помпа.

(ro)

Pentru a porni motorul

1. Pentru a porni motorul la rece apăsați mai înainte dispozitivul de amorsare. Apăsați ușor. Această manevră nu este necesară dacă porniți motorul după o funcționare de câteva minute.
2. Deplasați butonul de accelerație în poziția RAPID ➡.
3. Țineți ferm de mânerul superior și trageți rapid de mânerul de pornire. Nu lăsați șnurul de pornire să vă scape din mână.
4. Nu înclinați trimmerul la pornirea motorului, cu excepția situațiilor când trimmerul trebuie înclinat pentru a fi pornit. În acest caz, nu înclinați dispozitivul mai mult decât este strict necesar și ridicați numai componenta aflată la distanță de operator.

Pentru a opri motorul

- Pentru a opri motorul, deplasați complet înapoi butonul de accelerație, la poziția STOP ⬅.

NOTĂ: pe vreme friguroasă poate că va trebui să acționați de mai multe ori asupra dispozitivului de amorsare. Pe vreme călduroasă acționarea în repetate rânduri asupra dispozitivului de amorsare poate cauza înăbusirea motorului și motorul nu va porni. Dacă înecați motorul așteptați câteva minute și încetați de a mai acționa asupra dispozitivului de amorsare.

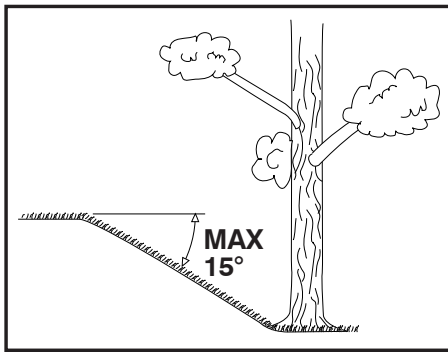

ru

Рекомендации по кошению

- Переведите ручку управления акселератором в положение FAST . Если сорняки или трава имеют высокие и толстые стебли, выполняйте кошение с меньшей скоростью движения.
- Периодически очищайте нижнюю сторону триммера, удаляя с нее налипшие остатки травы. Содержите верхнюю часть двигателя вокруг стартера в чистоте, своевременно удаляя с нее обрезки травы и мусор. Это будет способствовать лучшей циркуляции воздуха и увеличению срока службы двигателя. См. “СНЯТИЕ КРЫШКИ ДВИГАТЕЛЯ” в разделе “Техобслуживание” настоящего руководства.
- Для обеспечения лучших результатов и увеличения срока службы лески используйте для кошения концы лески. Это легко сделать, если медленно вести машину по участку, заросшему густыми сорняками с толстыми стеблями.
- Используйте левую сторону триммера при кошении вдоль заборов, стен, клумб и других подобных объектов.
- Если леска станет слишком короткой, на работу будет уходить больше времени. Если вследствие износа длина лески стала меньше половины первоначальной длины, леску следует заменить. См. “ЗАМЕНА ТРИММЕРНОЙ ЛЕСКИ” в разделе “Техобслуживание” настоящего руководства.
- Контакт головки триммера с бетоном, асфальтом или другими твердыми поверхностями может привести к преждевременному износу шарика на дне головки.

▲ ОСТОРОЖНО! Нельзя использовать триммер на склонах с уклоном более 15°. В противном случае может нарушиться смазка двигателя.

et

Näpunäited trimmerdamiseks

- Viige kiiruse kang asendisse FAST . Juhul kui muru või umbrohi on kõrge ja tihe, siis lükake masinat aeglasemalt.
- Puhastage trimmeri alumist osa regulaarselt, nii ei kogune sinna muru. Hoidke mootori ülaosa starteri juurest puhas murust ja prahist. See on vajalik mootori õhuvoo tõhustamiseks ja tööaja pikendamiseks. Vaadake käesoleva kasutusjuhendi hoolduse alajaotusest “MOOTORI KATTE EEMALDAMINE”.
- Parimate tulemuste saamiseks ja tamiili säästmiseks kasutage lõikamiseks tamiili otsasid. Selleks on vaja masinat läbi väga tiheda ja tugeva umbrohu aeglasemalt edasi lükata.
- Aedade, seinade, lillepeenarde ja muude selliste objektide äärest trimmerdamiseks kasutage trimmeri vasakut külge.
- Juhul kui trimmeri tamiil muutub liiga lühikeseks, kulub töö tegemiseks rohkem aega. Kui trimmeri tamiilist on jäänud alles alla poole, siis tuleks need välja vahetada. Vaadake käesoleva kasutusjuhendi hoolduse alajaotusest “TRIMMERI TAMIILI VAHETAMINE”.
- Trimmeri pea kokkupuutumine betooni, asfaldi või muude kõvade pindadega võib põhjustada kuuli või trimmeri pea alumise osa enneaegset kulumist.

▲ ETTEVAATUST: Murutrimmerit ei tohiks kasutada pinnal, mille kalle ületab 15°. See võib põhjustada probleeme mootori õlituses.

lt

Patarimai, kaip pjauti

- Droselio gaiduką nustatykite į GREITOSIOS eigos padėtį. Jei piktžolės ar žolė yra aukšta ir tanki, pjaukite eidami lėtai.
- Reguliariai valykite žoliapjovės apatinę dalį, kad pašalintumėte žolės likučius. Valykite variklio viršutinę dalį aplink starterį ir pašalinkite žolės likučius. Taip geriau cirkuliuos oras variklyje ir pailgės variklio eksploataavimo laikas. Žr. šios instrukcijos priežiūros skyriaus dalį “VARIKLIO DANGCIO NUĖMIMAS”.
- Kad įrenginys gerai pjautų ir mažiau diltų pjaunamasis lynelis, naudokite ilgesnį pjaunamąjį lynelį. Tai lengva padaryti lėtai judant per labai tankias piktžoles.
- Pjaudami žolę prie tvorų, sienų, gėlių lysvių ir kitų panašių objektų, naudokite kairiąją pjoviklio pusę.
- Jei pjausite naudodami labai trumpą pjovimo lynelį, prireiks daugiau laiko darbui atlikti. Jei pjaunamojo lynelio galai sudyla ir jų ilgis sumažėja per pusę, juos reikia pakeisti. Žr. šio vadovo techninės priežiūros skyriaus dalį “PJAUNAMOJO LYNELIO KEITIMAS”.
- Dėl kontakto su betonu, asfaltu ar kita kieta danga žoliapjovės galvutės apačioje esantis rutuliukas gali susidėvėti greičiau.

▲ DĖMESIO! Žoliapjovės nederėtų naudoti 15° nuokalnėse. Dėl to gali atsirasti variklio tepimo problemų.

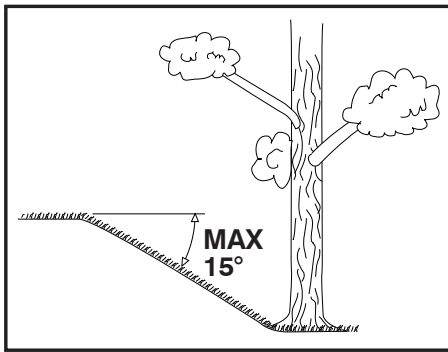

lv

Plaušanas padomi

- Pārbīdīet droseles mēlīti stāvoklī **ĀTRI** 🏃. Ja nezāles vai zāle ir augsta un bieza, lietojiet zāles apgriešanas ierīci, ejot lēnākā gaitā.
 - Regulāri iztīriet zāles apgriešanas ierīces apakšpusi, lai aizvāktu tur uzkrājušos zāli. Gādājiet, lai dzinēja augšpusē ap starteri nebūtu zāles palieku un gružu. Tas palīdzēs gaisa plūsmas kustībai un nodrošinās ilgāku dzinēja darbību. Skatiet šīs rokasgrāmatas apkopes sadaļas nodaļu “**DZINĒJA PĀRSEGA NOŅĒMŠANA**”.
 - Lai sasniegtu labākos rezultātus un labāk izmantotu auklu, griešanai izmantojiet auklas galus. To var viegli izdarīt, ļoti biežām un smagām nezālēm virzoties cauri lēni.
 - Griežot zāli gar žogiem, sienām, puķu dobēm un tamlīdzīgiem objektiem, izmantojiet zāles apgriešanas ierīces kreiso pusi.
 - Ja zāles apgriešanas ierīces aukla kļūst pārāk īsa, darba pabeigšanai būs nepieciešams vairāk laika. Ja zāles apgriešanas ierīces auklas nodilst līdz pusei no sākotnējā garuma, tās jānomaina. Skatiet šīs rokasgrāmatas apkopes sadaļas nodaļu “**ZĀLES APGRIEŠANAS IERĪCES AUKLAS NOMAĪŅA**”.
 - Zāles apgriešanas ierīces galvas saskare ar betonu, asfaltu vai citām cietām virsmām var izraisīt pāragru zāles apgriešanas ierīces galvas apakšpusē esošā lodveida elementa nodilšanu.
- ▲ UZMANĪBU!** Zāles apgriešanas ierīci nedrīkst izmantot uz nogāzēm, kuru slīpums pārsniedz 15°. Tas var izraisīt dzinēja eļļošanas problēmas.

bg

Съвети за подрязване

- Преместете регулатора на газта в положение за бърз ход 🏃. Ако тревata или плевелите са високи и гъсти, работете с косачката, като ходите бавно.
 - Почиствайте често долната страна на косачката, за да предотвратите наслоявания от трева. Пазете горната част на двигателя около стартера чистa от отрязана трева и плява. Това ще осигури свободно протичане на въздушния поток и ще удължи полезния живот на машината. Вж. “**СВАЛЯНЕ НА КАПАК НА ДВИГАТЕЛЯ**” в раздела за поддръжка на това ръководство.
 - За най-добри резултати и за по-дълготраен живот на кордата при рязане използвайте краищата ѝ. Това е лесно, когато се движите бавно през много гъсти и обемни маси от плевели.
 - Използвайте лявата страна на косачката, когато косите покрай ограда, стени, цветни лехи и др. подобни.
 - Ако кордите на косачката станат прекалено къси, за извършване на косенето ще ви е необходимо повече време. Ако кордите на косачката се износят до половината от първоначалната им дължина, те трябва да се заменят. Вж. “**ЗАМЯНА НА КОРДИТЕ НА КОСАЧКАТА**” в раздела за поддръжка на това ръководство.
 - Контакт на тримерната глава с бетон, асфалт и други твърди повърхности може да причини преждевременно износване на сферата на дъното на тримерната глава.
- ▲ ВНИМАНИЕ:** Косачката за трева не трябва да се използва по терен с наклон, по-голям от 15°. Това може да причини проблеми със смазването на машината.

ro

Capetele de tăiere

- Deplasați butonul de accelerație în poziția **RAPID** 🏃. Dacă buruienile sau iarba sunt înalte și groase, folosiți mașina de tuns la o viteză de mers mai mică.
 - Curățați frecvent partea de dedesubt a mașinii de tuns iarbă pentru a îndepărta depunerile de iarbă. Păstrați partea superioară a motorului din jurul demarorului curată și fără depuneri de iarbă sau pleavă. Acest lucru va facilita fluxul de aer din motor și va prelungi durata de viață a motorului. Consultați “**ÎNDEPĂRTAREA CAPOTEI MOTORULUI**” din secțiunea **Întreținerea** din acest manual.
 - Pentru cele mai bune rezultate și un o durată de viață mai lungă a firului, folosiți capetele firului pentru a efectua tăierea. Acest lucru se face ușor deplasându-vă încet prin buruienile foarte groase și dese.
 - Folosiți partea stângă a mașinii de tuns atunci când tundeți de-a lungul gardurilor, zidurilor, răzoarelor de flori și altor obiecte similare.
 - Dacă firele mașinii de tuns devin prea scurte, va fi necesar un interval mai lung de timp pentru finalizarea operației. Dacă firele mașinii de tuns sunt uzate până când au mai puțin din lungimea originală, acestea trebuie să fie înlocuite. Consultați “**ÎNLOCUIREA FIRULUI MAȘINII DE TUNS**” din secțiunea **Întreținerea** din acest manual.
 - Contactul capului mașinii de tuns cu betonul, asfaltul sau alte suprafețe dure poate provoca uzura prematură a bilei de pe partea inferioară a capului mașinii de tuns.
- ▲ ATENȚIE:** Mașina de tuns iarbă nu trebuie să fie folosită pe teren înclinat la un unghi mai mare de 15°. Acest lucru poate provoca probleme de lubrifiere a motorului.

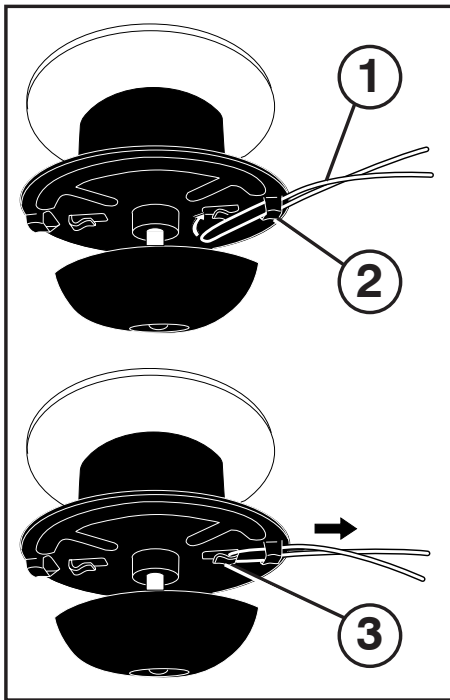

- (ru) (1) ТРИММЕРНАЯ ЛЕСКА
(2) ЧЕРЕЗ
ОТВЕРСТИЕ ШПУЛЬКИ
(3) СКОБЫ-ДЕРЖАТЕЛЯ

- (et) (1) TRIMMERI TAMIIL
(2) LÄBI HOIDJA AVAUSE
(3) KINNITUSE

(ru)

Техобслуживание триммера

При выполнении техобслуживания всегда соблюдайте правила техники безопасности.

Шины

- Удаляйте с шин бензин, масло или инсектициды, которые могут повредить резину.
- Избегайте пней, камней, глубоких канав, острых предметов и других опасностей, которые могут привести к повреждению шин.

Триммерная леска

Для получения наилучших результатов при работе заменяйте леску, когда вследствие износа ее длина уменьшится наполовину. После установки новой лески на головку проверьте все лески: разница в их дине не должна превышать одного дюйма (25,4 мм). Это необходимо для того, чтобы головка триммера была сбалансирована и не испытывала чрезмерных вибраций.

▲ ПРЕДУПРЕЖДЕНИЕ. Используйте только леску указанного типа. Не используйте другие материалы, например, проволоку, струны, веревки и т.п. Проволока может разорваться в процессе кошения и превратиться в опасный снаряд, который может стать причиной серьезной травмы.

Замена триммерной лески

1. Отсоедините кабель от свечи зажигания и закрепите кабель так, чтобы он не касался свечи.
2. Снимите изношенную леску со шпульки.
3. Сложите вдвое новую леску, предварительно отрезанную на нужную длину, и проденьте согнутый конец через отверстие шпульки до задней части скобы-держателя.
4. Зацепив согнутый конец лески за заднюю часть скобы-держателя, вытяните леску наружу так, чтобы она полностью вошла в скобу-держатель.
5. Повторите эту операцию с другой стороны шпульки.
6. Проверьте все лески, чтобы убедиться в том, что они имеют одинаковую длину.
7. Подсоедините кабель к свече зажигания.

(et)

Trimmeri hooldamine

Mistahes hooldamisel järgige kõiki reegleid.

Rattad

- Hoidke rattad puhtad bensiinist, õlist või putukatõrjevahenditest, mis võivad rehvi kahjustada.
- Vältige kände, kive, sügavaid rööpaid, teravaid esemeid ja muid ohte, mis võivad rehve vigastada.

Trimmeri tamiil

Parima tulemuse saamiseks tuleb trimmeri tamiil välja vahetada siis, kui pool sellest on ära kulunud. Pärast uue tamiili paigaldamist trimmeri peale, kontrollige tamiile, et nende pikkus ei erineks üle 25 mm (1 toll). See on oluline trimmeri pea tasakaalustamiseks ja vibratsiooni vähendamiseks.

▲ HOIATUS: Kasutage ainult ettenähtud tamiili. Ärge kasutage traati, nõõri, köit, vms materjale. Traat võib trimmerdamisel puruneda ja muutuda ohtlikuks lendavaks objektiks, mis võib põhjustada tõsiseid vigastusi.

Trimmeri tamiili vahetamine

1. Ühendage lahti süüteküünla juhe ja asetage see kohta, kus see ei saa vastu küünalt puutuda.
2. Eemaldage kulunud trimmeri tamiil selle hoidjast.
3. Murdke õige pikkusega tamiil pooleks ja sisestage kokkumurtud ots läbi hoidja avause üle kinnituse tagumise otsa.
4. Tõmmake tamiili väljapoole nii, et murtud osa jääks kinnituse konksu taha kinni.
5. Korrake seda hoidja teisel poolel.
6. Kontrollige, et kõik tamiilid oleksid sama pikkusega.
7. Ühendage süüteküünla juhe küünlaga.

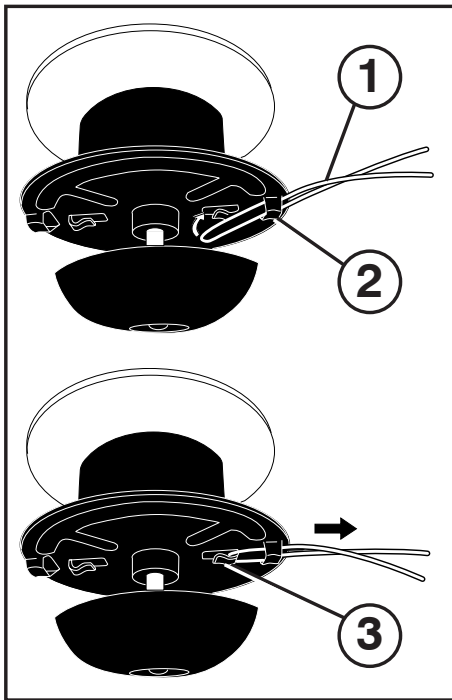

- lt (1) **PJAUNAMASIS LYNELIS**
 (2) **LAIKIKLIO PLOKŠTĒS SKYLE**
 (3) **FIKSATORIAUS**

- lv (1) **ZĀLES APGRIEŠANAS AUKLA**
 (2) **CAURI TURĒTĀJPLĀKSNES ATVEREI**
 (3) **SKAVAS**

lt **Žoliapjovės techninė priežiūra**
 Vykdydami techninės priežiūros darbus laikykitės saugos taisyklių.

Padangos

- Netepkite padangų benzinu, alyva ar vabzdžių kontrolinėmis medžiagomis, kurios gali apgadinti gumą.
- Nenaudokite įrenginio vietose, kuriose yra kelmų, provėžose, venkite aštrių ir kitų pavojingų objektų, kurie gali pažeisti padangas.

Pjaunamasis lynelis

Norėdami, kad žoliapjovė gerai pjautų, pakeiskite pjaunamąjį lynelį jam susidėvėjus iki pusės. Pritvirtinę naują lynelį prie žoliapjovės galvutės patikrinkite, ar lynelių ilgio skirtumas neviršija vieno colio (25,4 mm). Svarbu, kad žoliapjovės galvutė būtų subalansuota ir nevibruotų neįprastai.

▲ **ĮSPĖJIMAS.** Naudokite tik specialų pjaunamąjį lynelį. Nenaudokite kitų pjaunamųjų elementų, tokių kaip viela, virvė ir t. t. Viela gali nulūžti darbo metu, atšokti bei stipriai sužeisti.

Pjaunamojo lynelio pakeitimas

1. Atjunkite degimo žvakės laidą nuo degimo žvakės ir pritvirtinkite laidą, kad jis nesiliestų su degimo žvake.
2. Išimkite susidėvėjusį pjovimo lynelį iš lynelio laikiklio plokštės.
3. Sulenkite per pusę ir atpjaukite reikiamo ilgio lynelį, įstatykite sulenktą galą į laikiklio plokštės skylę ir patraukite lynelį prie fiksatoriaus galinės dalies.
4. Užkabinę lynelį už fiksatoriaus galinės dalies, traukite jį į išorę, kad jis užsifiksuotų.
5. Padarykite tą patį kitoje laikiklio plokštės pusėje.
6. Patikrinkite, ar abu pjaunamieji lyneliai yra vienodo ilgio.
7. Prijunkite degimo žvakės laidą prie degimo žvakės.

lv **Zāles apgriešanas ierīces apkope**
 Veicot jebkādus apkopes darbus, vienmēr ievērojiet drošības noteikumus.

Riepas

- Gādājiet, lai uz riepām nenonāktu benzīns, eļļa vai insekticīdi, kas var sabojāt gumiju.
- Izvairieties no celmiem, akmeņiem, dziļām grambām, asiem objektiem un citiem priekšmetiem, kas var sabojāt riepas.

Zāles apgriešanas aukla

Lai panāktu labākos rezultātus, nomainiet zāles apgriešanas ierīces auklu, ja tā nodilusi līdz pusei no sākotnējā garuma. Kad uz zāles apgriešanas ierīces galvas uzstādīta jauna aukla, pārbaudiet visas auklas, vai to garums neatšķiras par vienu collu (25,4 mm). Tas ir svarīgi, lai nodrošinātu zāles apgriešanas ierīces galvas līdzsvaru un nepieļautu neparedzētu vibrāciju.

▲ **BRĪDINĀJUMS.** Izmantojiet tikai norādīto zāles apgriešanas ierīces auklu. Neizmantojiet citus materiālus, piemēram, vadu, stiepli, parasto auklu u.c. Stieple pļaušanas laikā var nolūzt un izlidojot radīt nopietnus savainojumus.

Zāles apgriešanas ierīces auklas nomaiņa

1. Atvienojiet sveces vadu no aizdedzes sveces un nolieciet tur, kur tas nevar saskarties ar aizdedzes sveci.
2. Noņemiet nodilušo auklu no auklas turētājplāksnes.
3. Salokiet jauno, paredzētajā garumā nogriezto auklu uz pusēm un salocīto galu izbīdīet cauri turētājplāksnes atverei līdz fiksācijas skavas aizmugurei.
4. Salocītajam auklam atrodoties stiprinājuma skavas aizmugurē, velciet auklu uz āru, līdz tā pilnībā nostiprinās zem stiprinājuma skavas.
5. Atkātojiet darbības otru turētājplāksnes pusē.
6. Pārbaudiet, vai visas auklas ir vienāda garuma.
7. Pievienojiet aizdedzes svecei aizdedzes sveces vadu.

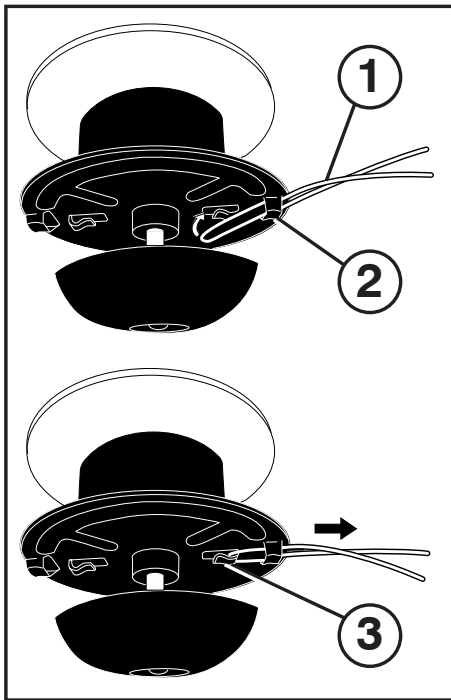

- bg** (1) КОРДА НА ТРИМЕРА
(2) СГЪНАТИЯ КРАЙ ПРЕЗ ОТВОРА
(3) ФИКСИРАЩАТА СКОБА

- ro** (1) ÎNLOCUIREA FIRULUI MAȘINII DE TUNS
(2) ORIFICIUL PLĂCII SUPORTULUI
(3) CLAPETEI DE FIXARE

ro **Întreținerea mașinii de tuns**

Respectați întotdeauna regulile de siguranță atunci când efectuați orice operații de întreținere.

Anvelope

- Păstrați anvelopele fără benzină, ulei sau substanțe chimice împotriva insectelor, care pot deteriora cauciucul.
- Evitați cioatele, pietrele, brazdele adânci, obiectele ascuțite și alte pericole ce pot deteriora anvelopele.

Firul mașinii de tuns

Pentru cele mai bune rezultate, înlocuiți firele mașinii de tuns când acestea s-au uzat până la jumătate din lungimea originală. După instalarea unui fir nou pe capul mașinii de tuns, verificați toate firele să nu varieze n lungime cu mai mult de un inci (25,4mm). Acest lucru este important pentru a asigura echilibrul capului mașinii de tuns și absența vibrațiilor anormale ale acestuia.

▲ AVERTIZARE: Folosiți numai firul specificat al mașinii de tuns. Nu utilizați alte materiale ca de ex. sârmă, fir, sfoară etc. Sârma se poate rupe în timpul tăierii și poate deveni un proiectil periculos, care poate provoca rănirea gravă.

Înlocuirea firului mașinii de tuns

1. Deconectați firul bujiei de la bujie și puneți firul într-un loc unde acesta nu poate intra în contact cu bujia.
2. Scoateți firul uzat al mașinii de tuns de pe placa suportului firului.
3. Împăturiți în jumătate noul fir al mașinii de tuns, tăiat la lungimea corectă, și introduceți capătul împăturit prin orificiul plăcii suportului, în partea din spate a clapetei de fixare.
4. Cu capătul împăturit al firului în partea din spate a clapetei de fixare, trageți în afară firul până când firul este așezat complet sub clapeta de fixare.
5. Repetați pe cealaltă parte a plăcii suportului.
6. Verificați toate firele să aibă aceeași lungime.
7. Reconectați firul bujiei la bujie.

bg **Поддръжка на косачката**

При извършване на дейности по поддръжката винаги съблюдавайте правилата за безопасност.

Гуми

- Не допускайте замърсяване на гумите с бензин, масло или инсектициди, тъй като това може да повреди гумения материал.
- Избягвайте дънери, камъни, дълбоки коренища, остри предмети и други опасности, които може да повредят гумите.

Корда на тримера

За най-добри резултати заменяйте кордите, когато са износили до половината от първоначалната им дължина. След монтиране на нова корда на тримерната глава проверете всички корди, така че разликата в дължината им да не е повече от 1 инч (25,4 мм). Това е важно с оглед балансиране на тримерната глава и избягване на необичайни вибрации.

▲ ПРЕДУПРЕЖДЕНИЕ: Използвайте само указаната корда за тримера. Не използвайте други материали като жица, конец, въже и др. Жицата може да се отчупи при рязане, да се изхвърли във въздуха и да причини сериозни наранявания.

За замяна на кордата на тримера

1. Разединете кабела от свещта и го поставете на място, където той не може да влезе в контакт с нея.
2. Свалете износената корда на тримера от носещата пластина.
3. Сгънете новата, вече отрязана с необходимата дължина корда, наполовина и вкарайте сгънатия край през отвора на носещата пластина към задната страна на фиксиращата скоба.
4. Със сгънатия край на кордата от задната страна на фиксиращата скоба изтеглете кордата навън, докато тя се намести напълно под фиксиращата скоба.
5. Повторете от другата страна на носещата пластина.
6. Проверете всички корди, за да сте сигурни, че дължината им е една и съща.
7. Свържете кабела на свещта към свещта.

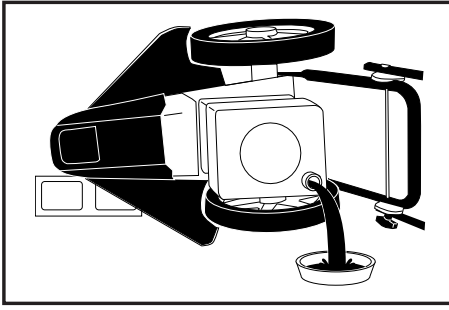

ru

Техобслуживание двигателя

См. раздел “Техобслуживание” руководства на ваш двигатель.

Смазка

Заменяйте масло после каждых 25 часов работы или не реже одного раза в год, если триммер используется менее 25 часов в год.

Замена моторного масла

Обращайтесь к руководству по эксплуатации двигателя.

ПРИМЕЧАНИЕ: Перед тем как переверачивать триммер чтобы слить масло, дайте двигателю поработать до полного использования топлива в бензобаке.

1. Отсоедините кабель от свечи зажигания и закрепите кабель так, чтобы он не касался свечи.
2. Снимите крышку малозаливочной горловины, отложите ее в сторону, поместив на чистую поверхность.
3. Переверните триммер на бок как показано на рисунке и слейте масло в подходящую емкость. Покачайте триммер взад-вперед, чтобы в двигателе не осталось масла.
4. Вытрите масло, пролившееся на триммер или на двигатель.
5. Залейте в двигатель масло (см. параграф “ЗАЛИВКА МАСЛА” в настоящем руководстве).
6. Установите на место крышку малозаливочной горловины.
7. Подсоедините кабель к свече зажигания.

et

Mootori hooldus

Lugege läbi mootori kasutusjuhendis hoolduse osa.

Õlitus

Vahetage õli iga 25 töötunni järel või vähemalt kord aastas, kui trimmerit kasutatakse ühes aastas vähem kui 25 tundi.

Mootoriõli vahetamine

Vaadake mootori kasutusjuhendit.

MÄRKUS: Enne trimmeri kallutamist õli väljavalamiseks, tühjendage kütusepaak lastel mootoril käia kuni kütus otsa saab.

1. Ühendage lahti süüteküünla juhe ja asetage see kohta, kus see ei saa vastu küünalt puutuda.
2. Eemaldage mootoriõli kork ja kallutage seade puhtal pinnal küljele.
3. Kallutage trimmer küljele nagu joonisel näidatud ja laske õlil sobivasse anumasse voolata. Kõigutage trimmerit edasi-tagasi mootorisse jäänud õli kättesaamiseks.
4. Pühkige ära trimmerile ja mootori küljele valgunud õli.
5. Valage mootorisse uus õli (vaadake kasutusjuhendi kasutamise osa alajaotust “ÕLI LISAMINE”).
6. Keerake tagasi õlikork.
7. Ühendage süüteküünla juhe küünlaga.

lt

Variklio techninė priežiūra

Perskaitykite variklio instrukcijos techninės priežiūros skyrių.

Tepimas

Alyvą keiskite kas 25 darbo valandas arba bent kartą per metus, jei žoliapjovę naudojate mažiau nei 25 valandas per metus.

Variklio alyvos keitimas

Skaitykite variklio instrukciją.

PASTABA. Prieš pakreipdami žoliapjovę alyvai išleisti, ištuštinkite degalų bakelį laikydami variklį įjungtą, kol pasibaigs degalai.

1. Atjunkite degimo žvakės laidą nuo degimo žvakės ir pritvirtinkite laidą, kad jis nesiliestų su degimo žvake.
2. Atskirkite variklio alyvos dangtelį; padėkite jį ant švaraus paviršiaus.
3. Paguldykite žoliapjovę ant šono, kaip parodyta paveikslėlyje, ir išleiskite alyvą į specialią talpyklą. Pajudinkite žoliapjovę į priekį ir atgal, kad išpiltumėte variklyje likusią alyvą.
4. Nuvalykite išsipylusią alyvą nuo žoliapjovės ir variklio pusės.
5. Pripilkite alyvos į variklį (žr. šių instrukcijų naudojimo skyriaus dalį “ALYVOS PILIMAS”).
6. Pakeiskite alyvos bakelio dangtelį.
7. Prijunkite degimo žvakės laidą prie degimo žvakės.

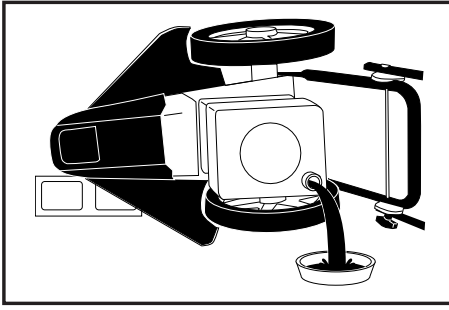

lv

Dzinēja apkope

Izlasiet dzinēja rokasgrāmatas nodaļu par apkopi.

Eļļošana

Mainiet eļļu ik pēc 25 darba stundām vai vismaz reizi gadā, ja zāles apgriešanas ierīce gada laikā netiek lietota vismaz 25 stundas.

Dzinēja eļļas maiņa

Skatiet dzinēja rokasgrāmatu.

PIEZĪME. Pirms zāles apgriešanas ierīces apgāšanas, lai izlietu eļļu, iztukšojiet degvielas tvertni, darbinot dzinēju tik ilgi, līdz degvielas tvertne tukša.

1. Atvienojiet aizdedzes sveces vadu no aizdedzes sveces un nolieciet tur, kur tas nevar saskarties ar aizdedzes sveci.
2. Noņemiet dzinēja eļļas vāciņu un nolieciet to uz tīras virsmas.
3. Apgāziet zāles apgriešanas ierīci kā parādīts attēlā un izlejiet eļļu piemērotā traukā. Svārstiet zāles apgriešanas ierīci uz priekšu un atpakaļ, lai izlietu dzinējā palikušo eļļu.
4. Ja uz zāles apgriešanas ierīces un tās dzinēja izlijusi eļļas, noslaukiet to.
5. Iepildiet dzinējā eļļu (skatiet šīs rokasgrāmatas sadaļas Eksploatacija nodaļu "EĻĻAS PAPILDINĀŠANA").
6. Uzlieciet atpakaļ dzinēja eļļas vāciņu.
7. Pievienojiet aizdedzes svecei aizdedzes sveces vadu.

bg

Поддръжка на двигателя

Прочетете раздела за поддръжка в ръководството за двигателя.

Смазване

Сменяйте маслото след всеки 25 часа работа или поне веднъж годишно, ако косачката се използва за по-малко от 25 часа на година.

Смяна на двигателното масло

Вж. ръководството за двигателя.

ЗАБЕЛЕЖКА: Преди да обърнете косачката, за да източите маслото, източете резервоара за гориво, като пуснете двигателя, докато резервоарът се изпразни.

1. Разединете кабела от свещта и го поставете на място, където той не може да влезе в контакт с нея.
2. Свалете капачката за маслото на двигателя и я оставете на чисто място настрана.
3. Обърнете странично косачката, както е показано, и източете маслото в подходящ контейнер. Разтърсете косачката напред-назад, за да отстраните задържало се в двигателя масло.
4. Избършете разлятото масло от косачката и отстраняйте на двигателя.
5. Напълнете двигателя с масло (Вж. "ДОБАВЯНЕ НА МАСЛО" в раздела "Работа" на настоящото ръководство).
6. Поставете отново капачката за маслото.
7. Свържете кабела на свещта към свещта.

ro

Întreținerea motorului

Citiți secțiunea Întreținerea din manualul motorului.

Lubrifierea

Schimbați uleiul la fiecare 25 de ore de funcționare sau cel puțin o dată pe an, dacă mașina de tuns nu este folosită timp de 25 de ore într-un an.

Pentru a schimba uleiul de motor

Consultați manualul motorului.

NOTĂ: Înainte de a înclina mașina de tuns pentru a scurge uleiul, evacuați rezervorul de combustibil rulând motorul până când rezervorul de combustibil este gol.

1. Deconectați firul bujiei de la bujie și puneți firul într-un loc unde acesta nu poate intra în contact cu bujia.
2. Scoateți capacul rezervorului de ulei al motorului; puneți-l deoparte pe o suprafață curată.
3. Răsturnați mașina de tuns pe o parte conform ilustrației și scurgeți uleiul într-un recipient adecvat. Balansați mașina de tuns înainte și înapoi pentru a îndepărta tot uleiul din rezervor.
4. Ștergeți tot uleiul vărsat pe mașina de tuns și pe partea laterală a motorului.
5. Umpleți motorul cu ulei (Consultați secțiunea "Adăugare ulei" din secțiunea Funcționarea din acest manual).
6. Înlocuiți capacul rezervorului de ulei al motorului.
7. Reconectați firul bujiei la bujie.

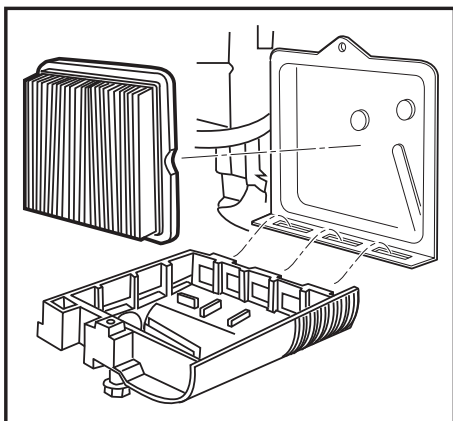

ru **Воздушный фильтр**
В случае засорения воздушного фильтра двигатель будет работать ненадлежащим образом и может выйти из строя. Заменяйте воздушный фильтр ежегодно или даже чаще, если вы работаете в условиях сильной запыленности. Обращайтесь к руководству по эксплуатации двигателя.

et **Õhufilter**
Määratud õhufiltri korral ei tööta mootor korralikult ja võib kahjustusi saada. Vahetage õhufiltrit kord aastas või sagedamini kui niidate tolmustes tingimustes. Vaadake mootori kasutusjuhendit.

lt **Oro filtras**
Įrenginio variklis neveiks tinkamai ir gali būti sugadintas, jei bus naudojamas nešvarus oro filtras. Keiskite oro filtrą kiekvienais metais arba dažniau, jei įrenginį naudojate dulkečioje nešvarioje aplinkoje. Skaitykite variklio instrukciją.

lv **Gaisa filtrs**
Dzinējs nedarbosies pareizi un var tikt sabojāts, ja izmantosit netīru gaisa filtru. Nomainiet gaisa filtru katru gadu vai biežāk, ja pļaujāt zāli putekļainā, netīrā vidē. Skatiet dzinēja rokasgrāmatu.

bg **Въздушен филтър**
При използване на замърсен въздушен филтър двигателят може да не работи правилно и да се повреди. Заменяйте въздушния филтър всяка година и по-често, ако използвате машината в запрашена и замърсена среда. Вж. ръководството за двигателя.

ro **Filtru de aer**
Prin folosirea unui filtru de aer murdar este posibil ca motorul dumneavoastră să nu funcționeze corect și să se defecteze. Înlocuiți în fiecare an filtrul de aer sau mai des dacă tundeți în condiții de praf și mizerie. Consultați manualul motorului.

ru **Глушитель**
Проверяйте состояние глушителя; при обнаружении коррозии заменяйте его, т.к. это может создать опасность возгорания и/или выхода машины из строя.

et **Summuti**
Kontrollige ja vahetage välja roostes summuti, sest see võib osutada tuleohtlikuks ja/või tekitada kahjustusi.

lt **Duslintuvas**
Tikrinkite duslintuvo būklę ir pakeiskite surūdijusį duslintuva, nes dėl jo įrenginys gali užsidegti ir (arba) būti apgadintas.

lv **Klusinātājs**
Pārbaudiet un nomainiet sarūsējušu klusinātāju, jo pretējā gadījumā var rasties ugunsbīstamība un/vai bojājumi.

bg **Заглушител**
Проверявайте глушителя за корозия и го заменяйте, тъй като той може да създаде опасност от пожар и/или повреда.

ro **Eșapamentul**
Inspectați și înlocuiți țeava de eșapament corodată, deoarece aceasta poate provoca pericolul de incendiu și/sau defecțiuni.

- (ru) Свеча зажигания**
Для обеспечения более легкого запуска двигателя и его лучшей работы ежегодно меняйте свечу зажигания. Обращайтесь к руководству по эксплуатации двигателя.
- (et) Süüteküünal**
Vahetage süüteküünalt kord aastas; nii töötab ja käivitub mootor paremini. Vaadake mootori kasutusjuhendit.
- (lt) Degimo žvakė**
Keiskite degimo žvakę kiekvienais metais, kad variklį būtų lengviau užvesti ir jis veiktų geriau. Skaitykite variklio instrukciją.
- (lv) Aizdedzes svece**
Nomainiet aizdedzes sveci katru gadu, lai būtu vieglāk iedarbināt dzinēju. Skatiet dzinēja rokasgrāmatu.
- (bg) Свещ**
Свещта трябва да се сменя всяка година, за да се гарантира, че двигателят ще стартира по-лесно и ще работи по-добре. Вж. ръководството за двигателя.
- (ro) Bujia**
Înlocuiți bujia în fiecare an pentru a asigura o pornire ușoară a motorului și o funcționare mai bună. Consultați manualul motorului.

ru

Чистка

ВНИМАНИЕ! Для обеспечения эффективной работы триммера не допускайте скопления на нем травы или мусора. После каждого использования очищайте нижнюю сторону триммера.

▲ОСТОРОЖНО! Отсоедините кабель от свечи зажигания и закрепите кабель так, чтобы он не касался свечи.

- Поверните триммер набок. Убедитесь, что воздушный фильтр и карбюратор обращены вверх. Соскребите с нижней стороны триммера остатки травы и мусора.
- Периодически чистите двигатель, чтобы не допустить скопления на нем мусора. Засоренный двигатель сильнее нагревается при работе, а срок его службы сокращается.
- Не допускайте попадания на обработанные поверхности и колеса бензина, масла и т.д.
- Мы не рекомендуем мыть триммер под садовым шлангом; это допустимо только в том случае, если электрооборудование, глушитель, воздушный фильтр и карбюратор накрыты таким образом, который надежно защищает их от попадания воды. Попадание воды в двигатель может привести к сокращению его срока службы.

et

Puhastamine

TÄHTIS: Parima jõudluse saavutamiseks puhastage trimmerilt sinna kogunenud muru ja praht. Puhastage trimmeri alumist osa pärast igat kasutamist.

▲ ETTEVAATUST: Ühendage lahti süüteküünla juhe ja asetage see kohta, kus see ei saa vastu küünalt puutuda.

- Kallutage trimmer küljele. Veenduge, et õhufilter ja karburaator oleksid üleval pool. Puhastage trimmeri alumist osa kraapides sealt ära sinna kogunenud muru ja prahi.
- Mustuse kogunemise vältimiseks puhastage mootorit regulaarselt. Ummistunud mootor muutub kuumemaks ja lühendab mootori eluiga.
- Hoidke viimistletud pinnad ja rehvid puhtad bensiinist, õlist, jne. ainetest.
- Me ei soovita trimmeri puhastamiseks veevooliku kasutamist väljaarvatud juhul kui elektriline süsteem, summuti, õhufilter ja karburaatori kate on vee sissesattumise vältimiseks kinni kaetud. Mootorisse sattunud võib lühendada mootori kasutusiga.

lt

Valymas

SVARBU. Kad įrenginys gerai veiktu, neleiskite kauptis žolės ar šiukšlių nuosėdoms. Išvalykite įrenginio vidinę dalį kiekvieną kartą panaudoję.

▲ DĖMESIO! Atjunkite degimo žvakės laidą nuo degimo žvakės ir laidą laikykite toliau, kad jis nesiliestų su degimo žvake.

- Pastatykite įrenginį ant šono. Įsitinkite, kad oro filtras ir karbiuratorius yra viršuje. Išvalykite vidinę įrenginio dalį pašalinę žolės ir šiukšlių nuosėdas.
- Reguliariai valykite variklį, kad jame nesikaupytų šiukšlės. Užterštas variklis kaista ir sutrumpėja jo veikimo trukmė.
- Dengtus paviršius ir ratus saugokite nuo benzino, alyvos ir t. t.
- Nerekomenduojame plauti įrenginio naudojant laistymo žarną, išskyrus atvejus, kai elektrinė sistema, duslintuvas, oro filtras ir karbiuratorius yra uždengti. Dėl variklyje esančio vandens gali sutrumpėti variklio veikimo laikas.



Tiršana

SVARĪGI! Lai panāktu labāko veiktspēju, neļaujiet zāles apgriešanas ierīcē uzkrāties zālei un drazām. Tīriet zāles apgriešanas ierīces apakšpusi pēc katras lietošanas reizes.

▲ UZMANĪBU! Atvienojiet aizdedzes sveces vadu no aizdedzes sveces un nolieciet tur, kur tas nevar saskarties ar aizdedzes sveci.

- Apgrieziet zāles apgriešanas ierīci uz sāniem. Pārliecinieties, ka gaisa filtrs un karburators vērsts uz augšu. Attīriet zāles apgriešanas ierīces apakšpusi no uzkrājušās zāles un drazām.
- Bieži tīriet dzinēju, lai neuzkrātos drazas. Aizsērējis dzinējs darbojoties vairāk sakarsīs un saīsināsies tā darbūzs.
- Attīriet krāsotās, slīpētās virsmas un riteņus no benzīna, eļļas u.c.
- Zāles apgriešanas ierīces tīršanai nav ieteicams izmantot dārza šļūteni, ja vien ierīces elektriskā sistēma, slāpētājs, gaisa filtrs un karburators netiek pārklāts, lai nepieļautu ūdens ieplūdi. Ūdens iekļūšana dzinējā var samazināt dzinēja darbūžu.



Почистване

ВАЖНО: За най-добри резултати пазете косачката чиста от наслаивания на трева и други отпадъци. Почиствайте долната страна на косачката след всяка употреба.

▲ ВНИМАНИЕ: Разединете кабела от свещта и го поставете на място, където той не може да влезе в контакт с нея.

- Обърнете странично косачката. Проверете дали въздушният филтър и карбураторът са изправени. Почиствайте долната страна на косачката, като изстъргвате наслаиванията от трева и други отпадъци.
- Почиствайте често двигателя, за да предотвратите натрупвания на отпадъци. Двигател, който е задръстен, загрява по-бързо и полезният му живот се скъсява.
- Не допускайте замърсявания на полираните повърхности и колелата с бензин, масло и др.
- Не препоръчваме използване на градински маркуч за почистване на косачката, освен ако електрическата система, заглушителят, въздушният филтър и карбураторът не са покрити, за да не достига вода до тях. Наличие на вода в двигателя и ще съкрати полезния му живот.



Curățarea

IMPORTANT: Pentru cea mai bună performanță, mențineți mașina de tuns fără acumulări de iarbă și mizerie. Curățați partea de dedesubt a mașinii dumneavoastră de tuns după fiecare folosire.

▲ ATENȚIE: Deconectați firul bujiei de la bujie și puneți firul într-un loc unde acesta nu poate intra în contact cu bujia.

- Răsturnați mașina de tuns pe partea laterală. Asigurați-vă că filtrul de aer și carburatorul sun orientate în sus. Curățați partea de dedesubt a mașinii dumneavoastră de tuns, răzuind acumulările de iarbă și mizerie.
- Curățați des motorul pentru a preveni acumularea de mizerie. Motorul înfundat se înfierbântă mai tare în timpul funcționării și are o durată de viață mai scurtă.
- Păstrați suprafețele finisate și roțile fără urme de benzină, ulei etc.
- Nu recomandăm folosirea unui furtun de grădină pentru curățarea mașinii de tuns, decât dacă sistemul electric, țeava de eșapament, filtrul de aer și carburatorul sunt acoperite pentru a preveni pătrunderea apei. Apa din motor poate provoca durata de viață mai scurtă a motorului.

- ru** **ОБЩАЯ ИНФОРМАЦИЯ**
Транспортировка
Снимите штекер провода свечи зажигания. Слейте топливо из бензобака. Перед транспортировкой на средствах общественного транспорта необходимо слить масло из двигателя и бензин. В случае необходимости слить топливо из топливного бака выполняйте эту операцию вне помещения. Слитое топливо следует хранить в емкости, предназначенной для хранения топлива; утилизация топлива должна выполняться с надлежащей осторожностью.
- et** **ÜLDINFO**
Transport
Eemaldage süüteküünla kaabel. Tühjendage bensiinipaak. Ühistranspordis transportides tuleb mootoriõli ja bensiin välja lasta. Kui on tarvis kütusepaak tühjendada, tuleb seda teha õues. Paagist välja võetud kütust tuleb hoida spetsiaalses kütusemahutis või hoolikalt ja nõuetekohaselt utiliseerida.
- It** **BENDROJI INFORMACIJA**
Transportavimas
Ajunkite uždžgimo žvakę. Ištuštinkite degalų baką. Prieš transportuodami, nuleiskite variklio tepalą ir išleiskite benzina. Prireikus išpilti degalus iš bako, darykite tai lauke. Išpiltus degalus laikykite specialiai tam skirtoje taroje arba kruopščiai utilizuokite.
- lv** **VISPĀRĪGA INFORMĀCIJA**
Transportčdana
Noņemiet aizdedzes sveces pievadu. Iztukdojiet benzīna tvertni. Pirms transportčšanas, motora eđđa un benzīna tvertnes ir jāiztukdo. Degvielas tvertni drīkst notecināt tikai ārpus telpām. Notecinātā degviela ir jāglabā tvertnē, kas speciāli paredzēta degvielas uzglabāšanai, vai tā ir jālikvidē atbilstošā veidā.
- bg** **ОБЩА ИНФОРМАЦИЯ**
Транспорт
Свалете проводника на запалителната свещ. Изпразнете резервоара за бензин. Преди транспортиране по обществени пътища, отстранете маслото и бензина от двигателя. Ако трябва да бъде източен резервоарът за гориво, това трябва да се извърши на открито. Източеното гориво трябва да се съхранява в съд, който е специално предназначен за съхранение на гориво или трябва да бъде изхвърлено внимателно като отпадък.
- ro** **INFORMAȚII GENERALE**
Transportul
Debransați cablul bujiei. Goliți rezervorul. La transportare în mijloace publice drenați uleiul și benzina. Dacă este necesară golirea rezervorului de carburant, această operație trebuie efectuată într-un mediu exterior. Carburantul scurs trebuie depozitat într-un recipient special conceput pentru depozitarea carburanților sau trebuie eliminat cu atenție.

