

Brugsanvisning
M105-85F
M125-85FH

Læs brugsanvisningen omhyggeligt igennem og forstå indholdet, inden du bruger maskinen.

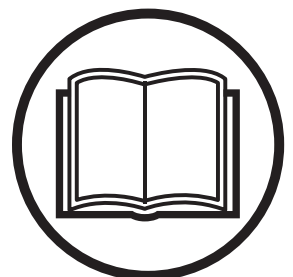

Danish

INDHOLD

Indhold

INDHOLD

| | |
|---|----|
| Indhold | 2 |
| INDLEDNING | |
| Til vore kunder! | 3 |
| Kørsel og transport på almindelig vej | 3 |
| Bugsering | 3 |
| Anvendelse | 3 |
| God service | 3 |
| Servicejournal | |
| Leveringsservice | 4 |
| Efter de 8 første timer | 4 |
| SYMBOLFORKLARING | |
| Symboler | 5 |
| SIKKERHEDSINSTRUKTIONER | |
| Sikkerhedsinstruktioner | 7 |
| Kørsel i skråt terræn | 8 |
| Børn | 9 |
| Vedligeholdelse | 9 |
| Transport | 10 |
| HVAD ER HVAD? | |
| Betjeningsorganernes placering | 11 |
| PRÆSENTATION | |
| Præsentation | 12 |
| Klippeaggregat | 12 |
| Sæde | 13 |
| Tankning | 13 |
| Frikoblingsgreb | 14 |
| MONTERING | |
| Montering | 15 |
| Montér rattet | 15 |
| Montér sædet | 15 |
| Monter klippeaggregat | 15 |
| Demontering af klippeaggregat | 16 |
| Opladning af batteri | 16 |
| Tilslutning af batteriet | 16 |
| Kørsel | |
| Før start | 17 |
| Start af motoren | 17 |
| Start af motor med svagt batteri | 18 |
| Kørsel med plænetraktoren | 18 |
| Klipperåd | 20 |
| Start på bakke ved manuel gearkasse | 20 |
| Stop af motoren | 20 |
| Vedligeholdelse | |
| Vedligeholdelseskema | 21 |
| Rengøring | 22 |
| Demontering af afskærmningerne på plænetraktoren .. | 22 |
| Smøring af drivkæden | 22 |
| Kontrol af bremse | 23 |
| Justering af gaskabel | 23 |
| Udskiftning af luftfilter | 23 |
| Kontrol af dæktryk | 23 |
| Tændingssystem | 24 |
| Sikringer | 24 |
| Kontrol af sikkerhedssystemet | 24 |

| | |
|--|----|
| Kontrol af motorens køleluftindtag | 24 |
| Kontrol af knive | 25 |
| Smøring | |
| Kontrol af motorens olieniveau | 26 |
| Skift af motorolie | 26 |
| Fejlsøgningsskema | |
| Opbevaring | |
| Vinteropbevaring | 28 |
| Service | 28 |
| TEKNISKE DATA | |
| EF-overensstemmelseserklæring | 30 |

INDLEDNING

Til vore kunder!

Tak fordi du valgte en McCulloch Fronmower. McCullochs frontklipper er bygget efter et unikt design med et frontmonteret klippeaggregat. Maskinen er bygget til at levere maksimal effektivitet selv under små og trange pladsforhold.

Denne brugsanvisning har stor værdi. Ved at følge dens indhold (anvendelse, service vedligeholdelse osv.) kan du væsentlig forhøje maskinens levetid og også dens brugtværdi.

Når du sælger din McCulloch skal du overdrage brugsanvisningen til den ny ejer. Sørg for, at alle servicetruin dokumenteres. En god journalføring sænker serviceomkostningerne for den sæsonafhængige vedligeholdelse og påvirker maskinens brugtværdi. Tag brugervejledningen med, når maskinen skal serviceres på værkstedet.

Kørsel og transport på almindelig vej

Kontroller gældende trafikbestemmelser før kørsel og transport på almindelig vej. Under eventuel transport skal du altid anvende godkendte anordninger for fastspænding og sørg for, at maskinen er godt fastgjort.

Bugsering

Når din maskine er udrustet med hydrostat, bør du kun, bugsere maskinen over yderst korte strækninger og ved lav hastighed, da der ellers er risiko for, at hydrostaten beskadiges.

Kraftoverførslen skal frikobles ved bugsering. Se vejledningen under overskriften Koblingshåndtag.

Anvendelse

Denne rider-plæneklipper med siddende fører er beregnet til græsslåning i åbne og plane områder. Yderligere fås en række tilbehørsdele, som producenten anbefaler, og som udvider anvendelsesområdet. Du kan henvende dig til din forhandler for at få flere oplysninger om, hvilket tilbehør der er tilgængeligt. Maskinen må kun benyttes med det tilbehør, som anbefales af producenten. Alle andre former for brug er forkerte. Overensstemmelse med og streng overholdelse af betjeningsbetingelser, serviceeftersyn og reparation, som specificeret af forhandleren, er også en vigtig del af den beregnede anvendelse.

Denne maskine må kun betjenes, serviceres og repareres af personer, der er bekendt med maskinens særlige egenskaber, og som har kendskab til alle relevante sikkerhedsprocedurer.

Regulativer i forbindelse med ulykkestilfælde, alle andre generelt anerkendte regulativer om sikkerhed samt erhvervssygdomme og alle færdselsregler skal hele tiden overholdes.

Producenten har intet ansvar for beskadigelser eller ulykkestilfælde, hvis der er foretaget vilkårlige ændringer ved denne maskine.

God service

Hvis du har brug for reservedele eller support i forbindelse med servicespørgsmål, garantianliggender osv., bedes du kontakte detailforhandleren.

Følgende oplysninger fremgår af maskinens typeskilt:

- Maskinens typebetegnelse.
- Producentens typenummer.
- Maskinens fremstillingsnummer.

Angiv typebetegnelse og fremstillingsnummer ved reservedelsbestilling.

Leveringsservice

- 1 Oplad batteriet i 4 timer ved maks. 3 amp.
- 2 Monter rat, sæde samt i forekommende tilfælde øvrige detaljer. Se instruktionerne i afsnittet Montering.
- 3 Kontrollér og juster dæktrykket. Se anvisningerne i afsnittet Tekniske data.
- 4 Kontrollér, at oliestanden i motoren er korrekt. Se anvisningerne i afsnittet Tekniske data.
- 5 Tilslut batteriet. Se instruktionerne i afsnittet Montering.
- 6 Fyld brændstof på og start motoren.
- 7 Kontroller at maskinen ikke bevæger sig i frigear.
- 8 Kontroller:
 - Kørsel fremad. Se også afsnittet 'Drivsystem'.
 - Kørsel baglæns. Se også afsnittet 'Drivsystem'.
 - Aktivering af knive.
 - Sikkerhedsafbryder i sæde. Se afsnittet 'Kontrol af sikkerhedssystemet'.
 - Sikkerhedskontakt til parkeringsbremse. Se afsnittet 'Kontrol af sikkerhedssystemet'.

Efter de 8 første timer

- 1 Skift motorolie Se afsnittet 'Skift af motorolie'.

SYMBOLFORKLARING

Symboler

Symbolerne findes på plænetraktoren og i brugsanvisningen.

ADVARSEL! Skødesløs eller forkert brug kan resultere i alvorlige skader eller dødsfald for brugeren eller andre.



Læs brugsanvisningen omhyggeligt igennem og forstå indholdet, inden du bruger maskinen.



Brug altid:

- Godkendt høreværn



Dette produkt er i overensstemmelse med gældende CE-direktiv.



Bakgear



Frigear



Hurtig



Langsomt



Stop af motoren.



Batteri



Choker.



Brændstof



Olieniveau



Klippehøjde



Baglæns



Fremad



Tænding



Advarsel: Roterende dele. Hold hænder og fødder på sikker afstand.



Tilkobling



Frakobling



Parkeringsbremse



Bremse



Kobling



Støjmissioner til omgivelserne i henhold til EF-direktiv. Maskinens emission fremgår af kapitlet Tekniske data og af en mærkat.



Roterende knive Før ikke hænder eller fødder ind under afskærmningen, når motoren er i gang



Brug aldrig plænetraktoren i terræn, som skrånere mere end 10°.



Brug aldrig plænetraktoren, hvis der er mennesker – især børn – eller husdyr i nærheden af maskinen



Kør aldrig med passagerer på plænetraktoren eller på tilkoblede redskaber



Kør meget langsomt uden klippeaggregat



SYMBOLFORKLARING

Se dig over skulderen, både før og mens du bakker.



Pas på hænder og andre kropsdele, så de ikke kommer i klemme og knuses imellem remmen og remskiven.



Sluk motoren og fjern tændkablet før reparation eller vedligeholdelse



SIKKERHEDSINSTRUKTIONER

Sikkerhedsinstruktioner

Disse instruktioner tjener til din sikkerhed. Læs dem omhyggeligt.

Du bør forsikre din plænetraktor

- Kontrollér forsikringen til din nye plænetraktor.
- Kontakt dit forsikringsselskab.
- Du bør have en totalforsikring, der dækker trafik, brand, beskadigelse og ansvar.

Generel anvendelse

- Læs alle instruktioner i denne brugsanvisning og på maskinen, inden du starter den. Du skal sikre dig, at du forstår dem, og derefter følge dem.

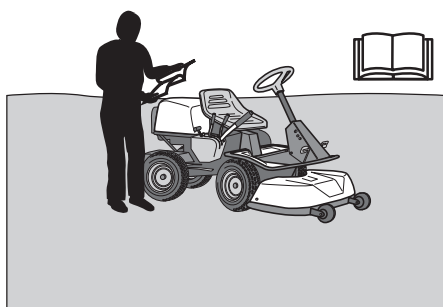

ADVARSEL! Denne maskine skaber et elektromagnetisk felt under brug. Dette felt kan i nogle tilfælde påvirke aktive eller passive medicinske implantater. For at reducere risikoen for alvorlige eller dødbringende skader anbefaler vi, at personer med medicinske implantater kontakter deres læge og producenten af det medicinske implantat, før de tager maskinen i brug.

- Sæt dig ind i, hvordan du bruger maskinen og betjeningshåndtagene på en sikker måde, og lær, hvordan man bremser hurtigt. Du skal også lære sikkerhedsmærkaterne at kende.
- Kun voksne personer, som er fortrolige med maskinen, må bruge den.
- Sørg for, at der ikke er nogen i nærheden af maskinen, når du starter motoren, kobler drevet ind eller kører.
- Ryd området for genstande som sten, legetøj, grene osv., der kan blive fanget af knivene og blive slynget væk.



- Stands motoren, og foretag sikring mod motorstart, inden du renser udløbsrenden.
- Vær opmærksom på udkastet, og ret det ikke mod nogen.

- Stands motoren, og foretag sikring mod motorstart, inden du renser klippeaggregatet.
- Husk, at føreren er ansvarlig for risici eller ulykker.
- Medtag aldrig passagerer. Maskinen er kun beregnet til én person.



- Se altid ned og tilbage før og under bakning. Vær opmærksom på både store og små forhindringer.
- Sæt farten ned, inden du drejer.
- Frakobl knivene, når du ikke klipper.
- Vær forsigtig, når du runder faste genstande, så knivene ikke rammer dem. Kør aldrig hen over fremmedlegemer.



ADVARSEL! Denne maskine kan klippe hænder og fødder af og slynge genstande væk. Hvis sikkerhedsforskrifterne ikke følges, kan det medføre alvorlige personskader.



ADVARSEL! Udstødningsgasserne fra maskinens motor, inklusive visse stoffer deri, samt visse maskinkomponenter indeholder eller udskiller kemikalier, som anses for at være kræftfremkaldende og kunne medføre fosterskader eller andre reproduktive defekter. Motoren afgiver kullite, som er en farveløs, giftig gas. Brug ikke maskinen i lukkede rum.

- Brug kun maskinen i dagslys eller under andre gode belysningsforhold. Hold maskinen på sikker afstand af huller og andre ujævnheder i jorden. Vær opmærksom på andre tænkelige risici.
- Anvend aldrig maskinen, hvis du er træt, har drukket alkohol eller indtaget stoffer, eller hvis du tager medicin, som kan påvirke dit syn, din dømmekraft eller din koordinationsevne.
- Hold øje med trafikken, når du arbejder i nærheden af en vej eller krydser den.
- Lad aldrig maskinen være uden opsyn, når motoren er i gang. Frakobl altid knivene, træk parkeringsbremsen, stands motoren, og træk nøglen ud, inden du forlader maskinen.

SIKKERHEDSINSTRUKTIONER

- Lad aldrig børn eller personer, som ikke er instrueret i håndtering af maskinen, bruge eller vedligeholde den. Brugerens alder kan være reguleret af lokale regler.



ADVARSEL! Ved enhver anvendelse af maskinen skal der bruges godkendt personligt beskyttelsesudstyr. Det personlige beskyttelsesudstyr udelukker ikke risikoen for skader, men det mindsker effekten af en skade ved en ulykke. Bed din forhandler om hjælp ved valg af udstyr.

- Brug høreværn for at minimere risikoen for høreskader.



- Bær aldrig løstsiddende tøj, som kan blive fanget i bevægelige dele.
- Brug aldrig maskinen barfodet. Brug altid beskyttelsessko eller -støvler, helst med stålsnuder.



- Sørg altid for at have en førstehjælpskasse ved hånden, når du anvender maskinen.



Kørsel i skråt terræn

Kørsel på skrånninger er en af de operationer, hvor der er størst risiko for, at føreren mister herredømmet, eller maskinen vælter, hvilket kan medføre alvorlige personskader eller dødsfald. Alle skrånninger kræver ekstra forsigtighed. Lad være med at klippe skrånningen, hvis du ikke kan bakke op ad den, eller hvis du føler dig usikker.

VIGTIG INFORMATION

Kør ikke ned ad skrånninger med aggregatet løftet.

Sådan gør du

- Fjern alle forhindringer såsom sten, grene osv.
- Klip opad og nedad, ikke på tværs.

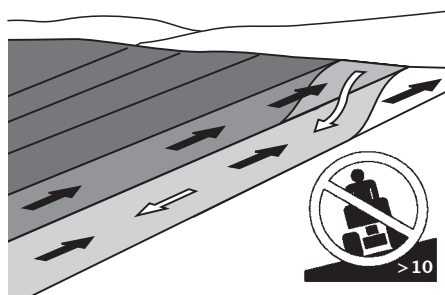

- Brug aldrig maskinen i terræn, som skrånner mere end 10 grader.
- Vær særlig forsigtig, hvis der er monteret ekstraudstyr, som kan ændre maskinens stabilitet.
- Undgå at starte eller standse på en skrånning. Hvis dækkene begynder at glide, bør du frakoble knivene og køre langsomt ned ad skrånningen.
- Kør altid jævnt og langsomt på skrånninger.
- Foretag ingen pludselige ændringer af hastighed eller retning.
- Undgå unødvendige sving på skrånninger, og sving om nødvendigt langsomt og gradvist nedad, hvis det er muligt. Kør langsomt. Anvend små ratudslag.

McCulloch M105-85F: Vælg et lavt gear, så du ikke behøver at standse og skifte gear. Maskinens motorbremse virker også bedre i lavt gear.

- Hold øje med og undgå at køre over furer, fordybninger og forhøjninger. Maskinen vælter lettere i ujævnt terræn. Højt græs kan skjule forhindringer.



- Klip ikke i nærheden af kanter, grøfter eller bakker. Maskinen kan pludselig vælte, hvis et hjul kommer ud over kanten af et hul eller en grøft, eller hvis en kant giver efter.
- Klip aldrig vådt græs. Det er glat, og dækkene kan miste grebet, så maskinen glider.
- Forsøg ikke at stabilisere maskinen ved at sætte foden ned på jorden.
- Ved rengøring af undervognen må maskinen aldrig placeres i nærheden af en kant eller en grøft.
- Under slåning skal der holdes afstand til buske og andet materiale for at undgå opvarmning.

SIKKERHEDSINSTRUKTIONER

Børn

- Der kan ske alvorlige ulykker, hvis man ikke er opmærksom på børn i nærheden af maskinen. Børn tiltrækkes ofte af maskinen og klippearbejdet. Gå aldrig ud fra, at et barn er samme sted, som du så det sidst.
- Hold børn væk fra arbejdsområdet og under nøje opsyn af en anden voksen.
- Vær på vagt, og stop maskinen, hvis der kommer børn ind i arbejdsområdet.
- Se bagud og nedad efter små børn før og under bakning.
- Lad aldrig børn køre med. De kan falde af og komme alvorligt til skade eller forhindre risikofri styring af maskinen.
- Lad aldrig børn styre maskinen.

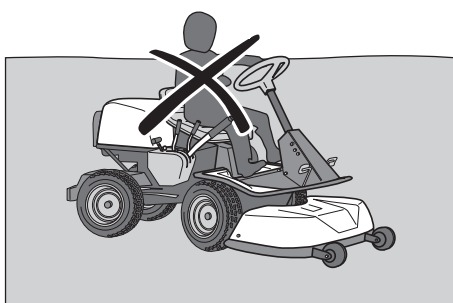

- Vær særlig forsigtig i nærheden af hjørner, buske, træer eller andre genstande, der hæmmer udsynet.

Vedligeholdelse

- Stop af motoren. Sørg for at sikre mod start ved at fjerne tændrørskablet fra tændrøret eller tage tændingsnøglen ud, inden du foretager justeringer eller foretager vedligeholdelse.
- Påfyld aldrig brændstof indendørs.



- Benzin og benzindampe er giftige og meget brandfarlige. Vær særlig forsigtig ved håndtering af benzin, da uforsigtig håndtering kan resultere i personskader eller brand.
- Opbevar kun brændstoffet i beholdere, som er godkendt til dette formål.
- Du må aldrig fjerne tankdækslet og fylde tanken op, når motoren kører.
- Lad motoren køle af, inden du påfylder brændstof. Rygning er forbudt. Påfyld aldrig brændstof i nærheden af gnister eller åben ild.

- Vær forsigtig med olie, oliefilter, brændstof og batteri af hensyn til miljøet. Følg de lokale bestemmelser for genvinding.
- Elektrisk stød kan forårsage skader. Berør ingen kabler, når motoren er i gang. Afprøv ikke tændingssystemet med fingrene.



ADVARSEL! Motoren og udstødningssystemet bliver meget varm under driften. Risiko for forbrændinger ved berøring. Under slåning skal der holdes afstand til buske og andet materiale for at undgå opvarmning.

- Hvis brændstofsysteget er blevet utæt, må motoren ikke startes, før denne lækage er udbedret.
- Maskinen og brændstoffet skal opbevares på en sådan måde, at der ikke er risiko for, at lækende brændstof eller brændstofdampe kan forårsage skader.
- Kontroller altid brændstofniveauet inden brug, og sørg for, at der plads til, at brændstoffet kan udvide sig. Ellers kan varme fra motoren og solen få brændstoffet til at udvide sig, så det løber over.
- Undgå overfyldning. Tør benzinen op, hvis du spilder noget på maskinen, og vent med at starte motoren, indtil benzinen er fordampet. Hvis du har spildt benzin på tøjet, skal du skifte tøj.
- Lad maskinen køle af, inden du udfører arbejde i motorrummet.



ADVARSEL! Batteriet indeholder bly og blyforbindelser, kemikalier som anses for at være kræftfremkaldende, medføre fosterskader eller andre reproduktive defekter. Vask hænderne efter berøring af batteriet.

- Vær meget forsigtig ved håndtering af batterisyre. Syre på huden kan give alvorlige ætsningsskader. Skyl straks med vand, hvis du spilder syre på huden.
- Syre i øjnene kan medføre blindhed. Skyl straks med rigeligt vand i mindst 20 minutter og søg omgående lægehjælp.
- Vær forsigtig ved vedligeholdelse af batteriet. Batteriet udvikler eksplosive gasser. Foretag aldrig vedligeholdelse af batteriet, mens du ryger eller befinder dig i nærheden af åben ild eller gnister. Batteriet kan i så fald eksplodere og give alvorlige personskader.

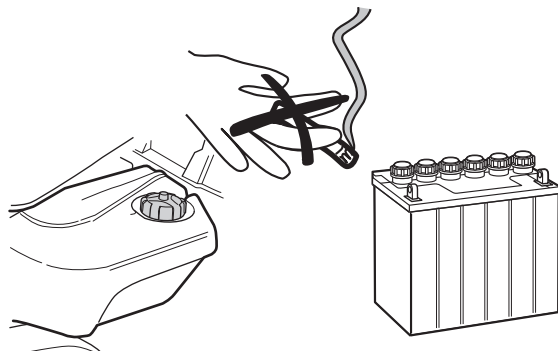

SIKKERHEDSINSTRUKTIONER

- Sørg for, at bolte og møtrikker er ordentligt spændte, og at udstyret er i god stand.
- Modifier aldrig sikkerhedsanordningerne. Kontroller regelmæssigt, at de fungerer. Maskinen må ikke anvendes med defekte eller afmonterede beskyttelsesafskærmninger, beskyttelseshjelme, sikkerhedskontakter eller andre beskyttelsesanordninger.
- Vær opmærksom på faren for at komme til skade på grund af bevægelige eller varme dele, hvis motoren startes med åben motorhjelme eller afmonteret beskyttelsesafdækning.
- Foretag ikke ændringer af regulatorindstillingen. Hvis du lader motoren køre med for høj omdrejningstal, kan det medføre maskinskader.
- Brug aldrig maskinen indendørs eller i lokaler uden ventilation. Udstødningsgasserne indeholder kulilte, som er en lugtfri, giftig og livsfarlig gas.

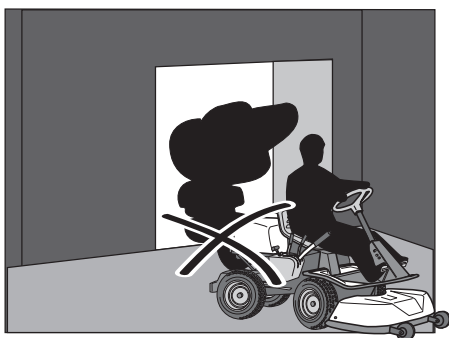

- Stop og kontroller udstyret, hvis du påkører et fremmedlegeme. Reparer om nødvendigt maskinen, inden du starter.
- Foretag aldrig justeringer, mens motoren kører.
- Maskinen er kun afprøvet og godkendt med det udstyr, som producenten har leveret eller anbefalet.
- Knivene er skarpe og kan give snitsår. Vikl knivene ind, eller anvend beskyttelseshandsker, når du håndterer dem.
- Kontroller regelmæssigt parkeringsbremsens funktion. Juster og vedligehold efter behov.
- Nedsæt brandrisikoen ved at holde maskinen ren for græs, løv og andet materiale, som sætter sig fast på den. Lad maskinen køle af, inden den sættes ind i opbevaringsrummet.

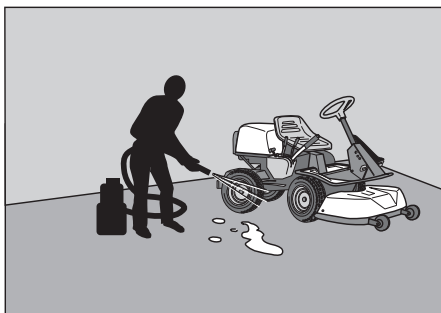

Transport

VIGTIG INFORMATION

Parkeringsbremsen er ikke tilstrækkelig til fastlåsning af maskinen ved transport. Sørg for at spænde maskinen forsvarligt fast på transportvognen.

- Maskinen er tung og kan medføre alvorlige knusningsskader. Vær ekstra forsigtig, når den læsses af eller på en bil eller en anhænger.
- Anvend en godkendt anhænger til at transportere maskinen.

Til sikring af maskinen på anhængerens skal der benyttes to godkendte forsurringsstropper og fire kileformede hjulstopklodser.

Aktivér parkeringsbremsen, og sæt forsurringsstropperne omkring stabile dele af maskinen, f.eks. rammen eller bagvognen. Hold maskinen fast ved at stramme stropperne i retning af anhængerens for- og bagende.

Placér hjulstopklodserne foran og bagved baghjulene.

- Undersøg og følg lokale færdselsregler inden transport af eller kørsel med maskinen på offentlige veje.

HVAD ER HVAD?

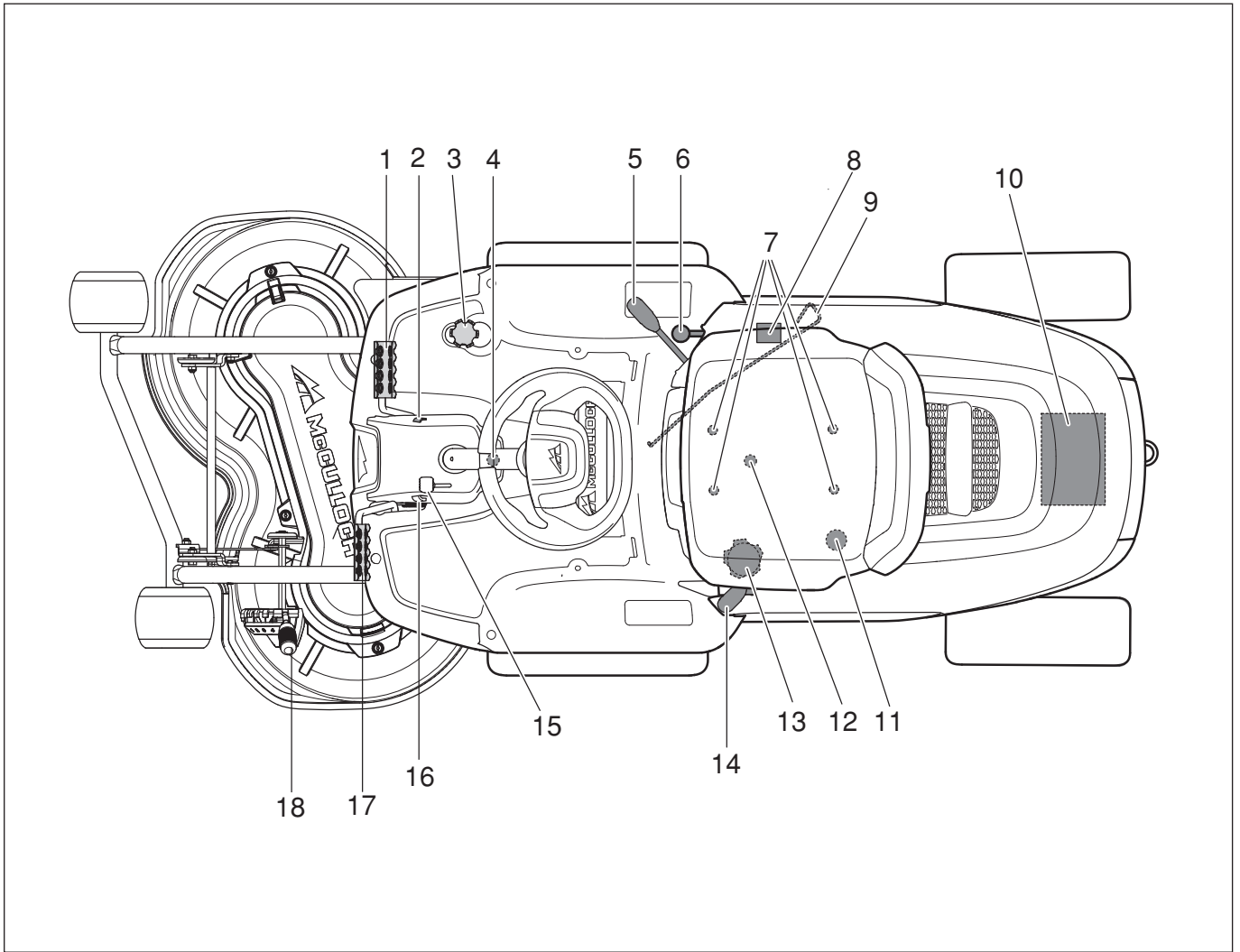

Betjeningsorganernes placering

- | | |
|---|---|
| 1 Hastighedsregulering for kørsel fremad M125-85FH Koblingspedal, frigear og parkeringsbremse M105-85F | 10 Batteri |
| 2 Spærreknop for parkeringsbremse M105-85F | 11 Oliepind |
| 3 Hastighedsregulering for bakning, M125-85FH | 12 Lås til motorhjelme |
| 4 Tændingslås | 13 Brændstoftankens dæksel |
| 5 Gearskifter, M105-85F | 14 Håndtag til drift af klippeaggregatets knive |
| 6 Parkeringsbremse, M125-85FH | 15 Gasregulering/chokerregulering |
| 7 Indstilling af sæde. | 16 Låseknop til klippedæk (ophængt) |
| 8 Produkt- og serienummerskilt | 17 Løftepedal til klippedæk |
| 9 Håndtag for udkobling af fremdrift M125-85FH | 18 Håndtag til indstilling af klippehøjde |

PRÆSENTATION

Præsentation

Tillykke med dit valg af et fremragende kvalitetsprodukt, som du vil have glæde af i lang tid.

McCulloch M105-85F er forsynet med en gearkasse af "inlinetypen" med 3 fremadgående gear og et baggear.

På McCulloch M125-85FH finder kraftoverførslen sted via en hydrostatisk gearkasse, som muliggør variabel hastighed.

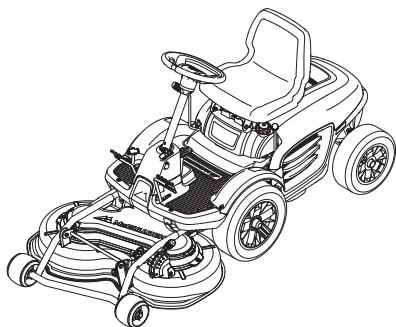

Bremse-/koblingspedal M105-85F

Én pedal på maskinen benyttes som bremse og kobling.

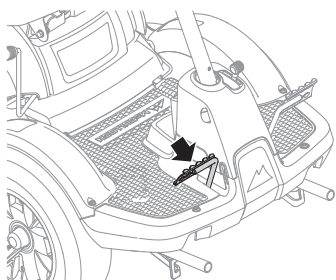

Bremse og kobling aktiveres ved at træde pedalen helt i bund. Koblingspedalen frakobler motoren og standser fremdriften. Knivenes drift påvirkes ikke af koblingspedalen.

Bremsepedalen aktiverer en skivebremse, som er placeret på gearkassen, og som bremser drivhjulene.

Parkeringsbremse M105-85F

Parkeringsbremsen aktiveres sådan:

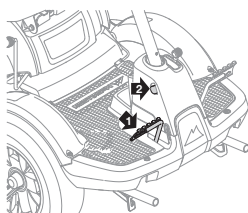

- 1 Træd bremsepedalen ned.
- 2 Tryk spærreknappen på ratstammen ind.
- 3 Slip bremsepedalen, mens knappen holdes inde.

Parkeringsbremsens spærre udkobles automatisk, når der trædes på bremsepedalen.

Parkeringsbremse M125-85FH

Parkeringsbremsen aktiveres sådan:

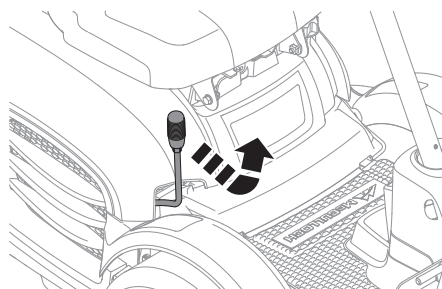

- 1 Skub håndtaget til parkeringsbremsen fremad.
- 2 Hægt håndtaget på plads i den forreste position.

Gasregulering/choker

Med gashåndtaget reguleres motorens omdrejningstal og dermed også knivenes rotationshastighed.

Reguleringen bruges også til aktivering af chokeren. Ved aktivering af chokeren tilføres motoren en federe blanding af brændstof og luft, hvilket hjælper ved koldstarter.

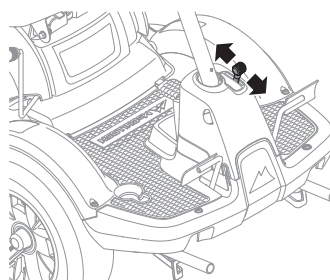

Hastighedsregulering M125-85FH

Plænetraktorens hastighed reguleres trinløst med to pedaler. For kørsel fremad anvendes pedal (1) og for bakkørsel pedal (2).

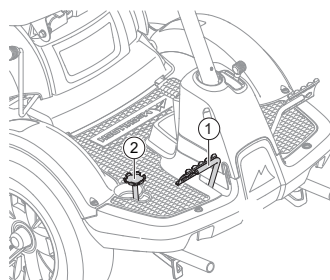

ADVARSEL! Pas på grene, som kan påvirke pedalerne ved klipning under buske. Risiko for uønsket manøvre.

Klippeaggregat

Maskinerne har klippeaggregater med bagudkast, hvor afklippet slynges ud bag klippeaggregatet.

Løftepedal til klippedæk

Løftepedalen bruges til at sætte klippedækket i enten transport- eller klippepositionen.

Hvis pedalen trædes ned, løftes klippedækket til transportpositionen.

PRÆSENTATION

Transportpositionen aktiveres på følgende måde:

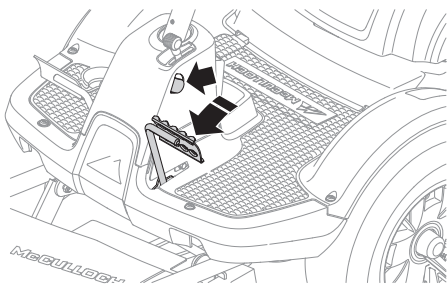

- 1 Træd løftepedalen til klippedækket ned.
- 2 Tryk spærreknappen på ratstammen ind.
- 3 Slip løftepedalen, mens knappen holdes trykket ind.

Hvis løftepedalen slippes, uden at der trykkes på låseknappen, sænkes klippedækket til klippepositionen.

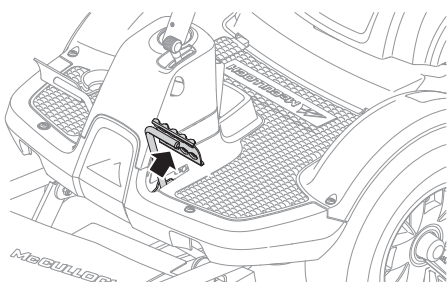

Pedalen kan også bruges til midlertidig tilpasning af klippehøjden, f.eks. hvis der køres over en mindre ujævnhed i plænen.

Aktivering af knive.

Frigør håndtaget, og bevæg det fremad, hvorefter knivene begynder at rotere.

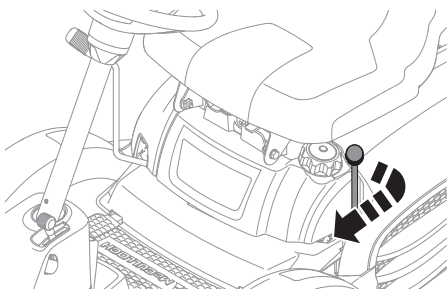

Flyt håndtaget bagud, og lås det fast for at forhindre knivenes rotation.

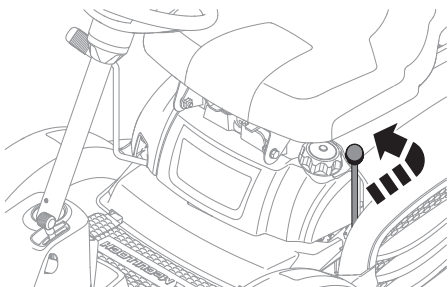

Håndtag til indstilling af klippehøjde

Klippehøjden kan justeres til 5 (1-5) forskellige positioner ved hjælp af håndtaget til justering af klippehøjden.

Position 1 angiver den laveste klippehøjde og position 5 den højeste.

Brug aldrig positionen S ved slåning. Position S er servicepositionen.

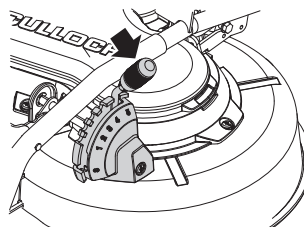

Sæde

Sædet er hængslet i forkanten og kan vippes fremad.

Sædet kan også justeres i længden.

Løsn boltene under sædet, og stil det fremad eller bagud til den ønskede position.

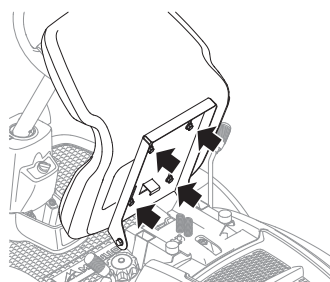

Tankning

Motoren skal køres på mindst 85-oktan blyfri benzin (ikke olieblandet). Miljøtilpasset alkylatbenzin kan med fordel anvendes.

Brug altid frisk og ren, blyfri benzin. Brug ikke benzin, der indeholder metanol.

Fyld ikke tanken helt op, men efterlad mindst 2,5 cm (1"), så benzinen har mulighed for at udvide sig.

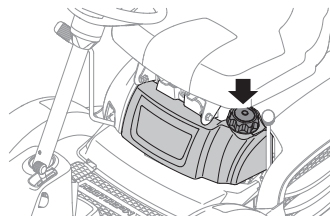

ADVARSEL! Benzin er yderst brandfarlig. Vær forsigtig og påfyld benzin i det fri (se sikkerhedsinstruktionerne).

VIGTIGT!

Stil ikke genstande fra dig på brændstoftanken.

Frikoblingsgreb M125-85FH

For at plænetraktoren skal kunne flyttes med slukket motor skal frikoblingsgrebet trækkes ud. Træk håndtagene til yderpositionen, anvend ikke mellempositionerne.

- Sluk motoren.
- Træk håndtaget helt ud for at deaktivere drivsystemet.

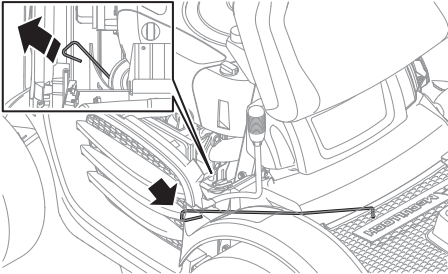

- Skub håndtaget ind for at aktivere drivsystemet.

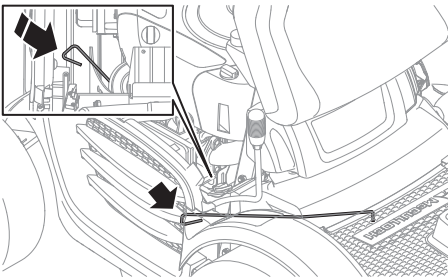

MONTERING

Montering

Rider-plæneklipperen skal monteres, før den kan bruges.

Montér rattet

Sæt rattet/ratstammen på styrestangen, ret hullerne ind med hinanden, og bank fjederstiften hele vejen igennem ratstammen.

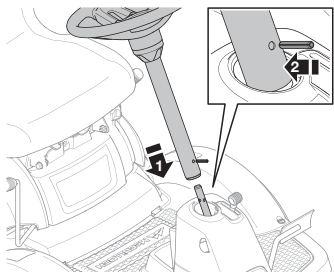

Montér sædet

Montér sædet med de fire skiver og skruer, der følger med.

Sædet indstilles i ønsket position.

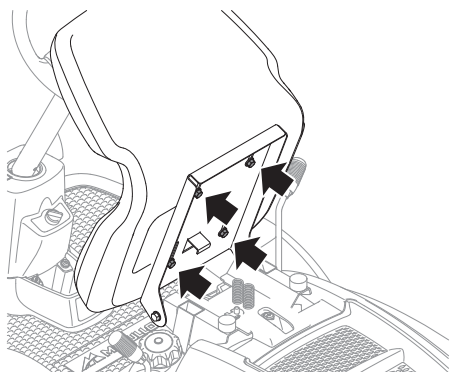

Monter klippeaggregat.

Påsæt klippedækket i overensstemmelse med de nedenstående instruktioner, som også er anført på undersiden af klippedækkets afdækning.

- 1 Aktivér og lås parkeringsbremsen.
- 2 Anbring remmen under klippedækkets stag.

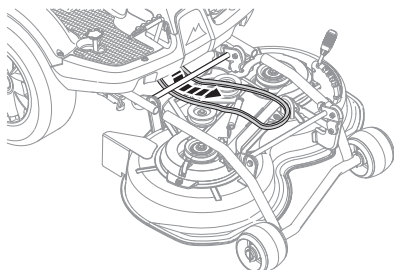

- 3 Kontrollér, at armen til indstilling af klippehøjden er i S-positionen.

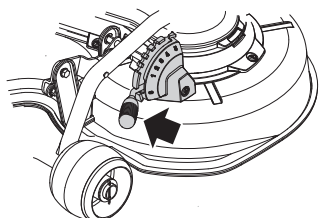

- 4 Sæt klippedækkets rør sammen med klippedækkets rammerør.

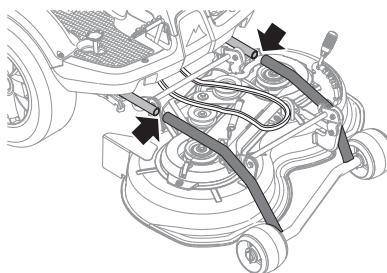

- 5 Tryk klippedækket ind, og sørg for, at styreboltene passer i rillerne på klippedækkets ramme – én i hver side.

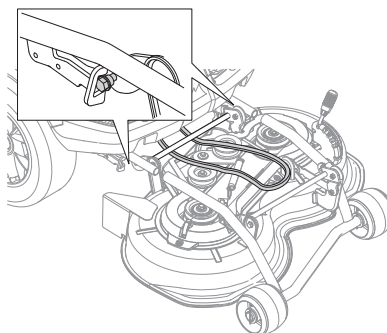

- 6 Tag fat i rørene, og skub klippedækket ind. Tryk på klippedækket, til det mærkes, at rørene er i bund.

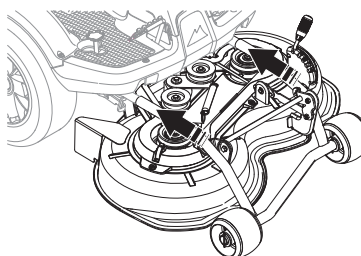

- 7 Monter remmen som vist i billedet.

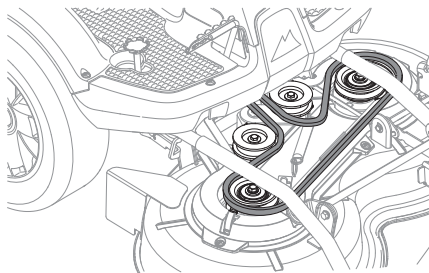

- 8 Spænd remmen med remstrammeren.

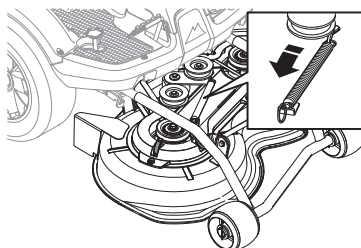

MONTERING

- 9 Sæt frontafskærmningen på.

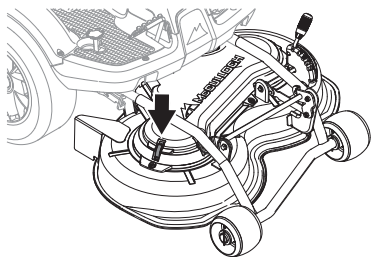

- 10 Indstil klippedækkets højde til en af positionerne 1-5.

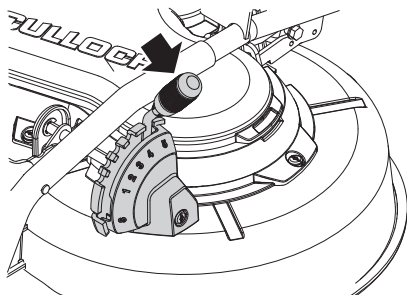

Demontering af klippeaggregat

Klippedækket kan fjernes med henblik på lettelse af rengøring og vedligeholdelse.

Gør følgende for at afmontere klippedækket:

- 1 Anbring maskinen på et plant underlag.
- 2 Aktivér og lås parkeringsbremsen.
- 3 Kontrollér, at armen til indstilling af klippehøjden er i S-positionen.

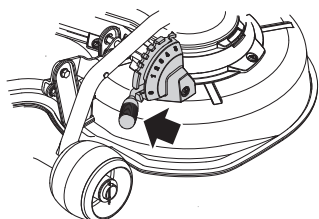

- 4 Sænk klippedækket til klippepositionen.

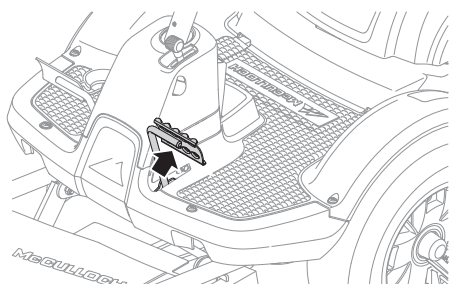

- 5 Løsn klemmen på højre side af klippedækket, og løft afdækningen af klippedækket.

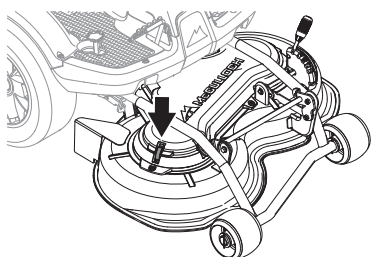

- 6 Løsn fjederen til drivremmens strammerulle.

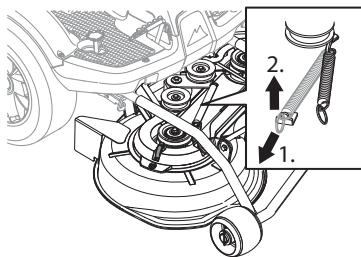

- 7 Fjern remmen.

- 8 Tag fat under klippedækkets rørkonstruktion, og træk det ud.

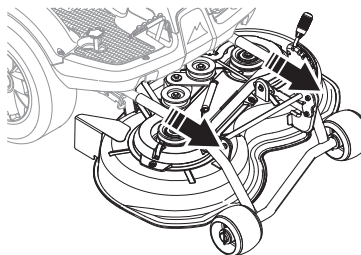

Opladning af batteri

Batteriet skal lades op med maks. 3 A i 4 timer, før plæneklipperen tages i brug for første gang. Se i brugsanvisningen til batteriladeren for at få at vide, hvordan den tilsluttes.

Tilslutning af batteriet

Når batteriet er fuldt opladt, skal det røde kabel forbindes med den positive pol (pluspolen) på batteriet og det sorte/blå kabel med den negative pol (minuspolen).

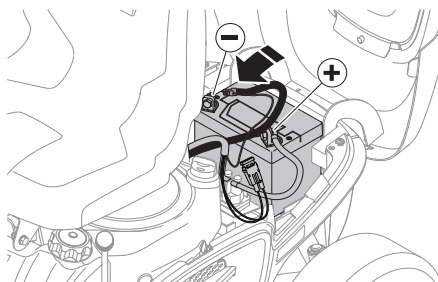

Før start

VIGTIGT!

Luftindsugningsgitteret i motorafskærmningen bag førersædet må ikke blokeres af f.eks. tøj, løv, græs eller snavs.

Motorens afkøling forringes. Risiko for alvorlige motorskader.

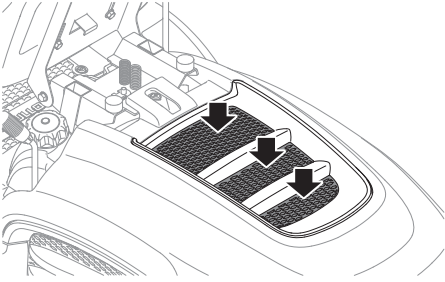

- Læs sikkerhedsinstruktionerne og oplysningerne om betjeningshåndtagenes placering og funktion før start.
 - Udfør daglig vedligeholdelse før start i overensstemmelse med Vedligeholdelsesskema.
- Sædet indstilles i ønsket position.

Start af motoren

- 1 **M125-85FH** Kontrollér, at koblingshåndtaget er trykket ind. (Kørestilling)

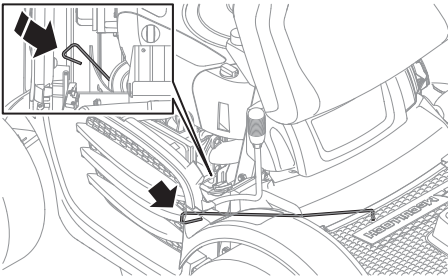

- 2 Sørg for, at knivene ikke roterer, ved at skubbe grebet bagud og låse det på plads.

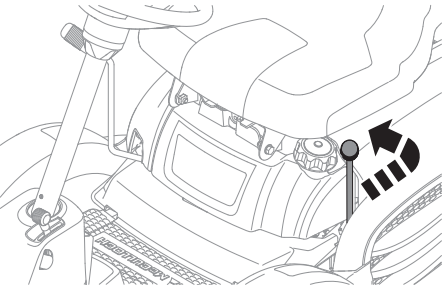

- 3 Aktivér parkeringsbremsen. Det gøres på følgende måde:

M105-85F

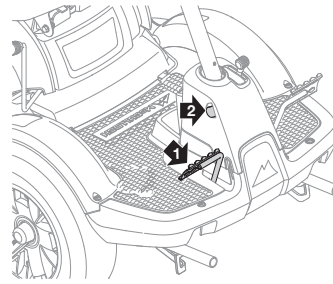

- Tryk bremsepedalen ned (1).
- Tryk spærreknappen (2) på ratstammen ind.
- Slip bremsepedalen mens knappen holdes indtrykket.

Parkeringsbremsens spærre udkobles automatisk, når der trædes på bremsepedalen.

M125-85FH

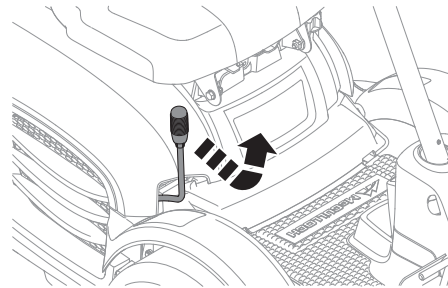

- Skub håndtaget til parkeringsbremsen fremad.
- Hægt håndtaget på plads i den forreste position.

Motoren kan ikke starte, hvis parkeringsbremsen ikke er trykket ned.

4 M105-85F

Sæt gearskifteren på "N" (frigear).

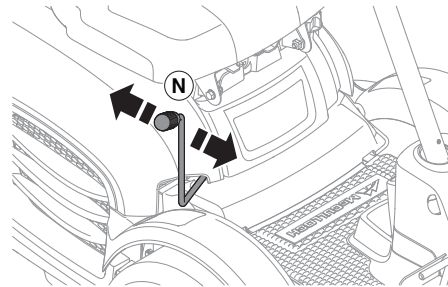

Ved kold motor:

- 5 Sæt gasreguleringen i position 3 (chokerposition). I denne position tilføres motoren en federe blanding, hvilket gør motoren lettere at starte.

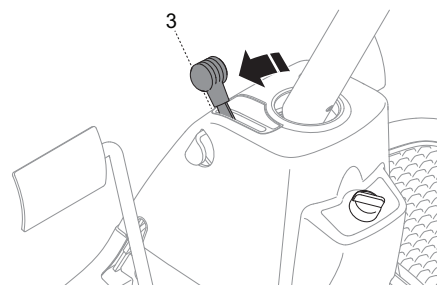

Kørsel

Ved varm motor:

- 6 Sæt gasreguleringen midt imellem position 1 og 2.

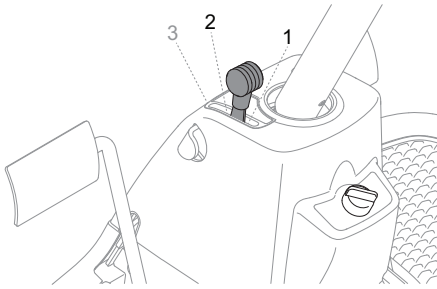

- 7 Tændingsnøglen drejes til startposition.

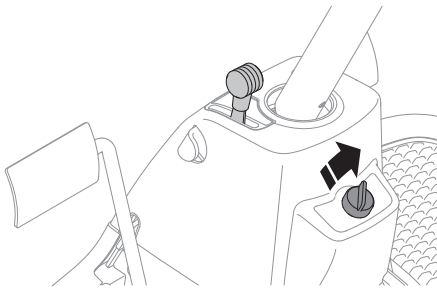

VIGTIG INFORMATION

Vent 1 minut inden næste startforsøg, hvis motoren ikke starter.

- 8 Når motoren starter, slippes tændingsnøglen omgående, så den går tilbage i neutral position.

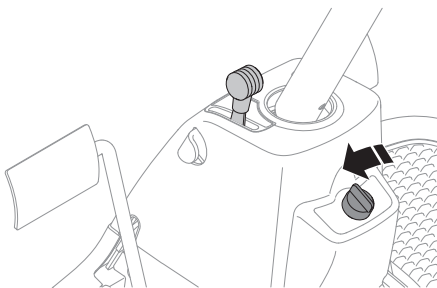

- 9 Flyt gashåndtaget gradvist bagud, når motoren er startet. Lad motoren gå med middel omdrejningstal "halv gas" 3-5 min inden den belastes hårdt.
- 10 Det ønskede motoromdrejningstal indstilles med gashåndtaget.



ADVARSEL! Motoren må aldrig køres i lukkede rum, indendørs eller hvor der er dårlig ventilation. Udstødningen indeholder giftig kulilte.

Start af motor med svagt batteri

Hvis batteriet er for svagt til at starte motoren, skal det oplades. Oplad batteriet i 4 timer ved maks. 3 amp.

Ved brug af startkabler til nødstart skal nedenstående fremgangsmåde følges:



VIGTIG INFORMATION Din plæneklipper er udstyret med et 12-volts system med negativ jording. Det andet køretøj skal også have et 12-volts system med negativ jording.

Tilslutning af startkabler

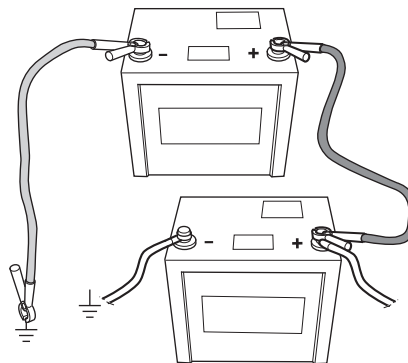

- Tilslut hver ende af det røde kabel til den POSITIVE pol (+) på hvert batteri, og vær omhyggelig med ikke at kortslutte nogen af enderne mod chassiset.

Tilslut den ene ende af det sorte kabel til den NEGATIVE pol (-) på det batteri, der er fuldt opladet.

- Tilslut den anden ende af det sorte kabel til en god CHASSISJORDING på god afstand af brændstoftanken og batteriet.

Fjern kablerne i omvendt rækkefølge.

- Det SORTE kabel skal løsnes først fra chassiset og derefter fra det fuldtopladede batteri.
- Det RØDE kabel skal fjernes sidst fra begge batterier.

Kørsel med plænetraktoren

- 1 Frigør parkeringsbremsen.

M105-85F

Frigør parkeringsbremsen ved først at trykke parkeringsbremsepedalen ned og derefter slippe den.

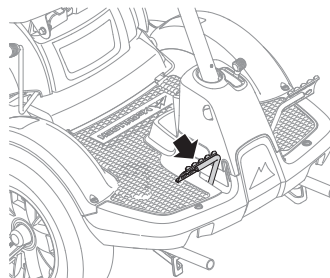

Kørsel

M125-85FH

Frigør parkeringsbremsen ved at bevæge grebet bagud.

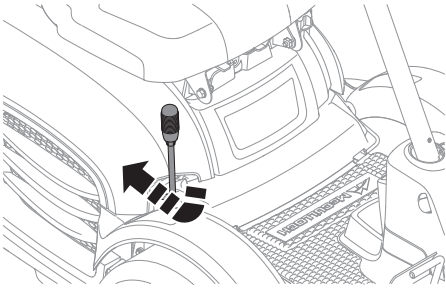

2 M105-85F

Kobl motoren ud, og vælg det ønskede gear. Slip forsigtigt koblingspedalen.

Maskinen kan startes, uanset hvilket gear der er valgt.

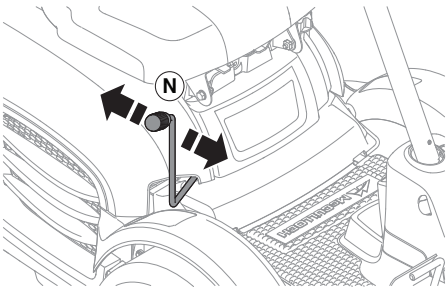

Løft og træk håndtaget bagud for at bakke.

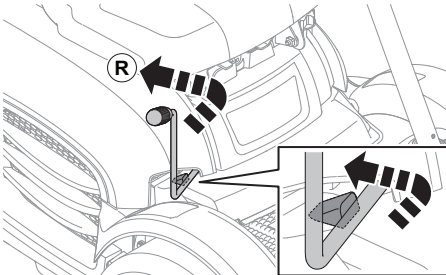

VIGTIGT! Det er ikke tilladt at skifte mellem de fremadgående gear, mens maskinen kører.

Motoren skal kobles ud ved hvert gearskift.

Stand maskinen inden skift mellem fremadgående gear og bakgear, da der ellers kan opstå skader på gearkassen.

Brug aldrig vold, når du skal skifte gear. Hvis gearskiftet ikke sker med det samme, skal du slippe koblingspedalen og træde den ned igen. Forsøg derefter at skifte gear igen.

3 M125-85FH

Et af pedalerne trædes forsigtigt ned, indtil den ønskede hastighed er nået. For kørsel fremad anvendes pedal (1) og for bakkørsel pedal (2).

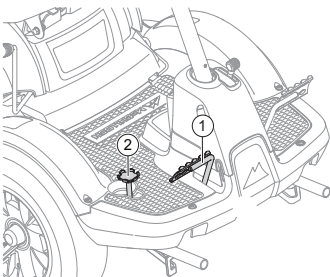

4 Vælg den ønskede klippehøjde (1-5) ved hjælp af håndtaget til justering af klippehøjden.

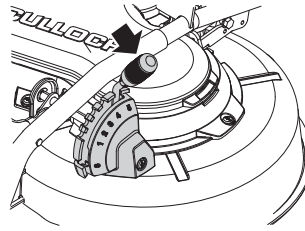

VIGTIGT!

Brug aldrig positionen S ved slåning. Position S er servicepositionen.

5 Sænk klippeaggregatet.

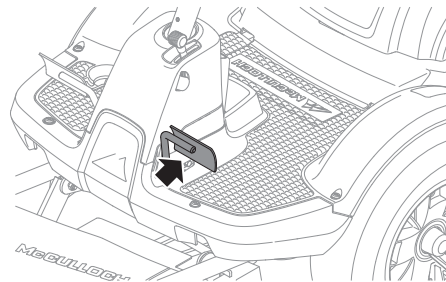

6 Start knivene ved først at frigøre grebet og derefter bevæge det fremad.

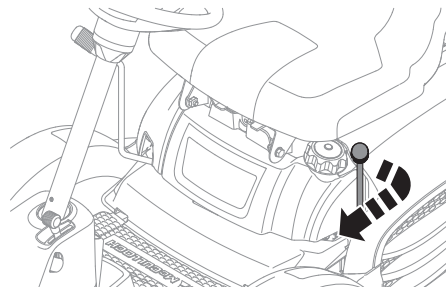

VIGTIG INFORMATION

Drivremmens levetid øges betydeligt, hvis motoren kører med lavt omdrejningstal, når knivene kobles ind. Giv derfor først fuld gas, når klippeaggregatet er sat i klippeposition.

Klipperåd

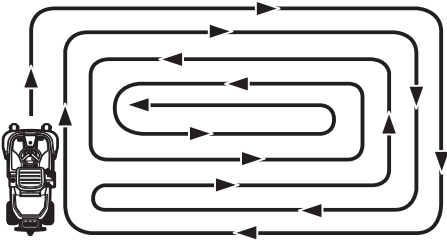

ADVARSEL! Plænen renses for sten og andre genstande, som kan slynges væk af knivene.

- Sten og andre faste forhindringer lokaliseres og afmærkes, så de ikke bliver påkørt.
- Start med stor klippehøjde og gå ned, indtil det ønskede resultat er nået.
- Klipperesultatet bliver bedst med det højeste tilladte motoromdrejningstal, se tekniske data, (klingerne roterer hurtigt) og lav hastighed (maskinen bevæger sig langsomt). Er græsset ikke alt for langt og tæt, kan kørehastigheden øges, uden at resultatet bliver synligt dårligere.
- Plænen bliver flottest, hvis den slås ofte. Slåningen bliver mere ensartet og det afklippede græs fordeles mere jævnt over hele arealet. Det totale tidsforbrug bliver ikke større, fordi du kan vælge en højere kørehastighed, uden at resultatet bliver dårligere.
- Med henblik på at opnå en ensartet klippehøjde er det vigtigt, at lufttrykket i fordækkene er ens. Se afsnittet 'Tekniske data'.
- Lad være at slå vådt græs. Resultatet bliver dårligere, fordi hjulene synker ned i jorden, når plænen er våd.
- Det underste af klippeaggregatet spules rent med vand hver gang, det har været i brug, og der må ikke anvendes højtryksspuling.



ADVARSEL! Brug aldrig maskinen i terræn, som skråner mere end 10 grader. Skråninger klippes opad og nedad, aldrig på tværs. Undgå pludselige retningsændringer.

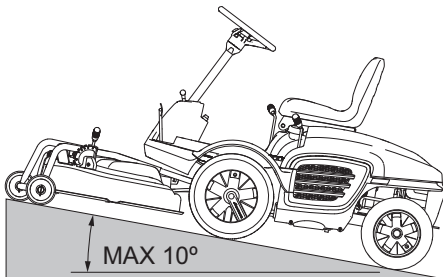

Start på bakke ved manuel gearkasse M105-85F

- 1 Træd bremsepedalen ned.
- 2 Skub gasreguleringen mod positionen for fuld gas.
- 3 Kobl motoren ud, og sæt i 1. gear.
- 4 Slip forsigtigt koblingspedalen.

Stop af motoren

Motoren må gerne gå i tomgang i et minut for at få sin normale arbejdstemperatur, inden den standses, hvis den har været udsat for hård belastning. Undgå tomgangskørsel i længere tid, da dette giver risiko for belægninger på tændrøret.

- 1 Deaktivering af knivene.

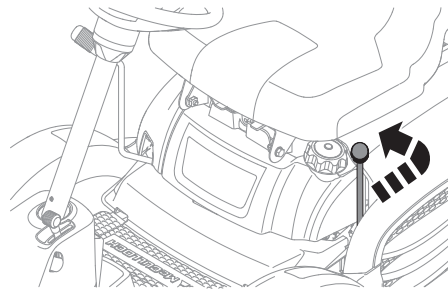

- 2 Løft klippedækket ved at træde på løftepedalen og trykke på låsekappen.

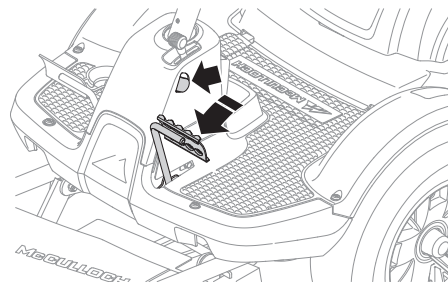

- 3 **M105-85F** Træk gashåndtaget tilbage, og flyt gearstangen til positionen "N" – neutral. Tændingsnøglen sættes på "STOP".

M125-85FH Træk gasreguleringen tilbage, og drej tændingsnøglen til "STOP".

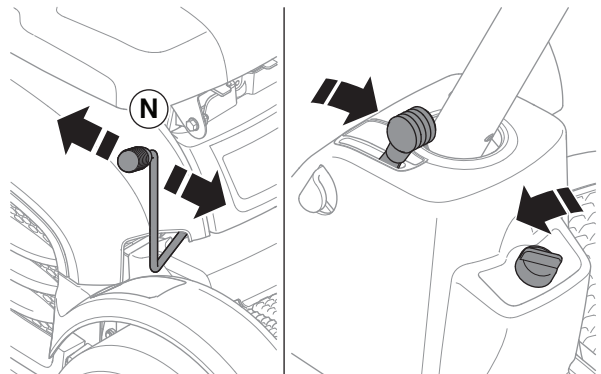

- 4 Når rider-plæneklipperen står stille, skal parkeringsbremsen aktiveres.

Vedligeholdelse

Vedligeholdelsesskema

Nedenfor en liste over den vedligeholdelse, som skal udføres på plænetraktoren. Brug et autoriseret serviceværksted til de punkter, som ikke er beskrevet i denne brugsanvisning.

| Vedligeholdelse | Daglig vedligeholdelse før start | Mindst hvert år | Vedligeholdelsesinterval i timer | | | |
|---|----------------------------------|-----------------|----------------------------------|----|-----|-----|
| | | | 25 | 50 | 100 | 200 |
| Rengøring | X | | | | | |
| Kontroller motorens olieniveau | X | | | | | |
| Kontrollér motorens køleluftindtag | X | | | | | |
| Kontrollér bremserne | X | | | | | |
| Kontrollér batteriet | X | | | | | |
| Smør drivkæden, M105-85F | X | | | | | |
| Kontrollér sikkerhedssystemet | X | | | | | |
| Kontrollér skruers og møtrikers tilspænding | O | | | | | |
| Kontroller eventuelt brændstof- og olielækage. | O | | | | | |
| Rengør omkring lyddæmperen | O | | | | | |
| Skift motorolie ¹⁾ | | | X | X | | |
| Udskift luftfilter ²⁾ . | | | X | | | |
| Kontrollér klippeaggregatet | | | X | | | |
| Kontrol af lufttrykket i dækkene. | | | X | | | |
| Smør led og aksler ³⁾ | | | X | | | |
| Kontrollér kileremmene | | | O | | | |
| Kontrol og justering af gaskabel | | | | X | | |
| Udskift brændstoffilter | | | | | O | |
| Udskift tændrøret. | | | | | X | |
| Kontrollér brændstofslangen. Udskift om nødvendigt. ⁴⁾ | | O | | | | |

¹⁾Første skift efter 8 timer. Skift for hver 25 timer ved drift under tung belastning eller ved høje omgivelsestemperaturer. ²⁾Ved støvede forhold skal rengøring og skift ske oftere. ³⁾Ved daglig brug af plæneklipperen skal smøring udføres to gange om ugen. ⁴⁾Udføres af et autoriseret serviceværksted.

X = Er beskrevet i denne brugsanvisning

O = Er ikke beskrevet i denne brugsanvisning



ADVARSEL! Der må ikke foretages service på motor eller klippeaggregat hvis ikke:

Motoren stoppes.

Tændingsnøglen trækkes ud.

Tændrørskablet er taget af tændrøret.

Parkeringsbremsen er trukket.

Klippeaggregatet er koblet fri.

Vedligeholdelse

Rengøring

Rengør maskinen umiddelbart efter brug. Det er meget lettere at spule græsrester væk, før de er tørret helt fast.



Oliesnavs kan opløses med koldaffedningsmiddel. Sprøjt et tyndt lag på.

Spul med normalt vandtryk. Brug ikke en højtryksrenser til at rengøre maskinen.

Strålen må ikke rettes mod elektriske dele eller lejer.

Spul ikke varme overflader som motor eller udstødningssystemet.

Det underste af klippeaggregatet spules rent med vand hver gang, det har været i brug, og der må ikke anvendes højtryksspuling.

Efter rengøring anbefales det, at du starter motoren og kører klippeaggregatet et stykke tid, så eventuelle vandrester blæses væk.

Smør maskinen ved behov efter rengøring. Det er en god idé at eftersmøre, når lejer er blevet smurt med affedningsmiddel eller renses med vandstrålen.

VIGTIGT! Undgå højtryksspuling eller dampvask.

Dette medfører stor risiko for, at vand trænger ind i lejer og elforbindelser. Resultatet kan blive rustangreb, der fører til driftsforstyrrelser. Tilsætning af rengøringsmiddel forværrer som regel skaderne.

Demontering af afskærmningerne på plænetraktoren

Motorafskærmningen

Service på motoren kan foretages, når motorafskærmningen er vippet op.

Klap sædet fremad, løsn skruen under sædet, og skub afdækningen bagud.

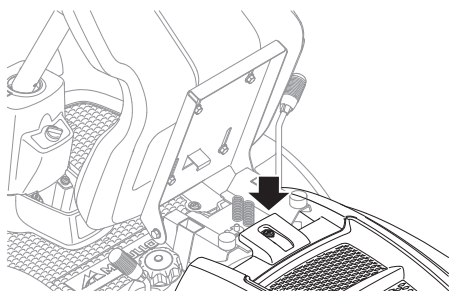

Frontafskærmningen

Løsn klemmen på højre side af klippedækket, og løft afdækningen af klippedækket.

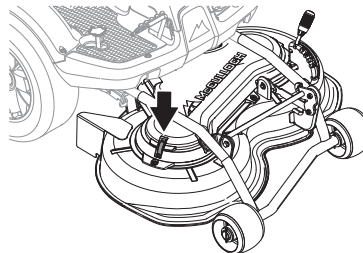

Servicelugen

Løsn serviceafdækningen ved at stikke en skruetrækker ind i forkanten, og løft afdækningen af.

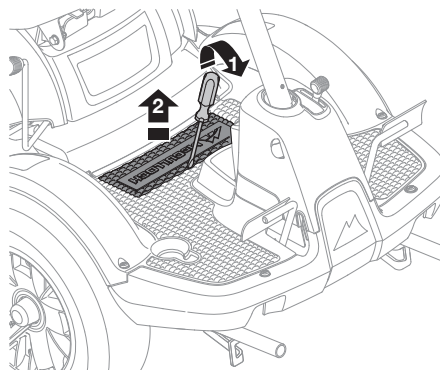

For at sætte afdækningen på plads igen skal den først bukkes og isættes i siderne, hvorefter den kan trykkes ned.

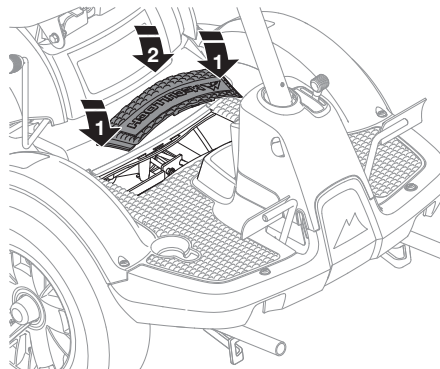

Smøring af drivkæden M105-85F

1 Fjern servicelugen

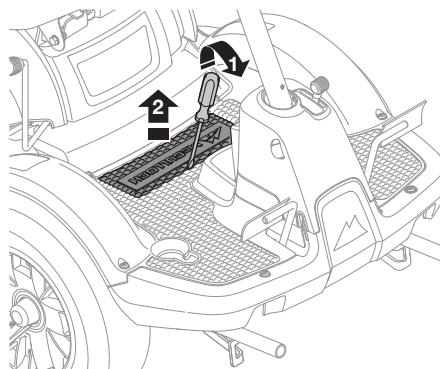

Vedligeholdelse

- 2 Smør drivkæden med motorolie eller anden olie af høj kvalitet. Dette skal gøres for hver 10 driftstimer for at opretholde fuld funktionalitet og levetid.

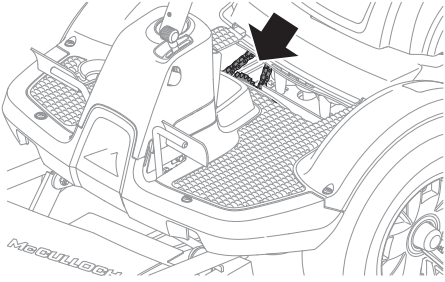

- 3 Genmonter serviceafdækningen.

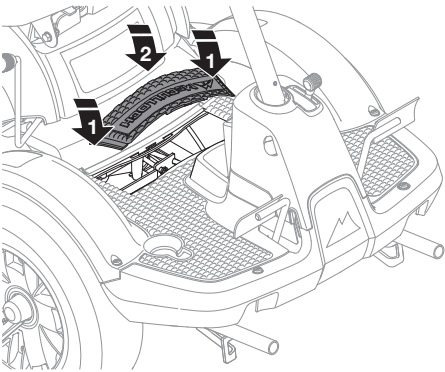

Kontrol af bremse M105-85F

Bremsen er en skrivebremse og er monteret på gearkassen.

Sørg for, at bremsen er justeret korrekt, ved at bremse hårdt op ved fuld hastighed på et jævnt underlag. Dette skal udføres på et serviceværksted.

Justering af gaskabel

Hvis motoren ikke reagerer, som den skal, når der gives gas, udvikler sort røg, eller hvis det maksimale omdrejningstal ikke opnås, kan der være behov for at justere gaskablet. Dette skal udføres på et serviceværksted.

Udskiftning af luftfilter

Hvis man fornemmer, at motoren ikke trækker, eller at den går ujævnt, kan det skyldes, at luftfiltret er tilstoppet. Det er derfor vigtigt at udskifte luftfiltret med jævne mellemrum (se det korrekte serviceinterval under Vedligeholdelse/ Vedligeholdelsesskema).

Udskiftning af luftfilter udføres på følgende måde:

- 1 Vip motorafskærmningen op.

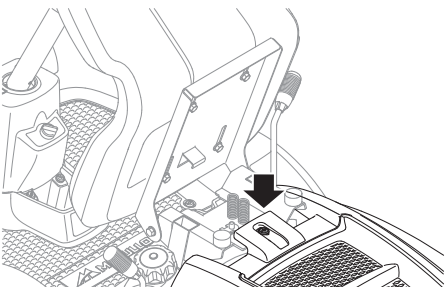

- 2 Løsn de to drejeknapper, der holder luftfilterdækslet fast, og løft dækslet af.

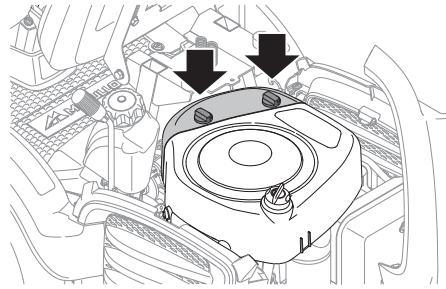

- 3 Løft luftfilterindsatsen ud af ventilatorhuset.

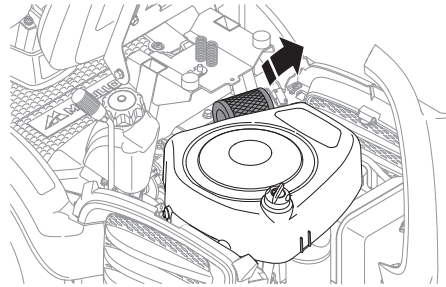

- 4 Udskift luftfilterindsatsen, hvis den er tilstoppet med snavs.

VIGTIG INFORMATION

Anvend ikke trykluft til at rengøre papirfiltret.

Smør ikke papirfiltret med olie. De skal monteres tørre. Rengør ventilatorhuset forsigtigt, så der ikke falder snavs ned i karburatoren.

- 5 Montér luftfiltret og luftfilterdækslet.

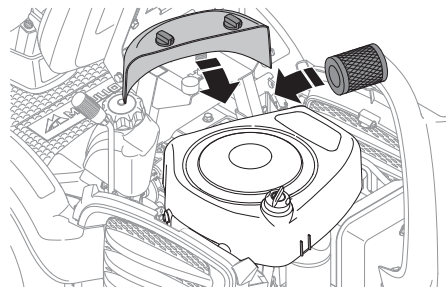

Kontrol af dæktryk

Dæktrykket skal være 1 bar / 100 kPa / 14,5 psi for alle hjul

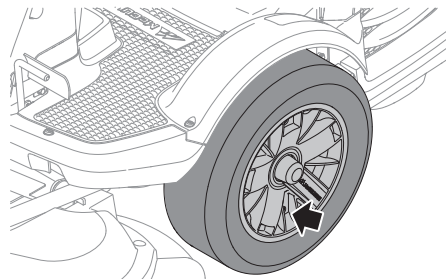

VIGTIG INFORMATION Forskelligt lufttryk i forhjulene medfører, at knivene klipper græsset i forskellig højde.

Vedligeholdelse

Tændingssystem

Motoren er udstyret med et elektronisk tændingssystem. Kun tændrøret kræver vedligeholdelse.

Se den anbefalede tændrørstype under Tekniske data.

VIGTIG INFORMATION

En forkert type tændrør kan beskadige motoren.

Udskiftning af tændrør

- 1 Træk tændrørshætten af, og rens området omkring tændrøret.
- 2 Fjern tændrøret med en 5/8" (16 mm) tændrørssnøgle.
- 3 Kontroller tændrøret. Udskift tændrøret, hvis elektroderne er brændt runde, eller hvis isolatoren er revnet eller defekt. Rens tændrøret med en stålborste, hvis det skal bruges igen.
- 4 Mål elektrodeafstanden med tændrørssøger. Afstanden skal være 0,75 mm/0,030". Juster afstanden efter behov ved at bøje sideelektroden.
- 5 Skru først tændrøret tilbage med hånden for at undgå, at gevindene bliver beskadiget.

VIGTIG INFORMATION

Et for løst spændt tændrør kan medføre overophedning og beskadige motoren. Et for hårdt spændt tændrør kan beskadige gevindene i cylinderhovedet.

- 6 Spænd tændrøret fast med en tændrørssnøgle, når det ligger an mod sædet. Spænd tændrøret så godt fast, at skiven presses sammen. Et brugt tændrør skal drejes 1/8 omgang fra det sted, hvor det ligger an mod sædet. Et nyt tændrør skal drejes 1/4 omgang fra sted, hvor det ligger an mod sædet.
- 7 Monter tændrørshætten igen.

VIGTIG INFORMATION

Tørn ikke motoren med afmonteret tændrør eller løsnet tændkabel.

Sikringer

Hovedsikringen er placeret i en aftagelig holder bag batteriet under beskyttelsesdækslet.

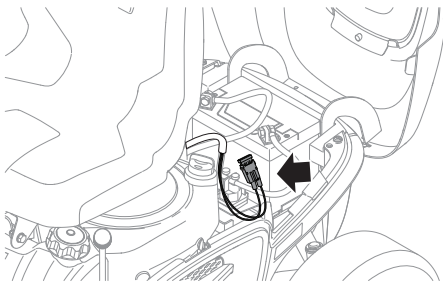

Type: Fladsikring, 15 A.

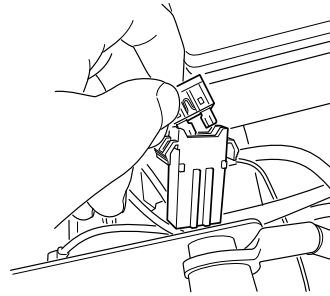

Benyt aldrig en anden sikringstype ved udskiftning.

En afbrændt bøjle er tegn på, at sikringen er udløst. Træk sikringen ud af holderen ved udskiftning.

Sikringen er beregnet til at beskytte elsystemet. Hvis den udløses igen kort tid efter udskiftningen, er det tegn på en kortslutning, som skal afhjælpes, inden maskinen tages i brug igen.

Kontrol af sikkerhedssystemet

Plænetraktoren er udstyret med et sikkerhedssystem, som hindrer start og kørsel under følgende forudsætninger.

Motoren må kun kunne starte, når følgende betingelser er til stede:

- Drev - knive deaktiveret
- Parkeringsbremsen er aktiveret.

Føreren behøver ikke sidde på førersædet.

Kontrollér dagligt, at sikkerhedssystemerne fungerer, ved at forsøge at starte motoren i en situation, hvor en af ovenstående betingelser ikke er til stede. Sørg for at udbedre situationen, og prøv igen.

Kontrollér, at motoren går i stå, hvis du midlertidigt forlader førersædet, mens plæneklipperens knive er indkoblet.

Kontrol af motorens køleluftindtag

Rengør luftindsugningsgitteret i motorafskærmningen bag førersædet.

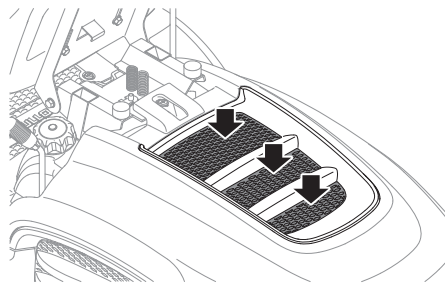

Vip motorafskærmningen op.

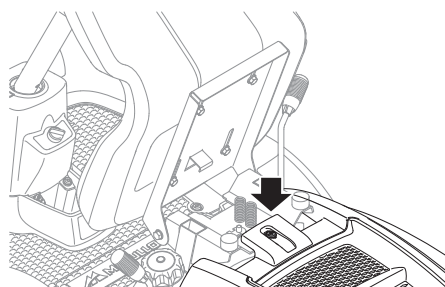

Vedligeholdelse

Kontroller, at motorens køleluftindsugning er fri for løv, græs og snavs.

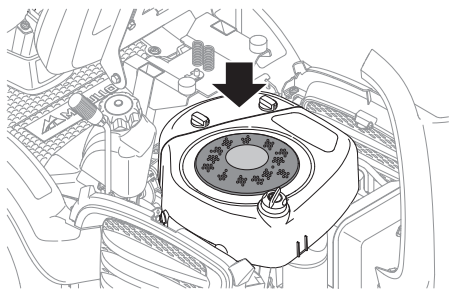

Hvis luftindsugningsgitteret, luftslangen eller køleluftindsugningen er tilstoppet, forringes motorkølingen, hvilket kan medføre motorskade.



ADVARSEL! Køleluftindsugningen roterer, når motoren kører. Pas på fingrene.

Kontrol af knive

For at sikre et optimalt klipperesultat er det vigtigt, at knivene er intakte og velslebne.

Kontroller, at knivenes monterings skruer er spændt.

- Fjern klippeaggregatet. Se afsnittet "Afmontage af klippeaggregat".

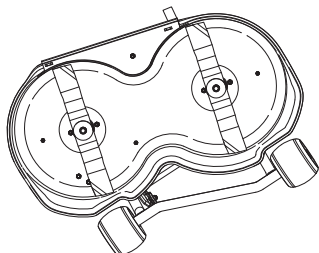

VIGTIG INFORMATION

Udskiftning eller skærping af knivene må kun udføres af et godkendt serviceværksted. Knivene skal afbalanceres, når de er blevet skærpet.

Ved påkørsel af forhindringer, som forårsager havari, bør beskadigede knive udskiftes. Lad serviceværkstedet bedømme, om kniven kan slibes eller skal udskiftes.



ADVARSEL! Hvis en kniv har revnedannelser, som skyldes forkert reparation eller anden skade, kan der forekomme brud på kniven under drift. Risikoen er større, hvis kniven er forkert afbalanceret.

Smøring

Kontrol af motorens olieniveau

Kontrollér olieniveauet i motoren, når plænetraktoren står vandret, og motoren er standset.

Vip motorafskærmningen op.

Løsn målepinden, træk den op, og tør den af.

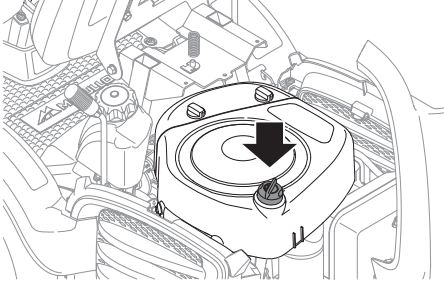

Målepinden skal være **helt nedskruet**

Træk målepinden op, og aflæs olieniveauet.

Olieniveauet skal ligge mellem mærkerne på målepinden.

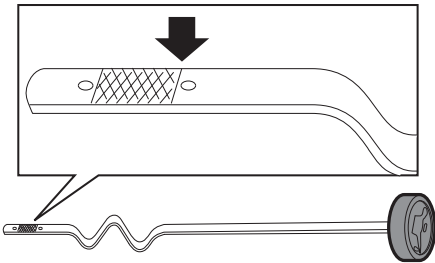

Olien skal påfyldes i det hul, hvor målepinden sidder.

Påfyld langsomt olie. Sæt målepinden ordentligt på, inden motoren startes. Start motoren, og lad den køre i tomgang i ca. 30 sekunder. Sluk motoren. Vent 30 sekunder, og kontrollér olieniveauet. Efterfyld om nødvendigt, så oliestanden kommer op på den øverste markering på oliepinde.

Typen af motorolie fremgår af afsnittet 'Tekniske data'.

Bland ikke forskellige olietyper.

Skift af motorolie

Motorolien skal skiftes første gang efter 8 timers drift. Derefter skal den skiftes for hver 50 timers drift.

Skift for hver 25 timer ved drift under tung belastning eller ved høje omgivelsestemperaturer.



ADVARSEL! Motorolien kan være meget varm, hvis den aftappes lige efter standsning. Lad derfor motoren køle af først.

- 1 Anbring en beholder under motorens aftapningsboring.
- 2 Fjern målepinden.

- 3 Fjern aftapningsproppen fra motoren.

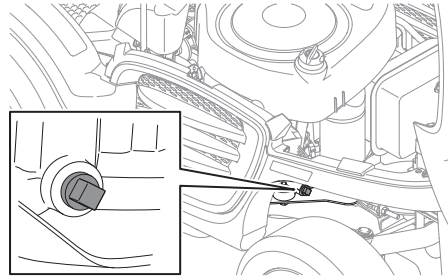

- 4 Lad olien løbe ud i beholderen.
- 5 Monter aftapningsproppen, og spænd den.
- 6 Fyld olie på, indtil niveauet går op til 'FULL'-mærket på målepinden. Olien skal påfyldes i det hul, hvor målepinden sidder. Se Kontrol af motorens olieniveau for at få vejledning om påfyldning.

Motoren kan indeholde 1,5 liter olie, når oliefiltret ikke udskiftes, og 1,7 liter, når oliefiltret udskiftes.

- 7 Kør motoren varm, og kontrollér derefter, at der ikke lækker olie omkring olieproppen.

VIGTIG INFORMATION

Brugt motorolie, frostmiddel og lignende er sundhedsskadeligt og må ikke bortskaffes på jorden eller i naturen; sådanne midler skal altid bortskaffes på et værksted eller en godkendt miljøstation.

Undgå hudkontakt, vask med sæbe og vand ved evt. stænk på huden.

Fejlsøgningsskema

| Problem | Afhjælpning |
|--|---|
| Motoren starter ikke | Der mangler brændstof i brændstoftanken |
| | Defekt tændrør. |
| | Se afsnittet 'Kontrol af sikkerhedssystemet', hvis betjeningslementerne står i den forkerte position. |
| | Forkert tændrørstilslutning eller ombyttede kabler |
| | Snavs i karburatoren eller brændstofledningen |
| | Startmotoren trækker ikke motoren rundt |
| | Der er snavs, vand eller gammelt brændstof i tanken. |
| | Forkert brændstof i brændstoftanken |
| Startmotoren trækker ikke motoren rundt | Batteriet afladet |
| | Dårlig kontakt mellem kabel og batteripol |
| | Løftehåndtaget til klippeaggregatet i forkert position |
| | Hovedsikringen fejlbehæftet. |
| | Fejl ved tændrøret |
| | Defekt startmotor |
| Motoren går ujævnt | Defekt tændrør. |
| | Karburator fejlindstillet |
| | Luffiltret tilstoppet |
| | Brændstoftankens udluftning tilstoppet |
| | Tændingsindstillingen forkert |
| | Snavs i karburatoren eller brændstofledningen |
| | Gashåndtag i chokerpositionen |
| Motoren trækker dårligt | Luffiltret tilstoppet |
| | Fejl ved tændrøret |
| | Snavs i karburatoren eller brændstofledningen |
| | Karburator fejlindstillet |
| | Gashåndtag i chokerpositionen |
| Motoren bliver overophedet | Motoren overbelastet |
| | Fejl ved tændrøret |
| | Luftindtag eller kølevinger tilstoppet |
| | Køleventilator beskadiget |
| | For lidt eller ingen olie i motoren |
| Batteriet oplader ikke | En eller flere celler fejlbehæftet |
| | Dårlig kontakt ved batteripolernes kabeltilslutninger |
| Plænetraktoren vibrerer | Knivene er løse |
| | En eller flere knive i ubalance på grund af skade eller dårlig afbalancering efter slibning |
| Ujævnt klipperesultat | Knivene sløve |
| | Langt eller vådt græs |
| | Græsophobning under afskærmningen |
| | Forskelligt dæktryk på højre og venstre side |
| | For stor kørehastighed |
| | For lavt motoromdrejningstal |
| | Slør på drivremmen |

Opbevaring

Vinteropbevaring

Når græsslåningssæsonen er overstået, bør plænetraktoren umiddelbart efter konserveres for vinteren. Det samme gælder, hvis ikke den skal bruges i længere tid (mere end 30 dage). Brændstof, der står i længere tid (30 dage eller mere) kan afgive klæbrige aflejringer, som kan tilstoppe karburatoren og forstyrre motorens funktion.

Brændstofstabilisator er et acceptabelt alternativ, når aflejringer skal undgås, hvis den ikke bruges i længere tid. Stabilisator tilsættes brændstoffet i tanken eller opbevaringsdunken. Brug altid det blandingsforhold, som anføres af producenten af stabilisatoren. Motoren køres i mindst 10 minutter, efter at der er tilsat stabilisator, så stoffet når frem til karburatoren. Brændstoftanken og karburatoren må ikke tømmes, hvis der er tilsat stabilisator.



ADVARSEL! Opbevar ikke en maskine med brændstof i tanken indendørs eller et sted med dårlig ventilation, hvor brændstofdampe kan komme i kontakt med åben ild, gnister eller pilotlys i f.eks. et fyr, en varmtvandsbeholder, en tørretumbler osv. Brændstoffet håndteres forsigtigt. Brændstof er meget let antændeligt, og uforsigtig omgang kan forvolde alvorlige person- og tingsskader. Brændstoffet aftappes i en godkendt beholder i det fri og på god afstand fra åben ild. Brug aldrig benzin til rengøring. Brug i stedet affedtningsmiddel og varmt vand.

Plænetraktoren klargøres til konservering på denne måde:

- 1 Plænetraktoren rengøres omhyggeligt, især under klippeaggregatet. Lakskeer udbedres for at undgå rustangreb.
- 2 Plænetraktoren kontrolleres med hensyn til slidte eller skadede komponenter. Eventuelt løse skruer og møtrikker efterspændes.
- 3 Olien i motoren udskiftes, spildolie bortskaffes i henhold til reglerne.
- 4 Benzintanken tømmes. Motoren startes og køres, indtil også karburatoren er tømt for benzin.
- 5 Fjern tændrøret og hæld cirka en spiseske motorolie i hver cylinder. Træk motoren rundt, så olien fordeles og skru derefter tændrøret ned igen.
- 6 Samtlige smørenipler, led og aksler smøres.
- 7 Fjern batteriet. Det gøres rent, oplades og opbevares et køligt sted.
- 8 Plænetraktoren opbevares rent og tørt og overdækkes som ekstra beskyttelse.

Service

Lavsæsonen er det bedste tidspunkt at udføre service eller eftersyn af maskinen for at sikre høj driftssikkerhed i højsæsonen.

Ved bestilling af reservedele angives plænetraktorens købsår samt model-, type- og serienummer.

Brug altid originale reservedele.

Et årligt eftersyn hos en godkendt, serviceudførende forhandler er en god sikkerhed for, at maskinen kører bedst muligt i den kommende sæson.

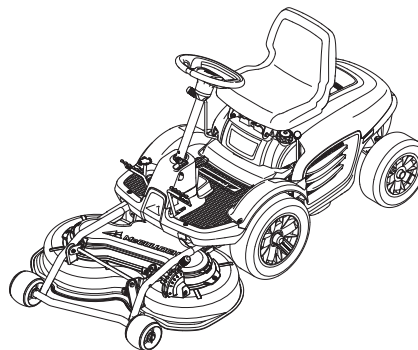

TEKNISKE DATA

| | M105-85F | M125-85FH |
|---|----------------------------|----------------------------|
| Dimensioner | | |
| Længde med klippeaggregat, mm/ft | 2057 / 6,75 | 2057 / 6,75 |
| Bredde med klippeaggregat, mm/ft | 1029 / 3,38 | 1029 / 3,38 |
| Højde, cm/in | 107 / 42 | 107 / 42 |
| Tjenestevægt med klippeaggregat, kg/lb | 190 / 419 | 190 / 419 |
| Akselafstand, mm/ft | 800/2.62 | 800/2.62 |
| Dækstørrelse, for | 16*6-10 | 16*6-10 |
| Dækstørrelse, bag | 13*5-8 | 13*5-8 |
| Luftryk bag - for, kPa / bar / PSI | 150/1,5/22 | 150/1,5/22 |
| Motor | | |
| Fabrikat / model | Briggs & Stratton / 3105 | Briggs & Stratton / 3125 |
| Nominal motoreffekt, kW (se anm. 1) | 6,6 | 6,5 |
| Slagvolumen, cm ³ /cu.in | 344/21 | 344/21 |
| Maks. motoromdrejningstal, o/min. | 2900 ± 100 | 2900 ± 100 |
| Brændstof, mindste oktantal blyfri | 85 | 85 |
| Volumen benzintank, liter | 3,3 | 3,3 |
| Olie, klasse SJ-CF | SAE 5W/30 eller SAE 10W/30 | SAE 5W/30 eller SAE 10W/30 |
| Volumen olietank, liter/USqt | 1,4/1,5 | 1,4/1,5 |
| Start | Elstart | Elstart |
| Elsystem | | |
| Type | 12 V, minusjordet | 12 V, minusjordet |
| Batteri | 12 V, 18 Ah | 12 V, 18 Ah |
| Tændrør | Champion QC12YC | Champion QC12YC |
| Elektrodeafstand, mm/inch | 0,75/0,030 | 0,75/0,030 |
| Hovedsikring | Fladsikring, 15 A. | Fladsikring, 15 A. |
| Støjmissioner og klippebredde | | |
| (se anm. 2) | | |
| Lydeffektniveau, målt dB(A) | 97 | 98 |
| Lydeffektniveau, garanteret dB(A) | 98 | 99 |
| Klippebredde, cm/inch | 85/33,5 | 85/33,5 |
| Lydniveauer | | |
| (se anm. 3) | | |
| Lydtrykniveau ved brugerens øre, dB(A) | 83 | 84 |
| Vibrationsniveauer | | |
| (se anm. 4) | | |
| Vibrationsniveau i rat, m/s ² | 4,3 | 4,3 |
| Vibrationsniveau i sæde, m/s ² | 1,3 | 1,3 |
| Transmission | | |
| Fabrikat | Topec T7000 | Tuff torq T36N |
| Smøremiddel | SAE 80W-90 | SAE 10W/30 |
| Antal fremadgående gear | 3 | - |
| Antal bakgear | 1 | - |
| Hastighed fremad, km/t | 0-8 | 0-7,5 |
| Hastighed ved bakning, km/t | 0-4 | 0-7,5 |
| Klippeaggregat | | |
| Type | Mulching | Mulching |
| Klippehøjder, 5 positioner, mm/inch | 25-70 / 1-2 3/4 | 25-70 / 1-2 3/4 |
| Knivdiameter, mm/inch | 491 / 19,33 | 491 / 19,33 |

Anm. 1: Motorens effektangivelse er den gennemsnitlige nettoeffekt (ved det anførte omdrejningstal) for en typisk produktionsmodel af motoren målt iht. SAE-standarden J1349/ISO1585. Motorer fra masseproduktionen kan afvige fra denne værdi. Den faktiske effekt på motoren, som monteres i den færdige maskine, vil afhænge af driftshastigheden, miljøhensyn og andre værdier.

Anm. 2: Emission af støj til omgivelserne målt som lydeffekt (L_{WA}) i henhold til Rådets direktiv 2000/14/EF.

Anm. 3: Lydtryksniveau iht. EN 836. Rapporterede data for lydtryksniveau har en typisk statistisk spredning (standardafvigelse) på 1,2 dB (A).

Anm. 4: Vibrationsniveau iht. EN 836. Rapporterede data for vibrationsniveau har en typisk statistisk spredning (standardafvigelse) på 0,2 m/s² (rat) og 0,8 m/s² (sæde).

TEKNISKE DATA

VIGTIG INFORMATION Når dette produkt er nedslidt og ikke længere anvendes, skal det leveres tilbage til forhandleren eller en anden instans for genanvendelse.

VIGTIG INFORMATION For at forbedre produktet kan specifikationer og udformning ændres uden forudgående meddelelse. Der gøres opmærksom på, at ingen retslige krav kan gøres gældende på grundlag af informationerne i denne brugsanvisning. Brug udelukkende originaldele ved reparation. Anvendes fremmede dele, ophører garantiens gyldighed.

EF-overensstemmelseserklæring (Gælder kun Europa)

Husqvarna AB, SE-561 82 Huskvarna, Sverige, tlf.: +46-36-146500 erklærer hermed, at McCulloch M105-85F og M125-85FH fra årgangsserienummer 2013 og fremad (årstallet er angivet i klartekst på typeskiltet efterfulgt af et serienummer) stemmer overens med forskrifterne i RÅDETS DIREKTIV:

af den 17. maj 2006 "angående maskiner" **2006/42/EF**

af den 15. december 2004 "angående elektromagnetisk kompatibilitet" **2004/108/EØF**.

af den 8. maj 2000 "angående emission af støj til omgivelserne" **2000/14/EF**.

Oplysninger om støjemissioner og klippebredde fremgår af kapitlet Tekniske data

Følgende harmoniserede standarder opfyldes: **EN ISO 12100-2, EN-836**.

0404, SMP Svensk Maskinprovning AB, Fyrisborgsgatan 3, SE-754 50 Uppsala, Sverige, har udstedt rapporter vedrørende opfyldelse af bestemmelserne i bilag VI til Rådets direktiv af 8. maj 2000 "angående støjemission i miljøet" 2000/14/EF.

Certifikaterne har nummer: 01/901/207, 01/901/208

Huskvarna, den 3. januar 2013



Claes Losdal, Udviklingschef/Haveprodukter (Autoriseret repræsentant for Husqvarna AB og ansvarlig for teknisk dokumentation.)

WWW.McCULLOCH.COM

Originale instruktioner

115512-06



2013-01-15