

Bruksanvisning

M105-97F

M125-97FH



Läs igenom bruksanvisningen noggrant och förstå innehållet innan du använder maskinen.

Svenska

INNEHÅLL

Innehåll

INNEHÅLL

Innehåll	2
INLEDNING	
Bäste kund!	3
Färd och transport på allmän väg	3
Bogsering	3
Användning	3
God service	3
Tillbehör	3
SERVICEJOURNAL	
Före användning	4
Efter de första 8 timmarna	4
SYMBOLFÖRKLARING	
Symboler	5
SÄKERHETSINSTRUKTIONER	
Säkerhetsinstruktioner	7
Försäkra Din åkgräsklippare	7
Allmän användning	7
Körning i sluttningar	8
Gör så här	8
Barn	9
Skötsel	9
Transport	10
VAD ÄR VAD?	
Reglagens placering	11
PRESENTATION	
Presentation	12
Broms-/Frikopplingspedal M105-97F	12
Bromspedal / Parkeringsbroms M105-97F	12
Parkeringsbroms M125-97FH	13
Gas- och chokereglage	13
Hastighetsreglage M125-97FH	13
Klippaggregat	13
Lyftpedal för klippaggregatet	13
Spak för drivning av knivarna	14
Spak för inställning av klipphöjd	14
Sits	14
Tankning	15
Frikopplingsreglage M125-97FH	15
MONTERING	
Montera ratt	16
Montera sits	16
Montera klippaggregat	16
Demontering av klippaggregat	17
Montering av mulchingplugg	18
Montering av sidoutkast	18
KÖRNING	
Före start	20
Starta motorn	20
Start av motor med svagt batteri	21
Körning av åkgräsklipparen	22
Klippningstips	23
Start i backe, M105-97F	24
Stoppa motorn	24

SKÖTSEL

Skötselschema	26
Rengöring	27
Demontering av åkgräsklipparens kåpor	27
Smörjning av drivkedja M105-97F	28
Kontroll av broms M105-97F	28
Justering av gasvajer	28
Byte av luftfilter	28
Kontroll av däckens lufttryck	29
Tändsystem	29
Säkringar	30
Kontroll av säkerhetssystem	30
Kontroll av motorns kylflöde	30
Kontroll av knivar	31
SMÖRJNING	
Kontroll av motorns oljenivå	32
Byte av motorolja	32
Felsökningsschema	
Felsökningsschema	33
Förvaring	
Vinterförvaring	34
Skydd	34
Service	34
TEKNISKA DATA	
Tekniska data	35
EG-försäkran om överensstämmelse	36

INLEDNING

Bäste kund!

Tack för att Du valde en McCulloch M105-97F / M125-97FH. McCulloch M105-97F / M125-97FH är byggda enligt ett unikt koncept med frontmonterat klippaggregat. McCulloch M105-97F / M125-97FH är byggd för högsta effektivitet även på små och trånga ytor.

Denna bruksanvisning är en värdehandling. Genom att följa dess innehåll (användning, service underhåll etc) kan Du väsentligt höja maskinens livslängd och även dess andrahandsvärde.

När Du säljer Din McCulloch M105-97F / M125-97FH, se till att överlåta bruksanvisningen till den nya ägaren.

Se till att service dokumenteras. En god journalföring sänker servicekostnaderna för det säsongsbundna underhållet och påverkar maskinens andrahandsvärde. Ta med bruksanvisningen när McCulloch M105-97F / M125-97FH lämnas till verkstad för serviceåtgärder.

Färd och transport på allmän väg

Kontrollera gällande vägtrafikbestämmelser före färd och transport på allmän väg. Vid eventuell transport ska Du alltid använda godkända spännanordningar och se till att maskinen är väl förankrad.

Bogsering

När din maskin är utrustad med hydrostat bör du endast bogsera maskinen ytterst korta sträckor och i låg hastighet annars finns risk för att hydrostaten skadas.

Kraftöverföringen måste frikopplas vid bogsering, se anvisningar under rubrik Frikopplingsreglage.

Användning

Denna åkräsklippare är konstruerad för att klippa gräs på fria och jämna markytor. Tillverkarens anvisningar avseende drift, underhåll och reparation måste följas noggrant.

Maskinen får enbart handhas, underhållas och repareras av personer som känner till maskinens särskilda egenskaper och kan säkerhetsföreskrifterna.

Olycksförebyggande bestämmelser, andra allmänna säkerhetsbestämmelser och yrkesmedicinska regler samt trafikregler måste alltid följas.

Egenhändigt utförda modifieringar av maskinens konstruktion kan fria tillverkaren från ansvar vid eventuell materiell eller personlig skada som kan uppkomma som resultat av dessa.

God service

När Du behöver reservdelar eller support i servicefrågor, garantiärenden etc vänder Du dig till inköpsstället.

På maskinens typskylt anges:

- Maskinens typbeteckning.
- Tillverkarens produktnummer.
- Maskinens tillverkningsnummer.

Ange typbeteckning och tillverkningsnummer vid reservdelsbeställning.

Tillbehör

Följande tillbehör är godkända till McCulloch M105-97F / M125-97FH:

- 965 87 05-01 Sopborste 32".
- 504 79 54-01 Vagn Promo.
- 954 12 00-43 Mossrivare.
- 964 99 57-03 Vertikalskärare.
- 954 12 00-46 Spridare 30".

Före användning

- 1 Ladda batteriet med max 3 Amp. i 4 timmar.
- 2 Montera klippaggregatet på maskinen, se "Montera klippaggregat".
- 3 Montera ratt, sits samt i förekommande fall övriga detaljer, se "Montera ratt" och "Montera sits".
- 4 Kontrollera och justera lufttryck i däck, se "Tekniska data".
- 5 Kontrollera att rätt mängd olja finns i motorn, se "Tekniska data".
- 6 Anslut batteriet, se "Anslut batteri".
- 7 Fyll bränsle och starta motorn, se "Tankning" och "Starta motorn".
- 8 Kontrollera att inte maskinen rör sig i neutralläge.
- 9 Kontrollera:
 - Körning framåt, se "Körning".
 - Körning bakåt, se "Körning".
 - Aktivering av knivar, se "Spak för drivning av knivarna".
 - Säkerhetsbrytare för sits, se "Kontroll av säkerhetssystem".
 - Säkerhetsbrytare för parkeringsbroms, se "Kontroll av säkerhetssystem".

Efter de första 8 timmarna

- 1 Byt motorolja, se "Byte av motorolja".

SYMBOLFÖRKLARING

Symboler

Dessa symboler finns på åkgräsklipparen och i bruksanvisningen.

VARNING! Starvtigt eller felaktigt användande kan resultera i allvarliga skador eller dödsfall för användaren eller andra.



Läs igenom bruksanvisningen noggrant och förstå innehållet innan du använder maskinen.



Använd alltid:

- Godkända hörselskydd



Denna produkt överensstämmer med gällande EG-direktiv.



Back



Neutral



Snabb



Sakta



Stoppa motorn.



Batteri



Choke



Bränsle



Oljenivå



Klipphöjd



Bakåt



Framåt



Tändning



Varning för roterande delar. Akta händer och fötter.



Drivning knivar



Drivning knivar av



Parkeringsbroms släppt



Parkeringsbroms aktiverad



Koppling



SYMBOLFÖRKLARING

Bulleremissioner till omgivningen enligt Europeiska Gemenskapens direktiv. Maskinens emission anges i kapitel Tekniska data och på dekal.



Roterande knivar För ej hand eller fot under kåpan när motorn är igång



Kör aldrig tvärs över en sluttning



Kör aldrig nära kanter, diken eller backar



Använd aldrig åkgräsklipparen om personer, speciellt barn eller husdjur, uppehåller sig i närheten



Ta aldrig med passagerare på åkgräsklipparen eller på redskap



Kör mycket sakta utan klippaggregat



Vid full hastighet ska klippaggregatet vara monterat.



Stäng av motorn och ta av tändkabeln före reparation eller underhåll



SÄKERHETSINSTRUKTIONER

Säkerhetsinstruktioner

Dessa instruktioner är till för din säkerhet. Läs dem noggrant.

Försäkra Din åkgräsklippare

- Kontrollera försäkringen för Din nya åkgräsklippare.
- Kontakta ditt försäkringsbolag.
- Du bör ha heltäckande försäkring för trafik, brand, skada, stöld och ansvar

Allmän användning

- Läs alla instruktioner i denna bruksanvisning och på maskinen innan du startar den. Förvissa dig om att du förstår dem och följ dem sedan.

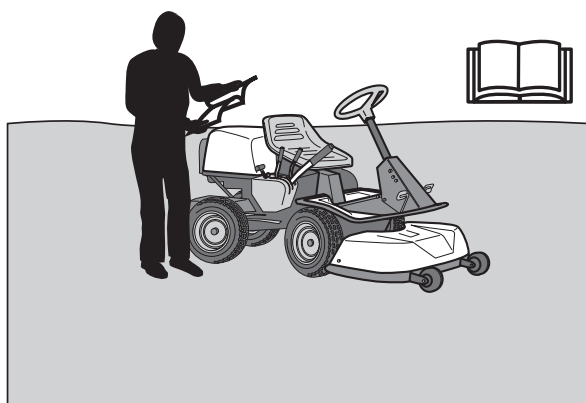

VARNING! Denna maskin alstrar under drift ett elektromagnetiskt fält. Detta fält kan under vissa omständigheter ge påverkan på aktiva eller passiva medicinska implantat. För att reducera risken för allvarliga eller livshotande skador rekommenderar vi därför personer med implantat att rådgöra med läkare samt tillverkaren av det medicinska implantatet innan denna maskin används.

- Lär dig hur du på ett säkert sätt skall använda maskinen och reglagen och lär dig hur man stannar snabbt. Lär dig också att känna igen säkerhetsdekalerna.
- Låt maskinen endast användas av vuxna som är förtrogna med den.
- Se till att ingen befinner sig nära maskinen när du startar motorn, kopplar in drivningen eller kör.
- Rensa området från föremål som stenar, leksaker, trådar etc som kan fångas upp av knivarna och slungas iväg.



- Stoppa motorn och förhindra motorstart innan du rensar utloppsrännan.
- Se upp för utkastet och rikta det inte mot någon.
- Stoppa motorn och förhindra motorstart innan du rengör klippagregatet.
- Tänk på att föraren är ansvarig för faror eller olyckor.
- Medtag aldrig passagerare. Maskinen är endast avsedd att användas av en person.



- Titta alltid nedåt och bakåt före och under bakåtkörning. Håll uppsikt på både små och stora hinder.
- Sakta in innan du svänger.
- Stäng av knivarna när du inte klipper.
- Var försiktig när du rundar ett fast föremål, så att knivarna inte slår emot det. Kör aldrig över några främmande föremål.



VARNING! Denna maskin kan klippa av händer, fötter och slunga iväg föremål. Underlåtenhet att följa säkerhetsföreskrifterna kan leda till svåra skador.



VARNING! Avgaserna från maskinens motor, inklusive vissa ämnen däri, samt vissa maskindelar innehåller eller utsöndrar kemikalier som anses orsaka cancer, fosterskador eller andra fortplantningsskador. Motorn avger kolmonoxid som är en färglös, giftig gas. Använd inte maskinen i slutna utrymmen.

- Använd maskinen endast i dagsljus eller under andra väl upplysta förhållanden. Håll maskinen på ett säkert avstånd från hål och andra ojämnheter i marken. Var uppmärksam på andra tänkbara risker.
- Använd aldrig maskinen om du är trött, om du har druckit alkohol eller intagit andra droger eller om du använder vissa mediciner som kan påverka din syn, omdömesförmåga eller koordinering.
- Se upp för trafik när du arbetar nära en väg eller korsar den.
- Lämna aldrig maskinen utan uppsikt med motorn igång. Stäng alltid av knivarna, aktivera parkeringsbromsen, stoppa motorn och ta ur nyckeln innan du lämnar maskinen.

SÄKERHETSINSTRUKTIONER

- Låt aldrig barn eller andra personer som inte utbildats i handhavande av maskinen, använda eller underhålla den. Lokala föreskrifter kan reglera användarens ålder.



VARNING! Vid all användning av maskinen skall godkänd personlig skyddsutrustning användas. Personlig skyddsutrustning eliminerar inte skaderisken, men den reducerar effekten av en skada vid ett olyckstillbud. Be din återförsäljare om hjälp vid val av utrustning.

- Använd hörselskydd för att minimera risken för hörselskador.



- Bär aldrig löst sittande kläder som kan fastna i rörliga delar.
- Använd aldrig maskinen barfota. Bär alltid skyddsskor eller skyddsstövlar, helst med stålhätta.



- Se till att ha första förband nära till hands när du använder maskinen.



Körning i sluttningar

Körning i sluttningar är en av de operationer där risken är störst att föraren tappar kontrollen eller maskinen välter, vilket kan vålla svåra skador eller dödsfall. Alla sluttningar kräver extra försiktighet. Om du inte kan backa uppför sluttningen eller om du känner dig osäker, låt då bli att klippa den.

VIKTIGT!

Kör inte i nedförslutning med upplyft aggregat.

Gör så här

- Avlägsna hinder som stenar, trädgrenar etc.
- Klipp uppåt och nedåt, inte i sidled.

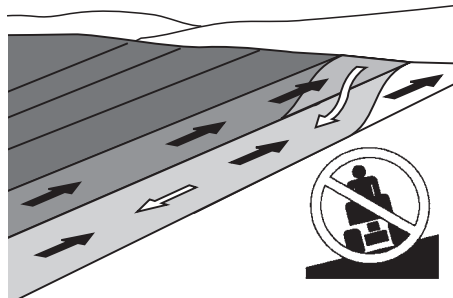

- Kör aldrig maskinen i terräng som lutar mer än 10°.
- Undvik att starta eller stanna i en sluttning. Om däcken börjar slira, stäng av knivarna och kör sakta ner för sluttningen.
- Kör alltid jämnt och långsamt i sluttningar.
- Gör inga plötsliga förändringar av hastighet eller riktning.
- Undvik onödiga svängar i sluttningar, och om det är nödvändigt, sväng då sakta och gradvis nedåt, om möjligt. Kör sakta. Använd små rattutslag.

McCulloch M105-97F: Välj en låg växel, så att du ej behöver stanna och växla. Maskinen motorbromsar även bättre på låg växel.

- Se upp för och undvik att köra över fåror, gropar och upphöjningar. I ojämn terräng kan maskinen lätt välta. Högt gräs kan dölja hinder.



- Klipp inte nära kanter, diken eller bankar. Maskinen kan plötsligt slå runt om ett hjul kommer över kanten av ett stup eller ett dike, eller om en kant ger vika.
- Klipp inte vått gräs. Det är halt, och däcken kan tappa greppet, så att maskinen glider.
- Försök inte stabilisera maskinen genom att sätta foten i marken.
- Vid rengöring av underredet får maskinen aldrig köras nära kant eller dike.
- Håll vid klippning avstånd till buskar och annat material för att undvika värmepåverkan.

SÄKERHETSINSTRUKTIONER

Barn

- Allvarliga olyckor kan inträffa om man inte är uppmärksam på barn i närheten av maskinen. Barn lockas ofta till maskinen och klipparbetet. Utgå aldrig ifrån att barn stannar kvar där du senast såg dem.
- Håll barn borta från klippområdet och under noggrann uppsikt av någon annan vuxen.
- Var på din vakt och stäng av maskinen om barn kommer in i arbetsområdet.
- Före och under en backningsmanöver, se bakåt och nedåt efter små barn.
- Låt aldrig barn åka med. De kan falla av och göra sig mycket illa eller vara i vägen för en riskfri manövrering av maskinen.
- Låt aldrig barn manövrera maskinen.

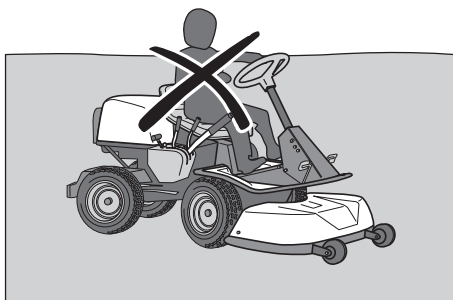

- Var extra försiktig i närheten av hörn, buskar, träd eller andra föremål som skymmer sikten.

Skötsel

- Stoppa motorn. Förhindra start genom att avlägsna tändkablarna från tändstiften eller ta ur tändningsnyckeln innan du gör några justeringar eller utför underhåll.
- Fyll aldrig på bränsle inomhus.



- Bensin och bensinångor är giftiga och mycket brandfarliga. Var extra försiktig vid hantering av bensin, då ovarsam hantering kan resultera i personskador eller brand.
- Förvara bränslet endast i behållare som är godkända för detta ändamål.
- Ta aldrig av bränsletanklocket och fyll aldrig på bensin medan motorn är igång.
- Låt motorn svalna, innan du fyller på bränsle. Rök inte. Fyll inte på bensin i närheten av gnistor eller öppen eld.
- Hantera olja, oljefilter, bränsle och batteri varsamt, av miljöhänsyn. Följ de lokala återvinningsbestämmelserna.

- Elektriska stötar kan orsaka skador. Vidrör ej några kablar när motorn är igång. Prova ej tändningssystemet med fingrarna.



VARNING! Motorn och avgassystemet blir mycket varma under drift. Risk för brännskador vid beröring. Håll vid klippning avstånd till buskar och annat material för att undvika värmepåverkan.

- Har läckage uppstått i bränslesystemet får motorn ej startas förrän detta åtgärdats.
- Förvara maskinen och bränslet på ett sådant sätt att det inte finns någon risk att läckande bränsle eller bränsleångor kan åstadkomma skada.
- Kontrollera bränslenivån före varje användning och lämna plats för bränslet att utvidgas, eftersom värmen från motorn och solen i annat fall kan få bränslet att utvidgas så att det rinner över.
- Undvik överfyllning. Har bensin spillts på maskinen, torka upp denna och vänta tills den vädrats bort innan motorn startas. Om du spillt på kläderna skall dessa bytas.
- Låt maskinen svalna innan Du gör några åtgärder i motorrummet.



VARNING! Batteriet innehåller bly och blyföreningar, kemikalier som anses orsaka cancer, fosterskador eller andra fortplantningsskador. Tvätta händerna efter beröring av batteriet.

- Var mycket försiktig vid hantering av batterisyra. Syra på huden kan vålla svåra frätskador. Vid spill på huden, skölj omedelbart med vatten.
- Syra i ögonen kan orsaka blindhet, kontakta genast läkare.
- Var försiktig vid underhåll av batteriet. I batteriet bildas explosiv gas. Utför aldrig underhåll på batteriet medan du röker eller i närheten av öppen eld eller gnistor. Batteriet kan då explodera och vålla svåra skador.

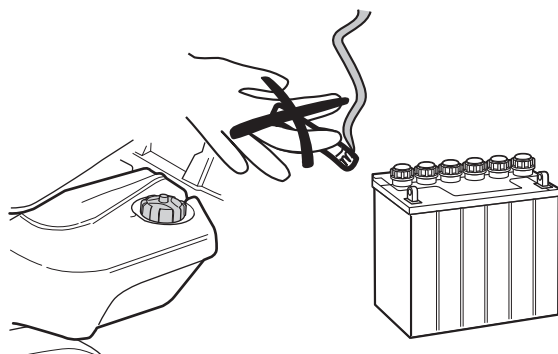

- Se till att bultar och muttrar är ordentligt åtdragna och att utrustningen är i gott skick.
- Ändra aldrig på säkerhetsanordningar. Kontrollera regelbundet att de fungerar. Maskinen får inte köras med defekta eller ej monterade skyddsplåtar, skyddshuvar, säkerhetsströmbrytare eller andra skyddsanordningar.
- Beakta risken för att skadas av rörliga eller varma delar om motorn startas med öppen motorhuv eller borttagna skyddskåpor.

SÄKERHETSINSTRUKTIONER

- Ändra inte regulatorinställningen och undvik att köra motorn med för högt varvtal. Om du kör med för högt varvtal föreligger risk för maskinskador.
- Använd aldrig maskinen inomhus eller i utrymmen som saknar ventilation. Avgaserna innehåller kolmonoxid, en luktlös, giftig och livsfarlig gas.

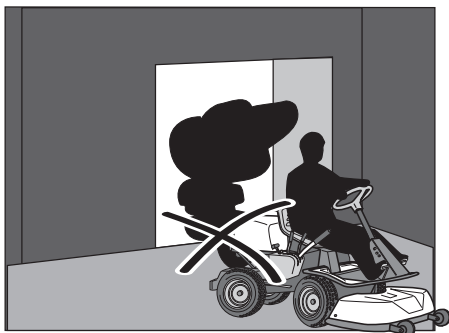

- Stoppa och inspektera utrustningen om du kör på något föremål. Reparera, om nödvändigt, innan du startar.
- Gör aldrig justeringar med motorn igång.
- Maskinen är provad och godkänd endast med av tillverkaren levererad eller rekommenderad utrustning.
- Knivbladen är vassa och kan ge skärskador. Linda in bladen eller använd skyddshandskar när du hanterar dem.
- Kontrollera parkeringsbromsens funktion regelbundet. Justera och underhåll efter behov.
- Minska brandrisken genom att göra maskinen ren från gräs, löv och annat skräp som fastnar i den. Låt maskinen svalna innan den ställs in i förvaringsutrymmet.

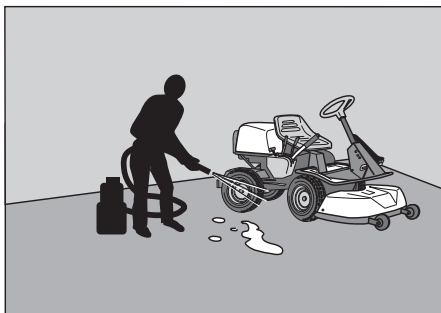

Transport

VIKTIGT!

Parkeringsbromsen räcker inte för att låsa fast maskinen vid transport. Se till att späna fast maskinen väl på transportfordonet.

- Maskinen är tung och kan vålla svåra krosskador. Var extra försiktig när den lastas av eller på en bil eller ett släpfordon.
- Använd ett godkänt släpfordon för att transportera maskinen.

För säkring av maskinen på släpfordonet används två godkända spännband och fyra kilformade hjulklotsar.

Aktivera parkeringsbromsen och surra spännbanden runt stabila delar på maskinen, exempelvis ram eller bakvagn. Säkra maskinen genom att späna banden bakåt respektive framåt på släpfordonet.

Placera hjulklotsarna framför och bakom bakhjulen.

- Kontrollera och följ lokala vägtrafikbestämmelser innan du transporterar eller kör maskinen på någon väg.

VAD ÄR VAD?

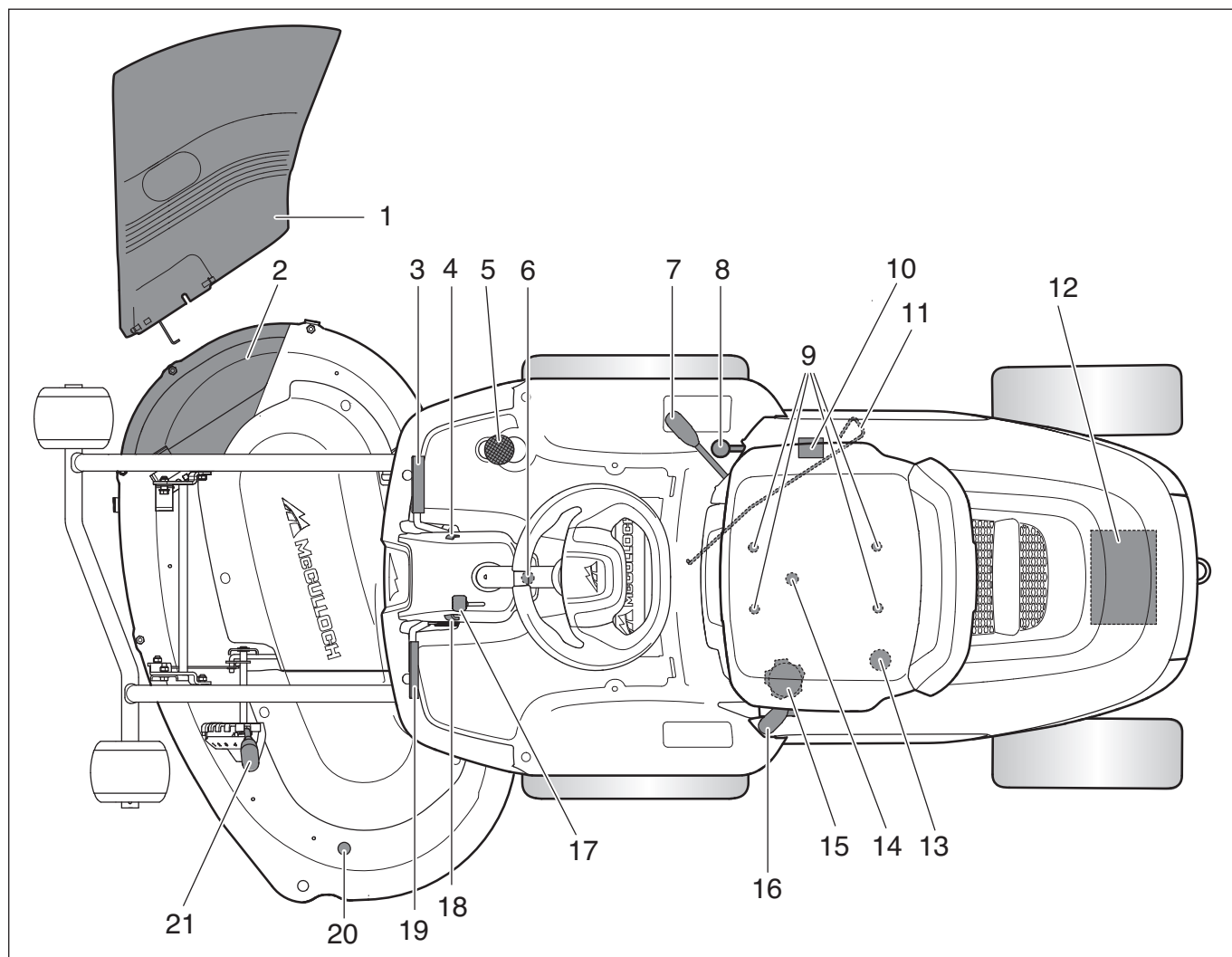

Reglagens placering

- | | |
|--|--|
| 1 Sidutkast klippaggregat | 11 Spak för urkoppling av drivning, M125-97FH |
| 2 Mulchingplugg | 12 Batteri |
| 3 Hastighetsreglage för körning framåt, M125-97FH. Kopplingspedal, Neutralläge och Parkeringsbroms, M105-97F | 13 Oljesticka |
| 4 Spärrknapp för parkeringsbroms, M105-97F | 14 Huvlås |
| 5 Hastighetsreglage för körning bakåt, M125-97FH | 15 Bränsletanklock |
| 6 Tändningslås | 16 Spak för drivning av knivar |
| 7 Växelspak, M105-97F | 17 Gasreglage/chokereglage |
| 8 Parkeringsbroms, M125-97FH | 18 Spärrknapp för klippaggregat (upplyft läge) |
| 9 Inställning av säte | 19 Lyftpedal för klippaggregat |
| 10 Produkt- och serienummerskyt | 20 Slanganslutning |
| | 21 Spak för inställning av klipphöjd |

PRESENTATION

Presentation

Grattis till ditt val av en utmärkt kvalitetsprodukt som du kommer att ha glädje av länge.

McCulloch M105-97F har en växellåda av "inlinetyp" med 3 växlar framåt och en bakåt.

På McCulloch M125-97FH sker kraftöverföringen med en hydrostatisk växellåda med steglös variation av hastigheten.

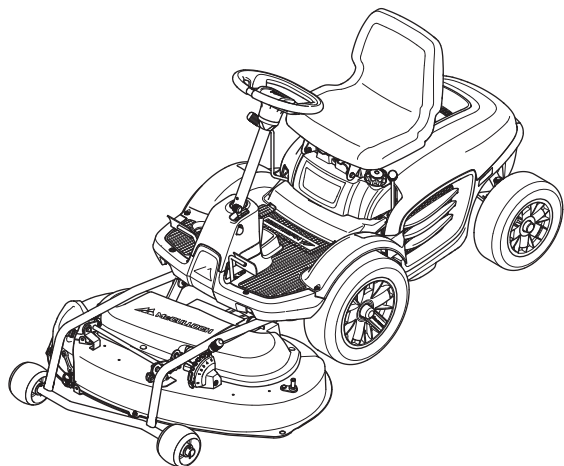

Broms-/Frikopplingspedal M105-97F

Broms- och frikopplingspedal är gemensam på maskinen. Du aktiverar frikopplingen och bromsen genom att trycka ner pedalen helt. Frikopplingspedalen frikopplar motorn och stoppar drivningen.

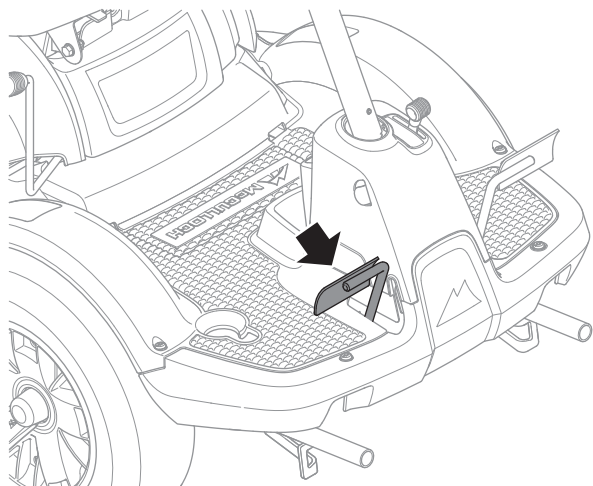

Knivarnas drivning påverkas inte av frikopplingspedalen.

Bromspedal / Parkeringsbroms M105-97F

Bromspedalen aktiverar en skivbroms som är placerad på växellådan och bromsar drivhjulen.

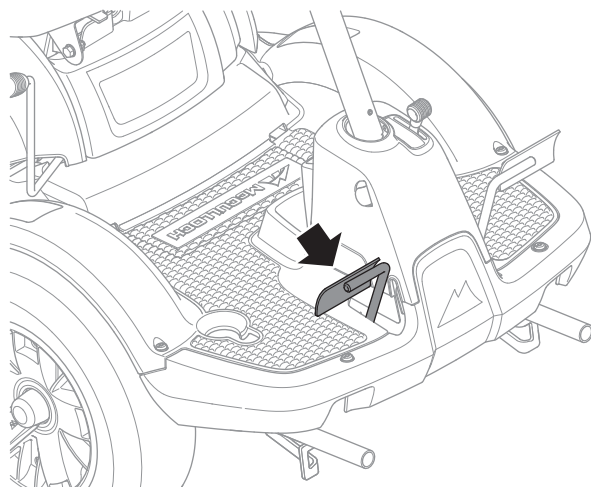

Parkeringsbromsen aktiveras på följande sätt:

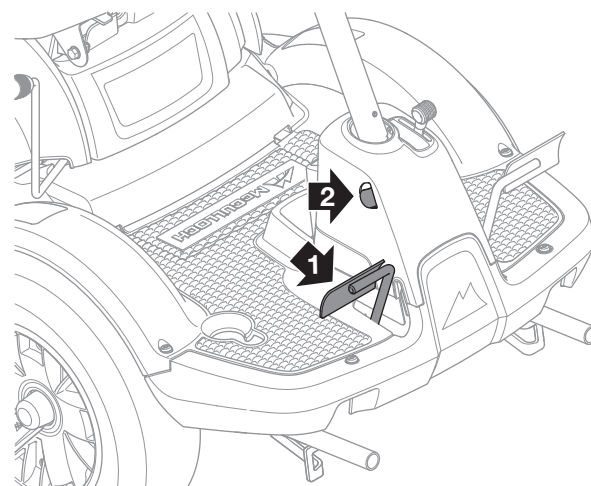

- 1 Tryck ner parkeringsbromspedalen.
- 2 Tryck in spärrknappen på rattstolpen.
- 3 Släpp upp parkeringsbromspedalen medan knappen hålls intryckt.

Parkeringsbromsens spärr kopplas automatiskt ur då bromspedalen trycks ner.

PRESENTATION

Parkeringsbroms M125-97FH

Parkeringsbromsen aktiveras på följande sätt:

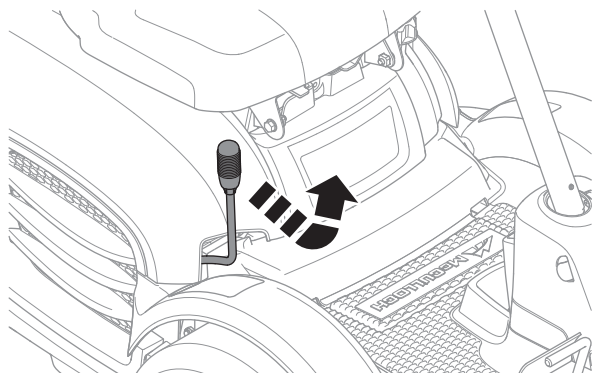

- 1 Skjut parkeringsbromsspaken framåt.
- 2 Haka fast spaken i främsta läget.

Gas- och chokereglage

Gasreglaget reglerar motorns varvtal och därmed även knivarnas rotationshastighet.

Reglaget används även för att aktivera chokefunktionen. Vid inkoppling av chokefunktionen får motorn en fetare blandning av bränsle och luft, vilket underlättar vid kallstarter.

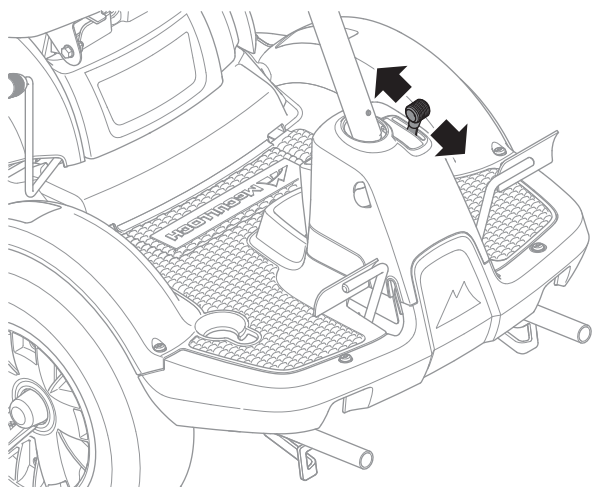

Hastighetsreglage M125-97FH

Maskinens hastighet regleras steglöst med två pedaler. Vid färd framåt används pedal (1) och vid färd bakåt pedal (2).

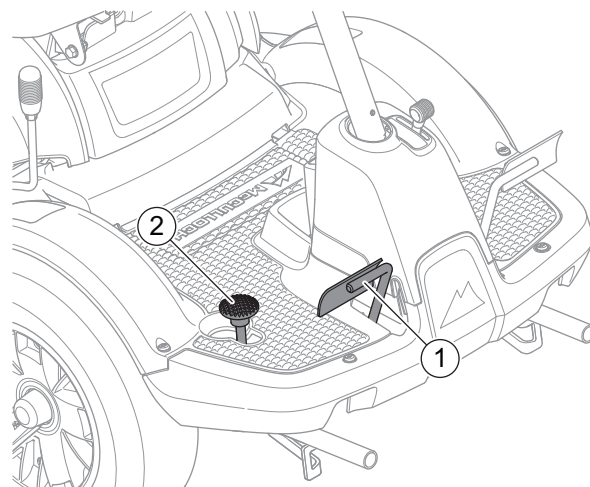

WARNING! Se till att inte grenar kan påverka pedalerna vid klippning under buskar. Risk för oönskad manöver.

Klippaggregat

Maskinerna har ett 2-knivs mulching-aggregat som finfördelar klippt till gödning. Klippaggregatet kan även användas med sidoutkast genom att montera sidoutkastet på aggregatet. Se "Montering av sidoutkast".

Lyftpedal för klippaggregatet

Lyftpedalen används för att ställa klippaggregatet i transport- eller klippläge. Innan man lyfter upp aggregatet ska man stänga av drivningen av knivarna.

Om pedalen trycks ner kommer aggregatet att höjas upp (transportläge).

Transportläge aktiveras på följande sätt:

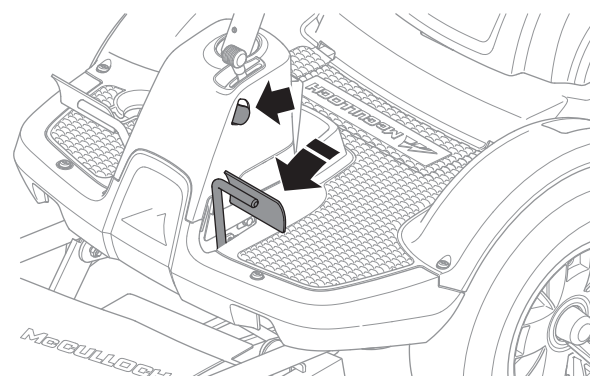

- 1 Tryck ner lyftpedal för klippaggregat.
- 2 Tryck in spärrknappen på rattstolpen.
- 3 Släpp upp lyftpedalen medan knappen hålls intryckt.

PRESENTATION

Om lyftpedalen släpps utan att spärrknappen trycks in kommer aggregatet att sänkas ner (klippläge).

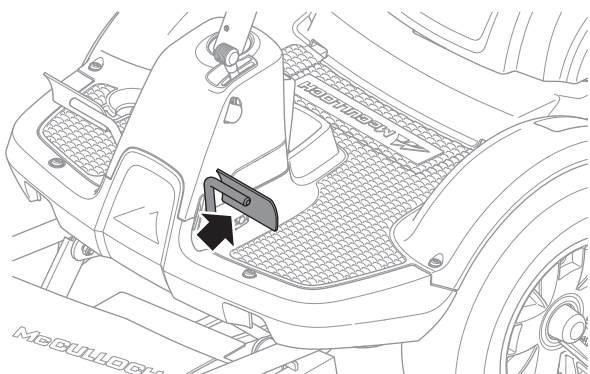

Pedalen kan också användas för att tillfälligt reglera klipphöjden vid t.ex. en mindre upphöjning i gräsmattan.

Spak för drivning av knivarna

Lossa spaken och för den framåt, knivarna börjar rotera.

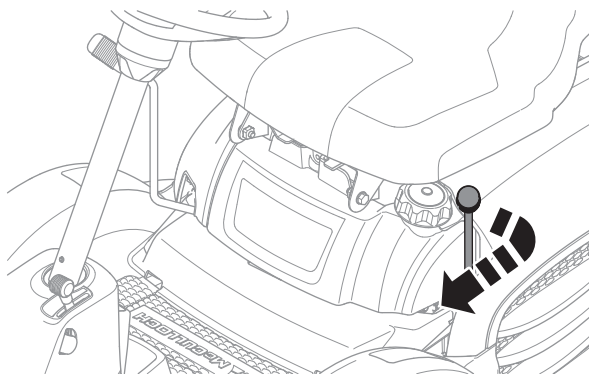

För att stoppa drivningen av knivarna för man spaken bakåt och låser den.

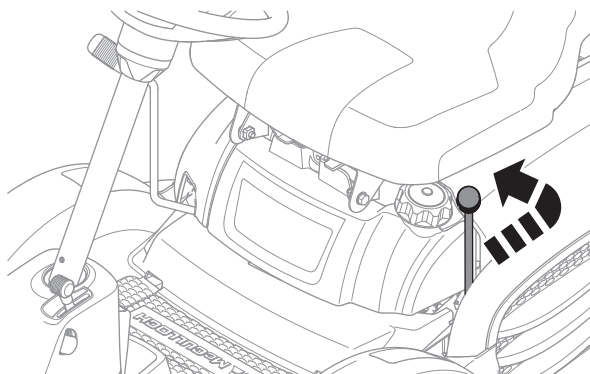

Spak för inställning av klipphöjd

Med spaken kan klipphöjden regleras i 5 olika lägen, där läge "1" är lägsta klipphöjd och läge "5" högst klipphöjd. Läge "S" är serviceläge.

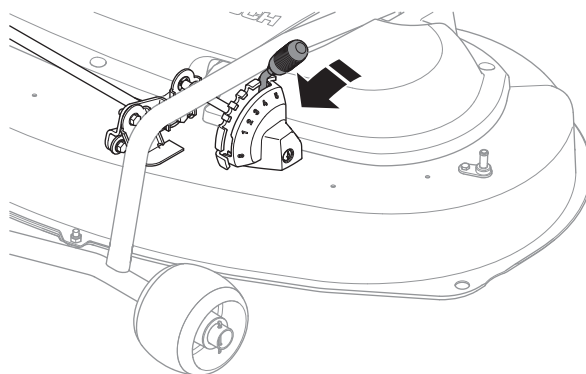

Innan höjden regleras måste man stoppa drivningen av knivarna.

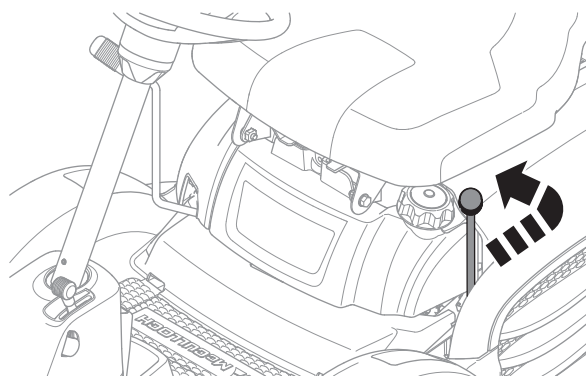

Sits

Sitsen har en ledad infästning i framkant och kan fällas framåt.

Sitsen kan även justeras i längsled.

Lossa bultarna under sitsen och justera den framåt eller bakåt till önskat läge.

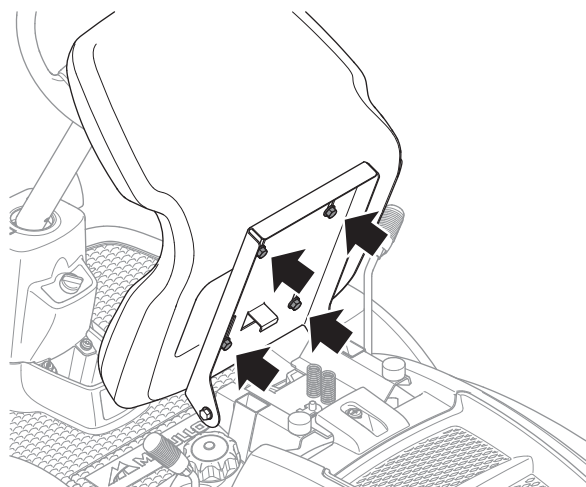

PRESENTATION

Tankning

Motorn skall köras på lägst 85-oktanig blyfri bensin (ej oljeblandad). Miljöanpassad alkylatbensin kan med fördel användas. Använd inte bensin som innehåller metanol.

Fyll inte tanken helt, lämna minst 2,5 cm (1") expansionsutrymme.

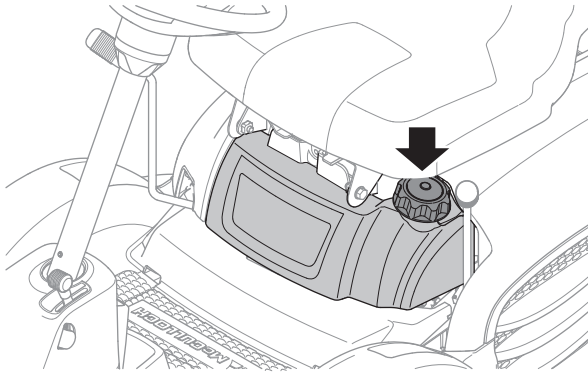

VARNING! Bensin är mycket brandfarligt. Iakttag försiktighet och tanka utomhus (se säkerhetsinstruktionerna).

VIKTIGT!

Använd inte bränsletanken som avlastningsyta.

Frikopplingsreglage M125-97FH

För att åkgräsklipparen ska kunna flyttas med avstängd motor måste frikopplingsreglaget dras ut.

- Stäng av motorn.
- Fäll upp sitsen och öppna motorhuven.
- Dra reglagen till sina ändlägen, använd inga mellanlägen.
- Dra ut reglaget för att frikoppla drivsystemet.

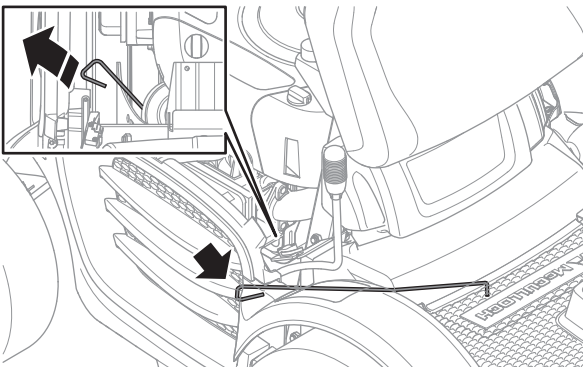

- Skjut in reglaget för att koppla in drivsystemet.

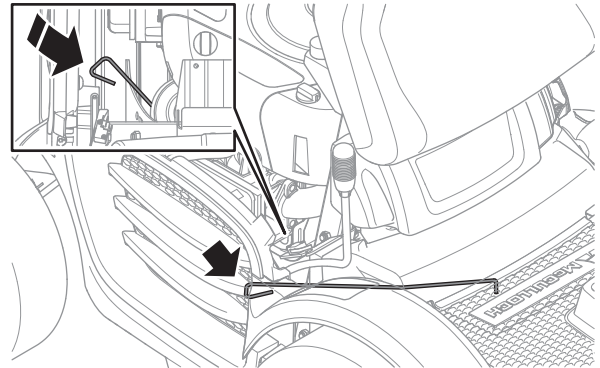

MONTERING

Montering

Innan du kan använda din åkräsklippare behöver den monteras.

Montera ratt

Montera ratt/rattstång på styrstångens axel och slå i spännstift genom hela rattstången.

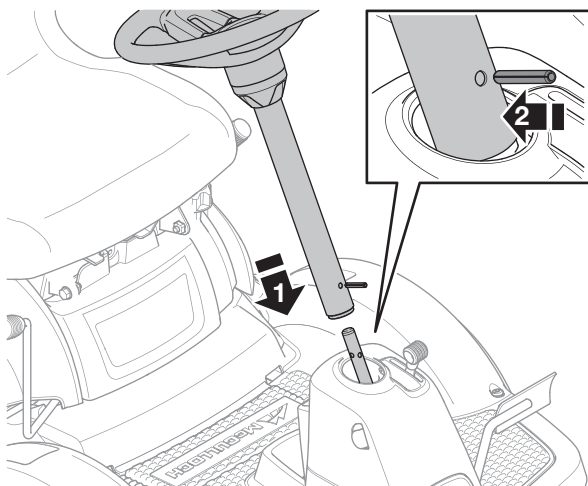

Montera sits

Montera sitsen med de fyra skruvarna. Justera in sitsen till önskat läge.

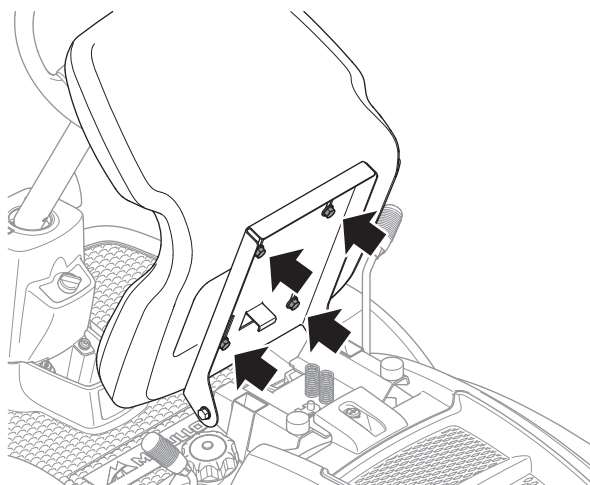

Montera klippaggregat

Montera klippaggregatet enligt följande information, som du även hittar under klippaggregatskåpan:

- 1 Säkerställ att parkeringsbromsen är aktiverad.

- 2 Placera remmen under staget på klippaggregatet.

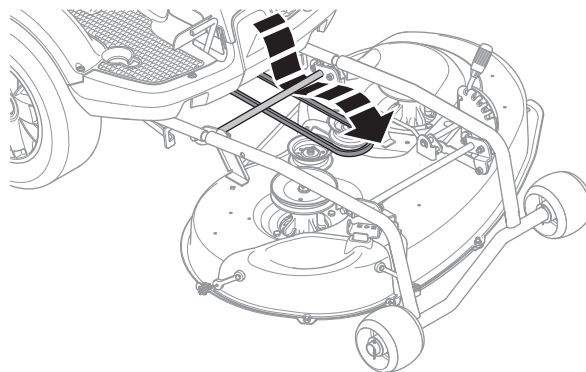

- 3 Ställ klipphöjden i serviceläge (S).

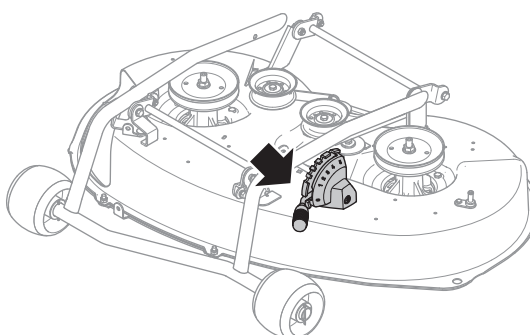

- 4 Passa in klippaggregatets rör med aggregatramens rör.

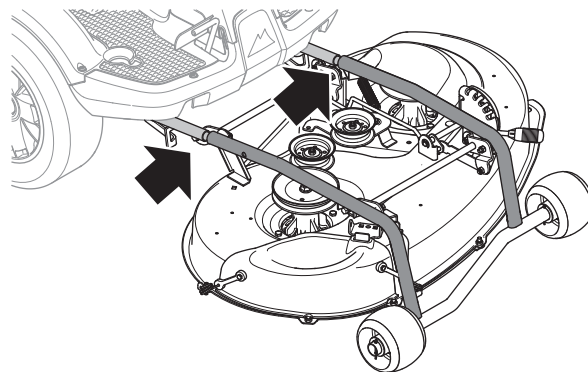

- 5 Skjut in klippaggregatet och se till att styrbultarna passar in i spåren på aggregatramen, en på varje sida.

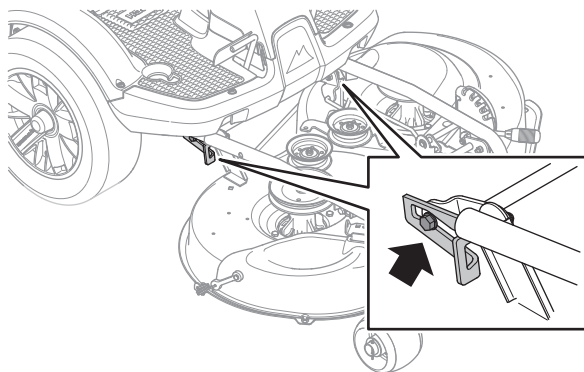

MONTERING

- 6 Ta tag i rören och skjut in aggregatet tills det tar stopp och rören bottnar. Sätt dit sprinten i redskapsramen.

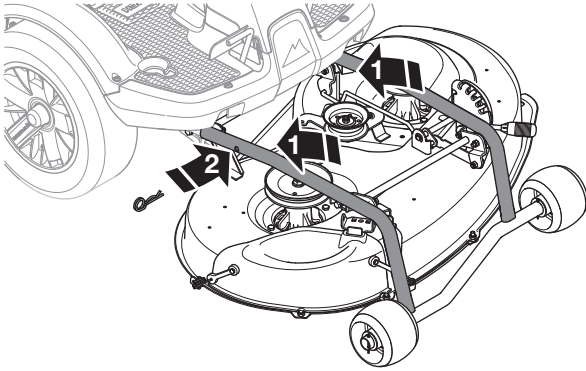

- 7 Sätt dit remmen enligt bilden.

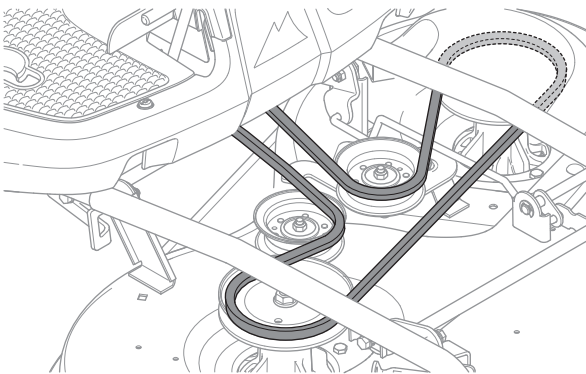

- 8 Spänn remmen med remspännaren.

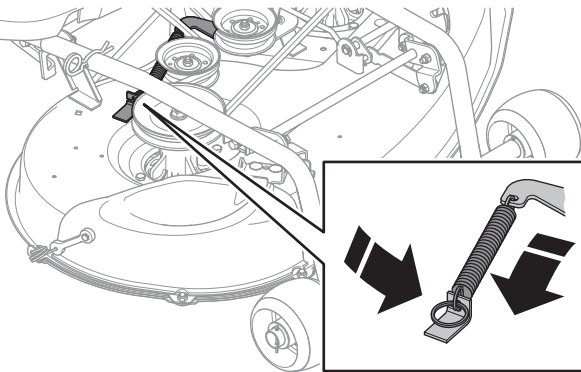

- 9 Sätt dit frontkåporna.

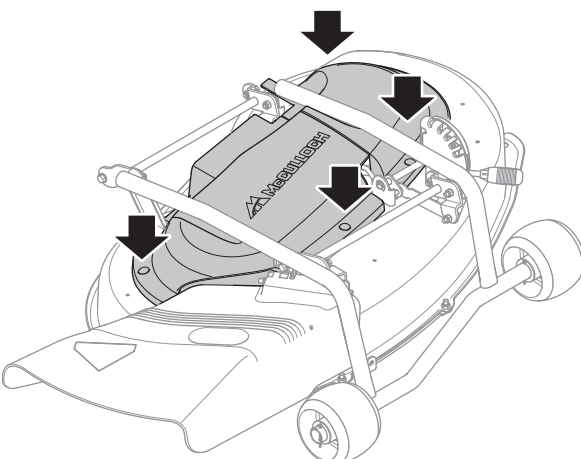

- 10 Ställ klipphöjdsreglaget i något av lägena 1-5

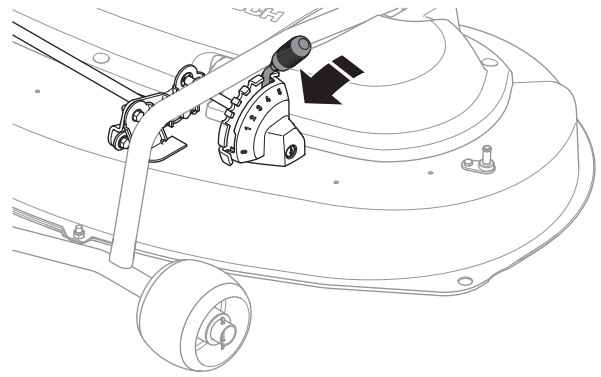

Demontering av klippaggregat

För att underlätta att rengöra och göra service på klippaggregatet kan man ta bort aggregatet.

För att ta bort klippaggregatet gör på följande vis.

- 1 Ställ maskinen i plant läge.
- 2 Aktivera och spärra parkeringsbromsen.

M105-97F:

- Tryck ner parkeringsbromspedalen (1).
- Tryck in spärknappen (2) på rattstolpen.
- Släpp upp bromspedalen medan knappen hålls intryckt.

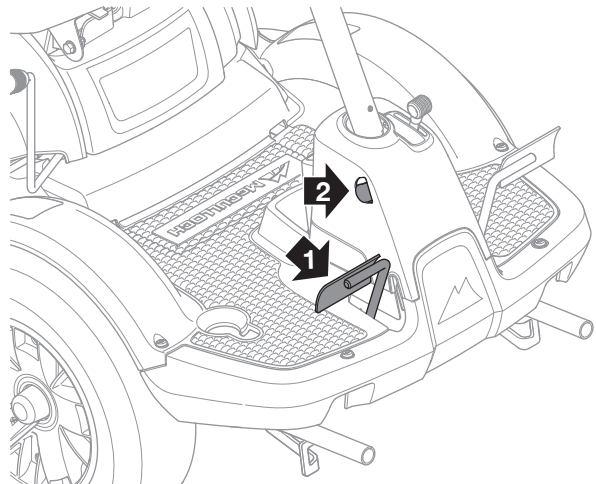

M125-97FH:

- Skjut parkeringsbromsspaken framåt.
- Haka fast spaken.

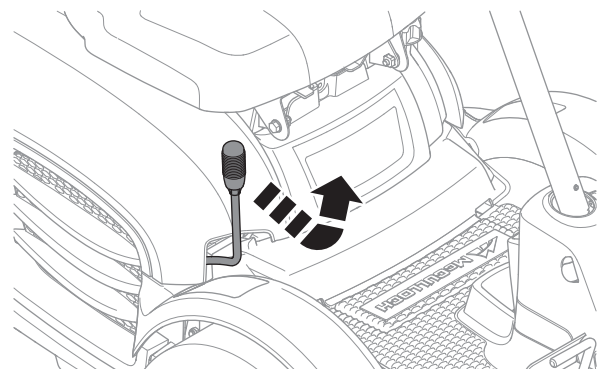

MONTERING

- 3 Kontrollera att spaken för inställning av klipphöjd står i S-läge.

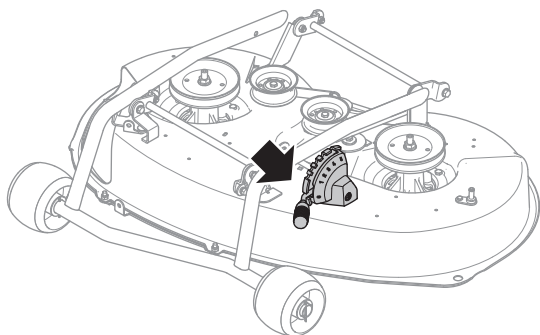

- 4 Placera klippaggregatet i klippläge.

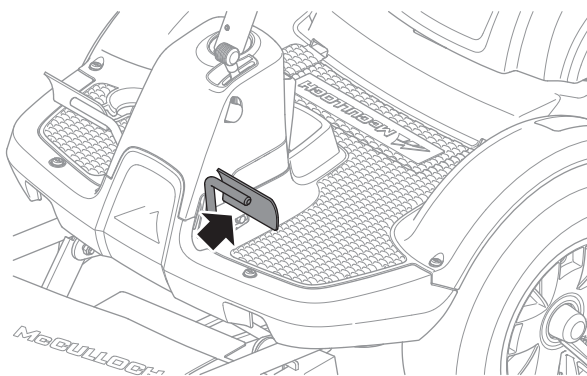

- 5 Lossa skruvarna och lyft bort frontkåporna.

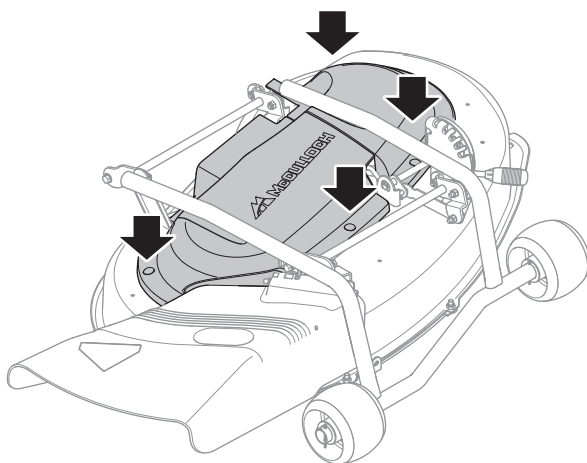

- 6 Lossa fjädern till drivremmens spännrulle.

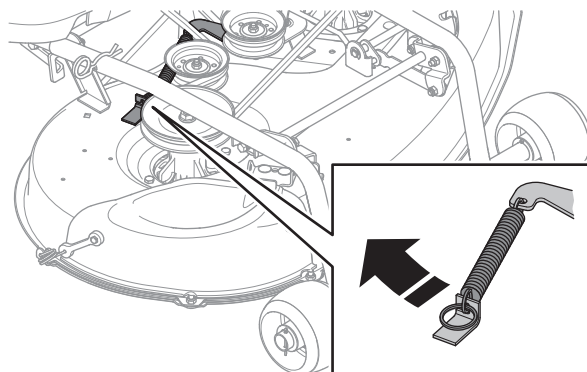

- 7 Lyft av drivremmen.

- 8 Lossa sprint i redskapsram. Ta tag i aggregatets övre rörkonstruktion och dra ut aggregatet.

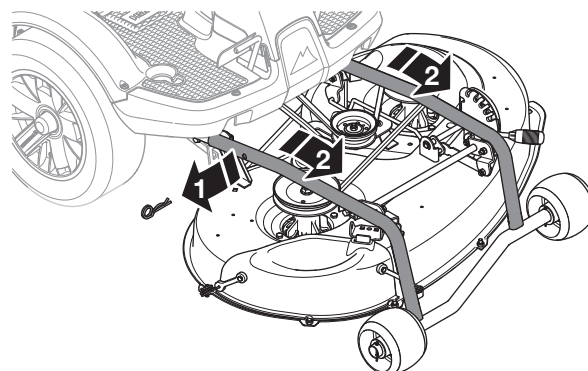

Montering av mulchingplugg

Montera fast mulchingpluggen.

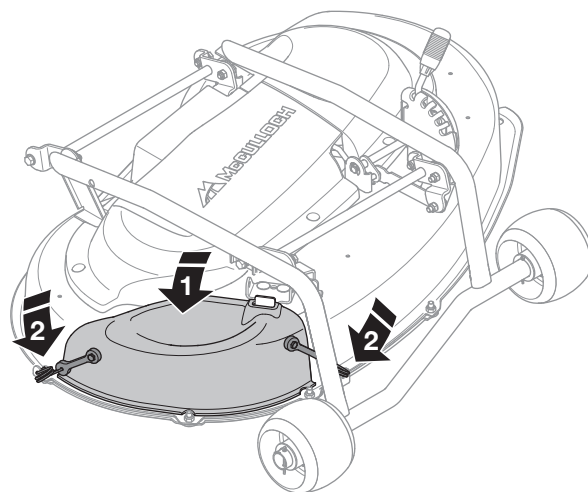

Montering av sidoutkast

Lossa mulchingpluggen.

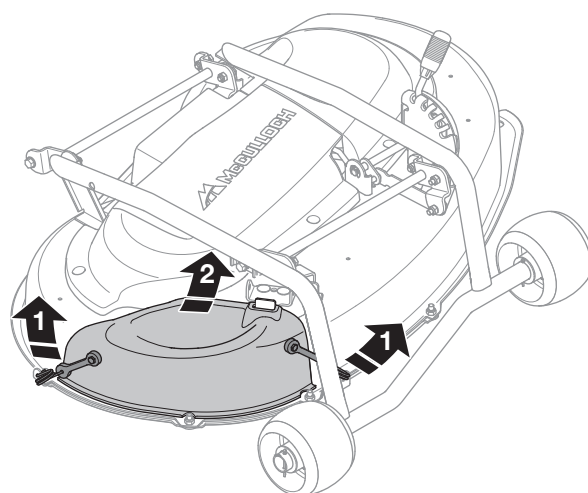

MONTERING

Montera fjädern i sidoutkastet. Montera sidoutkastet mellan klippaggregatets fästen. Montera staget (1) och låsbrickan (2).

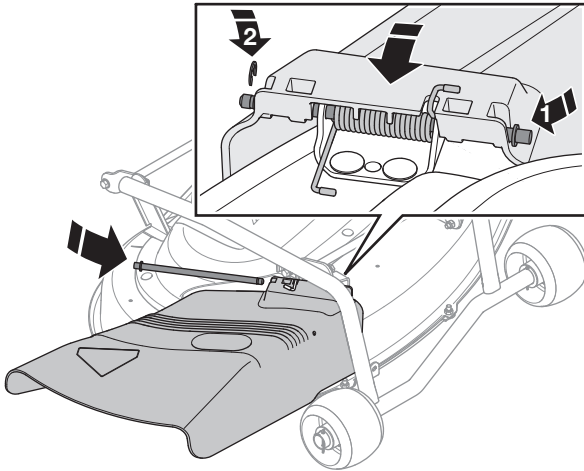

Ladda batteri

Innan gräsklipparen används första gången behöver batteriet laddas med max 3 Amp. i 4 timmar. Använd batteriladdare. För anslutning av batteriladdare, se batteriladdarens instruktion.

Anslut batteri i gräsklipparen

När batteriet är fulladdat anslut den röda kabeln till batteriets positiva pol (+polen) och den svarta och den blå kabeln till batteriets negativa pol (-polen).

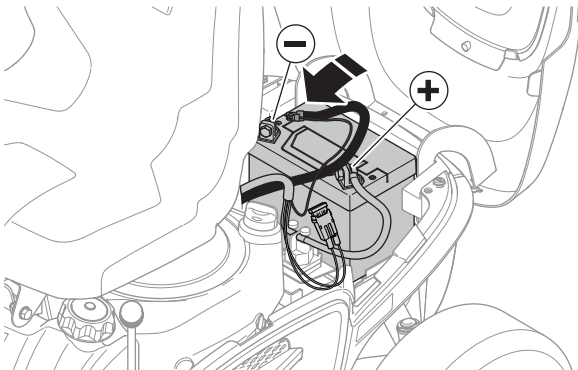

Före start

VIKTIGT!

Luftintagsgallret i motorkåpan bakom förarsitsen får inte blockeras av t. ex. klädesplagg, löv, gräs eller smuts.

Motorns kylning försämras. Risk för svåra motorskador.

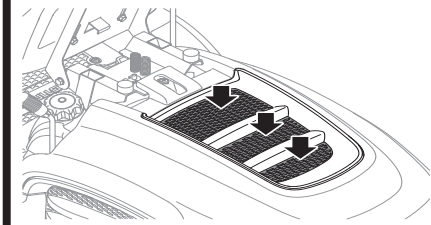

- Läs säkerhetsinstruktionerna och informationen om reglagens placering och funktioner före start.
- Utför daglig skötsel före start enligt Skötselschema.

Starta motorn

- 1 **M125-97FH** Se till att frikopplingsreglaget är intryckt. (Körläge)

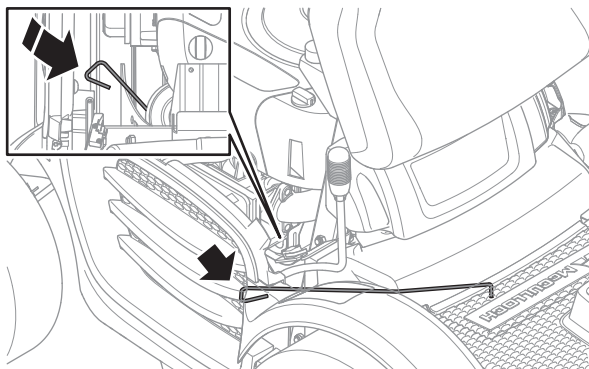

- 2 Säkerställ att drivning knivar är av genom att spaken är bakåt i spärrläge.

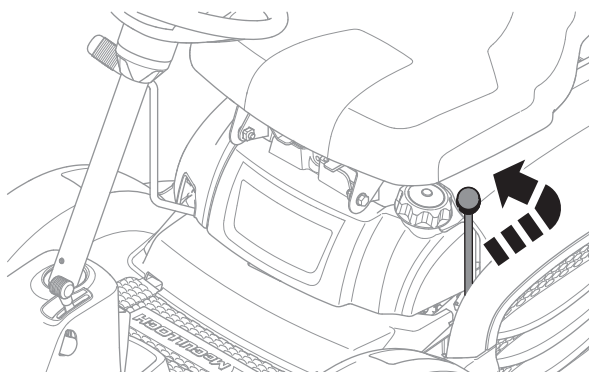

- 3 Aktivera parkeringsbromsen.

M105-97F:

- Tryck ner parkeringsbromspedalen (1).
- Tryck in spärrknappen (2) på rattstolpen.
- Släpp upp bromspedalen medan knappen hålls intryckt.

Parkeringsbromsens spärr kopplas automatiskt ur då bromspedalen trycks ner.

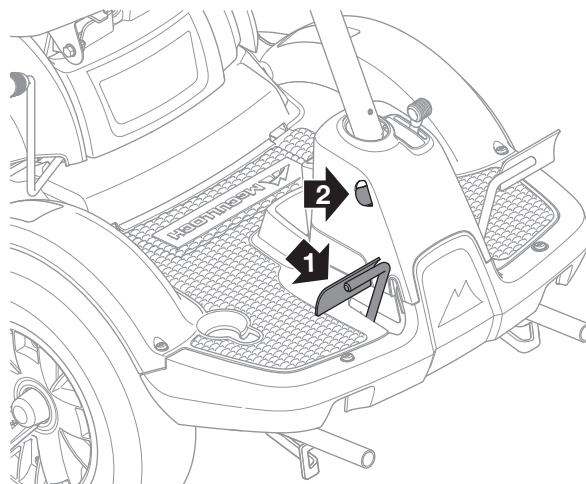

M125-97FH:

- Skjut parkeringsbromsspaken framåt.
- Haka fast spaken.

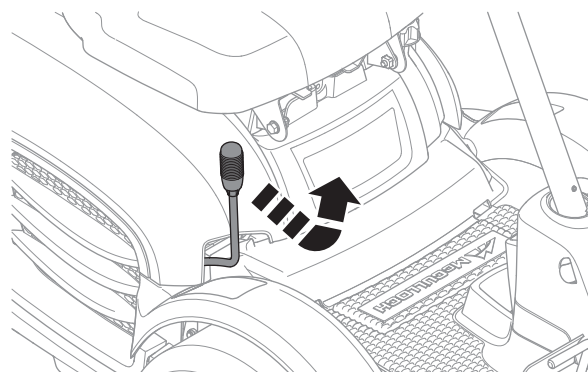

Motorn kan ej startas om inte parkeringsbromsen aktiverats.

- 4 **M105-97F** Ställ växelspaken i läge "N" (friläge).

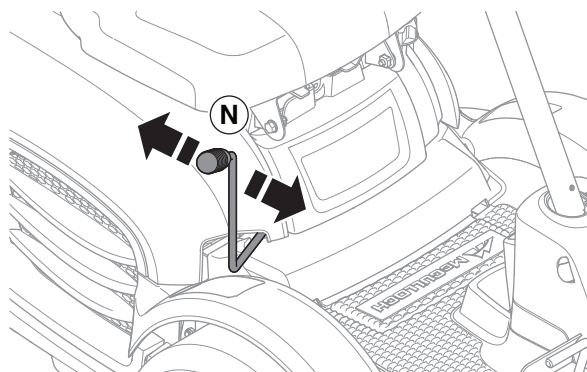

KÖRNING

Vid kall motor:

- 5 Skjut gasreglaget till läge 3 (chokeläge). I detta läge får motorn en fetare blandning, vilket gör att motorn startar lättare.

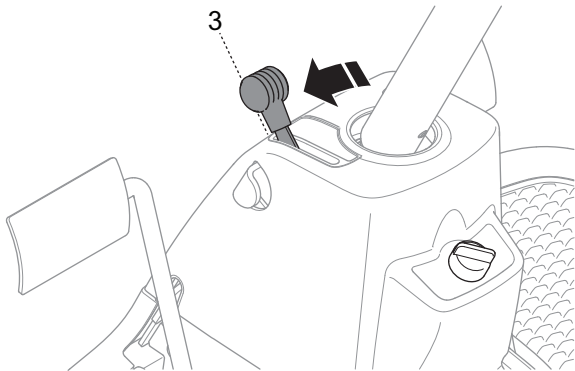

Vid varm motor:

- 6 Ställ gasreglaget mitt emellan läge 1 och 2.

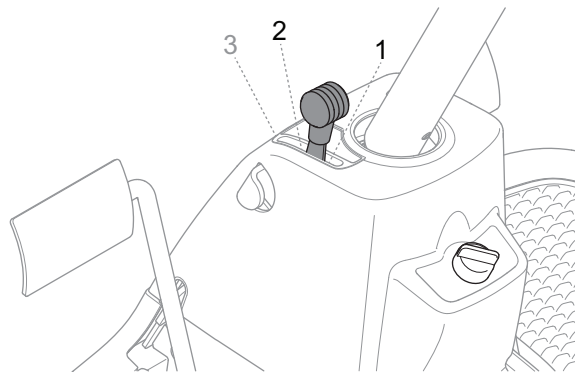

- 7 Vrid tändningsnyckeln till startläge.

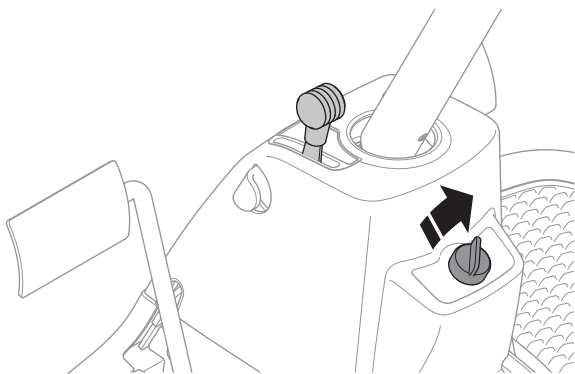

VIKTIGT!

Om motorn inte startar så vänta ca 15 sekunder innan nästa startförsök görs. Om motorn inte startar så vänta 1 minut innan nästa försök görs.

- 8 När motorn startar, släpp då genast tillbaka tändningsnyckeln till neutralläge.

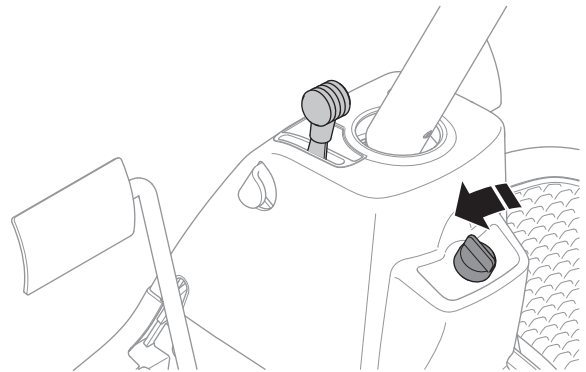

- 9 Skjut tillbaka gasreglaget gradvis när motorn startat. Låt motorn gå på måttligt varvtal "halvgas" 3-5 minuter innan den belastas hårt.
- 10 Ställ in önskat motorvarvtal med gasreglaget.



WARNING! Kör aldrig motorn inomhus, i slutna eller dåligt ventilerade utrymmen. Motoravgaser innehåller giftig kolmonoxid.

Start av motor med svagt batteri

Om batteriet är för svagt för att starta motorn, bör det laddas om. Ladda batteriet med max 3 Amp. i 4 timmar.

Om startkablar används för nödfallsstart, följ nedanstående procedur:

VIKTIGT!

Din gräsklippare är utrustad med ett 12-volts system med negativ jord. Det andra fordonet måste också ha ett 12-volts system med negativ jord. Använd inte ditt klippbatteri att starta andra fordon med.

Anslutning av startkablar

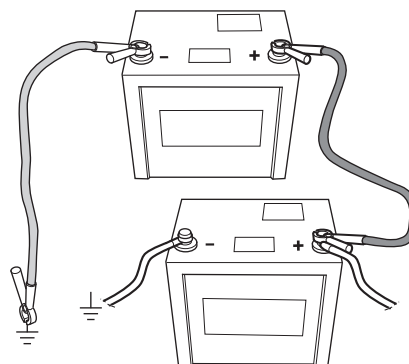

- Anslut vardera änden av den röda kabeln till den POSITIVA polen (+) på vardera batteriet, och var noga med att inte kortsluta någon ände mot chassit.
Anslut ena änden av den svarta kabeln till den NEGATIVA polen (-) på det batteri som är fulladdat.
- Anslut den andra änden av den svarta kabeln till en god CHASSIJORD, på avstånd från bränsletanken och batteriet.

KÖRNING

Ta bort kablarna i omvänd ordning

- SVART kabel lossas först från chassit och sedan från det fulladdade batteriet.
- RÖD kabel sist från båda batterierna.

Körning av åkgräsklipparen

1 M105-97F

Frigör parkeringsbromsen genom att först trycka ner parkeringsbromspedalen och släpp sedan upp den.

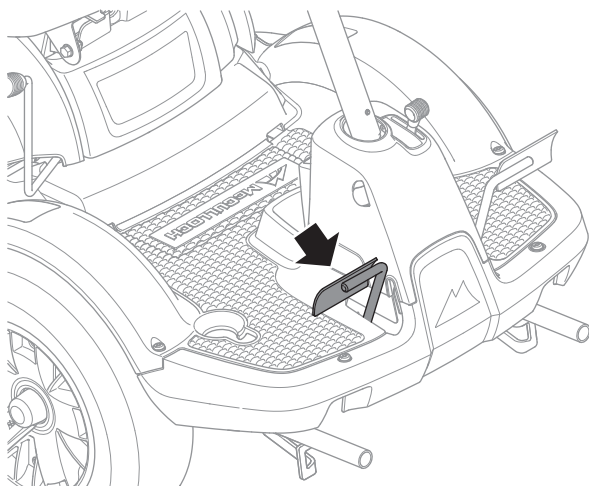

2 M125-97FH

Frigör parkeringsbromsen, görs inte detta kommer motorn att stanna.

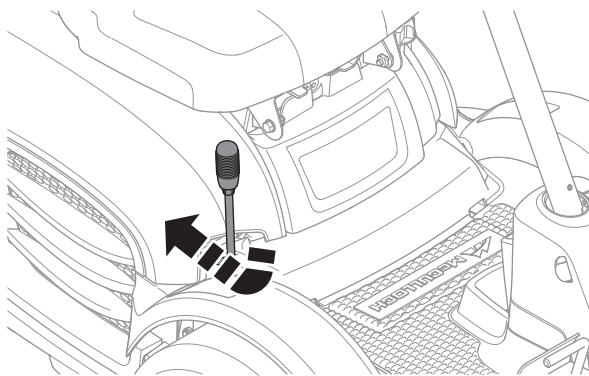

3 M105-97F

Frikoppla motorn och lägg i önskad växel, start kan ske oberoende av vilken växel som är ilagd.

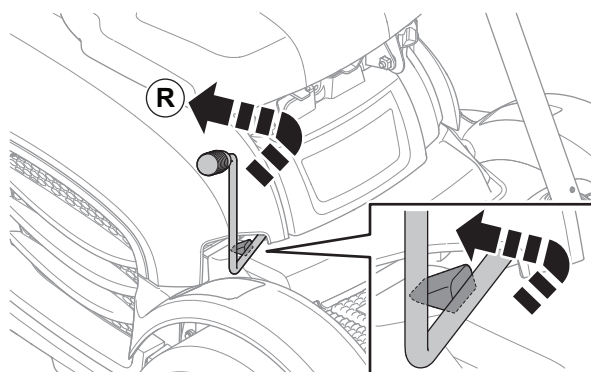
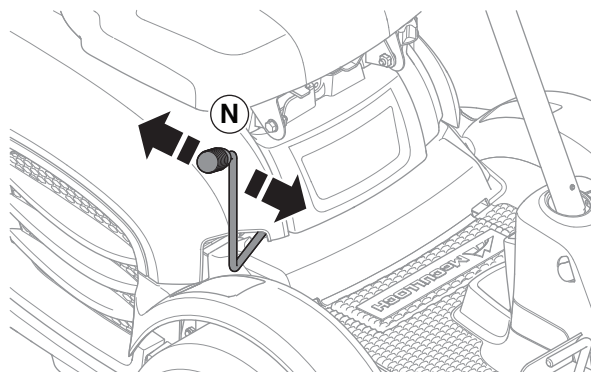

För att få i backen, lyft och dra spaken bakåt.

VIKTIGT!

Växling mellan framåtväxlar får ej ske med maskinen i rörelse.

Motorn måste frikopplas vid varje växling.

Stanna maskinen före växling mellan fram och backväxel annars kan skada på växellådan uppstå.

Använd aldrig våld för att lägga i en växel. Om en växel inte går i direkt, släpp kopplingspedalen och trampa ner den igen. Försök därefter lägga i växeln på nytt.

KÖRNING

4 M125-97FH

Tryck försiktigt ner en av pedalerna tills önskad hastighet erhållits. Vid färd framåt används pedal (1) och vid färd bakåt pedal (2).

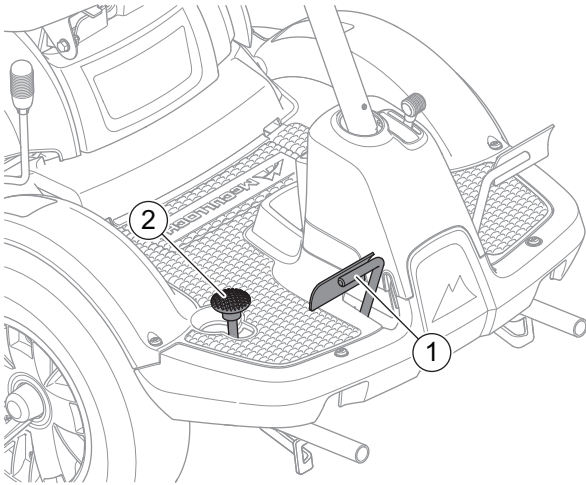

5 Välj önskad klipp höjd (1-5) med klipp höjdsspaken.

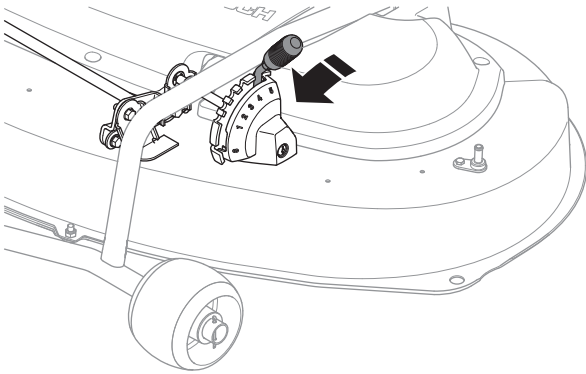

För att få en jämn klipp höjd är det viktigt att lufttrycket är lika i båda framhjulena. Lufttryck, se "Tekniska data".

6 Sänk ner klipp aggregat.

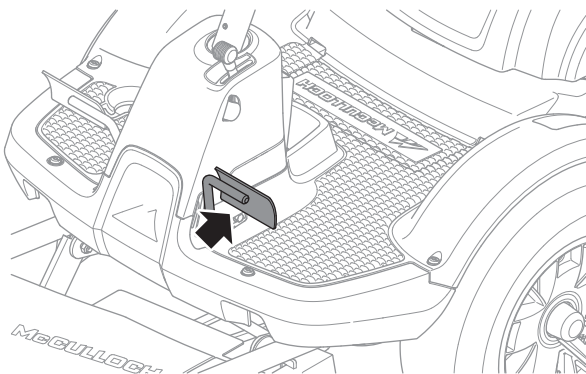

7 Starta drivning av knivar genom att först lossa spaken och sedan föra den framåt.

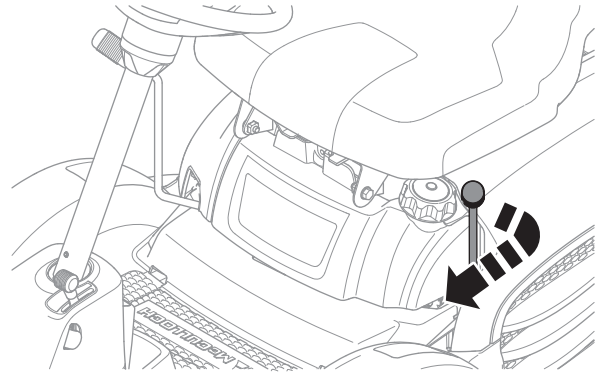

VIKTIGT!

Drivremmarnas livslängd ökas avsevärt om motorn går med lågt varvtal när knivarna kopplas in. Ge därför full gas först när klipp aggregatet fällts ner i klippläge.

Klippningstips

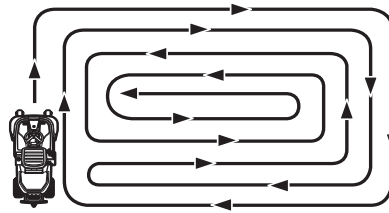

WARNING! Rensa gräsmattan från stenar och andra föremål som kan slungas iväg av knivarna.

- Lokalisera och markera stenar och andra fasta föremål för att undvika påkörning.
- Börja med hög klipp höjd och minska tills önskat klipp resultat erhålls.
- Klipp resultatet blir bäst med högsta tillåtna motorvarvtal, se tekniska data, (knivarna roterar snabbt) och låg hastighet (åkgräsklipparen rör sig långsamt). Är gräset inte alltför långt och tätväxande kan körhastigheten höjas utan att klipp resultatet märkbart försämras.
- Finaste gräsmattan erhålls om den klipps ofta. Klippningen blir jämnare och det avklippta gräset blir jämnare fördelat över ytan. Den totala tidsåtgången blir inte större eftersom högre körhastighet kan väljas utan att klipp resultatet blir sämre.

KÖRNING

- Undvik att klippa en våt gräsmatta. Klippresultatet blir då sämre eftersom hjulen sjunker ner i den mjuka gräsmattan.



VARNING! Kör aldrig maskinen i terräng som lutar mer än 10°. Klipp sluttningar uppåt och nedåt, aldrig på tvären. Undvik plötsliga riktningförändringar.

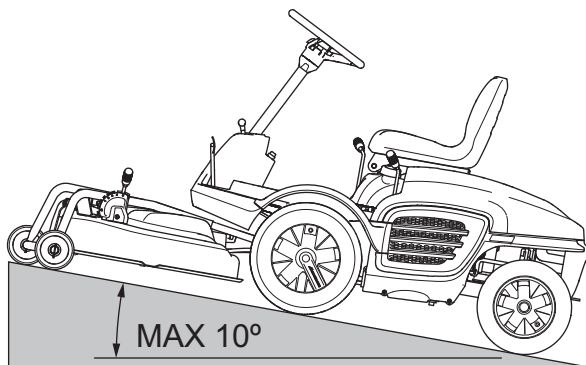

Start i backe, M105-97F

- 1 Tryck ner parkeringsbromspedalen.
- 2 Skjut gasreglaget mot fullgasläget.
- 3 Frikoppla motorn och lägg i 1:ans växel.
- 4 Släpp försiktigt upp frikopplingspedalen.
- 5 När motorn börjar dra, släpp upp parkeringsbromsen.

Stoppa motorn

Låt gärna motorn gå på tomgång en minut för att få normal arbetstemperatur innan den stoppas, om den fått arbeta hårt. Undvik tomgångskörning under längre tid, risk för beläggning på tändstiften.

- 1 Stoppa drivningen av knivarna.

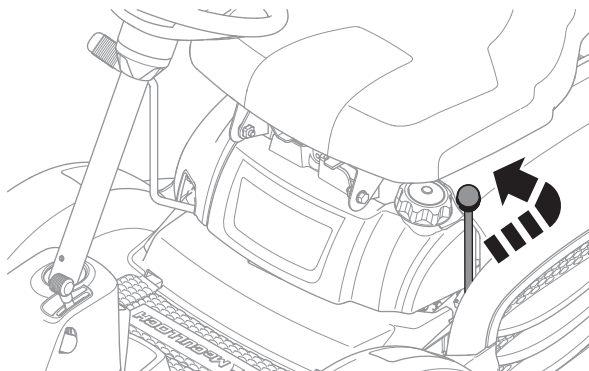

- 2 Lyft upp klippaggregatet genom att trampa ner lyftpedalen och trycka in spärknappen.

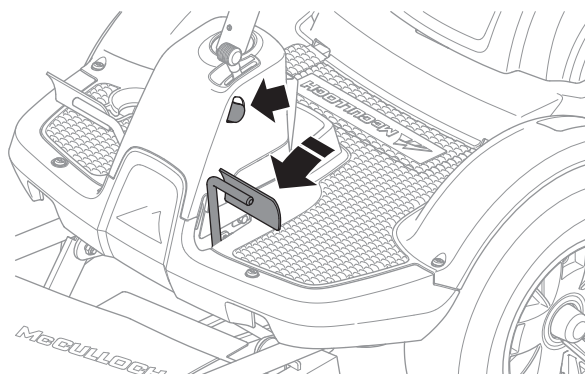

- 3 **För M105-97F** Dra tillbaka gasreglaget och för växelspaken till friläge "N". Vrid tändningsnyckeln till "STOP".
För M125-97FH Dra tillbaka gasreglaget och vrid tändningsnyckeln till "STOP".

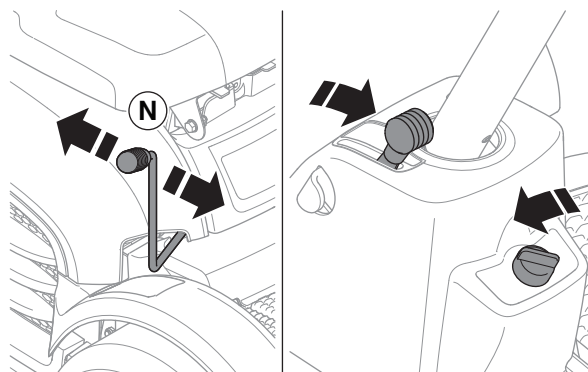

- 4 När åkgräsklipparen står stilla, lägg in parkeringsbromsen:

M105-97F

- Tryck ner parkeringsbromspedalen (1).
- Tryck in spärknappen (2) på rattstolpen.
- Släpp upp bromspedalen medan knappen hålls intryckt.

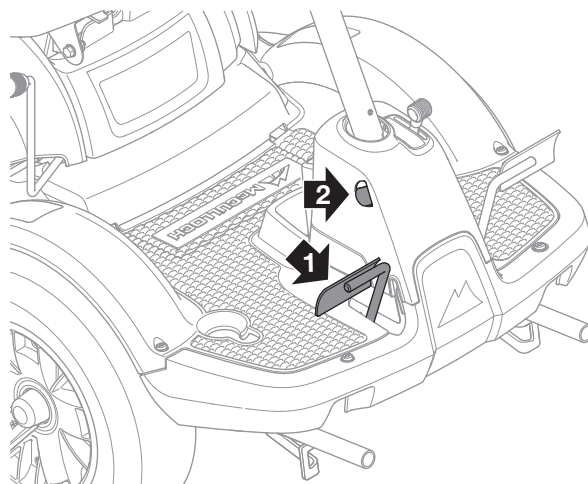

M125-97FH:

- Skjut parkeringsbromsspaken framåt.
- Haka fast spaken.

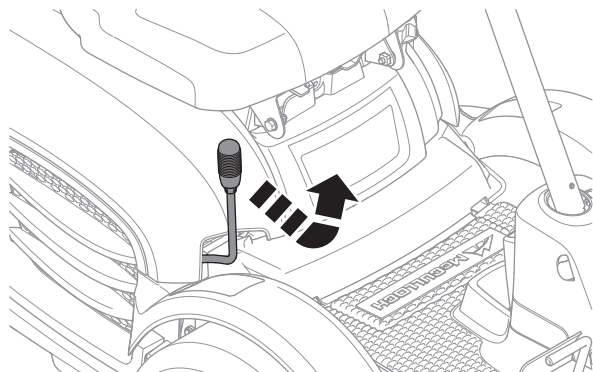

SKÖTSEL

Skötselschema

Här följer en lista över den skötsel som skall utföras på åkgräsklipparen. För de punkter som inte finns beskrivna i denna bruksanvisning, uppsök din återförsäljare.

Skötsel	Daglig skötsel före start	Minst varje år	Skötselintervall i timmar			
			25	50	100	200
Rengöring	X					
Kontrollera motorns oljenivå	X					
Kontrollera motorns kylluftintag	X					
Kontrollera styrvajrarna	X					
Kontrollera bromsarna	X					
Kontrollera batteriet	X					
Smörj drivkedjan, M105-97F	X					
Kontrollera säkerhetssystemet	X					
Kontrollera skruvar och muttrar	O					
Kontrollera eventuellt bränsle- och oljeläckage	O					
Rengör runt ljuddämparen	O					
Byt motorolja ¹⁾			X	X		
Byt luftfilter ²⁾			X			
Kontrollera klippaggregatet			X			
Kontrollera däckens lufttryck			X			
Smörj leder och axlar ³⁾			X			
Kontrollera kilremmarna			O			
Kontroll och justering av gasvajer				X		
Byt bränslefilter					O	
Byt tändstift.					X	
Kontrollera bränsleslangen. Byt om det behövs ⁴⁾		O				

¹⁾Första bytet efter 8 timmar. Vid körning med tung belastning eller vid höga omgivningstemperaturer, byt var 25:e timme. ²⁾Under dammiga förhållanden skall rengöring och byte ske oftare. ³⁾Vid daglig användning av åkgräsklipparen skall smörjning utföras två gånger per vecka. ⁴⁾Utförs av auktoriserad serviceverkstad.

X = Finns beskrivet i denna bruksanvisning

O = Finns inte beskrivet i denna bruksanvisning



WARNING! Inga serviceåtgärder får göras på motor eller klippaggregat om inte:

Motorn stoppats.

Tändningsnyckeln tagits ur.

Tändkabeln tagits bort från tändstiftet.

Parkeringsbromsen är ilagd.

Klippaggregatet är frikopplat.

Rengöring

Rengör maskinen direkt efter användning. Det är mycket lättare att spola bort klipprester innan de torkat fast.

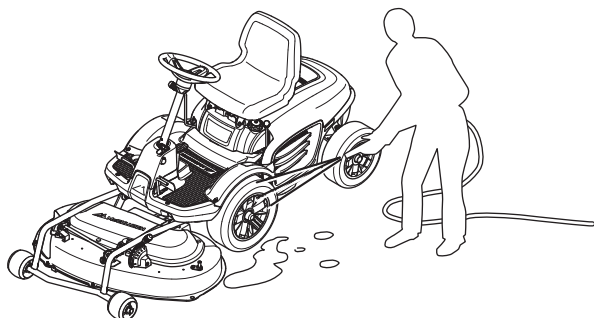

Oljesmuts kan lösas upp med kallavfettningsmedel. Dusch på ett tunt lager.

Spola med normalt vattenledningstryck, använd ej högtryckspruta.

Rikta inte strålen mot elkomponenter eller lagringar.

Spola inte mot heta ytor som motor och avgassystem.

Spola rent klippaggregatet med vatten undertill efter varje användning.

- 1 Anslut en vattenslang till klippkåpan anslutning.

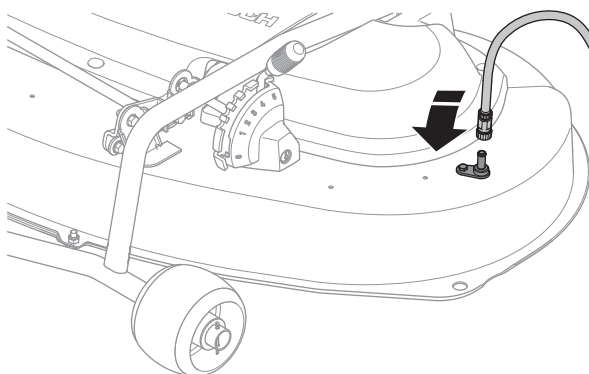

- 2 Starta maskinen och låt kniven rotera en stund. Vattnet kastas då ut och rengör klippkåpan.

Efter rengöring rekommenderas att man startar motorn och kör klippaggregatet en stund, så att kvarvarande vatten blåses bort.

Smörj maskinen vid behov efter rengöring. Utför gärna en extrasmörjning när lagringar utsatts för avfettningsmedel eller vattenstrålen.

VIKTIGT!

Undvik spolning med högtryckstvätt eller ångtvätt.

Risken är stor att vatten tränger in i lagringar och elanslutningar. Korrosionsangrepp kan förorsakas, som leder till driftstörningar. Tillsats av rengöringsmedel förvärrar som regel skadorna.

Demontering av åkgräsklipparens kåpor

Motorkåpan

Motorn blir åtkomlig för service när motorkåpan fällts upp.

Fäll upp stolen. Lossa på skruven och fäll kåpan bakåt.

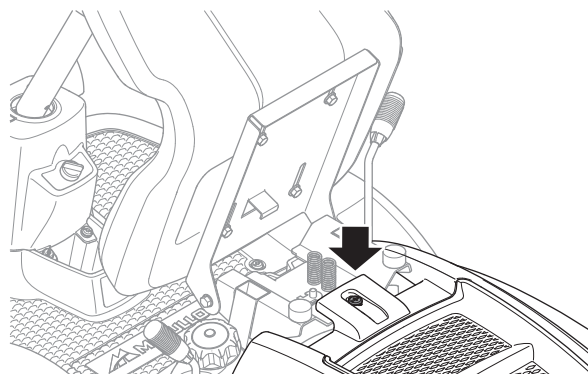

Frontkåpan

Lossa skruvarna och lyft bort frontkåpan.

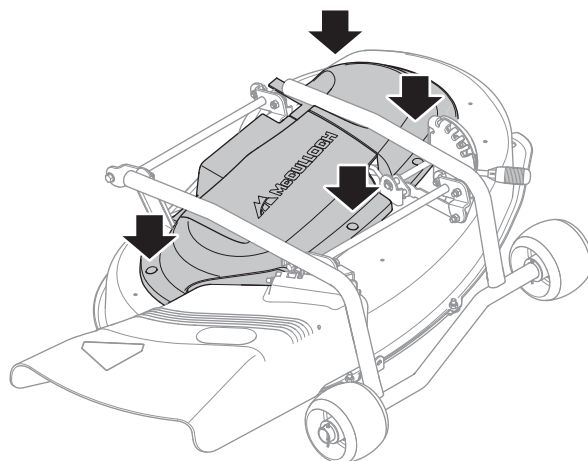

Servicelucka

Lossa serviceluckan genom att placera en skruvmejsel i framkanten och lyft bort luckan.

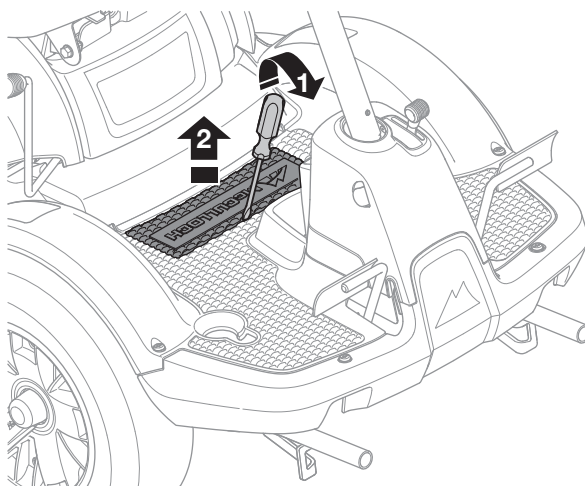

SKÖTSEL

För att sätta tillbaks luckan behöver man först böja luckan och placerar in kortsidorna. Sedan är det bara att slå ner luckan.

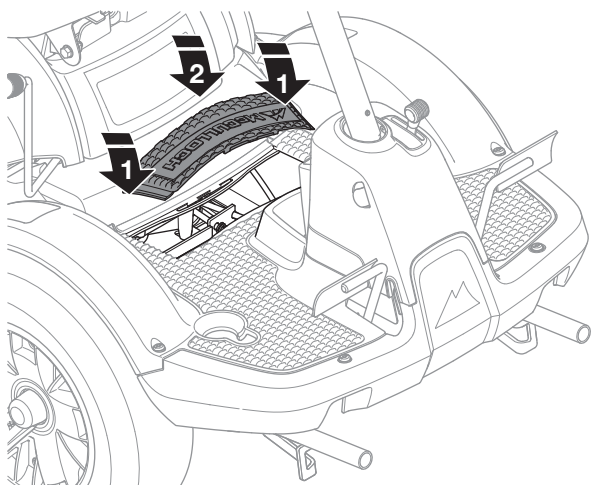

Smörjning av drivkedja M105-97F

Smörjning av drivkedjan utförs på följande sätt:

- 1 Lossa serviceluckan.

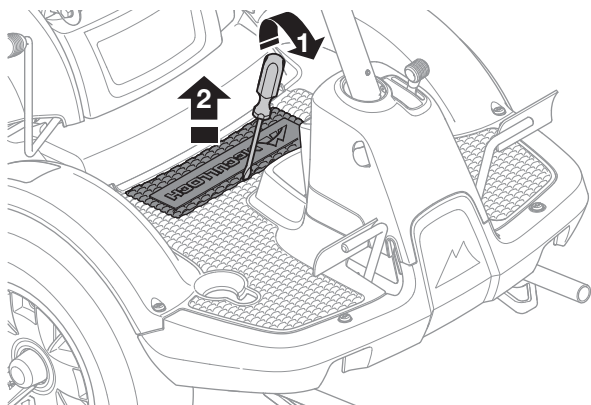

- 2 Smörj drivkedjan med motorolja eller annan olja av god kvalitet. Detta görs var 10:e timma för fullgod funktion och livslängd.

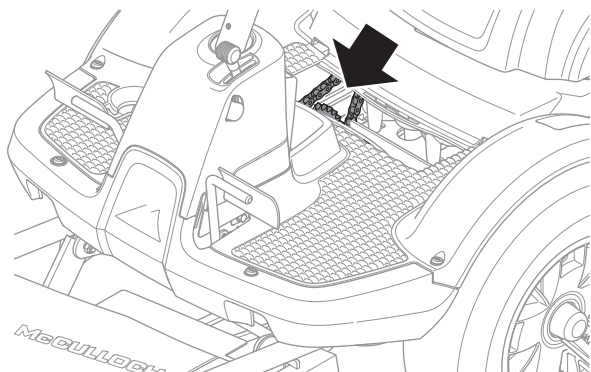

- 3 Sätt tillbaks serviceluckan.

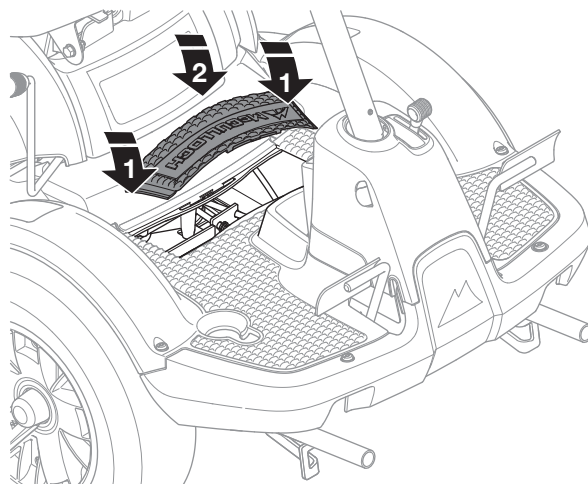

Kontroll av broms M105-97F

Bromsen är av typen skivbroms och sitter monterad på växellådan.

Kontrollera att bromsen är rätt justerad genom att ställa maskinen i ett nerförslut med utdraget frikopplingsreglage och aktivera bromsen. Om maskinen inte står stilla ska bromsen justeras. Anlita en serviceverkstad för detta.

Justering av gasvajer

Om motorn inte svarar som den skall på gaspådrag, ryker svart eller om maxvarvtalet inte uppnås kan gasvajern behöva justeras. Anlita en serviceverkstad för detta.

Byte av luftfilter

Om motorn känns svag eller går ojämnt kan orsaken var att luftfiltret är igensatt. Det är därför viktigt att med jämna mellanrum byta luftfiltret (se Skötsel/Skötselschema för rätt serviceintervall).

Byte av luftfilter utförs på följande sätt:

- 1 Fäll upp motorkåpan.

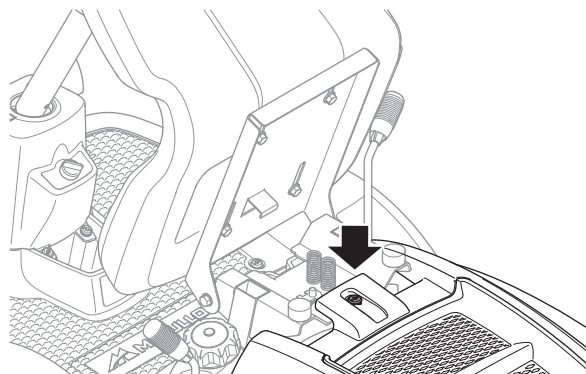

- 2 Lossa luftfilterkåpens vingmuttrar.

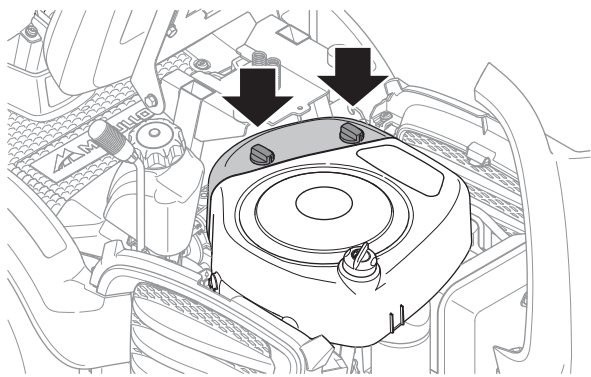

- 3 Tag bort luftfilterkåpan.
4 Lyft ut luftfilterpatronen.

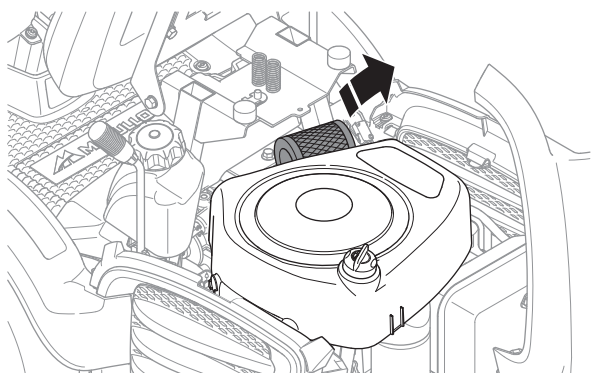

- 5 Byt luftfilterpatronen om den är igensatt av smuts.

VIKTIGT!

Använd inte tryckluft för att rengöra pappersfiltret.
Olja inte in pappersfiltret. Det skall monteras torrt.

- 6 Rengör fläkthuset försiktigt så att skräp inte faller ner i förgasaren.
7 Sätt dit en ny luftfilterpatron.
8 Sätt tillbaka luftfilterkåpan.

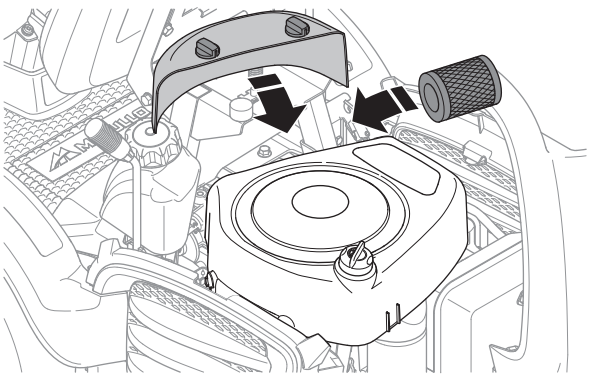

- 9 Stäng motorkåpan.

Kontroll av däckens lufttryck

Däckens lufttryck skall vara 1 bar för alla hjulen.

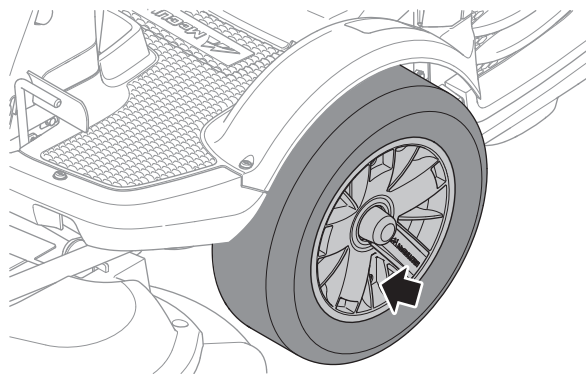

VIKTIGT!

Olika lufttryck i framdäcken medför att knivarna klipper gräset olika högt.

Tändsystem

Motorn är försedd med elektroniskt tändsystem. Endast tändstiften kräver skötsel.

Rekommenderade tändstift, se "Tekniska Data".

VIKTIGT!

Fel typ av tändstift kan skada motorn.

Byte av tändstift

- 1 Dra loss tändkabelskon och rengör kring tändstiftet.
- 2 Ta bort tändstiftet med en 5/8" (16 mm) tändstiftshylsa.
- 3 Kontrollera tändstiftet. Byt tändstift om elektroderna är rundbrända eller om isolatorn är sprucken eller skadad. Rengör tändstiftet med en stålborste om det ska användas.
- 4 Mät elektrodavståndet med ett bladmått. Avståndet ska vara 0,75 mm/0,030". Justera avståndet vid behov genom att böja sideelektroden.
- 5 Skruva tillbaka tändstiftet för hand för att undvika att gängorna skadas.

VIKTIGT!

För löst åtdraget tändstift kan försäkra överhettning och skada motorn. Ett för hårt åtdraget tändstift kan skada gängorna i cylinderhuvudet.

- 6 Dra fast tändstiftet, efter att det ligger an mot sätet, med tändstiftsnyckel. Dra fast tändstiftet så att bricken sammanpressas. Ett begagnat tändstift ska dras 1/8 varv från sätesanliggaren. Ett nytt tändstift ska dras 1/4 varv från sätesanliggaren.
- 7 Sätt tillbaka tändkabelskon.

VIKTIGT!

Dra ej runt motorn med borttaget tändstift eller lossad tändkabel.

Säkringar

Huvudsäkring är placerad i en lös hållare vid batteriet under motorkåpan.

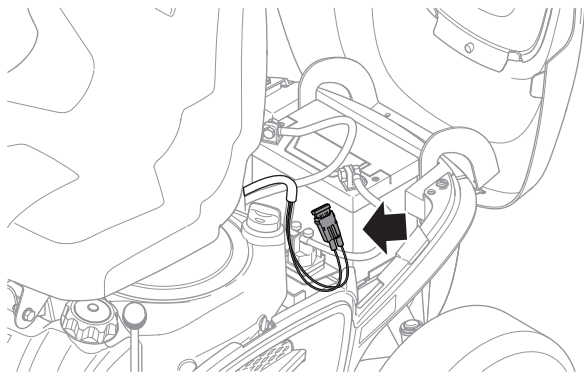

Typ: Flatstiftsbygel, 15 A.

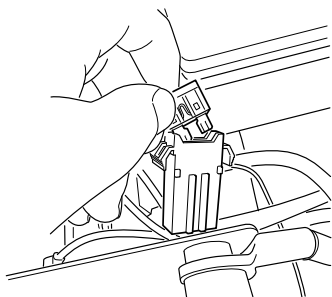

Använd ingen annan säkring vid byte.

Utlöst säkring indikeras av att bygelns är avbränd. Dra säkringen ur hållaren vid byte.

Säkringen är till för att skydda elsystemet. Om den löser ut igen kort tid efter bytet beror detta på en kortslutning, som måste åtgärdas innan maskinen åter tas i drift.

Kontroll av säkerhetssystem

Åkgräsklipparen är utrustad med ett säkerhetssystem som hindrar start eller körning under följande förutsättningar.

Motorn ska endast kunna startas när följande förutsättningar är uppfyllda:

- Knivar avstängda, drivning knivar ej aktiverad.
- Parkeringsbromsen är aktiverad.

Föraren behöver inte sitta på förarsitsen.

Kontrollera dagligen att säkerhetssystemet fungerar genom att försöka starta motorn när en av dessa förutsättningar inte är uppfylld. Byt förutsättning och försök igen.

Kontrollera att motorn stannar av om man tillfälligt reser sig från förarsitsen när knivarna är aktiverade.

Kontroll av motorns kylflödesintag

Rengör luftintagsgallret i motorkåpan bakom förarsitsen.

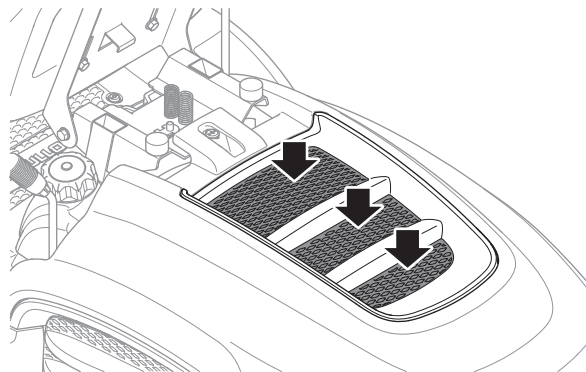

Fäll upp motorkåpan.

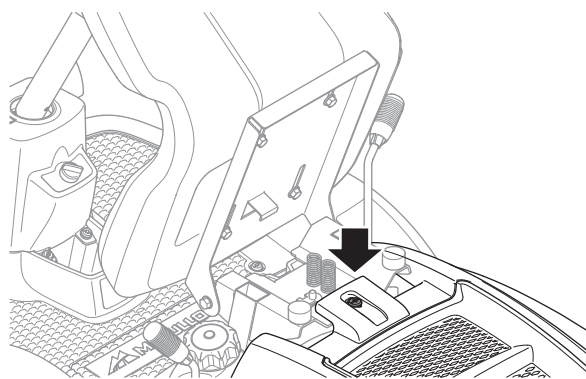

Kontrollera att motorns kylflödesintag är fritt från löv, gräs och smuts.

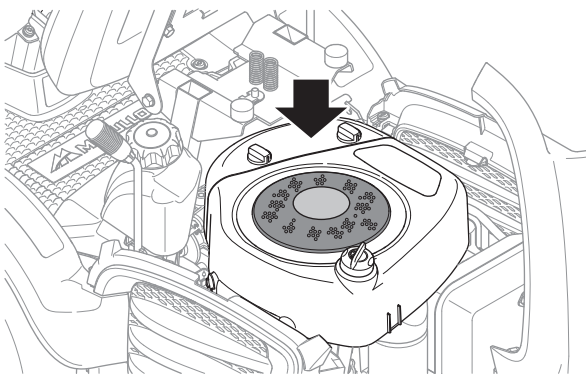

Vid igensatt luftintagsgaller, luftledare eller kylflödesintag försämras kylningen av motorn, vilket kan leda till motorskada.



WARNING! Kylflödesintaget snurrar när motorn går. Akta fingrarna.

Kontroll av knivar

För att uppnå bästa klippresultat är det viktigt att knivarna är oskadade och välslipade.

Kontrollera att knivarnas fästsruvar är dragna.

- Demontera klippaggregatet, se "Demontering av klippaggregat".

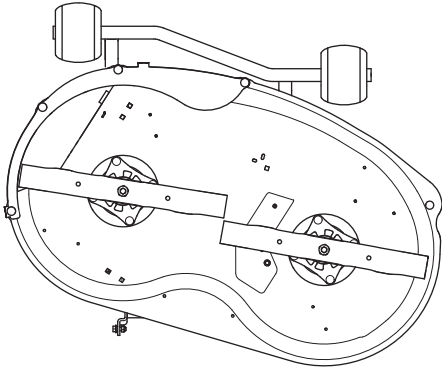

VIKTIGT!

Byte eller slipning av knivarna ska utföras av en serviceverkstad.

Efter slipning av knivar ska dessa balanseras.

Vid påkörning av hinder som förorsakar haveri bör skadade knivar bytas. Låt serviceverkstaden bedöma om kniven kan repareras/slipas eller måste kasseras.



VARNING! Om kniven har sprickbildning, förorsakad av olämplig reparation eller annan skada, kan knivbrott inträffa under drift. Risken ökar om inte kniven är rätt balanserad.

SMÖRJNING

Kontroll av motorns oljenivå

Kontrollera oljenivån i motorn när åkgräsklipparen står horisontellt med avstängd motor.

Fäll upp motorkåpan.

Lossa mätstickan, dra upp den och torka av den.

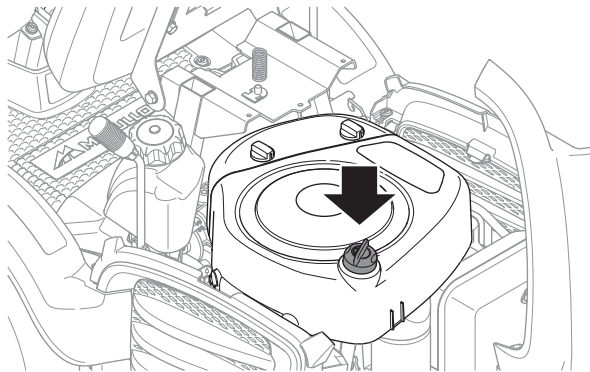

Mätstickan skall vara **helt nerskruvad**

Dra upp mätstickan och läs av oljenivån.

Oljenivån skall ligga mellan markeringarna på mätstickan. Om nivån närmar sig det nedre märket, fyll då olja upp till övre märket på mätstickan.

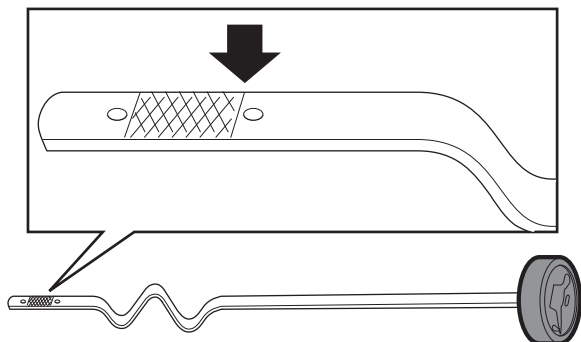

Oljan fylls på i samma håll som mätstickan sitter i.

Fyll på olja långsamt. Dra åt mätstickan ordentligt innan motorn startas. Starta och kör motorn på tomgång i ca 30 sekunder. Stäng av motorn. Vänta 30 sekunder och kontrollera oljenivån. Fyll vid behov så att oljan kommer upp till övre märket på mätstickan.

För typ av motorolja, se "Tekniska data".

Blanda inte olika oljetyper.

Byte av motorolja

Motoroljan skall bytas första gången efter 8 timmars körtid. Därefter skall byte ske var 50:e körtimme.

Vid körning med tung belastning eller vid höga omgivningstemperaturer, byt var 25:e timme.



WARNING! Motoroljan kan vara mycket varm om den tappas av direkt efter stopp. Låt därför motorn svalna något först.

- 1 Placera ett kärl under motorns vänstra avtappningsplugg.
- 2 Ta bort mätstickan. Ta bort avtappningspluggen på motorns vänstra sida.

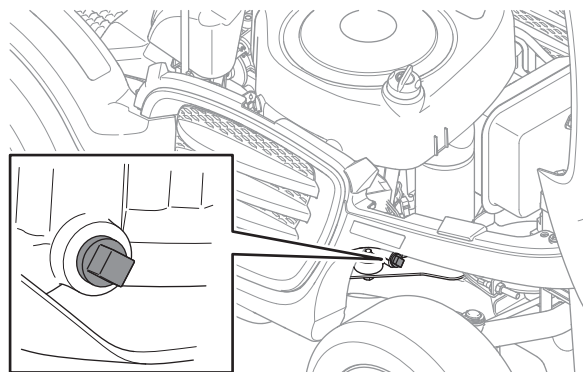

- 3 Låt oljan rinna ut i kärlet.
- 4 Montera avtappningspluggen och dra åt den.
- 5 Fyll olja upp till "FULL"-märket på mätstickan. Oljan fylls på i samma håll som mätstickan sitter i. Se Kontroll av motorns oljenivå för fyllningsinstruktioner.

Motorn rymmer 1,5 liter (1,6 USqt) när oljefiltret inte byts och 1,7 liter (1,8 USqt) olja när oljefiltret byts.

- 6 Kör motorn varm, kontrollera därefter att det inte förekommer något läckage vid oljepluggen.

VIKTIGT!

Använd motorolja är hälsoskadlig och får ej hållas ut på marken eller i naturen utan skall lämnas till verkstaden eller anvisad plats för omhändertagning.

Undvik hudkontakt, tvätta med tvål och vatten vid eventuellt spill.

FELSÖKNINGSSCHEMA

Felsökningsschema

Problem	Orsak
Motorn startar inte	Reglage i fel lägen, se "Kontroll av säkerhetssystem" Bränsle saknas i bränsletanken Tändstiften felaktiga Tändstiftsanslutningarna felaktiga eller förväxlade kablar Smuts i förgasare eller bränsleledning Startmotorn drar ej runt motorn Dåligt eller gammalt bränsle i bränsletanken Felaktigt bränsle i bränsletanken
Startmotorn drar ej runt motorn	Batteriet urladdat Dålig kontakt mellan kabel och batteripol Huvudsäkring trasig. Säkring är placerad framför batteriet, under batterikåpan. Tändningslåset trasigt Defekt startmotor
Motorn går ojämnt	Tändstiftet felaktigt. Förgasaren fel inställd Luftfiltret igensatt Bränsletankens ventilation igensatt Tändningsinställningen felaktig Smuts i förgasare eller bränsleledning Gasreglage i chokläge
Motorn känns svag	Luftfiltret igensatt Tändstiftet felaktigt. Smuts i förgasare eller bränsleledning Förgasaren fel inställd Gasreglage i chokläge
Motorn blir överhettad	Motorn överbelastad Luftintag eller kylflänsar igensatta Fläkten skadad För lite eller ingen olja i motorn Tändstiftet felaktigt.
Batteriet laddas inte	En eller flera celler i batteriet är trasiga Dålig kontakt vid batteripolernas kabelanslutningar
Åkgräsklipparen vibrerar	Knivarna sitter lösa Obalans hos en eller flera knivar, orsakad av skada eller dålig balansering efter slipning
Ojämnt klippresultat	Knivarna slöa Långt eller vått gräs Gräsanhopning under kåpan Olika lufttryck i däckerna på höger och vänster sida För hög körhastighet För lågt motorvarvtal Drivremmen slirar

Förvaring

Vinterförvaring

Vid klippssäsongens slut bör åkgräsklipparen genast göras i ordning för förvaring, likaså om den skall stå oanvänd längre tid än 30 dagar. Bränsle som får stå i långa perioder (30 dagar eller mer) kan avsätta klibbiga avlagringar, som kan sätta igen förgasaren och störa motorns funktion.

Bränslestabilisator är ett acceptabelt alternativ när det gäller att undvika klibbiga avlagringar under förvaring. Om alkylatbensin använts behöver man ej tillsätta någon stabilisator då detta bränsle är stabilt. Däremot bör man undvika att växla mellan standard- och alkylatbensin då känsliga gummidetaljer kan hårdna. Tillsatt stabilisator till bränslet i tanken eller förvaringsbehållaren. Använd alltid det blandningsförhållande som anges av tillverkaren av stabilisatorn. Kör motorn i minst 10 minuter efter att ha tillsatt stabilisatorn så att stabilisatorn når fram till förgasaren. Töm inte bränsletanken och förgasaren om stabilisator har tillsatts.



VARNING! Ställ aldrig en motor med bränsle i tanken inomhus eller i dåligt ventilerade utrymmen, där bränsleångor kan komma i kontakt med öppen eld, gnistor eller pilotlåga som i en värmepanna, varmvattenberedare, klädtork etc. Hantera bränslet med försiktighet. Det är mycket lättantändligt, och vårdslös användning kan vålla svåra person- och egendomsskador. Tappa av bränslet i en godkänd behållare utomhus och på avstånd från öppen eld. Använd aldrig bensin vid rengöring. Använd istället avfettningsmedel och varmvatten.

För att göra åkgräsklipparen klar för förvaring, följ dessa steg:

- 1 Rengör åkgräsklipparen noggrant, särskilt under klippaggregatet. Bättra eventuella lackskador för att undvika rostangrepp.
- 2 Inspektera åkgräsklipparen med avseende på slitna eller skadade delar och dra åt eventuella lösa skruvar och muttrar.
- 3 Byt olja i motorn, omhändertag spilloljan.
- 4 Töm bensintanken. Starta motorn och låt den gå tills även förgasaren är tömd på bensin.
- 5 Tag bort tändstiften och håll cirka en matsked motorolja i varje cylinder. Dra runt motorn så att oljan fördelas och skruva åter fast tändstiften.
- 6 Smörj alla smörjnipllar, leder och axlar.
- 7 Tag bort batteriet. Gör rent, ladda och förvara det på en sval plats.
- 8 Förvara åkgräsklipparen rent och torrt och täck över den som ett extra skydd.

Skydd

För att skydda din maskin vid förvaring eller transport finns ett kapell. Kontakta din återförsäljare för en demonstration

Service

Lågsäsongen är den lämpligaste tiden att utföra service eller översyn av maskinen för att säkerställa en hög funktions säkerhet under högsäsongen.

Vid beställning av reservdelar skall åkgräsklipparens inköpsår samt modell-, typ- och serienummer anges.

Originalreservdelar skall alltid användas.

En årlig kontroll eller trimning av en auktoriserad serviceverkstad är ett bra sätt att få din åkgräsklippare att ge maximalt utbyte nästa säsong.

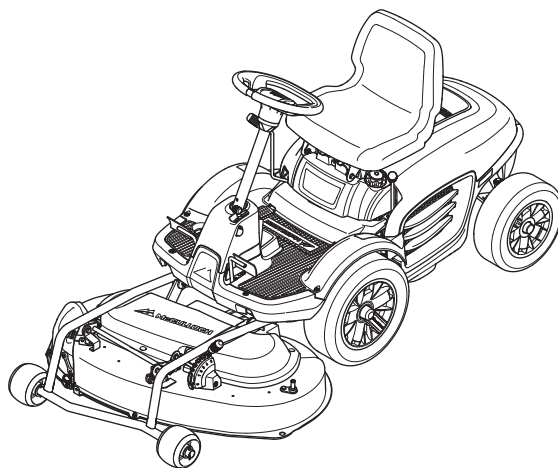

TEKNISKA DATA

Tekniska data

	M105-97F	M125-97FH
Dimensioner		
Längd utan klippaggregat, mm / ft	1446 / 4,74	1446 / 4,74
Längd med klippaggregat, mm / ft	2057,5 / 6,75	2057,5 / 6,75
Bredd utan klippaggregat, mm / ft	805 / 2,56	805 / 2,56
Bredd med klippaggregat, mm / ft	1029 / 3,38	1029 / 3,38
Höjd, mm / ft	1065 / 3,49	1065 / 3,49
Tjänstevikt med klippaggregat, kg / lb	190 / 419	190 / 419
Axelavstånd, mm / ft	799 / 2,62	799 / 2,62
Däckdimension, fram	16*6,00-10	16*6,00-10
Däckdimension, bak	13*5,00-8	13*5,00-8
Lufttryck fram - bak, kPa / bar / PSI	100 / 1,0 / 14,5	100 / 1,0 / 14,5
Motor		
Fabrikat / Modell	Briggs & Stratton/3105	Briggs & Stratton/3125
Nominell motoreffekt, kW (se anm. 1)	6,6	6,5
Slagvolym, cm ³ / cu.in	344 / 21	344 / 21
Max. motorvarvtal, r/min	2900 ± 100	2900 ± 100
Bränsle, minsta oktantal blyfri	85	85
Volym bensintank, liter	3,3	3,3
Olja, klass SJ-CF	SAE 5W/30 eller SAE 10W/30	SAE 5W/30 eller SAE 10W/30
Volym oljetank, liter / USqt	1,4 / 1,5	1,4 / 1,5
Start	Elstart	Elstart
Elsystem		
Typ	12 V, minusjordat	12 V, minusjordat
Batteri	12 V, 18 Ah	12 V, 18 Ah
Tändstift	Champion QC12YC	Champion QC12YC
Elektroavstånd, mm / inch	0,75/0,030	0,75/0,030
Huvudsäkring	Flatstiftsbygel, 15 A.	Flatstiftsbygel, 15 A.
Bulleremissioner och klippbredd (se anm. 2)		
Ljudeffektnivå, uppmätt dB(A)	98	99
Ljudeffektnivå, garanterad dB(A)	99	99
Klippbredd, cm/inch	97 / 38	97 / 38
Ljudnivåer (se anm. 3)		
Ljudtrycksnivå vid användarens öra, dB(A)	84	85
Vibrationsnivåer (se anm. 4)		
Vibrationsnivå i ratt m/s ² .	4,8	4,8
Vibrationsnivå i säte, m/s ²	0,7	0,7
Transmission		
Fabrikat	Topec T7000	Tuff Torq T36N
Olja, klass SF-CC	SAE 80W/90	SAE 10W/30
Antal växlar framåt	3	-
Antal växlar bakåt	1	-
Hastighet framåt, km/h	0-8	0-7,5
Hastighet bakåt, km/h	0-4	0-7,5
Klippaggregat		
Typ	Mulching-aggregat	Mulching-aggregat
Klipphöjder, 5 lägen, mm / inch	25-70 / 0,98-2,76	25-70 / 0,98-2,76
Knivdiameter, mm / inch	491 / 19,33	491 / 19,33

Anm. 1: Motorns angivna märkeffekt är medelvärde för nettoeffekten (vid det specificerade varvtalet) hos en typisk produktionsmotor för den motormodell som mätts enligt SAE-standard J1349/ISO1585. Massproducerade motorer kan avvika från detta värde. Den faktiska effekten hos den motor som är installerad i slutprodukten kommer att bero på driftshastigheten, omgivningens egenskaper och andra faktorer.

Anm. 2: Emission av buller till omgivningen uppmätt som ljudeffekt (L_{WA}) enligt EG-direktiv 2000/14/EG.

Anm. 3: Ljudtrycksnivå enligt EN 836. Redovisade data för ljudtrycksnivå har ett typiskt spridningsmått (standardavvikelse) på 1,2 dB(A).

Anm. 4: Vibrationsnivå enligt EN 836. Redovisade data för vibrationsnivå har ett typiskt spridningsmått (standardavvikelse) på 0,2 m/s² (Ratt) samt 0,8 m/s² (säte).

TEKNISKA DATA

VIKTIGT!

Då denna produkt är utsliten och inte längre används skall den återlämnas till återförsäljningen eller annan instans för återvinning.

VIKTIGT!

För att kunna genomföra förbättringar kan specifikationer och utformning komma att ändras utan särskilt meddelande. Observera att inga som helst rättsliga krav kan ställas med stöd av informationen i denna bruksanvisning. Använd endast originaldelar vid reparationer. Om andra delar används, upphör garantin att gälla.

EG-försäkran om överensstämmelse (Gäller endast Europa)

Husqvarna AB, SE-561 82 Huskvarna, Sverige, tel: +46-36-146500, försäkrar härmed att åkgräsklipparna **McCulloch M105-97F och M125-97FH** från 2012 års serienummer och framåt (året anges i klartext på typskylten plus ett efterföljande serienummer) motsvarar föreskrifterna i RÅDETS DIREKTIV:

av den 17 maj 2006 "angående maskiner" **2006/42/EG**

av den 15 december 2004 "angående elektromagnetisk kompatibilitet" **2004/108/EG**.

av den 8 maj 2000 "angående emission av buller till omgivningen" **2000/14/EG**.

Information angående bulleremissioner och klippbredd, se Tekniska Data

Följande harmoniserade standards har tillämpats: **EN ISO 12100-2, EN-836**.

0404, SMP Svensk Maskinprovning AB, Fyrisborgsgatan 3, SE-754 50 Uppsala, Sverige, har utfärdat rapporter om bedömning av överensstämmelse enligt bilaga VI till RÅDETS DIREKTIV av den 8 maj 2000 angående emissioner av buller till omgivningen 2000/14/EG.

Certifikaten har nummer: **01/901/159** – M105-97F, **01/901/160** – M125-97FH.

Huskvarna, 29 December 2011



Claes Losdahl, Utvecklingschef/Trädgårdsprodukter
(Bemyndigad representant för Husqvarna AB samt ansvarig för tekniskt underlag.)

Bruksanvisning i original
115 45 58-01



2012-01-05