

Gebruikshandleiding

M105-97F

M125-97FH

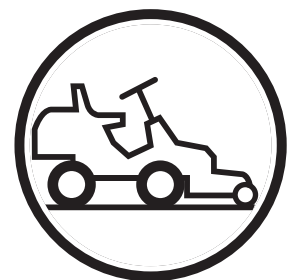

Lees de gebruikershandleiding grondig door en zorg dat u de instructies begrijpt voordat u de machine gebruikt.

Nederlands

INDEX

Index

INDEX

Index 2

INLEIDING

Beste klant! 3

Rijden en transport op openbare wegen 3

Slepen 3

Gebruik 3

Goede service 3

Accessoires 3

ONDERHOUDSBOEKJE

Voor gebruik 4

Na de eerste 8 uur 4

VERKLARING VAN DE SYMBOLEN

Symbolen 5

VEILIGHEIDSINSTRUCTIES

Veiligheidsinstructies 7

Uw zitmaaier verzekeren 7

Algemene werking 7

Rijden op hellingen 8

Ga als volgt te werk 8

Kinderen 9

Onderhoud 9

Transport 10

WAT IS WAT?

Locatie van de bedieningselementen 11

PRESENTATIE

Presentatie 12

Rem-/koppelingspedaal, M105-97F 12

Rempedaal/parkeerrem, M105-97F 12

Parkeerrem, M125-97FH 13

Bediening gashendel en choke 13

Gaspedaal, M125-97FH 13

Maaidek 13

Hefpedaal voor het maaidek 13

Hendel voor inschakeling van de bladen 14

Afstelhendel voor de maaihoogte 14

Stoel 14

Tanken 15

Koppelingshendel, M125-97FH 15

MONTEREN

Het stuurwiel monteren 16

De stoel monteren 16

Het maaidek bevestigen 16

Het maaidek verwijderen 17

De mulchpluggen monteren 18

De zijafvoer monteren 18

RIJDEN

Voordat u begint 20

De motor starten 20

De motor met een bijna lege accu starten 21

Met de zitmaaier rijden 22

Tips voor het maaien 23

Starten op hellingen, M105-97F 24

De motor stoppen 24

ONDERHOUD

Onderhoudsschema 26

Reinigen 27

De kappen van de zitmaaier demonteren 27

De aandrijfketting smeren, M105-97F 28

De rem controleren, M105-97F 28

De gaskabel afstellen 28

Het luchtfilter vervangen 28

De bandenspanning controleren 29

Ontstekingsstelsel 29

Zekeringen 30

Het veiligheidssysteem controleren 30

De koelluchtinlaat van de motor controleren 30

De bladen controleren 30

SMERING

Het motoroliepeil controleren 32

De motorolie verversen 32

Probleemoplossingsschema

Probleemoplossingsschema 33

Opslag

Opslag voor de winter 34

Bescherming 34

Service 34

TECHNISCHE GEGEVENS

Technische gegevens 35

EU-verklaring van overeenstemming 36

INLEIDING

Beste klant!

Hartelijk dank dat u voor de McCulloch M105-97F/M125-97FH hebt gekozen. De McCulloch M105-97F/M125-97FH is gebouwd volgens een uniek ontwerpconcept met een aan de voorkant gemonteerd maaidek. De McCulloch M105-97F/M125-97FH is gebouwd voor maximale efficiëntie, zelfs op kleine locaties.

Deze gebruikshandleiding is een waardevol document. Als u de instructies (voor gebruik, service, onderhoud, etc.) volgt, kunt u de levensduur van de machine aanzienlijk verlengen en de waarde bij doorverkoop verhogen.

Wanneer u uw McCulloch M105-97F/M125-97FH verkoopt, geef de gebruikshandleiding dan aan de nieuwe eigenaar.

Zorg dat alle servicewerkzaamheden worden genoteerd. Een goed bijgehouden onderhoudsboekje verlaagt de servicekosten voor seizoensgebonden onderhoud en heeft een positieve invloed op de doorverkoopwaarde van de machine. Neem de gebruikshandleiding mee als u de McCulloch M105-97F/M125-97FH voor servicewerkzaamheden naar de werkplaats brengt.

Rijden en transport op openbare wegen

Controleer de geldende verkeersregels voordat u met de machine op openbare wegen rijdt of de machine over de openbare weg vervoert. Gebruik altijd goedgekeurde lastbevestigingen tijdens het transport en zorg dat de machine goed is vastgezet.

Slepen

Als uw machine is voorzien van een hydrostatische transmissie, dan mag de machine alleen over korte afstanden en bij een lage snelheid worden gesleept, anders bestaat de kans dat de transmissie beschadigd raakt.

De vermogenstransmissie moet worden uitgeschakeld bij het slepen, zie de instructies in het hoofdstuk Koppelingshendel.

Gebruik

De zitmaaier is bedoeld voor het maaien van gras op open en vlakke grondoppervlakken. De instructies van de fabrikant voor het rijden, het onderhoud en reparaties moeten nauwkeurig worden gevolgd.

De machine mag uitsluitend worden bediend, onderhouden en gerepareerd door personen die volledig vertrouwd zijn met de speciale kenmerken van en veiligheidsregels voor de machine.

Voorschriften voor ongevallenpreventie, andere algemene veiligheidsregels, veiligheidsregels voor beroepsrisico's en verkeersregels moeten worden opgevolgd.

Bij niet-geautoriseerde wijzigingen aan het ontwerp van de machine is de fabrikant niet aansprakelijk voor eventueel persoonlijk letsel of schade aan eigendommen die zich als gevolg van de wijzigingen voordoet.

Goede service

Wanneer u reserveonderdelen of ondersteuning bij service, garantiekwesties, etc. nodig hebt, ga dan naar uw dealer.

Op het productplaatje van de machine kunt u de volgende informatie vinden:

- De typeaanduiding van de machine.
- Het productnummer van de fabrikant.
- Het serienummer van de machine.

Vermeld de typeaanduiding en het serienummer als u reserveonderdelen bestelt.

Accessoires

De volgende accessoires zijn goedgekeurd voor de McCulloch M105-97F/M125-97FH:

- 965 87 05-01 Borstel 32".
- 504 79 54-01 Trailer Promo.
- 954 12 00-43 Verticuteermachine.
- 964 99 57-03 Verticuteermachine.
- 954 12 00-46 Strooier 30".

ONDERHOUDSBOEKJE

Voor gebruik

- 1 Laad de accu gedurende 4 uur op met maximaal 3 A.
- 2 Bevestig het maaidek op de machine. Zie het hoofdstuk 'Het maaidek bevestigen'.
- 3 Monteer het stuurwiel, de stoel en, indien van toepassing, andere onderdelen. Zie de hoofdstukken 'Het stuurwiel monteren' en 'De stoel monteren'.
- 4 Controleer de luchtdruk in de banden en pas deze eventueel aan. Zie het hoofdstuk 'Technische gegevens'.
- 5 Controleer of de juiste hoeveelheid olie in de motor aanwezig is. Zie het hoofdstuk 'Technische gegevens'.
- 6 Sluit de accu aan. Zie het hoofdstuk 'De accu aansluiten'.
- 7 Vul de brandstoftank en start de motor. Zie het hoofdstuk 'Tanken' en 'De motor starten'.
- 8 Controleer of de machine niet beweegt in de neutraalstand.
- 9 Controleer:
 - Vooruit rijden Zie het hoofdstuk 'Rijden'.
 - Achteruitrijden. Zie het hoofdstuk 'Rijden'.
 - De bladen inschakelen. Zie het hoofdstuk 'De hendel voor inschakeling van de bladen'.
 - De veiligheidsschakelaar in de stoel. Zie het hoofdstuk 'Het veiligheidssysteem controleren'.
 - De veiligheidsschakelaar voor de parkeerrem. Zie het hoofdstuk 'Het veiligheidssysteem controleren'.

Na de eerste 8 uur

- 1 Ververs de motorolie. Zie het hoofdstuk 'De motorolie vervangen'.

VERKLARING VAN DE SYMBOLEN

Symbolen

Deze symbolen worden op de zitmaaier en in de gebruikershandleiding gebruikt.

WAARSCHUWING! Onzorgvuldig of onjuist gebruik kan leiden tot ernstig of dodelijk letsel bij de gebruiker of anderen.



Lees de gebruikershandleiding grondig door en zorg dat u de instructies begrijpt voordat u de machine gebruikt.



Draag altijd:

- Goedgekeurde gehoorbescherming



Dit product voldoet aan de geldende EU-richtlijnen.



Achteruit



Neutraal



Snel



Langzaam



Stop de motor



Accu



Choke



Brandstof



Oliepeil



Maaihoogte



Terug



Vooruit



Ontsteking



Waarschuwing voor draaiende delen.
Houd uw handen en voeten uit de buurt.



Aandrijving van de bladen



Aandrijving van de bladen uit



Parkeerrem uitgeschakeld



Parkeerrem ingeschakeld



Koppeling



VERKLARING VAN DE SYMBOLEN

Geluidsemissie voor de omgeving in overeenstemming met de richtlijn van de Europese Unie. De emissies van de machine staan in het hoofdstuk Technische gegevens en op het plaatje.



Draaiende bladen Steek uw handen en voeten niet onder de kap terwijl de motor draait.



Rijd nooit dwars over een helling.



Rijd niet vlak bij berm, greppels of hellingen.



Gebruik de zitmaaier nooit als er personen, vooral kinderen of huisdieren, in de onmiddellijke nabijheid van de machine zijn.



Vervoer nooit passagiers op de zitmaaier of op de werktuigen van de maaier.



Rijd zonder het maaidek zeer langzaam.



Het maaidek moet bij volle snelheid zijn gemonteerd.



Schakel de motor uit en verwijder de ontstekingskabel voordat u reparaties of onderhoud uitvoert.



VEILIGHEIDSISTRUCTIES

Veiligheidsinstructies

Deze instructies zijn voor uw eigen veiligheid. Lees ze zorgvuldig.

Uw zitmaaier verzekeren

- Controleer de dekking van uw verzekering voor uw nieuwe zitmaaier.
- Neem hiervoor contact op met uw verzekeringsmaatschappij.
- U hebt volledige dekking van uw verzekering nodig, inclusief: derden, brand, schade, diefstal en aansprakelijkheid.

Algemene werking

- Zorg dat u alle instructies in deze gebruikershandleiding en op de machine hebt gelezen voordat u de machine start. Zorg dat u ze begrijpt en volgt.

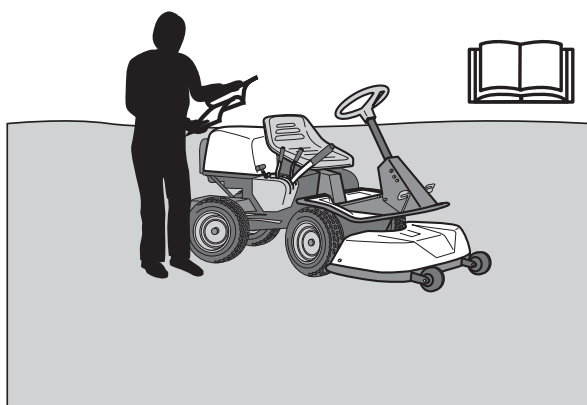

WAARSCHUWING! Deze machine produceert tijdens bedrijf een elektromagnetisch veld. Dit veld kan onder bepaalde omstandigheden de werking van actieve of passieve medische implantaten verstoren. Om het risico op ernstig of dodelijk letsel te beperken, raden we personen met een medisch implantaat aan om contact op te nemen met hun arts en de fabrikant van het medische implantaat voordat ze deze machine gaan bedienen.

- Zorg dat u weet hoe u de machine en de bedieningselementen veilig gebruikt en hoe u de machine snel kunt stoppen. Zorg ook dat u weet wat de veiligheidsplaatjes betekenen.
- De machine mag alleen worden gebruikt door volwassenen die bekend zijn met het gebruik ervan.
- Zorg dat er zich niemand in de buurt van de machine bevindt wanneer u de motor start, de aandrijving inschakelt of met de machine rijdt.
- Verwijder voorwerpen, zoals stenen, speelgoed en staaldraad, uit het werkgebied, omdat deze door de bladen kunnen worden opgepakt en gelanceerd.



- Stop de machine en controleer of de machine niet kan worden gestart voordat u het afvoerdek reinigt.
- Let goed op het afvoerdek en richt het nooit op andere personen.
- Schakel de motor uit en voorkom dat deze kan starten voordat u het maaidek reinigt.
- Vergeet niet dat de bestuurder verantwoordelijk is voor gevaren of ongevallen.
- Vervoer nooit passagiers op de machine. De machine is slechts bedoeld voor gebruik door één persoon.



- Kijk altijd omlaag en achter u vóór en tijdens het achteruitrijden. Let goed op grote en kleine obstakels.
- Ga langzamer rijden voordat u een bocht neemt.
- Schakel de bladen uit als er niet wordt gemaaid.
- Wees voorzichtig als u om vaste objecten heen rijdt, zodat u ze niet met de bladen raakt. Laat de machine nooit over voorwerpen rijden.



WAARSCHUWING! Deze machine kan handen en voeten amputeren en voorwerpen lanceren. Wanneer de veiligheidsregels niet worden opgevolgd, kan er ernstig letsel ontstaan.



WAARSCHUWING! De uitlaatgassen van de motor, sommige bestanddelen ervan en bepaalde machineonderdelen kunnen chemicaliën bevatten of uitstoten waarvan wordt aangenomen dat ze kanker, geboortefwijkingen en andere beschadigingen van het voortplantingssysteem veroorzaken. De motor stoot koolmonoxide uit, een kleurloos en giftig gas. Gebruik de machine niet in afgesloten ruimtes.

- Gebruik de machine alleen bij daglicht of onder goed verlichte omstandigheden. Houd de machine op een veilige afstand van gaten en andere onregelmatigheden in de grond. Let op andere mogelijke risico's.
- Gebruik de machine nooit als u moe bent, alcohol hebt gedronken of andere drugs hebt ingenomen of wanneer u medicijnen gebruikt die uw gezichtsvermogen, beoordelingsvermogen of coördinatievermogen negatief beïnvloeden.
- Let op het verkeer als u nabij wegen rijdt of deze kruist.
- Laat de machine nooit onbeheerd achter terwijl de motor draait. U moet altijd de bladen uitschakelen, de parkeerrem inschakelen, de machine stoppen en de contactsleutel verwijderen voordat u de machine achterlaat.

VEILIGHEIDSINSTRUCTIES

- Laat de machine nooit gebruiken door kinderen of andere personen die niet zijn opgeleid voor het gebruik van of onderhoud aan de machine. De minimumleeftijd van de gebruiker kan zijn vastgelegd in plaatselijke voorschriften.



WAARSCHUWING! Bij het gebruik van de machine moeten altijd goedgekeurde persoonlijke beschermingsmiddelen worden gebruikt. Persoonlijke beschermingsmiddelen sluiten de kans op ongevallen niet uit, maar kunnen het schadelijk effect bij een ongeval beperken. Vraag uw dealer om raad bij de aanschaf van de juiste veiligheidsuitrusting.

- Draag gehoorbescherming om de kans op gehoorbeschadiging te minimaliseren.



- Draag nooit loszittende kleding die vast kan komen te zitten in de bewegende delen.
- Gebruik de machine nooit terwijl u op blote voeten bent. Draag altijd veiligheidsschoenen of -laarzen, bij voorkeur met stalen neuzen.



- Zorg dat er een EHBO-set in de buurt is wanneer u de machine gebruikt.



Rijden op hellingen

Bij rijden op hellingen bestaat de kans dat de bestuurder de controle over de machine verliest of dat de machine kantelt; dit kan leiden tot ernstig of zelfs dodelijk letsel. Wees daarom altijd voorzichtig op hellingen. Als u niet achteruit de helling op kunt rijden of als u zich daar niet prettig bij voelt, maai de helling dan niet.

BELANGRIJK:

Rijd geen hellingen af terwijl de eenheid omhoog staat.

Ga als volgt te werk:

- Verwijder obstakels zoals stenen en takken.
- Maai omhoog en omlaag, niet van zijkant tot zijkant.

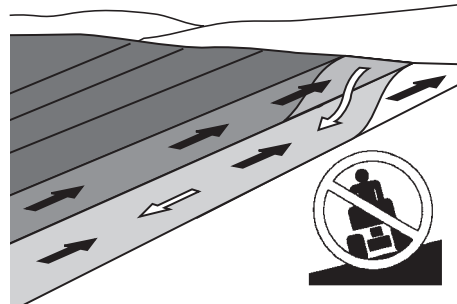

- Rijd nooit met de machine op hellingen van meer dan 10°.
- Vermijd starten of stoppen op hellingen. Als de banden beginnen te slippen, stop dan de bladen en rijd langzaam de helling af.
- Rijd altijd gelijkmatig en langzaam op hellingen.
- Vermijd abrupte veranderingen in snelheid en richting.
- Maak geen onnodige bochten op hellingen en mocht dat wel nodig zijn, draai dan langzaam en geleidelijk omlaag, waar mogelijk. Rijd langzaam. Draai het stuurwiel niet te plotseling.

McCulloch M105-97F: Selecteer een lage versnelling, zodat u niet hoeft te stoppen om een andere versnelling te selecteren. De machine remt nog beter op de motor in een lage versnelling.

- Let goed op sporen, gaten en hobbels en rijd er liever niet overheen. De machine kantelt gemakkelijker op een ongelijkmatige ondergrond. Obstakels kunnen moeilijk te zien zijn door hoog gras.

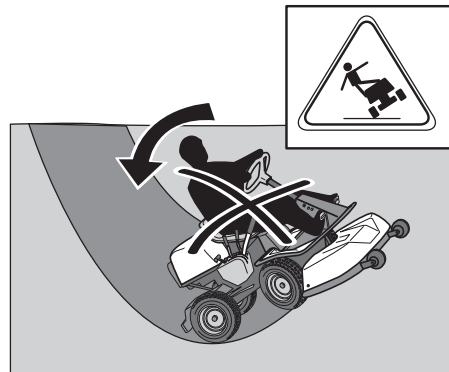

- Maai niet in de buurt van berm, greppels of glooiingen. De machine kan plotseling kantelen als een van de wielen over de randen van een steile helling of greppel komt, of als een berm inzakt.
- Maai nooit op nat gras. Nat gras is glad, waardoor de banden hun grip kunnen verliezen en de machine kan wegglijden.
- Probeer de machine niet te stabiliseren door een voet op de grond te zetten.
- Als u het chassis reinigt, mag de machine nooit in de buurt van berm of greppels worden gereden.
- Houd de machine tijdens het maaien uit de buurt van struiken en andere objecten om opwarmen te voorkomen.

VEILIGHEIDSIINSTRUCTIES

Kinderen

- Er kunnen zich ernstige ongevallen voordoen als u niet goed oplet als er kinderen in de buurt van de machine aanwezig zijn. Kinderen vinden machines en maaien vaak interessant. Ga er nooit van uit dat kinderen op de plek blijven waar u ze het laatst hebt gezien.
- Houd kinderen uit het maaigebied en onder supervisie van een andere volwassene.
- Let goed op en schakel de machine uit als er kinderen in het werkgebied komen.
- Als u achteruit gaat rijden, kijk dan altijd eerst naar achter en omlaag of er geen kleine kinderen achter de machine aanwezig zijn.
- Laat kinderen nooit op de machine meerijden. Ze kunnen eraf vallen en ernstig gewond raken of in de weg zitten voor een veilige werking van de machine.
- Laat de machine nooit door kinderen bedienen.

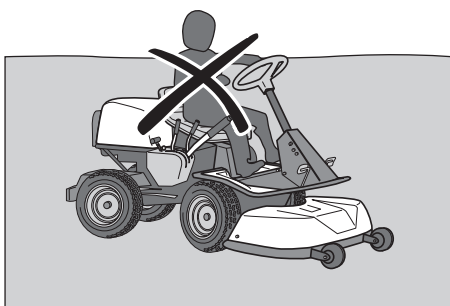

- Wees vooral voorzichtig bij hoeken, struiken, bomen of andere voorwerpen die uw zicht kunnen belemmeren.

Onderhoud

- Stop de motor. Zorg dat de motor niet kan starten door de bougiekabels uit de bougies te verwijderen of door de contactsleutel te verwijderen voordat u afstellingen of onderhoud uitvoert.
- Vul de brandstoftank nooit binnen.



- Benzine en benzinedampen zijn giftig en zeer licht ontvlambaar. Wees vooral voorzichtig als u met benzine werkt, omdat onzorgvuldigheid kan leiden tot persoonlijk letsel of brand.
- Brandstof mag alleen in speciaal daarvoor bedoelde en goedgekeurde containers worden bewaard.
- Als de motor draait, mag de brandstofdop nooit worden verwijderd en mag de brandstoftank nooit worden bijgevuld.
- Laat de motor afkoelen voordat u brandstof bijvult. Rook niet. Vul geen benzine in de nabijheid van vonken of open vuur.
- Wees voorzichtig met olie, oliefilters, brandstof en de accu in verband met het milieu. Volg de lokale voorschriften voor recycling.

- Elektrische schokken kunnen letsel veroorzaken. Raak geen kabels aan als de motor draait. Test het ontstekingsstelsel niet met uw vingers.



WAARSCHUWING! De motor en het uitlaatsysteem worden zeer heet tijdens het gebruik. Bij aanraken bestaat de kans op brandwonden. Houd de machine bij het maaien uit de buurt van struiken en andere materialen om verhitting te voorkomen.

- Als er lekkage in het brandstofsysteem is, mag de motor niet worden gestart zolang het probleem niet is opgelost.
- Sla de machine en brandstof zodanig op dat er geen risico bestaat dat er brandstof of brandstofdampen lekken waardoor er letsel kan ontstaan.
- Controleer het brandstofpeil vóór elk gebruik en zorg dat de brandstof voldoende ruimte heeft om uit te zetten omdat de warmte van de motor en de zon ervoor kunnen zorgen dat de brandstof uitzet en uit de tank stroomt.
- Overvul de brandstof niet. Als u benzine op de machine morst, dep de benzine dan op en wacht totdat het is verdampt voordat u de motor start. Als u benzine op uw kleding morst, trek dan andere kleding aan.
- Laat de motor afkoelen voordat u werkzaamheden in de motorruimte uitvoert.



WAARSCHUWING! De accu bevat lood en loodsamenstellingen, chemicaliën die kanker, geboortefwijkingen en andere schade aan het voortplantingssysteem kunnen veroorzaken. Was uw handen nadat u de accu hebt aangeraakt.

- Wees zeer voorzichtig met accuzuur. Zuur op de huid kan ernstige brandwonden veroorzaken. Als er accuzuur op de huid wordt gemorst, spoel dan meteen met water.
- Zuur in de ogen kan blindheid veroorzaken; neem onmiddellijk contact op met een arts.
- Wees voorzichtig bij onderhoud aan de accu. Er kunnen explosieve gassen in de accu ontstaan. Voer nooit onderhoud aan de accu uit terwijl u rookt of in de buurt van open vuur of vonken. De accu kan ontploffen en ernstig letsel veroorzaken.

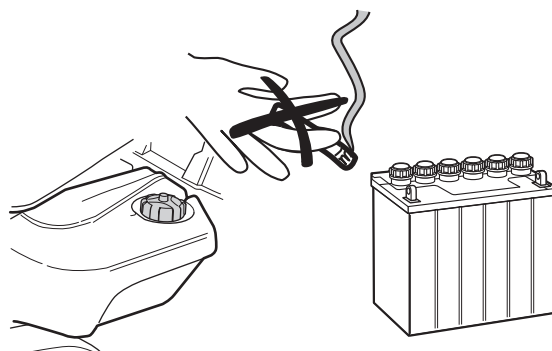

- Zorg dat alle moeren en bouten goed zijn vastgedraaid en dat de apparatuur in goede staat is.
- Pas de veiligheidsuitrusting niet aan. Controleer regelmatig of deze uitrusting nog goed werkt. Er mag niet met de machine worden gereden als beschermingsplaten, afschermingen, veiligheidsschakelaars of andere veiligheidsvoorzieningen ontbreken of defect zijn.
- Let op de kans op letsel door bewegende of hete onderdelen als de motor wordt gestart met een open motorkap of verwijderde beschermingskappen.

VEILIGHEIDSINSTRUCTIES

- Verander de instellingen van regelaars niet en laat de motor niet met een te hoog motortoerental draaien. Als u de motor te snel laat draaien, kunnen de onderdelen van de machine beschadigd raken.
- Gebruik de machine nooit binnenshuis of in ruimten zonder voldoende ventilatie. Uitlaatgassen bevatten koolmonoxide, een kleurloos, giftig en uiterst gevaarlijk gas.

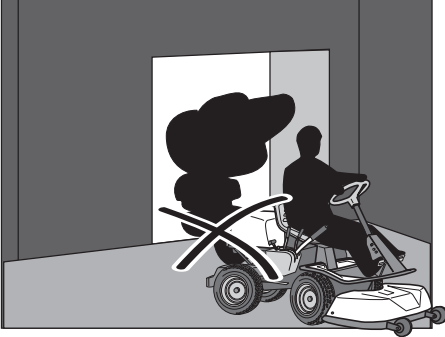

- Stop en controleer de uitrusting als u over of in iets rijdt. Voer waar nodig reparaties uit voordat u de motor start.
- Voer nooit afstellingen uit terwijl de motor draait.
- De machine is alleen getest en goedgekeurd voor gebruik in combinatie met de uitrusting die oorspronkelijk is geleverd of wordt aanbevolen door de fabrikant.
- De bladen zijn erg scherp en kunnen snijwonden veroorzaken. Omwikkel de bladen of draag veiligheidshandschoenen bij het hanteren hiervan.
- Controleer de werking van de parkeerrem regelmatig. Stel de rem waar nodig af of voer onderhoud aan de rem uit.
- Verklein het risico op brand door gras, bladeren en ander vuil dat vastzit in de machine te verwijderen. Laat de machine afkoelen voordat u hem opslaat.

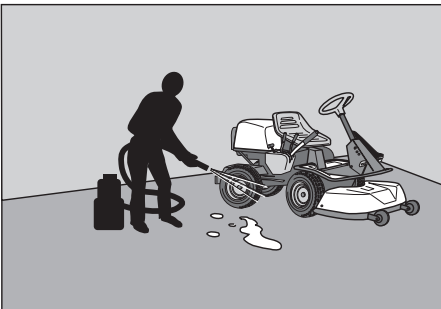

Transport

BELANGRIJK:

De parkeerrem is niet voldoende om de machine tijdens transport te vergrendelen. Zorg dat de machine goed op het transportvoertuig is bevestigd.

- De machine is zwaar en kan ernstig letsel door pletten veroorzaken. Wees extra voorzichtig als de machine op een voertuig of aanhanger wordt gezet of van een voertuig of aanhanger wordt gehaald.
- Gebruik een goedgekeurde aanhanger om de machine te vervoeren.

Gebruik twee goedgekeurde spanbanden en vier wigvormige wielblokken om de machine goed op de aanhanger vast te zetten.

Schakel de parkeerrem in en bind de spanbanden rond stabiele delen van de machine, zoals het frame of de achterwagen. Zet de machine goed vast door de banden aan te spannen in de richting van respectievelijk de achterzijde en de voorzijde van de aanhanger.

Plaats de wielblokken voor en achter de achterwielen.
- Controleer de plaatselijke verkeersregels voordat u de machine op de weg vervoert en houd u aan de verkeersregels.

WAT IS WAT?

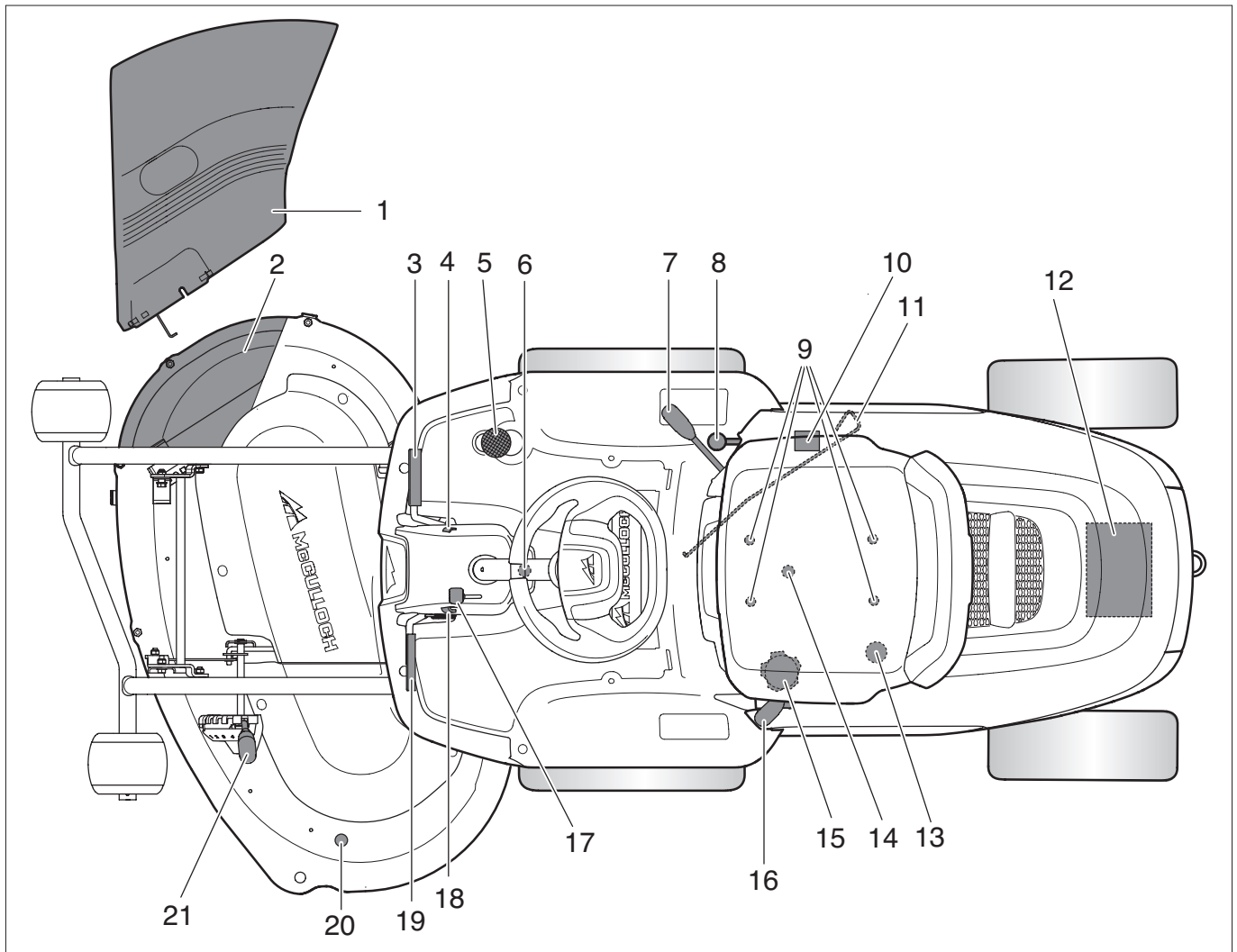

Locatie van de bedieningselementen

- | | |
|---|--|
| 1 Zijafvoer in maaidek | 11 Hendel voor uitschakeling van de aandrijving, M125-97FH |
| 2 Mulchplug | 12 Accu |
| 3 Gashendel voor vooruit rijden, M125-97FH. Koppelingspedaal, neutraalstand en parkeerrem, M105-97F | 13 Peilstok |
| 4 Vergrendelknop voor parkeerrem, M105-97F | 14 Kapvergrendeling |
| 5 Gashendel voor achteruit rijden, M125-97FH | 15 Brandstoftankklep |
| 6 Ontstekingsvergrendeling | 16 Hendel voor uitschakeling van de bladen |
| 7 Schakelhendel, M105-97F | 17 Regeling gashendel/choke |
| 8 Parkeerrem, M125-97FH | 18 Vergrendelknop voor het maaidek (omhoog) |
| 9 Stoelverstelling | 19 Hefpedaal voor maaidek |
| 10 Product- en serienummerplaatje | 20 Slangaansluiting |
| | 21 Afstelhendel voor de maaihoogte |

PRESENTATIE

Presentatie

Gefeliciteerd met uw keuze voor een hoogwaardig product dat u vele jaren plezier zal bieden.

De McCulloch M105-97F heeft een 'inline' versnellingsbak met 3 versnellingen vooruit en 1 versnelling achteruit.

Op de McCulloch M125-97FH werkt de transmissie via een hydrostatische versnellingsbak met variabel toerental.

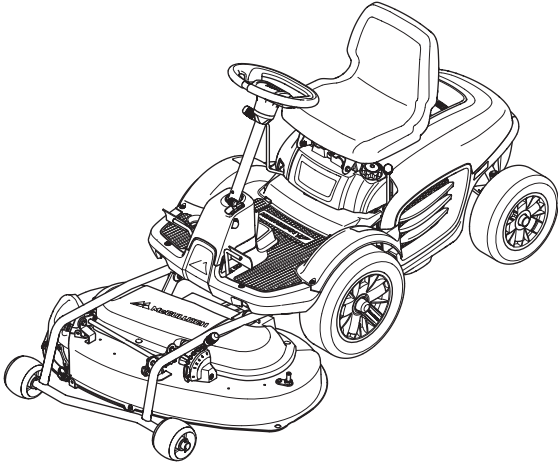

Rem-/koppelingspedaal, M105-97F

Eén pedaal van de machine wordt gebruikt als rem en koppeling. Schakel de koppeling en rem in door het pedaal volledig in te drukken. Het koppelingspedaal zorgt dat de motor wordt ontkoppeld en dat de aandrijving stopt.

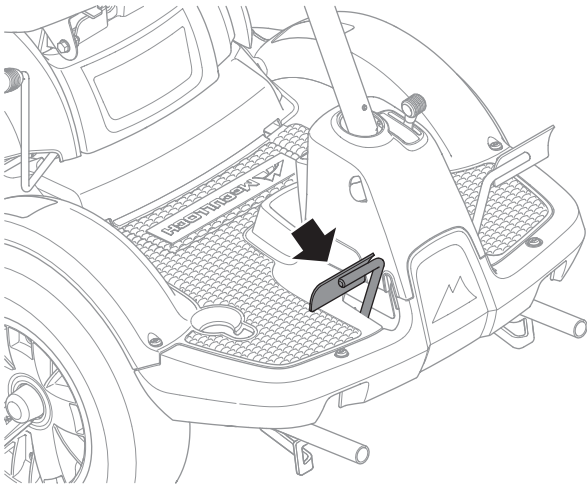

Het koppelingspedaal heeft geen invloed op de bladaandrijving.

Rempedaal/parkeerrem, M105-97F

Het rempedaal schakelt een schijfrem in die zich op de versnellingsbak bevindt en de tandwielaandrijving stopt.

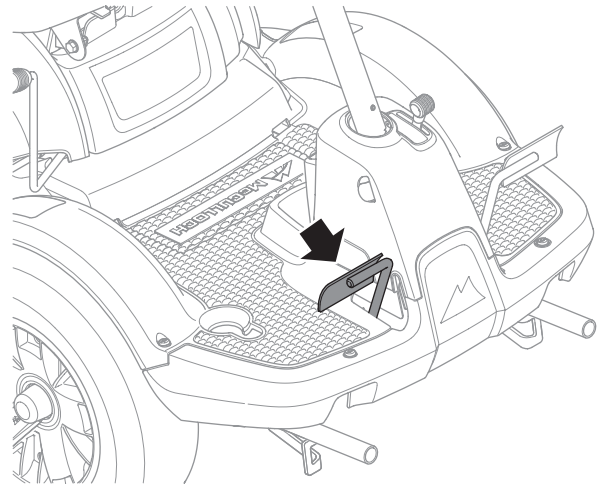

De parkeerrem wordt als volgt ingeschakeld:

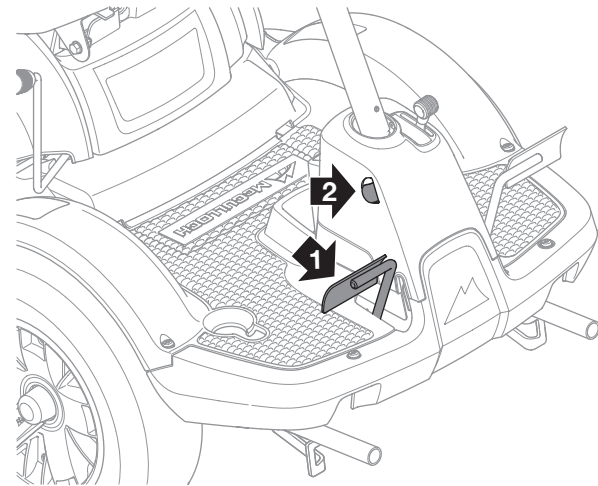

- 1 Druk het parkeerrempedaal in.
- 2 Druk de vergrendelknop op de stuurkolom in.
- 3 Laat het parkeerrempedaal los terwijl u de knop ingedrukt houdt.

De parkeerremvergrendeling wordt automatisch uitgeschakeld als het rempedaal wordt ingedrukt.

PRESENTATIE

Parkeerrem, M125-97FH

De parkeerrem wordt als volgt ingeschakeld:

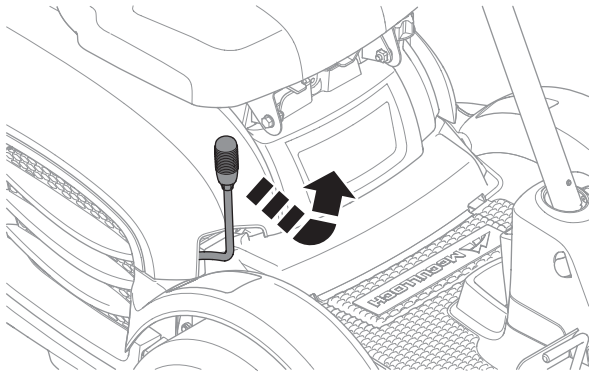

- 1 Schuif de hendel voor de parkeerrem naar voren.
- 2 Haak de hendel op zijn plaats in de stand helemaal naar voren.

Bediening gashendel en choke

De gashendel wordt gebruikt om het motortoerental te regelen en dus ook de draaisnelheid van de bladen.

Deze wordt ook gebruikt om de choke te activeren. Als de choke is ingeschakeld, wordt er een rijker brandstof- en luchtmengsel naar de motor gevoerd, waardoor de motor bij lage temperaturen beter start.

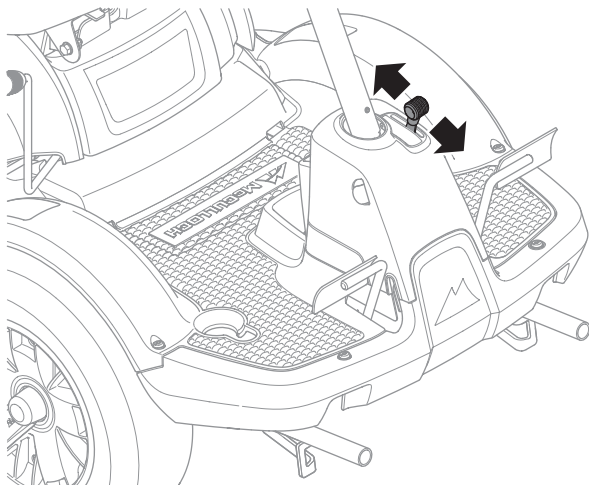

Gaspedaal, M125-97FH

De snelheid van de machine kan variabel worden geregeld met twee pedalen. Pedaal (1) wordt gebruikt om vooruit te rijden en pedaal (2) om achteruit te rijden.

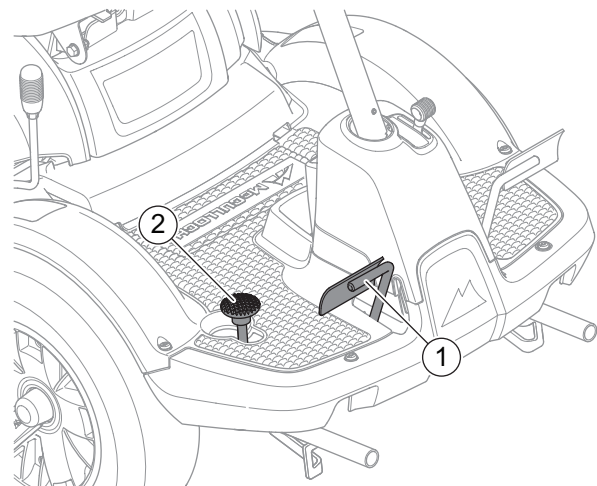

WAARSCHUWING! Zorg dat er geen takken tegen de pedalen komen als u onder struiken maait. Dan bestaat de kans op onbedoelde manoeuvres.

Maaidek

De machines hebben een mulcheerheid met 2 bladen die het gras fijnhakken tot mest. Het maaidek kan ook worden gebruikt met een zijafvoer, die op het dek wordt gemonteerd. Zie het hoofdstuk 'De zijafvoer monteren'.

Hefpedaal voor het maaidek

Het hefpedaal wordt gebruikt om het maaidek in de transport- of in de maaistand te zetten. Schakel de maaibladen uit voordat u het maaidek omhoog zet.

Als het pedaal wordt ingedrukt, wordt het maaidek omhoog gezet (transportstand).

De transportstand wordt als volgt geactiveerd:

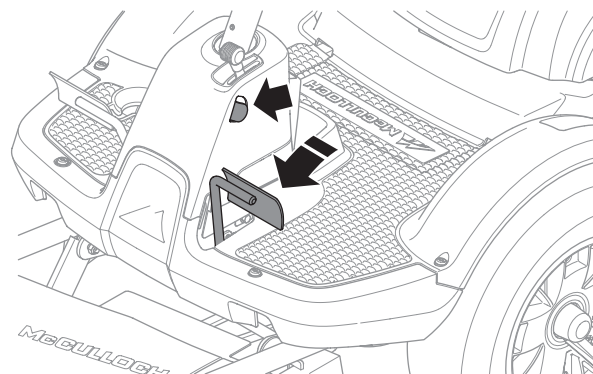

- 1 Druk het hefpedaal voor het maaidek omlaag.
- 2 Druk de vergrendelknop op de stuurkolom in.
- 3 Laat het hefpedaal omhoog komen terwijl u de knop ingedrukt houdt.

PRESENTATIE

Als u het hefpedaal loslaat terwijl de vergrendelknop niet is ingedrukt, dan gaat het maaidek omlaag (maaistand).

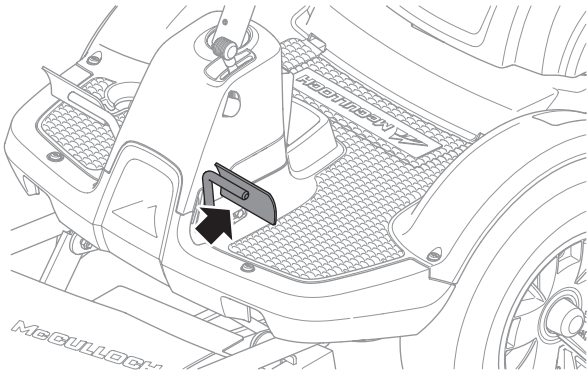

Het pedaal kan ook worden gebruikt om de maaihoogte tijdelijk aan te passen, bijvoorbeeld bij een kleine hobbel in het gazon.

Hendel voor inschakeling van de bladen

Haal de hendel los en zet deze naar voren; de bladen beginnen te draaien.

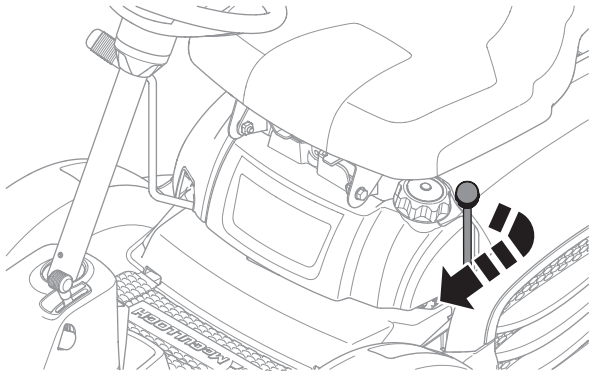

Zet de hendel weer naar achteren en vergrendel de hendel om de bladen te laten stoppen met draaien.

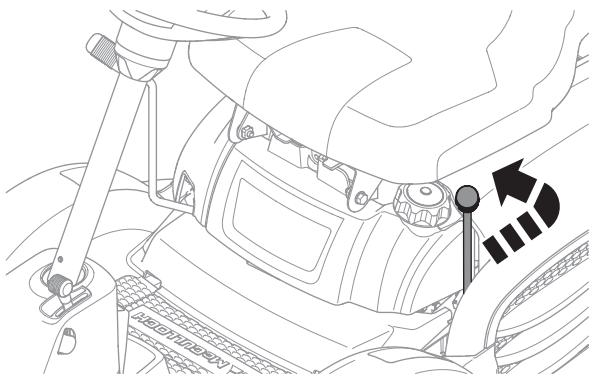

Afstelhendel voor de maaihoogte

De maaihoogte kan met behulp van de hendel worden ingesteld op 5 verschillende standen, waarbij '1' de laagste stand is en '5' de hoogste maaistand. Stand 'S' is de servicestand.

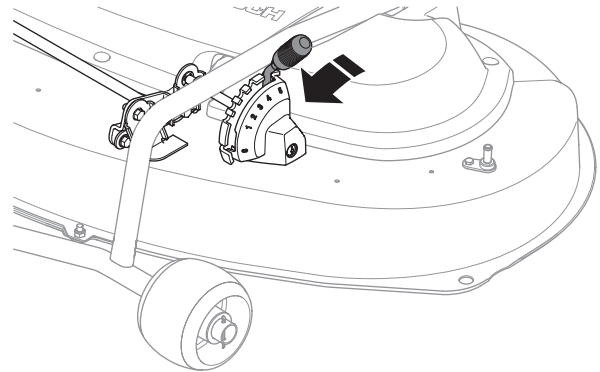

De maaibladen moeten worden uitgeschakeld voordat de maaihoogte wordt aangepast.

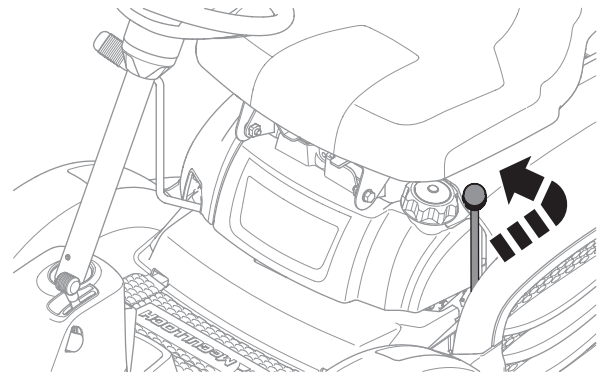

Stoel

De stoel heeft een scharnier aan de voorkant en kan naar voren worden geklapt.

De stoel kan ook in de lengterichting worden verschoven.

Draai de bouten onder de stoel los en schuif deze naar voren of naar achteren in de gewenste positie.

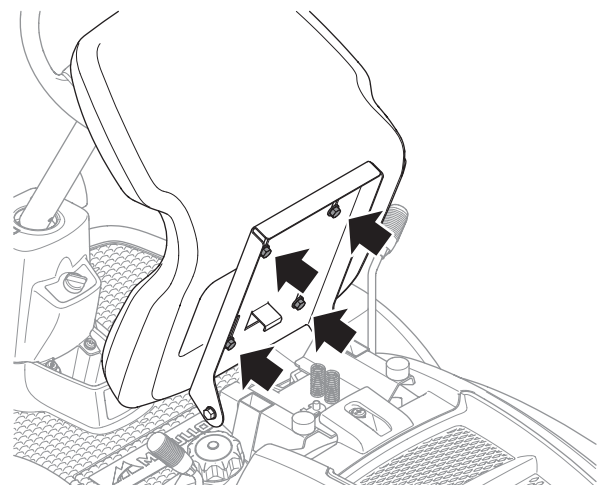

PRESENTATIE

Tanken

De motor loopt op loodvrije benzine met een octaangehalte van minimaal 85 (geen oliemengsel). Het kan beter voor het milieu zijn om alkylaatbenzine te gebruiken. Gebruik geen benzine die methanol bevat.

Vul de tank niet helemaal; laat minimaal 2,5 cm (1") ruimte over.

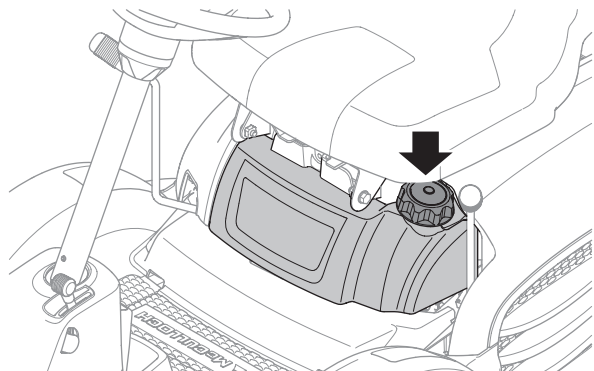

WAARSCHUWING! Benzine is zeer licht ontvlambaar. Wees voorzichtig en vul de tank buitenshuis (zie de veiligheidsinstructies).

BELANGRIJK:

Gebruik de brandstoftank niet als ondersteuning.

Koppelingshendel, M125-97FH

De koppelingshendel moet worden uitgetrokken om de zitmaaier te verplaatsen terwijl de motor is uitgeschakeld.

- Zet de motor uit.
- Klap de stoel omhoog en open de motorkap.
- Trek de bedieningselementen in de eindstanden; zet ze niet in een tussenstand.
- Trek de knop uit om het aandrijfsysteem uit te schakelen.

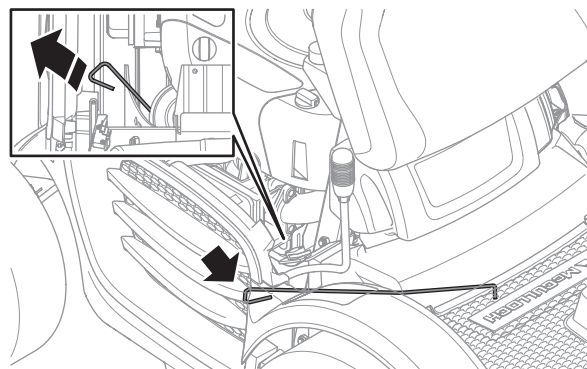

- Druk de knop in om het aandrijfsysteem in te schakelen.

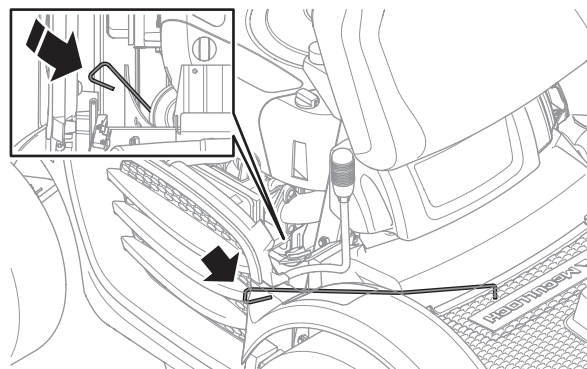

MONTEREN

Montage

De zitmaaier moet eerst worden gemonteerd voordat hij kan worden gebruikt.

Het stuurwiel monteren

Monteer het stuurwiel/de stuurstang op de as van de bedieningsstang en tik de spanstift helemaal naar binnen door de stuurstang.

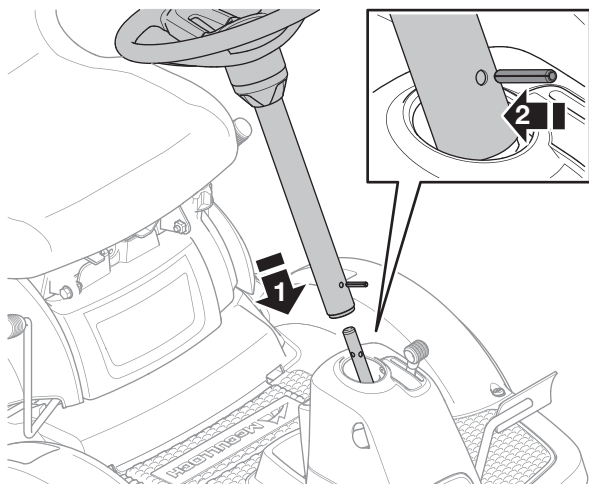

De stoel monteren

Monteer de stoel met de vier schroeven. Stel de stoel in op de gewenste stand.

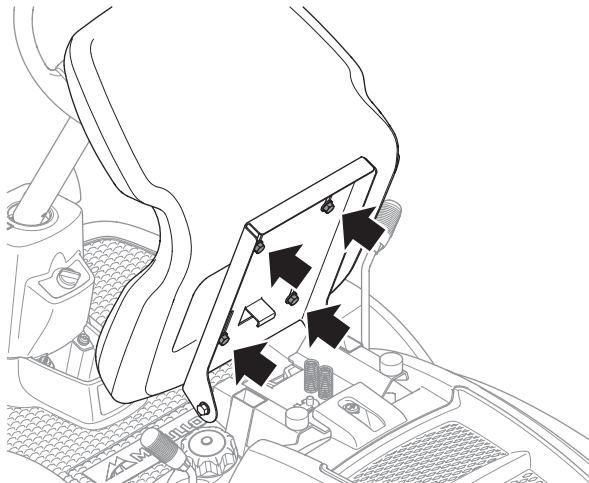

Het maaidek bevestigen

Bevestig het maaidek aan de hand van de onderstaande informatie, die ook onder de afdekking van het maaidek is te vinden:

- 1 Controleer of de parkeerrem is ingeschakeld.

- 2 Plaats de riem onder de beugel van het maaidek.

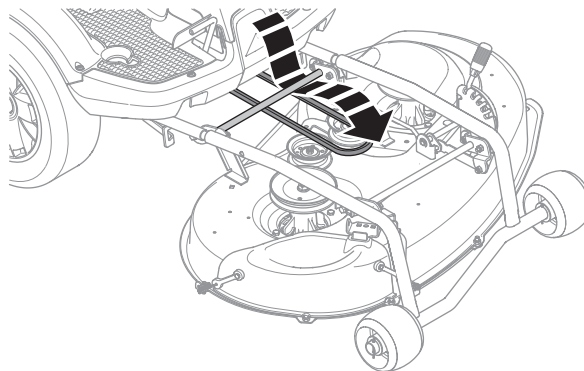

- 3 Stel de maaihoogte in op de servicestand (S).

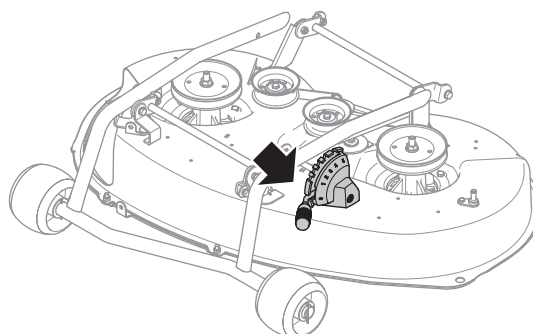

- 4 Monteer de pijp van het maaidek samen met de pijp van het dekframe.

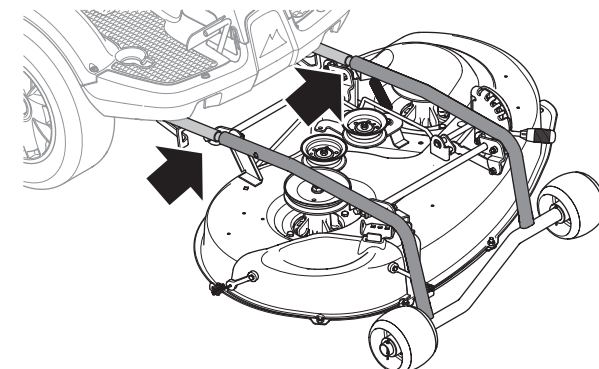

- 5 Druk het maaidek omlaag en zorg dat de geleidepluggen in de inkepingen in het werktuigframe vallen, aan elke kant één.

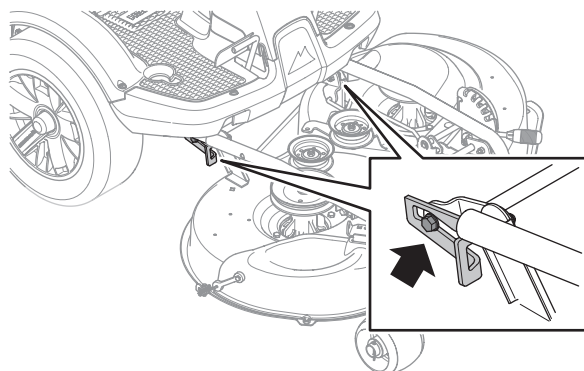

MONTEREN

- 6 Pak de pijpen vast en druk het dek naar binnen tot u voelt dat de pijpen de bodem raken. Plaats de splitpen in het werktuigframe.

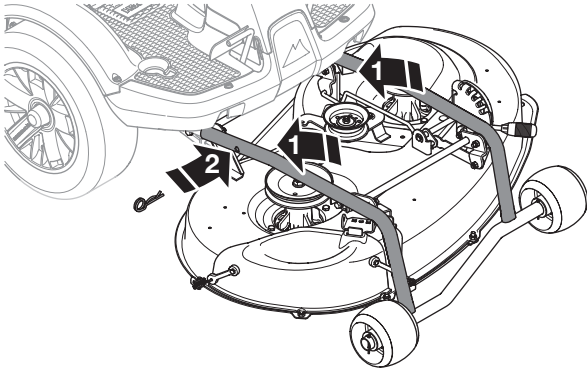

- 7 Monteer de riem zoals aangegeven in de afbeelding.

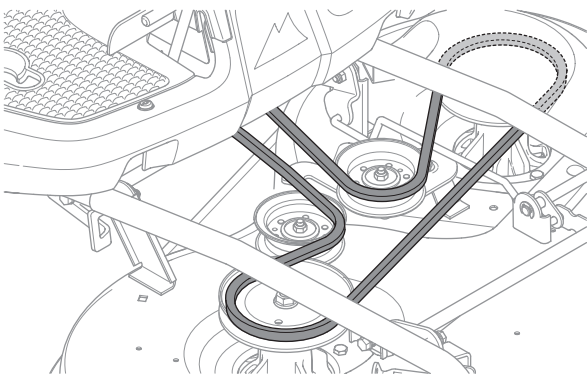

- 8 Span de riem met de riemspanner.

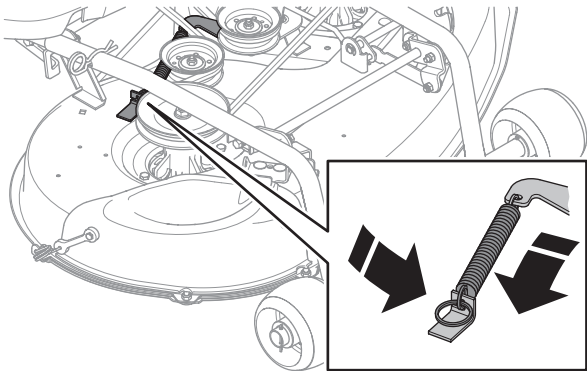

- 9 Monteer de voorkappen.

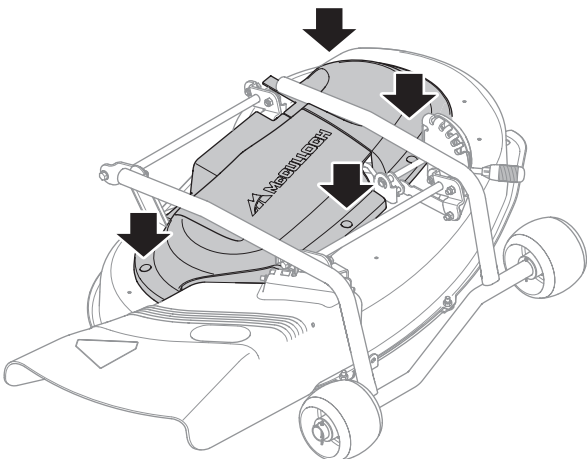

- 10 Stel de maahoogteregeling in op een van de standen 1-5.

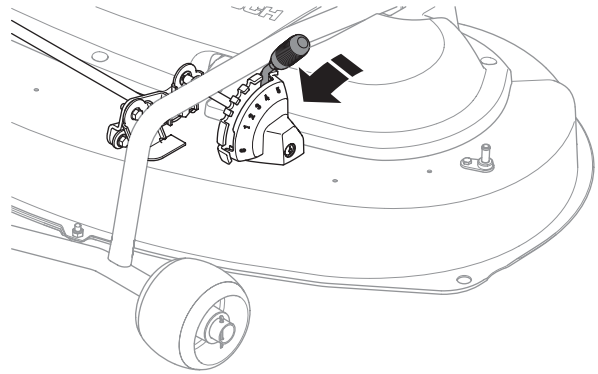

Het maaidek verwijderen

Het maaidek kan worden verwijderd om reiniging en onderhoud te vergemakkelijken.

Ga als volgt te werk om het maaidek te verwijderen:

- 1 Zet de machine op een vlakke ondergrond.
- 2 Schakel de parkeerrem in en vergrendel deze.

M105-97F:

- Druk het parkeerrempedaal in (1).
- Druk op de vergrendelknop (2) op de stuurkolom.
- Laat het rempedaal opkomen terwijl u de knop ingedrukt houdt.

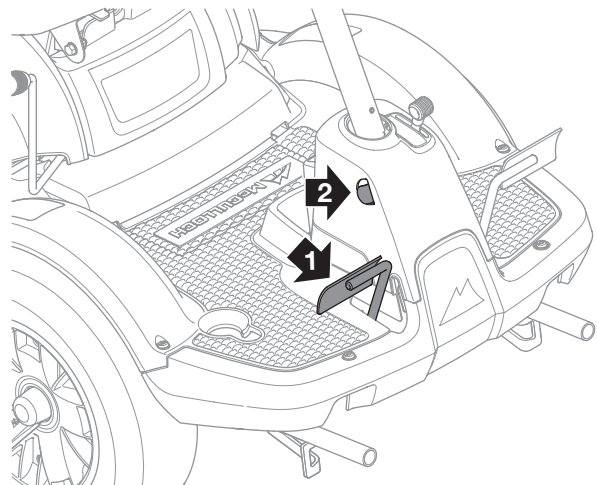

M125-97FH:

- Schuif de parkeerrem naar voren.
- Haak de hendel op zijn plaats.

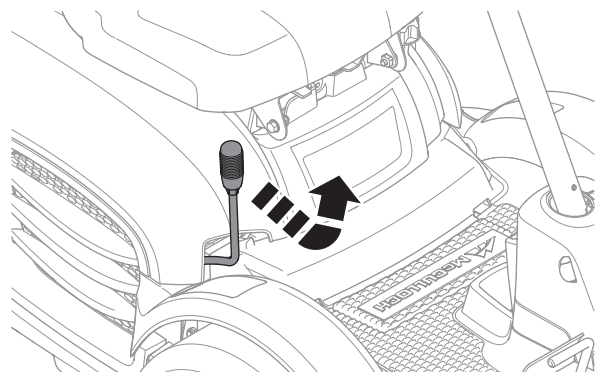

MONTEREN

- 3 Controleer of de hendel voor het instellen van de maaihoogte in de S-stand staat.

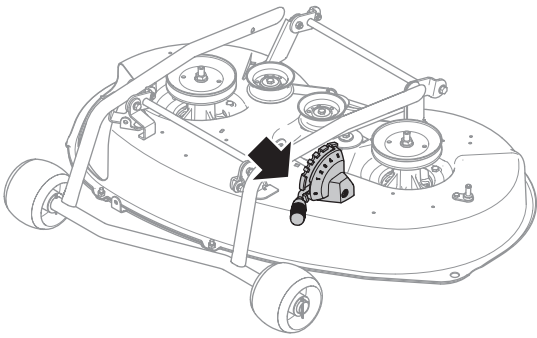

- 4 Zet het maaidek in de maaiestand.

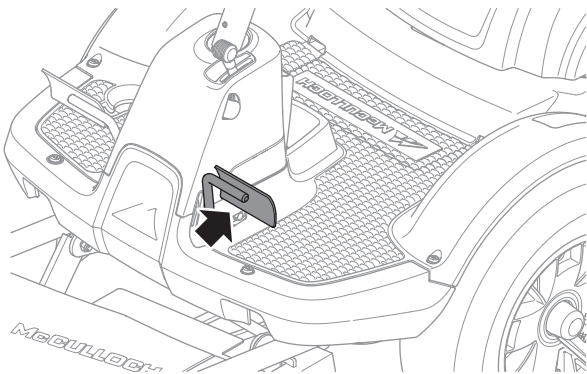

- 5 Draai de schroeven los en til de voorkappen eraf.

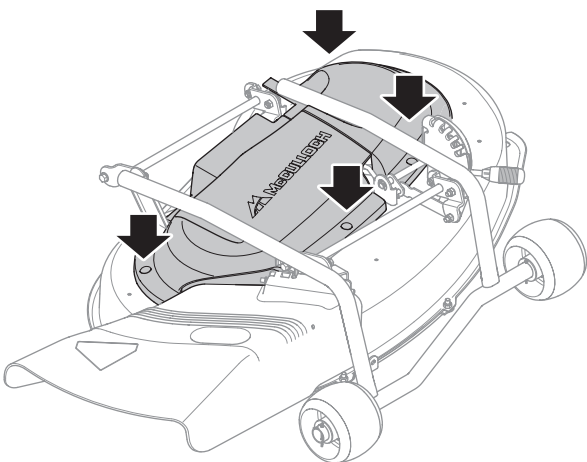

- 6 Haal de veer op de riemspanner van de aandrijfriem los.

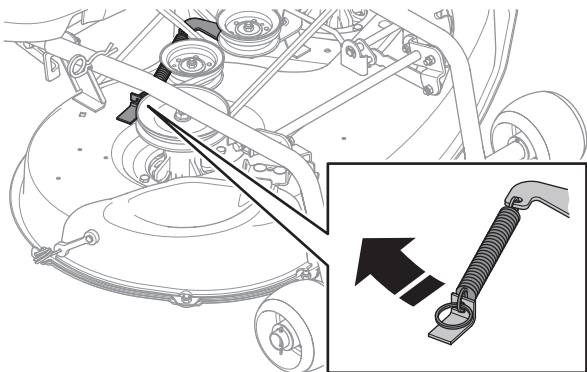

- 7 Haal de aandrijfriem eraf.

- 8 Haal de splitpen uit het werktuigframe. Pak de bovenste pijpconstructie van het maaidek vast en trek deze naar buiten.

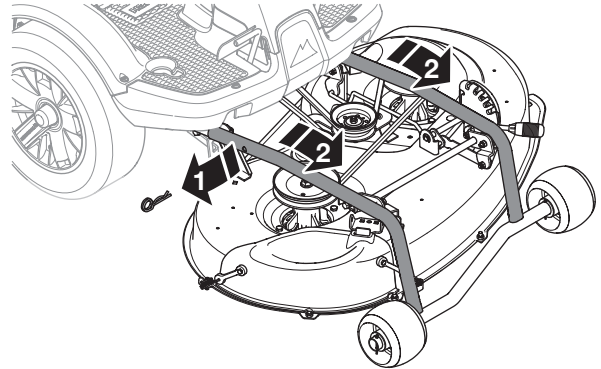

De mulchpluggen monteren

Monteer de mulchpluggen op hun plek.

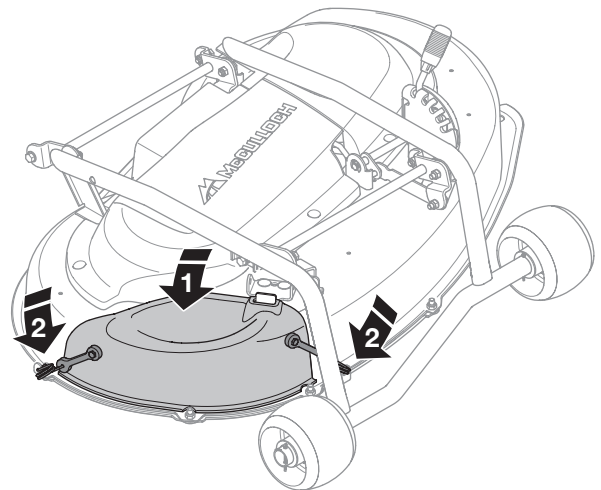

De zijafvoer monteren

Haal de mulchpluggen los.

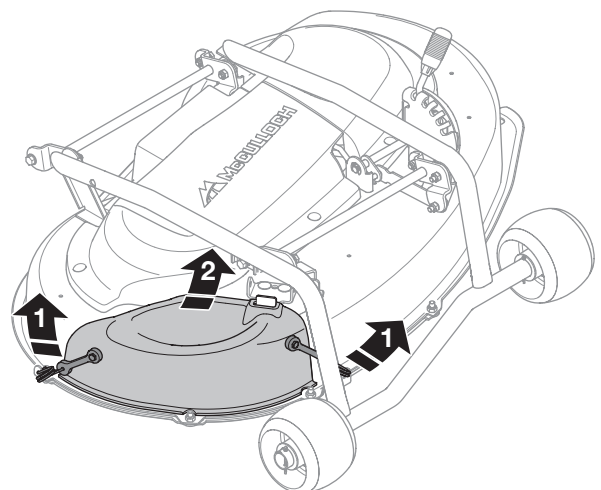

MONTEREN

Monteer de veer in de zijafvoer. Monteer de zijafvoer tussen de steunen van het maaidek. Monteer de beugel (1) en de borgring (2).

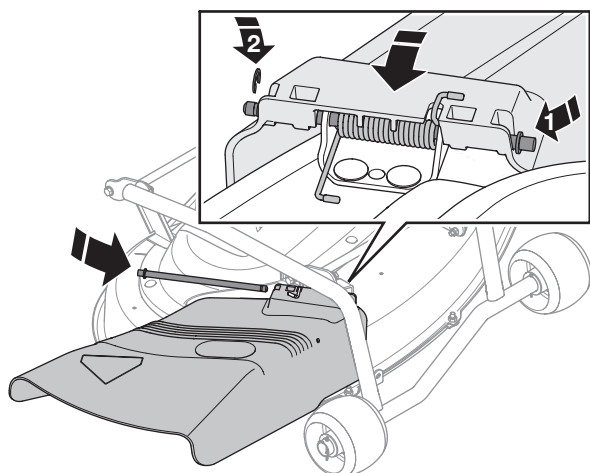

De accu opladen

De accu moet gedurende 4 uur op maximaal 3 A worden opgeladen voordat hij voor het eerst in de gazonmaaier kan worden gebruikt. Gebruik de acculader. Zie de instructies bij de acculader voor het aansluiten van de acculader.

De accu op de gazonmaaier aansluiten

Wanneer de accu volledig is opgeladen, sluit u de rode kabel aan op de positieve pool (+) van de accu en de zwart/blauwe kabel op de negatieve pool (-).

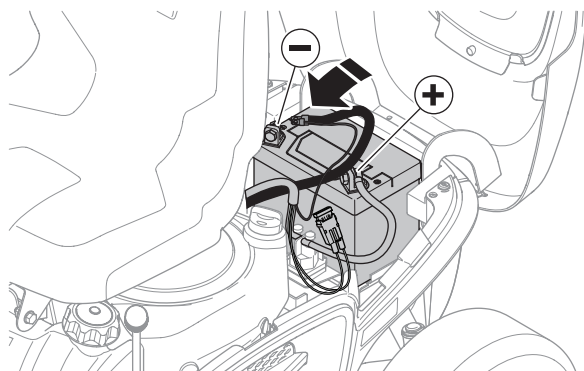

Voordat u begint

BELANGRIJK:

Het luchtinlaatrooster in de motorkap achter de bestuurdersstoel mag niet worden geblokkeerd door bijvoorbeeld kleding, bladeren, gras of vuil.

Verminderde koeling van de motor. Risico van aanzienlijke schade aan de motor.

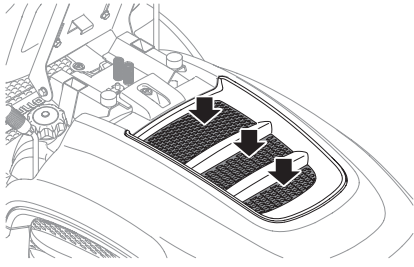

- Lees de veiligheidsinstructies en informatie over de locatie van de bedieningselementen en functies voordat u de machine start.
- Voer het dagelijkse onderhoud volgens het onderhoudsschema uit voordat u de machine start.

De motor starten

- 1 **M125-97FH** Zorg dat de koppelingshendel is ingedrukt (bedrijfsstand).

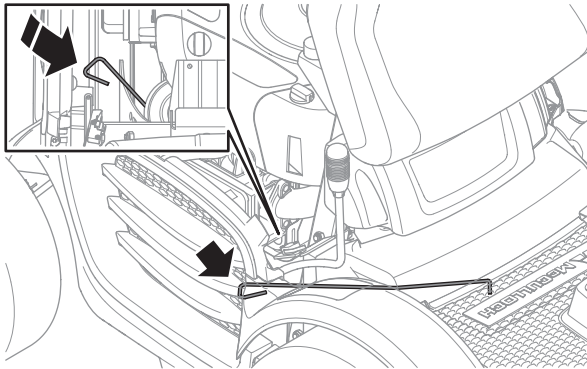

- 2 Zorg dat de aandrijving van de maaierbladen is uitgeschakeld door de hendel naar achteren in de vergrendelde positie te duwen.

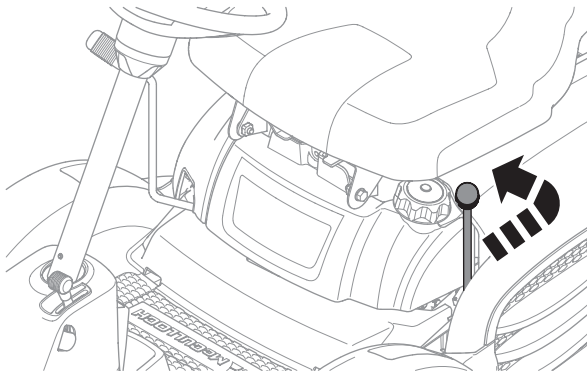

- 3 Schakel de parkeerrem in.

M105-97F:

- Druk het parkeerrempedaal in (1).
- Druk op de vergrendelknop (2) op de stuurkolom.
- Laat het rempedaal opkomen terwijl u de knop ingedrukt houdt.

De parkeerremvergrendeling wordt automatisch uitgeschakeld als het rempedaal wordt ingedrukt.

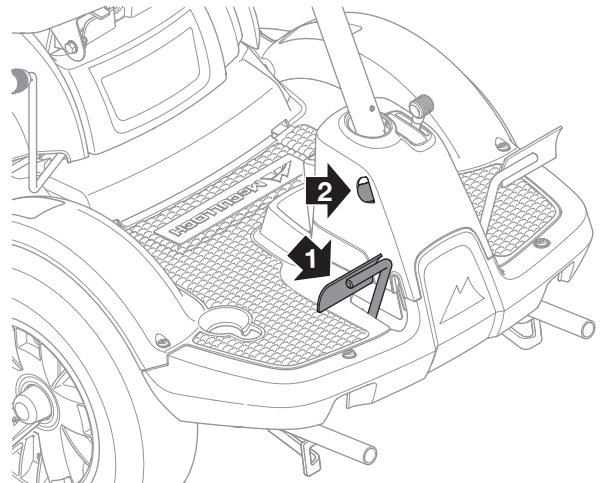

M125-97FH:

- Schuif de parkeerremhendel naar voren.
- Haak de hendel op zijn plaats.

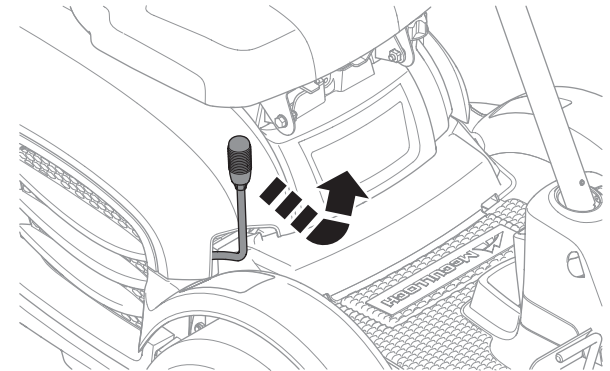

De motor kan niet worden gestart als de parkeerrem is ingeschakeld.

- 4 **M105-97F** Zet de schakelhendel in de stand 'N' (neutraal).

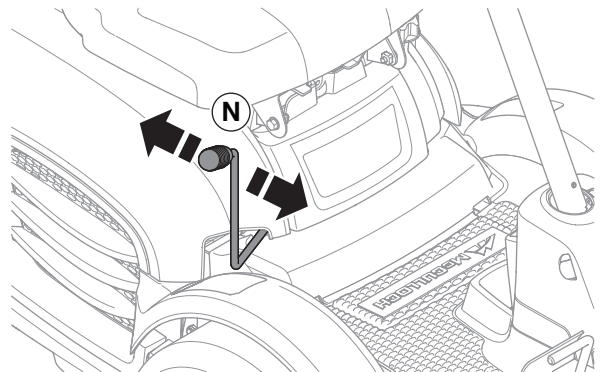

RIJDEN

Bij een koude motor:

- 5 Zet de gashendel in stand 3 (choke-stand). In deze positie krijgt de motor een rijker mengsel, waardoor de motor sneller start.

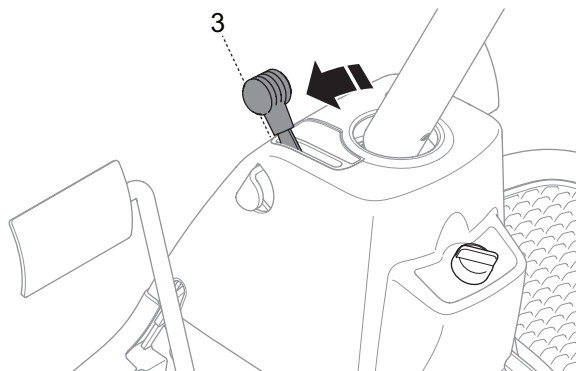

Bij een warme motor:

- 6 Zet de gashendel tussen de standen 1 en 2.

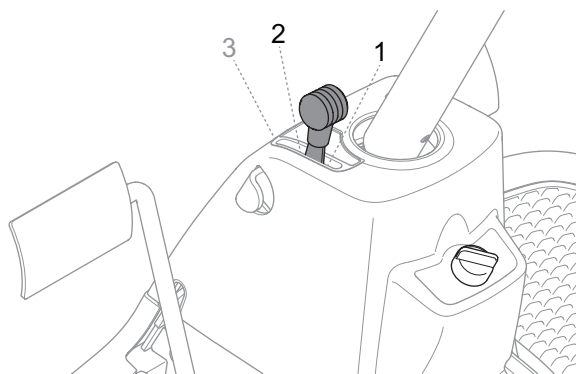

- 7 Draai de contactsleutel naar de startstand.

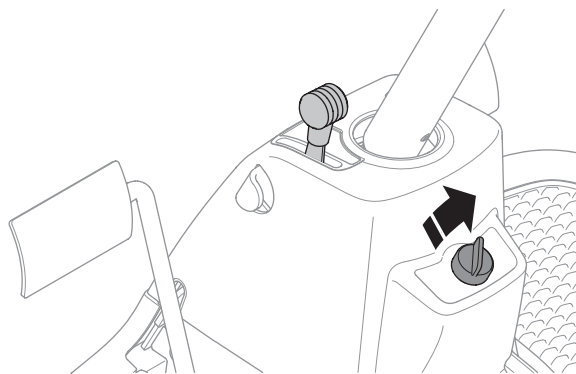

BELANGRIJK:

Als de motor niet start, wacht dan ongeveer 15 seconden voordat u het nog een keer probeert. Als de motor dan nog niet start, wacht dan ongeveer 1 minuut voordat u het nog een keer probeert.

- 8 Als de motor start, laat u de contactsleutel meteen los zodat de sleutel terug naar de neutraalstand gaat.

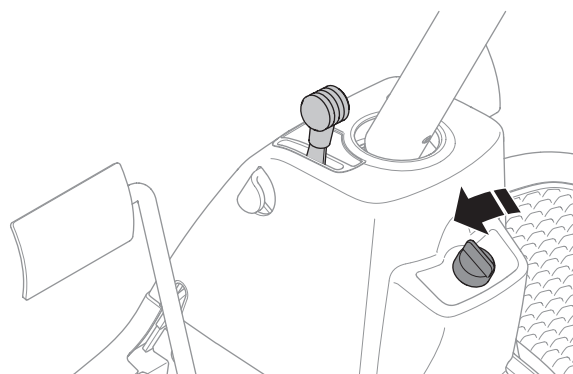

- 9 Stel de chokehendel geleidelijk terug als de motor is gestart. Laat de motor draaien met een matig toerental of op halfgas gedurende 3-5 minuten voordat u de motor zwaar belast.
- 10 Stel het gewenste motortoerental in met de gashendel.



WAARSCHUWING! Laat de motor nooit binnenshuis of in afgesloten of slecht geventileerde ruimtes draaien. De uitlaatgassen van de motor bevatten koolmonoxide, dat giftig is.

De motor starten met een bijna lege accu

Als de accu zo leeg is dat de motor niet kan worden gestart, moet de accu worden opgeladen. Laad de accu gedurende 4 uur op met maximaal 3 A.

Als er startkabels worden gebruikt om de motor in noodgevallen te starten, volg dan de volgende procedure:

BELANGRIJK:

Uw gazonmaaier is voorzien van een 12 volt-systeem met negatieve aarding. Het andere voertuig moet ook een 12 volt-systeem met negatieve aarding hebben. Gebruik de accu van uw maaier niet om andere voertuigen te starten.

De startkabels aansluiten

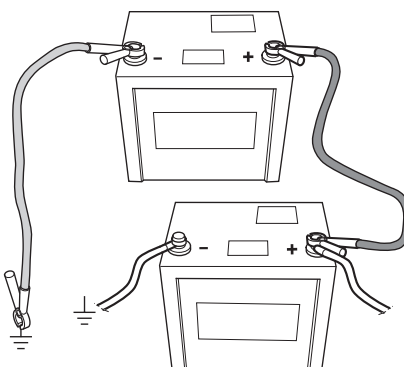

- Sluit elk uiteinde van de rode kabel aan op de POSITIEVE pool (+) op elke accu en zorg dat de uiteinden geen kortsluiting met het chassis veroorzaken.
Sluit één uiteinde van de zwarte kabel aan op de NEGATIEVE pool (-) van de volledig opgeladen accu.
- Sluit het andere uiteinde van de zwarte kabel aan op een goede CHASSISMASSA, uit de buurt van de brandstoftank en de accu.

RIJDEN

Verwijder de kabels in de omgekeerde volgorde

- Verwijder eerst de ZWARTE kabel van het chassis en daarna van de volledig opgeladen accu.
- Verwijder de RODE kabel als laatste van beide accu's.

Op de zitmaaier rijden

1 M105-97F

Zet de parkeerrem vrij door eerst het parkeerrempeedaal in te drukken en het pedaal daarna los te laten.

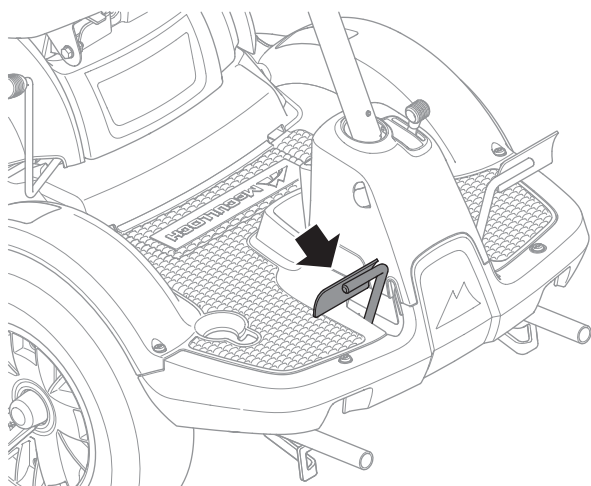

2 M125-97FH

Schakel de parkeerrem uit. De motor stopt als dat niet is gebeurd.

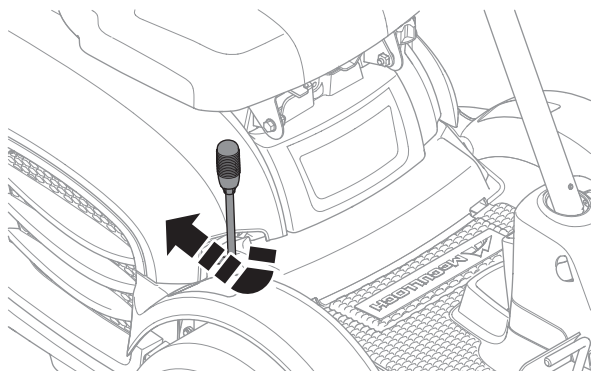

3 M105-97F

Zet de motor in de neutraalstand en daarna in de vereiste versnelling. De motor kan worden gestart ongeacht de geselecteerde versnelling.

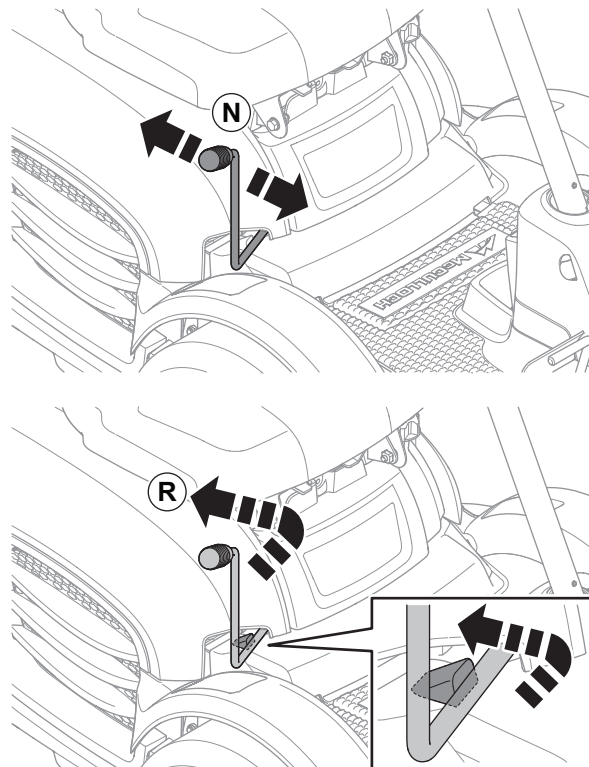

Zet de hendel omhoog en naar achteren om achteruit te rijden.

BELANGRIJK:

Schakel niet tussen de versnellingen vooruit terwijl de machine beweegt.

De motor moet worden ontkoppeld als er wordt geschakeld.

Stop de machine voordat u tussen versnellingen vooruit en achteruit wisselt, omdat er anders schade aan de versnellingsbak kan ontstaan.

Gebruik nooit kracht om een versnelling in te schakelen. Als u een versnelling niet meteen kunt inschakelen, laat u het koppelingspedaal opkomen en drukt u het weer in. Probeer de versnelling nu weer in te schakelen.

RIJDEN

4 M125-97FH

Druk voorzichtig op een van de pedalen totdat de vereiste snelheid wordt bereikt. Pedaal (1) wordt gebruikt om vooruit te rijden en pedaal (2) om achteruit te rijden.

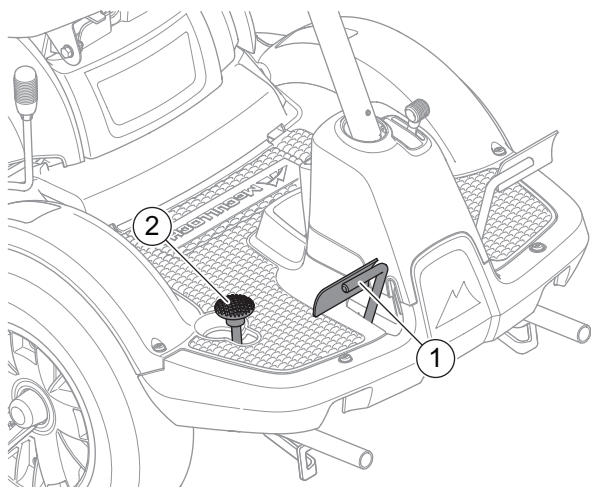

5 Selecteer de gewenste maaihoogte (1-5) met behulp van de maaihoogtehendel.

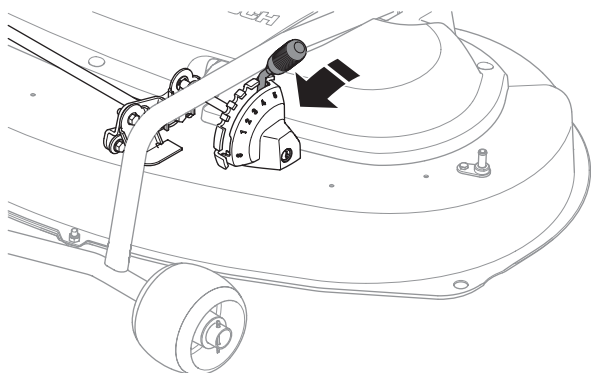

Voor een gelijkmatige maaihoogte is het belangrijk dat de luchtdruk in beide voorbanden hetzelfde is. Zie het hoofdstuk 'Technische gegevens' voor de bandenspanning.

6 Zet het maaidek omlaag.

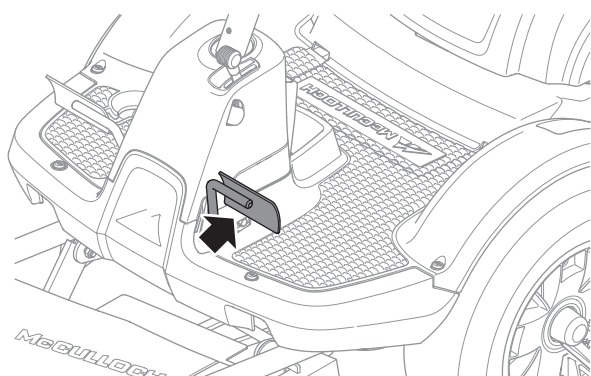

7 Start de maaierbladen door de hendel eerst los te halen en deze daarna naar voren te zetten.

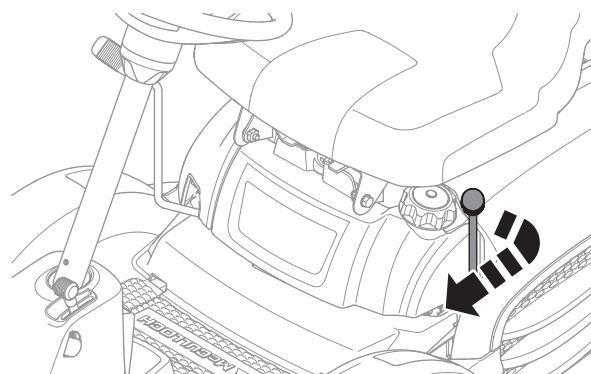

BELANGRIJK:

De levensduur van de aandrijfriemen neemt aanzienlijk toe als de motor met een laag toerental draait als de bladen zijn ingeschakeld. Rijd dus niet met volgas totdat het maaidek in de maaistand is gezet.

Tips voor het maaien

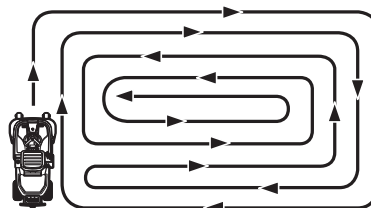

WAARSCHUWING! Verwijder stenen en andere voorwerpen van het gazon, omdat deze door de bladen kunnen worden opgepakt en gelanceerd.

- Zoek en markeer rotsen en andere vaste voorwerpen om aanrijdingen te voorkomen.
- Begin met een hoge maaihoogte en verlaag de hoogte totdat het gewenste maairesultaat wordt bereikt.
- U krijgt het beste maairesultaat bij het hoogste toegestane motortoerental, zie de technische gegevens (de bladen draaien snel), en een lage rijsnelheid (de zitmaaier beweegt langzaam). Als het gras niet te lang en te dicht is, kan de rijsnelheid worden verhoogd zonder negatieve invloed op het maairesultaat.
- U krijgt het mooiste gazon door vaak te maaien. Het maaien wordt gelijkmatiger en het gemaaid gras wordt gelijkmatiger over het maaigebied verspreid. De totale maaitijd is niet langer omdat er een hogere rijsnelheid kan worden geselecteerd zonder dat dit een negatieve invloed op het maairesultaat heeft.

RIJDEN

- Maai het gras niet als het nat is. U krijgt dan een slechter maairesultaat omdat de wielen in het zachte gazon wegzakken.



WAARSCHUWING! Rijd nooit met de machine op hellingen van meer dan 10 graden. Maai omhoog en omlaag op hellingen, nooit dwars op de helling. Vermijd plotselinge veranderingen van richting.

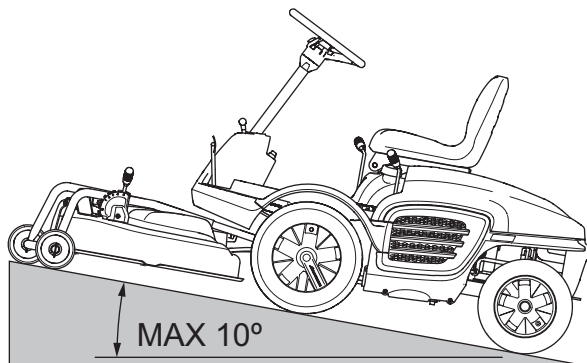

Starten op hellingen, M105-97F

- 1 Druk het parkeerrempedaal in.
- 2 Duw de gashendel naar de stand voor volgas.
- 3 Schakel de motor uit en selecteer de 1e versnelling.
- 4 Laat het koppelingspedaal geleidelijk los.
- 5 Als de motor begint te trekken, zet u de parkeerrem vrij.

De motor stoppen

Als de motor hard heeft gewerkt, kunt u de motor het beste een minuut stationair laten draaien, zodat de motor op een normale werktemperatuur werkt als hij wordt gestopt. Laat de motor niet langdurig stationair draaien, aangezien de bougies hierdoor vuil kunnen worden.

- 1 Stop de aandrijving van de bladen.

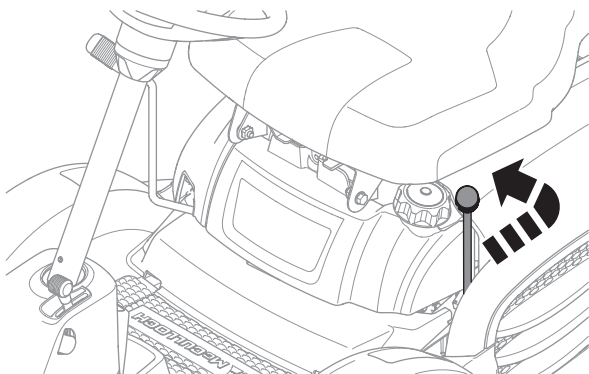

- 2 Zet het maaidek omhoog door het hefpedaal in te drukken en op de vergrendelknop te drukken.

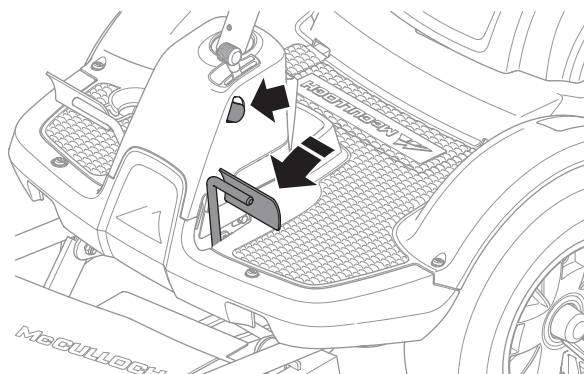

- 3 **For M105-97F** Trek de gashendel naar achteren en zet de schakelhendel in de stand 'N' – de neutraalstand. Draai de contactsleutel naar 'STOP'.
Voor M125-97FH Trek de gashendel naar achteren en draai de contactsleutel naar 'STOP'.

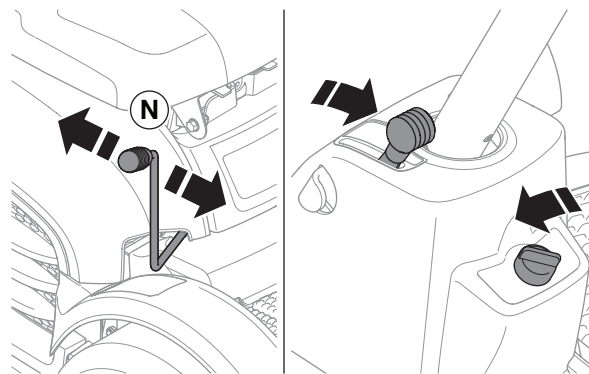

- 4 Als de zitmaaier stilstaat, schakelt u de parkeerrem in:

M105-97F

- Druk het parkeerrempedaal in (1).
- Druk op de vergrendelknop (2) op de stuurkolom.
- Laat het rempedaal opkomen terwijl u de knop ingedrukt houdt.

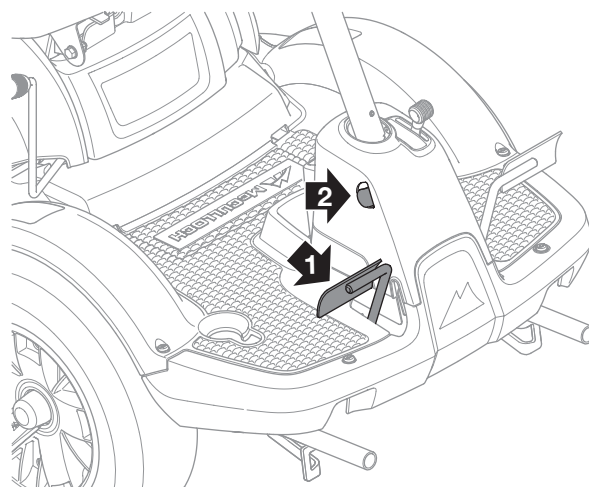

RIJDEN

M125-97FH:

- Schuif de parkeerremhendel naar voren.
- Haak de hendel op zijn plaats.

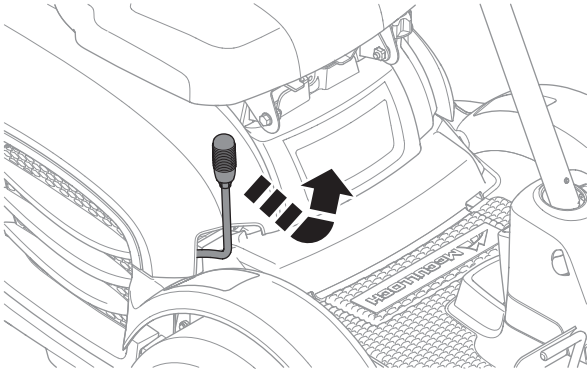

ONDERHOUD

Onderhoudsschema

Hieronder volgt een lijst met onderhoudsprocedures die aan de zitmaaier moeten worden uitgevoerd. Ga voor punten die niet in deze handleiding worden beschreven naar uw dealer.

Onderhoud	Dagelijks onderhoud voor het starten	Minimaal eens per jaar	Uur onderhoudsinterval			
			25	50	100	200
Reinigen	X					
Motoroliepeil controleren	X					
Koelluchtinlaat van de motor controleren	X					
Stuurkabels controleren	X					
Remmen controleren	X					
Accu controleren	X					
Aandrijfkettingen smeren, M105-97F	X					
Veiligheidssysteem controleren	X					
Moeren en bouten controleren	O					
Op brandstof- en olie lekkage controleren	O					
Rond de demper reinigen	O					
Motorolie verversen ¹⁾			X	X		
LuchtfILTER vervangen ²⁾			X			
Maaidek controleren			X			
Bandenspanning controleren			X			
Koppelingen en assen smeren ³⁾			X			
V-riemen controleren			O			
Gaskabel controleren en afstellen				X		
Brandstoffilter vervangen					O	
Bougie vervangen.					X	
Brandstofleiding controleren. Indien nodig vervangen ⁴⁾		O				

¹⁾Eerste keer verversen na 8 uur. Bij gebruik met zware belasting of bij hoge omgevingstemperaturen elke 25 uur verversen. ²⁾In stoffige omstandigheden moet er vaker worden gereinigd en vervangen/ververst. ³⁾Bij dagelijks gebruik moet de zitmaaier twee keer per week worden gesmeerd. ⁴⁾Uitgevoerd door een geautoriseerde servicewerkplaats.

X = Beschreven in deze gebruikshandleiding

O = Niet beschreven in deze gebruikshandleiding



WAARSCHUWING! Er mogen alleen onderhoudswerkzaamheden aan de machine of het maaidek worden uitgevoerd onder de volgende voorwaarden:

De motor is gestopt.

De contactsleutel is verwijderd.

De ontstekingskabel is van de bougie verwijderd.

De parkeerrem is ingeschakeld.

Het maaidek is ontkoppeld.

ONDERHOUD

Reinigen

Reinig de machine direct na gebruik. Het is veel eenvoudiger om grasresten te verwijderen als ze nog niet zijn opgedroogd.



Olieachtig vuil kan met een koud ontvettingsmiddel worden verwijderd. Breng een dunne laag aan.

Spoel af met normale waterdruk. Gebruik geen hogedrukspuit.

Richt de straal niet op elektrische onderdelen of lagers.

Spoel hete oppervlakken zoals de motor en het uitlaatsysteem niet af.

Spoel het onderste deel van het maaidek na elk gebruik af met water.

- 1 Sluit een waterslang aan op de aansluiting van de afdekking van het maaidek.

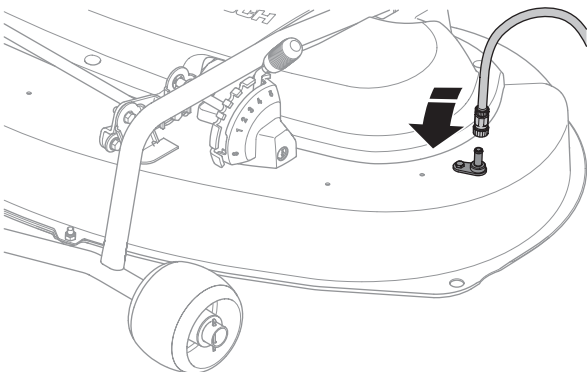

- 2 Start de motor en laat de maaierbladen enige tijd draaien. Het water sproeit rond en reinigt de afdekking van het maaidek.

We raden u aan om de motor te starten en de maaier na het reinigen korte tijd te laten draaien, zodat het resterende water wordt weggeblazen.

Smeer de machine waar nodig na het reinigen. Breng extra smering aan als de lagers zijn blootgesteld aan een ontvettingsmiddel of een waterstraal.

BELANGRIJK:

Gebruik geen hogedruk- of stoomreiniger.

Dan is de kans groot dat er water in de lagers en elektrische aansluitingen komt. Hierdoor kan er corrosie ontstaan, waardoor er werkingsproblemen kunnen ontstaan. Reinigingsadditieven verergeren de schade meestal.

De afdekkingen van de zitmaaiër demonteren

Motorkap

De motor wordt toegankelijk voor onderhoud als de motorkap is geopend.

Kantel de stoel naar achter. Draai de schroeven los en klap de afdekking naar achteren.

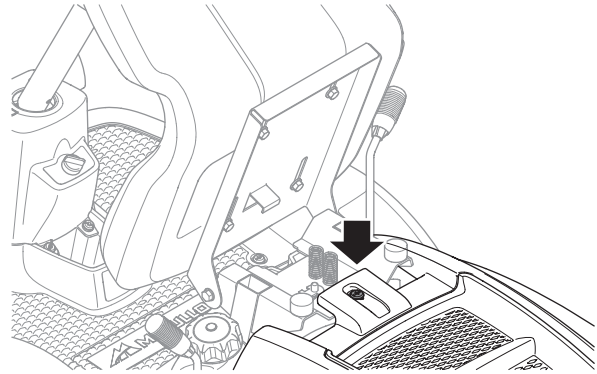

Voorste afdekking

Draai de schroeven los en haal de voorste afdekking eraf.

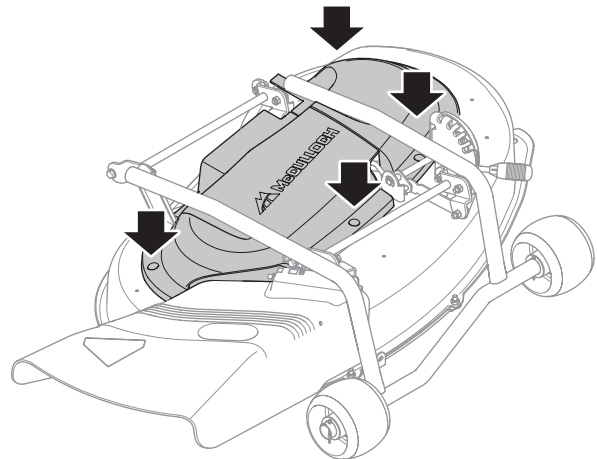

Serviceafdekking

Haal de serviceafdekking los door een schroevendraaier in de voorste rand te steken en de afdekking omhoog te tillen.

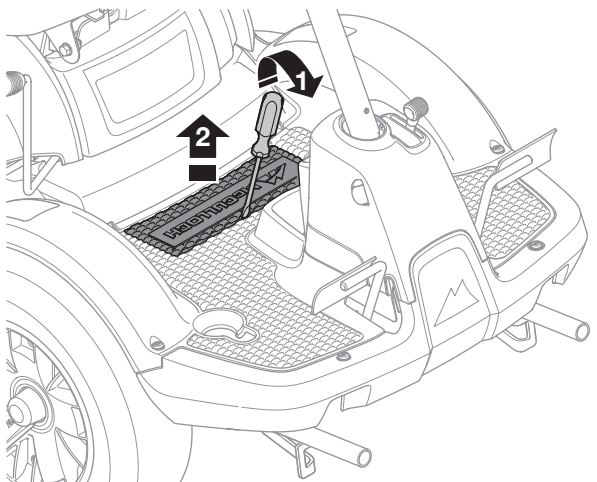

ONDERHOUD

Als u de afdekking terugplaatst, moet u eerst de de zijkanten buigen en naar binnen steken. De afdekking kan dan op zijn plaats worden getikt.

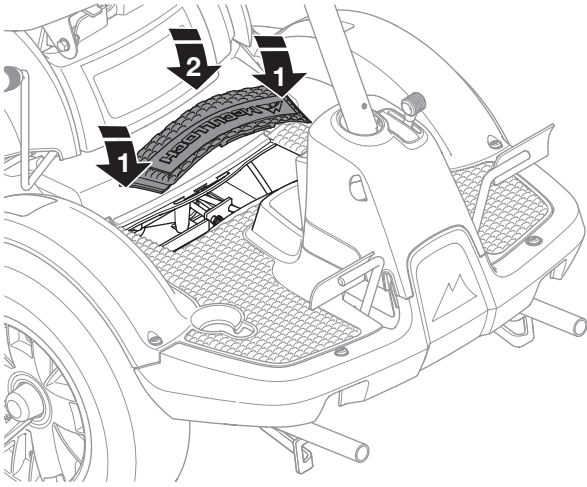

De aandrijfketting smeren, M105-97F

De ketting wordt als volgt gesmeerd:

- 1 Verwijder de serviceafdekking.

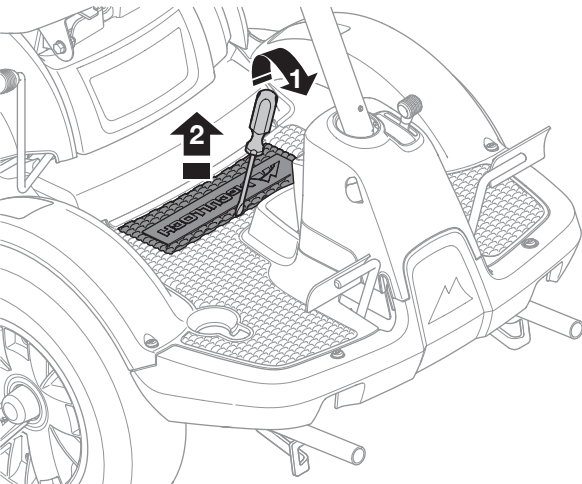

- 2 Smeer de aandrijfketting met motorolie of een andere olie van goede kwaliteit. Dit moet elke 10 uur gebeuren voor volledige functionaliteit en een lange levensduur.

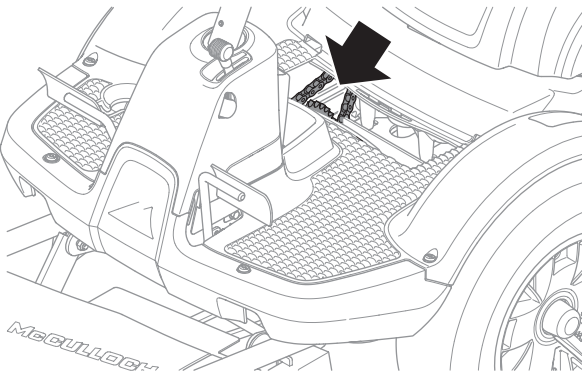

- 3 Plaats de serviceafdekking weer op zijn plek.

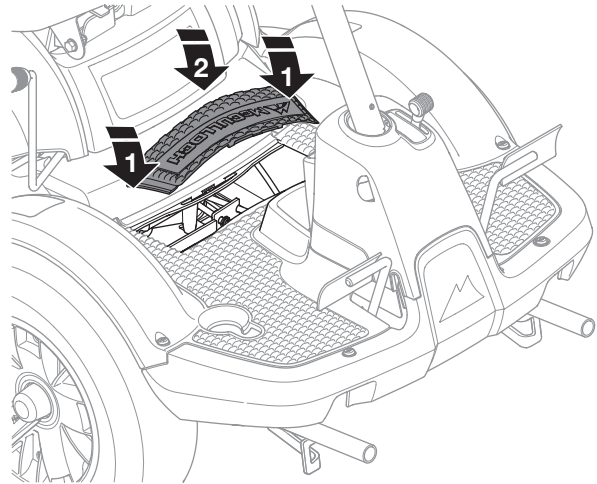

De rem controleren, M105-97F

De rem is een schijfrem, die zich op de versnellingsbak bevindt.

Controleer of de rem goed is afgesteld door de machine op een lichte helling te zetten met de koppeling uitgeschakeld en schakel dan de rem in. Wanneer de machine niet stilstaat, moet de rem worden afgesteld. Laat deze taak uitvoeren door een servicedealer.

De gaskabel afstellen

De gaskabel moet mogelijk worden afgesteld als de motor niet goed reageert bij het accelereren, als er zwarte rook uit de motor komt of als het maximale toerental niet wordt bereikt. Laat deze taak uitvoeren door een servicedealer.

Het luchtfilter vervangen

Als de motor onvoldoende vermogen lijkt te hebben of ongelijkmatig loopt, is het luchtfilter mogelijk verstopt. Het is belangrijk om het luchtfilter regelmatig te vervangen (zie Onderhoud/Onderhoudsschema voor het juiste onderhoudsinterval).

Het luchtfilter moet als volgt worden vervangen:

- 1 Open de motorkap.

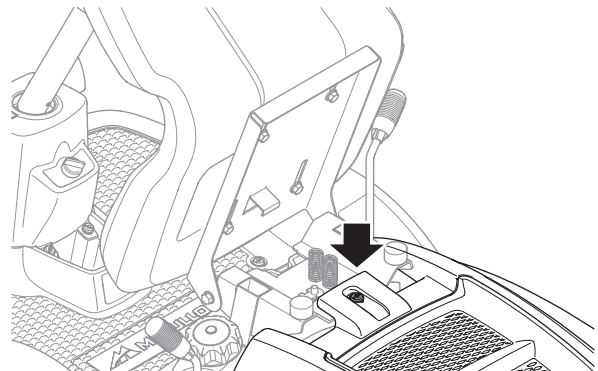

ONDERHOUD

- 2 Haal de vleugelmoeren van het luchtfilterdeksel los.

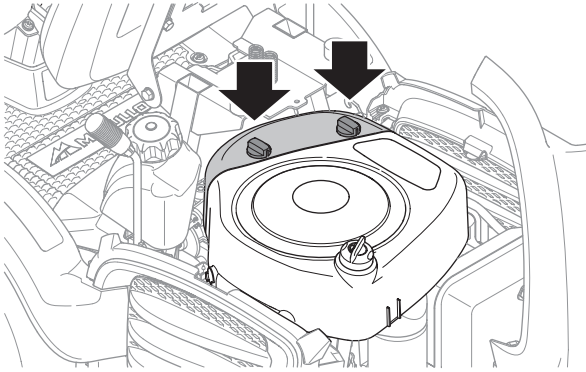

- 3 Verwijder het luchtfilterdeksel.
- 4 Til de luchtfiltercartridge eruit.

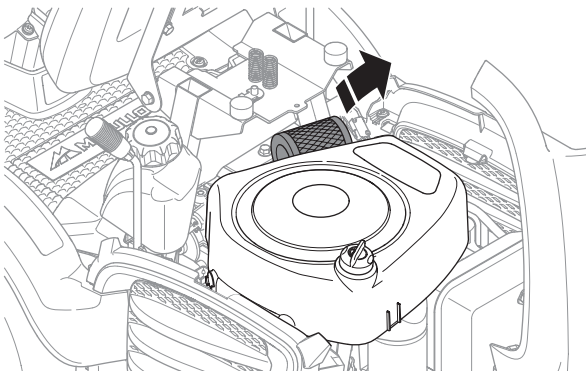

- 5 Vervang de luchtfiltercartridge als deze vuil is.

BELANGRIJK:

Gebruik geen perslucht om het papieren filter te reinigen. Smeer het papieren filter niet in met olie. Dit moet droog worden gemonteerd.

- 6 Reinig de ventilatorbehuizing voorzichtig zodat het vuil niet in de carburateur valt.
- 7 Plaats een nieuwe luchtfiltercartridge.
- 8 Plaats het luchtfilterdeksel terug.

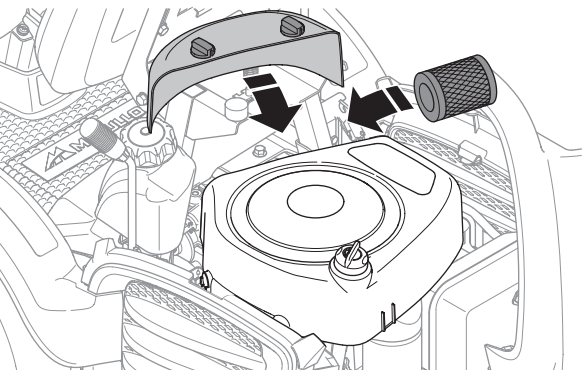

- 9 Sluit de motorkap.

De bandenspanning controleren

De bandenspanning moet in alle banden 1 bar zijn.

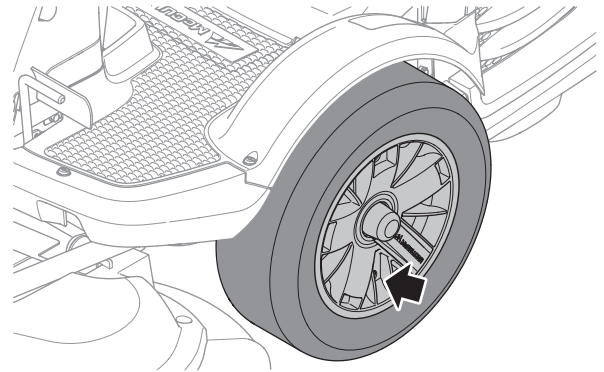

BELANGRIJK:

Als de druk in de twee voorbanden niet hetzelfde is, maaien de bladen het gras op verschillende hoogten.

Ontstekingsysteem

De motor is uitgerust met een elektronisch ontstekingsysteem. Alleen de bougies moeten worden onderhouden.

Zie voor de aanbevolen bougie het hoofdstuk 'Technische gegevens'.

BELANGRIJK:

Als het verkeerde type bougie wordt gemonteerd, kan de motor beschadigd raken.

De bougie vervangen

- 1 Verwijder de ontstekingskabelschoen en reinig het gebied rond de bougie.
- 2 Verwijder de bougie met een bougiesleutel van 5/8" (16 mm).
- 3 Controleer de bougie. Vervang de bougie als de elektroden zijn verbrand of als de isolatie is gebarsten of beschadigd. Reinig de bougie met een draadborstel als u de bougie opnieuw gebruikt.
- 4 Meet de afstand tussen de elektroden met een voelmaat. De afstand moet 0,75 mm/ 0,030" zijn. Pas deze afstand waar nodig aan door de zijelektrode te buigen.
- 5 Plaats de bougie terug en draai deze met de hand aan om schade aan de schroefdraad te voorkomen.

BELANGRIJK:

Als bougies niet goed zijn vastgedraaid, kan er oververhitting en schade aan de motor ontstaan. Als de bougie overmatig wordt vastgedraaid, kan de schroefdraad in de cilinderkop beschadigd raken.

- 6 Draai de bougie met de bougiesleutel vast, zodra deze de zitting raakt. Draai de bougie zodanig aan dat de onderlegging wordt samengedrukt. Een gebruikte bougie moet na het aanbrengen tegen de zitting 1/8 slag worden gedraaid. Een nieuwe bougie moet na het aanbrengen tegen de zitting 1/4 slag worden gedraaid.

ONDERHOUD

7 Vervang de ontstekingskabelschoen.

BELANGRIJK:

Laat de motor niet draaien als de bougie of ontstekingskabel is verwijderd.

Zekeringen

De hoofdzekering is in een afneembare houder bij de accu onder de motorkap geplaatst.

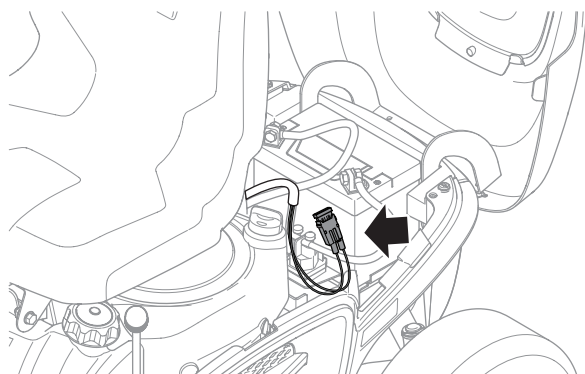

Type: Platte pen, 15 A.

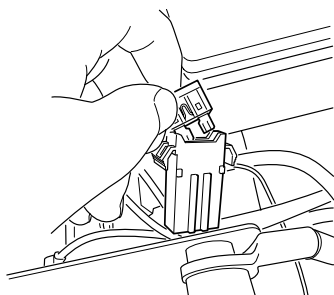

Vervang de zekering nooit door een ander type zekering.

Een doorgeslagen zekering betekent dat de bevestiging is losgebrand. Trek de zekering bij het vervangen uit de houder.

De zekering moet het elektrische systeem beschermen. Als de zekering meteen na vervanging weer doorslaat, is er kortsluiting; repareer de kortsluiting voordat u de machine weer gebruikt.

Het veiligheidssysteem controleren

De maaier is voorzien van een veiligheidssysteem dat onder de volgende omstandigheden voorkomt dat de machine kan worden gestart of dat er met de machine kan worden gereden.

Het starten van de motor mag alleen mogelijk zijn wanneer er aan de volgende voorwaarden wordt voldaan:

- Uitgeschakelde bladen, de aandrijving van de bladen is niet ingeschakeld.
- De parkeerrem is ingeschakeld.

De bestuurder hoeft niet op de bestuurdersstoel te zitten.

Controleer dagelijks of het veiligheidssysteem werkt door de motor te starten terwijl er aan een van bovenstaande voorwaarden niet wordt voldaan. Wijzig de omstandigheden en probeer het opnieuw.

Controleer of de motor stopt als u tijdelijk opstaat van de bestuurdersstoel terwijl de maaibladen zijn ingeschakeld.

De koelluchtinlaat van de motor controleren

Reinig het luchtinlaatrooster in de motorkap achter de bestuurdersstoel.

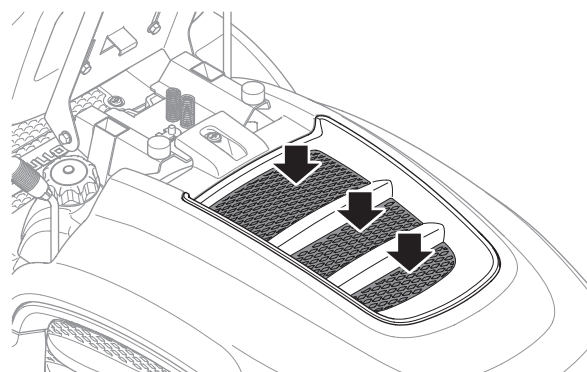

Open de motorkap.

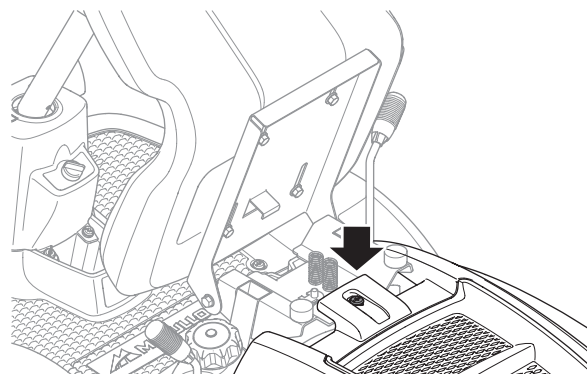

Controleer of er geen bladeren, gras en vuil in de koelluchtinlaat van de motor zitten.

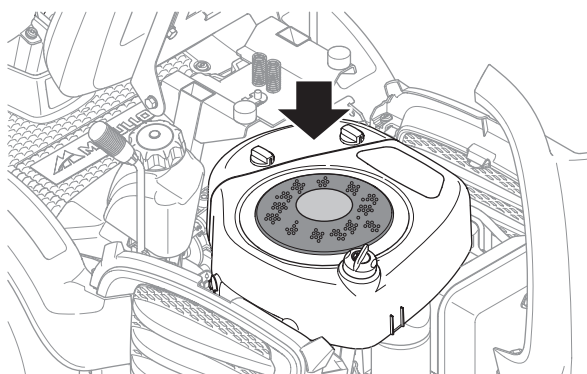

Als het luchtinlaatrooster, het luchtkanaal of de koelluchtinlaat is verstopt, dan wordt de koeling van de motor gehinderd, waardoor de motor beschadigd kan raken.



WAARSCHUWING! De koelluchtinlaat draait als de motor draait. Let op uw vingers.

De bladen controleren

Het is belangrijk dat de bladen onbeschadigd en goed geslepen zijn voor het beste maieresultaat.

Controleer of de bevestigingsbouten van de bladen zijn vastgedraaid.

- Verwijder het maaidek. Zie het hoofdstuk 'Het maaidek verwijderen'.

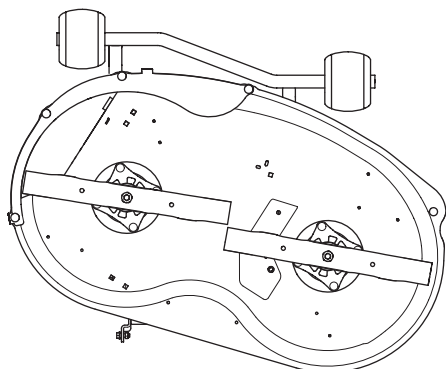

BELANGRIJK:

De bladen moeten in een erkende servicewerkplaats worden vervangen of geslepen.

De bladen moeten na het slijpen worden uitgebalanceerd.

Beschadigde bladen moeten worden vervangen als ze obstakels hebben geraakt en hierdoor defect zijn. De servicewerkplaats kan bepalen of de bladen kunnen worden gerepareerd/geslepen of dat ze moeten worden vervangen.



WAARSCHUWING! Als de bladen door een slechte reparatie of andere schade barsten hebben opgelopen, kunnen ze tijdens het gebruik breken. Deze kans neemt toe als de bladen niet goed zijn uitgebalanceerd.

SMERING

Het motoroliepeil controleren

Controleer het motoroliepeil in de motor als de zitmaaier horizontaal staat en met uitgeschakelde motor.

Open de motorkap.

Haal de peilstok los, trek deze omhoog en veeg de peilstok af.

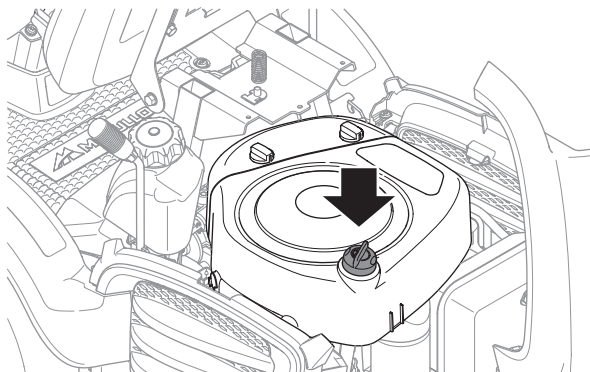

De peilstok moet volledig naar **beneden worden gestoken**.

Trek de peilstok er weer uit en lees het oliepeil af.

Het oliepeil moet tussen de markeringen op de peilstok staan. Als het peil bijna bij de onderste markering staat, moet u de olie bijvullen tot de bovenste markering op de peilstok.

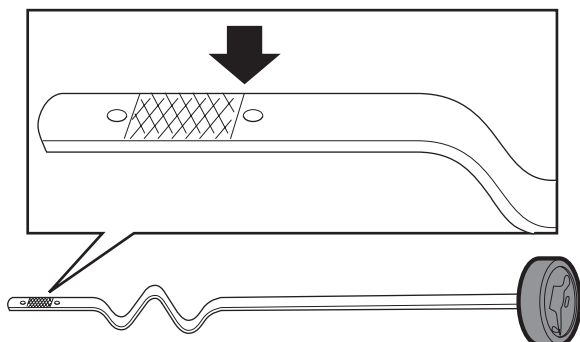

De olie wordt via hetzelfde gat als dat van de peilstok bijgevuld.

Vul de olie langzaam bij. Zet de peilstok goed vast voordat u de motor start. Laat de motor ongeveer 30 seconden stationair draaien. Schakel de motor uit. Wacht 30 seconden en controleer het oliepeil. Vul indien nodig bij totdat de olie bijna bij de bovenste markering op de peilstok staat.

Zie het hoofdstuk 'Technische gegevens' voor het type motorolie.

Meng nooit verschillende soorten olie door elkaar.

De motorolie verversen

De motorolie moet voor het eerst na 8 uur bedrijfstijd worden verversd. Daarna moet de olie elke 50 uur werking worden verversd.

Bij gebruik onder zware belasting of bij hoge omgevingstemperaturen moet de olie elke 25 uur worden verversd.



WAARSCHUWING! De motorolie kan zeer heet zijn als de olie direct na het stoppen van de motor wordt afgetapt. Laat de motor eerst wat afkoelen.

- 1 Zet een container onder de olieaftapplug links van de motor.
- 2 Verwijder de peilstok. Verwijder de aftapplug uit de linkerzijde van de motor.

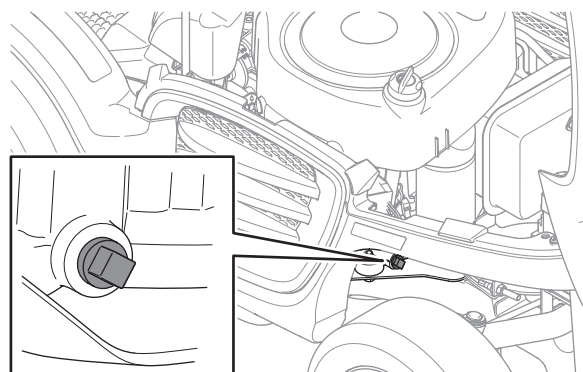

- 3 Laat de olie in de container lopen.
- 4 Plaats de aftapplug terug en draai deze vast.
- 5 Vul olie bij tot de markering 'FULL' op de peilstok. De olie wordt via hetzelfde gat als dat van de peilstok bijgevuld. Zie 'Het motoroliepeil controleren' voor instructies bij het vullen.

De motor heeft een inhoud van 1,5 liter (1,6 USqt) als het oliefilter niet wordt vervangen en 1,7 liter (1,8 USqt) als het oliefilter wordt vervangen.

- 6 Laat de motor warmlopen en controleer de olieplug daarna op lekkage.

BELANGRIJK:

Gebruikte motorolie vormt een gevaar voor de gezondheid en mag niet op de grond of in de natuur worden geloosd; de olie moet altijd worden afgevoerd in een werkplaats of op een aangewezen afvoerlocatie.

Voorkom contact van de huid met brandstof; was met zeep en water als u morst.

PROBLEEMOPLOSSINGSSHEMA

Probleemoplossingsschema

Probleem	Oorzaak
Motor start niet	Zie het hoofdstuk 'Het veiligheidssysteem controleren' of de bedieningselementen in de verkeerde stand staan. Brandstoftank leeg Defecte bougies Defecte bougieaansluitingen of verwisselde kabels Vuil in de carburateur of brandstofleiding Startmotor laat de motor niet draaien Slechte of oude brandstof in de brandstoftank. Verkeerde brandstof in de brandstoftank
Startmotor laat de motor niet draaien	Lege accu Slecht contact tussen de kabel en accu Hoofdzekering doorgeslagen. Deze zekering bevindt zich voor de accu, onder de accukap. Defecte contactschakelaar Defecte startmotor
Motor draait onregelmatig	Defecte bougie Verkeerde instelling van de carburateur Verstopt luchtfilter Verstopte ventilatie voor de brandstoftank Verkeerde ontstekingsinstelling Vuil in de carburateur of brandstofleiding Gashendel in chokestand
De motor lijkt zwak.	Verstopt luchtfilter Defecte bougie Vuil in de carburateur of brandstofleiding Verkeerde instelling van de carburateur Gashendel in chokestand
Motor is oververhit	Motor is overbelast Luchtinlaat of koelribben verstopt Beschadigde ventilator Te weinig of geen olie in de motor Defecte bougie
Accu laadt niet op	Een of meerdere accucellen defect Slecht contact in de kabelaansluitingen voor de accuklemmen
De zitmaaier trilt	Bladen zijn los Een of meerdere bladen niet uitgebalanceerd, door schade of slechte uitbalanceringsna slijpen
Ongelijkmatige maairesultaten	Bladen zijn stomp Gras is lang of nat Gras onder de kap Verschillende bandenspanning in de rechter- en linkerbanden Rijsnelheid te hoog Motortoerental te laag Aandrijfriem slijpt

Opslag voor de winter

Aan het einde van het maaiseizoen moet de zitmaaier worden klaargemaakt voor opslag (dit geldt ook als de maaier langer dan 30 dagen niet wordt gebruikt). Wanneer brandstof langere tijd stilstaat (30 dagen of meer), kunnen er kleverige resten achterblijven die zorgen dat de carburateur verstopt raakt en de motor minder goed werkt.

Stabilisatiemiddelen voor brandstof zijn een aanvaardbare oplossing om kleverige resten tijdens de opslag te vermijden. Als er alkylaatbenzine wordt gebruikt, zijn stabilisatiemiddelen niet nodig omdat deze brandstof stabiel is. Wissel echter niet tussen normale en alkylaatbenzine omdat gevoelige rubberen onderdelen dan hard kunnen worden. Voeg een stabilisatiemiddel aan de brandstof in de tank of de container toe. Gebruik altijd de mengverhoudingen die door de fabrikant van het stabilisatiemiddel worden aangegeven. Laat de motor minimaal 10 minuten draaien nadat u het stabilisatiemiddel hebt toegevoegd zodat het middel in de carburateur komt. U hoeft de brandstoftank en de carburateur niet te legen als u een stabilisatiemiddel hebt toegevoegd.



WAARSCHUWING! Sla een motor met brandstof in de tank nooit binnen of in een slecht geventileerde ruimte op waar brandstofdampen in aanraking kunnen komen met open vuur, vonken of een waakvlam zoals in een verwarmingsketel, warmwater geiser of wasdroger. Wees altijd voorzichtig wanneer u brandstof hanteert. Het is zeer licht ontvlambaar, en onzorgvuldig gebruik kan ernstig persoonlijk letsel of schade aan eigendommen veroorzaken. Tap de brandstof af in een goedgekeurde container, buiten en uit de buurt van open vuur. Gebruik nooit benzine als reinigingsmiddel. Gebruik in plaats daarvan een ontvettingsmiddel en warm water.

Voer de volgende stappen uit om de zitmaaier klaar te maken voor opslag:

- 1 Reinig de zitmaaier zorgvuldig, vooral onder het maaidek. Werk beschadigde lak bij om roestvorming te voorkomen.
- 2 Controleer de zitmaaier op versleten of beschadigde onderdelen en draai loszittende moeren en schroeven weer vast.
- 3 Ververs de motorolie; voer de oude olie op de juiste manier af.
- 4 Leeg de brandstoftank. Start de motor en laat deze draaien, totdat ook de benzine uit de carburateur wegløopt.
- 5 Verwijder de bougies en giet ongeveer een lepel motorolie in elke cilinder. Laat de motor enige slagen draaien zodat de olie gelijkmatig wordt verdeeld en plaats daarna de bougies terug.
- 6 Smeer alle smeerpunten, koppelingen en assen.
- 7 Verwijder de accu. De accu moet worden gereinigd, opgeladen en op een koele plek worden opgeborgen.
- 8 Zet de zitmaaier op een schone, droge plek op en dek de maaier af voor extra bescherming.

Bescherming

Er is een afdekking leverbaar die uw machine tijdens opslag of transport beschermt. Neem contact op met uw dealer voor een demonstratie.

Service

Het laagseizoen is de ideale tijd om onderhoud of revisie aan de machine uit te voeren, zodat hij in het hoogseizoen weer optimaal en veilig werkt.

Wanneer u reserveonderdelen bestelt, vermeld dan het jaar van aankoop, model, type en serienummer van de zitmaaier.

Gebruik altijd originele reserveonderdelen.

Wanneer u de zitmaaier jaarlijks bij een geautoriseerde servicedealer laat controleren of afstellen, kunt u ervoor zorgen dat de machine zo goed mogelijk werkt in het volgende seizoen.

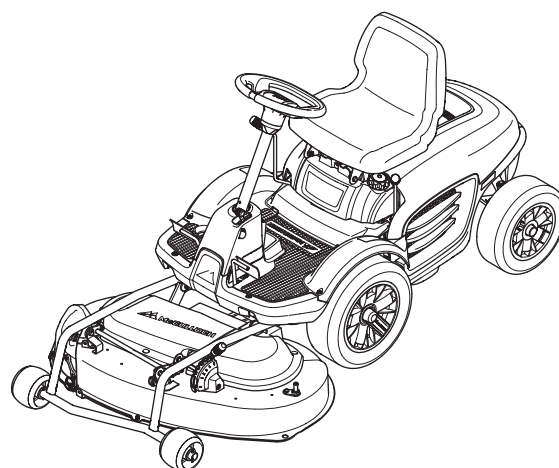

TECHNISCHE GEGEVENS

Technische gegevens

	M105-97F	M125-97FH
Afmetingen		
Lengte zonder maaidek, mm/ft	1.446/4,74	1.446/4,74
Lengte met maaidek, mm/ft	2.057,5/6,75	2.057,5/6,75
Breedte zonder maaidek, mm/ft	805/2,56	805/2,56
Breedte met maaidek, mm/ft	1.029/3,38	1.029/3,38
Hoogte, mm/ft	1.065/3,49	1.065/3,49
Bedrijfsgewicht met maaidek, kg/lb	190/419	190/419
Asafstand, mm/ft	799/2,62	799/2,62
Bandenmaat, voor	16*6,00-10	16*6,00-10
Bandenmaat, achter	13*5,00-8	13*5,00-8
Bandenspanning voor – achter, kPa/bar/PSI	100/1,0/14,5	100/1,0/14,5
Motor		
Merk/Model	Briggs & Stratton/3105	Briggs & Stratton/3125
Nominaal uitgangsvermogen motor, kW (zie opmerking 1)	6,6	6,5
Inhoud, cm ³ /in ³	344/21	344/21
Max. motortoerental, omw/min	2.900 ± 100	2.900 ± 100
Brandstof, minimaal octaangehalte ongelood	85	85
Inhoud brandstoftank, liter	3,3	3,3
Olie, classificatie SJ-CF	SAE 5W/30 of SAE 10W/30	SAE 5W/30 of SAE 10W/30
Inhoud olietank, liter/USqt	1,4/1,5	1,4/1,5
Starten	Elektrisch starten	Elektrisch starten
Elektrisch systeem		
Type	12 V, negatief geaard	12 V, negatief geaard
Accu	12 V, 18 Ah	12 V, 18 Ah
Bougie	Champion QC12YC	Champion QC12YC
Elektrodenafstand, mm/inch	0,75/0,030	0,75/0,030
Hoofdzekering	Platte pen, 15 A.	Platte pen, 15 A.
Geluidsemissies en maaibreedte (zie opmerking 2)		
Geluidsniveau, gemeten in dB(A)	98	99
Geluidsvermogen, gegarandeerd dB(A)	99	99
Maaibreedte, cm/inch	97/38	97/38
Geluidsniveau (zie opmerking 3)		
Geluidsdrukkniveau bij het oor van de bestuurder, dB(A)	84	85
Trillingsniveau (zie opmerking 4)		
Trillingsniveau in stuurwiel, m/s ²	4,8	4,8
Trillingsniveau in stoel, m/s ²	0,7	0,7
Transmissie		
Fabrikant	Topec T7000	Tuff Torq T36N
Olie, classificatie SF-CC	SAE 80W/90	SAE 10W/30
Aantal versnellingen vooruit	3	-
Aantal versnellingen achteruit	1	-
Snelheid vooruit, km/u.	0-8	0-7,5
Snelheid achteruit, km/u	0-4	0-7,5
Maaidek		
Type	Mulcheenheid	Mulcheenheid
Maaihogten, 5 standen, mm/inch	25-70/0,98-2,76	25-70/0,98-2,76
Diameter blad, mm/inch	491/19,33	491/19,33

Opmerking 1: Het aangegeven nominale vermogen van de motor heeft betrekking op het gemiddelde nettovermogen (bij het opgegeven toerental) van een typische productiemotor voor het betreffende motormodel, gemeten volgens de SAE-norm J1349/ISO1585. In massa geproduceerde motoren kunnen een afwijkende waarde geven. Het werkelijk geleverde vermogen van de geïnstalleerde motor op de uiteindelijke machine hangt af van de bedrijfssnelheid, de omgevingscondities en andere waarden.

Opmerking 2: Emissie van geluid naar de omgeving gemeten als geluidsvermogen (L_{WA}) volgens EU-richtlijn 2000/14/EG.

Opmerking 3: Geluidsdrukkniveau volgens EN 836. De gerapporteerde gegevens voor het geluidsdrukkniveau vertonen een typische statistische spreiding (standaardafwijking) van 1,2 dB (A).

Opmerking 4 Trillingsniveau volgens EN 836. De gerapporteerde gegevens voor het trillingsniveau vertonen een typische statistische spreiding (standaardafwijking) van 0,2 m/s² (stuurwiel) en 0,8 m/s² (stoel).

TECHNISCHE GEGEVENS

BELANGRIJK:

Als dit product het einde van zijn levensduur bereikt en niet meer wordt gebruikt, moet het voor recycling naar de dealer of een andere instantie worden geretourneerd.

BELANGRIJK:

De specificaties en het ontwerp kunnen zonder kennisgeving vooraf worden gewijzigd om het product te verbeteren. Let op: er kunnen geen juridische claims worden ingediend op basis van de informatie in deze instructies. Gebruik bij reparaties alleen originele reserveonderdelen. Bij het gebruik van andere onderdelen komt de garantie te vervallen.

EU-verklaring van overeenstemming (alleen geldig voor Europa)

Husqvarna AB, SE-561 82 Huskvarna, Zweden, tel: +46-36-146500, verklaart hierbij dat de zitmaaiers **McCulloch M105-97F en M125-97FH** met serienummers van 2012 en later (het jaartal staat duidelijk op het productplaatje vermeld, gevolgd door het serienummer) voldoen aan de vereisten van de volgende EU-richtlijnen:

van 17 mei 2006 'betreffende machines' **2006/42/EG**,

van 15 december 2004 'betreffende elektromagnetische compatibiliteit' **2004/108/EG**,

van 8 mei 2000 'betreffende geluidsemissie naar de omgeving' **2000/14/EG**.

Informatie over geluidsemissies en de maaibreedte, zie Technische gegevens

De volgende geharmoniseerde normen zijn van toepassing: **EN ISO 12100-2, EN-836**.

0404, SMP Svensk Maskinprovning AB, Fyrisborgsgatan 3, SE-754 50 Uppsala, Zweden, heeft rapporten opgesteld inzake een beoordeling van de overeenstemming volgens bijlage VI van Richtlijn 2000/14/EG van de Raad van 8 mei 2000 betreffende 'de geluidsemissie door materieel voor gebruik buitenshuis'.

De certificaten hebben nummer: **01/901/159** – M105-97F, **01/901/160** – M125-97FH.

Huskvarna 29 december 2011



Claes Losdahl, Hoofd ontwikkeling/Garden Products
(geautoriseerd vertegenwoordiger voor Husqvarna AB en verantwoordelijk voor technische documentatie)

Originele instructies
115 45 58-36



2012-01-05