

**Brugsanvisning**  
**M105-97F**  
**M125-97FH**



Læs brugsanvisningen omhyggeligt igennem, og sørg for at have forstået indholdet, inden du bruger maskinen.

**Dansk**

# INDEKS

## Indeks

### INDEKS

Indeks ..... 2

### INDLEDNING

Til vores kunder ..... 3

Kørsel og transport på offentlig vej ..... 3

Bugsering ..... 3

Brug ..... 3

God service ..... 3

Tilbehør ..... 3

### SERVICEHÆFTE

Før hver anvendelse ..... 4

Efter de første 8 timer ..... 4

### SYMBOLFORKLARING

Symboler ..... 5

### SIKKERHEDSINSTRUKTIONER

Sikkerhedsinstruktioner ..... 7

Forsikring af din rider-plæneklipper ..... 7

Generel brug ..... 7

Kørsel på skrån timer ..... 8

Sådan gør du: ..... 8

Børn ..... 9

Vedligeholdelse ..... 9

Transport ..... 10

### HVAD ER HVAD?

Placering af betjeningsfunktioner ..... 11

### PRÆSENTATION

Præsentation ..... 12

M105-97F B remse-/koblingspedal ..... 12

M105-97F B remsepedal/parkeringsbremse ..... 12

M125-97FH Parkeringsbremse ..... 13

Gas- og chokerhåndtag ..... 13

M125-97FH Speeder ..... 13

Klippedæk ..... 13

Løftepedal til klippedækket ..... 13

Håndtag til aktivering af knivene ..... 14

Håndtag til indstilling af klippehøjden ..... 14

Sæde ..... 14

Tankning ..... 15

M125-97FH Koblingshåndtag ..... 15

### MONTERING

Monter rattet ..... 16

Monter sædet ..... 16

Montering af klippedækket ..... 16

Afmontering af klippedækket ..... 17

Montering af findelingsblænderne ..... 18

Montering af sideudkastet ..... 18

### KØRSEL

Inden start ..... 20

Start af motoren ..... 20

Start af motoren med svagt batteri ..... 21

Kørsel med rider-plæneklipperen ..... 22

Tips til slåarbejdet ..... 24

Igangsætning på skrån timer, M105-97F ..... 24

Standsering af motoren ..... 24

### VEDLIGEHOLDELSE

Vedligeholdelsesskema ..... 26

Rengøring ..... 27

Afmontering af dækslerne på rider-plæneklipperen ..... 27

Smøring af drivkæden, M105-97F ..... 28

Bremseeftersyn, M105-97F ..... 28

Justering af gaskablet ..... 28

Udskiftning af luftfilter ..... 28

Kontrol af dæktrykkene ..... 29

Tændingssystem ..... 29

Sikringer ..... 30

Kontrol af sikkerhedssystemet ..... 30

Kontrol af motorens køleluftindtag ..... 30

Kontrol af knivene ..... 31

### SMØRING

Kontrol af motorens oliestand ..... 32

Udskiftning af motorolien ..... 32

### Fejlsøgningstabel

Fejlsøgningstabel ..... 33

### Opbevaring

Vinteropbevaring ..... 34

Beskyttelse ..... 34

Service ..... 34

### TEKNISKE DATA

Tekniske data ..... 35

EU-overensstemmelseserklæring ..... 36

---

# INDLEDNING

---

## Til vores kunder

Tak, fordi du har valgt en McCulloch M105-97F/M125-97FH. McCulloch M105-97F/M125-97FH bygges efter et helt unikt designkoncept med et frontmonteret klippedæk. McCulloch M105-97F/M125-97FH er bygget til at levere maksimal effektivitet selv under små og trange pladsforhold.

Denne brugsanvisning er et værdifuldt dokument. Ved at følge instruktionerne (vedrørende brug, service, vedligeholdelse osv.) kan du øge maskinens levetid betragteligt og desuden øge gensalgsværdien.

Hvis du sælger din McCulloch M105-97F/M125-97FH, skal du sørge for at give brugsanvisningen til den nye ejer.

Sørg for, at alt servicearbejde dokumenteres. En ajourført servicejournal reducerer serviceudgifterne til sæsonafhængig vedligeholdelse og øger maskinens gensalgsværdi. Tag brugsanvisningen med, når McCulloch M105-97F/M125-97FH serviceres på værkstedet.

## Kørsel og transport på offentlig vej

Kontrollér de gældende færdselsregler, før maskinen køres eller transporteres på offentlig vej. Der skal altid benyttes godkendt fastgøringsudstyr under transport, og det skal sikres, at maskinen er fastgjort korrekt.

## Bugsering

Hvis maskinen er udstyret med hydrostatisk gearkasse, må den kun bugseres over ganske korte afstande og med lav hastighed, da der ellers er risiko for, at gearkassen tager skade.

Kraftoverførslen skal kobles fra ved bugsering, se instruktionerne under overskriften Koblingshåndtag.

## Brug

Denne rider-plæneklipper med siddende fører er beregnet til græsslåning i åbne og plane områder. Producentens anvisninger vedrørende kørsel, vedligeholdelse og reparation skal følges nøje.

Maskinen må kun betjenes, vedligeholdes og repareres af personer, der har fuldstændigt kendskab til dens særlige egenskaber og sikkerhedsregler.

Bestemmelser om forebyggelse af ulykker, andre generelle sikkerhedsregler, arbejdssikkerhedsregler og færdselsregler skal overholdes.

Uautoriserede ændringer af maskinens design kan fritage producenten for ansvaret for følgeskader på personer eller ejendom.

## God service

Hvis du har brug for reservedele eller support i forbindelse med servicespørgsmål, garantianliggender osv., bedes du kontakte detailforhandleren.

### Følgende oplysninger fremgår af maskinens typeskilt:

- Maskinens typebetegnelse.
- Producentens produktnummer.
- Maskinens serienummer.

Angiv typebetegnelse og serienummer, når du bestiller reservedele.

## Tilbehør

Følgende tilbehør er godkendt til McCulloch M105-97F/M125-97FH:

- 965 87 05-01 Kost 32".
- 504 79 54-01 Kampagneanhænger.
- 954 12 00-43 Plæneopriver.
- 964 99 57-03 Vertikalskærer.
- 954 12 00-46 Diffuser jet 30".

## Før hver anvendelse

- 1 LOpplad batteriet i 4 timer ved maks. 3 amp.
- 2 Monter klippedækket på maskinen. Se afsnittet "Montering af klippedækket".
- 3 Monter rattet, sædet og andre komponenter, der måtte være relevante. Se afsnittene "Montering af rattet" og "Montering af sædet".
- 4 Kontrollér og juster lufttrykket i dækkene. Se afsnittet "Tekniske data".
- 5 Kontrollér, at der er den rette mængde olie i motoren. Se afsnittet "Tekniske data".
- 6 Tilslut batteriet. Se afsnittet "Tilslutning af batteriet".
- 7 Fyld brændstoftanken op, og start motoren. Se afsnittene "Påfyldning af brændstof" og "Start af motoren".
- 8 Kontrollér, at maskinen ikke bevæger sig i frigear.
- 9 Kontrollér:
  - Forlænskørsel. Se afsnittet "Kørsel".
  - Baglænskørsel. Se afsnittet "Kørsel".
  - Aktivering af knivene. Se afsnittet "Håndtaget til aktivering af knivene".
  - Sikkerhedsafbryderen i sædet. Se afsnittet "Kontrol af sikkerhedssystemet".
  - Sikkerhedsafbryderen til parkeringsbremsen. Se afsnittet "Kontrol af sikkerhedssystemet".

## Efter de første 8 timer

- 1 Skift motorolie. Se afsnittet "Udskiftning af motorolien".



# SYMBOLFORKLARING

## Symboler

Disse symboler forekommer på rider-plæneklipperen og i brugsanvisningen.

ADVARSEL! Skødesløs eller forkert brug kan resultere i alvorlige skader eller medføre døden for brugeren eller andre.



Læs brugsanvisningen omhyggeligt igennem, og sørg for at have forstået indholdet, inden du bruger maskinen.



Brug altid:

- Godkendt høreværn



Dette produkt er i overensstemmelse med EU-direktiverne.



Tilbage



Neutral



Hurtigt



Langsomt



Stop motoren.



Batteri



Choker



Drivmiddel



Oliestand



Klippehøjde



Tilbage



Forlæns



Tænding



Advarsel imod roterende dele.  
Pas på hænder og fødder.



Knivdrev aktivt



Knivdrev inaktivt



Parkeringsbremse ikke aktiveret



Parkeringsbremse aktiveret



Kobling



# SYMBOLFORKLARING

Støjafgivelsen til omgivelserne er i overensstemmelse med EU-direktivet. Maskinens emissioner fremgår af kapitlet Tekniske data og af mærkaten.



Roterende knive Hold hænder og fødder på sikker afstand af området under knivkappen, når motoren er i gang.



Kør aldrig lige over en skråning.



Kør aldrig i nærheden af afgrunde, grøfter eller skråninger.



Brug aldrig rider-plæneklipperen, hvis der opholder sig personer og i særdeleshed børn eller kæledyr i umiddelbar nærhed af den.



Transporter aldrig personer på rider-plæneklipperen eller dens redskaber.



Kør meget langsomt, hvis der køres uden klippedækket påsat.



Klippedækket skal være monteret ved kørsel med fuld hastighed.



Sluk for motoren, og fjern tændingskablet, før der udføres reparationer eller vedligeholdelsesarbejde.



# SIKKERHEDSINSTRUKTIONER

## Sikkerhedsinstruktioner

Disse instruktioner vedrører din sikkerhed. Læs dem omhyggeligt.

### Forsikring af din rider-plæneklipper

- Kontrollér forsikringsdækningen af din nye rider-plæneklipper.
- Kontakt dit forsikringselskab.
- Du skal have fuld forsikringsdækning af følgende: tredjepart, brand, skade, tyveri og ansvar.

### Generel brug

- Læs alle instruktioner i brugsanvisningen og på maskinen, før du starter maskinen. Sørg for at have forstået dem, og overhold dem altid.

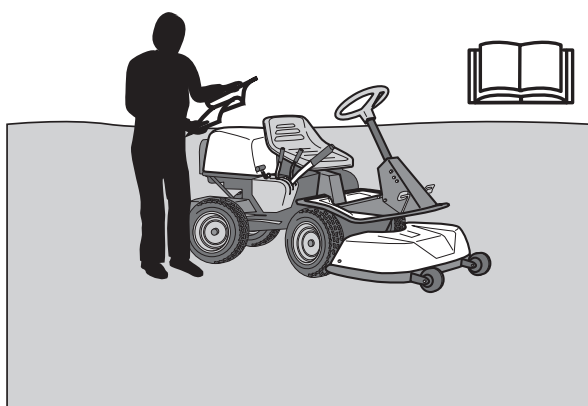

**ADVARSEL!** Denne maskine skaber et elektromagnetisk felt under brug. Dette felt kan i nogle tilfælde påvirke aktive eller passive medicinske implantater. For at reducere risikoen for alvorlige eller dødbringende skader anbefaler vi, at personer med medicinske implantater kontakter deres læge og producenten af det medicinske implantat, før de tager maskinen i brug.

- Lær, hvordan du bruger maskinen og dens kontrolfunktioner sikkert, og lær at standse i en fart. Lær også at genkende sikkerhedsmærkatene.
- Maskinen må kun bruges af voksne, der er fortrolige med brugen af den.
- Sørg for, at ingen andre opholder sig i nærheden af maskinen, når du starter motoren, aktiverer drevet eller bruger maskinen.
- Fjern sten, legetøj, ståltråd og lignende genstande fra området, da de kan blive fanget af knivene og kastet ud.



- Stop motoren, og sørg for, at den ikke kan startes, inden du rengør udkastet.
- Vær opmærksom på udkastet, og ret det aldrig imod andre.
- Stop motoren, og sørg for, at den ikke kan starte, inden du rengør klippedækket.
- Husk, at føreren er ansvarlig i forbindelse med farlige situationer og ulykker.
- Kør aldrig med passagerer. Maskinen er udelukkende beregnet til brug af én person.



- Kig altid ned og bagud, før og mens du kører baglæns. Hold øje med både store og små hindringer.
- Tag farten af, før du drejer.
- Deaktiver knivene, når du ikke slår græs.
- Vær forsigtig, når du kører omkring faste genstande, så knivene ikke kommer i kontakt med dem. Kør aldrig maskinen over fremmedlegemer.



**ADVARSEL!** Denne maskine kan amputere hænder og fødder og kaste genstande ud med stor kraft. Tilsidesættelse af sikkerhedsreglerne medfører risiko for alvorlig personskade.



**ADVARSEL!** Motorudstødningsgasser, nogle af dets bestanddele og bestemte køretøjskomponenter indeholder eller afgiver kemikalier, der menes at forårsage kræft eller fosterskader og andre skader på arvemassen. Motorudstødningsgassen indeholder kulilte, som er en farveløs og giftig gas. Maskinen må ikke bruges i lukkede rum.

- Du må kun bruge maskinen i dagslys eller under gode lysforhold. Hold maskinen på sikker afstand af huller og andre ujævnheder. Hold øje med eventuelle andre risici.
- Anvend aldrig maskinen, hvis du er træt, har drukket alkohol eller indtaget stoffer, eller hvis du tager medicin, som kan påvirke dit syn, din dømmekraft eller din koordinationssevne.
- Vær opmærksom på trafikken, hvis du kører i nærheden af en vej eller skal krydse den.
- Efterlad aldrig maskinen uden opsyn, mens motoren kører. Kobl altid knivene fra, træk parkeringsbremsen tilbage, stop motoren, og fjern tændingsnøglen, inden du forlader maskinen.

# SIKKERHEDSINSTRUKTIONER

- Lad aldrig børn eller andre personer, som ikke er trænet i brugen af maskinen, bruge eller udføre service på den. Lokal lovgivning kan stille krav til operatørens alder.



**ADVARSEL!** Ved enhver anvendelse af maskinen skal der bruges godkendt personligt beskyttelsesudstyr. Personligt beskyttelsesudstyr udelukker ikke risikoen for ulykker, men kan mindske virkningerne af skaderne i tilfælde af, at der skulle ske en ulykke. Bed din forhandler om hjælp til at vælge det rigtige udstyr.

- Brug høreværn for at mindske risikoen for høreskader.



- Bær aldrig løstsiddende tøj, som kan blive fanget i bevægelige dele.
- Brug aldrig maskinen med bare fødder. Brug altid sikkerhedssko eller -støvler, helst med stålsnude.



- Sørg for, at der er førstehjælpsudstyr ved hånden, når maskinen bruges.



## Kørsel på skråninger

Kørsel på skråninger er en af de aktiviteter, hvor risikoen for at føreren mister kontrollen over maskinen, eller at maskinen vælter er absolut størst; dette kan medføre alvorlig personskade eller dødsfald. Alle former for skråninger kræver, at der udvises ekstra omhu. Hvis du ikke kan bakke op ad skråningen, eller hvis du føler dig usikker, når du kører på den, skal du ikke bruge maskinen til at slå den.

### VIGTIGT:

Kør ikke ned ad skråninger med enheden løftet.

## Sådan gør du:

- Fjern hindringer som f.eks. sten, grene osv.
- Slå græsset opad og nedad, ikke fra side til side.

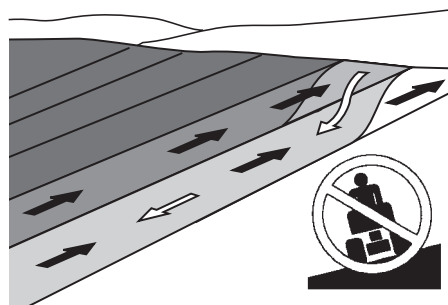

- Brug aldrig maskinen på områder, der hælder mere end 10°.
- Undgå at sætte i gang og standse på en skråning. Hvis hjulene begynder at spinde, skal du standse knivene og køre langsomt ned ad skråningen.
- Kør altid roligt og langsomt på skråninger.
- Foretag ikke pludselige ændringer i hastighed eller retning.
- Undgå unødige vendinger på skråninger. Hvis det alligevel er nødvendigt at vende, skal du i muligt omfang gøre det langsomt og gradvist nedad. Kør langsomt. Undgå pludselige og kraftige styreudslag.

McCulloch M105-97F: Vælg et gear, der er så lavt, at du ikke får brug for at stoppe op og skifte gear. Maskinen motorbremses endnu bedre i lavt gear.

- Hold øje med, og undgå at køre over furer, huller og bump. Maskinen kan lettere vælte, hvis underlaget er ujævnt. Højt græs kan skjule hindringer.

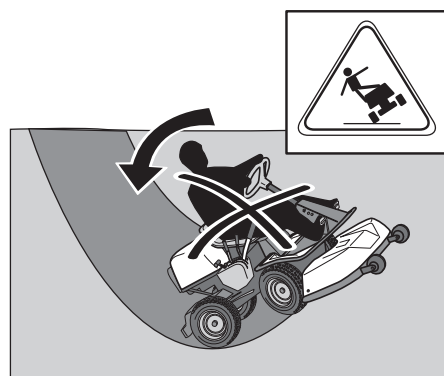

- Slå ikke græs i nærheden af kløfter, grøfter eller bredder. Maskinen kan pludselig vælte, hvis et af hjulene kommer ud over kanten af en stejl skråning eller grøft, eller hvis en afsats bryder sammen.
- Arbejd aldrig på vådt græs. Det er glat, og dækkene kan miste grebet, så maskinen skrider ud.
- Forsøg aldrig at stabilisere maskinen ved at sætte en fod ned på jorden.
- Ved rengøring af chassiset må maskinen aldrig køres i nærheden af kløfter eller grøfter.
- Under slåning skal der holdes afstand til buske og andet materiale for at undgå opvarmning.

# SIKKERHEDSINSTRUKTIONER

## Børn

- Der kan opstå alvorlige ulykker, hvis du ikke er på vagt for børn i nærheden af maskinen. Børn tiltrækkes ofte af maskinen eller græsslåningsarbejdet. Gå aldrig ud fra, at børnene bliver dér, hvor du sidst har set dem.
- Hold børn på afstand af græsslåningsområdet og under tæt overvågning af en anden voksen.
- Hold øje, og sluk maskinen, hvis børn kommer ind i arbejdsområdet.
- Se altid bagud og nedad efter små børn før og under manøvrer, hvor der køres baglæns.
- Lad aldrig børn køre sammen med dig på maskinen. De kan falde af og komme alvorligt til skade eller være i vejen for sikker manøvrering af maskinen.
- Tillad aldrig børn at bruge maskinen.

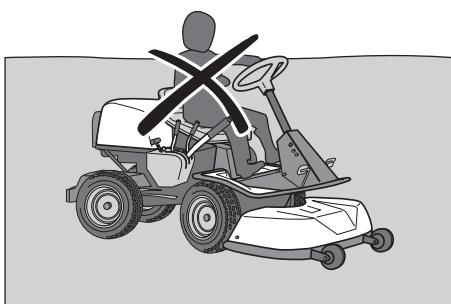

- Vær forsigtig i nærheden af hjørner, buske, træer eller andre genstande, som kan spærre dit udsyn.

## Vedligeholdelse

- Stop motoren. Inden der foretages justeringer eller udføres vedligeholdelse, skal det forhindres, at motoren kan starte. Det gøres ved at fjerne tændrørskablerne fra tændrørene eller ved at fjerne tændingsnøglen.
- Påfyld aldrig benzin indendørs.



- Benzin og benzindampe er giftige og meget letantændelige. Vær særligt forsigtig ved håndtering af benzin, idet uforsigtighed kan føre til personskade eller brand.
- Opbevar kun brændstof i beholdere, der er godkendt til formålet.
- Fjern aldrig tankdækslet, og påfyld aldrig brændstof, mens motoren er i gang.
- Lad motoren køle af, inden der påfyldes brændstof. Rygning er forbudt! Påfyld aldrig brændstof i nærheden af gnister eller åben ild.
- Håndter olie, oliefiltre, brændstof og batteriet omhyggeligt og under hensyntagen til miljøet. Følg altid lokale regler for genanvendelse.

- Elektriske stød kan medføre personskade. Berør aldrig kablerne, mens motoren er i gang. Kontrollér aldrig tændingsystemet med fingrene.



**ADVARSEL! Motoren og udstødningssystemet bliver meget varme under driften. Risiko for forbrændinger ved berøring. Under slåning skal der holdes afstand til buske og andet materiale for at undgå opvarmning.**

- Hvis der opstår lækager i brændstofssystemet, må motoren ikke startes, før problemet er løst.
- Opbevar maskinen og brændstoffet på en sådan måde, at der ikke er risiko for, at udlækkende brændstof eller brændstofdampe medfører personskade.
- Kontrollér altid brændstofniveauet inden ibrugtagning, og sørg for, at der er plads til, at brændstoffet kan udvide sig, idet varmen fra motoren og solen ellers kan få brændstoffet til at udvide sig og løbe over.
- Fyld ikke for meget på. Hvis du spilder benzin på maskinen, skal du tørre det op og vente på, at det fordamper, før du starter motoren. Hvis du spilder benzin på dit tøj, skal du skifte tøj.
- Lad motoren køle af, inden der foretages indgreb i motorrummet.



**ADVARSEL! Batteriet indeholder bly og blyforbindelser; kemikalier, der menes at forårsage kræft eller fosterskader og andre skader på arvemassen. Vask hænder, når du har rørt ved batteriet.**

- Vær forsigtig ved håndtering af batterisyre. Hvis syren kommer i kontakt med huden, er der risiko for alvorlige ætsningsskader. Hvis der spiles batterisyre på huden, skal der med det samme skylles med vand.
- Syre i øjnene kan medføre blindhed – søg lægehjælp med det samme.
- Vær forsigtig ved servicering af batteriet. Der kan dannes eksplosive gasser i batteriet. Der må aldrig udføres vedligeholdelsesarbejde på batteriet, mens der ryges, eller i øvrigt i nærheden af åben ild eller kilder til gnistdannelse. Dette kan medføre, at batteriet eksploderer og forårsager alvorlig personskade.

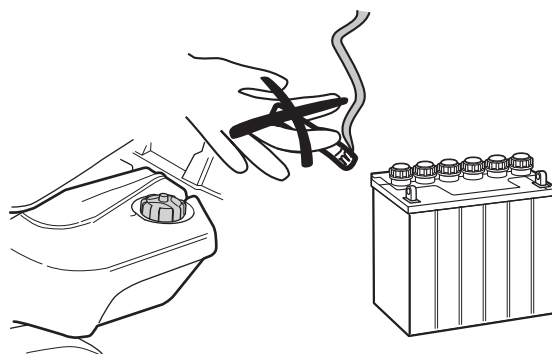

- Sørg for, at alle møtrikker og bolte er spændt korrekt, og at udstyrets tilstand er god.
- Sikkerhedsudstyr må ikke ændres. Kontrollér jævnligt, at det fungerer korrekt. Maskinen må ikke bruges med defekte eller afmonterede beskyttelsesplader, beskyttelsesafskærmninger, sikkerhedsafbrydere eller andre sikkerheds-/beskyttelsesanordninger.
- Vær opmærksom på risikoen for personskader forårsaget af bevægelige eller varme dele, hvis motoren startes med åben motorafdækning eller fjernede beskyttelsesskjolde.

# SIKKERHEDSINSTRUKTIONER

- Foretag ikke ændringer på indstillingen af begrænserne, og lad ikke motoren køre ved for høje omdrejningstal. Hvis du kører ved for høje omdrejningstal, kan du beskadige maskinens komponenter.
- Brug ikke maskinen indendørs eller på steder med dårlig udluftning. Udstødningssasser indeholder kulilte, som er en lugtfri, giftig og ekstremt farlig gas.

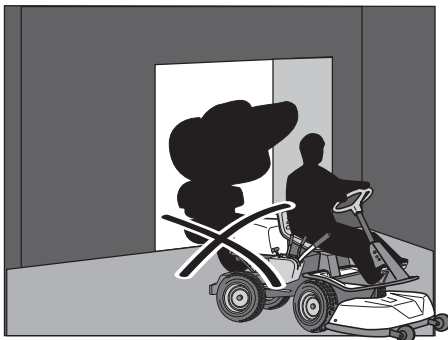

- Stop og efterse udstyret, hvis du kører over eller ind i noget. Udfør reparationer efter behov, inden du fortsætter.
- Udfør aldrig justeringer, mens motoren kører.
- Maskinen er kun testet og godkendt med det medfølgende originaludstyr eller udstyr, som anbefales af producenten.
- Knivene er skarpe og kan forårsage snitsår og større læsioner. Pak knivene ind, eller benyt beskyttelseshandsker, når du håndterer dem.
- Kontrollér parkeringsbremsens funktion regelmæssigt. Juster og servicer efter behov.
- Reducer brandrisikoen ved at fjerne græs, blade og andre løse dele, som kan have sat sig fast i maskinen. Lad maskinen køle af, inden den opbevares.

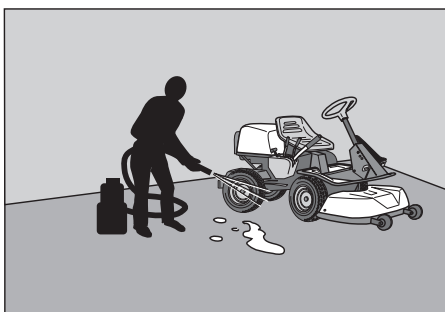

## Transport

### VIGTIGT:

Parkeringsbremsen er ikke tilstrækkelig til at fastholde maskinen under transport. Sørg for, at maskinen er fastgjort korrekt til transportkøretøjet.

- Maskinen er tung og kan forårsage alvorlige knusningsskader. Vær særligt forsigtig, når den læsses på eller aflæsses fra et køretøj eller en anhænger.
- Brug en godkendt anhænger til transport af maskinen.  
Til sikring af maskinen på anhængerens skal der benyttes to godkendte forsurringsstropper og fire kileformede hjulstopklodser.  
Aktivér parkeringsbremsen, og sæt forsurringsstropperne omkring stabile dele af maskinen, f.eks. rammen eller bagvognen. Hold maskinen fast ved at stramme stropperne i retning af anhængerens for- og bagende.  
Placér hjulstopklodserne foran og bagved baghjulene.
- Kontrollér og overhold de gældende færdselsregler, før maskinen transporteres, eller der køres med den på vejen.



# HVAD ER HVAD?

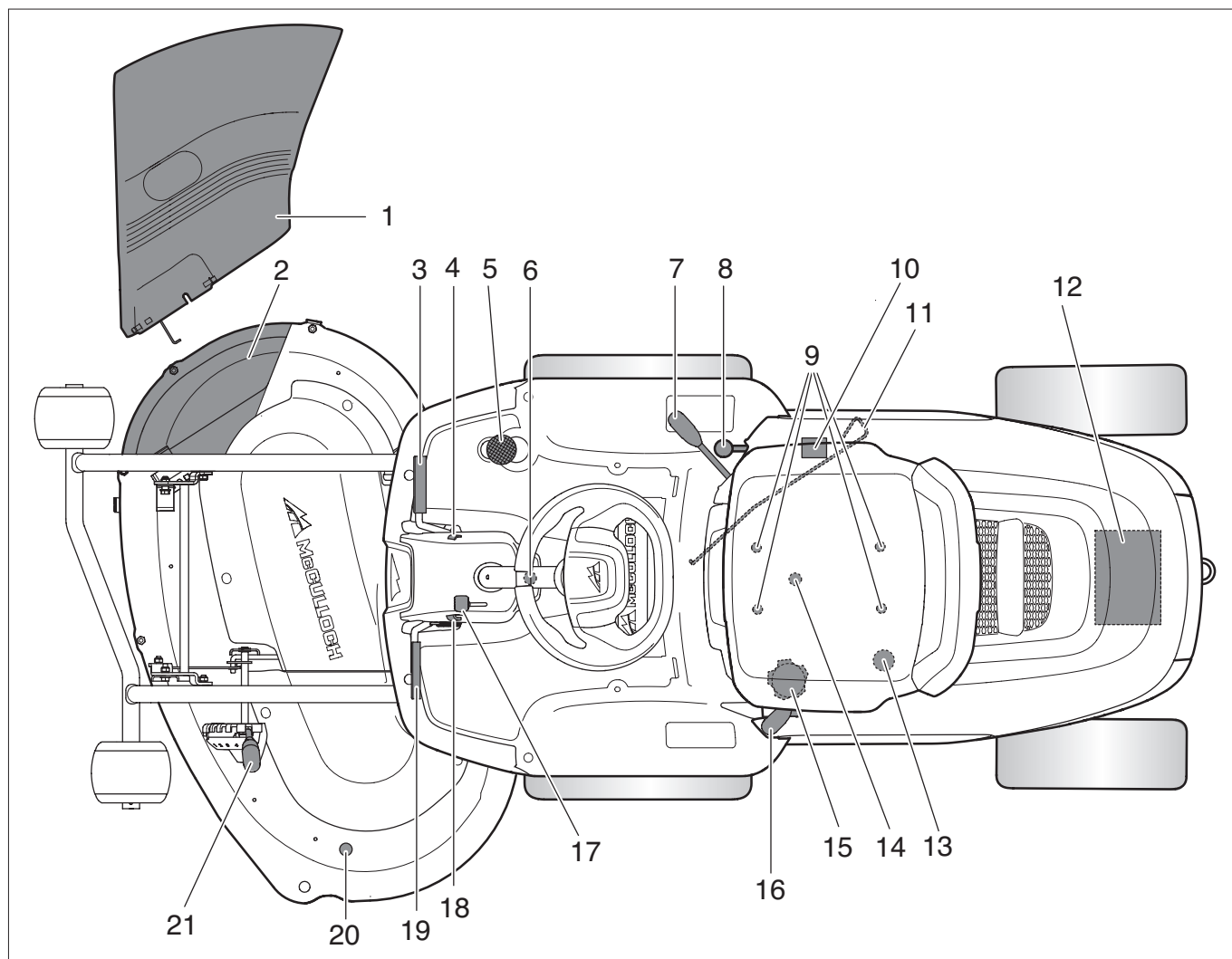

## Placering af betjeningsfunktioner

- |   |   |
|---|---|
| 1 Sideudkast i klippedækket   | 11 Håndtag til udkobling af drev, M125-97FH |
| 2 Findelingsblænde  | 12 Batteri                                  |
| 3 Speeder til forlænskørsel, M125-97FH.<br>Koblingspedal, frigear og parkeringsbremse, M105-97F | 13 Oliepind                                 |
| 4 Låseknop til parkeringsbremse, M105-97F   | 14 Hjelmlås                                 |
| 5 Speeder til baglænskørsel, M125-97FH  | 15 Brændstoftankdæksel                      |
| 6 Tændingslås   | 16 Håndtag til udkobling af knivene         |
| 7 Gearstang, M105-97F   | 17 Gashåndtag/chokerhåndtag                 |
| 8 Parkeringsbremse, M125-97FH   | 18 Låseknop til klippedæk (ophængt)         |
| 9 Sædejustering   | 19 Løftepedal til klippedæk                 |
| 10 Produkt- og serienummerskilt   | 20 Slangetilslutning                        |
|   | 21 Håndtag til indstilling af klippehøjden  |

# PRÆSENTATION

## Præsentation

Tillykke med dit valg af et fremragende kvalitetsprodukt, som du vil få stor glæde af i mange år fremover.

McCulloch M105-97F har en gearkasse af "inline"-typen med 3 fremadgående gear og 1 bakgear.

På McCulloch M125-97FH finder kraftoverførslen sted via en hydrostatisk gearkasse med variabel hastighed.

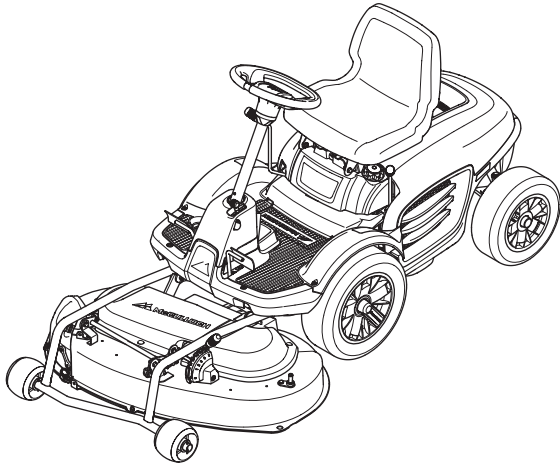

## Bremse-/koblingspedal, M105-97F

Én pedal på maskinen benyttes som bremse og kobling. Aktiver kobling og bremse ved at træde pedalen helt i bund. Koblingen går ud af indgreb, og motorfremdriften afbrydes.



Knivdrevet påvirkes ikke af koblingspedalen.

## Bremsepedal/parkeringsbremse, M105-97F

Bremsepedalen aktiverer en skivebremse, som er anbragt på gearkassen, og standser køregearet.

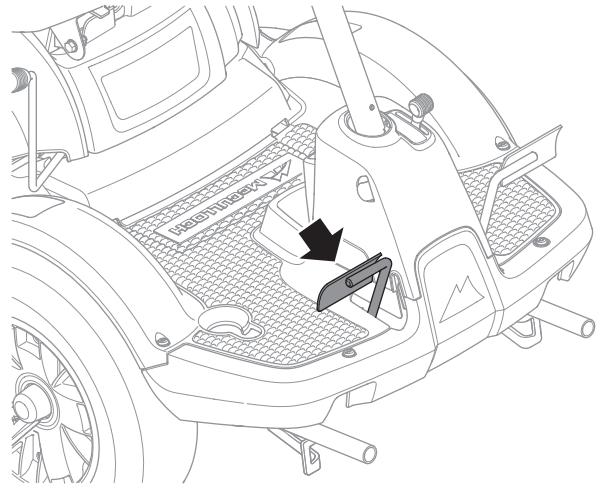

Parkeringsbremsen aktiveres på følgende måde:

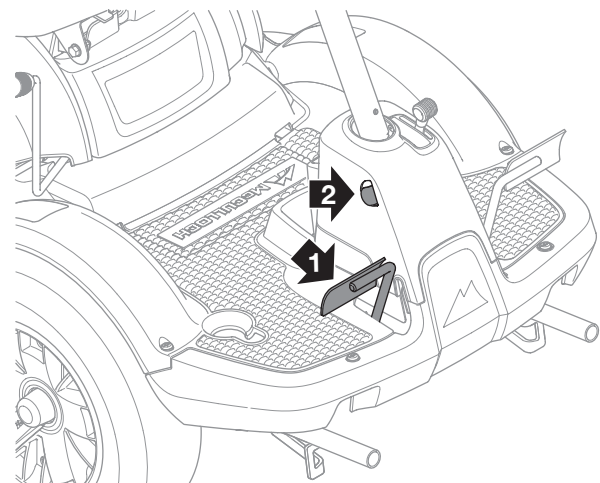

- 1 Træd parkeringsbremsepedalen ned.
- 2 Tryk låseknappen på ratstammen ind.
- 3 Slip parkeringsbremsepedalen, mens knappen holdes inde.

Parkeringsbremselåsen frigives automatisk, når bremsepedalen trædes ned.



# PRÆSENTATION

## Parkeringsbremse, M125-97FH

Parkeringsbremsen aktiveres på følgende måde:

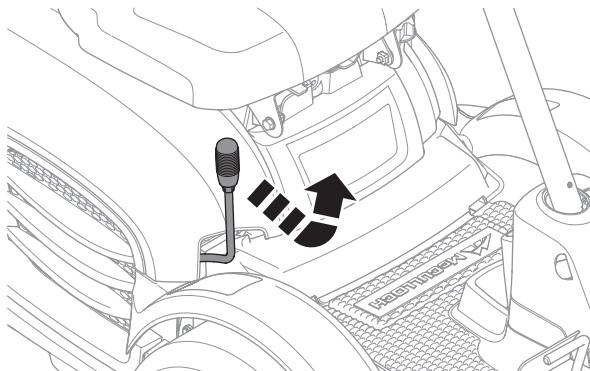

- 1 Skub håndtaget til parkeringsbremsen fremad.
- 2 Hægt håndtaget på plads i den forreste position.

## Gashåndtag og chokerhåndtag

Gashåndtaget bruges til at styre motorens omdrejningstal og dermed også knivenes rotation.

Håndtaget bruges også til at styre chokeren. Når chokeren er aktiveret, får motoren en federe brændstof-/luftblanding, hvorved den bliver lettere at starte i koldt vejr.

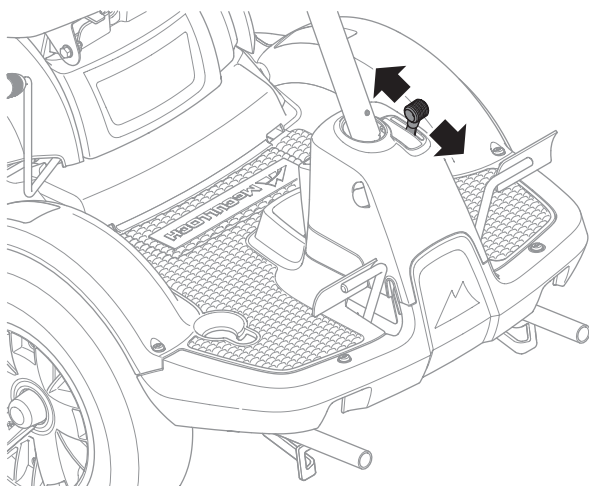

## Speeder, M125-97FH

Maskinens hastighed styres variabelt ved hjælp af to pedaler. Pedalen (1) bruges til forlænskørsel, mens pedalen (2) bruges til at bakke.

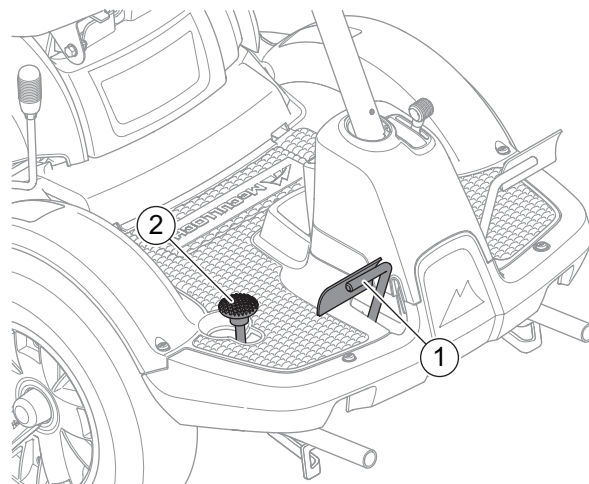

**ADVARSEL!** Sørg for, at grene ikke kan komme til at genere pedalerne, når der slås græs under buske. Risiko for utilsigtede kørselsmanøvrer.

## Klippedæk

Maskinerne har et biokit med 2 knive, som klipper græsset i fine stykker, der fungerer som gødning. Klippedækket kan også bruges med sideudkast ved montering af sideudkastet på klippeudstyret. Se afsnittet "Montering af sideudkastet".

## Løftepedal til klippedækket

Løftepedalen bruges til at sætte klippedækket i enten transport- eller klippepositionen. Knivene skal være koblet fra, inden klippedækket løftes op.

Hvis pedalen trædes ned, løftes klippedækket op (transportposition).

Transportpositionen aktiveres på følgende måde:

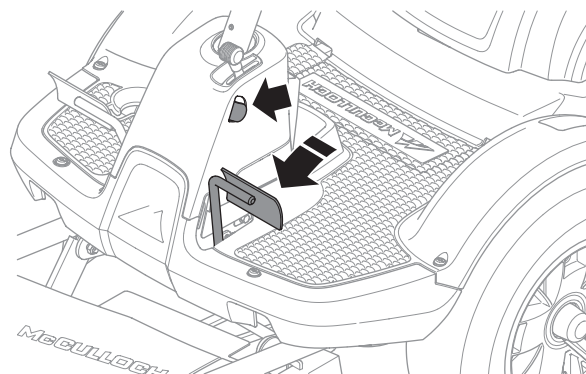

- 1 Tråd løftepedalen til klippedækket ned.
- 2 Tryk låseknappen på ratstammen ind.
- 3 Slip løftepedalen, mens knappen holdes trykket ind.

# PRÆSENTATION

Hvis løftepedalen slippes, uden at der trykkes på låseknappen, bliver klippedækket sænket (klippepositionen).

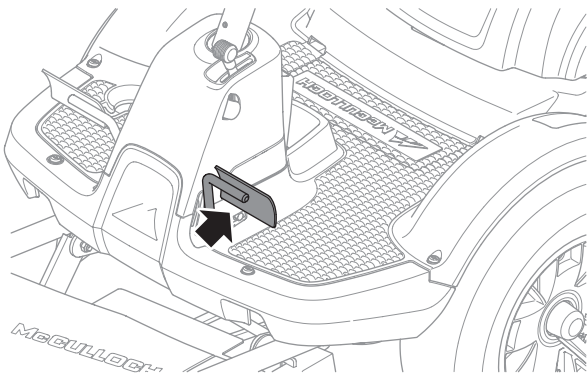

Pedalen kan også bruges til midlertidig tilpasning af klippehøjden, f.eks. hvis der køres over en mindre ujævnhed i plænen.

## Håndtag til indkobling af knivene

Frigør håndtaget, og bevæg det fremad, hvorefter knivene begynder at rotere.

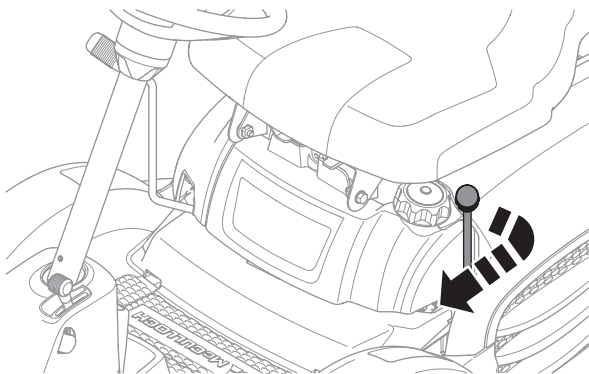

Flyt håndtaget bagud, og lås det fast for at forhindre knivenes rotation.

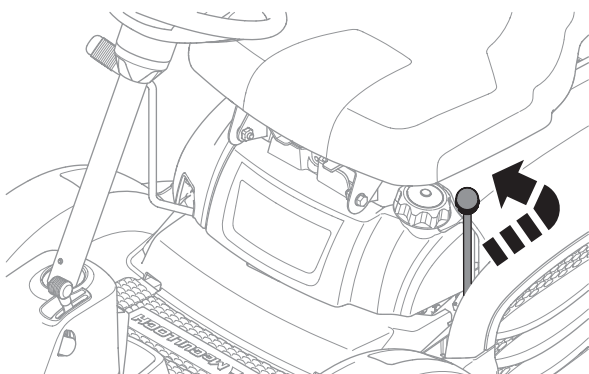

## Håndtag til justering af klippehøjden

Ved hjælp af håndtaget kan klippehøjden indstilles i 5 forskellige positioner, hvor '1' er den laveste, og '5' er den højeste klippehøjde. Positionen 'S' er servicepositionen.

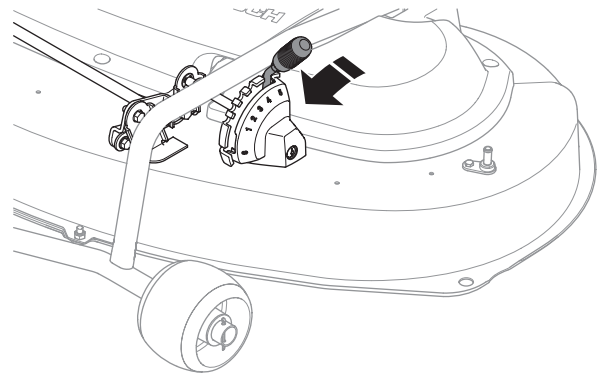

Knivene skal kobles fra, inden der foretages tilpasninger af klippehøjden.

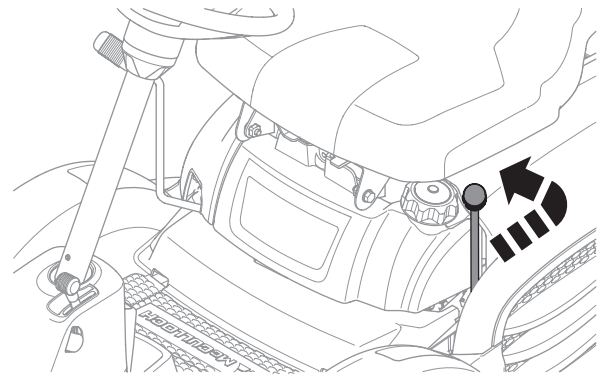

## Sæde

Sædet er udstyret med et hængslet ophæng i forkanten, så det kan klappes fremad.

Sædet kan også justeres i længderetningen.

Løsn boltene under sædet, og stil det fremad eller bagud til den ønskede position.

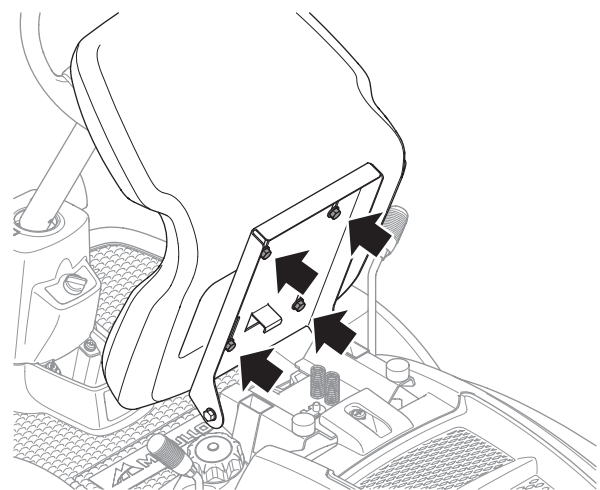

## Påfyldning af brændstof

Motoren skal som minimum have benzin med et oktantal på 85 MON / 95 RON (ikke olieblandet benzin). Der kan med fordel benyttes miljøtilpasset alkylatbenzin. Brug aldrig benzin, der indeholder metanol.

Fyld ikke tanken helt op, med efterlad en ekspansionsbuffer på mindst 2,5 cm (1").

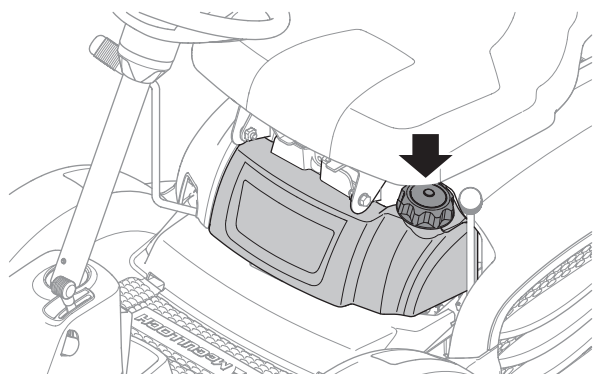

**ADVARSEL!** Benzin er særdeles letantændeligt. Udvis forsigtighed, og fyld tanken udendørs (se sikkerhedsanvisningerne).

### VIGTIGT:

Benyt ikke brændstoftanken som støtte.

## Koblingshåndtag, M125-97FH

Koblingshåndtaget skal trækkes ud, for at riderplæneklipperen kan flyttes, når motoren er slukket.

- Sluk motoren.
- Klap sædet op, og åbn afdækningen over motoren.
- Træk håndtagene til endepositionerne; brug aldrig mellemliggende positioner.
- Træk håndtaget ud for at deaktivere drivsystemet.

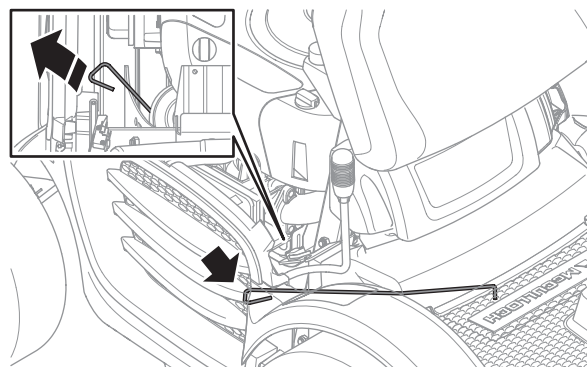

- Tryk håndtaget ind igen for at aktivere drivsystemet.

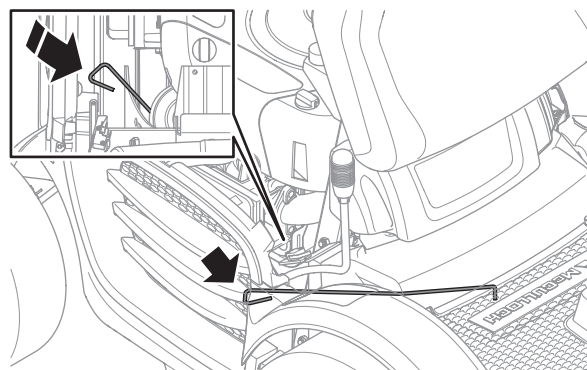

# MONTERING

## Montering

Rider-plæneklipperen skal monteres, før den kan bruges.

### Montering af rattet

Sæt rattet/ratstammen på styrestangen, og bank låsestiften hele vejen igennem ratstammen.

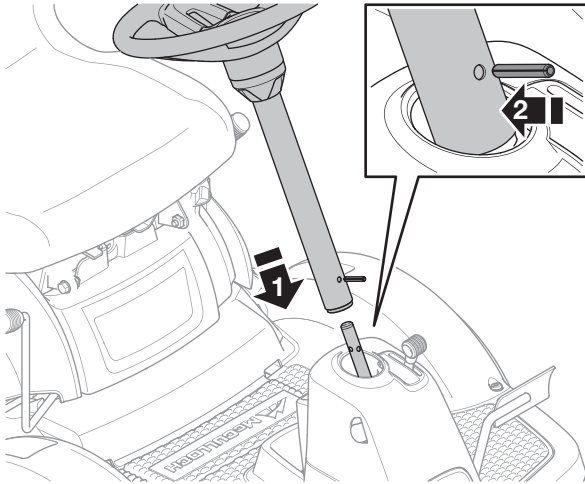

### Montering af sædet

Monter sædet med de fire skruer. Juster sædet til den ønskede position.

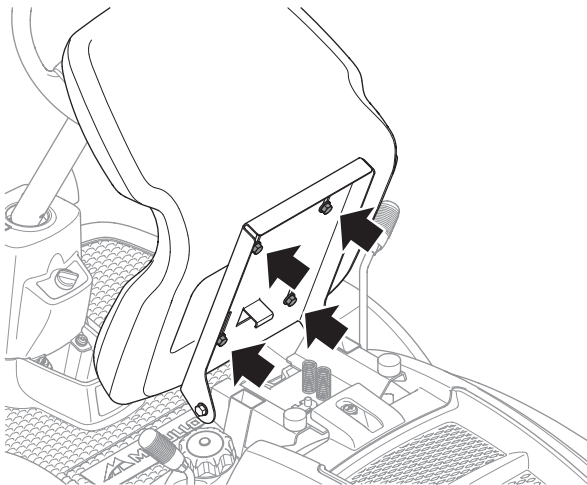

### Påsætning af klippeaggregatet

Påsæt klippeaggregatet i overensstemmelse med de nedenstående oplysninger, som også fremgår på undersiden af klippedækkets afdækning:

- 1 Kontrollér, at parkeringsbremsen er aktiveret.

- 2 Anbring remmen under klippedækkets stag.

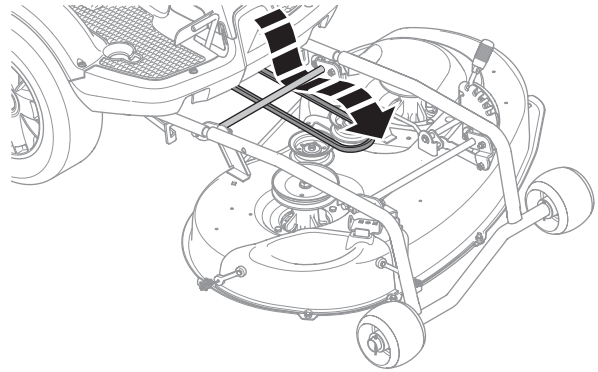

- 3 Indstil klippehøjden i servicepositionen (S).

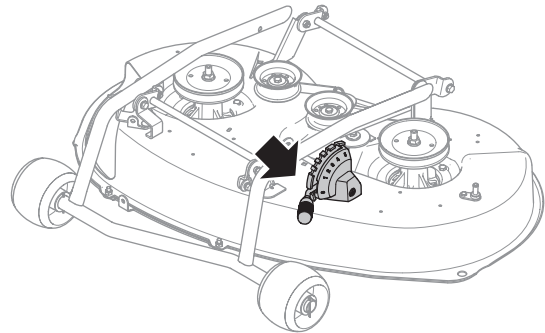

- 4 Sæt klippedækkets rør sammen med klippedækkets rammerør.

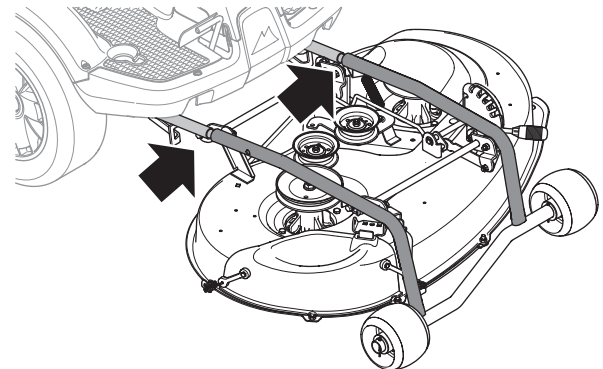

- 5 Tryk klippedækket ind, og sørg for, at styreboltene passer i rillerne på klippedækkets ramme – én i hver side.

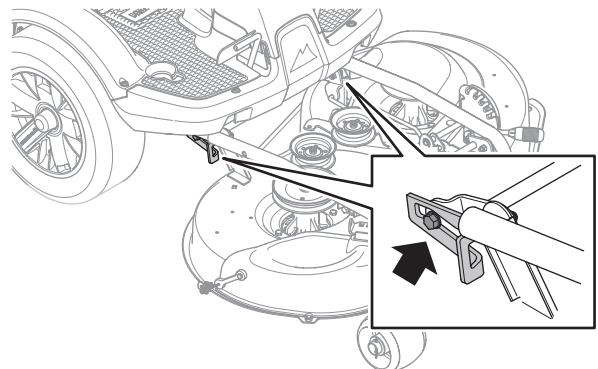



# MONTERING

- 6 Tag fat i rørene, og tryk klippedækket ind, til det mærkes, at rørene er i bund. Sæt låsestiften i udstyrsrammen.

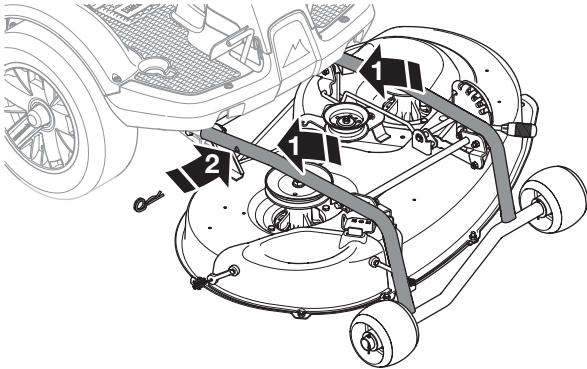

- 7 Monter remmen som vist på billedet.

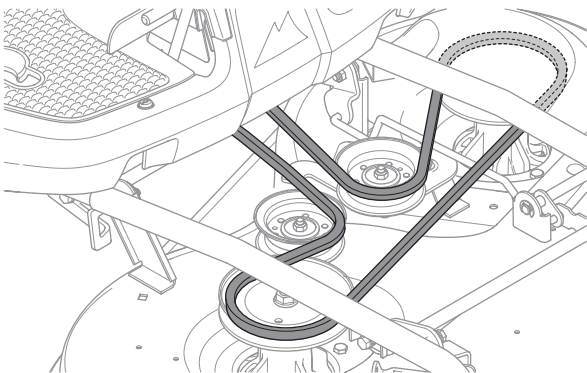

- 8 Stram remmen ved hjælp af remstrammeren.

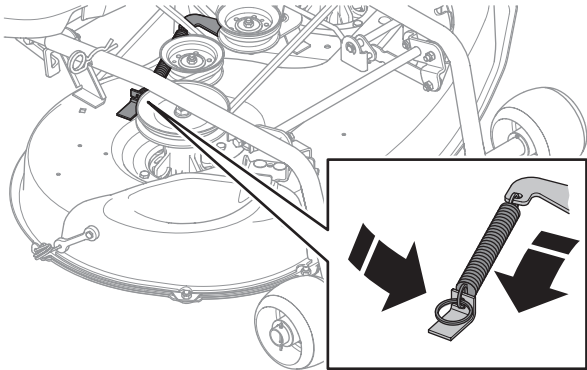

- 9 Sæt frontdækslerne på.

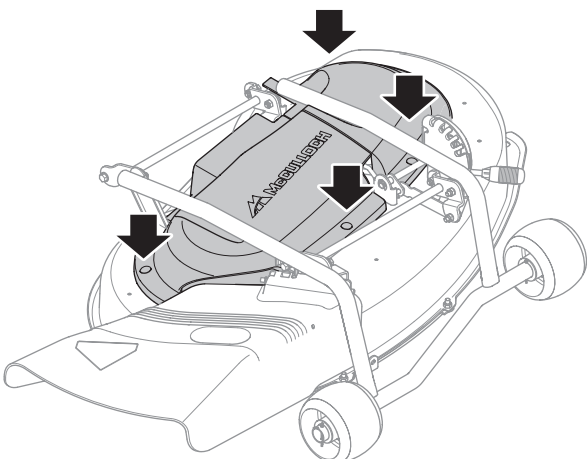

- 10 Stil klippedækkets højdehåndtag til en af positionerne 1-5.

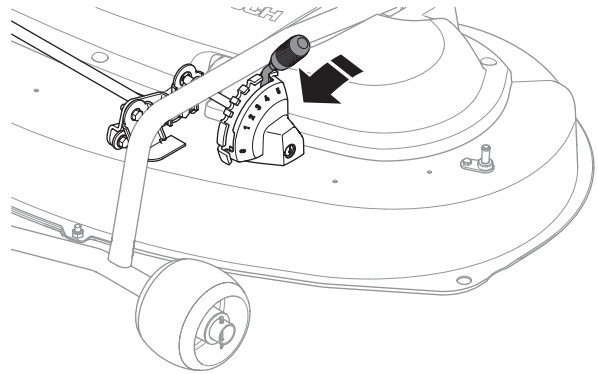

## Afmontering af klippedækket

Klippedækket kan fjernes med henblik på lettelse af rengøring og vedligeholdelse.

Gør følgende for at afmontere klippedækket:

- 1 Placer maskinen på et plant underlag.
- 2 Aktiver og lås parkeringsbremsen.

### M105-97F:

- Træd parkeringsbremsepedalen ned (1).
- Tryk låseknappen (2) på ratstammen ind.
- Slip bremsepedalen, mens knappen holdes trykket ind.

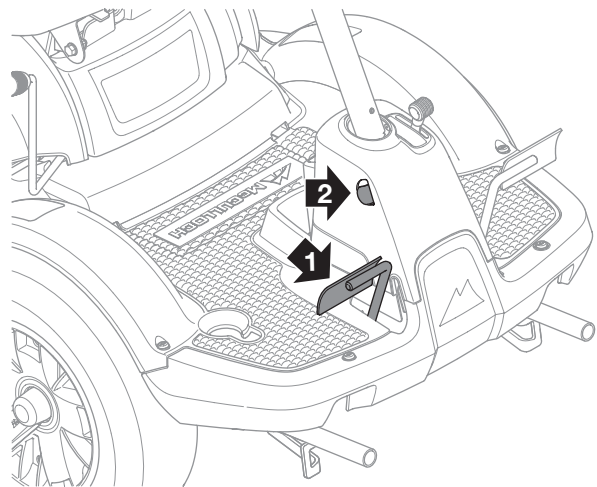

### M125-97FH:

- Skub parkeringsbremsen fremad.
- Hægt håndtaget på plads.

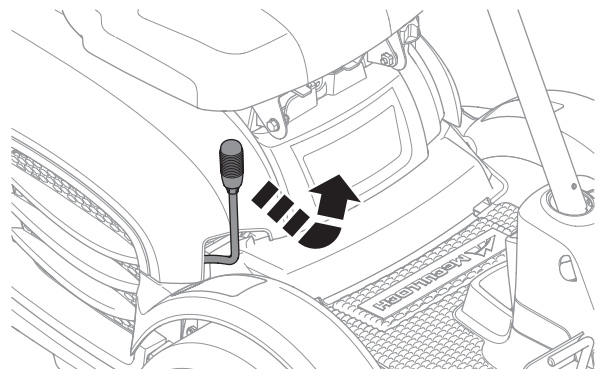

# MONTERING

- 3 Kontrollér, at håndtaget til indstilling af klippehøjden er i S-positionen.

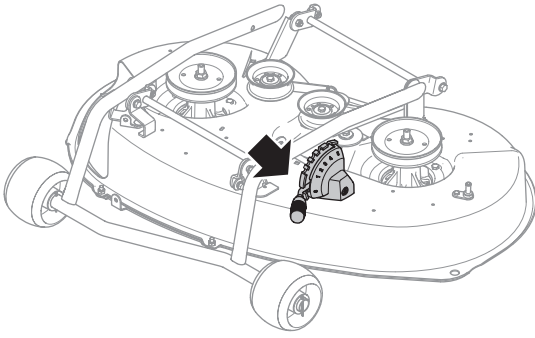

- 4 Sæt klippedækket i klippepositionen.

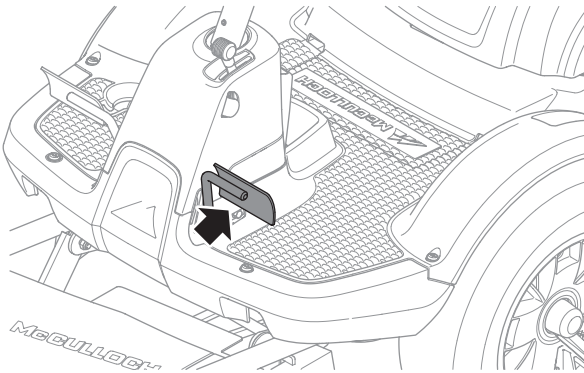

- 5 Løsn skruerne, og løft de forreste afdækninger af.

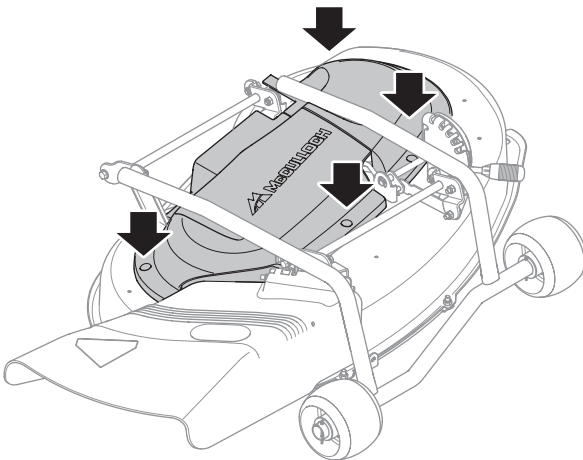

- 6 Løsn fjederen på drivremmens omløber.

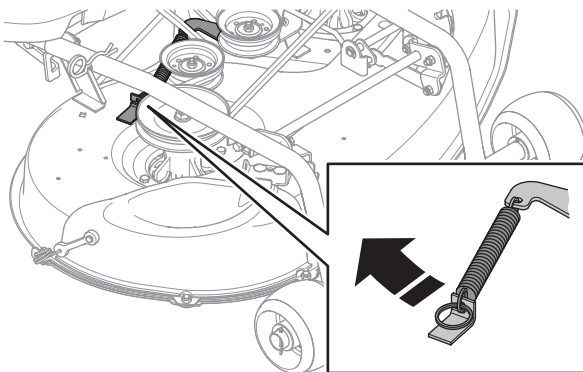

- 7 Løft drivremmen af.

- 8 Frigør låsestiften fra udstyrsrammen. Tag fat under klippedækkets rørkonstruktion, og træk det ud.

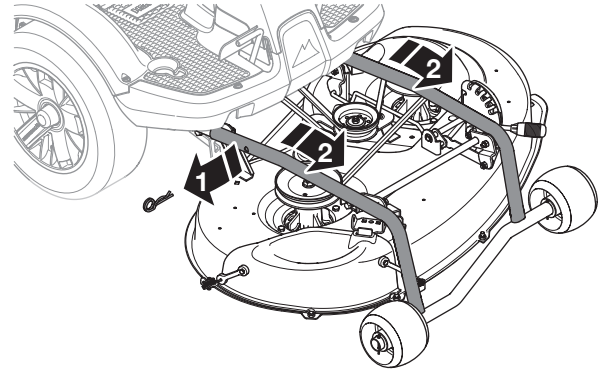

## Montering af findelingsblænder

Sæt findelingsblænderne på plads.

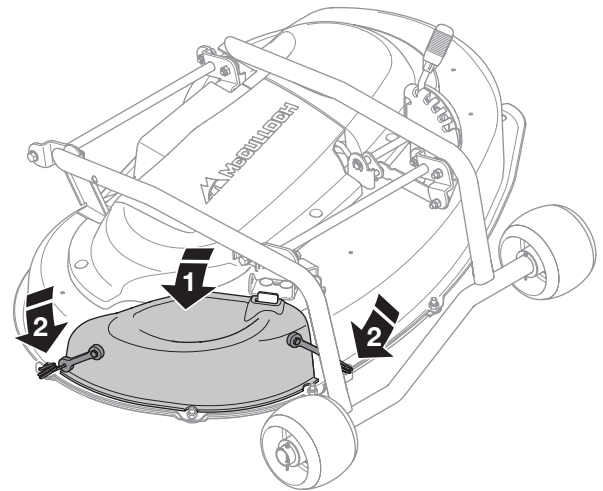

## Montering af sideudkast

Frigør findelingsblænderne.

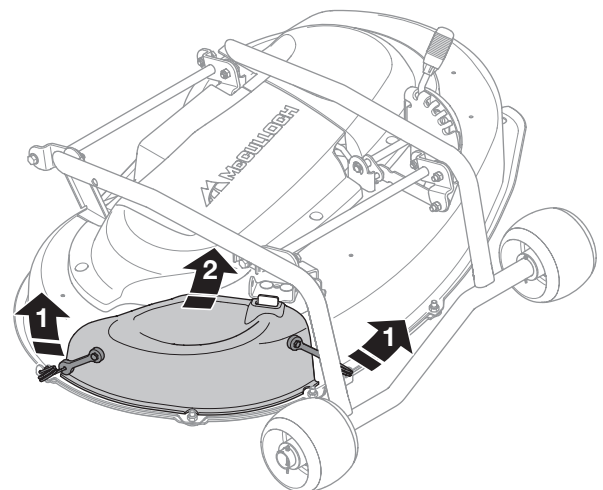

# MONTERING

Sær fjederen i sideudkastet. Monter sideudkastet imellem klippedækkets beslag. Monter staget (1) og låseskiven (2).

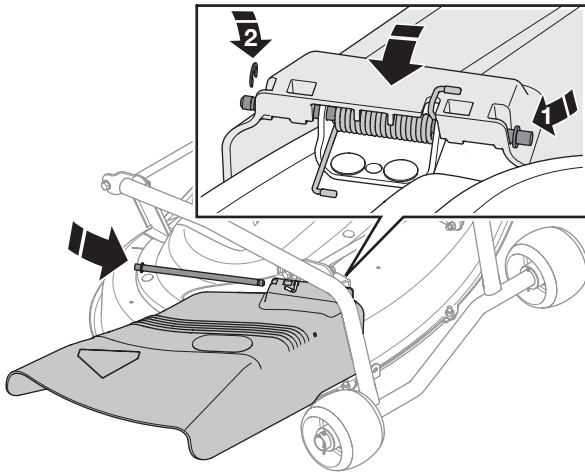

## Opladning af batteriet

Batteriet skal lades op med maks. 3 ampere i 4 timer, før plæneklipperen tages i brug for første gang. Brug batteriladeren. Se i brugsanvisningen til batteriladeren får at få at vide, hvordan den tilsluttes.

## Tilslutning af batteriet til plæneklipperen

Når batteriet er fuldt opladt, skal det røde kabel forbindes med den positive pol (+ polen) på batteriet og det sorte/blå kabel med den negative pol (- polen).

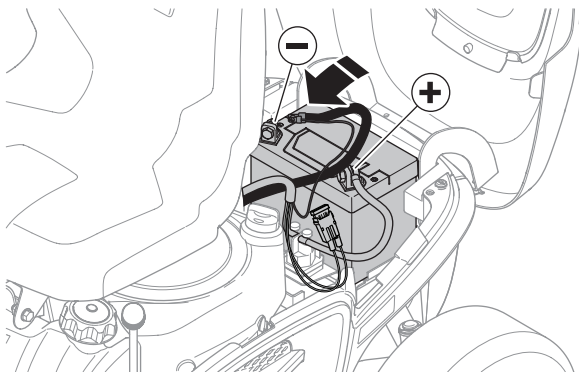

## Inden start

### VIGTIGT:

Luftindsugningsgitteret i motorafdækningen bag førersædet må ikke blokeres af f.eks. tøj, blade, græs eller snavs.

Nedsat køling af motoren. Risiko for alvorlig motorskade.

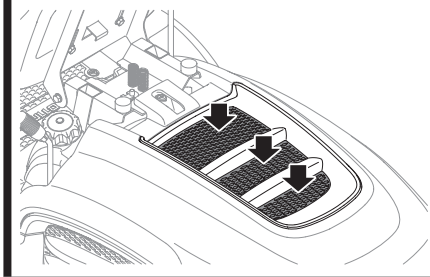

- Læs sikkerhedsinstruktionerne og oplysningerne om placering af betjeningslementer og disses funktioner, før maskinen startes.
- Udfør daglig vedligeholdelse i henhold til vedligeholdelsesplanen, før der startes.

## Start af motoren

- 1 **M125-97FH** Sørg for, at koblingsbetjeningslementet er aktiveret/trådt ned. (Driftspositionen)

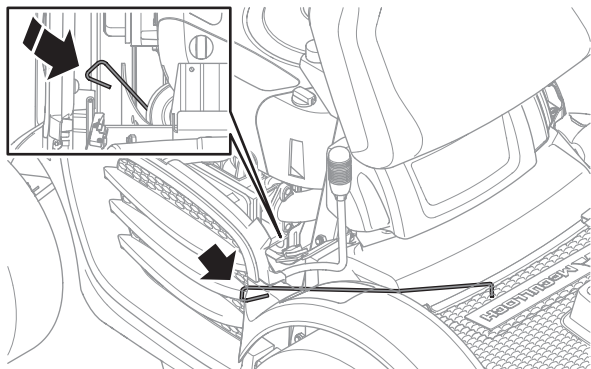

- 2 Sørg for, at knivdrevet er slået fra, ved at skubbe håndtaget tilbage til låsepositionen.

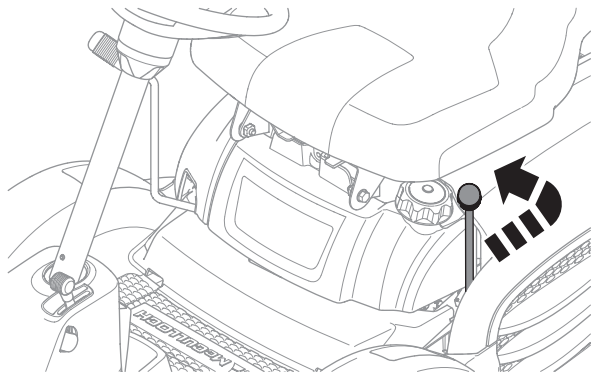

- 3 Aktiver parkeringsbremsen.

### M105-97F:

- Træd parkeringsbremsepedalen ned (1).
- Tryk låseknappen (2) på ratstammen ind.
- Slip bremsepedalen, mens knappen holdes trykket ind.

Parkeringsbremselåsen frigives automatisk, når bremsepedalen trædes ned.

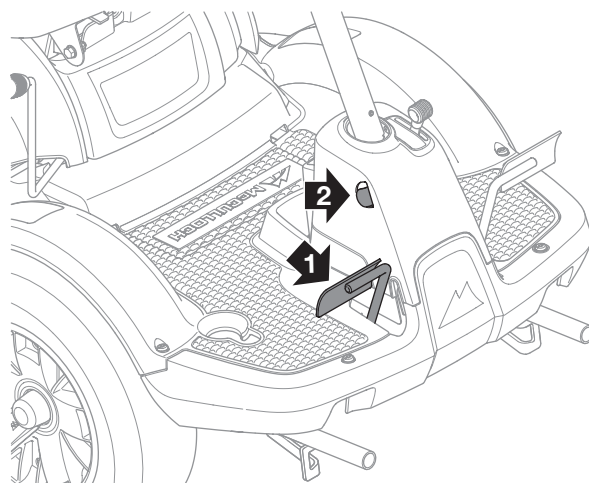

### M125-97FH:

- Skub parkeringsbremsen fremad.
- Hægt håndtaget på plads.

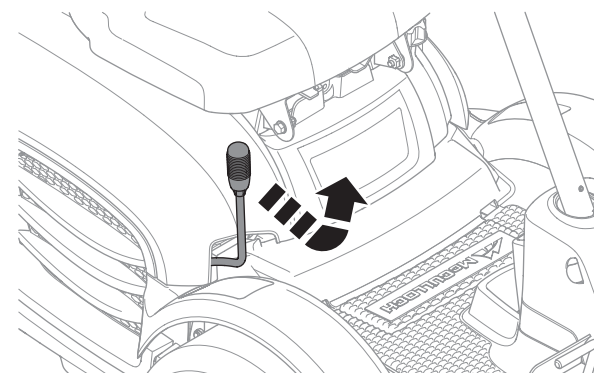

Motoren kan ikke startes, når parkeringsbremsen er aktiveret.

- 4 **M105-97F** Sæt gearstangen i positionen "N" (frigear).

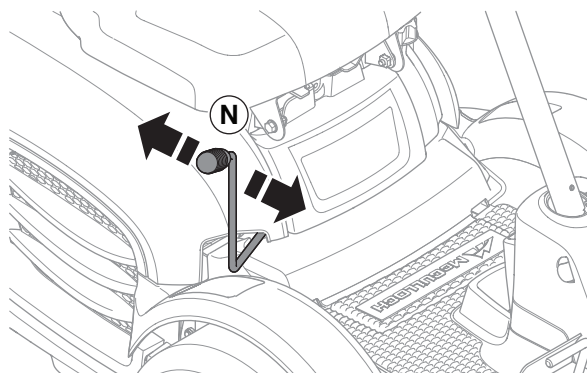



# KØRSEL

Med kold motor:

- 5 Flyt gashåndtaget til position 3 (chokerpositionen). I denne position får motoren en federe blanding, hvilket gør den lettere at starte.

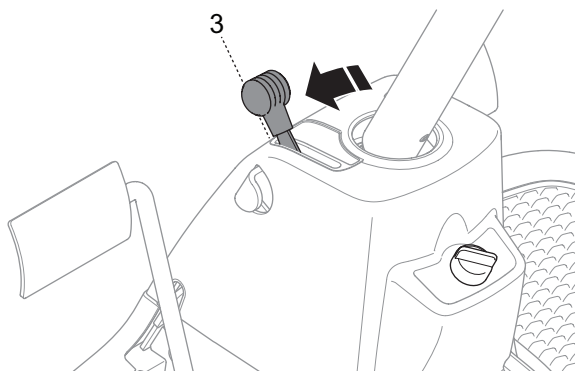

Med varm motor:

- 6 Stil gashåndtaget imellem position 1 og 2.

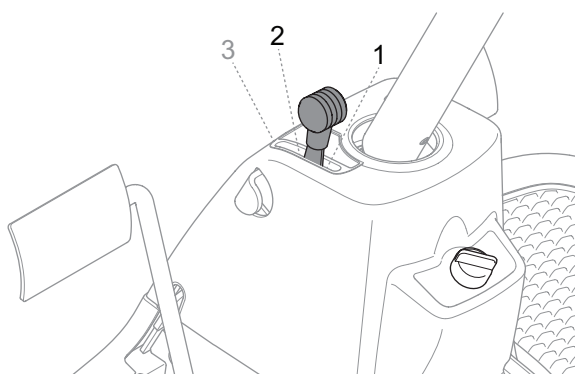

- 7 Drej tændingsnøglen til startpositionen.

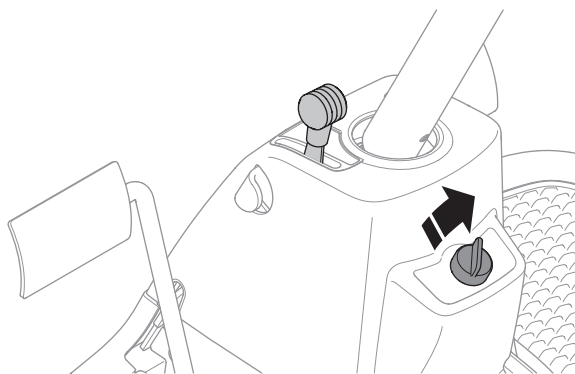

## VIGTIGT:

Hvis motoren ikke starter, skal du vente ca. 15 sekunder, før du forsøger igen. Hvis motoren ikke starter, skal du vente ca. 1 minut, før du forsøger igen.

- 8 Når motoren starter, skal tændingsnøglen slippes med det samme, så den vender tilbage til den neutrale position.

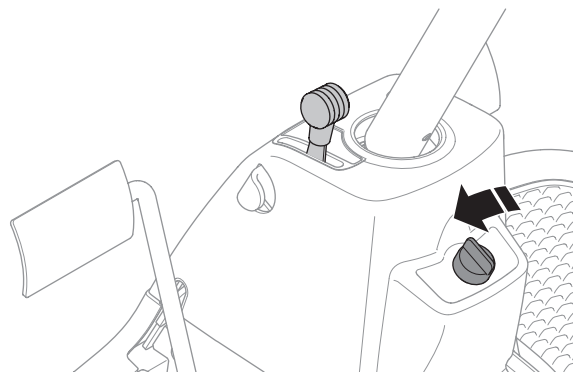

- 9 Flyt chokerhåndtaget gradvist tilbage, når motoren er startet. Lad motoren køre med moderat omdrejningstal eller halv gas i 3-5 minutter, før den udsættes for kraftig belastning.

- 10 Indstil det ønskede motoromdrejningstal med gashåndtaget.



**ADVARSEL! Motoren må aldrig køre indendørs, i lukkede rum eller på steder med dårlig ventilation. Motorens udstødningssgasser indeholder giftig kulilte.**

## Motorstart med svagt batteri

Hvis batteriet er for svagt til at starte motoren, skal det lades op. Oplad batteriet i 4 timer med maks. 3 ampere.

Hvis der skal benyttes "startkabler" til starthjælp, skal nedenstående procedure følges:

## VIGTIGT:

Plæneklipperen er udstyret med et 12 volt-system med negativ stel. Det andet køretøj skal ligeledes have et 12 volt-system med negativ stel. Benyt ikke plæneklipperens batteri til at starte andre køretøjer.

## Tilslutning af startkabler

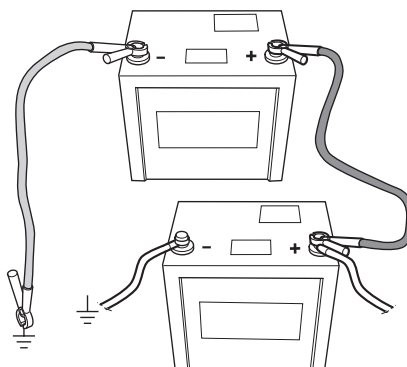

- Tilslut enderne af det røde kabel til den POSITIVE (+) på hvert af batterierne, og vær forsigtig med at undgå kortslutning af enderne imod chassiset.

Forbind den ene ende af det sorte kabel med den NEGATIVE (-) på det fuldt opladte batteri.

- Forbind den anden ende af det sorte kabel med et godt CHASSISSTEL-punkt med god afstand til brændstoftanken og batteriet.

# KØRSEL

## Fjern kablerne i den modsatte rækkefølge

- Fjern først det SORTE kabel fra chassiset og derefter fra det fuldt opladte batteri.
- Fjern til sidst det RØDE kabel fra de to batterier.

## Kørsel med rider-plæneklipperen

### 1 M105-97F

Slæk parkeringsbremsen ved først at træde parkeringsbremsepedalen ned og derefter slippe den.

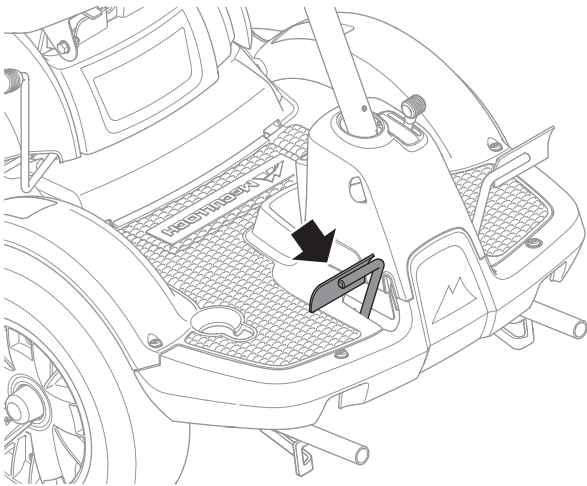

### 2 M125-97FH

Deaktiver parkeringsbremsen. Motoren vil gå i stå, hvis dette ikke gøres.

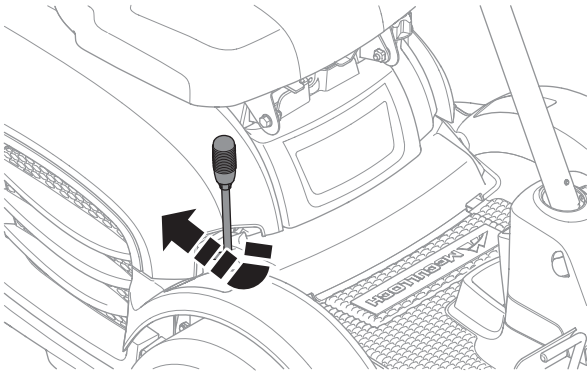

### 3 M105-97F

Stil motoren i frigear og derefter i det ønskede gear. Igangsætning kan finde sted i alle gear.

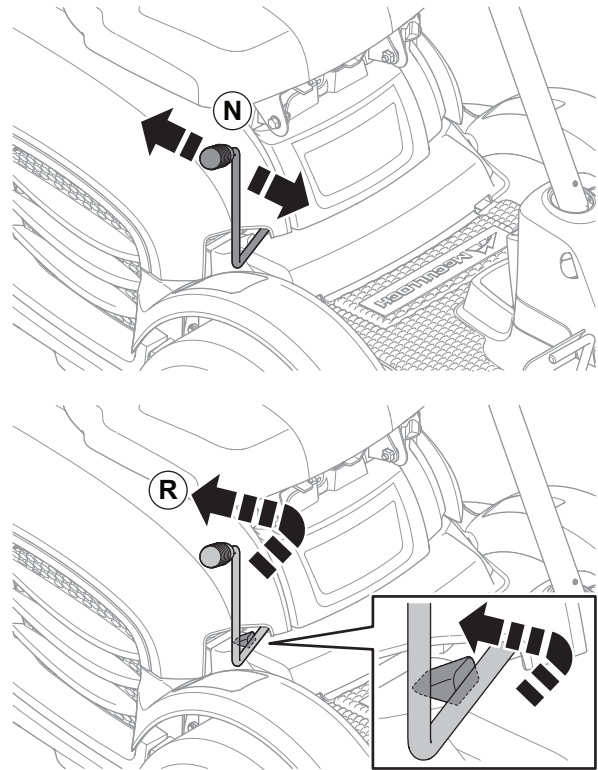

Løft, og træk håndtaget bagud for at bakke.

#### VIGTIGT:

Gearskift imellem de fremadgående gear må ikke foretages, mens maskinen er i bevægelse.

Motoren skal altid være koblet fra, når der gennemføres gearskift.

Stop maskinen, inden der skiftes imellem fremadgående gear og bakgear, da gearkassen ellers vil tage skade.

Gearkassen må aldrig tvinges i gear med magt. Hvis et gear ikke går i indgreb med det samme, skal du slippe koblingspedalen og træde den ned igen. Forsøg nu at vælge gearret igen.

# KØRSEL

## 4 M125-97FH

Træd forsigtigt en af pedalerne ned, indtil den ønskede hastighed er nået. Pedalen (1) bruges til forlænskørsel, mens pedalen (2) bruges til at bakke.

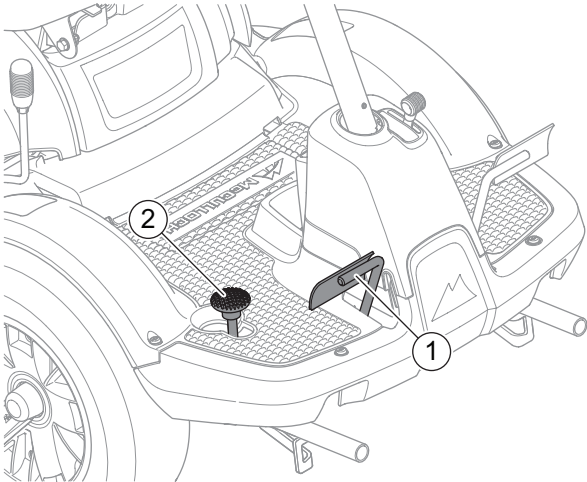

## 5 Vælg den nødvendige klippehøjde (1-5) ved hjælp af klippehøjdehåndtaget.

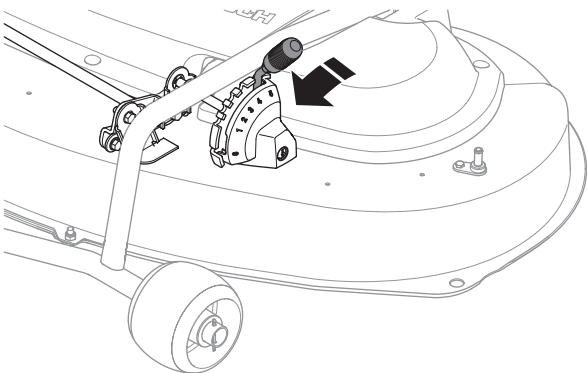

Med henblik på at opnå en ensartet klippehøjde er det vigtigt, at lufttrykket i fordækkene er ens. Se afsnittet "Tekniske data" for at få oplyst dæktryk.

## 6 Sænk klippedækket.

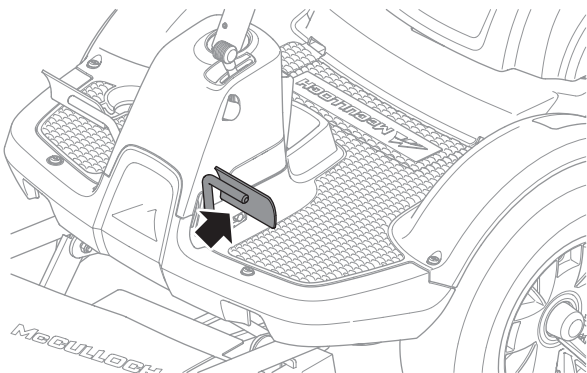

## 7 Start plæneklipperen ved først at frigøre håndtaget og derefter bevæge det fremad.

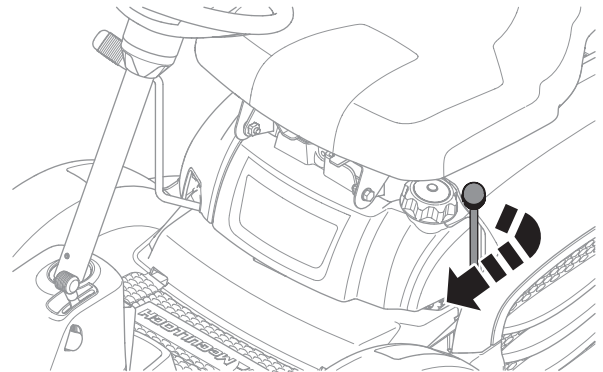

### VIGTIGT:

Drivremmens levetid forlænges betragteligt, hvis motoren kører ved lave omdrejningstal, når knivene kobles ind. Lad derfor være med at give fuld gas, før klippedækket er blevet flyttet til klippepositionen.

## Tips til slårbejdet

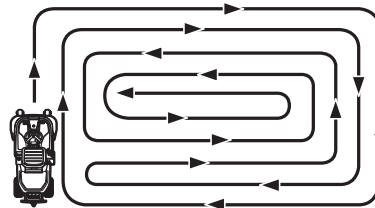

**ADVARSEL! Ryd plænen for sten og andre genstande, der kan blive kastet ud af knivene.**

- Find, og markér sten og andre faste genstande for at undgå kollisioner.
- Begynd med en stor klippehøjde, og reducer den, indtil der opnås tilfredsstillende klipperesultater.
- Klipperesultatet bliver bedst med det højeste tilladte motoromdrejningstal, se tekniske data, (knivene roterer hurtigt) og lav kørehastighed (rider-plæneklipperen bevæger sig langsomt). Hvis græsset ikke er for langt og tykt, kan kørehastigheden forøges, uden at det har væsentlig indvirkning på klipperesultatet.
- Plænen bliver flottest, hvis den slås regelmæssigt. Klipningen bliver mere ensartet, og afklippet bliver fordelt bedre på arealet. Den samlede klippetid bliver ikke længere, da der kan vælges højere hastigheder, uden at resultatet forringes.

# KØRSEL

- Undgå at slå våde græsplæner. Klipperesultatet bliver ringere, fordi hjulene synker ned i den bløde plæne.



**ADVARSEL!** Brug aldrig maskinen i terræn, der hælder mere end 10°. Slå opad og nedad på skrånninger, aldrig på tværs. Undgå pludselige retningsskift.

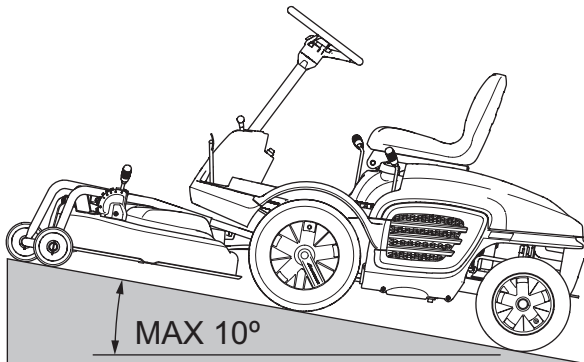

## Igangsætning på skrånninger, M105-97F

- 1 Træd parkeringsbremsepedalen ned.
- 2 Skub gashåndtaget til positionen svarende til fuld gas.
- 3 Kobl motoren fra, og vælg 1. gear.
- 4 Slip koblingspedalen gradvist.
- 5 Når motoren begynder at trække, skal parkeringsbremsen slækkes.

## Standning af motoren

Hvis motoren har været under hård belastning, er det bedst at lade den køre i tomgang i et minuts tid, så den kører ved normal arbejdstemperatur, når den standses. Undgå at lade motoren køre i tomgang i længere tidsrum, da det medfører risiko for tilsmudsning af tændrørene.

- 1 Afbryd drevet til knivene.

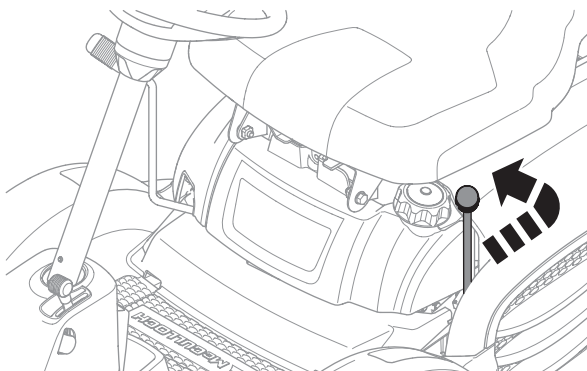

- 2 Løft klippedækket ved at træde løftepedalen ned og trykke på låseknappen.

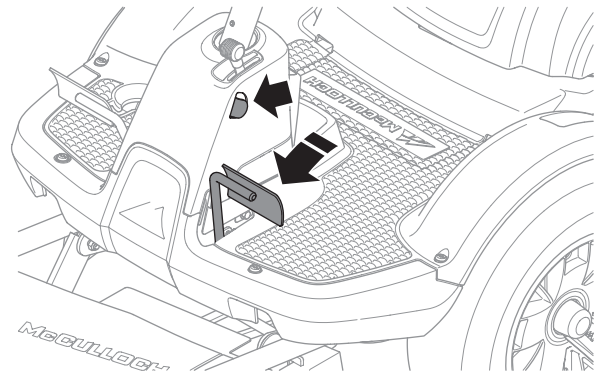

- 3 **För M105-97F** Træk gashåndtaget tilbage, og flyt gearstangen til positionen "N" – frigear. Drej tændingsnøglen til "STOP".  
**För M125-97FH** Træk gashåndtaget tilbage, og drej tændingsnøglen til "STOP".

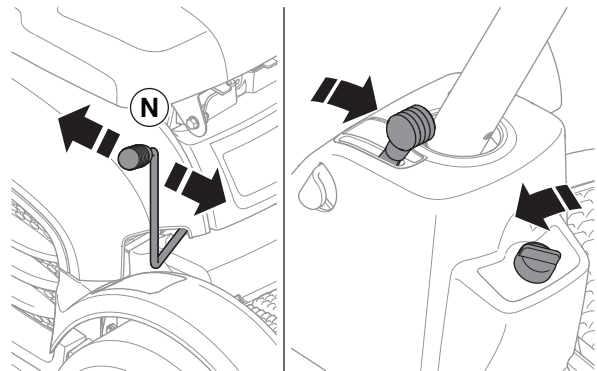

- 4 Når rider-plæneklipperen står stille, skal parkeringsbremsen aktiveres:

### M105-97F

- Træd parkeringsbremsepedalen ned (1).
- Tryk låseknappen (2) på ratstammen ind.- Slip bremsepedalen, mens knappen holdes trykket ind.

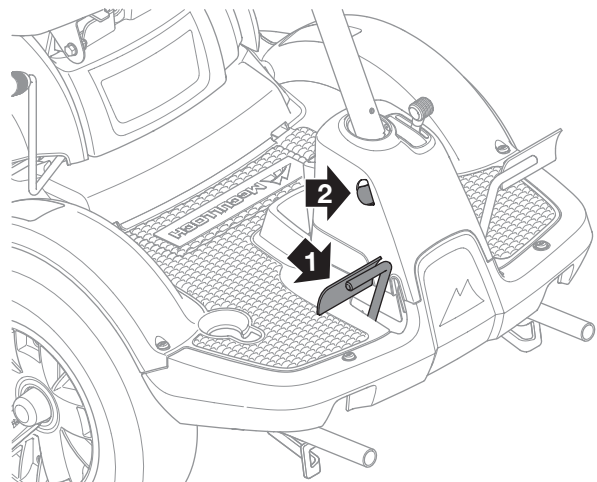

---

# KØRSEL

---

## M125-97FH:

- Skub parkeringsbremsen fremad.
- Hægt håndtaget på plads.

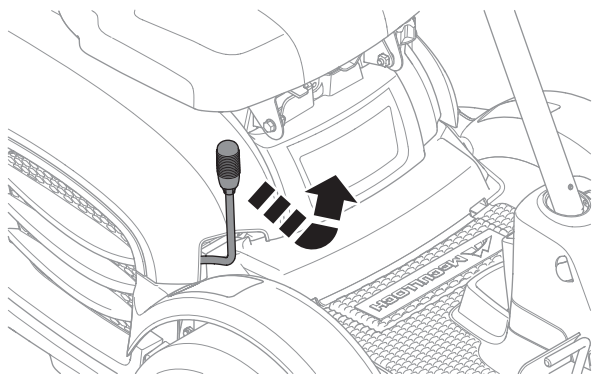



# VEDLIGEHOELDELSE

## Vedligeholdelsesskema

Nedenfor vises en oversigt over det vedligeholdelsesarbejde, der skal udføres på rider-plæneklipperen. Hvis et emne ikke er beskrevet i denne anvisning, skal du kontakte forhandleren.

Vedligeholdelse	Daglig vedligeholdelse før start	Mindst én gang om året	_Vedligeholdelsesinterval timer			
			25	50	100	200
Rengøring	X					
Efterse motorens oliestand	X					
Kontrollér motorens køleluftindtag	X					
Kontrollér styrewirerne	X					
Kontrollér bremsere	X					
Kontrollér batteriet	X					
Smør drivkæden, M105-97F	X					
Kontrollér sikkerhedssystemet.	X					
Kontrollér møtrikker og bolte	O					
Kontrollér for brændstof- og olielækager.	O					
Gør rent omkring lyddæmperen	O					
Udskift motorolien <sup>1)</sup>			X	X		
Udskift luftfilteret <sup>2)</sup>			X			
Kontrollér klippedækket			X			
Kontrollér lufttrykket i dækkene			X			
Smør led og aksler <sup>3)</sup>			X			
Kontrollér kileremmen			O			
Kontrollér, og juster gaskablet				X		
Udskift brændstoffilteret					O	
Udskift tændrøret					X	
Kontrollér brændstofslangen Udskift om nødvendigt <sup>4)</sup>		O				

<sup>1)</sup> Udskift første gang efter 8 timer. Hvis maskinen bruges under kraftig belastning eller ved høje omgivende temperaturer, skal olien udskiftes for hver 25 timer. <sup>2)</sup> Vedligeholdelse og udskiftning skal gennemføres oftere under støvede forhold. <sup>3)</sup> Rider-plæneklipperen skal smøres to gange om ugen ved daglig brug. <sup>4)</sup> Udføres af et godkendt serviceværksted.

X = Beskrevet i denne brugsanvisning

O = Ikke beskrevet i denne brugsanvisning



**ADVARSEL! Der må ikke udføres servicearbejder på motoren eller klippedækket, medmindre:**

**Motoren er standset.**

**Tændingsnøglen er fjernet.**

**Tændkablet er fjernet fra tændrøret.**

**Parkeringsbremsen er aktiveret.**

**Klippeudstyret er koblet fra.**

# VEDLIGEHOELSE

## Rengøring

Rengør maskinen umiddelbart efter brugen. Det er meget lettere at vaske græsafklippet af, inden det tørrer.



Olieholdigt snavs kan fjernes ved hjælp af koldaffedter. Påsprøjt et tyndt lag.

Skyl med normalt vandtryk. Brug ikke en højtryksrenser.

Ret ikke strålen imod elektriske komponenter eller lejer.

Skyl aldrig varme overflader som f.eks. motoren eller udstødningssystemet.

Spul den nederste del af klippedækket med vand, hver gang maskinen har været brugt.

- 1 Slut en vandslange til koblingen på klippeafdækningen.

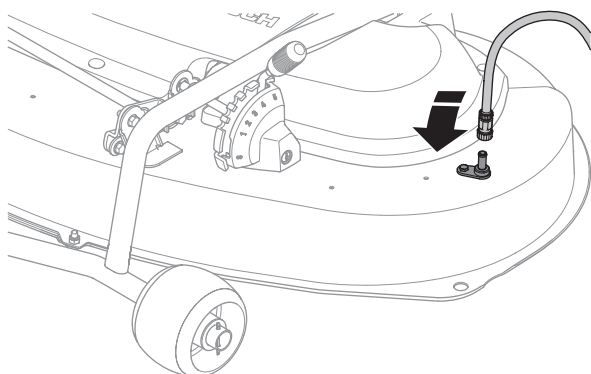

- 2 Start motoren, og lad knivene rotere et stykke tid. Vandet bliver sprøjtet omkring og skyller klippeafdækningen.

Det anbefales at starte motoren og lade plæneklipperen køre kortvarigt efter rengøringen, så eventuelt tilbageværende vand blæses væk.

Smør om nødvendigt maskinen efter rengøring. Udfør supplerende smøring, hvis lejerne har været udsat for affedter eller en vandstråle.

### VIGTIGT:

Undgå brug af højtryksrenser eller dampdrevet renseudstyr.

Der er risiko for, at der trænger vand ind i lejer og elektriske forbindelser. Det kan medføre korrosion, som vil resultere i driftsproblemer. Rengøringsmidler vil generelt forværre skadens omfang.

## Afmontering af riderplæneklipperens afdækninger

### Motorafdækning

Motoren bliver tilgængelig i forbindelse med servicearbejder, hvis motorafdækningen åbnes.

Vip sædet tilbage. Løsn skruerne, og klap afdækningen bagud.

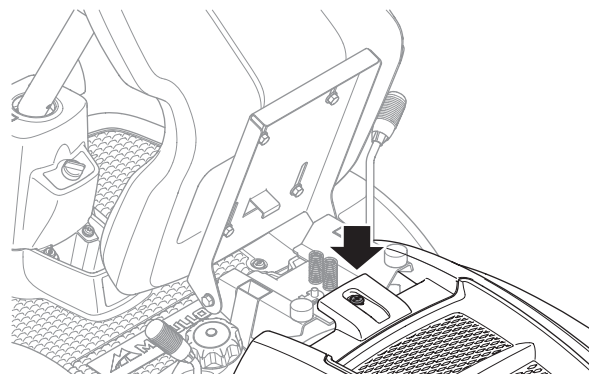

### Forreste afdækning

Løsn skruerne, og løft den forreste afdækning af.

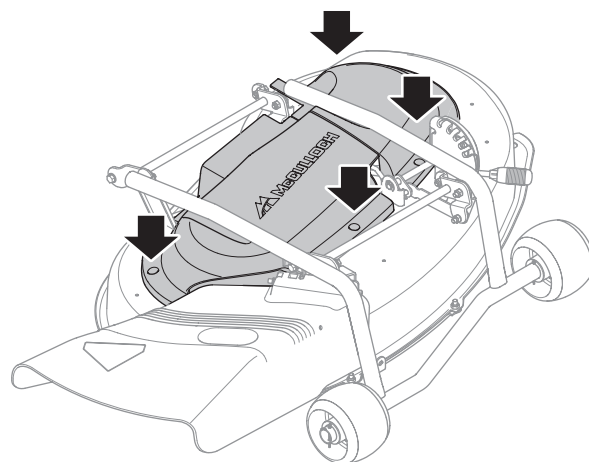

### Serviceafdækning

Løsn serviceafdækningen ved at stikke en skruetrækker ind i forkanten, og løft afdækningen af.

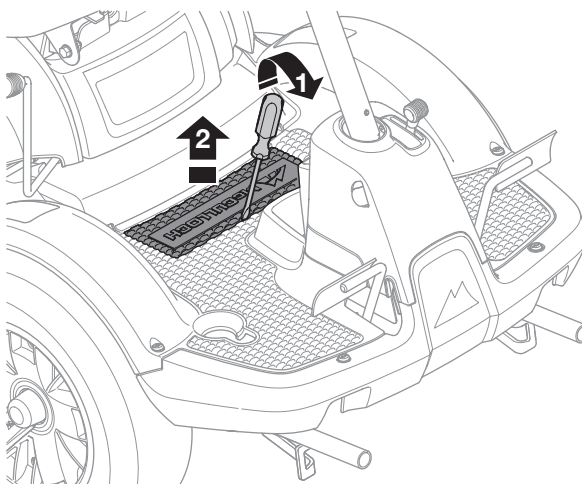

# VEDLIGEHOELSE

Når afdækningen skal på plads igen, skal den først bukkes og isættes i siderne. Derefter kan den bankes på plads.

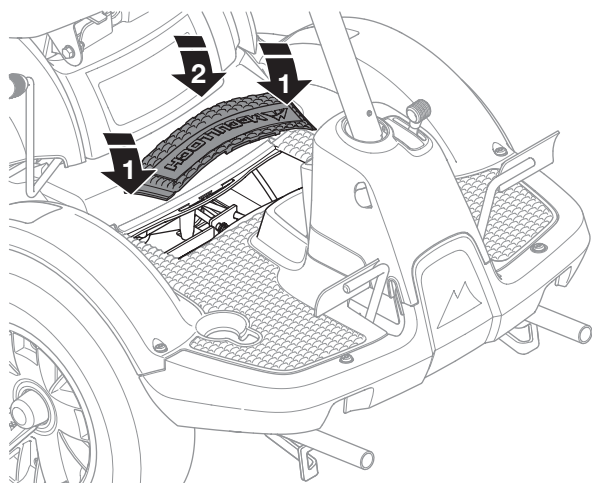

## Smøring af drivkæden, M105-97F

Kædesmøring udføres på følgende måde:

- 1 Fjern serviceafdækningen.

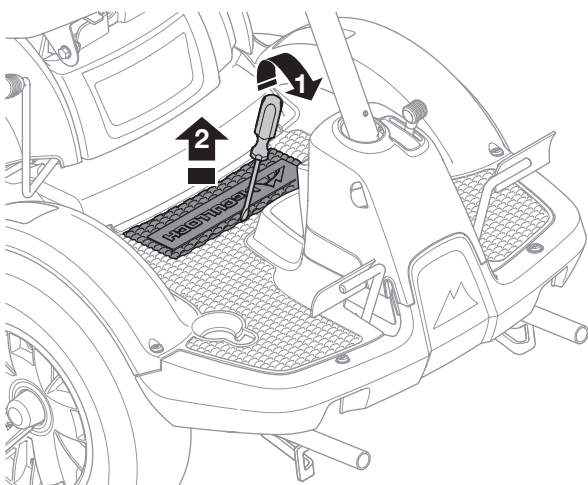

- 2 Smør drivkæden med motorolie eller anden olie af høj kvalitet. Dette skal gennemføres for hver 10. driftstime for at opretholde fuld funktionalitet og levetid.

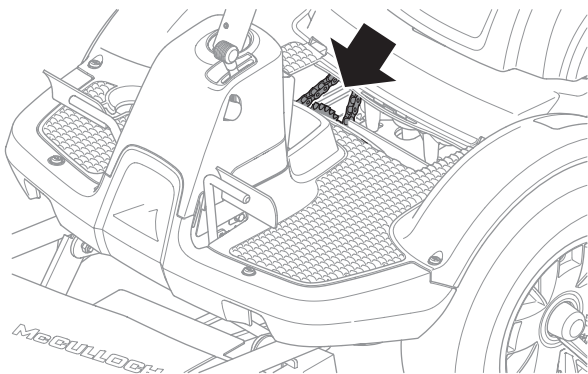

- 3 Sæt serviceafdækningen på plads igen.

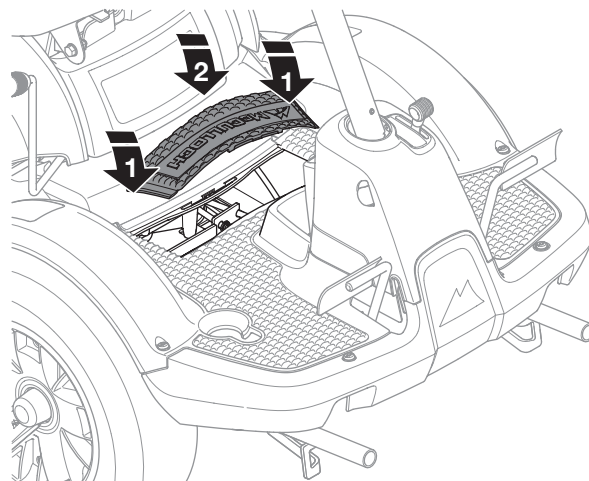

## Bremseeftersyn, M105-97F

Bremsen er en skivebremse, som er anbragt på gearkassen.

Kontrollér, at bremsen er justeret korrekt, ved at placere maskinen på en svag skråning nedad med koblingspedalen trådt ned og aktivere parkeringsbremsen. Når maskinen ikke længere kan stå stille, skal bremsen justeres. Dette skal udføres af en forhandler med serviceværksted.

## Justering af gaskablet

Det kan være nødvendigt at justere gaskablet, hvis motoren ikke reagerer som forventet under acceleration, hvis den ryger sort, eller hvis den ikke når det maksimale omdrejningstal. Dette skal udføres af en forhandler med serviceværksted.

## Udskiftning af luftfilter

Hvis motoren mangler trækraft eller ikke kører jævnt, er luftfilteret muligvis tilstoppet. Det er derfor vigtigt at udskifte luftfilteret regelmæssigt (serviceintervallerne fremgår under overskriften Vedligeholdelse/Vedligeholdelsesskema).

Udskiftning af luftfilteret udføres på følgende måde:

- 1 Åbn motorafdækningen.

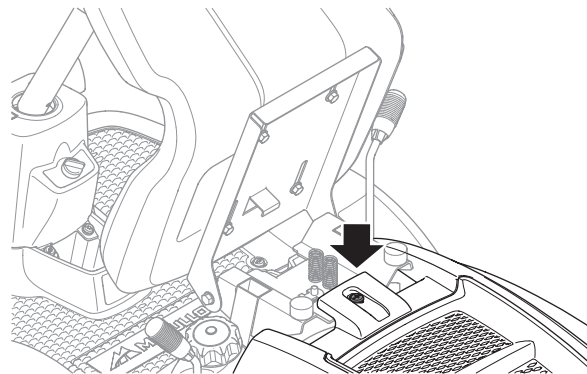



# VEDLIGEHOELDELSE

- 2 Løsn vingemøtrikkerne i luftfilterdækslet.

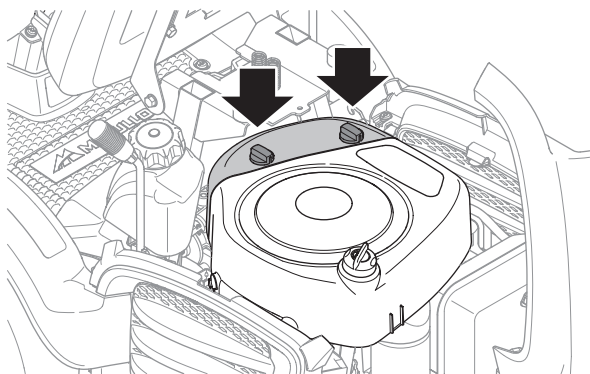

- 3 Fjern luftfilterdækslet.

- 4 Løft luftfilterindsatsen ud.

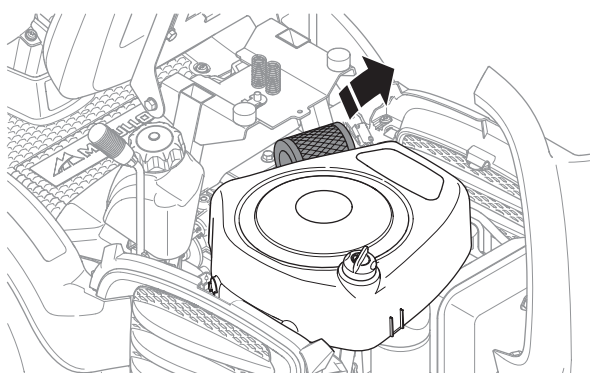

- 5 Udskift luftfilterindsatsen, hvis den er blokeret af støv.

## VIGTIGT:

Brug ikke trykluft til at rengøre papirfilteret.

Papirfilteret må ikke olieres. Det skal isættes tørt.

- 6 Rengør forsigtigt ventilatorhuset, så der ikke falder snavs ned i karburatoren.  
7 Isæt en ny luftfilterindsats.  
8 Monter luftfilterdækslet igen.

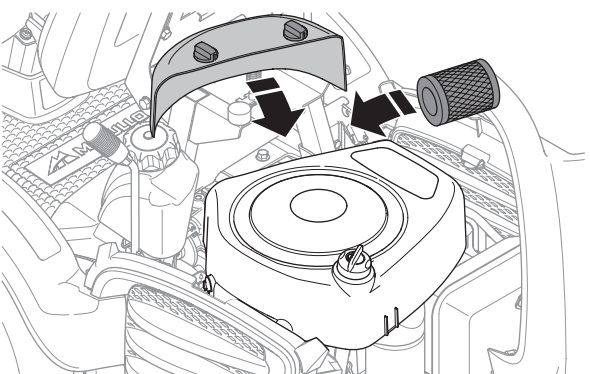

- 9 Luk motorafdækningen.

## Kontrol af dæktrykkene

Dæktrykket skal være 1 bar i alle hjulene.

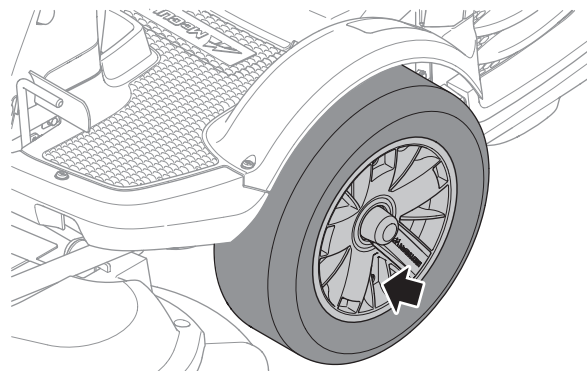

## VIGTIGT:

Forskellige lufttryk i forækkene vil få knivene til at slå græsset i uens højder.

## Tændingssystem

Motoren er udstyret med et elektronisk tændingssystem. Det er kun nødvendigt udføre vedligeholdelse på tændrørene.

Anbefalede tændrør fremgår af afsnittet "Tekniske data".

## VIGTIGT:

Brug af tændrør af en forkert type kan beskadige motoren.

## Udskiftning af tændrøret

- 1 Fjern tændrørskabelhætten, og gør rent omkring tændrøret.
- 2 Fjern tændrøret ved hjælp af en 5/8" (16 mm) tændrørstopnøgle.
- 3 Efterse tændrøret. Udskift tændrøret, hvis dets elektroder er brændte, eller hvis isoleringen er revnet eller beskadiget. Rengør tændrøret med en trådbørste, hvis det skal bruges igen.
- 4 Mål elektrodeafstanden ved hjælp af et søgerblad. Afstanden skal være 0,75 mm/ 0,030". Juster om nødvendigt ved at bøje sideelektroden.
- 5 Sæt tændrøret i ved at dreje det i med hånden, så gevindet ikke beskadiges.

## VIGTIGT:

Utilstrækkeligt spændte tændrør kan forårsage overophedning og beskadige motoren. For kraftig stramning af tændrøret kan beskadige gevindet i topstykket.

- 6 Når tændrøret berører sædet, skal det strammes ved hjælp af tændrørsnøglen. Stram tændrøret, så skiven trykkes sammen. Et brugt tændrør skal strammes 1/8 omdrejning fra kontaktpunktet med sædet. Et nyt tændrør skal drejes 1/4 omdrejning fra kontaktpunktet med sædet.

# VEDLIGEHOELDELSE

7 Sæt tændkabelhætten på plads igen.

## VIGTIGT:

Tørn ikke motoren, hvis tændrøret eller tændkablet er afmonteret.

## Sikringer

Hovedsikringen er placeret i en aftagelig holder ved batteriet under motorafdækningen.

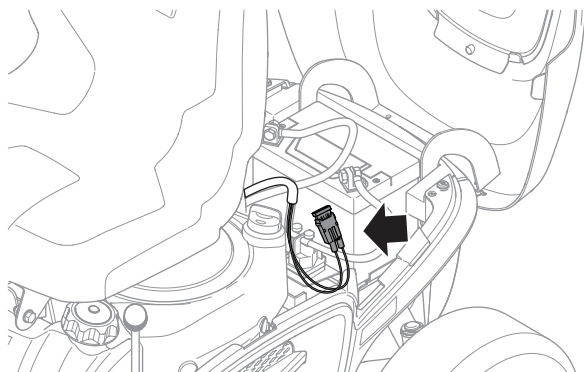

Type: Spadesikring, 15 A.

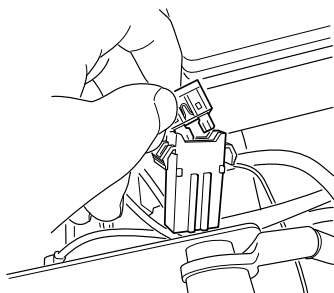

Benyt aldrig en anden sikringstype ved udskiftning.

An defekt sikring er ensbetydende med, at gennemgangen er brændt over. Træk sikringen ud af holderen for at udskifte den.

Sikringen har til formål at beskytte det elektriske system. Hvis den brænder over igen umiddelbart efter udskiftningen, skyldes det en kortslutning, som skal afhjælpes, inden maskinen kan tages i drift igen.

## Kontrol af sikkerhedssystemet

Rider-plæneklipperen er udstyret med et sikkerhedssystem, som forhindrer start og kørsel under følgende forhold.

Motoren må kun kunne starte, når følgende betingelser er til stede:

- Knive koblet fra, knivdrev ikke aktiveret.
- Parkeringsbremsen er aktiveret.

Det er ikke nødvendigt, at føreren sidder i sædet.

Kontrollér dagligt, at sikkerhedssystemerne fungerer, ved at forsøge at starte motoren i en situation, hvor en af betingelserne ikke er til stede. Sørg for at udbedre situationen, og prøv igen.

Kontrollér, at motoren går i stå, hvis du midlertidigt forlader førersædet, mens plæneklipperens knive er indkoblet.

## Kontrol af motorens køleluftindtag

Rengør luftindtagsgitteret i motorafdækningen bag førersædet.

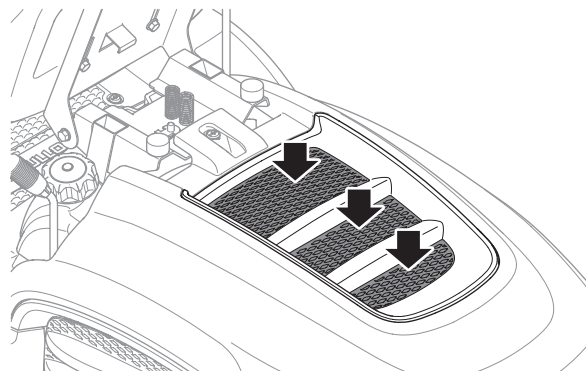

Åbn motorafdækningen.

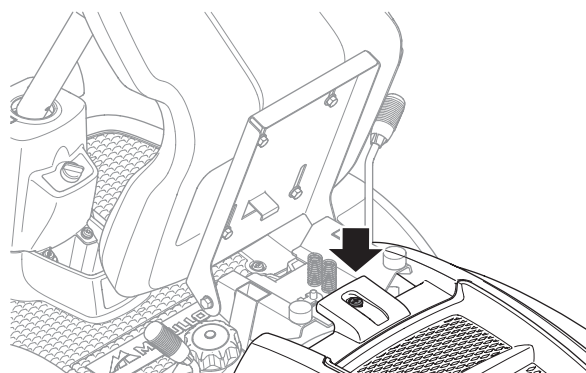

Kontrollér, at motorens køleluftindtag er frit for blade, græs og snavs.

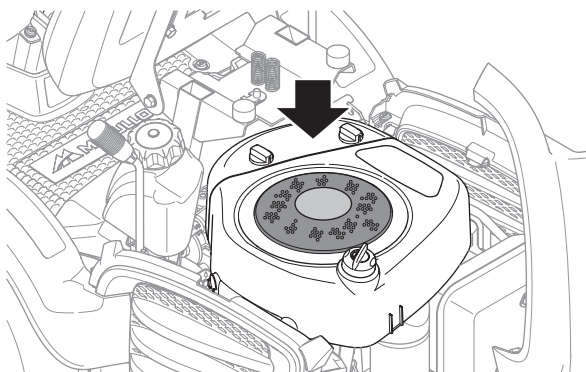

Hvis køleluftgitteret, luftkanalen eller køleluftindtaget er tilstoppet, hæmmes kølingen af motoren, hvilket kan beskadige motoren.



**ADVARSEL! Køleluftindtaget roterer, når motoren er i gang. Pas på fingrene.**

## Kontrol af knivene

Det er vigtigt, at knivene er ubeskadigede og velslebne, da det giver det bedste klipperesultat.

Kontrollér, at knivenes monteringsbolte er fastspændt. Fjern klippedækket. Se afsnittet "Afmontage af klippedækket".

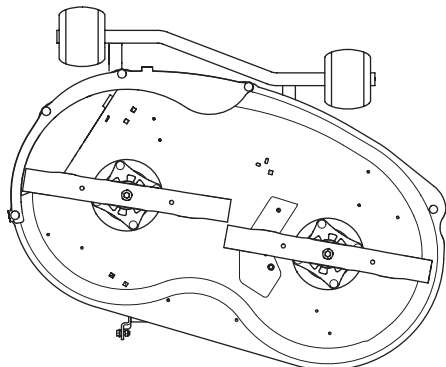

### VIGTIGT:

Udskiftning eller skærping af knivene må kun udføres af et godkendt serviceværksted.

Knivene skal afbalanceres, når de er blevet skærpet.

Beskadigede knive skal udskiftes efter kontakt med hindringer, som medfører nedbrud. Lad serviceværkstedet afgøre, om knivene kan repareres/skærpes eller skal kasseres.



**ADVARSEL!** Hvis knivene har revner, kan de, uanset om det skyldes mangelfuld reparation eller anden beskadigelse, knække under brugen. Risikoen øges, hvis knivene ikke er afbalanceret ordentligt.

# SMØRING

## Kontrol at motorens oliestand

Kontrollér oliestanden i motoren med rider-plæneklipperen stående vandret og motoren slukket.

Åbn motorafdækningen.

Løsn oliepinden, træk den op, og tør den ren.

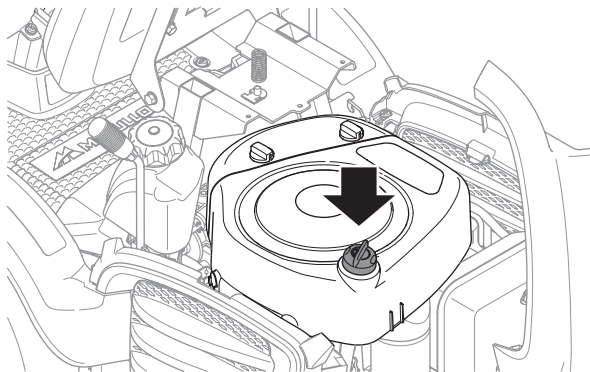

Oliepinden skal **skrues helt ned**

Træk oliepinden ud igen, og aflæs niveauet.

Oliestanden skal stå imellem markeringerne på oliepinden. Hvis niveauet nærmer sig den nederste markering, skal der efterfyldes olie op til den øverste markering på oliepinden.

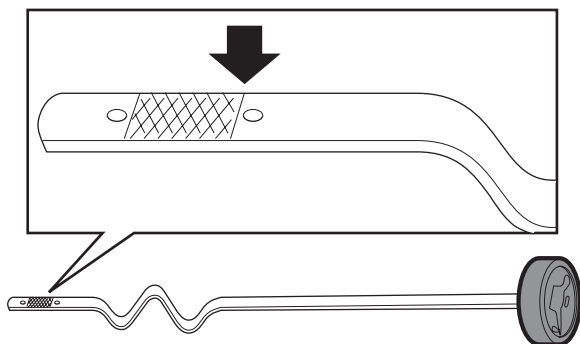

Olien påfyldes via hullet, som oliepinden skal sidde i.

Påfyld olie langsomt. Skru oliepinden i, og stram den korrekt, før motoren startes. Start motoren, og lad den køre i tomgang i ca. 30 sekunder. Sluk motoren. Vent 30 sekunder, og kontrollér oliestanden. Efterfyld om nødvendigt, så oliestanden kommer op på den øverste markering på oliepinden.

Olietyper fremgår af afsnittet "Tekniske data".

Bland ikke forskellige typer olie.

## Udskiftning af motorolie

Motorolien skal udskiftes efter de første 8 timers drift. Derefter skal den udskiftes for hver 50 timers drift.

Hvis maskinen bruges under kraftig belastning eller ved høje omgivende temperaturer, skal olien udskiftes for hver 25 timer.



**ADVARSEL! Motorolie kan være meget varm, hvis den aftømmes umiddelbart efter, at motoren er standset. Lad motoren køle lidt af først.**

- 1 Anbring en beholder under motorens venstre olieaftappingsprop.
- 2 Fjern oliepinden. Fjern olieaftappingsproppen fra venstre side af motoren.

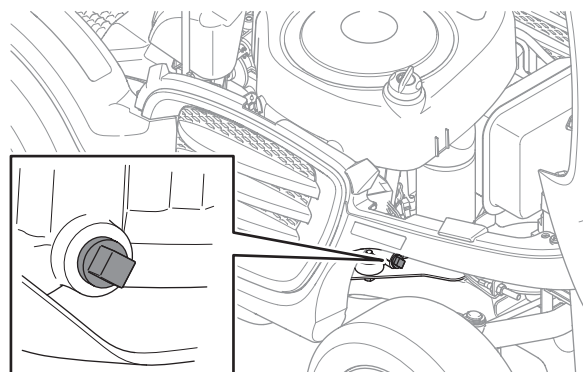

- 3 Lad olien løbe ned i beholderen.
- 4 Sæt aftappingsproppen i, og spænd den.
- 5 Påfyld olie op til markeringen "FULL (FULD)" på oliepinden. Olien påfyldes igennem boringen, som oliepinden sidder i. Nærmere oplysninger om påfyldning findes under Kontrol af motorens oliestand.

Motoren rummer 1,5 liter (1,6 USqt), hvis oliefilteret ikke udskiftes, og 1,7 liter (1,8 USqt) olie, hvis oliefilteret udskiftes.

- 6 Kør motoren varm, og kontrollér derefter, at der ikke forekommer olielækager omkring olieproppen.

### VIGTIGT:

Brugt motorolie er sundhedsskadeligt og må ikke bortskaffes på jorden eller i naturen; olie skal altid bortskaffes på et værksted eller en godkendt miljøstation.

Undgå kontakt med huden; vask med sæbe og vand i tilfælde af spild.

---

# FEJLSØGNINGSOVERSIGT

---

## Fejlsøgningstabel

Problem	Årsag
Motoren vil ikke starte	Se afsnittet "Kontrol af sikkerhedssystemet", hvis betjeningslementerne står i forkerte positioner Tom brændstoftank Defekte tændrør Defekte tændrørstilslutninger eller forbyttede kabler Snavs i karburator eller brændstofledning Starteren tørner ikke motoren Dårligt eller gammelt brændstof i brændstoftanken Forkert brændstof i brændstoftanken
Starteren tørner ikke motoren	Afladt batteri Dårlig kontakt imellem kablet og batteriet Hovedsikring brændt over. Sikringen sidder foran batteriet under batteriafdækningen. Defekt tændingskontakt Defekt startermotor
Motoren går ujævnt	Defekt tændrør Forkert karburatorindstilling Tilstoppet luftfilter Blokeret brændstoftankudluftning Forkert tændingsindstilling Snavs i karburator eller brændstofledning Gashåndtaget i chokerpositionen
Motoren forekommer svag	Tilstoppet luftfilter Defekt tændrør Snavs i karburator eller brændstofledning Forkert karburatorindstilling Gashåndtaget i chokerpositionen
Motoren bliver for varm	Motor overbelastet Luftindgangsåbningen eller køleribberne er blokeret Beskadiget ventilator For lidt eller ingen olie i motoren Defekt tændrør
Batteriet lades ikke	Én eller flere defekte battericeller Dårlig kontakt på batteripolernes kabeltilslutninger
Rider-plæneklipperen vibrerer	Knivene er løse En eller flere knive har ubalance på grund af beskadigelse eller dårlig afbalancering efter skærping
Uensartede klipperesultater	Knivene er sløve Højt eller vådt græs Græsophobning under afdækningen Uens lufttryk i dækkene i højre og venstre side Kørehastigheden er for høj Motoromdrejningstallet er for lavt Drivremmen glider



# Opbevaring

## Vinteropbevaring

Når sæsonen er slut (eller hvis rider-plæneklipperen ikke skal bruges i mere end 30 dage), skal maskinen gøres klar til opbevaring. Brændstof, som får lov at stå i længere tid (30 dage eller længere), kan danne klæbende bundfald, som kan tilstoppe karburator og forstyrre motorfunktionen.

Brændstofstabilisator er et acceptabelt alternativ, som forhindrer dannelse af klæbrigt bundfald under opbevaring. Hvis der benyttes alkylatbenzin, er stabilisatorer overflødige, da denne form for benzin er stabil. Du bør imidlertid undgå at skifte imellem almindelig benzin og alkylatbenzin, idet følsomme gummibestanddele kan blive hårde. Tilsæt stabilisator til brændstoffet i tanken eller opbevaringsbeholderen. Brug altid det blandingsforhold, der specificeres af producenten af stabilisatoren. Lad motoren køre i mindst 10 minutter efter tilførsel af stabilisator, så stoffet når frem til karburatoren. Tøm ikke brændstoftanken og karburatoren, hvis du har tilført stabilisator.



**ADVARSEL! Anbring aldrig en motor med brændstof i tanken indendørs eller et sted med dårlig ventilation, hvor brændstofdampe kan komme i kontakt med åben ild, gnister eller pilotlys i f.eks. et fyr, en varmtvandsbeholder, en tørretumbler osv. Udvis forsigtighed ved håndtering af brændstof. Det er særdeles letantændeligt, og uforsigtig anvendelse kan føre til alvorlig person- og tingskade. Tøm brændstoffet i en godkendt beholder udendørs og på sikker afstand af åben ild. Brug ikke benzin til rengøring. Brug i stedet affedningsmidler og varmt vand.**

Gør rider-plæneklipperen klar til opbevaring på følgende måde:

- 1 Rengør rider-plæneklipperen omhyggeligt, især under klippedækket. Reparer lakskader for at forhindre rustdannelse.
- 2 Efterse rider-plæneklipperen for slidte eller beskadigede dele, og spænd skruer og møtrikker, som måtte have løsnet sig.
- 3 Udskift motorolien; bortskaf spildolien korrekt.
- 4 Tøm brændstoftanken. Start motoren, og lad den køre, så brændstoffet i karburatoren forbruges.
- 5 Fjern tændrørene, og hæld ca. en spiseskefuld motorolie i hver enkelt cylinder. Tørn motoren, så olien fordeles, og sæt tændrørene i igen.
- 6 Smør alle smørenipler, samlinger og aksler.
- 7 Fjern batteriet. Rengør, oplad, og opbevar på et køligt sted.
- 8 Opbevar rider-plæneklipperen på et rent og tørt sted, og tildæk den for at opnå ekstra beskyttelse.

## Beskyttelse

Der fås et dækket til beskyttelse af maskinen under opbevaring eller transport. Kontakt forhandleren for at få en demonstration.

## Service

Lavsæsonen er det bedste tidspunkt at udføre service- eller renoveringsarbejdet på maskinen på, så det sikres, at den er i topform og fungerer korrekt i højsæsonen.

Ved bestilling af reservedele skal rider-plæneklipperens købsår, model, type og serienummer angives.

Brug altid originale reservedele.

Et årligt eftersyn eller justering hos en godkendt, serviceudførende forhandler er en god sikkerhed for, at maskinen kører bedst muligt i den kommende sæson.

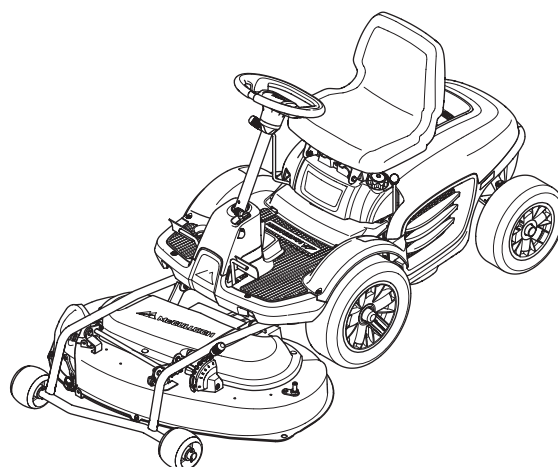

# TEKNISKE DATA

## Tekniske data

	M105-97F	M125-97FH
<b>Dimensioner</b>		
Længde uden klippedæk, mm/ft	1.446/4,74	1.446/4,74
Længde med klippedæk, mm/ft	2.057,5/6,75	2.057,5/6,75
Bredde uden klippedæk, mm/ft	805/2,56	805/2,56
Bredde med klippedæk, mm/ft	1.029/3,38	1.029/3,38
Højde, mm/ft	1.065/3,49	1.065/3,49
Driftsklar vægt med klippedæk, kg/lb	190/419	190/419
Afselafstand, mm/ft	799/2,62	799/2,62
Dækstørrelse, for	16*6,00-10	16*6,00-10
Dækstørrelse, bag	13*5,00-8	13*5,00-8
Luftryk for - bag, kPa/bar/PSI	100/1,0/14,5	100/1,0/14,5
<b>Motor</b>		
Mærke/model	Briggs & Stratton/3105	Briggs & Stratton/3125
Nominal motoreffekt, kW (se note 1)	6,6	6,5
Slagvolumen, cm <sup>3</sup> /cu. in	344/21	344/21
Maks. motoromdrejningstal, o/min.	2900 ± 100	2900 ± 100
Brændstof, min. oktantal blyfri	85 MON / 95 RON	85 MON / 95 RON
Brændstofftankvolumen, liter	3,3	3,3
Olie, klasse SJ-CF	SAE 5W/30 eller SAE 10W/30	SAE 5W/30 eller SAE 10W/30
Olietankkapacitet, liter/USqt	1,4/1,5	1,4/1,5
Start	Elektrisk start	Elektrisk start
<b>Elektrisk system</b>		
Type	12 V, negativ stel	12 V, negativ stel
Batteri	12 V, 18 Ah	12 V, 18 Ah
Tændrør	Champion QC12YC	Champion QC12YC
Elektrodeafstand, mm/tomme	0,75/0,030	0,75/0,030
Hovedsikring	Spadesikring, 15 A.	Spadesikring, 15 A.
<b>Støjmissioner og klippebredde (se note 2)</b>		
Lydeffektniveau, målt i dB(A)	98	99
Lydeffektniveau, garanteret dB(A)	99	99
Klippebredde, cm/tomme	97/38	97/38
<b>Støjniveauer (se note 3)</b>		
Lydtrykniveau ved operatørens øre, dB(A)	84	85
<b>Vibrationsniveauer (se note 4)</b>		
Vibrationsniveau i rattet, m/s <sup>2</sup> .	4,8	4,8
Vibrationsniveau i sædet, m/s <sup>2</sup>	0,7	0,7
<b>Transmission</b>		
Producent	Topec T7000	Tuff Torq T36N
Olie, klasse SF-CC	SAE 80W/90	SAE 10W/30
Antal fremadgående gear	3	-
Antal bakgear	1	-
Fremadgående hastighed, km/t.	0-8	0-7,5
Bakhastighed, km/t	0-4	0-7,5
<b>Klippedæk</b>		
Type	Biokit	Biokit
Klippehøjder, 5 positioner, mm/tomme	25-70/0,98-2,76	25-70/0,98-2,76
Knivdiameter, mm/tomme	491/19,33	491/19,33

Note: 1: Motorens effektangivelse er den gennemsnitlige nettoeffekt (ved det anførte omdrejningstal) for en typisk produktionsmodel af motoren målt iht. SAE-standarden J1349/ISO1585. Masseproducerede motorer kan afvige fra denne værdi. Den faktiske effekt på motoren, som monteres i den færdige maskine, vil afhænge af driftshastigheden, miljøhensyn og andre værdier.

Note: 2: Emission af støj til omgivelserne målt som lydeffekt ( $L_{wa}$ ) i henhold til EU-direktiv 2000/14/EF.

Note: 3: Lydtrykniveau iht. EN 836. Rapporterede data for lydtrykniveau har en typisk statistisk spredning (standardafvigelse) på 1,2 dB (A).

Note: 4: Vibrationsniveau iht. EN 836. Rapporterede data for vibrationsniveau har en typisk statistisk spredning (standardafvigelse) på 0,2 m/s<sup>2</sup> (rat) og 0,8 m/s<sup>2</sup> (sæde).

# TEKNISKE DATA

**VIGTIGT:**

Når produktet er udtjent og ikke længere kan bruges, bør det returneres til forhandleren eller en anden bemyndiget instans med henblik på genanvendelse.

**VIGTIGT:**

Med henblik på løbende forbedringer af produkterne kan specifikationer og design ændres uden varsel. Vær opmærksom på, at der ikke kan afledes nogen form for retlige krav af oplysningerne i denne vejledning. Brug kun originale reservedele ved reparation. Brug af andre reservedele vil tilsidesætte garantien.

## EU-overensstemmelseserklæring (Gælder kun Europa)

Husqvarna AB, SE-561 82 Huskvarna, Sverige, tlf.: +46-36-146500, erklærer hermed under eneansvar, at rider-plæneklipperne **McCulloch M105-97F og M125-97FH** fra serienummer år 2012 og fremefter (året står i klartekst på typeskiltet med et efterfølgende serienummer) opfylder forskrifterne i RÅDETS DIREKTIV:

af den 17. maj 2006 "angående maskiner" **2006/42/EC**

af den 15. december 2004 "angående elektromagnetisk kompatibilitet" **2004/108/EC**.

af 8. maj 2000 "angående emission af støj til omgivelserne" **2000/14/EC**.

Oplysninger om støjafgivelse og klippebredde, se Tekniske data

Følgende harmoniserede standarder har fundet anvendelse: **EN ISO 12100-2, EN-836**.

**0404, SMP Svensk Maskinprovning AB**, Fyrisborgsgatan 3, SE-754 50 Uppsala, Sverige har udstedt rapporter vedrørende opfyldelse af bestemmelserne i bilag VI til RÅDETS DIREKTIV af 8. maj 2000 "angående støjemission i miljøet" 2000/14/EF.

Certifikaterne har nummer: **01/901/159** – M105-97F, **01/901/160** – M125-97FH.

Huskvarna, 29 December 2011



Claes Losdahl, udviklingschef/haveprodukter (autoriseret repræsentant for Husqvarna AB og ansvarlig for teknisk dokumentation)









**Originale instruktioner  
115 45 58-06**



**2011-01-05**