



#### Руководство по эксплуатации

Внимательно прочитайте эти инструкции, Вы должны знать и понимать их перед тем, как приступить к работе с машиной.

#### Kasutusjuhend

Enne selle masina kasutamist lugege palun juhised tähelepanelikult läbi ja veenduge, et saite neist aru.

# MRT6

#### Naudojimo instrukcija

Prašome atydžiai perskaityti šią naudojimo instrukciją ir, prieš naudojant įrangą, įsitikinkite, kad esate viską supratę.

#### Lietošanas instrukcijas

Lūdzam uzmanīgi izlasīt šīs instrukcijas, lai jūs tās izprastu, pirms sākat lietot mašīnu.



**Baltic**

#### Упътване за употреба

Моля, прочетете внимателно инструкциите и се убедете, че сте ги разбрали преди да започнете работа с машината.

#### Manual de utilizare

Înainte de utilizarea acestei mașini, vă rugăm să citiți cu atenție aceste instrucțiuni și să vă asigurați că le-ați înțeles.

Original Instructions in English, all others are translations.

<b>1</b>	Правила техники безопасности. Ohutusnõuded. Saugumo taisyklēs. _____	Drošības noteikumi. Указания за безопасност . Reguli de securitate. _____	<b>4</b>
<b>2</b>	Сборка. Kokkurānek. Montāžas. _____	Montēšana. Сглобявяне. Montarea. _____	<b>7</b>
<b>3</b>	Пуск и эксплуатация. Kāivītamīne ja tōō. Pasīruošīmas darbui ir naudojīmas. _____	Leslēgšana un ekspluatācija. Включване и работа. Punerea în funcțiune și operarea. _____	<b>14</b>
<b>4</b>	Техническое обслуживание. Hooldus. Techninē priežiūra. _____	Аркоре. Поддръжка. Întreținerea. _____	<b>36</b>
<b>5</b>	Регулировки и ремонт. Remont ja reguleerimīne. Remontas ir reguliavimas. _____	Labošana un regulēšana. Поправка и регулиране. Reparațiile și reglajele. _____	<b>46</b>
<b>6</b>	Устранение неисправностей. Vea otsing. Gedimū pašalinimas. _____	Traulcējumu meklēšana. Отстраняване на проблем. Depanarea. _____	<b>55</b>
<b>7</b>	Технические данные. Tehnilised andmed. Techniniai duomenys. _____	Tehniskā informācija. Technické údaje. Date tehnice. _____	<b>58</b>

Мы оставляем за собой право вносить изменения без предварительного уведомления.

Jātame endale õiguse teha muutusi ilma sellest ette teatamata.

Mes pasīliekame sau teisē atlikti pakeitimus be īšankstiniū pranešimū.

Mēs paturam tiesības izdarīt izmaiņas bez iepriekšēja brīdinājuma.

Запазваме правото си на промени без предварително известие.

Ne rezervām dreptul de a face modificări fără o notificare prealabilă.

Original Instructions in English, all others are translations.

## RU 1. ПРАВИЛА ТЕХНИКИ БЕЗОПАСНОСТИ

### ОБУЧЕНИЕ

- Внимательно прочитайте инструкции. Вы должны ознакомиться с органами управления и иметь представление о надлежащем использовании оборудования.
- Никогда не разрешайте использовать машину детям и лицам, которые не ознакомлены с инструкциями. Законодательство страны может ограничить возраст пользователя.
- Никогда не работайте с машиной, если рядом находятся посторонние лица, особенно дети и домашние животные.
- Помните, что владелец или пользователь машины несет ответственность за ущерб, нанесенный третьим лицам или их имуществу.

### ПОДГОТОВКА

- При работе с машиной всегда одевайте прочную обувь и длинные брюки. Нельзя работать с оборудованием босиком или в открытых сандалиях.
- Тщательно проверьте участок работы и удалите все предметы, которые могут быть отброшены машиной на расстояние.

**ОСТОРОЖНО:** Бензин – это легковоспламеняющаяся жидкость:

- храните топливо в специально предназначенных для этой цели емкостях;
  - заправляйте топливо только на открытом воздухе и не курите при заправке;
  - заливайте топливо при выключенном двигателе. Нельзя снимать крышку топливного бака и заливать топливо при работающем или при горячем двигателе;
  - в случае пролития бензина не запускайте двигатель: удалите машину с места пролития бензина и избегайте образования каких-либо источников воспламенения до тех пор, пока пары бензина не рассеются;
  - прочно закрутите пробки всех топливных баков и емкостей.
- Замените неисправные глушители.
  - Каждый раз перед использованием проводите визуальную проверку оборудования на предмет повреждений. Заменяйте изношенные или поврежденные компоненты и болты попарно в целях сохранения баланса.

### ЭКСПЛУАТАЦИЯ

- Не включайте двигатель в закрытом помещении, где возможно скопление опасного угарного газа.
- Не изменяйте уставку регулятора хода двигателя, не работайте в режиме повышенных оборотов.
- Работайте только при дневном свете или при хорошем искусственном освещении.
- На склонах ноги ставьте устойчиво.
- Перемещайтесь в темпе шага, никогда не бегите.
- В случае ротационных машин на колесах перемещайтесь вдоль поверхности склона, никогда вверх и вниз.
- Будьте особо осторожны, если Вы меняете направление движения на склоне.
- Не работайте на слишком крутых склонах.
- Будьте особо осторожны, когда Вы поворачиваете машину или тяните ее на себя.
- Никогда не включайте двигатель в помещении; выхлопные газы представляют опасность.
- Запускайте двигатель осторожно, соблюдая инструкции. Держите ноги как можно дальше от инструмента.
- Не подносите руки или ноги к вращающимся частям или под них.
- Никогда не поднимайте и не транспортируйте машину при работающем двигателе.
- Выключите двигатель:
  - каждый раз, когда вы оставляете газонокосилку без присмотра.
- При выключении двигателя необходимо уменьшить регулировку дросселя и, если двигатель оснащен отсечным клапаном, выключить подачу топлива по завершении работы.

### ТЕХОБСЛУЖИВАНИЕ И ХРАНЕНИЕ

- Для обеспечения безопасных условий работы все гайки, болты и винты должны быть надежно затянуты.
- Запрещается хранить оборудование с бензином в баке в помещении, где газы могут достичь открытого пламени или искр.
- Дождитесь охлаждения двигателя перед хранением в любом закрытом помещении.
- Чтобы снизить риск возгорания, двигатель, глушитель, батарейный отсек и место хранения бензина должны быть чистыми от травы, листьев и излишнего количества смазочных материалов.
- В целях обеспечения безопасности проводите замену изношенных или поврежденных частей.
- Если необходимо слить топливо из топливного бака, проводите эту операцию на открытом воздухе.

## EE 1. OHUTUSNÕUDED

### ÜLDIST

- Lugege juhised tähelepanelikult läbi. Tutvuge juhtseadiste ja masina õige kasutamisega;
- Ärge lubage kunagi kasutada masinat lastel või isikutel, kes ei tunne kasutusjuhiseid. Kohalike määrustega võidakse reguleerida kasutaja vanust.
- Ärge kunagi töötage, kui läheduses on kõrvalisi isikuid, eriti lapsi ja lemmikloomi.
- Pidage meeles, et inimene, kes niidukiga töötab, vastutab teistele inimestele põhjustatud õnnetuste või õnnetusohu või vara kahjustamise eest.

### ETTEVALMISTUS

- Kandke töötades alati tugevaid jalatseid ja pikki pükse. Ärge töötage masinaga paljajalu ega lahtistes sandaalides.
- Enne masina kasutamist kontrollige põhjalikult tööpiirkonda ja eemaldage kõik esemed, mis võivad niidukilt saadud lõõgist õhku paiskuda.

**HOIATUS:** Bensin on väga kergesti süttiv:

- Hoidke bensiini ainult selleks ettenähtud anumates;
  - tankige ainult värskes õhus ning ärge suitsetage seejuures;
  - Lisage bensiini enne mootori käivitamist. Ärge kunagi eemaldage kütusepaagi korki ega lisage kütust, kui mootor töötab või on kuum;
  - Kui bensiini läks maha, ärge proovige mootorit käivitada, vaid viige masin antud piirkonnast eemale ja vältige sädemete tekitamist, kuni bensiinaurud on hajunud;
  - Sulgege kõigi paakide korgid korralikult.
- Asendage vigased summutid.
  - Enne kasutamist kontrollige alati visuaalselt, kas instrumendid ei ole kulunud või vigastatud. Asendage kulunud või vigastatud elemendid ja poldid, et säilitada tasakaalu

### TÖÖTAMINE

- Ärge pange mootorit tööle väikeses ruumis, kuhu võivad koguneda ohtlikud vingugaasi aurud.
- Ärge muutke mootori regulaatori seadeid ega koormake mootorit üle.
- Töötage ainult päevavalguses või hea kunstliku valgusega.
- Kallakutel töötades jälgige tasakaalu.
- Kõndige, ärge kunagi jookske.
- Kasutades ratastega rootormasinat, töötage piki kallakuid, mitte üles-alla.
- Kallakutel suunda muutes olge äärmiselt ettevaatlik.
- Ärge töötage liiga järskul kallakutel.
- Olge äärmiselt ettevaatlik, kui pöörate masinat ümber või enda poole.
- Ärge laske mootoril siseruumides töötada; heitgaasid on ohtlikud.
- Käivitage mootor ettevaatlikult vastavalt juhenditele; jälgige, et jalad oleksid tööriista(de)st eemal.
- Käsi või jalgu ei tohi asetada pöörlevate osade lähedale või alla.
- Ärge kunagi tõstke ega kandke töötava mootoriga masinat.
- Seisake mootor:
  - kui lahkute masina juurest ning enne tankimist.
- Mootori seiskumise ajal vähendage gaasikangi seadet. Kui mootor on varustatud seiskumisventiiliga, keerake kütus pärast töö lõppu kinni.

### HOOLDUS JA HOIUSTAMINE

- Keerake kõik mutrid, poldid ja kruvid korralikult kinni, et masinaga töötamine oleks ohutu.
- Ärge kunagi hoiustage masinat, mille kütusepaagis on bensiini, hoones, kus bensiinaurud võivad kokku puutuda lahtise tule või sädemetega.
- Laske mootoril jahtuda enne masina hoiustamist kinnises ruumis.
- Tuleohutuse vähendamiseks hoidke mootor, summuti, akupesa ja bensiinipaak puhas vegetatiivsest materjalist ja liigest õlist.
- Asendage kulunud või vigastatud osad.
- Kütusepaaki tuleb tühjendada vabas õhus.

LT

## 1. SAUGUMO TAISYKLĖS

### APMOKYMAS

- Atidžiai perskaitykite naudojimo instrukciją. Įsidėmėkite apie valdymą ir teisingą įrangos naudojimą.
- Niekada neleiskite naudoti įrangą vaikams arba žmonėms, kurie nėra susipažinę su naudojimosi instrukcijomis. Atsižvelgiant į vietinias aplinkybes, vartotojo amžius gali būti apribotas.
- Niekada nedirbkite su įranga kai šalia yra vaikai arba gyvūnai.
- Atsiminkite, kad vartotojas yra atsakingas už nelaimingus atsitikimus arba pavojų, kas grėsia kitiems žmonėms arba jų turtui.

### PASIRUOŠIMAS DARBUI

- Dirbdami su įranga visados dėvėkite uždara avalynę ir ilgas kelnes. N nedirbkite su įranga būdami basomis kojomis arba avėdami atvirą avalynę.
- Kaip reikiant patikrinkite plotą, kur naudosite įrangą, ir pašalinkite visus trukdančius daiktus.

### ĮSPEJIMAS – benzinas yra lengvai užsiliepsnojantis skystis:

- laikykite degalus specialiai tam skirtuose rezervuaruose.
- pilkite degalus į baką tiksliai po atviru dangumi ir tuo metu jokiū būdu nerūkykite.
- pilkite degalus prieš variklio užvedimą. Niekada neuimkite degalų bako dangtį arba nepilkite benzinau kai variklis dirba arba kol variklis yra užkaitęs.
- jeigu benzinas išsilieja, nemėginkite užvesti variklį, bet pergabinkite įrangą toliau nuo išsiliejimo vietos ir pasistenkite išvengti užsidegimo pavojaus iki benzino garai išsisklaidys.
- pakeisdami visus degalų bakelių ir konteinerių dangčius, tuos kietai užsukite.
- Pakeiskite sugedusius duslintuvus.
- Prieš įrangos naudojimą visada vizualiai patikrinkite, ar įrangos detalės nėra nudilusios arba sugedusios. Pakeiskite nudilusius arba sugadintus elementus ir varžtų kompleksą, kad įrangą išsilaikytų pusiausviroje.

### NAUDOJIMAS

- N nedirbkite su įranga uždaroje patalpoje, kur gali susikaupti pavojingi anglies monoksido garai.
- Nekeiskite savavališkai įrangos reguliavimą ir nedirbkite per dideliu greičiu.
- Dirbkite tiksliai dienos šviesoje arba prie geros dirbtinės šviesos.
- Dirbant ant šlaitų įsitikinkite, kad išlaikote stabilią poziciją.
- Varykite įrangą į priekį lėtai, jokiū būdu nebėkite.
- Dirbant su įranga ant tekinių, judėkite skersai šlaitų, bet niekuomet stačiai aukštin ir žemyn.
- Elkitės ypatingai atsargiai, kada keičiate kryptį dirbdami ant šlaitų.
- N nedirbkite ant per daug stačių šlaitų.
- Elkitės ypatingai atsargiai kada įrangą pasukate, apskukate atgal arba traukiate link savęs.
- Nėjunkite įrangą patalpose, nes išmetimo dujos yra pavojingos.
- Užveskite variklį arba įjunkite motorą atsargiai pagal instrukciją, stovėdami saugiu atstumu nuo įrangos.
- Nekiškite rankas ir kojas prie arba po rotuojančių detalių.
- Niekada nekelkite arba neneškite įrangą esant jungtam varikliui.
- Išjunkite variklį:
  - visados, kada paliekate įrangą be priežiūros ir prieš degalų įpylimą.
- Sumažinkite droselio padėtį kada variklį išjungiate ir, jeigu variklis yra su išsijungimo vožtuvu, baigę dirbti užsukite degalus.

### TECHNINĖ PRIEŽIŪRA IR LAIKYMAS

- Sekite, kad visi sraigatai, veržlės ir varžtai būtų tvirtai prisukti, kad užtikrinti visos įrangos saugų darbą.
- Niekados nelaikykite uždaroje patalpoje įrangą su benzinu bako, nes benzino garai gali lengvai užsiliepsnoti nuo atviro liepsnos arba kibirkšties.
- Leiskite varikliui pravėsti ir tiksliai tada padėkite uždaroje patalpoje.
- Kad išvengtumėte gaisro pavojaus, laikykite variklį, duslintuvą, akumulatoriaus skyrių bei benzino laikymo vietą švarias, neužterštas vegetatyvinėmis medžiagomis bei tepalais.
- Saugumo sumetimais pakeiskite nudėvėtas ir sugadintas įrangos dalis.
- Jeigu reikia ištuštinti ar išvalyti degalų baką, darykite tai tiksliai po atviru dangumi.

LV

## 1. DROŠĪBAS NOTEIKUMI

### APMĀCĪBA

- Uzmanīgi izlasiet instrukcijas. Iepazīstieties ar vadības ierīci un to, kā pareizi lietot iekārtu;
- Nekad neļaujiet izmantot mašīnu bērniem vai cilvēkiem, kas nav iepazinušies ar instrukcijām. Vietējie noteikumi var ierobežot iekārtas vadītāja vecumu.
- Nekad nestrādājiet, kad tuvumā atrodas cilvēki, it īpaši bērni, vai dzīvnieki;
- Neaizmirstiet, ka iekārtas vadītājs vai lietotājs ir atbildīgs par nelaimes gadījumiem vai radītajām briesmām citiem cilvēkiem vai viņu īpašumam.

### SAGATAVOŠANĀS

- Strādājot vienmēr valkājiet izturīgus apavus un garas bikses. Nedarbiniet ierīci, ja jums ir kailas kājas vai arī kājās ir sandales.
- Pamatīgi pārbaudiet platību, kur iekārta tiks izmantota, un novāciet visus priekšmetus, ko mašīna var pasviest gaisā.

### BRĪDINĀJUMS: Benzīns ļoti viegli uzliesmo:

- glabājiet benzīnu šim nolūkam īpaši paredzētos konteineros;
- uzpildiet degvielu tikai ārā un degvielas uzpildes laikā nesmēķējiet;
- pirms motora iedarbināšanas uzpildiet iekārtu ar degvielu. Nekad neņemiet nost benzīna tvertnes vāku un neuzpildiet degvielu, ja motors darbojas vai arī tas ir karsts;
- ja benzīns ir izšķīstījies, nemēģiniet iedarbināt motoru, tā vietā pārvietojiet mašīnu prom no laukuma ar izšķīstīto benzīnu un centieties neradīt aizdedzes avotu, kamēr benzīns nav izkliedēts;
- rūpīgi uzlieciet atpakaļ visus benzīna tvertnes vākus un aizgrieziet konteineru vākus.
- Nomainiet bojātus klusinātājus.
- Pirms lietošanas vienmēr vizuāli pārbaudiet, vai darbarīki nav nolietojušies vai bojāti. Nomainiet nolietotas vai bojātas daļas un skrūves komplektos, lai saglabātu līdzsvaru.

### EKSPLUATĀCIJA

- Nedarbiniet motoru ierobežotā telpā, kur var sakrāties bīstamie oglekļa monoksīda dūmi
- Nomainiet motora regulatora iestatījumus un nedirbiniet motoru paastrinātā režīmā.
- Strādājiet tikai dienas gaismā vai pie laba mākslīgā apgaismojuma.
- Vienmēr pārliecinieties, ka turaties droši uz kājām nokalnēs.
- Staigājiet, nekad neskrieniet.
- Lietojot ar riteņiem apgādātas rotējošas mašīnas, strādājiet diagonāli pa nokalnēm, nekad ne augšup un lejup.
- Esiet īpaši uzmanīgi, mainot virzienu uz nogāzēm.
- Nestrādājiet uz pārmērīgi stāvām nogāzēm.
- Esiet īpaši uzmanīgi, virzoties atpakaļgaitā vai velkot mašīnu uz sevi.
- Nedarbiniet motoru iekšā, izplūdes dūmi ir bīstami.
- Iedarbiniet dzinēju uzmanīgi saskaņā ar instrukcijām, turot kājas labi tālu no darbarīkiem.
- Nelieciet rokas vai kājas pie vai zem rotējošām detaļām.
- Nekad neceliet un nenesiet mašīnu, kamēr darbojas motors.
- Apstādiniet dzinēju:
  - ikreiz, atstājot mašīnu, un pirms degvielas uzpildes
- Samaziniet degvielas drošes iestatījumus dzinēja izslēgšanas laikā un, ja, dotā modeļa dzinējs ir apgādāts ar degvielas izslēgšanas slēdzi, atslēdziet degvielu darba beigās.

### APKALPE UN GLABĀŠANA

- Piegrieziet cieši visas skrūves un uzgriežņus, lai iekārta būtu drošā darba stāvoklī.
- Nekad neglabājiet iekārtu, kuras tvertnē ir benzīns, ēkā, kur izgarojumi var saskarties ar uguns liesmu vai dzirksteli.
- Ļaujiet dzinējam atdzist, pirms noglabājat iekārtu nožogotā vietā.
- Lai samazinātu ugunsbīstamību, parūpējieties, lai dzinējā, akumulatorā un benzīna uzglabāšanas vietā nebūtu veģetatīvas vielas un tie nebūtu pārāk eļļaini.
- Drošības nolūkā nomainiet nolietotās vai bojātās detaļas.
- Ja degvielas tvertne ir jāiztukšo, tas jā dara ārā.



## 1. УКАЗАНИЯ ЗА БЕЗОПАСНОСТ

### Указания за работа

- Прочетете внимателно следните упътвания за работа. Запознайте се с управлението и правилното използване на съоръжението.
- Никога не допускайте контакт с уреда на деца или лица, които не са запознати с указанията. Местните разпоредби могат да поставят ограничение за възрастта на оператора.
- Никога не работете с уреда в близост до хора и особено до деца и домашни животни.
- Имайте предвид, че лицето, което управлява уреда, носи отговорност за нещастните случаи или щети, които са причинени на други хора или имуществово им.

### Подготовка за работа

- По време на работа с уреда винаги носете стабилни обувки и дълги панталони. Не работете боси или обути с отворени сандали.
- Внимателно проверете мястото, където ще се използва съоръжението и отстранете всички предмети, които могат да бъдат увлечени от машината.
- **ВНИМАНИЕ** – Бензинът е силно запалително вещество.
  - Горивото да се съхранява в специално предназначени за тази цел контейнери.
  - Наливането на гориво да се извършва само на открито, като при това не трябва да се пуши.
  - Наливайте гориво само при предварително изключен двигател. Никога не сваляйте капака на цистерната и не наливайте гориво при ра-ботещ или още топъл двигател.
  - В случай, че се разлее бензин навън, никога не правете опит да включите двигателя, а из-теглете машината извън мястото на разлива като избягвате каквито и да е източници на запалване до разнасянето на бензиновите пари.
  - Затворете грижливо всички капаци на цистер-ната или кон-тейнера.
- Неизправните шумозаглушители да се подменят с нови.
- Преди употреба на уреда да се провери визуално дали ножовете, винтовете на ножо-вете или комплектното режещо устройство не са износени или повредени. Подменете изно-сените или повредени ножове и винтовете за запазване на равновесието.

### Начин на работа

- Не пускайте машината да работи в затворено пространство, където може да се получи натрупване на опасния газ въглероден моноксид.
- Не променяйте настройките на регулатора на двигателя и не го ускорявайте прекалено. При работа с висока скорост на двигателя се повишава рискът от нараняване.
- Работете само на дневна светлина или при силно изкуствено осветление.
- Постарайте се по време на работа да имате винаги стабилна опора.
- Ходете нормално, никога не тичайте.
- При работа с роторните машини на коледа, винаги се движете напречно на на-клона, никога нагоре или надолу.
- Необходимо е изключително внимание при промяна на посоката на движение по наклон.
- Не работете при прекалено стръмен наклон на терена.
- Необходимо е особено внимание, когато обръщате или теглите машината към себе си.
- Не включвайте двигателя в затворено пространство, изгорелите газове са много опасни.
- Внимателно пуснете машината или включете двигателя съгласно упътванията, при което краката трябва да бъдат възможно най-далече от ножовете.
- Не поставяйте ръцете или краката си в близост или под въртящите се части.
- Никога не повдигайте или носете уреда при включен двигател.
- Спирайте двигателя:
  - винаги, когато оставяте уреда без надзор;
  - преди всяко наливане на гориво.
- Намалете настройката на клапана за времето на изключване и ако двигателят е снабден с кран за гасене, завъртете крана за спиране на горивото след завършване на работата.

### Поддръжка и съхранение

- Всички гайки, винтове и болтове трябва да бъдат затегнати за осигуряване на безопасни условия за работа с машината.
- Никога не съхранявайте уреда с бензин в резервоара във вътрешността на сграда, в която парите му могат да попаднат в контакт с открит пламък или искра.
- Преди да приберете уреда, неза-висимо от това къде ще го съхраня-вате, трябва да оставите двигателя да се охладни.
- За намаляване на риска от пожар, погрижете се местата за съхранение на двигателя, шумозаглушителя, мястото на аку-мулатора и местата за съхранение на бензина да се поддържат свободни от трева, листа или замърсявания с грес.
- За по-голяма сигурност сменяйте счупените или износени части на уреда.
- Ако е необходимо да се изпразни резервоарът за гориво, това трябва да бъде направено на открито.



## 1. REGULI DE SECURITATE

### INSTRUIREA

- Cititi cu atentie instructiunile. Familiarizati-vă cu comenzile și modul corect de utilizare a echipamentului.
- Nu lăsați niciodată copiii sau persoanele care nu cunosc aceste instrucțiuni să utilizeze mașina. Reglementările locale pot prevedea restricții cu privire la vârsta operatorului.
- Nu lucrați niciodată când sunt în apropiere persoane, în special copii, sau animale de casă.
- Țineți minte că operatorul sau utilizatorul este răspunzător pentru accidentele pe care le suferă alte persoane sau situațiile periculoase în care sunt puse acestea, pe proprietatea sa.

### PREGĂTIREA

- Când lucrați, purtați întotdeauna încălțăminte groasă și pantaloni lungi. Nu operați echipamentul cu picioarele goale sau când purtați sandale.
- Inspectați cu atenție toată suprafața pe care urmează să fie utilizat echipamentul și îndepărtați obiectele care ar putea fi aruncate de mașină.
- **AVERTISMENT:** Benzina este foarte inflamabilă:
  - depozitați carburantul în containere special construite în acest scop;
  - realimentați numai în aer liber și nu fumați în timpul realimentării;
  - adăugați carburant înainte de pornirea motorului. Nu scoateți niciodată capacul rezervorului de benzină și nu puneți benzină când motorul este în funcțiune sau este fierbinte.
  - dacă se varsă benzină, nu încercați să porniți motorul; îndepărtați mașina de locul unde s-a vărsat și evitați producerea oricărei surse de aprindere până când vaporii de benzină nu s-au împrăștiat.
  - puneți la loc și strângeți bine capacele rezervorului și canistrei.
- Înlocuiți tobele de eșapament defecte.
- Înainte de utilizare, inspectați vizual uneltele dacă nu sunt uzate sau deteriorate. Înlocuiți elementele și șuruburile uzate sau deteriorate cu seturi complete pentru a păstra echilibrarea mașinii.

### OPERAREA

- Nu lăsați motorul să funcționeze într-un spațiu închis unde se pot aduna gaze periculoase de monoxid de carbon.
- Nu modificați setările regulatorului și nu suprațurați motorul.
- Lucrați numai la lumina zilei sau când există suficientă lumină artificială.
- Pe pante, aveți grijă cum călcați pentru a vă păstra echilibrul.
- Mergeți, nu alergați niciodată.
- Când utilizați mașini rotative, lucrați de-a curmezișul pantei, niciodată în sus și în jos.
- Aveți deosebită grijă când schimbați direcția pe pante.
- Nu lucrați pe pante excesiv de înclinate.
- Aveți deosebită grijă când treceți în marșarier sau trageți mașina spre dumneavoastră.
- Nu lăsați motorul să funcționeze în spații închise; gazele de eșapament sunt periculoase.
- Porniți motorul cu grijă, conform instrucțiunilor, și având picioarele mult depărtate de unealtă/unelte.
- Nu puneți mâinile sau picioarele lângă sau sub părțile care se rotesc.
- Nu ridicați și nu transportați mașina cu motorul în funcțiune.
- Opriți motorul:
  - ori de câte ori plecați de lângă mașină și înainte de realimentare.
- Reduceți reglajul accelerației la oprirea motorului și, dacă motorul este dotat cu supapă de oprire, la terminarea lucrului întrerupeți alimentarea cu carburant.

### ÎNTRETINEREA ȘI DEPOZITAREA

- Aveți grijă ca toate piulițele, bolțurile și șuruburile să fie bine strânse pentru a vă asigura că echipamentul funcționează în condiții de siguranță.
- Nu depozitați niciodată echipamentul având benzină în rezervor într-un spațiu închis, unde vaporii pot intra în contact cu o flacără deschisă sau scânteie.
- Înainte de a depozita mașina într-un spațiu închis, lăsați motorul să se răcească.
- Pentru a reduce pericolul de incendiu, păstrați motorul, toba de eșapament, compartimentul bateriei și zona de depozitare a benzinei curate, fără resturi vegetale și unsoare în exces.
- Pentru siguranță, înlocuiți piesele uzate sau deteriorate.
- Dacă rezervorul de carburant trebuie golit, faceți acest lucru în aer liber.

(RU) Эти символы могут быть нанесены на вашей машине или встречаться в сопроводительной документации. Вы должны хорошо знать их значение.

(EE) Need sümbolid võivad esineda teie masinal või sellega kaasasolevas kirjanduses. Tehke nende tähendus endale selgeks

(LT) Šie simboliai gali būti pavaizduoti ant jūsų įrangos arba gaminio instrukcijoje. Yra svarbu suprasti jų reikšmę.

(LV) Šie simboli var parādīties uz jūsu mašīnas vai arī produkta dokumentācijā. Iemācieties un izprotiet to nozīmi.

(BG) Тези символи могат да се появят на машината или в упътванията към уреда. Разучете с разбиране тяхното значение.

(RO) Aceste simboluri pot să apară pe mașina dvs. sau în documentația furnizată cu acest produs. Studiați și rețineți sensul lor.



ВСПАХИВАНИЕ  
PINNASE TÖÖTLEMINE  
ARIMAS  
ARŠANA  
ОРАНЕ/КОПАЕНЕ  
LUCRU



ВПЕРЕД  
EDASIKÄIK  
I PRIEKĀ  
UZ PRIEKŠU  
ДВИЖЕНИЕ НАПРЕД  
ĪNAINTE



НЕЙТРАЛЬНЫЙ  
TŪNIKĀIK  
NEITRALUS  
NEITRĀLI  
НЕУТРАЛНА ПОЗИЦИЯ  
NEUTRU



ЗАДНИЙ ХОД  
TAGASIKĀIK  
KRYPČIO RAKEITIMAS  
АТРАКАЛГАИТА  
ДВИЖЕНИЕ НАЗАД  
ĪNAPOI



БЫСТРО  
KIIRESTI  
GREITAI  
ĀTRI  
БЪРЗО  
REPEDE



МЕДЛЕННО  
AEGLASELT  
LĒTAI  
LĒNI  
БАВНО  
ĪNCET



ДИВИГАТЕЛЬ ВЫКЛЮЧЕН  
MOOTOR VĀLJA  
VARIKLIS IŠJUNGTAS  
STOP  
ИЗКЛЮЧВАНЕ/ИЗКЛЮЧЕН МОТОР  
MOTOR OPRIT



НЕ ПОДПУСКАЙТЕ ПОСТОРОННИХ  
ÄRGE LUBAGE KÕRVALISI ISIKUID MASINA LÄHEDALE  
NELEISKITE PRIEITI PRAEIVIAMS  
SKATĪTĀJIEM JĀIEVĒRO DISTANCE  
ДРЪЖТЕ ЗРИТЕЛИТЕ НАСТРАНА  
NU LĀSAŅI SĀ SE APROPIE ALTE PERSOANE



ПРОЧИТАЙТЕ РУКОВОДСТВО ПОЛЬЗОВАТЕЛЯ  
LUGEĢE KASUTUSJUHENDIT  
PERSKAITYKITE NAUDOJIMO INSTRUKCIJĄ  
IZLASIET LIETOŠANAS INSTRUKCIJU  
ПРОЧЕТЕТЕ УПЪТВАНЕТО  
CITĪŅI MANUALUL UTILIZATORULUI



ЕВРОПЕЙСКА ДИРЕКТИВА ПО  
БЕЗОПАСНОСТИ МАШИНОГО ОБОРУДОВАНИЯ  
EUROOPA MASINADIREKTIIV  
EUROPINĒ ĪRENGIMU SAUGUMO DIREKTYVA  
EIROPAS DIREKTĪVA PAR MAŠĪNU DROŠĪBU  
ЕВРОПЕЙСКА ДИРЕКТИВА ЗА  
БЕЗОПАСНОСТ НА МАШИНИТЕ  
DIRECTIVA EUROPEANĂ CU PRIVIRE  
LA SIGURANȚA ECHIPAMENTELOR



ПРЕДУПРЕЖДЕНИЕ  
HOIATUS  
ĪSPĒJĪMAS  
BRĪDĪNĀJUMS  
ПРЕДУПРЕЖДЕНИЕ  
AVERTISMENT



ПОЛОЖЕНИЕ РУК  
RANGE KĀSI SIĀ  
RANKŪ POZĪCIJA  
ROKU POZĪCIJA  
ПОЛОЖЕНИЕ НА РЪЦЕТЕ  
POZIȚIONAREA MĂINIŢI



ВОЗДУШНАЯ ЗАСЛОНКА  
ÕHUKLAPP  
DROSELIS  
GAISA DROSELE  
ДРОСЕЛНА КЛАПА  
ŞOC



ТОПЛИВО  
KŪTUS  
DEGALAI  
DEGVIELA  
ГОРИВО  
CARBURANT



ОСТОРОЖНО  
ETTEVAATUST  
DĒMESIO  
PIESARGĪETIES  
ВНИМАНИЕ!  
ATENȚIE



ПРЕДУПРЕЖДЕНИЕ  
HOIATUS  
ĪSPĒJĪMAS  
UZMANĪGI  
ПРЕДУПРЕЖДЕНИЕ  
AVERTISMENT



РЫЧАГИ УПРАВЛЕНИЯ СЦЕПЛЕНИЕМ  
SIDUR  
SANKABOS KONTROLĒ  
SAJŪGA SVIRA  
УПРАВЛЕНИЕ НА АМБРЕАЖА  
COMENZI AMBREIAJ

## 2. Сборка. 2. Kokkupanek. 2. Montažas. 2. Montāža. 2. Сглобяване. 2. Montarea.

- (RU) 1. Паз на коробке передач  
2. Фиксатор рукоятки  
3. Рукоятка (верхнее положение)  
4. Рычаг переключения передач  
5. Рукоятка (нижнее положение)  
6. Рычаг фиксатора рукоятки

- (EE) 1. Süvend käigukasti korpuses  
2. Käepidemelukk  
3. Käepide (ülemine asend)  
4. Käigukang  
5. Käepide (alumine asend)  
6. Käepidemeluku hoob

Рисунок 1

Joonis 1



Рисунок 2

Joonis 2

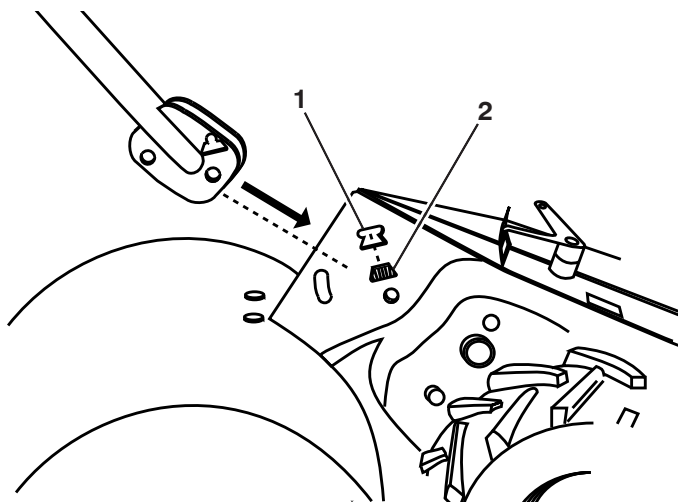
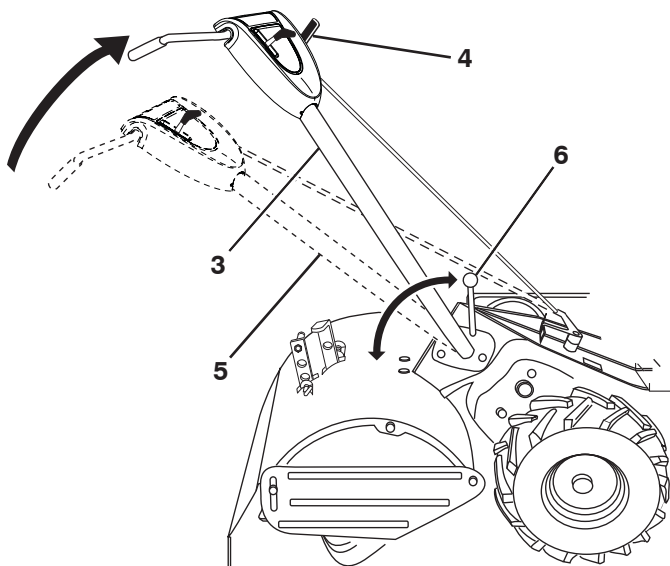

### (RU) Установка рукоятки

- Вставьте один фиксатор рукоятки (с зубцами, обращенными наружу) в паз на коробке передач (рис. 1). Смажьте консистентной смазкой гладкую поверхность фиксатора рукоятки. Это поможет удержать его на месте до тех пор, пока рукоятки не будут опущены в нужное положение.
- Взявшись за рукоятки, поднимите стойку рукояток в "верхнее положение", как показано на рисунке 2. Убедитесь, что фиксатор рукоятки остался в пазе коробки передач. Обратите внимание, чтобы не потянуть и не перекрутить трос.
- Опустите стойку с рукоятками вниз. Вставьте сначала задний болт (рис. 3 на вкладыше) так, чтобы головка болта находилась с левой стороне мотокультиватора. Вставьте передний шарнирный болт. Опустите стойку с рукоятками. Затяните болты так, чтобы рукоятки при перемещении оказывали некоторое сопротивление.
- Вставьте второй фиксатор рукоятки (с зубцами, обращенными во внутрь) в прорезь на основании рукоятки (рис. 3 на вкладыше).
- Поместите шайбу на резьбовой конец рычага фиксатора рукоятки.
- Проденьте рычаг фиксатора рукоятки через отверстия в основании рукоятки и коробки передач (рис. 3 на вкладыше).
- Приведя рукоятку в крайнее нижнее положение, надежно затяните рычаг фиксатора рукоятки, поворачивая его по часовой стрелке.

### (EE) Käepideme paigaldamine

- Asetage üks käepidemelukk (hambad väljapoole) käigukasti korpuses olevasse süvendisse (joonis 1). Määrige käepidemeluku siledat külge määrdeainega. See aitab lukku süvendis paigal olla, kuni käepide on paigaldatud.
- Võtke käepidemest kinni ja viige käepideme plaat ülemisse asendisse, nagu näidatud joonisel 2. Veenduge, et käepidemelukk oleks endiselt käigukasti korpuse süvendis. Kaableid ei tohi venitada ega segi ajada.
- Keerake käepide alla. Paigaldage kõigepealt tagumine polt (joonis 3, detail), poldipea suunatud pinnasefreesi vasakule küljele. Paigaldage eesmine pöörel. Laske käepideme koostekomplekt alla. Pingutage polte nii, et käepidet liigutades oleks tunda takistust.
- Sobitage teine käepidemelukk (hambad sissepoole) käepidemeplaadi pilusse (joonis 3, detail).
- Pange käepidemeluku hoova keernetega otsa seib.
- Torgake käepidemeluku hoob läbi käepidemeplaadi ja käigukasti korpuse (joonis 3, detail).
- Viige käepide alumisse asendisse ja keerake käepidemeluku hoob kinni, pöörates seda päripäeva.

- (RU) 1. Тяга переключения передач  
 2. Шпилька  
 3. Рычаг переключения передач  
 4. Узел рукоятки  
 5. Болт с квадратным подголовком и стопорной гайкой  
 6. Основание рукоятки  
 7. Прорезь  
 8. Картер  
 9. Фиксатор рукоятки  
 10. Шайба  
 11. Рычаг фиксатора рукоятки  
 12. Шарнирный болт

- (EE) 1. Lülituskang  
 2. Klamber  
 3. Käigukang  
 4. Käepideme koostekomplekt  
 5. Aluse polt ja kontramutter  
 6. Käepidemeplaat  
 7. Pilu  
 8. Käigukasti korpus  
 9. Käepidemelukk  
 10. Seib  
 11. Käepidemeluku hoob  
 12. Pöörel

- (RU) Подсоединение тяги переключения передач  
 a. Вставьте конец тяги переключения передач в отверстие на рычаг переключения передач.  
 b. Проденьте шпильку в отверстие на тяге переключения передач и закрепите ее.

#### Давление в шинах

Убедитесь, что давление в шинах соответствует указанному на них (Шины были избыточно накачаны в транспортных целях). Шины должны быть накачаны одинаково, иначе мотокультиватор будет крениться в сторону.

#### (EE) Lülituskangi ühendamise

- a. Pange lülituskangi ots käigukang auku.  
 b. Lülituskangi kinnitamiseks torgake klamber läbi lülituskangil oleva augu.

#### Rehvirõhk

Veenduge, et rehvid on täis puhutud rehvidel näidatud rõhuühikuni (transpordil oli rehvirõhk väga kõrge). Kui rehvide rõhk ei ole võrdne, kisub pinnasefrees ühele küljele.

Рисунок 3  
 Joonis 3

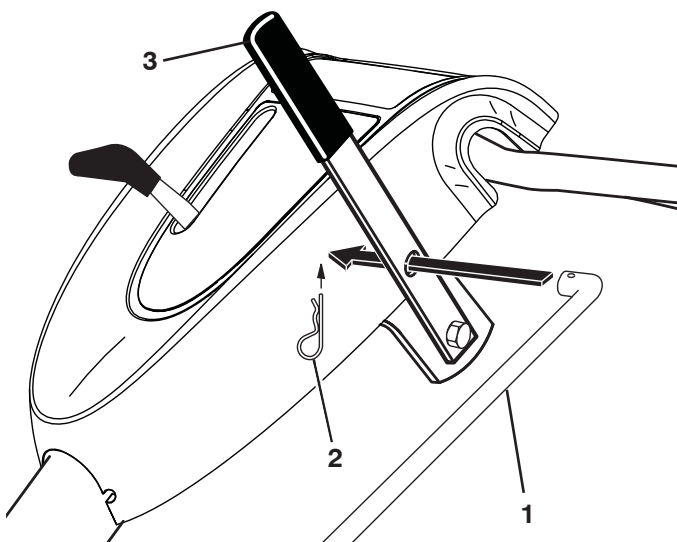

Inset  
 Detail

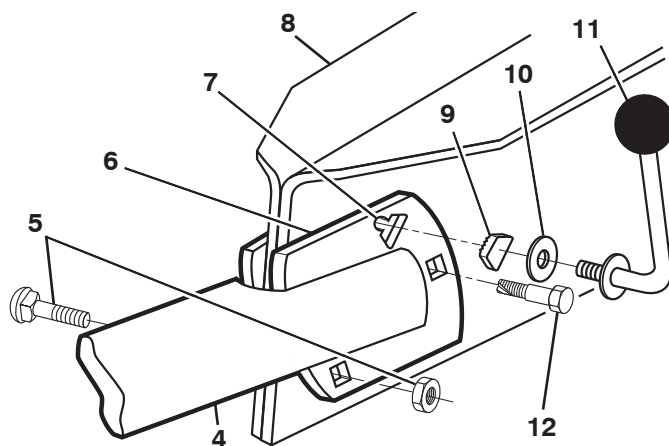



- LT
1. Greičių dėžės įranta
  2. Rankenas jungiklis
  3. Rankena (pakeltoje pozicijoje)
  4. Greičių perjungiklis
  5. Rankena (nuleistoje pozicijoje)
  6. Rankenos jungiklio svirtis

- LV
1. Ātrumkārbas robe
  2. Roktura saslēdzējs
  3. Rokturis (augstais izvietojums)
  4. Ātrumpārslēgs
  5. Rokturis (zemais izvietojums)
  6. Roktura saslēgšanas svira

Piešīnys 1

Ilustrācija 1

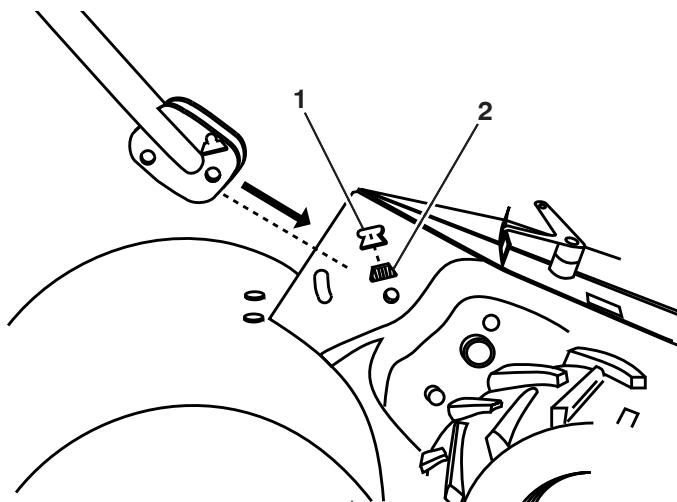

Piešīnys 2

Ilustrācija 2

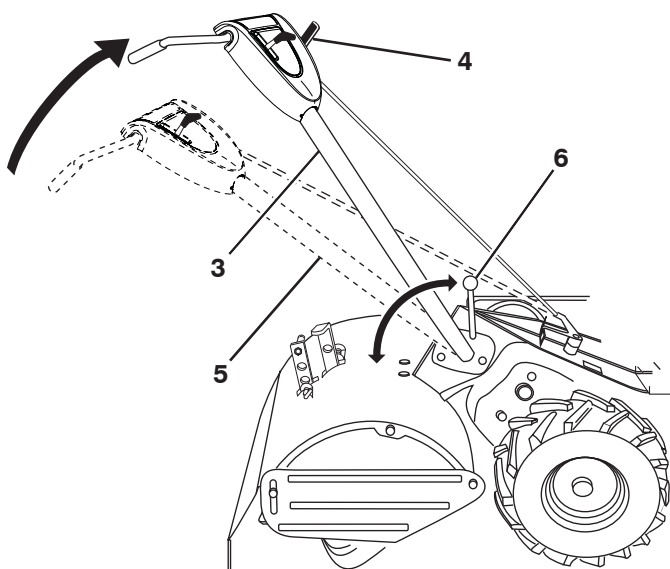

## LT Rankenos įrengimas

- Įdėkite vieną rankenos jungiklį (su dantukais į išorinę pusę) į greičių dėžės įranta (1. pieš.). Patepkite rankenos jungiklio dailiąją pusę. Tai padės jungikliui išlikti savo vietoje, esant nuleistai rankenai.
- Suimkite rankeną, atleiskite rankenos pagrindą į poziciją "į viršų", kaip parodyta 2. piešinyje. Sekite, kad rankenos jungiklis paliktų greičių dėžės įranta. Elkitės atsargiai, netempkite ir nesupainiokite kabelius.
- Sukite rankenos komplektą į apačią. Pirmą įdėkite užpakalinį varžtą (įdėtas 3. pieš.), su varžto galva į kairę žiūrint į kultivatoriaus pusę. Įdėkite priekinį ašies varžtą. Nuleiskite rankeną. Suveržkite varžtus taip, kad judinant rankeną jaustusi lengvas pasipriešinimas.
- Įdėkite antra rankenos jungiklį (su dantukais į vidinę pusę) į rankenos pagrindo tarpą (įdėtas 3. pieš.).
- Uždėkite tarpiklį ant rankenos jungiklio srieginio galo.
- Įdėkite rankenos jungiklio svirtį į rankenos pagrindą ir greičių dėžę (įdėtas 3. pieš.).
- Laikant rankeną yra žemiausioje pozicijoje, kietai pritvirtinkite rankenos jungtuko svirtį, sukant ją pagal laikrodžio rodyklę.

## LV Roktura uzstādīšana

- Ievietojiet vienu roktura saslēdzēju (ar zobīņiem uz āru) ātrumkārbas robā (1. ilustr.) Ieeļļojiet roktura saslēdzēja gludo pusi. Tas palīdzēs noturēt saslēdzēju savā vietā, kamēr rokturis tiek nolaists un novietots vajadzīgajā pozīcijā.
- Satveriet uzmontēto rokturi, mierīgi pārslēdziet roktura pamatni uz "up" (uz augšu) pozīciju, kā tas rādīts 2. ilustrācijā. Pārļiecinieties, ka roktura saslēdzējs paliek ātrumkārbas robā. Rīkojieties uzmanīgi, lai neizstieptu vai nesamezglotu kabelus.
- Pagrieziet uzmontēto rokturi uz leju. Ievietojiet aizmugurējo apaļgalvas skrūvi (ilustr. 3 - iespraudums) no sākuma, ar skrūves galvu pret kultivatora kr. pusi. Ievietojiet priekšējo ass skrūvi. Nolaidiet uzmontēto rokturi. Piegrieziet skrūves tā, lai rokturis kustoties izrādītu zināmu pretestību.
- Ievietojiet otro roktura saslēdzēju (ar zobīņiem uz iekšu) roktura pamatnes gropē (ilustr. 3 - iespraudums).
- Uzstādiet paplāksni uz roktura saslēdzēja kloķa vītnes gala.
- Ievietojiet roktura saslēdzēja kloķi caur roktura pamatni un ātrumkārbu (ilustr. 3 - iespraudums).
- Uzmontētajam rokturim esot zemākajā pozīcijā, kārtīgi piegrieziet roktura saslēdzēja kloķi, griežot to pretēji pulksteņa rādītāja virzienam.

- (LT)
1. Keitimo strypas
  2. Sąvara
  3. Greičių perjungiklis
  4. Rankena
  5. Važiuklės varžtas ir kontraveržlė
  6. Rankenos pagrindas
  7. Tarpinė
  8. Greičių dėžė
  9. Rankenos jungiklis
  10. Tarpiklis
  11. Rankenos jungiklio svirtis
  12. Ašies varžtas

- (LV)
1. Pārslēgšanas stienis
  2. Atsperu saspraude
  3. Ātrumpārslēgs
  4. Uzmontēts rokturis
  5. Apaļgalvas skrūve un sprostuzgrieznis
  6. Roktura pamatne
  7. Grope
  8. Elļošanas tvertne
  9. Roktura saslēdzējs
  10. Paplāksne
  11. Roktura saslēdzēja kloķis
  12. Ass skrūve

- (LT) **Keitimo strypo pridėjimas**
- a. Įdėkite keitimo strypo galą į greičių perjungiklio skylę.
  - b. Įdėkite sąvara pro keitimo strypo skylę, kad ji pritvirtintumėte.

### Slėgis padangose

Patikrinkite, ar padangos tinkamai pripūstos ir oro slėgis jose atitinka ant padangų nurodytą vertę (išreikštą PSI vienetais) (Transportavimui padangos užpildomos padidintu slėgiu). Jeigu slėgis abiejose padangose nėra vienodas, kultivatorius pakrups į vieną pusę.

### Savienojiet pārslēgšanas stieni

- (LV)
- a. Ievietot pārslēguma stieņa galu ātrumpārslēgs.
  - b. Izbāziet atsperu saspraudni cauri pārslēgšanas stieņa caurumam, lai to nostiprinātu.

### Spiediens riepās

Pārliecinieties, vai riepās ir atbilstošs psi spiediens, kāds tas norādīts uz riepās (riepas tika pārmērīgi piepūstas transportēšanai). Ja spiediens riepās nav vienāds, kultivators vilk uz vienu pusi.

**Piešinys 3**  
**Ilustrācija 3**

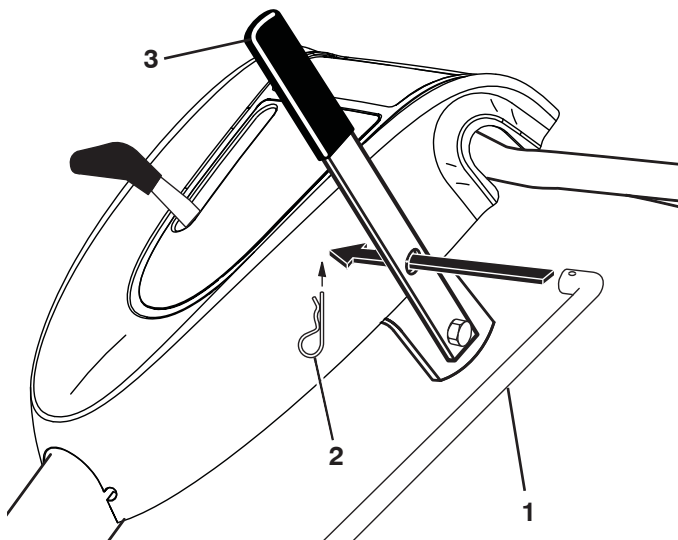

**Indēlis**  
**lespraudums**

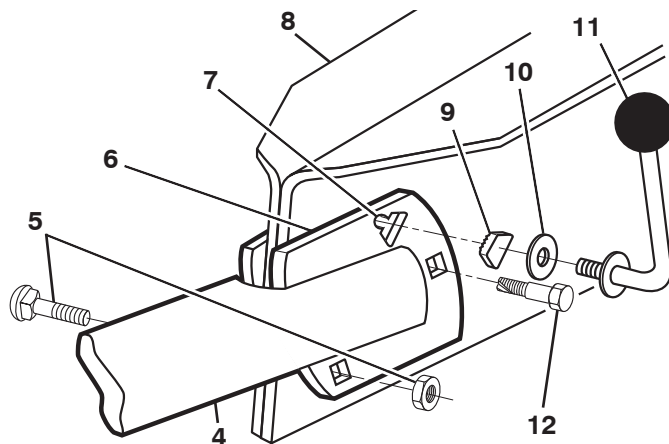

- Ⓟ 1. Вдлъбнатина в скоростната кутия  
 2. Блокиране на дръжката  
 3. Дръжка (горна позиция)  
 4. Ръчка за смяна на позициите  
 5. Дръжка (долна позиция)  
 6. Лост за блокиране на дръжката

- Ⓡ 1. Locaș de îmbinare de pe cutia de viteze  
 2. Blocaj ghidon  
 3. Ghidon (poziția sus)  
 4. Manetă schimbător de viteze  
 5. Ghidon (poziția jos)  
 6. Manetă de blocare a ghidonului

Фигура 1  
Fig. 1

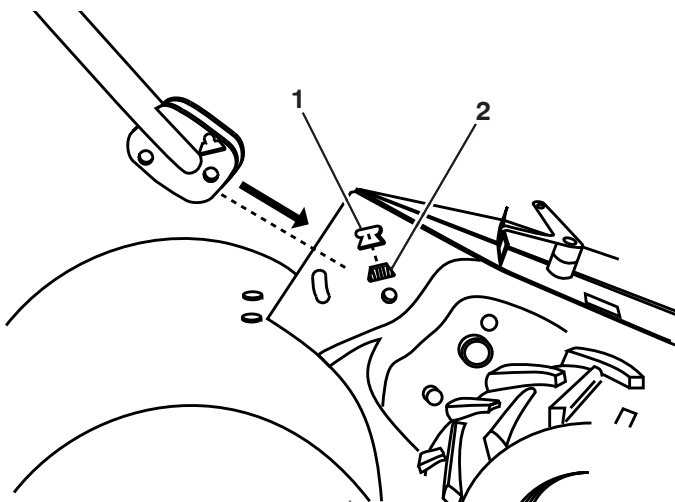

Фигура 2  
Fig. 2

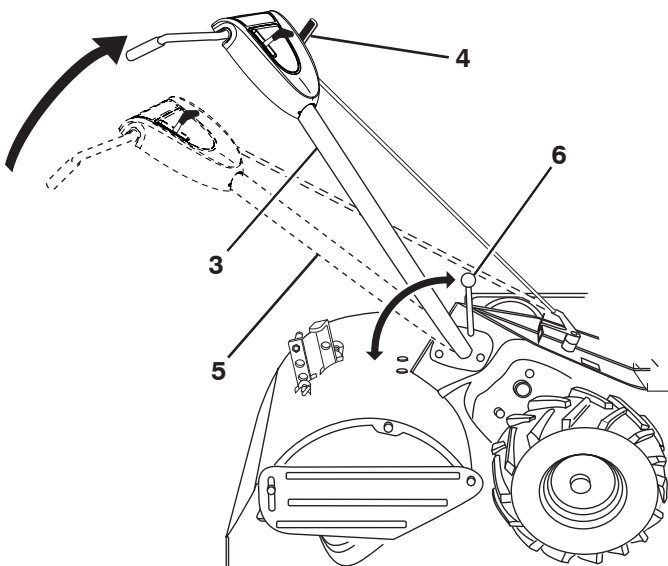

### Ⓟ Монтиране на дръжката

- Сложете единият механизъм за блокиране на дръжката (с назъбената част навън) във вдлъбнатината на скоростната кутия (фигура 1). Сложете масло на гладката страна на механизма за блокиране. Това ще задържи механизма на място, докато дръжката се свали до долната си позиция.
- Хванете здраво дръжката и леко я вдигнете от основата до "горна" позиция, както е показано на фигура 2. Уверете се, че блокадният механизъм е във вдлъбнатината на скоростната кутия. Внимавайте да не разтегнете или увиете кабелите.
- Извъртете устройството на дръжката надолу. Първо сложете задният носещ болт (фигура 3-детайл), така че главата му да остане от лявата страна на лоста на дръжката. Сложете предният опорен болт. Свалете дръжките. Затегнете болтовете така, че да се усеща съпротива при движение на дръжките.
- Сложете вторият механизъм за блокиране на дръжките (с назъбената част навътре) в отвора, който се намира в основата на дръжката (фигура 3-детайл).
- Поставете шайба на резбования край на лоста на блокадният механизъм.
- Монтирайте лоста на блокадния механизъм през основата на дръжката и скоростната кутия (фигура 3 – детайл).
- Поставете дръжката в най-ниската позиция, силно затегнете лоста на блокадния механизъм, като го въртите по посока на часовниковата стрелка.

### Ⓡ Montarea ghidonului

- Introduceți un blocaj al ghidonului (cu dinții spre exterior) în locașul de îmbinare de pe cutia de viteze (fig. 1). Ungeți cu vaselină fața lăisă a blocajului ghidonului. Aceasta vă va ajuta să mențineți nemișcat blocajul până când coborâți ghidonul în poziție.
- Apucați ansamblul ghidon și aduceți baza ghidonului în poziția „up” (sus), ca în fig. 2. Verificați ca blocajul ghidonului să rămână în locașul de îmbinare. Aveți grijă să nu tensionați sau să răsuciți cablurile.
- Rotiți în jos ansamblul ghidon. Introduceți mai întâi bulonul șasiului spate (fig. 3, inserție), cu capul bulonului spre partea stângă a motocultivatorului. Introduceți pivotul anterior. Coborâți ansamblul ghidon. Strângeți buloanele în așa fel încât ghidonul să opună o oarecare rezistență la mișcare.
- Introduceți al doilea blocaj al ghidonului (cu dinții spre interior) în fanta de pe baza ghidonului (fig. 3, inserție).
- Introduceți șaiba pe partea filetată a manetei de blocare a ghidonului.
- Introduceți maneta de blocare a ghidonului prin baza ghidonului și cutia de viteze (fig. 3, inserție).
- Ținând ansamblul ghidon în poziția cea mai coborâtă, strângeți ferm maneta de blocare a ghidonului, prin răsucire în sens orar.

- Ⓟ 1. Лост за превключване на предавките  
 2. Шплинт с формата на фиба  
 3. Лост за смяна на предавките  
 4. Механизъм на дръжката  
 5. Опорен болт и осигурителна гайка  
 6. Основа на дръжката  
 7. Отвор  
 8. Приспособление за смазване  
 9. Блокиране на дръжката  
 10. Шайба  
 11. Лост за блокиране на дръжката  
 12. Опорен болт

- Ⓡ 1. Тижă schimbător de viteze  
 2. Clemă ac de păr  
 3. Manetă schimbător de viteze  
 4. Ansamblu ghidon  
 5. Bolț șasiu și piuliță de blocare  
 6. Bază ghidon  
 7. Fantă  
 8. Cutie de unsoare  
 9. Blocaj ghidon  
 10. Șaibă  
 11. Manetă de blocare a ghidonului  
 12. Pivot

Фигура 3  
Fig. 3

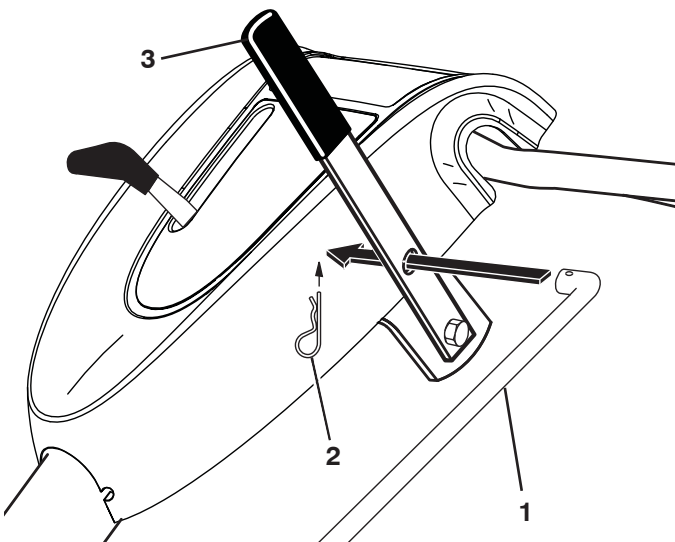

- Ⓟ **Прикрепване на лоста за смяна на предавките**  
 a. Поставете единия край на лоста в дупка на лост за смяна на предавките.  
 b. Поставете шплинта с формата на фиба в дупката в лоста за смяна на предавките за по-голяма сигурност.

#### Налягане в гумите

Уверете се, че гумите са правилно напompани до показания на гумите PSI (гумите са пренапompани поради изискванията за тяхното транспортиране). Ако налягането в гумите не е еднакво, механизма за оране/копаене ще върви на една страна.

- Ⓡ **Conectarea tijeі schimbătorului de viteze**  
 a. Introduceți capătul tijeі schimbătorului de viteze în gaura manetă schimbător de viteze.  
 b. Pentru fixare, introduceți clemă ac de păr prin gaura tijeі schimbătorului de viteze.

#### Presiunea în anvelope

Asigurați-vă că pneurile sunt umflate corespunzător, conform cu presiunea indicată pe pneuri (Anvelopele sunt umflate la o presiune mai mare în vederea transportului). Dacă presiunile anvelopelor nu sunt egale, motocultivatorul va trage într-o parte.

Детайл  
Inserție

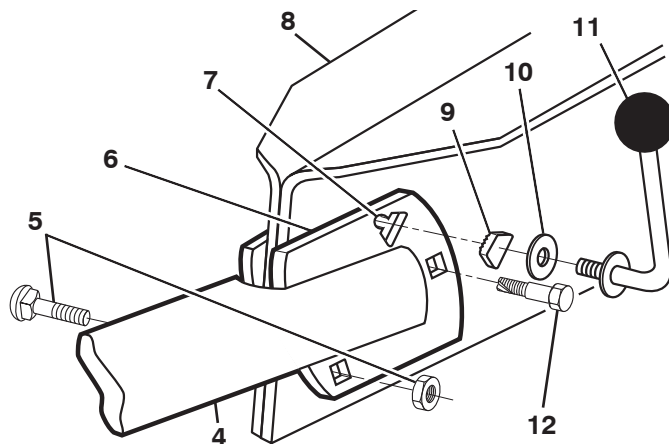

- (RU) 1. Руль  
2. Регулировка газа  
3. Рычаг переключения передач  
4. Рычаг управления приводом  
5. Рукоятка отпущения управления приводом  
6. Защитный щиток фрезы  
7. Двигатель  
8. Колесо  
9. Опознавательная табличка

- (EE) 1. Käepide  
2. Gaasihooob  
3. Käigukang  
4. Ajami juhtkang  
5. Ajami vabastuskang  
6. Piide kaitse  
7. Mootor  
8. Ratas  
9. Tüübisilt

- (LT) 1. Rankena  
2. Droselio sklendė  
3. Greičių perjungiklis  
4. Pavarų perjungimo svirtis  
5. Pavarų perjungimo fiksatorius  
6. Kaiščių apsauga  
7. Variklis  
8. Ratai  
9. Modelio plokštelė

- (LV) 1. Vadības rokturis  
2. Degvielas droseles vadība  
3. Ātrumpārslēgs  
4. Piedziņas vadības svira  
5. Piedziņas vadības atvienotājmehānisms  
6. Zara aizsargs  
7. Motors  
8. Ritenis  
9. Modeļa plāksnīte

- (BG) 1. Ръкохватка  
2. Регулатор на газта  
3. Лост за смяна на предавките  
4. Лост за управление на задвижването  
5. Освобождаване на управлението на задвижването  
6. Защитна плоча на ножовете  
7. Мотор  
8. Колело  
9. Идентификационна плочка

- (RO) 1. Ghidon  
2. Comandă accelerație  
3. Manetă schimbător de viteze  
4. Maneta de control a tracțiunii  
5. Dispozitivul de eliberare a controlului tracțiunii  
6. Protecție cuțite  
7. Motor  
8. Roată  
9. Placă de identificare

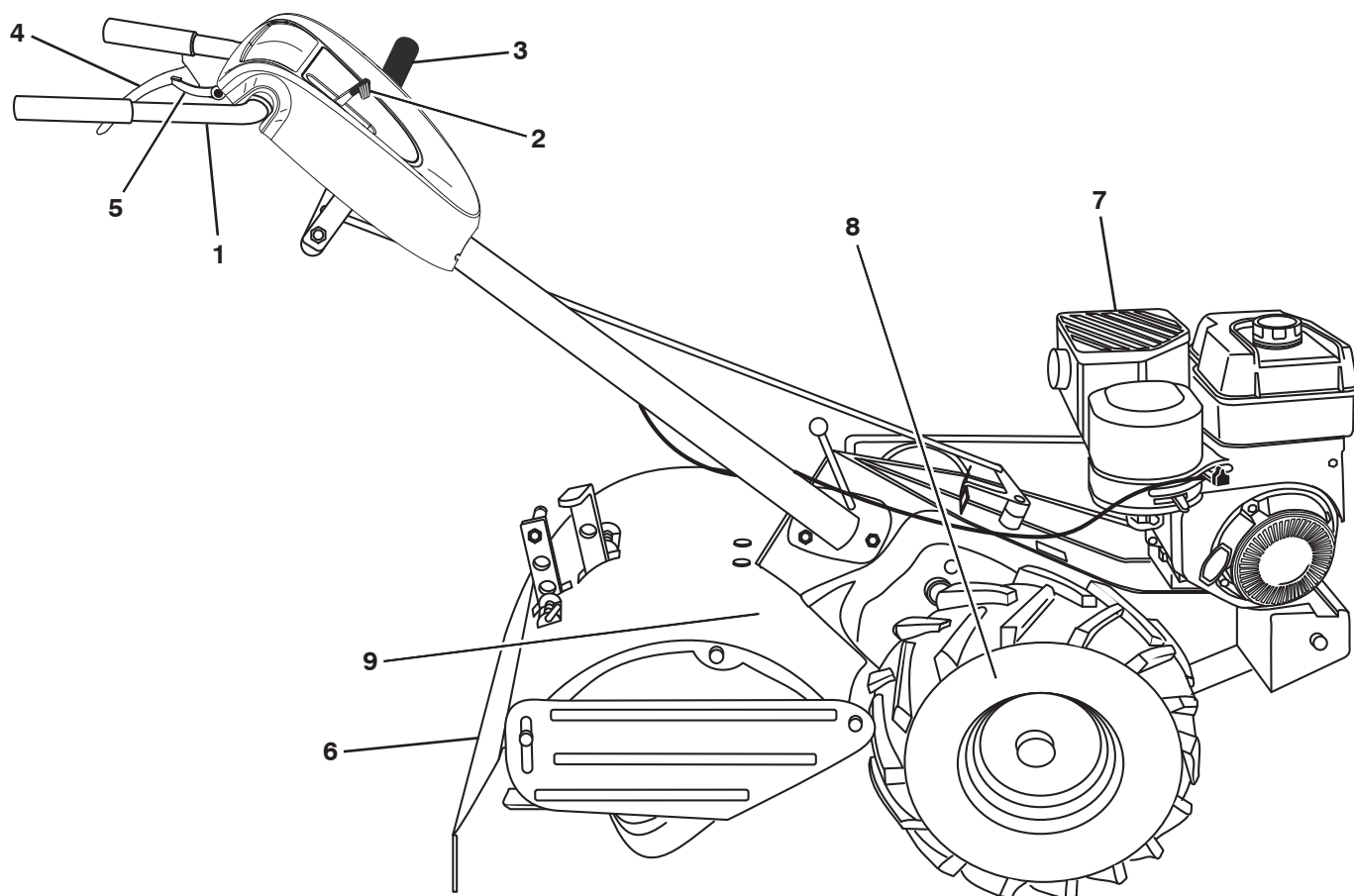

**3. Пуск и эксплуатация. 3. Käivitamine ja töötamine.**  
**3. Įrangos paruošimas ir naudojimas.**  
**3. Ieslēģšana un ekspluatācija. 3. Включване и работа.**  
**3. Pornirea și operarea.**

- (RU) 1. Уровень масла  
 2. Пробка маслозаправочного отверстия  
 3. Крышка топливного бака

- (EE) 1. Õlitase  
 2. Õli sissevalamisava kork  
 3. Kütusepaagi kork

Figure 4

Joonis 4

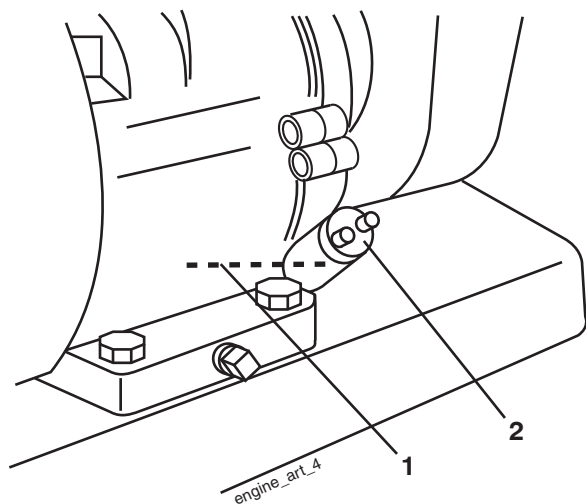
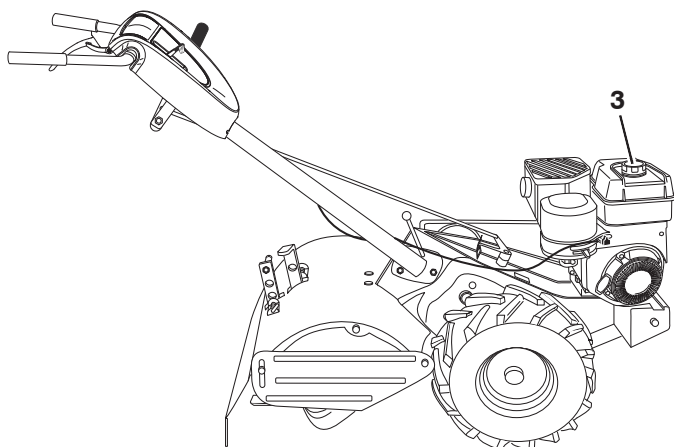

Figure 5

Joonis 5



(RU) **ПРИМЕЧАНИЕ!**

Перед тем, как в первый раз приступить к эксплуатации вашего мультикультиватора, изучите этот раздел и раздел “1. Правила техники безопасности”.

**Проверка уровня масла в двигателе**

- Расположив двигатель горизонтально, вывинтите пробку маслозаправочного отверстия двигателя (рис. 4).
- Моторное масло должно находиться почти на грани перелива (рис. 4). Объем вместительности масла в двигателе составляет приблизительно 0,6 л (20 унций).

**ПРИМЕЧАНИЕ!**

заправке топливного бака топливом будьте очень осторожны, чтобы не допустить попадания грязи в двигатель. Используйте чистое масло типа 30 или 10W-30 и храните его в специальных чистых закрытых контейнерах. (Не используйте для запуска пусковые жидкости под давлением, это может привести к повреждению двигателя в результате потери смазки)

**Заправка топливного бака**

Для заправки топливного бака используйте свежий, чистый неэтилированный бензин для автомобилей (рис. 5). Емкость бака составляет приблизительно 3 литра.

(EE) **MÄRKUS!**

Enne pinnasefreesi esmakordset kasutuselevõttu tutvuge käesolevas lõigus ning punktis „1. Ohutusõuded“ toodud juhistega.

**Kontrollige mootori õlitaset**

- Kui mootori õlitase on madal, eemaldage kork õli sissevalamise avalt (joonis 4).
- Mootoriõli peaks tutsist peaaegu välja voolama (joonis 4). Mootoriõli kogus on umbes 0,6 l.

**MÄRKUS!**

Mootori õlitaset kontrollides või õli lisades olge väga ettevaatlik, et mustus ei pääseks mootorisse. Kasutage puhast 30 või 10W-30 mootoriõli ning säilitage seda sobivates, puhastes kanistrites. (Arge kasutage surve all olevat startivedelikku, sest puudulik määrimine võib mootorit tugevasti kahjustada.)

**Kütusepaagi täitmine**

Kütusepaagi täitmiseks (joonis 5) kasutage värsket, puhast, pliivaba autobensiini. Paagi maht on ca 3 l.

- LT
1. Alyvos lygis
  2. Alyvos pripylimo kontaktas
  3. Degalų bako dangtelis

- LV
1. Eļļas līmenis
  2. Eļļas tvertnes korķis
  3. Degvielas tvertnes vāks

Piešiny 4  
ilustrācija 4

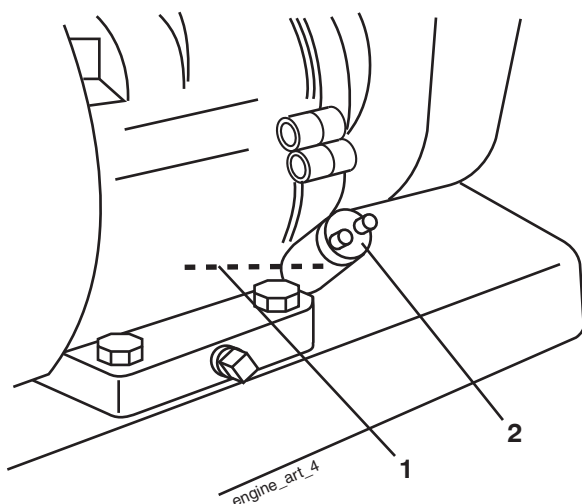

Piešiny 5  
ilustrācija 5

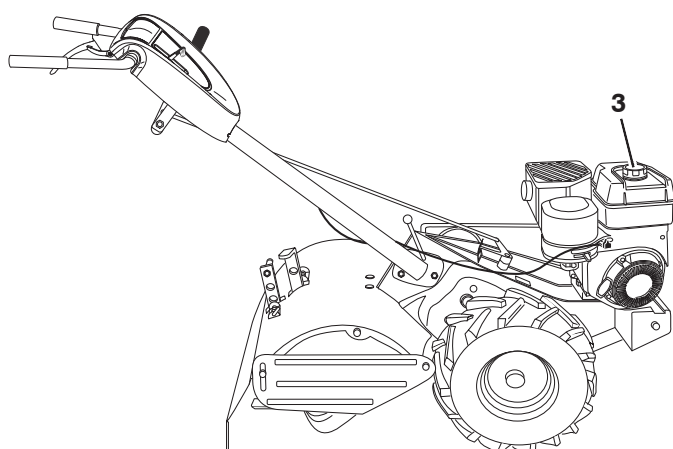

LT **ĮSIDĖMĖKITE!**

Prieš pradėdant dirbti su įranga pirmą kartą, perskaitykite šį skyrių ir skyrių "1. Saugumo taisyklės".

**Variklio alyvos lygio patikrinimas**

- Nuimkite variklio alyvos pripylimo kontaktą (5. pieš.).
- Variklio alyvos lygis turi būti toks, kad beveik viršytų normą (5. pieš.). Variklio alyvos bako talpumas yra apytiksliai 0,7 litro (566 g).

**ĮSIDĖMĖKITE!**

Būkite atsargūs ir stebėkite, kad į variklį pakliūtų nešvarumai, kada tikriname lygį arba pripilate alyvą. Naudokite švarias 30 arba 10W-30 alyvas ir laikykite jas tvirtuose, švariose ir uždarytuose bakuose. (Nenaudokite suslėgtą skysti, todėl kad plūstant tepalui gali sugesti kelios variklio vidinės detalės).

**Degalų bako užpildymas**

Benzino bako užpildymui (6. pieš.), naudokite šviežų, švarų, paprastą automobilių benzina be švino. Talpumas yra panašiai 2,5 kvartas.

LV **IEVĒROJIET!**

Pirms darbināt kultivatoru pirmo reizi, izpētiet šo nodaļu un "1. Drošības instrukcijas".

**Pārbaudiet eļļas līmeni dzinējā.**

- Motoram esot horizontālā pozīcijā, izņemiet dzinēja eļļas filtra vāku (4. ilustr.).
- Eļļai dzinējā ir jābūt pietiekami daudz, lai tā gandrīz pārplūstu (4. ilustr.). Dzinēja eļļas tilpums ir aptuveni 0.7 l.

**IEVĒROJIET!**

Uzmanieties, lai pārbaudot eļļu vai uzpildot eļļu vai degvielu, dzinējā neiekļūtu netīrumi. Lietojiet tīru 30 vai 10 W-30 klases eļļu un glabājiet tam paredzētos, tīros un noslēgtos konteineros. Neizmantojiet hermetizētu aizdedzes šķidrumu tā kā ieeļļošanas mazināšanās rezultātā var tikt nopietni bojāts dzinējs.

**Uzpildiet degvielas tvertni**

Uzpildot degvielas tvertni (5. ilustr.) lietojiet svaigu, tīru un parastu automašīnu benzīnu bez svina piejaukuma. Tilpums ir aptuveni 2.5 litri.

- Ⓟ 1. Ниво на маслото  
2. Отвор за наливане на маслото  
3. Капаче за резервоара на горивото

- Ⓡ 1. Nivel de ulei  
2. Dop pentru orificiul de umplere cu ulei  
3. Capac rezervor de benzină

Фигура 4

Fig. 4

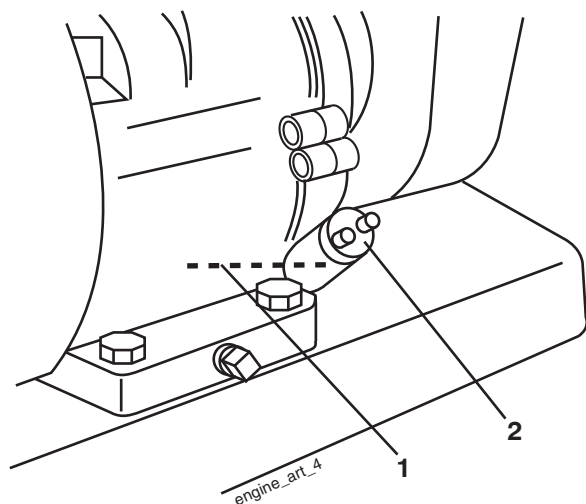

Фигура 5

fig. 5

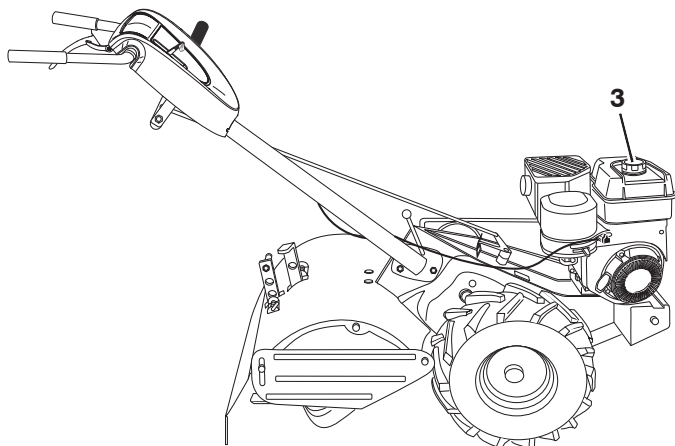

Ⓟ **ВНИМАНИЕ!**

Преди за първи път да започнете работа с машината за оране/копаене, внимателно разучете този раздел и по-специално 1. “Указания за безопасност”.

**Проверете нивото на маслото в мотора**

- При равна позиция на мотора махнете отвора за наливане на масло (фигура 4).
- Нивото на маслото би трябвало да бъде такова, че почти да прелива (фигура 4). Максималната вместимост на маслото в мотора е около 0,5 литра.

**ВНИМАНИЕ!**

Много внимавайте да не попадне пръст в мотора, докато проверявате или наливате масло или гориво. Използвайте чисто 30 или 10W-30 масло и го съхранявайте в подходящи, чисти и добре затворени контейнери. (Не използвайте течности под налягане за почистване, недостатъчната смазка във вътрешността на мотора може да доведе до сериозни повреди).

**Пълнене на резервоара за горивото**

За пълненето на резервоара използвайте чист, безоловен автомобилен бензин (фигура 4). Капацитета на резервоара е около 3 литра.

Ⓡ **NOTĂ !**

Înainte de a lucra prima dată cu motocultivatorul dvs., studiați această secțiune și “1. Instrucțiuni cu privire la securitate”.

Verificați nivelul de ulei din motor.

- Pentru a verifica nivelul uleiului din motor, scoateți dopul orificiului de umplere cu ulei (fig. 4).
- Uleiul din motor trebuie să fie pe punctul de a se revărsa (fig. 4). Volumul de ulei din motor este de aproximativ 0,7 l.

**NOTĂ !**

Aveți grijă să nu intre murdărie în motor când verificați sau completați uleiul sau carburantul. Utilizați ulei curat de tip 30 sau 10W-30 pe care să îl depozitați într-un tip aprobat de container închis și curat. Nu utilizați fluid de pornire sub presiune deoarece se poate deteriora motorul din cauza lipsei de lubrifiere.

**Umplerea rezervorului de carburant**

Pentru a umple rezervorul de carburant (fig. 5), utilizați benzină normală fără plumb, curată. Capacitatea este de aproximativ 2,8 l.



- (RU) 1. Ручка стартера  
 2. Рычаг воздушной заслонки  
 3. Провод и крышка свечи зажигания  
 4. Указатель рычага переключения передач  
 5. Положение “отключено” рычага управления приводом  
 6. Положение “включено” рычага управления приводом  
 7. Положение “разблокировано” рукоятки отпускания управления приводом  
 8. Положение “заблокировано” рукоятки отпускания управления приводом  
 9. Регулятор дросселя.  
 10. Рукоятка руля

Fig. 6

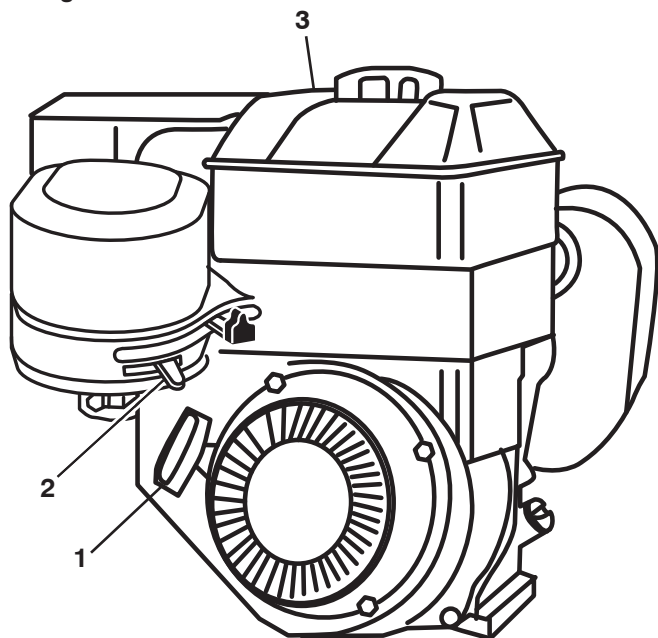
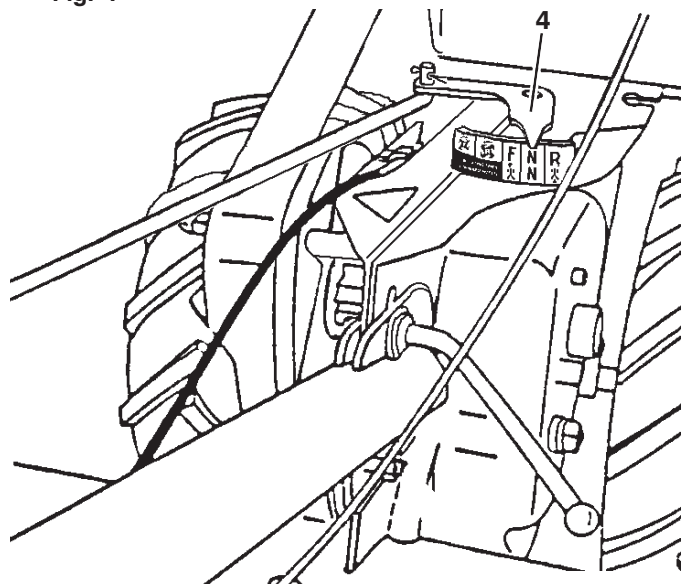

Fig. 7



### Запуск двигателя

- Подсоедините провод свечи зажигания и крышку (рис. 6).
- Приведите указатель рычага переключения передач в положение “N” (нейтральное) (рис. 7).
- Установите регулятор дросселя (рис. 8) в положение “FAST”.
- Приведите ручку воздушной заслонки в положение “CHOKE” (рис. 6).
- Возьмитесь за ручку стартера (рис. 6) одной рукой и возьмитесь за руль другой рукой. Плавно потяните трос до тех пор, пока двигатель не начнет цикл компрессии (на этом этапе сопротивление троса слегка возрастет).
- Резким и безостановочным рывком потяните ручку стартера на полный взмах руки. Крепко держите ручку стартера и плавно отпускайте ее для того, чтобы трос наматывался медленно. Не позволяйте ручке стартера резко отходить назад и ударяться о стартер.
- Повторяйте шаги (e.) и (f.) до тех пор, пока двигатель не запустится. Когда двигатель запустится, установите ручку воздушной заслонки между положениями “CHOKE” и “RUN” (рис. 6) и затем, когда двигатель разогреется, установите ее в положение “RUN”.
- Установите регулятор дросселя (рис. 8) в положение посередине между “FAST” и “STOP” на несколько минут для того, чтобы двигатель разогрелся.



### ПРЕДУПРЕЖДЕНИЕ!

Удерживайте рычаг управления приводом в положении “отключено” при запуске двигателя (рис. 8).

### ПРИМЕЧАНИЕ!

Для плавной работы на холостом ходу новому двигателю, возможно, потребуются 3-5 минут работы на оборотах, превышающих минимальные. Минимальная скорость отрегулирована таким образом, что по истечению этого промежутка времени, она восстановится.

### Включение фрез

- Установите рычаг управления дросселем на нужную скорость.
- Для приведения в движение переведите вниз рукоятку отпускания управления приводом и переместите рычаг управления приводом в положение “включено” (рис. 8).



### ПРЕДУПРЕЖДЕНИЕ!

Всегда отпускайте рычаг управления приводом перед переводом рычага переключения в другое положение. Отпускание рычага управления приводом приводит к отключению рукоятки отпускания управления приводом.

Fig. 8

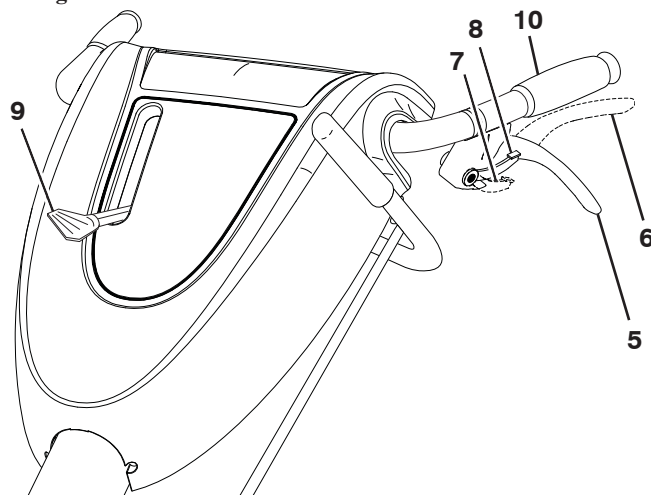

- EE
1. Starterinupp
  2. Õhuklapi hoob
  3. Süüteküünla kaabel ja kate
  4. Käigukangi näidik
  5. Ajami juhtkang "rakendamata" asendis
  6. Ajami juhtkang "rakendatud" asendis
  7. Ajami vabastuskang "lukustamata" asendis
  8. Ajami vabastuskang "lukustatud" asendis
  9. Gaasihoob
  10. Käepide

Joonis 6

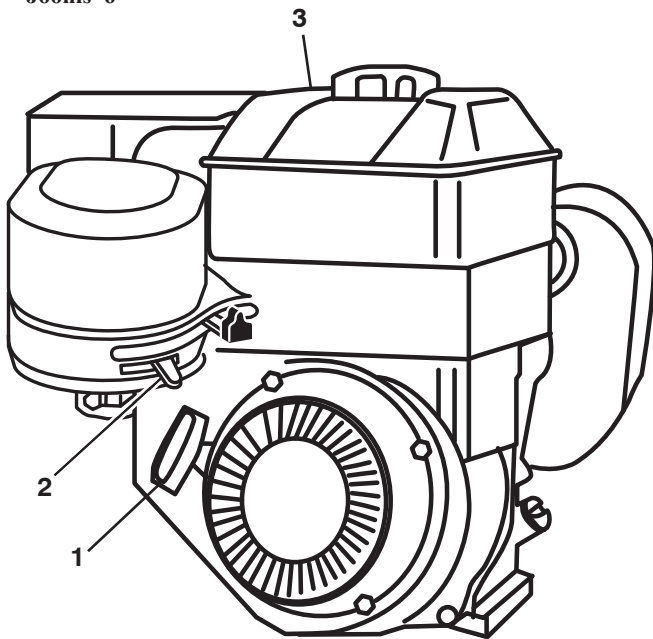

Joonis 7

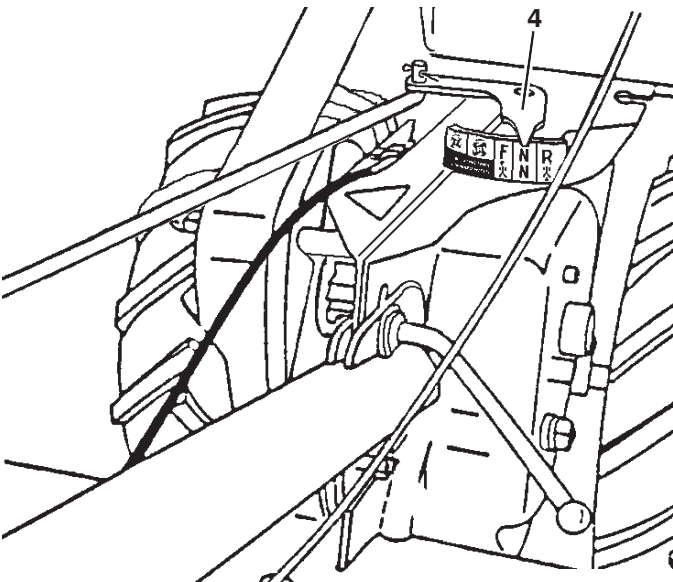

### Mootori käivitamine

- a. Eemaldage süüteküünla kaabel ja kate (joonis 6).
- b. Viige käigukangi näidik asendisse "N" (tühikäik) (joonis 7).
- c. Viige gaasihoob (joonis 8) asendisse "FAST".
- d. Seadke õhuklapi hoob asendisse "CHOKE" (joonis 6).
- e. Võtke ühe käega kinni starterinupust (joonis 6) ning teise käega käepidemest. Tõmmake tross aeglaselt välja, kuni mootor jõuab kompressioonitsükli algusse (trossi on pisut raskem tõmmata).
- f. Tõmmake trossi kiiresti, pidevalt ja täiskäiega. Hoidke starterinupust jätkuvalt kinni ja laske trossil aeglaselt tagasi kerida. Ärge laske starterinuppu vastu starterit tagasi lüüa.
- g. Korrake samme (e.) ja (f.), kuni mootor käivitub. Kui mootor käivitub. Seadke õhuklapi hoob mootoril asendi "CHOKE" JA "RUN" vahele (joonis 6) ja lükake see asendisse "RUN", kui mootor soojeneb.
- h. Lükake gaasihoob (joonis 8) mõneks minutiks asendi "FAST" ja "STOP" vahele, et mootor soojeneks.



### HOIATUS!

Mootori käivitamisel hoidke ajami kontrollkangi "rakendamata" asendis (joonis. 8).

### MÄRKUS!

Et tühikäik oleks sujuv, võib osutada vajalikuks lasta uuel mootoril töötada 3 kuni 5 minutit aeglasest tühikäigust kiiremini. Tühikäik on reguleeritud nii, et see on pärast sellist ajavahemikku õige.

### Piide töö

- a. Lükake gaasihoob soovitud kiirusele.
- b. Kobesti liikumise alustamiseks, vajutage ajami vabastuskang alla ja suruge ajami juhtkang asendisse "rakendatud" (joon. 8).



### HOIATUS!

Enne käigukangi viimist teise asendisse, vabastage alati ajami juhtkang. Ajami juhtkangi vabastamine lülitab välja ka ajami vabastuskangi.

Joonis 8

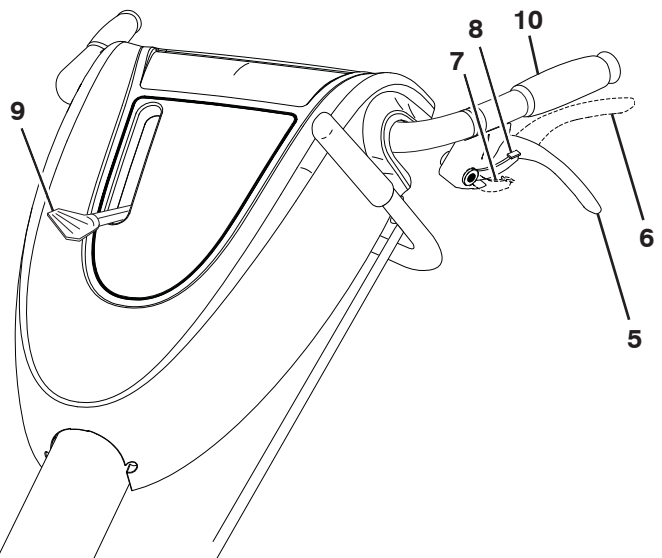

- LT
1. Starterio rankena
  2. Duslintuvo svirtis
  3. Uždegimo žvakės laidas ir gaubtas
  4. Greičių dėžės perjungiklio indikatorius
  5. Pavarų perjungimo svirties padėtis "Išjungta"
  6. Pavarų perjungimo svirties padėtis "Įjungta"
  7. Pavarų perjungimo fiksatoriaus padėtis "Atblokuota"
  8. Pavarų perjungimo fiksatoriaus padėtis "Užblokuota"
  9. Droselio kontrolė
  10. Rankena

Piešinys 6

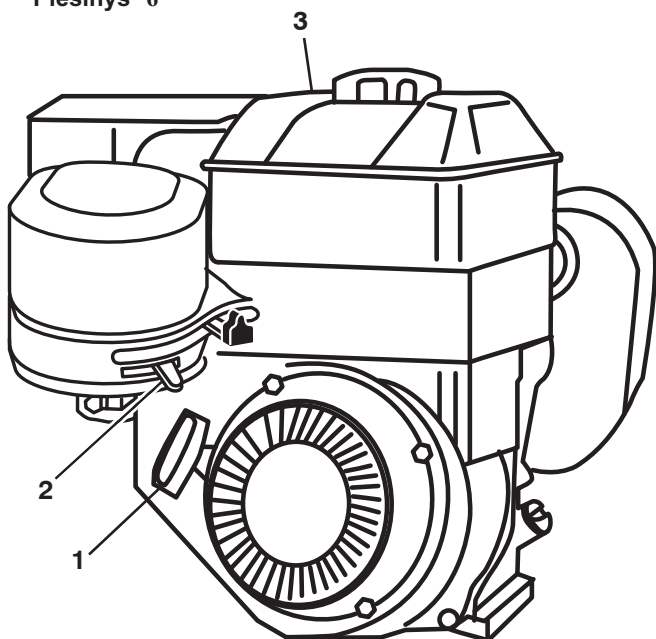

Piešinys 7

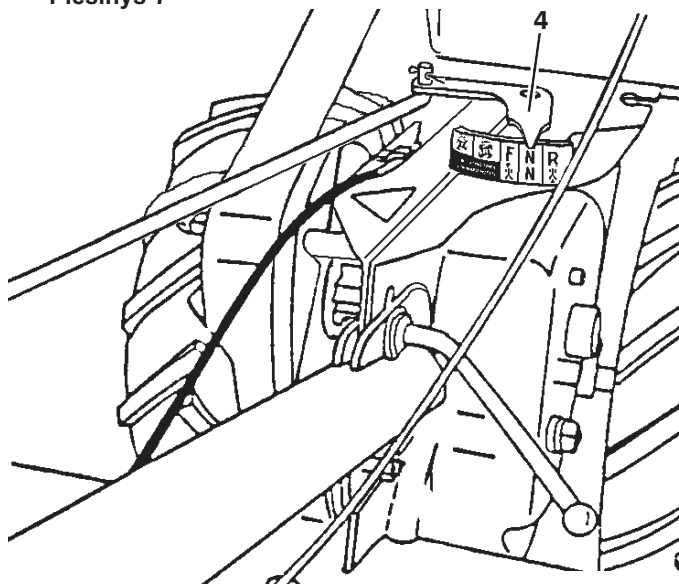

### Variklio užvedimas

- a. Pakartotai prijunkite uždegimo žvakės laidą ir gaubtą (6. pieš.).
- b. Pasukite greičių dėžės perjungiklio indikatorių į "N" padėtį (neutrali pozicija) (7. pieš.).
- c. Pasukite droselio kontrolę (8. pieš.) į padėtį "GREITAI".
- d. Pasukite greičių dėžės perjungiklį į "CHOKE" padėtį (6. pieš.).
- e. Paimkite starterio rankeną (6. pieš.) į vieną ranką ir rankenos strypą į kitą ranką. Lėtai ištraukite virvę, kol variklis pasiekia kompresijos ciklo pradžią (šiuo metu traukiant virvę jausis atsparumas).
- f. Traukite virvę greitai, ištisu patraukimu iš visos jėgos. Kietai laikykite starterio rankeną ir leiskite virvei lėtai susivynioti. Neleiskite starterio rankenai atsimušti į starterį.
- g. Pakartokite veiksmus (e) ir (f), kol variklis suburzgia. Kada variklis yra užvestas, padėkite variklio greičių perjungiklį į poziciją tarp "CHOKE" ir "RUN" (6. pieš.) ir, varikliui sušilus, pasukite į "RUN" padėtį.
- h. Kad iššildyti variklį, ant poros minučių pasukite droselio kontrolę (8. pieš.) į poziciją tarp "FAST" ir "STOP".

### ⚠ [SPEJIMAS!]

Paleidžiant variklį pavarų perjungimo svirtis turi būti nustatyta į padėtį "Išjungta" (8 pav.).

### [SIDEMĖKITE!]

Kad įranga tolygiai dirbtų tuščia eiga, naujas variklis turi nuo 3 iki 5 minučių dirbti padidintu greičiu. Tuščios eigos greitis nusiguliuoja teisingai po šios nestandartinės procedūros.

### Virbalų darbas

- a. Pasukite droselio kontrolę į pageidaujamą greitį.
- b. Kad pradėtų sukis dantys, paspauskite pavarų perjungimo fiksatorių ir nuspauskite pavarų perjungimo svirtį į padėtį "Įjungta" (8 pav.).

### ⚠ [SPĖJIMAS!]

Perjungdami į kitą padėtį visada atleiskite pavarų perjungimo svirtį. Atleidus pavarų perjungimo svirtį bus išjungtas pavarų perjungimo fiksatorius.

Piešinys 8

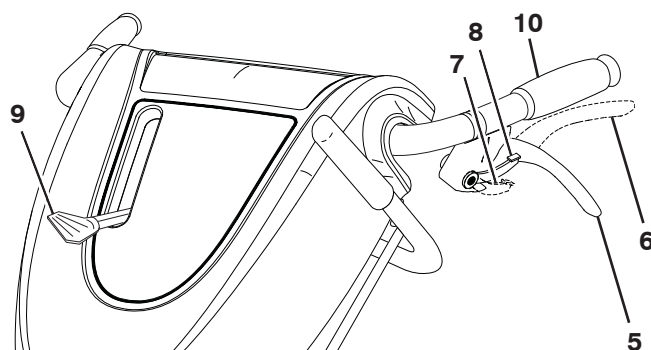

- (LV) 1. Startera rokturis  
 2. Gaisa droseles kloķis  
 3. Aizdedzes sveces vads un vāks  
 4. Ātrumpārslēga indikators  
 5. Piedziņas vadības svira “nenodarbinātā” stāvoklī  
 6. Piedziņas vadības svira “nodarbinātā” stāvoklī  
 7. Piedziņas vadības atvienotājmehānisms “atbloķētā” stāvoklī  
 8. Piedziņas vadības atvienotājmehānisms “bloķētā” stāvoklī  
 9. Degvielas droseles vadība  
 10. Roktura spals

ilustrācija 6

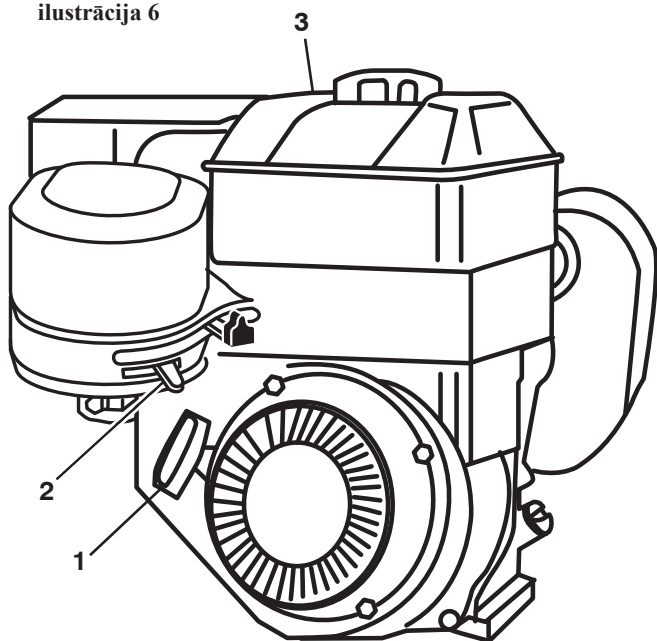

ilustrācija 7

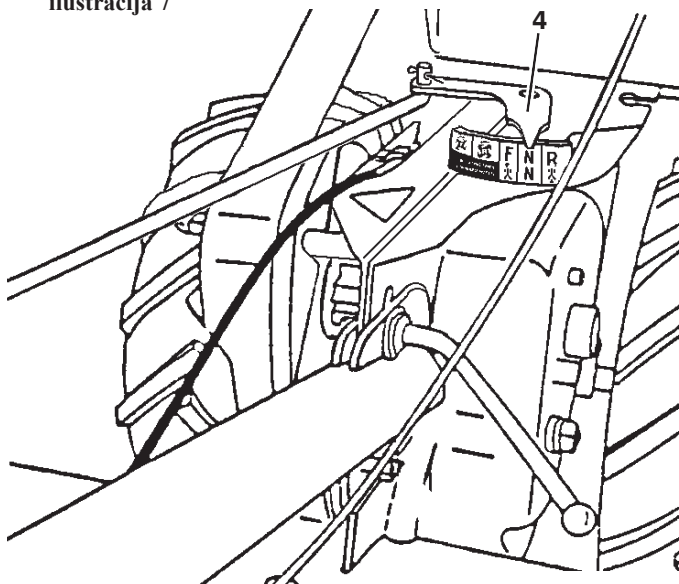

### Dzinēja iedarbināšana

- Atkārtoti savienojiet aizdedzes sveces vadu un vāku (6. ilustr.).
- Pārslēdziet ātrumpārslēga indikatoru uz “N”(neitrālu) pozīciju (7. ilustr.).
- Pārslēdziet degvielas droseles vadību (8. ilustr.) uz “FAST”(Ātro) pozīciju.
- Pārslēdziet gaisa droseles kloķi uz “CHOKE”(Gaisa droseles) pozīciju (6. ilustr.).
- Satveriet startera rokturi (6. ilustr.) ar vienu roku un stūri ar otru. Lēnām izvelciet ārā auklu, kamēr dzinējs sasniedz kompresijas cikla sākumu (šajā brīdī auklu vilkt kļūs nedaudz grūtāk).
- Velciet auklu ar ātru, nepārtrauktu, pilnu rokas vilcienu. Stingri satveriet startera rokturi un atlaidiet auklu, lai tā lēnām attīnas atpakaļ. Neļaujiet startera rokturim atsisties atpakaļ pret starteri.
- Atkārtojiet soļus (e.) un (f.) tikmēr, kamēr dzinējs sāk darboties. Kad dzinējs sāk darboties, pārslēdziet gaisa droseles kloķi pa vidu starp “CHOKE”(Gaisa droseles) un “RUN”(Darbināt) pozīcijām (6. ilustr.) un tad, kad dzinējs iesilst, pārslēdziet uz “RUN”(Darbināt) pozīciju.
- Pārslēdziet degvielas droseles vadību (8. ilustr.) uz “FAST”(Ātrā) un “STOP” pozīcijām uz dažām minūtēm, kamēr dzinējs uzsilst.



### UZMANĪGI

Iedarbinot dzinēju, saglabājiet vadības sviru “nenodarbinātā” stāvoklī (8. att.).

### IEVĒROJIET!

Lai mierīgi darbotos tukšgaitā, jaunu dzinēju var būt nepieciešams darbināt lēnajā tukšgaitā par 3 līdz 5 minūtēm ilgāk. Tukšgaitas ātrums ir noregulēts atbilstoši jau sagatavotam dzinējam.

### Zaru ekspluatācija

- Ielieciet degvielas droseles vadību vēlamajā ātrumā.
- Lai sāktu tapu elementu kustību, pabīdiet uz leju piedziņas vadības atvienotājmehānismu un iestatiet piedziņas vadības sviru “nodarbinātā” stāvoklī (8. att.).



### UZMANĪGI

Pirms pārvietot ātrumpārslēgu citā stāvoklī, vienmēr atlaidiet piedziņas vadības sviru. Piedziņas vadības sviras atlaišana atvienos piedziņas vadības atvienotājmehānismu.

ilustrācija 8

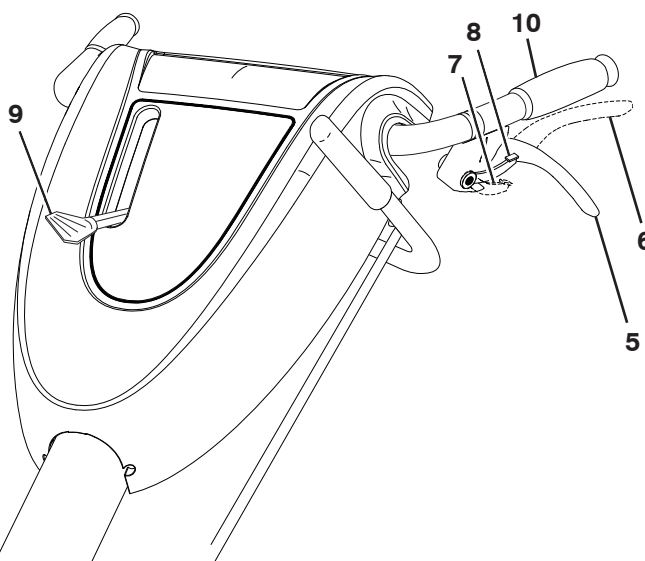

- Ⓟ 1. Дръжка на въжето за стартиране на мотора  
 2. Дроселна клапа  
 3. Кабел и защитно капаче на запалителната свеща  
 4. Индикатор на лоста за смяна на предавките  
 5. Лост за управление на задвижването в положение “изключено”  
 6. Лост за управление на задвижването в положение “включено”  
 7. Лост за управление на задвижването в положение “отключено”  
 8. Лост за управление на задвижването в положение “заклучено”  
 9. Регулатор на газта  
 10. Ръкохватка

Фигура 6

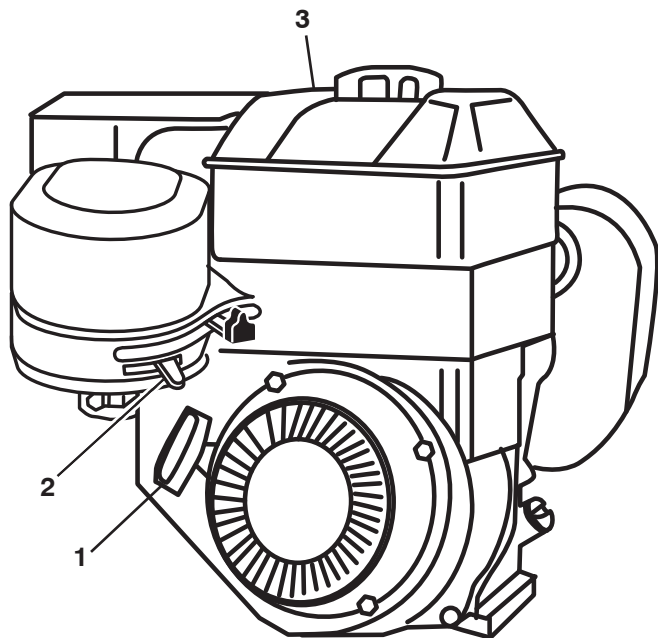

Фигура 7

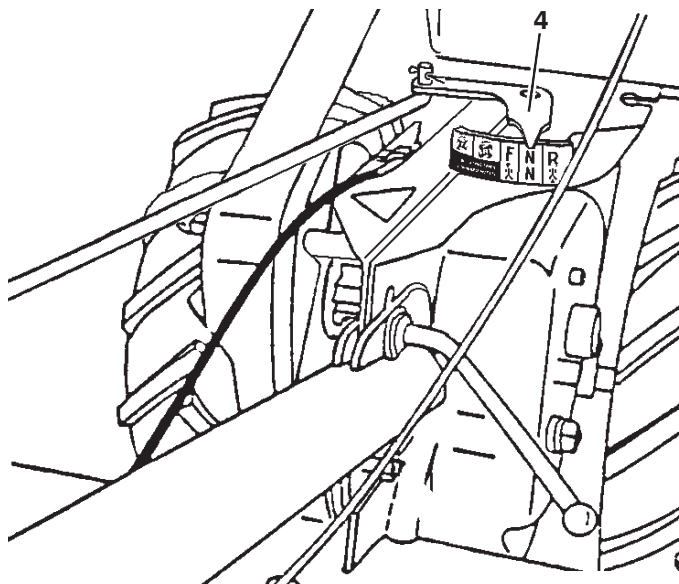

### Включване на мотора

- Свържете кабела на запалителната свещ със защитното капаче (фигура 6).
- Преместете лоста за смяна на предавките на позиция “N” (неутрална), както е показано на фигура 7.
- Сложете регулатора на газта (фигура 8) на позиция “FAST” (бързо).
- Поставете дроселната клапа на позиция “CHOKE” (фигура 6).
- Хванете дръжката за включване (фигура 6) с едната ръка и ръкохватката с другата. Бавно изтеглете навън въжето, докато мотора не бъде приведен в началото на цикъла на компресия (в този момент при издърпване, въжето оказва съпротива).
- Издърпайте силно въжето с цяла ръка, бързо и продължително. Дръжте здраво дръжката за стартиране и оставете въжето да се развива бавно. Не допускайте дръжката за стартиране на мотора да ви се изплъзне и да се върне в изходна позиция.
- Повторете стъпки (e.) и (f.), докато не запалите мотора. Когато запалите мотора, поставете дроселната клапа на половината разстояние между “CHOKE” (включен) и “RUN” (работна позиция) (фигура 6), а когато мотора е загрят, го преместете на позиция “RUN”.
- Преместете регулатора на газта (фигура 8) между позиции “FAST” (бързо) и “STOP”, докато мотора не се загрее.

### ⚠ ПРЕДУПРЕЖДЕНИЕ!

Лостът за управление на задвижването трябва да бъде в положение “изключено” при пускане на двигателя (фиг. 8).

### ВНИМАНИЕ!

За да работи гладко, новият мотор се нуждае от 3 до 5 минути работа на скорост по-голяма от минималната необходима при свободен ход. Скоростта при свободен ход е нагласена правилно, след периода на привеждане в действие.

### Работа с ножовете

- Поставете регулатора на газта на желаната скорост.
- За да започнете движение на зъбците, натиснете освобождаването на задвижването и притиснете лоста за управление на задвижването в положение “включено” (фиг. 8).

### Предупреждение!

- ⚠ Винаги освобождавайте лоста за управление на задвижването, преди да преместите лоста за превключване в друго положение. Освобождаването на лоста за управление на задвижването ще изключи освобождаването на задвижването.

Фигура 8

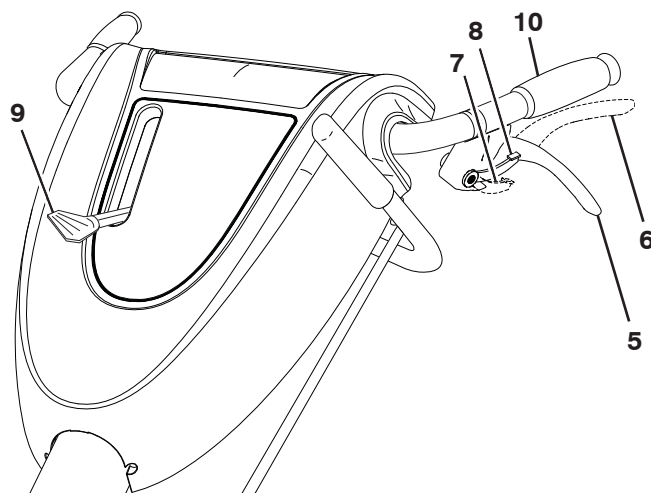

- RO
1. Mâner demaror
  2. Manetă șoc
  3. Cablu și capac bujie
  4. Indicator de poziție a manetei schimbătorului de viteze
  5. Poziția “decuplat” a manetei de control a tracțiunii
  6. Poziția “cuplat” a manetei de control a tracțiunii
  7. Poziția “deblocat” a dispozitivului de eliberare a controlului tracțiunii
  8. Poziția “blocat” a dispozitivului de eliberare a controlului tracțiunii
  9. Comandă accelerație
  10. Prindere ghidon

Fig. 6

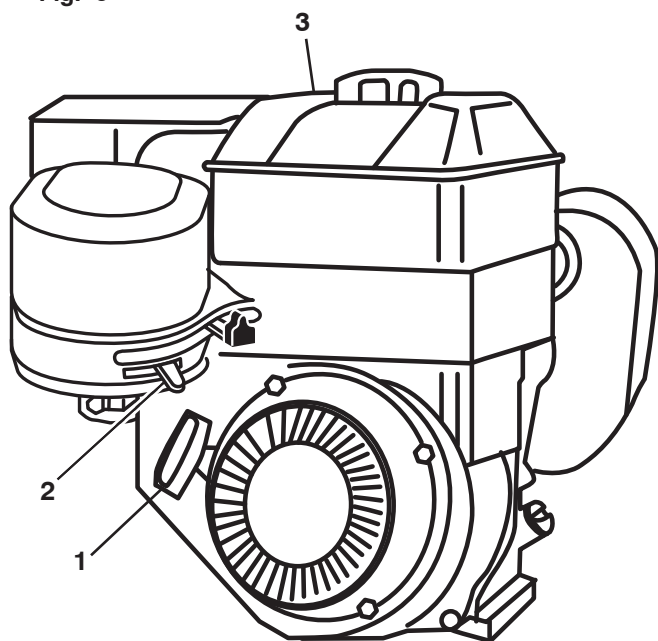
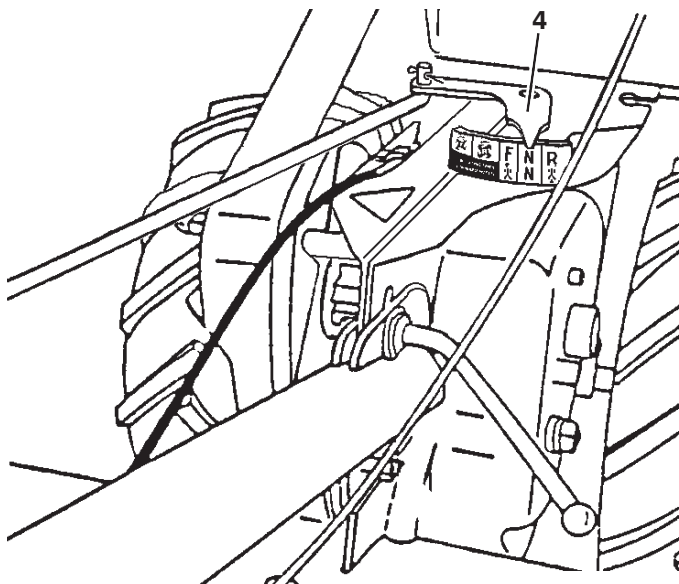

Fig. 7



### Pornirea motorului

- a. Reconectați cablul și capacul bujiei (fig. 6).
- b. Puneți indicatorul manetei schimbătorului de viteze în poziția “N” (neutru) (fig. 7).
- d. Puneți comanda accelerației (fig. 8) în poziția “FAST” (repede).
- b. Puneți maneta șocului în poziția “CHOKE” (șoc) (fig. 6).
- e. Apucați mânerul demarorului cu o mână (fig. 6) și ghidonul cu cealaltă. Trageți încet cablul, până când motorul ajunge la începutul ciclului de compresie (cablul se trage ceva mai greu în acest punct).
- f. Trageți cablul cu o mișcare rapidă și continuă, întinzând complet mâna. Țineți ferm mânerul demarorului și lăsați cablul să se înfășoare încet la loc. Nu lăsați mânerul demarorului să revină brusc, lovind demarorul.
- g. Repetați pașii (e.) și (f.) până ce motorul pornește. Când motorul pornește, puneți maneta șocului în poziție intermediară între “CHOKE” (șoc) și “RUN” (mers) (fig. 6) și apoi deplasați-o în poziția “RUN” pe măsură ce motorul se încălzește.
- h. Deplasați pentru câteva minute comanda accelerației (fig. 8) în poziție intermediară între “FAST” (repede) și “STOP” până se încălzește motorul.

### ⚠ AVERTISMENT !

Mențineți maneta controlului tracțiunii în poziția “decuplat” când porniți motorul (fig. 8).

### NOTĂ:

Pentru a avea un mers regulat la ralanti, un motor nou are nevoie de 3 – 5 minute de funcționare la o turație mai mare decât cea redusă de ralanti. Reglajul este făcut astfel încât turația de ralanti să fie corectă după această perioadă de rodaj.

### Operare cuțite

- a. Deplasați comanda accelerației la viteza dorită.
- b. Pentru a iniția mișcarea dinților, apăsați pe dispozitivul de eliberare a controlului tracțiunii și împingeți maneta de control a tracțiunii în poziția “cuplat” (fig. 8).

### ⚠ AVERTISMENT !

Eliberați întotdeauna maneta de control a tracțiunii înainte de a deplasa schimbătorul de viteze în altă poziție. Eliberarea manetei de control a tracțiunii va decupla dispozitivul de eliberare a controlului tracțiunii.

Fig. 8

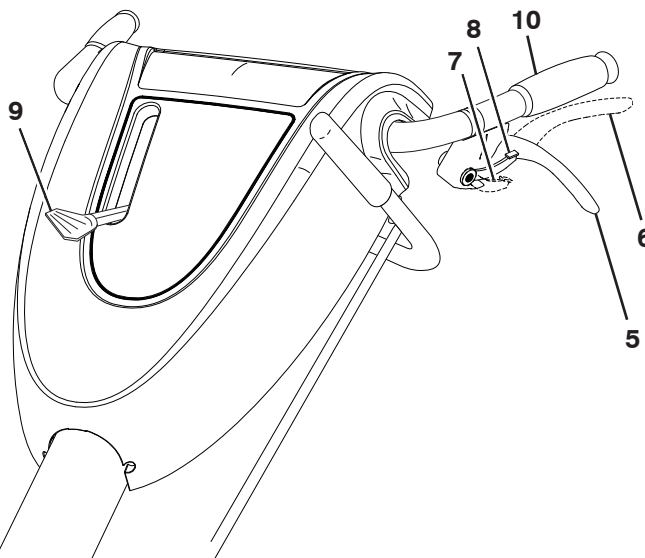



Рисунок 9

Вкладка А

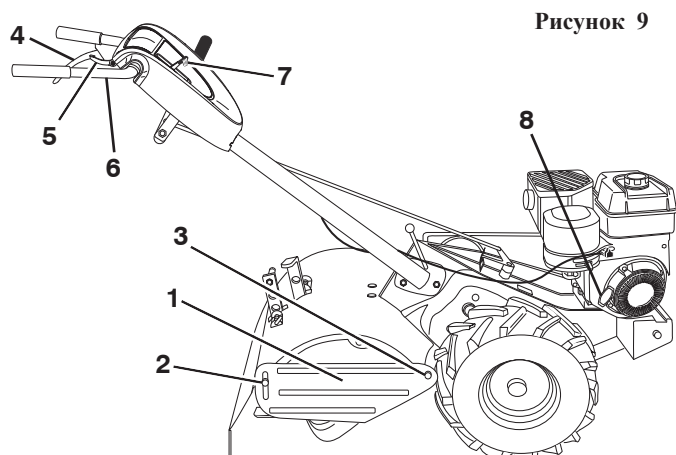

Рисунок 10

Вкладка В



Вкладка С

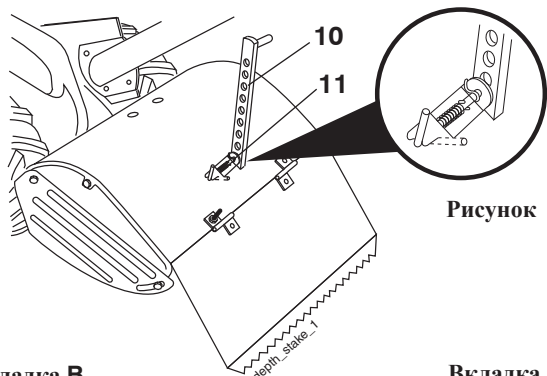
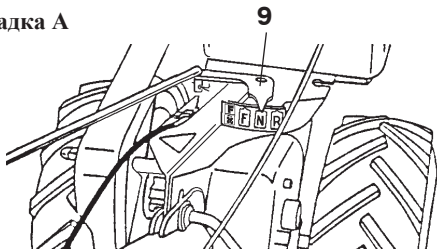
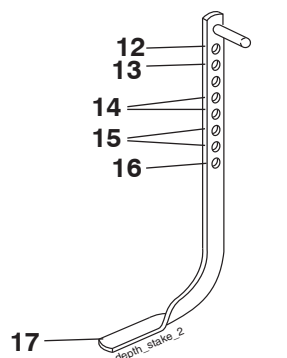
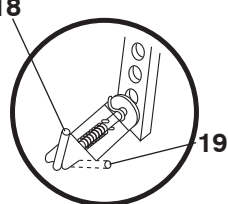

1. Боковой защитный щиток
2. Гайка "А"
3. Гайка "В"
4. Рычаг управления приводом
5. Рукоятка отпуская управления приводом
6. Рукоятка
7. Регулятор дросселя

8. Ручка стартера
9. Указатель рычага переключения скоростей
10. Рейка глубины
11. Болт рейки глубины
12. Положение для транспортировки
13. Самая мелкая вспашка
14. Мелкая вспашка
15. Глубокая вспашка
16. Самая глубокая вспашка
17. Рейка глубины
18. Положение "свободно"
19. Положение "акреплено"

### Ⓡ Задний ход

- a. Отпустите рычаг управления приводом (рис. 9).
- b. Установите регулятор дросселя (рис. 9) в положение "SLOW" (медленно)
- c. Поместите указатель рычага переключения передач (рис. 10) в положение "R" (задний ход).
- d. Не стойте с задней стороны мотокультиватора слишком близко.
- e. Для приведения почвообрабатывающего орудия в движение переведите вниз рукоятку отпуская управления приводом и возьмитесь за рычаг управления приводом (рис. 9). Лапы культиватора поворачиваться не будут.

### ⚠ ПРЕДУПРЕЖДЕНИЕ!

Будьте осторожны, чтобы не натолкнуться на твердые препятствия, такие как деревья, заборы и т.д.

### Остановка фрез и двигателя

- a. Движение мотокультиватора и фрез остановится при опуская рычага управления приводом (рис. 9).
- b. Установите указатель рычага переключения передач (рис. 10 - вкладка А) а положение "N" (нейтральное).
- c. Для остановки двигателя приведите регулятор дросселя (рис. 9) в положение "STOP".

### Поворот

- a. Отпустите рычаг управления приводом (рис. 9).
- b. Установите регулятор дросселя (рис. 9) в положение "SLOW".
- c. Установите указатель рычага переключения передач (рис. 10 - вкладка А) в положение "F" (вперед). Фрезы не будут вращаться.
- d. Поднимите рукоятку для того, чтобы приподнять фрезы от земли (рис. 9)
- e. Поверните рукоятки в направлении противоположном повороту, уделяя внимание тому, чтобы ноги не находились рядом с фрезами.

После завершения разворота опустите рукоятку. Переведите индикатор рычага переключения передач в ПОЛОЖЕНИЕ (Ⓡ) (обработка почвы) и установите регулятор положения дроссельной заслонки на нужную скорость. Для начала пахоты переведите вниз рукоятку отпуская управления приводом и удерживайте рычаг управления приводом прижатым к рукоятке.

### Боковые защитные щитки

В задней части боковых защитных щитков (рис. 9) имеются прорези, позволяющие поднять щитки при глубоком вспашивании и опустить их при поверхностном вспашивании для того, чтобы не засыпать землей невысокие растения. Ослабьте гайку "А" в прорези и гайку "В". Переместите защитные щитки в нужное положение (с обеих сторон). Вновь затяните гайки.

### Транспортировка

- a. Опустите рейку глубины в самое низкое положение и вставьте болт рейки глубины в самое верхнее отверстие.
- b. Установите указатель рычага переключения передач (рис. 10 вкладка А) в положение "F" (вперед) для транспортировки.
- c. Для приведения в движение почвообрабатывающего орудия переведите вниз рукоятку отпуская управления приводом и возьмитесь за рычаг управления приводом (рис. 9). Лапы культиватора и колеса начнут вращаться.
- d. Установите регулятор дросселя (рис. 9) на нужную скорость.

Рисунок 11

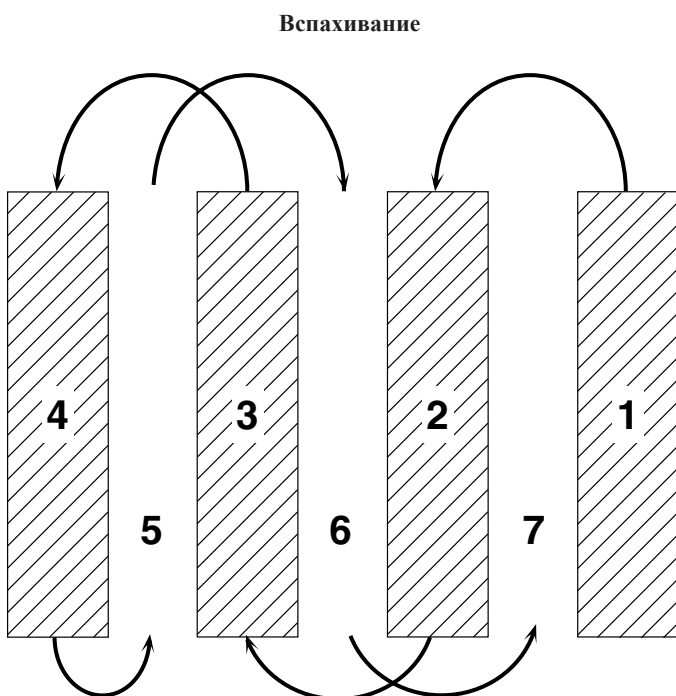

### **RU Вспахивание**

- Освободите рейку глубины (рис. 10 - вкладка С). Поднимите рейку глубины для увеличения глубины вспахивания. Поместите болт в отверстие на рейке глубины, чтобы зафиксировать положение рейки (рис. 10 - вкладка С).
- Установите указатель рычага переключения передач (рис. 10 - вкладка А) в положение **(R)** (вспахивание).
- Для приведения в движение почвообрабатывающего орудия переведите вниз рукоятку отпущения управления приводом и возьмитесь за рычаг управления приводом (рис. 9). Лапы культиватора и колеса начнут вращаться.
- Установите регулятор дросселя (рис. 9) в положение “FAST” для глубокого вспахивания. Для культивации переместите регулятор дросселя на нужную скорость.

### **⚠ ПРЕДУПРЕЖДЕНИЕ!**

Всегда отпускайте рычаг управления приводом перед переводом рычага переключения в другое положение. Отпускание рычага управления приводом приводит к отключению рукоятки отпущения управления приводом.

### **Советы по вспахиванию**

Вспахивание – это процесс разрезания, переворачивания и разбивания поверхностного слоя слежавшейся почвы. Рыхлая почва способствует росту корней. Оптимальная глубина вспахивания составляет от 4 до 6 дюймов (10 – 15 см).

Состояние почвы является важным фактором для вспахивания. Фрезы с трудом будут проникать в сухую, твердую почву, что может привести к подсакиванию мотокультиватора и трудностям в его управлении. Перед вспахиванием твердую почву следует увлажнить: с другой стороны, слишком сырая почва при вспахивании будет слипаться в комки или прилипать. Дождитесь, когда почва немного подсохнет, для достижения лучших результатов.

Для того, чтобы облегчить управление мотокультиватором, оставьте приблизительно 8 дюймов (20 см) необработанной земли между первым и вторым проходом. Третий проход будет проходить между первым и вторым и т.д. (рис. 11).

Не опирайтесь на рукоятки. Это приведет к смещению веса с колес и уменьшит тягу. Для прохождения слишком трудных участков плотной и дернистой почвы, приподнимите рукоятки или опустите рейку глубины.



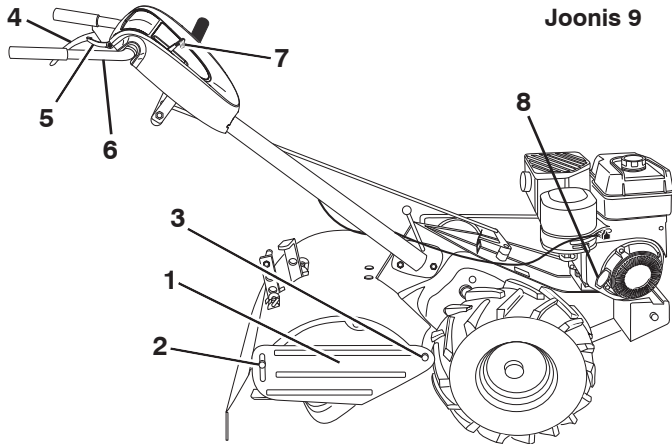

Detail A

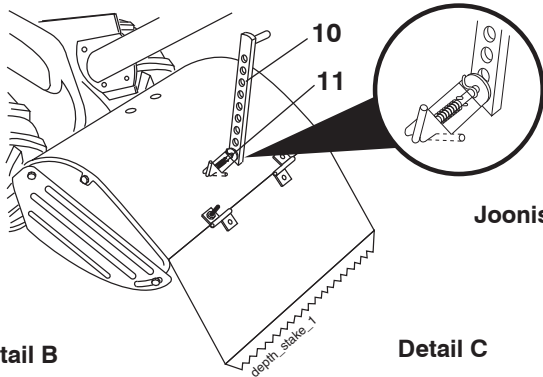
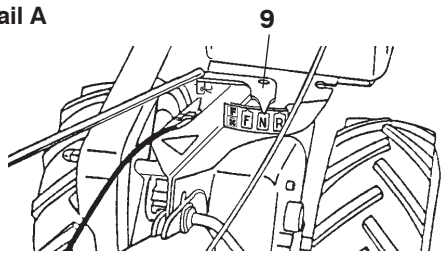

Joonis 10

Detail B

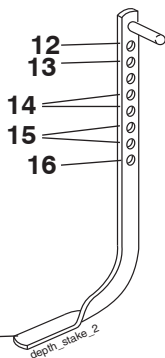

17

1. Väliskülje kate
2. Mutter "A"
3. Mutter "B"
4. Ajami juhtkang
5. Ajami vabastuskang
6. Käepide
7. Gaasihoob
8. Starterinupp
9. Käigukangi näidik

Detail C

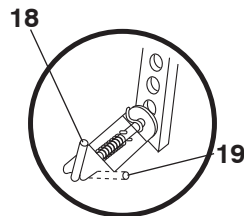

10. Sügavusmõõdik
11. Sügavusmõõdiku polt
12. Transpordiasend
13. Kõige madalam pinnasetöötlus
14. Madal pinnasetöötlus
15. Sügav pinnasetöötlus
16. Kõige sügavam pinnasetöötlus
17. Sügavusmõõdik
18. "Vabastus" asend
19. "Lukustus" asend

### ⓔ Tagasikäik

- a. Vabastage ajami juhtkang (joon. 9).
- b. Viige gaasihoob (joonis 9) aeglase kiiruse asendisse "SLOW"
- c. Seadke käigukangi näidik (joonis 10 – detail A) asendisse "R" (tagasikäik).
- d. Ärge seiske vahetult pinnasefreesi taga.
- e. Kobesti liikumise alustamiseks, vajutage ajami vabastuskang alla ja suruge ajami juhtkangi (joon. 9). Kobesti ei pöörle.

### ⚠ HOIATUS!

Ärge tagurdage vastu jäika takistust nagu puu, tara jne.

### Piide ja mootori seiskamine

- a. Pinnasefreesi ja piide liikumine seiskub, kui vabastada juhthoob (joonis 9).
- b. Viige käigukangi näidik asendisse "N" (tühikäik) (joonis 10 – detail A).
- c. Mootori seiskamiseks viige gaasihoob asendisse "STOP" (joonis 9).

### Pööramine

- a. Vabastage ajami juhtkang (joon. 9).
- b. Viige gaasihoob (joonis 9) aeglase kiiruse asendisse "SLOW"
- c. Seadke käigukangi näidik (joonis 10 – detail A) asendisse "F" (edasikäik). Piid ei pöörle.
- d. Piide tõstmiseks maapinnalt tõstke käepide üles (joonis 9)
- e. Liigutage käepidet vastassuunas, kui soovite pöörata; jälgige, et teie jalad ei sattuks piide lähedusse.

Kui olete ümberkeeramise lõpetanud, laske käepide alla. Paigaldage käigukangi indikaator asendisse  (kobestamine) ja liigutage gaasikang soovitud kiirusele. Kobestamise alustamiseks vajutage alla ajami vabastuskang ja hoidke ajami juhtkangi vastu käepidet.

### Väliskülje katted

Väliskülje katetel (joonis 9) on taga pilud, nii et neid saaks pinnase sügavaks töötlemiseks üles tõsta ja madalaks töötlemiseks alla lasta, nii et väiksed taimed ei mattuks mulla alla. Vabastage pilus olev mutter "A" ja mutter "B". Viige kate soovitud asendisse (mõlemal küljel). Keerake mutrid uuesti kinni.

### Transportimine

- a. Viige sügavusmõõdik kõige alumisse asendisse ja pange mõõdiku polt kõige ülemisse auku.
- b. Seadke käigukangi näidik (joonis 10 detail A) transportimiseks asendisse "F" (edasikäik).
- c. Kobesti liikumise alustamiseks, vajutage ajami vabastuskang alla ja suruge ajami juhtkangi (joonis 9). Kobesti ja rattad hakkavad mõlema pöörlema.
- d. Lükake gaasihoob (joonis 9) soovitud kiirusele.

Joonis 11

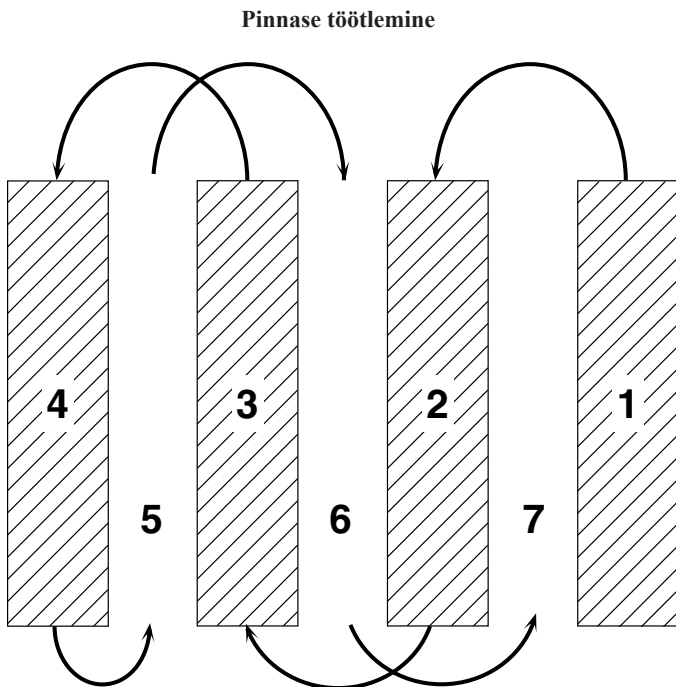

### EE PINNASE TÖÖTLEMINE

- Vabastage sügavusmõõdiku polt (joonis 10 – detail c). Et pinnast sügavamalt töödelda, tõmmake sügavusmõõdik üles. Pange sügavusmõõdiku polt sügavusmõõdiku auku, et asend fikseerida (joonis 10 – detail C).
- Seadke käigukangi näidik (joonis 10 – detail A) asendisse .
- Kobesti liikumise alustamiseks, vajutage ajami vabastuskang alla ja suruge ajami juhtkangi (joonis 9). Kobesti ja rattad hakkavad mõlemad pöörlema.
- Pinnase sügavaks töötlemiseks viige gaasihoob (joonis 9) asendisse “FAST”. Pinnase töötlemiseks viige gaasihoob soovitud kiirusele.

### ⚠ HOIATUS!

Enne käigukangi viimist teise asendisse, vabastage alati ajami juhtkang. Ajami juhtkangi vabastamine lülitab välja ka ajami vabastuskangi.

### Märkusi pinnase töötlemise kohta

Pinnasetöötluste all mõistetakse tiheda pinnase kaevamist, ümberpööramist ja peenendamist enne taimede istutamist. Lahtises, kobestatud pinnases juurduvad taimed paremini.

Parim pinnasetöötlemise sügavus on 10 – 15 cm. Pinnase hea töötlemise seiuskohalt on olulised pinnase tingimused.

Kuivast, kõvast pinnasest on piidel raske läbi tungida, see võib panna masina tugevasti hüppama ja sellega võib olla raske töötada. Enne töötlemist tuleks kõva pinnast niisutada, kuid liiga märg pinnas tõmbub pinnasetöötluste käigus klumpi.

Parimate tulemuste saavutamiseks oodake, kuni pinnas tahkub. Et pinnasefreesi oleks kergem käsitleda, jätke esimese ja teise töötlemiskäigu vahele umbes 20 cm töötlemata pinnast. Kolmas töötlemiskäik tehakse esimese ja teise vahele jne. (joonis 11).

Ärge nõjatuge käepidemele. See võtab ratakelt raskuse ja vähendab veojõudu. Raskesti läbitavate mätaste või kõva pinnase töötlemiseks suruge käepidemetele suunaga alt üles või laske sügavusmõõdik allapoole.

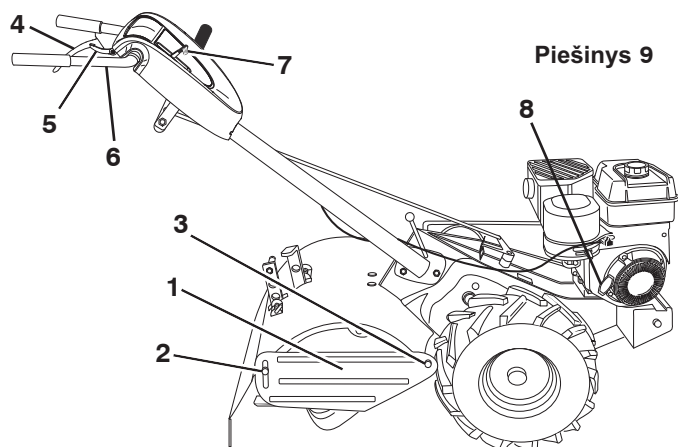

Piešinys 9

Indėlis A

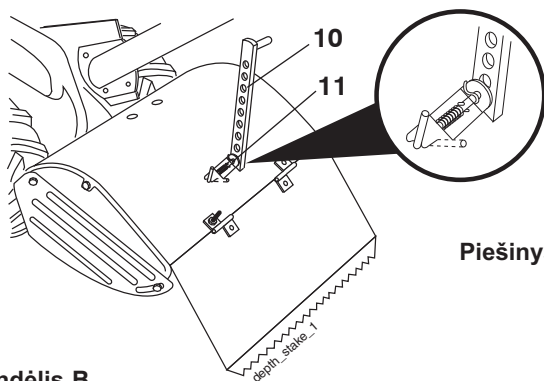
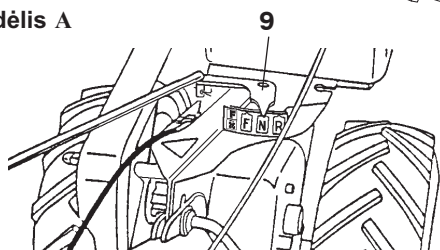

Piešinys 10

Indėlis B

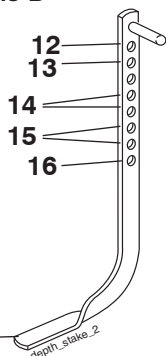

Indėlis C

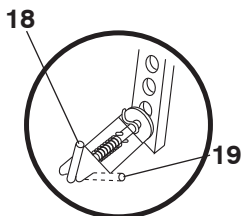

- |                                      |                              |
|--------------------------------------|------------------------------|
| 1. Išorinės apsaugos                 | 10. Gylmatis                 |
| 2. Mova "A"                          | 11. Gylmačio sąvara          |
| 3. Mova "B"                          | 12. Pergabenimo pozicija     |
| 4. Pavarų perjungimo svirtis         | 13. Seklesnio arimo pozicija |
| 5. Pavarų perjungimo fiksatorius     | 14. Seklaus arimo pozicija   |
| 6. Rankena                           | 15. Gilaus arimo pozicija    |
| 7. Droselio kontrolė                 | 16. Gilesnio arimo pozicija  |
| 8. Starterio rankena                 | 17. Gyljo strypas            |
| 9. Greičių perjungiklio indikatorius | 18. "Laisva" pozicija        |
|                                      | 19. "Įjungta" pozicija       |

### ⓁT Apsukimas

- Atleiskite pavarų perjungimo svirtį (9 pav.).
- Pasukite droselio kontrolę (9. pieš.) į greitį "SLOW".
- Padėkite greičių perjungiklio (10. pieš., indėlis A) indikatorius į "R" padėtį (apsukti).
- Nestovėkite tiesiai už kultivatoriaus.
- Kad pradėtų sukis kastuvai, paspauskite pavarų perjungimo fiksatorių ir nuspauskite pavarų perjungimo svirtį (9 pav.). Dantys nesisuks.

### ⚠️ ĮSPĖJIMAS!

Neatsiremkite į kietus daiktus, tokius kaip medis, tvora, pastatai ir pan.

### Variklio ir virbalų sustabdymas

- Plūgas ir virbalai baigia judėti, kada atleidžiate krypčių kontrolės strypą (9. pieš.).
- Pasukite greičių dėžės perjungiklio indikatorius (10. pieš., indėlis A) į "N" padėtį (neutrali pozicija).
- Kad sustabdyti variklį, pasukite droselio kontrolę (9. pieš.) į poziciją "STOP".

### Apsisukimas

- Atleiskite pavarų perjungimo svirtį (9 pav.).
- Pasukite droselio kontrolę (9. pieš.) į poziciją "SLOW".
- Pasukite greičių dėžės perjungiklio indikatorius (10. pieš., indėlis A) į "F" padėtį (į priekį). Virbalai nesisuks.
- Pakelkite rankeną į priešingą pageidaujamą kryptį ir pasukite droselio kontrolę į pageidaujamą greitį. Elkitės atsargiai, laikykitės atokiau virbalų (9 pav.).
- Baigę įrangos apsikimą, nuleiskite rankeną. Pasukite greičių dėžės perjungiklio indikatorius į "T" padėtį (arimas) ir nureguliuokite droselio kontrolę į pageidaujamą greitį. Norint pradėti arti, laikykitės krypčių kontrolės strypą prie rankenos.

Kai apsisuksite, nuleiskite rankenėlę. Nustatykite perjungimo svirties indikatorius į padėtį (R) (kasimas) ir nustatykite eigos greičio valdiklį į reikiamą greitį. Norėdami pradėti kasti, paspauskite pavarų perjungimo fiksatorių ir nuspaudę laikykitės pavarų perjungimo svirtį.

### Išorinės apsaugos

Ant išorinių apsaugų užpakalinės dalies yra skylės, per kurias galima pakelti strypą gilesniam arimui ir nuleisti seklesniam arimui, kad neapsikastų mažesni augalai. Atlaisvinkite movą "A" ir movą "B". Pasukite apsaugą į pageidaujamą poziciją (abejose pusėse). Prisukite movas.

### Transportavimas

- Nuleiskite gyljo strypą į jo žemiausią poziciją ir įdėkite gyljo strypo sąvara į aukščiausią skylę.
- Pasukite greičių dėžės perjungiklio indikatorius (10. pieš., indėlis A) į "F" padėtį (laisva) pergabenimui.
- Kad pradėtų sukis kastuvai, paspauskite pavarų perjungimo fiksatorių ir nuspauskite pavarų perjungimo svirtį (9. pieš.).Suksis ir dantys, ir ratai.
- Pasukite droselio kontrolę (9. pieš.) į pageidaujamą greitį.

Piešinys 11

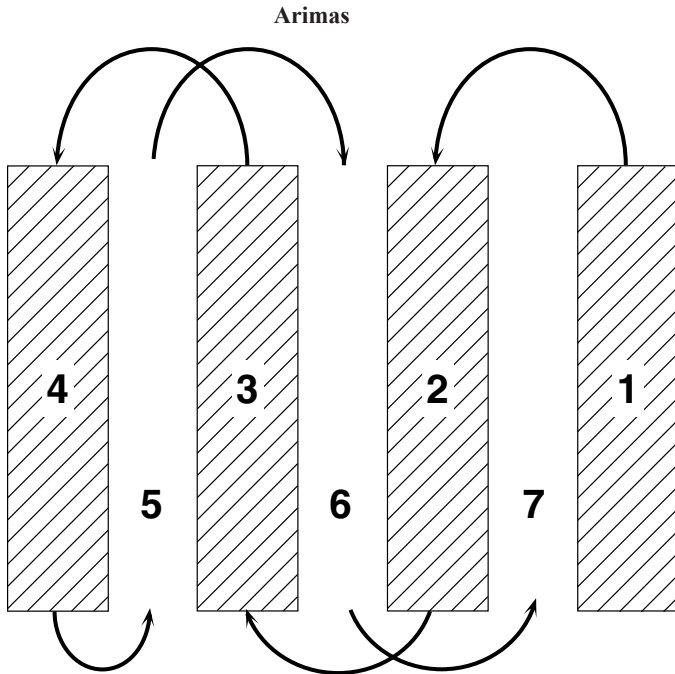

**LT Arimas**

- Atlaisvinkite gylio strypo sąvara (10. pieš., indėlis c). Patraukite gylio strypą į viršų, kad padidinti arimo gylį. Padėkite gylio strypo sąvara į skylę taip, kad jisai įsijungtų į savo vietą (10. pieš., indėlis c).
- Perjunkite greičių dėžės perjungiklio indikatorius (10. pieš., indėlis A) į padėtį  (arimas).
- Kad pradėtų sukis kastuvai, paspauskite pavarų perjungimo fikساتorius ir nuspauskite pavarų perjungimo svirtį (9. pieš.). Suksis ir dantys, ir ratai.
- Pasukite droselio kontrolę (9. pieš.) į padėtį "GREITAI" giliam arimui. Kultivavimui pasukite droselio kontrolę į pageidaujamą greitį.

**⚠ PERSPĖJIMAS!**

Perjungdami į kitą padėtį visada atleiskite pavarų perjungimo svirtį. Atleidus pavarų perjungimo svirtį bus išjungtas pavarų perjungimo fikساتorius.

**Patarimai ariant**

Arimas yra dirvos įdirbimas prieš sodinimą. Laisvas dirvožemis skatina šaknų augimą. Geriausias arimo gylis yra nuo 4" iki 6".

Dirvožemio būklė yra svarbi teisingam arimui. Virbalai negali lengvai užarti sausą kietą paviršių, kas gali apsunkinti plūgo kilnojimą ir apsunkinti vairavimą. Prieš ariant, kietą dirvožemį reikia sudrėkinti, bet ne per daug, nes per šlapia dirva susivelia į kamuolius arba sulimpa. Kad gauti geresnį rezultatą, palaukite kol šlapia žemė nedaug išdžius.

Kad būtų lengviau dirbti su plūgu, palikite panašiai 20 cm laisvą juostą tarp pirmą ir antrą apartos dirvos juostą. Trečią arkite tą, kas yra palikta laisva, ir taip toliau (9. pieš.).

Nesiremkitė ant rankenos. Tas padidina svorį ant ratų ir sumažina traukiamąją jėgą. Norint apdirbti kietą velėnuotą dirvą, padidinkite viršutinių rankenų spaudimą arba paleiskite giliau gylio strypą.

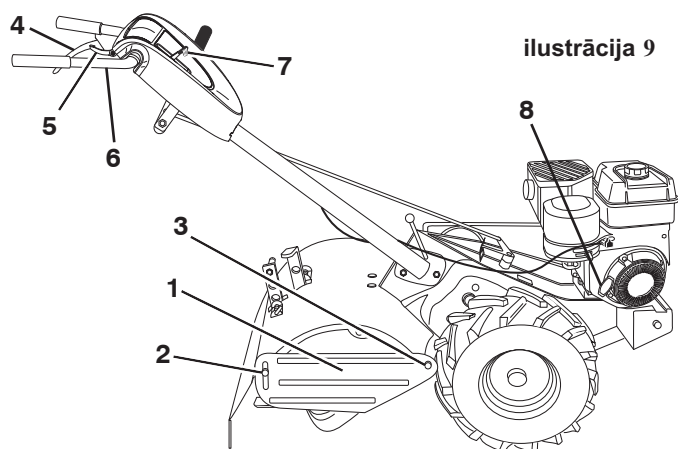

Iespraudums A

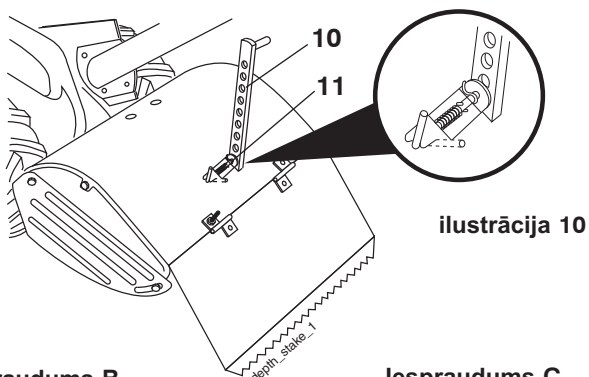
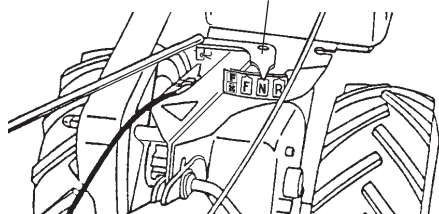

ilustrācija 10

Iespraudums B

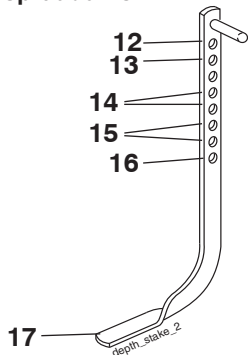

Iespraudums C

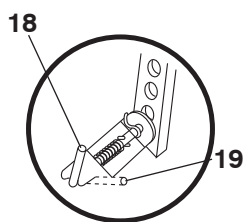

- |  |                                 |
|--|---------------------------------|
| 1. Ārmalu aizsargs                       | 10. Dziļuma mēritājs            |
| 2. Uzgrieznis "A"                        | 11. Dziļuma mēritāja tapa       |
| 3. Uzgrieznis "B"                        | 12. Transportēšanas pozīcija    |
| 4. Piedziņas vadības svira               | 13. Seklākā aršana              |
| 5. Piedziņas vadības atvienotājmehānisms | 14. Sekla aršana                |
| 6. Rokturis                              | 15. Dziļa aršana                |
| 7. Degvielas droseles vadība             | 16. Dziļākā aršana              |
| 8. Startera rokturis                     | 17. Dziļuma mēritājs            |
| 9. Ātrumpārslēga indikators              | 18. Release (Atlaisti) pozīcija |
|  | 19. Lock (Saslēgt) pozīcija     |

### LV Atpakaļgaita

- piedziņas vadības sviru (9. ilustr.).
- Pārslēdziet degvielas droseles vadības kloķi (9. ilustr.) uz "SLOW" (Lēnu) ātrumu.
- Pārslēdziet ātrumpārslēga indikatoru (10. ilustr. – iespraudums A) uz "R" (atpakaļgaitas) pozīciju.
- Nestāviet tieši aiz kultivatora.
- Lai sāktu sviras kustību, pabīdīet uz leju piedziņas vadības atvienotājmehānismu un saspiediet piedziņas vadības sviru (9. ilustr.). Tapas negriezīsies.

### UZMANĪGI

Kāpjoties atpakaļ, neuzgrūdieties virsū tādiem šķēršļiem kā koks, žogs.

### Zaru un dzinēja apstādināšana

- Kultivatora kustība un zari apstāties, kad tiks atlaists piedziņas kontroles kloķis. (9. ilustr.).
- Pārslēdziet ātrumpārslēga indikatoru (10. ilustr. – iespr. A) uz "N" (neitrālo) pozīciju.
- Lai apstādinātu dzinēja darbību, pārslēdziet degvielas droseles vadības kloķi (9. ilustr.) uz "STOP" pozīciju.

### Regulēšana

- Atlaidiet piedziņas vadības sviru (9. ilustr.).
- Pārslēdziet degvielas droseles vadības kloķi (9. ilustr.) uz "SLOW" (Lēnu) pozīciju.
- Pārslēdziet ātrumpārslēga indikatoru (10. ilustr. – insrt A) uz "F" (uz priekšu) pozīciju. Zari nesāks griezties.
- Paceliet rokturi, lai izceltu zarus no zemes (9. ilustr.).
- Pagrieziet rokturi virzienā, kas ir pretējs jums vēlamajam, uzmanīgi turot kājas un pēdas tālāk no zariem.

Kad esat pabeidzis apgriešanu, nolaidiet rokturi. Iestatiet ātrumpārslēga indikatoru STĀVOKLĪ (R) (zemes apstrāde) un pārvietojiet droseles vadību vajadzīgajā ātrumā. Lai sāktu darbu, pabīdīet uz leju piedziņas vadības atvienotājmehānismu un piespiediet piedziņas vadības sviru pie roktura.

### Ārmalu aizsargi

Ārmalu aizsargu mugurpuse (9. ilustr.) ir saslēgta kopā tā, lai tos varētu pacelt, arot dziļi, un nolaist, arot sekli, lai pasargātu nelielus augus no aprakšanas. Atskrūvējiet vaļīgāk uzgriežņus "A" un "B". Novietojiet aizsargu vēlamajā pozīcijā (abas puses). Piegrieziet uzgriežņus.

### Pārvadāšana

- Nolaidiet dziļuma mēritāju līdz zemākajai pozīcijai un iespraudiet dziļuma mēritāja tapu pašā augstākajā caurumā.
- Transportēšanai pārslēdziet ātrumpārslēga indikatoru (10. ilustr. iespraudums A) uz "F" (uz priekšu) pozīciju.
- Lai sāktu sviras kustību, pabīdīet uz leju piedziņas vadības atvienotājmehānismu un saspiediet piedziņas vadības sviru (9. ilustr.). Tapas un riteni sāks griezties.
- Pārslēdziet degvielas droseles vadības kloķi (9. ilustr.) uz vēlamo ātrumu.

ilustrācija 11

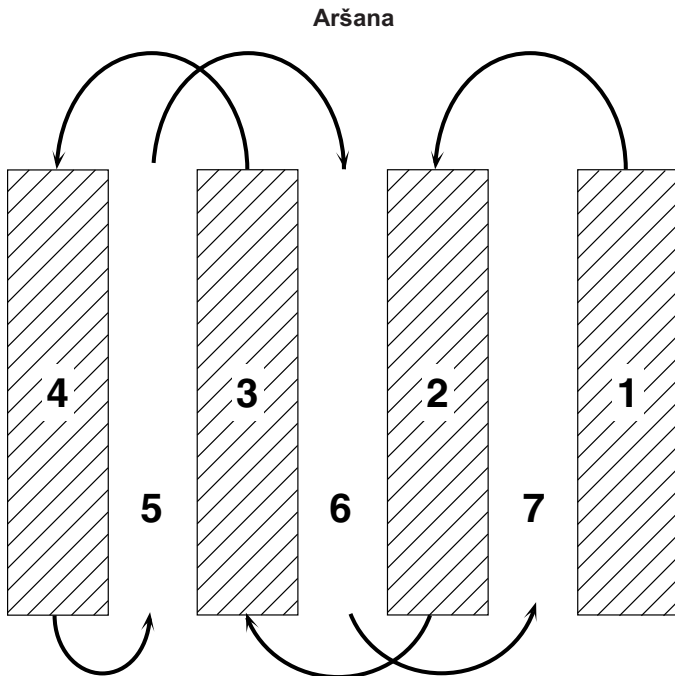

**LV Aršana**

- Atļaidiet dziļuma mērītāja tapu (10. ilustr. – iespraudums c). Lai palielinātu aršanas dziļumu, pavelciet dziļuma mērītāju uz augšu. Ievietojiet dziļuma mērītāja tapu dziļuma mērītāja caurumā, lai saslēgtu pozīciju (10. ilustr. – iespraudums C)
- Pārslēdziet ātrumpārslēga indikatoru (10. ilustr. – iespraudums A) uz **(2)** (Aršanas) pozīciju.
- Lai sāktu sviras kustību, pabīdiet uz leju piedziņas vadības atvienotāj mehānismu un saspiediet piedziņas vadības sviru (9. ilustr.). Tapas un riteņi sāks griezties.
- Pārslēdziet degvielas droseles vadības kloķi (9. ilustr.) uz “FAST” (Ātri) pozīciju, lai varētu art dziļi. Lai kultivētu, ielieciet degvielas droseles vadību vēlamajā ātrumā.

**UZMANĪGI!**

Pirms pārvietot ātrumpārslēgu citā stāvoklī, vienmēr atļaidiet piedziņas vadības sviru. Piedziņas vadības sviras atļaišana atvienos piedziņas vadības atvienotāj mehānismu.

**Ieteikumi**

Aršana nozīmē rakt, apgriezt otrādi izrakto zemi un salauzt sacietējušo augsni pirms stādīšanas. Irdenā, mīksta augsne veicina sakņu augšanu. Labākais aršanas dziļums ir 10 cm līdz 15 cm.

Lai artu pareizi, ir svarīgi, kādā stāvoklī ir augsne. Zari tik viegli netiks cauri sausai, cietai augsnei, kā rezultātā jūs jutīsieties kā uz atsperēm un vadīt jūsu kultivatoru var būt grūti. Pirms aršanas cietā augsne ir jāsamitrina, tai pat laikā pārmērīgi slapja augsne savelsies vēlēnā vai saķeps aršanas laikā. Lai gūtu labākus rezultātus, nogaidiet, līdz augsne ir sausāka.

Lai jums būtu vieglāk vadīt kultivatoru, atstājiet aptuveni 20 cm neapstrādātas zemes starp pirmo un otro aršanas ceļu. Otrais celiņš būs starp pirmo, tad starp otro u.t.t. (11. ilustr.).

Neatbalstieties uz roktura. Tas noņem svaru no riteņiem un samazina vilkšanas spēku. Lai tiktu cauri ļoti grūti apstrādājamam velēnu vai cietas zemes posmam, rokturis ir jāspiež uz augšu, vai arī jānolaiz dziļuma mērītājs.

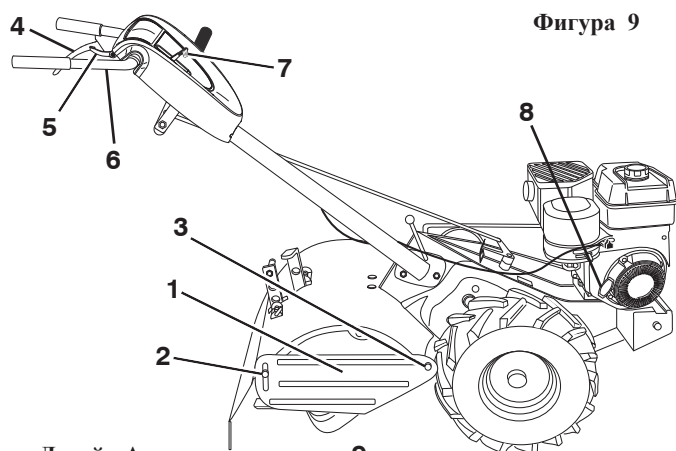

Фигура 9

Детайл А

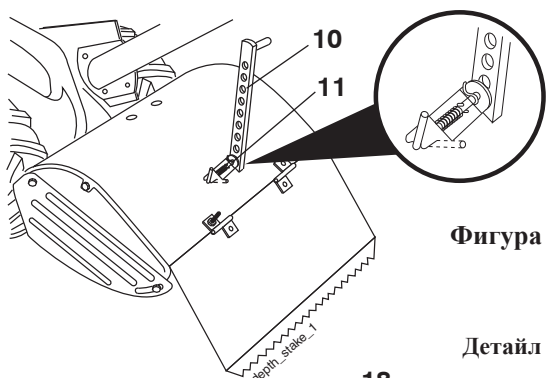
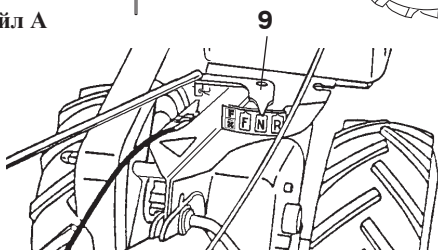

Фигура 10

Детайл С

Детайл В

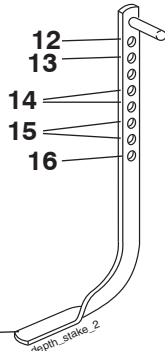

1. Външен предпазител
2. Гайка "А"
3. Гайка "В"
4. Лост за управление на задвижването
5. Освобождаване на управлението на задвижването
6. Дръжка
7. Регулатор на газта
8. Дръжка на въжето за стартиране на мотора
9. Индикатор на лоста за смяна на предавките

10. Профил за регулиране на дълбочината при оран/копаене
11. Щифт на профила за регулиране на дълбочината при оран/копаене
12. Позиция за транспортиране
13. Най-плитко оране/копаене
14. Плитко оране/копаене
15. Дълбоко оране/копаене
16. Най-дълбоко оране/копаене
17. Профил за регулиране на дълбочината при оран/копаене
18. Позиция "свободна"
19. Позиция "заклучена"

### Ⓟ Движение назад

- a. Освободете лоста за управление на задвижването (фигура 9).
- b. Преместете регулатора на газта (фигура 9) на позиция "SLOW" (бавно).
- c. Поставете индикатора на лоста за смяна на предавките (фигура 10 – детайл А) на позиция "R" (движение назад).
- d. Не заставайте точно зад машината.
- e. За да започнете движението за оран, натиснете освобождаването на задвижването и притиснете лоста за управление на задвижването (фиг. 9). Зъбците няма да се въртят.



### ПРЕДУПРЕЖДЕНИЕ!

Не заставайте с гръб към солидна преграда като дърво, ограда и т.н.

### Спиране работата на ножовете и мотора

- a. Движението на машината и ножовете ще спре веднага при освобождаването на лоста за управление (фигура 9).
- b. Преместете лоста за смяна на предавките (фигура 10 – детайл А) в положение "N" (неутрално).
- c. За да изгасите мотора, преместете регулатора на газта (фигура 9) на позиция "STOP".

### Завиване/Обръщане

- a. Освободете лоста за управление на задвижването (фигура 9).
- b. Преместете регулатора на газта (фигура 9) на позиция "SLOW" (бавно).
- c. Поставете индикатора на лоста за смяна на предавките (фигура 10 – детайл А) на позиция "F" (движение напред). Ножовете няма да се задвижат.
- d. Повдигнете дръжката, за да вдигнете ножовете над земята (фигура 9).
- e. Наклонете дръжката в посока обратна на желаната за завиване, като внимавате ръцете и краката да са далече от ножовете.

След като извършите обръщането на 180°, спуснете ръчката. Поставете индикатора на лоста за превключване в положение Ⓟ (за оран) и преместете органа за управление на дросела на желаната скорост. За да започнете оранта, натиснете освобождаването на задвижването и задържете лоста за управление на задвижването до ръчката.

### Външни предпазители

Задната част на външните предпазители (фигура 9) има отвори, така че да могат да се вдигат при дълбока оран/копаене и да се свалят при плитка оран/копаене, за да предпазят малките растения от затрупване. Разхлабете гайка "А" в отвора и гайка "В". Преместете предпазителя до желаната позиция (и от двете страни). Затегнете гайките.

### Транспортиране

- a. Свалете профила за регулиране на дълбочината до най-ниската му позиция и поставете щифта на профила в най-горната дупка.
- b. Поставете индикатора на лоста за смяна на предавките (фигура 10 детайл А) на позиция "F" (напред) за транспортиране.
- c. За да започнете движението за оран, натиснете надолу освобождаването на задвижването и притиснете лоста за управление на задвижването (фигура 9). Зъбците и колелата ще се завъртят.
- d. Преместете регулатора на газта (фигура 9) на желаната скорост.

Фигура 11

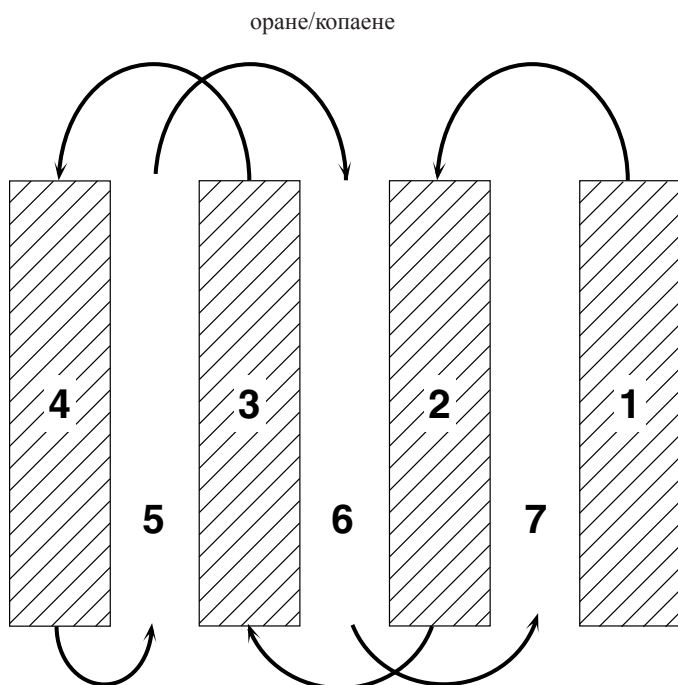

### BG Оране

- a. Махнете щифта на профила за регулиране на дълбочината (фигура 10 - детайл с). Дръпнете профила за регулиране на дълбочината, за да увеличите дълбочината при оран. Сложете отново щифта на профила за регулиране на дълбочината в дупчицата, за да “заклучите” позицията (фигура 10 - детайл С).
- b. Поставете индикатора на лоста за смяна на предавките (фигура 10 – детайл А) на позиция **(R)** (оране/копаене).
- c. За да започнете движението за оран, натиснете надолу освобождаването на задвижването и притиснете лоста за управление на задвижването (фигура 9). Зъбците и колелата ще се завъртят.
- d. За дълбока оран/копаене, поставете регулатора на газта (фигура 9) на позиция “FAST” (бързо). Избора на желаната скорост при оране/копаене се постига с преместване на регулатора на газта.

### ⚠ ПРЕДУПРЕЖДЕНИЕ!

Винаги освобождавайте лоста за управление на задвижването, преди да преместите лоста за превключване в друго положение. Освобождаването на лоста за управление на задвижването ще изключи освобождаването на задвижването.

### СЪВЕТИ!

Орането е процес на окопаване, обръщане и разбиване на късове земя преди засаждане. Разкопаването на земята помага при растежа на корените. Най-добрата дълбочина при оран е от 10 см до 15 см.

Състоянието на земята е много важно за правилното оране/копаене. Ножовите не могат с лекота да се врежат в сухата и твърда почва, което би довело до извънредно отскачане и трудно управление на машината. Твърдата почва трябва да се намокри преди обработка: прекалено мократа почва, обаче, ще се сплести и ще стане на буци. За постигането на оптимални резултати, изчакайте почвата малко да се изсуши.

За по-лесно управление на машината, оставете разстояние от 20 см между първата и втората бразда. Третата бразда би трябвало да е между първата и втората и т.н. (фигура 11).

Не се облягайте на дръжката, това отнеме от тежестта на колелата и намалява теглителната движеща сила. За да преминете през тежък участък с твърда земя, упражнете натиск нагоре на дръжката или снижете профила за регулиране на дълбочината.



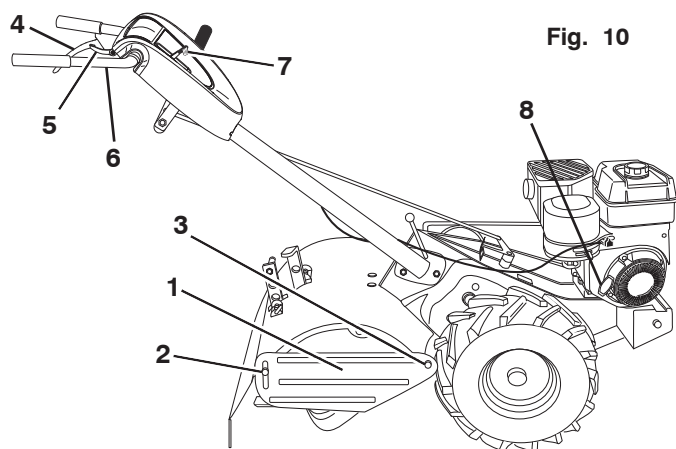

Fig. 10

Insertia A

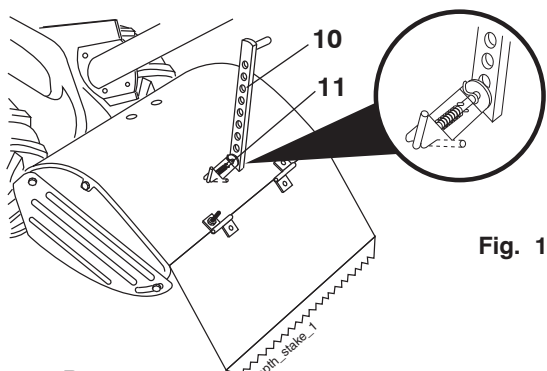
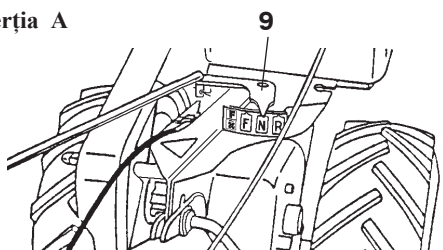
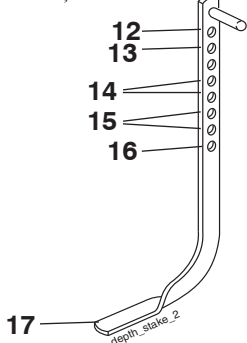
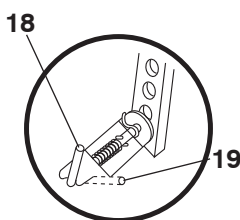

Fig. 11

Insertia B



Insertia C



1. Ârmalu aizsargs
2. Uzgrieznis "A"
3. Uzgrieznis "B"
4. Maneta de control a tracțiunii
5. Dispozitivul de eliberare a controlului tracțiunii
6. Rokturis
7. Degvielās droseles vadība
8. Māner demaror

9. Âtrumpārslēga indikators
10. Dzid'uma mērtājs
11. Dzid'uma mērtāja tapa
12. Transportšanas pozīcija
13. Seklākā ardāna
14. Sekla aršana
15. Dzid'a ardāna
16. Dzid'ākā ardāna
17. Dzid'uma mērtājs
18. "Release" (Atlaist) pozīcija
19. "Lock" (Saslēgt) pozīcija

### Ⓜ Īnapi

- a. Eliberāti maneta de tracțiunii (fig. 9).
- b. Deplasați comanda accelerației (fig. 9) în poziția "SLOW" (încet).
- c. Puneți indicatorul manetei schimbătorului de viteze (fig. 10 – insertia A) în poziția "R" (înapoi).
- d. Nu stați chiar în spatele motocultivatorului.
- e. Pentru a iniția mișcarea cultivatorului, apăsați pe dispozitivul de eliberare a controlului tracțiunii și apăsați maneta de control a tracțiunii (fig. 9). Dinții nu se vor roti.

### ⚠ AVERTISMENT !

Nu intrați cu spatele într-un obstacol solid, cum ar fi arbore, gard etc.

### Oprirea cuțitelor și a motorului

- a. Mișcarea motocultivatorului și a cuțitelor încetează când se eliberează maneta de comandă a tracțiunii (fig. 9).
- b. Puneți indicatorul manetei schimbătorului de viteze (fig. 10 – insertia A) în poziția "N" (Neutru).
- c. Pentru a opri motorul, deplasați comanda accelerației (fig. 9) în poziția "STOP".

### Întoarcerea

- a. Eliberāti maneta de tracțiunii (fig. 9).
- b. Deplasați comanda accelerației (fig. 9) în poziția "SLOW" (încet).
- c. Puneți indicatorul manetei schimbătorului de viteze (fig. 10 – insertia A) în poziția "F" (înainte). Cuțitele nu se vor roti.
- d. Ridicați ghidonul pentru a scoate cuțitele din sol (fig. 9).
- e. Răsuciți ghidonul în direcția opusă celei în care vreți să vă întoarceți, având grijă să nu țineți mâinile sau picioarele în apropierea cuțitelor.

Când ați terminat de efectuat întoarcerea, coborâți mânerul. Plasați indicatorul schimbătorului de viteze în poziția (R) (arat) și deplasați comanda admisiei pe viteza dorită. Pentru a începe aratul, apăsați pe dispozitivul de eliberare a controlului tracțiunii și țineți maneta de control a tracțiunii apăsată de ghidon.

### Capacele exterioare de protecție

Partea posterioară a capacelor exterioare de protecție (fig. 9) are fante, pentru a putea fi ridicate în cazul lucrărilor adânci și coborâte când se lucrează la adâncime mică, în vederea evitării îngropării plantelor mici. Slăbiți piulița "A" din fantă și piulița "B". Puneți capacele de protecție din ambele părți în poziția dorită. Strângeți la loc piulițele.

### Transportarea

- a. Coborâți jalonul de adâncime în poziția cea mai de jos și introduceți știftul jalonului în gaura cea mai de sus.
- b. Pentru transport, puneți indicatorul manetei schimbătorului de viteze (fig. 10 – insertia A) în poziția "F" (înainte).
- c. Pentru a iniția mișcarea cultivatorului, apăsați pe dispozitivul de eliberare a controlului tracțiunii și apăsați maneta de control a tracțiunii (fig. 9). Atât dinții, cât și roțile încep să se rotească.
- d. Deplasați comanda accelerației (fig. 9) în poziția dorită.

Fig. 11

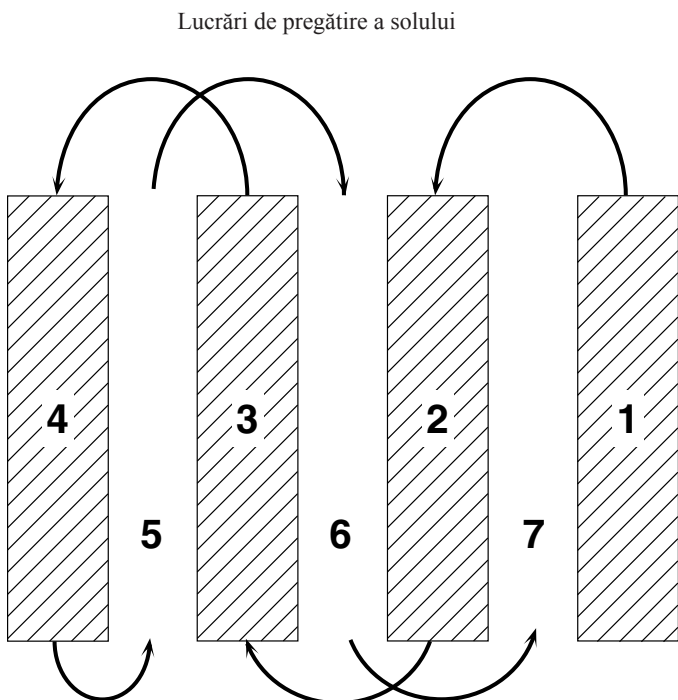

### RO Lucrări de pregătire a solului

- Eliberați știftul jalonului de adâncime (fig. 10 – inserția c). Trageți jalonul de adâncime pentru a mări adâncimea de lucru. Introduceți știftul jalonului de adâncime în gaura jalonului, pentru a-l bloca în poziție (fig. 10 – inserția C).
- Puneți indicatorul manetei schimbătorului de viteze (fig. 10 – inserția A) în poziția “T” (lucrări de pregătire a solului).
- Pentru a iniția mișcarea cultivatorului, apăsați pe dispozitivul de eliberare a controlului tracțiunii și apăsați maneta de control a tracțiunii (fig. 9). Atât dinții, cât și roțile încep să se rotească.
- Deplasați comanda accelerației (fig. 9) în poziția “FAST” (repede) pentru lucrări adânci. Pentru cultivare, deplasați comanda accelerației la viteza dorită.

### AVERTISMENT !

Eliberați întotdeauna maneta de control a tracțiunii înainte de a deplasa schimbătorul de viteze în altă poziție. Eliberarea manetei de control a tracțiunii va decupla dispozitivul de eliberare a controlului tracțiunii.

Sfaturi privind lucrările de pregătire a solului Lucrările de pregătire a solului cuprind săpatul, răsturnarea și mărunțirea bucăților de sol înainte de plantare. Solul afânat, necompactat favorizează creșterea rădăcinilor. Adâncimea optimă pentru lucrările de pregătire a solului este de 10 - 15 cm.

Starea solului este importantă pentru o bună pregătire a acestuia. Cuțitele pătrund greu în solul tare și uscat care poate face ca motocultivatorul să sară și să fie greu de manevrat. Solul tare trebuie udat înainte de efectuarea lucrărilor: însă solul foarte ud se va face „bulgări” sau va forma blocuri atunci când se efectuează lucrările. Pentru a obține cele mai bune rezultate, așteptați până ce solul se mai zvântă.

Pentru manevrarea mai ușoară a motocultivatorului dvs., lăsați aproximativ 20 cm de sol nelucrat între prima și a doua trecere. A treia trecere se va face între primul și cel de-al doilea rând etc. (fig. 11).

Nu vă sprijiniți de ghidon. Acest lucru reduce încărcarea roților și micșorează forța de tracțiune. Pentru a trece printr-o zonă dificilă de sol tare sau înțelenit, împingeți în sus ghidonul sau coborâți jalonul de adâncime.

**RU** **Культивация**

Процесс культивации заключается в уничтожении сорной травы между рядами растений для того, чтобы сорная трава не забирала у них воду и питание.

Оптимальная глубина обработки составляет от 1 до 3 дюймов (2,5 – 7,5 см). Опустите боковые защитные щитки для того, чтобы защитить невысокие растения от засыпания землей.

Культивируйте почву перемещаясь вперед и назад вдоль рядов со скоростью, позволяющей фрезам уничтожать сорную траву, взрыхляя землю и предотвращая дальнейший рост сорной травы (рис. 12).

**EE** **Kultiveerimine**

Kultiveerimisne tähendab umbrohu hävitamist taimeridade vahelt, et umbrohi ei saaks taimedelt toitaineid ja niiskust ära võtta.

Parim kaevamissügavus on 3 kuni 8 cm. seetõttu tuleb välised külgmised kilbid alla lasta, et väiksed taimed mulla alla ei jääks.

Liikuge mööda taimeridu edasi-tagasi kiirusega, mis võimaldaks piidel umbrohu välja juurida, jättes pinnase olukorda, kus umbrohul ja rohul oleks raske kasvada (joonis 12).

**LT** **Kultivavimas**

Kultivavimas yra piktžolių šaknų išnaikinimas, kad pašalintų jų maitinimasi ir drėgmės sugėrimą iš sodinukų. Geriausias kultivavimo gylis yra nuo 1" iki 3". Nuleiskite išorinius apsaugus, kad pasaugoti mažus augalus nuo apkasimo.

Kultivuokite eilėmis į viršų ir apačią tokiu greičiu, kas leidžia virbalams išrauti su šaknimis piktžoles, paliekant žemę nelygią, kas trukdys naujų piktžolių augimą (12. pieš.).

**LV** **Kultivācija**

Kultivācija ir nezāļu iznīcināšana starp rindām, lai neļautu tām atņemt barību un mitrumu augiem. Labākais rakšanas dziļums ir 2.5 cm līdz 7.5 cm. Nolaidiet ārmaļas aizsargus, lai pasargātu mazus augus no aprakšanas.

Kultivējiet augšup un lejup pa rindām ar ātrumu, kas ļaus asmeņiem izraut nezāles ar saknēm un atstāt zemi nelīdzenu, neļaujot nezālēm un zālei tur turpmāk augt (12. ilustr.).

**BG** **Обработване, култивиране на земята**

Култивирането на земята се състои в унищожаване на плевелите между редовете, за да се предотврати усвояването на хранителните съставки и влагата, предназначени за културните насаждения. Най-добрата дълбочина при култивиране е между 3-8 см. Снизете външните защитни плоскости, за да предпазите малките растения от затрупване.

Редовете трябва да се обработват с подходяща скорост, така че ножовете да унищожават плевелите от корена, за да се предотврати повторното израстване на плевели и трева (фигура 12).

**RO** **Utilizarea motocultivatorului**

Ridicarea cu puțin a ghidonului va mări viteza de deplasare a motocultivatorului, ceea ce înseamnă că cuțitele nu vor săpa atât de adânc în sol. Apăsarea în jos a ghidonului are ca efect reducerea vitezei mașinii și pătrunderea cuțitelor mai adânc în sol. Când cultivați pe sol tare sau pietros, este recomandabil să avansați mai încet.

Când cultivați pe sol tare sau turbă, este recomandabil să treceți succesiv de 2-3 ori pe aceeași suprafață de teren, lucrând gradat la adâncime mai mare. Lucrați întotdeauna în unghi drept față de direcția anterioară (cultivare încrucișată). Se pot prinde pietre sau rădăcini între cuțite și carcasa lanțului. Dacă se întâmplă acest lucru, eliberați imediat ambreiajul. Oprțiți motorul. Desfaceți cablul bujiei și îndepărtați toate obiectele străine pentru ca cuțitele să se poată roti liber (fig. 12).

Рисунок 12  
Joonis 12  
Piešinys 12

Культивация  
Kultiveerimine  
Kultivavimas

Ilustrācija 12  
Фигура 12  
Fig. 12

Kultivācija  
Обработване  
Utilizarea motocultivatorului

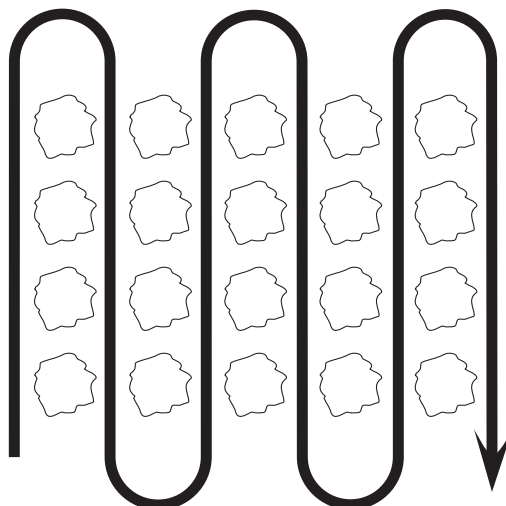

## 4. Техническое обслуживание. 4. Hooldus. 4. Techninė priežiūra. 4. Аркоре. 4. Поддръжка. 4. Întreținerea.

### ПРЕДУПРЕЖДЕНИЕ!

 Отсоедините провод свечи зажигания перед проведением любых операций техобслуживания (за исключением регулировки карбюратора) во избежание случайного запуска двигателя.

#### Техобслуживание двигателя

См. руководство.

#### Передача

Один раз в сезон смазывайте смазочный нипель коробки передач с правой стороны, используя приблизительно 30 г консистентной смазки для подшипников колес.

#### Корпус

Следите за тем, чтобы корпус и колеса мотокультиватора были чистыми от бензина, масла и т.д. Защитите окрашенные поверхности автомобильным воском.

### HOIATUS!

 Et vältida mootori juhuslikku käivitumist, ühendage enne hoolustööd (v. a. karburaatori reguleerimise puhul) lahti süüteküünla kaabel ja eemaldage kate.

#### Mootori hooldamine

Vt kasutusjuhend.

#### Jõuülekanne

Määrige enne hooaja algust käigukasti parempoolset määrdeniplit 30 ml rattalaagri määrdega.

#### Värv

Hoidke pinnasefreesi värv ja rattad bensiinist, õlist jms. puhtad. Kaitske värvitud pindu autovahaga.

### ĮSPĖJIMAS!

 Prieš kiekvieną techninę priežiūrą, atjunkite uždegimo žvakės tiekiamąjį laidą ir gaubtą (išskyrus karbiuratoriaus reguliavimą), kad išvengti netyčinio variklio užvedimą.

#### Variklio techninė priežiūra

Žiūrėti vartojimo instrukciją.

#### Transmisija

Kartą į sezoną patepkite dešinės pusės apmovo reikmenis su 1 uncija (28 g) ratų guolių tepalo.

#### Antstatas

Žiūrėkite, kad plūgo korpusas ir tekiniai būtų švarūs nuo benzino, alyvų ir kitu nešvarumų. Padenkite dažytus paviršius su automobilių vašku.

### UZMANĪGI!

 Atvienojiet aizdedzes sveces vadu un aplājiet pirms apkopes veikšanas (izņemot karburatora regulēšanu), lai novērstu nejaušu dzinēja ieslēgšanu.

#### Dzinēja apkope

Skatīt instrukciju.

#### Transmisija

Reizi sezonā ieeļļojiet labās puses ātrumkārbas eļļas kanniņu, piepildot ar 30 g gultņu smērvielas.

#### Apdare

Sekojiēt, lai kultivatora apdare nebūtu nosmērēti ar benzīnu, eļļu u.t.t. Aizsargājiet krāsotas virsmas ar automašīnu vasku.

### ПРЕДУПРЕЖДЕНИЕ

 Преди извършването на каквато и да е поддръжка (освен регулиране на карбуратора) отстранете кабела на запалителната свещ, за да избегнете инцидентно включване на двигателя.

#### Поддръжка на мотора

Вижте упътването

#### Трансмисия (предаване)

Веднъж сезонно смазвайте приспособлението за смазване на дясната страна на скоростната кутия с 30 мл масло.

#### Повърхност

Внимавайте да не попадат масло или бензин по повърхността или колелата на машината. Поддържайте боядисаните повърхности с восък (гланц) за автомобили.

### AVERTISMENT !

 Deconectați cablul și capacul bujiei înainte de a efectua orice lucrare de întreținere (cu excepția reglării carburatorului) pentru a preveni pornirea accidentală a motorului.

#### Întreținerea motorului

Consultați manualul operatorului.

#### Transmisia

O dată pe sezon, lubrificați racordul de ungere din partea dreaptă a carcasei cutiei de viteze cu circa 30 g de vaselină pentru rulmenți.

#### Suprafețele finisate

Feriți suprafețele finisate și roțile motocultivatorului de benzină, ulei etc. Protejați suprafețele vopsite utilizând ceară pentru caroseriile automobilelor.

- (RU) 1. Пробка слива масла  
2. Пробку маслозаправочного отверстия  
3. Уровень масла

- (EE) 1. Õli väljalaske kruvi  
2. Õli sissevalamisava kork  
3. Õlitase

Рисунок 13  
Joonis 13

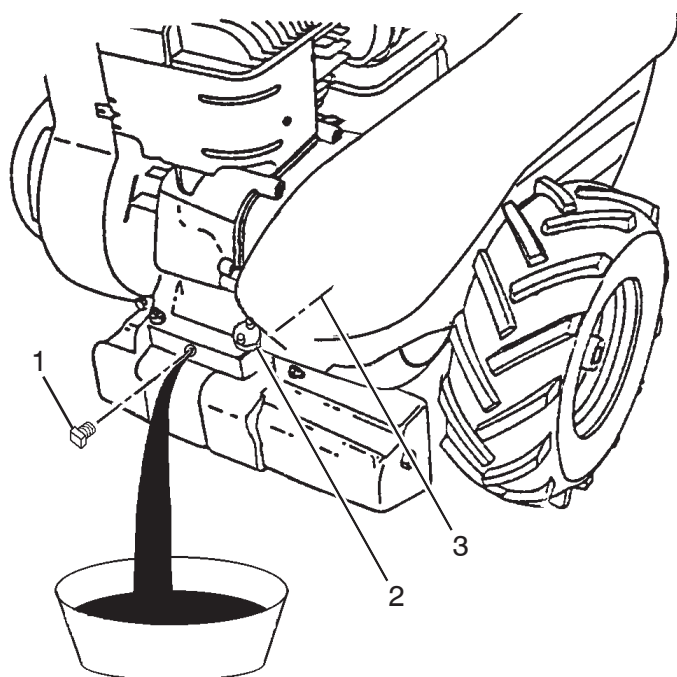

### (RU) Хранение

Храните мотокультиватор в сухом месте. Если Вы не собираетесь использовать машину в течение 30 или более дней, во избежание образования смолистых отложений в топливной системе удалите из нее все топливо.

- Слейте топливо из бака, запустите двигатель до тех пор, пока все топливо в карбюраторе не закончится.
- Пока двигатель все еще теплый, слейте масло из двигателя. Заполните свежим маслом. (рис. 13).
- Снимите свечу зажигания, залейте одну с половиной унцию (30мл) чистого моторного масла в цилиндр. Медленно потяните несколько раз за ручку стартера для того, чтобы распределить масло. Замените свечу зажигания.
- Почистите весь мотокультиватор, в особенности, ребра цилиндра, корпус вентилятора и вентиляционную решетку. Затяните болты и гайки.

Длительное хранение бензина в течение нескольких месяцев приводит к утрате его летучести (способности эффективно сгорать); поэтому по завершении сезона постарайтесь израсходовать весь бензин.

### ⚠ ПРЕДУПРЕЖДЕНИЕ!

Нельзя хранить, проливать или использовать бензин вблизи открытого огня или такого оборудования, как плиты, печи, водные котлы с горелкой или приборы, которые могут производить искры.

### (EE) Hoistamine

Hoidke pinnasefreezi kuivas kohas. Et vältida kütusesüsteemis kummiladestuste moodustumist, tuleks süsteem tühjaks lasta, kui masinat rohkem kui 30 päeva ei kasutada.

- Laske kütusepaak tühjaks, laske mootoril käia, kuni karburaatoris olev bensiin on ära kasutatud.
- Laske õli mootorist välja, kuni mootor veel soe on. Valage sisse värske õli (joonis 13).
- Eemaldage süüteküünl, valage silindrisse ca 1,5 cl puhast mootoriõli. Tõmmake starterinappu aeglaselt mitu korda, et õli ühtlaselt jaotuks. Keerake süüteküünl uuesti sisse.
- Puhastage kogu pinnasefreez, eriti silindri ribid, ventilaatori korpus ja õhuvõre. Keerake kõik poldid ja mutrid kinni.

Kui säilitada kütust mitu kuud, kaotab see oma aurustumisvõime (võime efektiivselt põleda). Sel põhjusel tuleb bensiin hooaja lõpus alati ära kasutada.

### ⚠ HOIATUS!

Kütust ei tohi säilitada, maha ajada ega kasutada lahtise tule, ahjude, keskküttekatelde, pilootleegiga töötavate veekeetjate ega sädemeid anda võivate seadmete läheduses.

- LT
1. Alyvos nuotakio kontaktas
  2. Alyvos įpildymo kontaktas
  3. Alyvos lygis

- LV
1. Eļļas noteces tapa
  2. Eļļas uzpildes tapa
  3. Eļļas līmenis

Piešīnys 13  
Ilustrācija 13

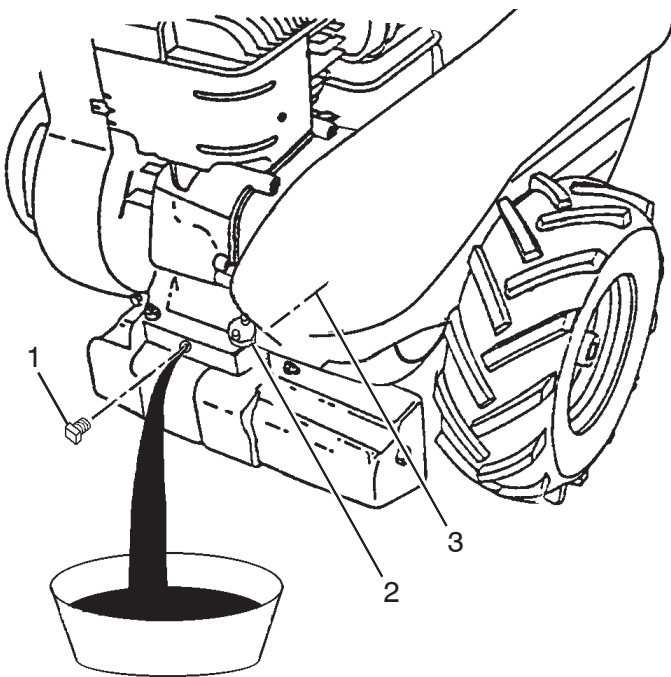

LT **Laikymas**

Laikykite savo kultivatorių sausoje vietoje. Kad išvengtų dervos nuosėdų degalų sistemoje, įrangą reikia išdžiovinti, jeigu nėra numatyta ja naudoti 30 dienas ar ilgiau.

- a. Nusausinkite degalų baką, darbininkite variklį kol karbiuratoriuje pasibaigia benzinas.
- b. Kol variklis dar šiltas, išdžiovinkite alyvą nuo variklio. Įpilkite šviežią alyvą (13. pieš.).
- c. Nuimkite uždegimo žvakę, įpilkite pusantrą unciją šviežios variklio alyvos į cilindrą. Kelis kartus patraukite starterio rankeną, kad alyva pasiskirstytų. Pakeiskite uždegimo žvakę.
- d. Išvalykite visa plūgą, ypač cilindro pleištus, išpūtėju pagrindą ir oro filtrą. Prisukite visus varžtus ir movas.

Jeigu benzinaį laikote kelis mėnesius, tas praranda savo savybes (galią efektyviai degti); todėl sezono pabaigoje visados išpilkite visą benzinaį.

**⚠ ĮSPĖJIMAS!**

Nelaikykite, neištašykite ir nenaudokite benzinaį arti atviros liepsnos arba tokių įrangų kaip krosnis ir vandens šildytuvai, kurios naudoja kontrolinę lemputę, arba šalia tokių įrangų, kas gali sukelti kibirkštį.

LV **Glabāšana**

Glabājiet kultivatoru sausā vietā. Lai izvairītos no nogulšņu veidošanās degvielas sistēmā, tā ir jāiztukšo, ja mašīna netiks lietota 30 vai vairāk dienas.

- a. Iztukšojiet degvielas tvertni, darbiniet dzinēju tik ilgi, kamēr karburatorā uzkrātais benzīns tiek izlietots.
- b. Izlejiet eļļu no dzinēja, kamēr tas ir silts. Ielejiet svaigu eļļu (13. ilustr.).
- c. Noņemiet aizdedzes sveci, ielejiet 15 g tīras motoreļļas cilindrā. Lēnām un vairākas reizes pagrieziet startera rokturi, lai izplatītu eļļu. Uzlieciet atpakaļ aizdedzes sveci.
- d. Notīriet visu kultivatoru, it īpaši cilindra rievas, ventilatora apvalku un gaisa filtrus. Pieveļciet visas skrūves un uzgriežņus.

Vairākus mēnešus uzglabāts benzīns zaudē iztvaikošanas spēju (spēju efektīvi degt), tādēļ sezonas beigās izlietojiet visu benzīnu.

**⚠ UZMANĪGI!**

Neglabājiet, neizšļakstiet un nelietojiet benzīnu pie atklātas uguns vai tādas iekārtas kā plīts, krāsns vai ūdens sildītājs, kas lieto kontrollampīnu vai tādas ierīces, kas var radīt dzirksteli.

- (BG) 1. Чеп за източване на маслото  
2. Чеп за наливане на маслото  
3. Ниво на маслото

- (RO) 1. Dop pentru orificiul de golire a uleiului  
2. Dop pentru orificiul de umplere cu ulei  
3. Nivel de ulei

Фигура 13

Fig. 13

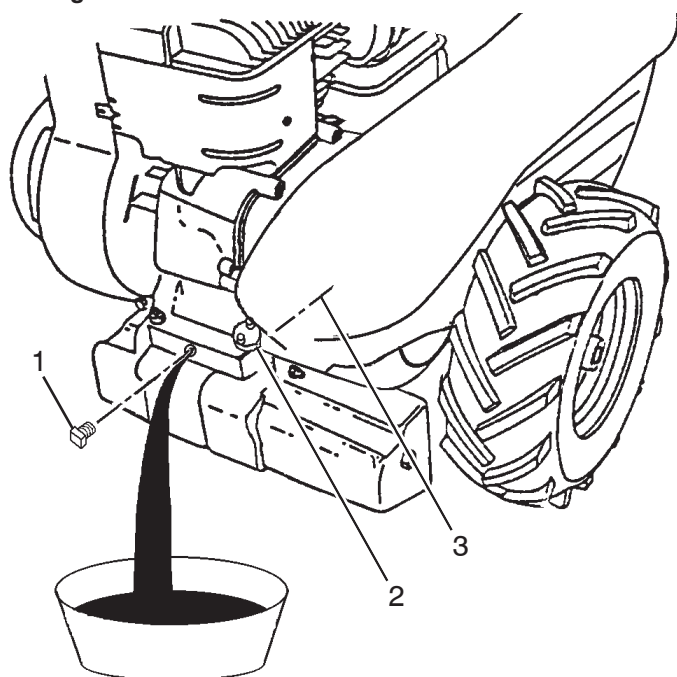

### (BG) Съхранение

Машината трябва да се съхранява на сухо място. Ако машината няма да се използва 30 или повече дни, трябва да се източат горивната система, за да се избегне образуването на утайка в нея.

- Изпразнете резервоара за гориво, включете мотора докато не изгори бензина в карборатора.
- Докато мотора е топъл, източете маслото от двигателя. Напълнете го с ново масло (фигура 13).
- Махнете капака на запалителната свеща и налейте 1,5 сл чисто машинно масло в цилиндъра. Дръпнете няколко пъти дръжката на въжето за стартиране на мотора, за да се разпредели маслото. Сложете капака на свеща.
- Почистете добре машината, като обърнете внимание на ребрата на цилиндъра, вентилационната система и решетката за въздух. Затегнете добре болтовете и гайките.

Гориво, което се съхранява няколко месеца ще изгуби своята ефективност на горене; винаги използвайте до край горивото в края на сезона.

### ⚠ ПРЕДУПРЕЖДЕНИЕ!

Никога на съхранявайте, разливайте или използвайте горивото близо до открит пламък или до уреди като печка, пещ или бойлер с открит пламък, както и уреди, които могат да произведат искри.

### (RO) Depozitarea

Depozitați motocultivatorul pe o suprafață uscată. Pentru prevenirea formării depunerilor de gumă în sistemul de alimentare cu carburant acesta trebuie golit dacă mașina nu va fi utilizată mai mult de 30 de zile.

- Goliți rezervorul de benzină și lăsați motorul să meargă până se consumă toată benzina din carburator.
- Cât timp motorul este cald încă, goliți uleiul din motor. Faceți plinul cu ulei proaspăt (fig. 13).
- Scoateți bujia și turnați în cilindru 15 g de ulei curat pentru motor. Trageți încet mânerul demarorului, de mai multe ori, pentru a distribui egal uleiul. Remontați bujia.
- Curățați tot motocultivatorul, în special aripioarele cilindrilor, carcasa suflantei și ecranul de aer. Strângeți toate șuruburile și piulițele.

Benzina depozitată mai multe luni își pierde volatilitatea (abilitatea de a arde eficient); deci, la sfârșitul sezonului, consumați întotdeauna toată benzina.

### ⚠ AVERTISMENT !

Nu depozitați, vărsați sau utilizați benzină lângă o flacără deschisă sau lângă echipamente cum ar fi sobele, cuptoarele sau aparatele de încălzit apa care utilizează flacără pilot, sau lângă aparatele care pot produce scântei.

**RU Смажьте маслом точки поворота**

1. Колеса
2. Регулятор дросселя

**Рисунок 14**

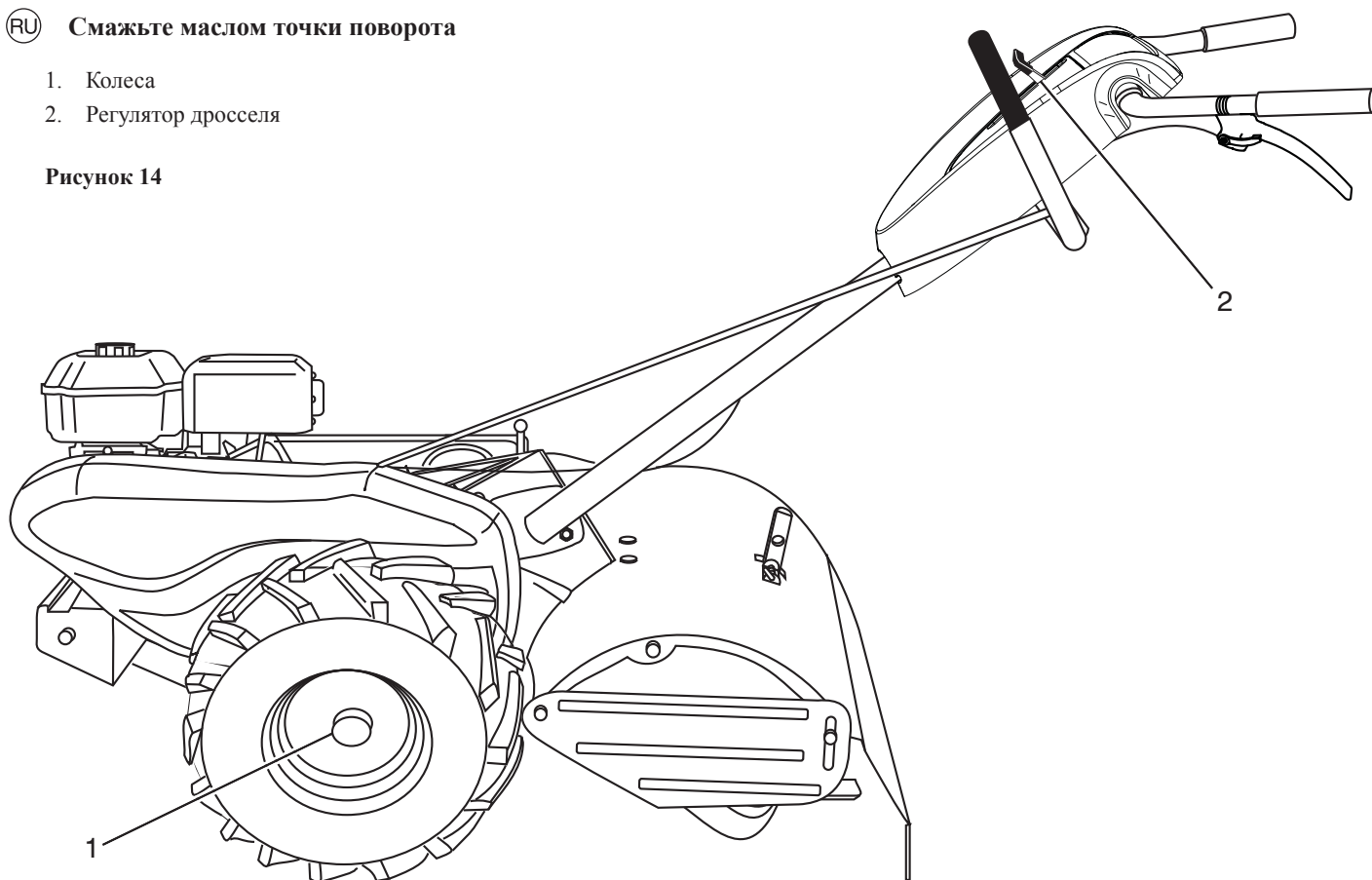

**График проведения техобслуживания**

	Первые 2 часа	Перед каждым использованием	Каждые 5 часов	Каждые 25 часов	Каждые 50 часов
Проверка уровня масла в двигателе		•	•		
Замена масла в двигателе	•			•	
Смазка поворотных точек			•		
Искрогаситель					•
Проверить воздушные решетки		•			
Воздушный фильтр				•	
Почистить ребра цилиндра двигателя				•	
Заменить свечи зажигания					•



EE Määrdekaart

Õli määrdeniplid

1. Rattad
2. Gaasihoob

Joonis 14

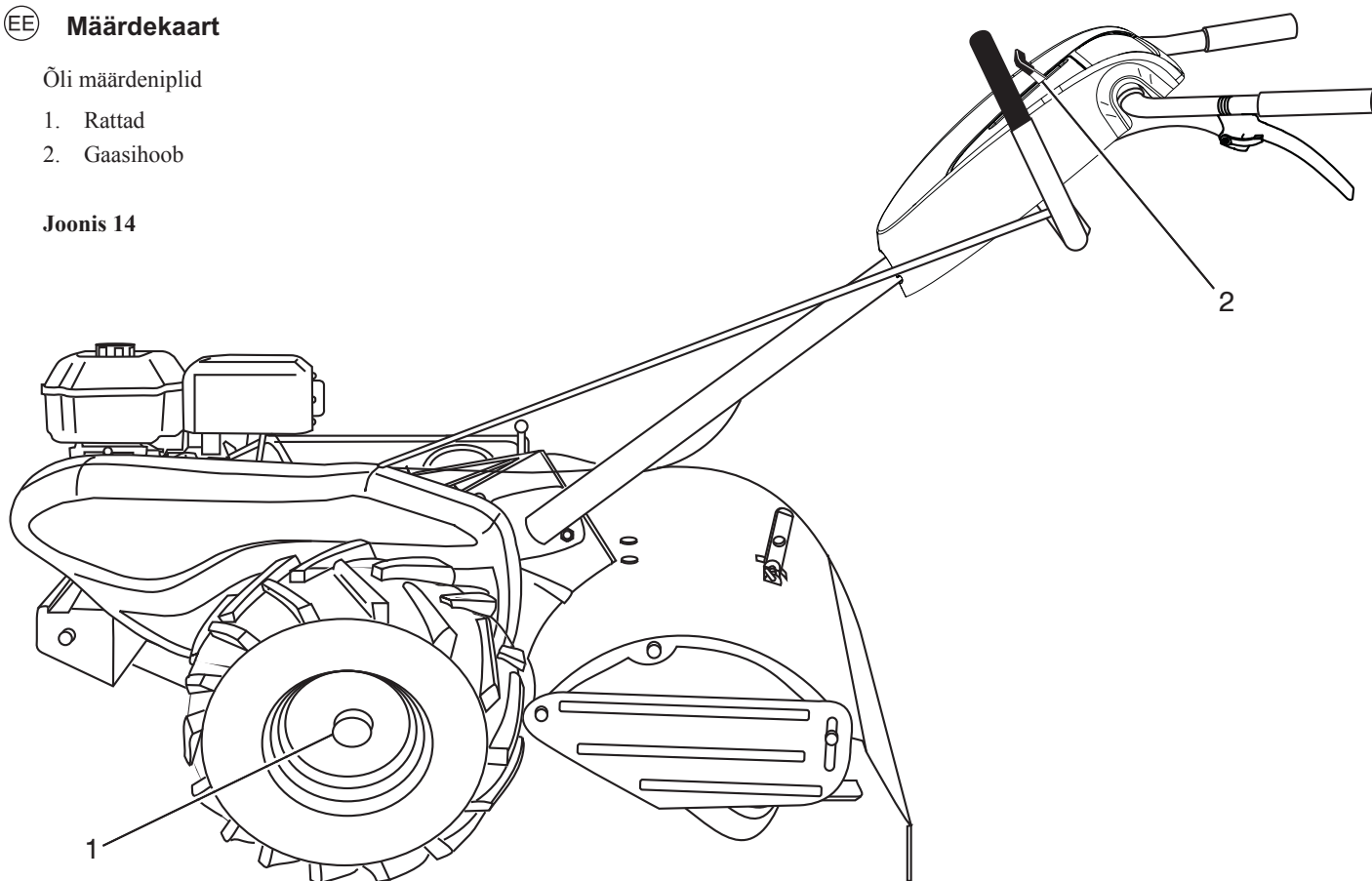

Hooldusvälp

	Esimesed 2	tundi Enne iga kasutamist Iga	5 tunni Iga järel	25 tunni Iga järel	50 tunni Iga järel
Kontrollige mootori õlitaset		•	•		
Vahetage mootoriõli	•			•	
Õli määrdeniplid			•		
Sädemepüüdja summuti					•
Kontrollige õhuvõret		•			
Õhupuhasti				•	
Puhastage mootori silinderite ribid				•	
Vahetage süüteküünlad välja					•

LT Patepimo lentelė

Alyvos ašies taškai

1. Ratai
2. Droselio kontrolė

Piešinys 14

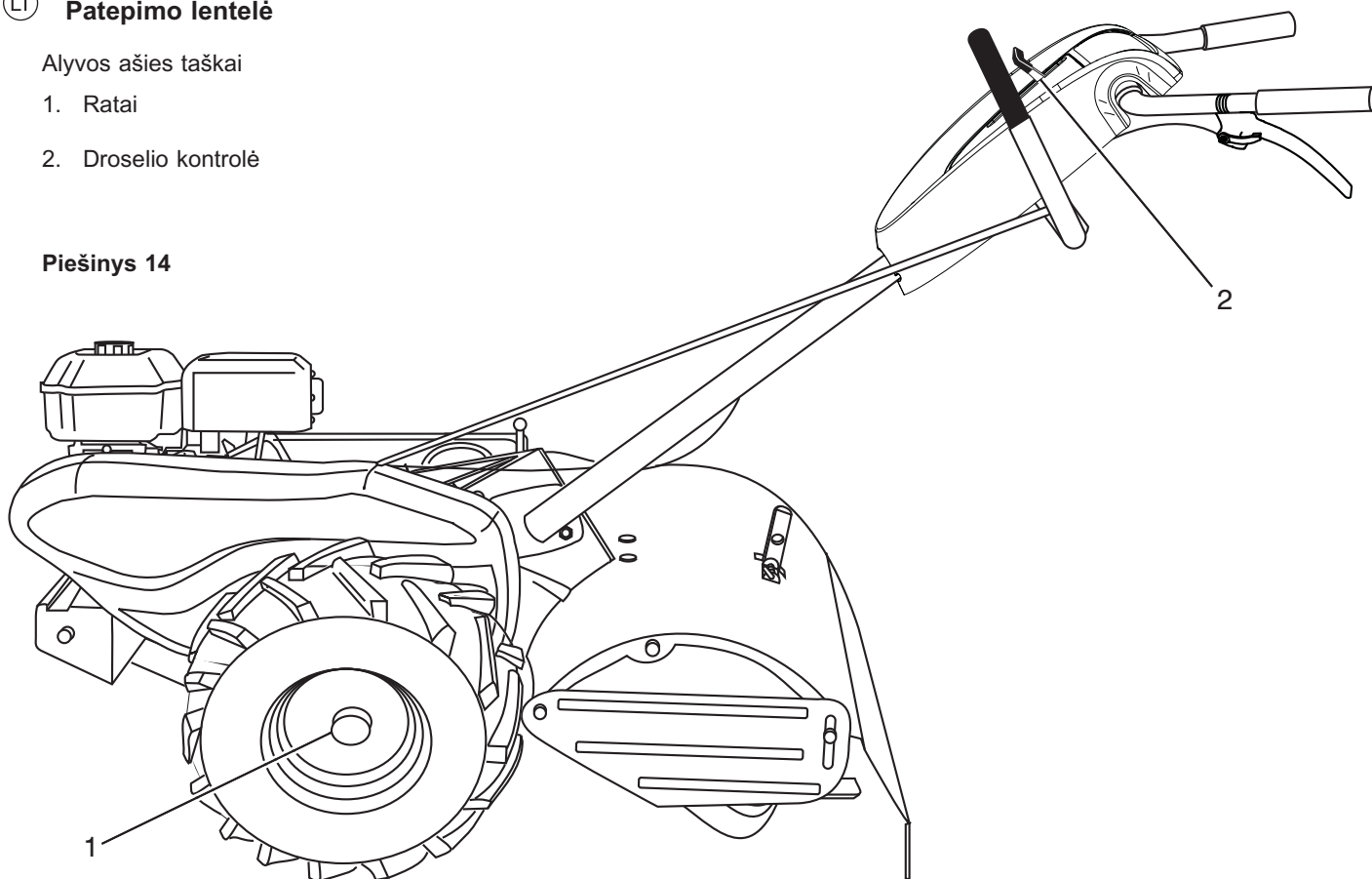

Techninės priežiūros schema

	Pirmas 2 valandas	Prieš katrą naudojimą	Po katrų 5 valandų	Po katrų 25 valandų	Po katrų 50 valandų
Patikrinti alyvos lygį		•	•		
Pakeisti variklio alyvą	•			•	
Patepti ašies taškus			•		
Kibirkščių gaudiklis					•
Patikrinti oro filtrą		•			
Oro valytojas				•	
Išvalyti variklio cilindro pleištus				•	
Pakeisti uždegimo žvakes					•

LV **Eļļošanas tabula**

Eļļas ass punkti

1. Riteņi
2. Degvielas droseles vadība

**14. ilustrācija**

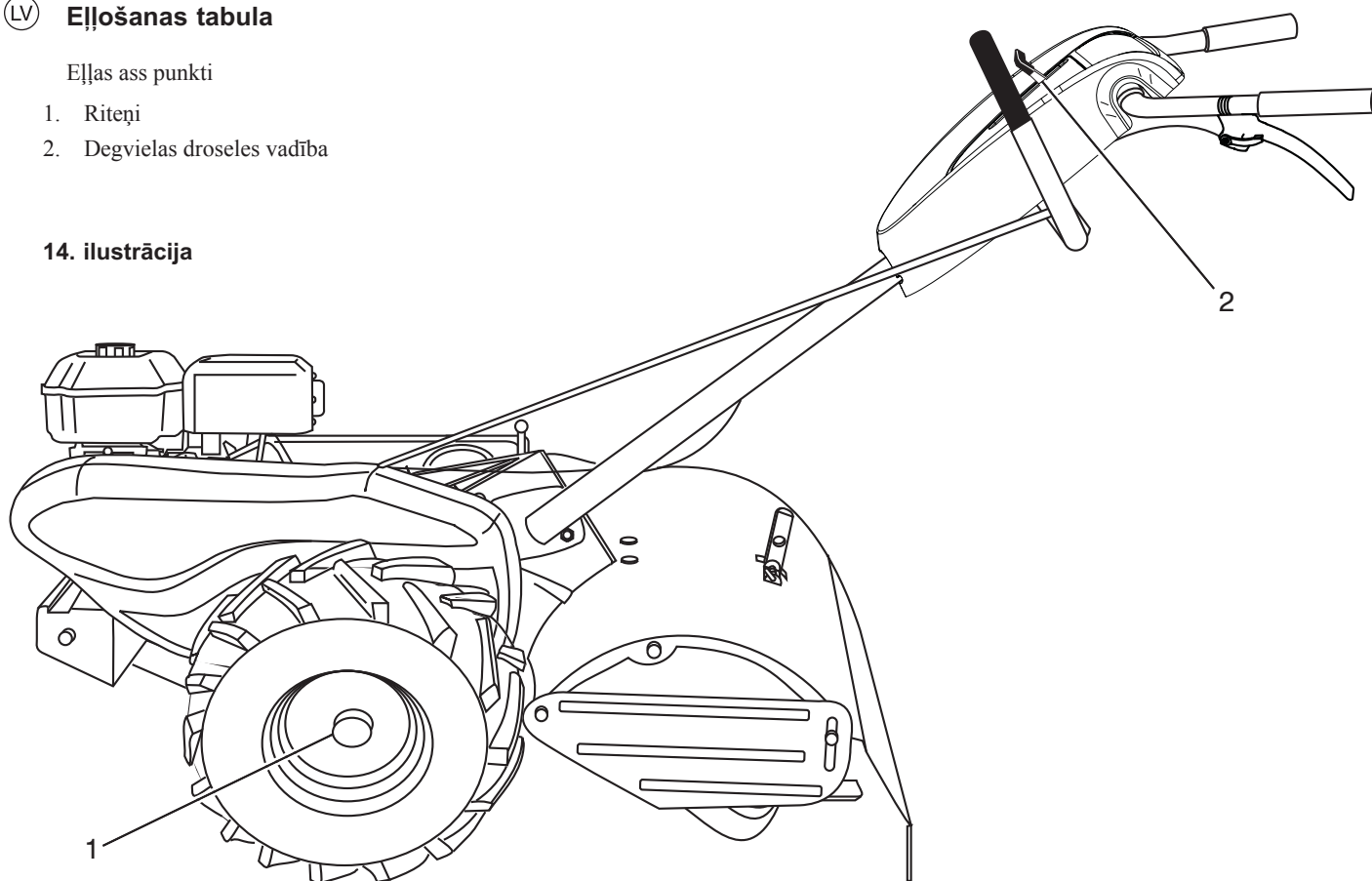

**Apkopes grafiks**

	Pirmās 2 stundas	Pirms katras lietošanas	Katras 5 stundas	Katras 25 stundas	Katras 50 stundas
Pārbaudiet eļļas līmeni dzinējā.		•	•		
Nomainiet motora eļļu	•			•	
Ieeļļojiet pagrieziena ass punktus			•		
Izplūdes klusinātājs					•
Pārbaudiet gaisa pirmsfiltru		•			
Gaisa tīrītājs				•	
Iztīriet motora cilindru rievas				•	
Nomainiet aizdedzes sveci.					•

Ⓟ Таблица за смазване

Смажете следните точки на въртене и сгъване

1. Колела
2. Регулатор на газта

Фигура 14



График за поддръжка

	Първите 2 часа на употреба	Преди всяка употреба	На всеки 5 часа употреба	На всеки 25 часа употреба	На всеки 50 часа употреба
Проверка нивото на маслото		•	•		
Смяна на моторното масло	•			•	
Смазване точките на въртене и сгъване			•		
Заглушител на искрогасителя					•
Проверка решетката за въздух		•			
Пречиствател на въздуха				•	
Почистване на ребрата на цилиндъра				•	
Смяна на свещите					•

**RO Graficul de ungere**

Ungeți punctele de pivotare

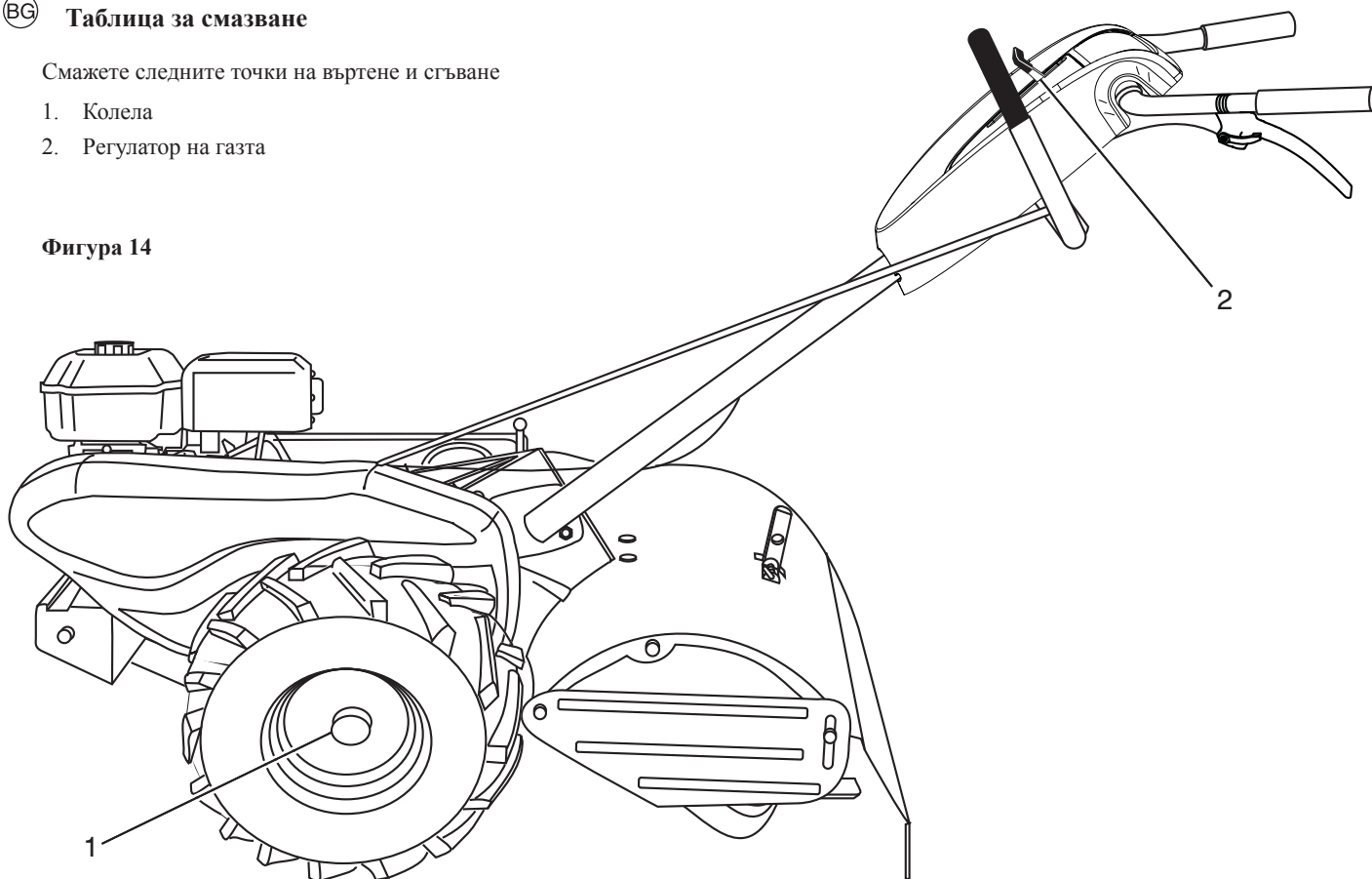
1. Roți
2. Comandă accelerație

**Fig. 14**

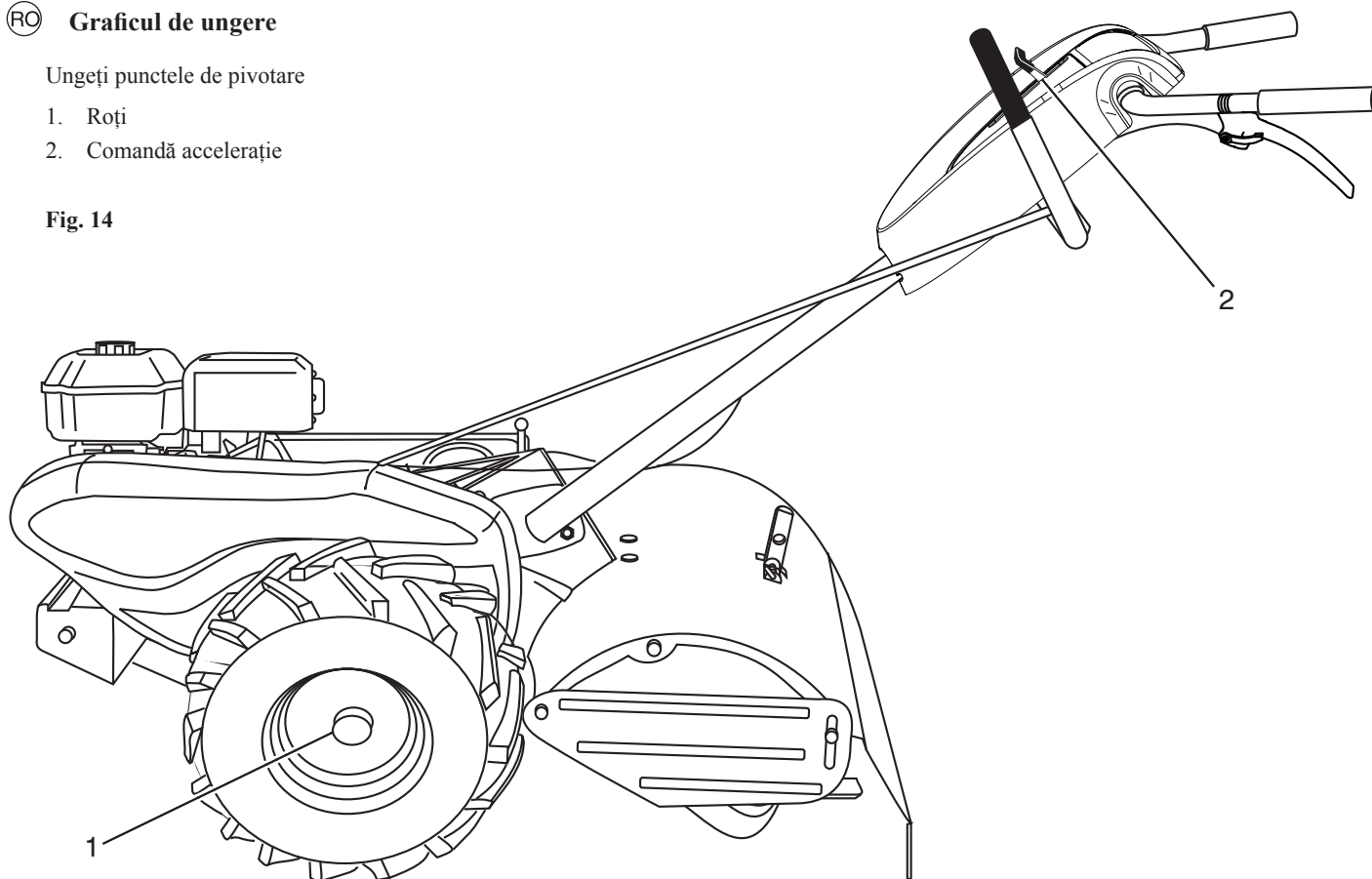

**Grafic întreținere**

	Primele 2 ore	Înainte de fiecare utilizare	La fiecare 5 ore	La fiecare 25 ore	La fiecare 50 ore
Verificați nivelul de ulei din motor		•	•		
Schimbați uleiul din motor	•			•	
Ungeți punctele de pivotare			•		
Toba de eșapament					•
Inspectați ecranul de aer		•			
Filtru aer				•	
Curățați aripioarele cilindrului motorului				•	
Înlocuiți bujiile					•

## 5. Ремонт и регулировка. 5. Remont ja reguleerimine. 5. Remontas ir taisymas. 5. Labošana un regulēšana. 5. Поправка и регулиране. 5. Reparații și reglaje.

- ⓇⓇ 1. Рукоятки (нижнее положение)  
2. Рукоятки (верхнее положение)  
3. Рычаг фиксатора рукояток

- ⓂⓂ 1. Käepide (alumine asend)  
2. Käepide (ülemie asend)  
3. Käepidemeluku hoob

Рисунок 15  
Joonis 15

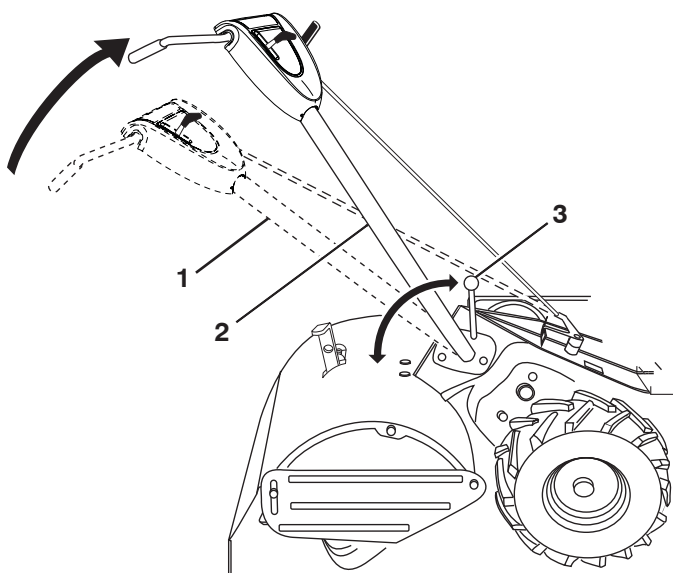

- ⓇⓇ **Регулировка положения рукояток**  
Ослабьте рычаг фиксатора рукояток (рис. 15). Рукоятки могут регулироваться по высоте между положениями “верхнее” и “нижнее” (рис.15). Затяните рычаг фиксатора рукояток.

### ПРИМЕЧАНИЕ!

Выберите высоту руля наиболее удобную для вас и подходящую для вспахивания в конкретных условиях.

Высота руля будет изменяться, когда фрезы культиватора входят в почву.

### ⚠ ПРЕДУПРЕЖДЕНИЕ!

Остановите двигатель, отсоедините провод свечи зажигания и снимите со свечи крышку (рис. 6) перед тем, как очищать руками фрезы. Будьте очень внимательны – фрезы острые.

### ВНИМАНИЕ!

Подложите колодки под передачей, чтобы предотвратить переворачивание культиватора.

### Регулировка ремня привода фрез

Рекомендуется производить замену ремней в сервисном центре.

- ⓂⓂ **Käepideme asend**  
Vabastage käepidemeluku hoob (joonis 15). Käepidet on võimalik seada erinevatesse asenditesse “kõrge” ja “madala” vahel (joonis 15). Keerake käepidemeluku hoob uuesti kinni.

### MÄRKUS!

Valige käepideme kõrgus, mis sobiks teile ja vastaks pinnasetöötlemise tingimustele. Käepideme kõrgus muutub, kui pinnasefrees maasse kaevub.

### ⚠ HOIATUS!

Enne piide käsitsi puhastamist seisake mootor, ühendage lahti süüteküünla kaabel ning eemaldage süüteküünla kate (joonis 6). Ettevaatust – piid on teravad.

### ETTEVAATUST!

Soovitav on, et rihma(d) asendab keskuses töötav kvalifitseeritud hooldustöötaja.

- LT
1. Rankena (žema pozicija)
  2. Rankena (aukšta pozicija)
  3. Rankenos jungiklio svirtis

- LV
1. Rokturis (zema pozīcija)
  2. Rokturis (augsta pozīcija)
  3. Roktura saslēdzēja svira

Piešīnys 15  
15. Ilustrācija

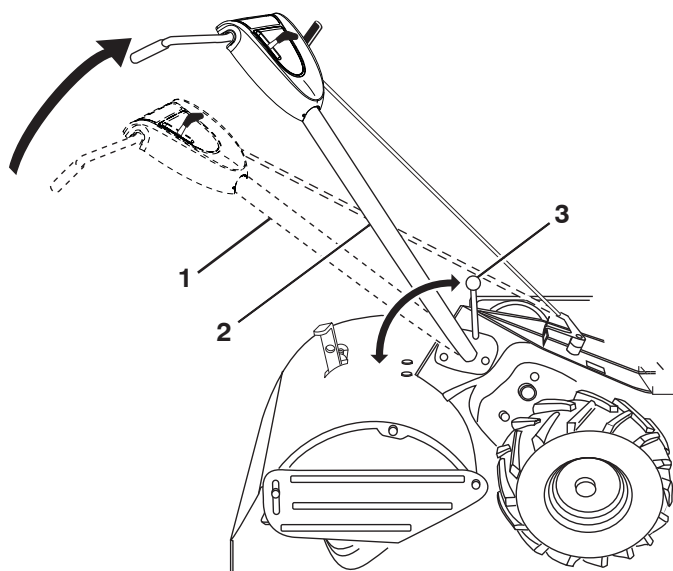

LT **Rankenos padėjimas**

Atlaisvinkite rankenos jungiklio svirtį (15. pieš.). Rankena galima padėti įvairiai tarp pozicijų „aukštas“ ir „žemas“ (15. pieš.). Pakartotinai pritvirtinkite rankenos jungiklio svirtį.

**ĮSIDĖMĖKITE!**

Pastatykite rankeną į tokį aukštį, kuris reikalingas jums ir arimo sąlygoms. Rankenos aukštis keičiasi, kai plūgas įsikasa į žemę.

**⚠️ ĮSPĖJIMAS!**

Sustabdykite variklį ir nuimkite uždegimo žvakės laidą ir gaubtą nuo uždegimo žvakės (6. pieš.), nuvalykite virbalus su rankomis. Elkitės atsargiai – virbalai yra aštrūs.

**ĮSIDĖMĖKITE!**

Padėkite blokus po transmisijos, kad plūgas nejudėtų į priekį.

**Žemos pavaros diržo reguliavimas**

Rekomenduojame diržą (-us) pakeisti kvalifikuotame aptarnavimo centre.

LV **Roktura izvietojums**

Palaidiet roktura slēdzēnas kloķi vaļīgāk (15. ilustr.). Roktura iestatījumus var mainīt no „high“ (augsts) līdz „low“ (zems) pozīcijām (15. ilustr.). Pievelciet roktura saslēgšanas kloķi.

**IEVĒROJIET!**

Izvēlieties roktura augstumu, kas ir piemērots jums un esošajiem aršanas apstākļiem.

Roktura augstums mainīsies, tiklīdz arklis iedursies zemē.

**⚠️ UZMANĪGI!**

Apstādiniet dzinēju un izņemiet aizdedzes sveces vadu un vāku no aizdedzes sveces (6. ilustr.) pirms tīrāt asmeņus ar rokām. Rīkojieties uzmanīgi – asmeņi ir asi.

**BRĪDINĀJUMS:**

Novietojiet zem transmisijas blūkus, lai kultivators neapgāztos.

**Priekšējās kustības dzensiksnas regulēšana**

Siksnu(-as) ieteicams nomainīt kvalificētā apkopes centrā.

- Ⓟ 1. Дръжка (долна позиция)  
2. Дръжка (горна позиция)  
3. Блокиране на дръжката

- Ⓡ 1. Ghidon (poziția jos)  
2. Ghidon (poziția sus)  
3. Manetă de blocare a ghidonului

Фигура 15  
Fig. 15

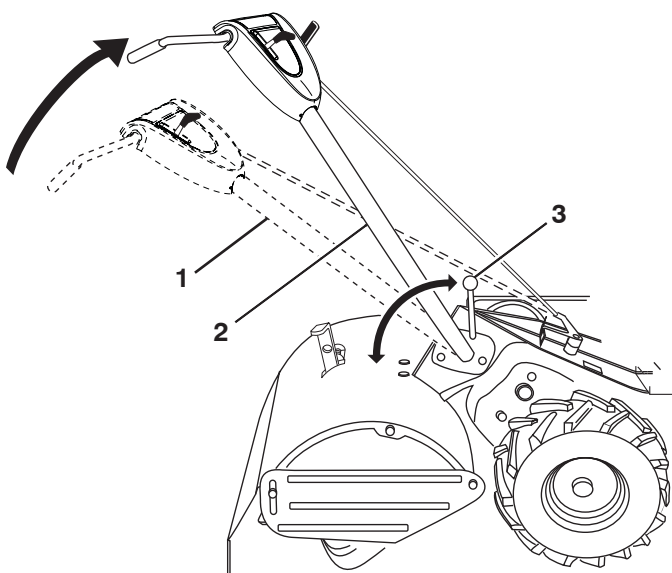

Ⓟ **Позиция на дръжката**

Освободете лоста за блокиране на дръжката (фигура 15). Дръжката може да бъде поставена на различни позиции между "high" (висока) и "low" (ниска) позиция (фигура 15). Отново затегнете лоста за блокиране на дръжката.

**ВНИМАНИЕ!**

Изберете най-удобната за вас или за условията на работата височина на дръжката. Височината на дръжката се променя при оране/копане.

⚠ **ПРЕДУПРЕЖДЕНИЕ!**

Спрете двигателя и махнете капачето и кабела от запалителната свещ (фигура 6) преди да почистите ножовете ръчно. Бъдете внимателни – ножовете са остри!

**ВНИМАНИЕ!**

Поставете блокове под трансмисията, за да предпазите машината от падане.

**Регулиране на задвижващия ремък**

Препоръчително е ремъкът/ремъците да се подменят с нови в оторизиран сервизен център.

Ⓡ **Poziționarea ghidonului**

Slăbiți maneta de blocare a ghidonului (fig. 15). Ghidonul poate fi fixat în orice poziție între "high" (sus) și "low" (jos) (fig. 15). Strângeți la loc maneta de blocare a ghidonului.

**NOTĂ !**

Alegeți o înălțime a ghidonului potrivită pentru înălțimea dumneavoastră și pentru condițiile de lucru. Înălțimea ghidonului se modifică când motocultivatorul sapă în sol.

⚠ **AVERTISMENT !**

Opriți motorul și scoateți cablul și capacul bujiei (fig. 6) înainte de a curăța manual cuțitele. Acționați cu precauție – cuțitele sunt ascuțite.

**ATENȚIE !**

Puneți cale sub transmisie, pentru a preveni răsturnarea motocultivatorului.

**Reglarea curelei de antrenare**

Este recomandat ca cureaua/curelele să fie înlocuite la un service calificat.



- RU
1. Новая фреза
  2. Изношенная фреза
  3. Заточенная кромка
  4. Шпилька
  5. Крепежный штифт

Рисунок 16



Рисунок 17



Рисунок 18

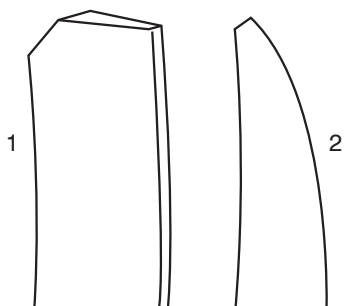

### Замена ремня привода фрез

Рекомендуется производить замену ремней в сервисном центре.

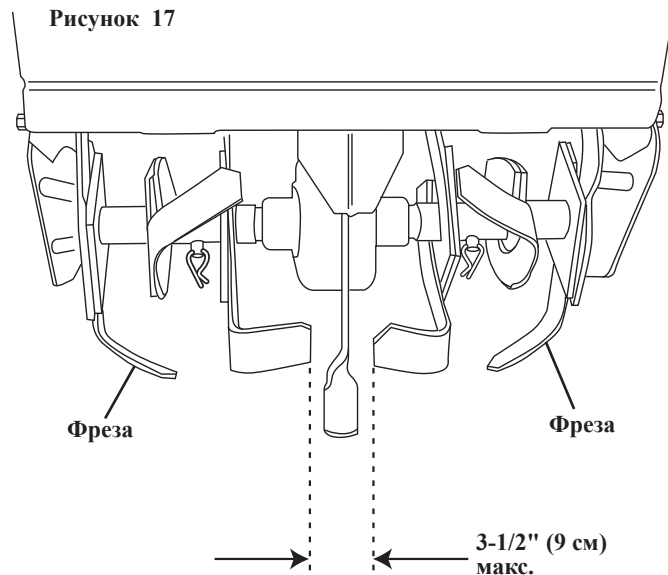
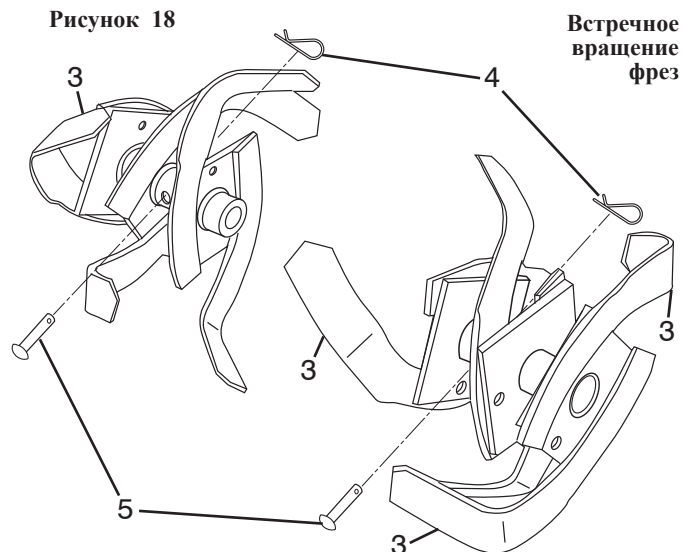
### Замена фрез

Сильно изношенная фреза приводит к излишней нагрузке на мотокультиватор и более поверхностной глубине обработки. Но самое важное, что изношенные фрезы не будут так же эффективно измельчать и крошить органические материалы, как фрезы в хорошем состоянии. Фреза, изношенная до такой степени (рис. 16), подлежит замене.

Для поддержания отличных рабочих характеристик этой машины, необходимо проверять фрезы на предмет заточки, износа и искривления, в особенности, те фрезы, которые расположены ближе к приводу (рис.17). Если зазор между зубцами фрез превышает 3-1/2 дюйма (прибл. 9 см) их необходимо заменить или выпрямить должным образом.

Новые фрезы устанавливаются, как показано на (рис 18). Заточенные края фрез вращаются назад, если смотреть сверху (рис 18).

### ВНИМАНИЕ!

Никогда не изменяйте характеристик регулятора хода двигателя, настройка которого, обеспечивающая правильную скорость двигателя, осуществляется на заводе.

- Ⓔ 1. Uus pii  
2. Kulunud pii  
3. Terav serv  
4. Klamber  
5. Fiksaatorpolt

Joonis 16

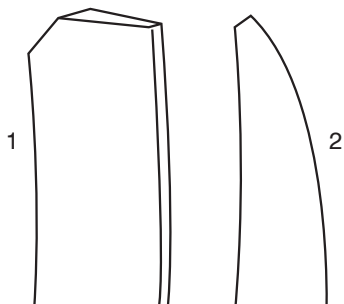

Joonis 17

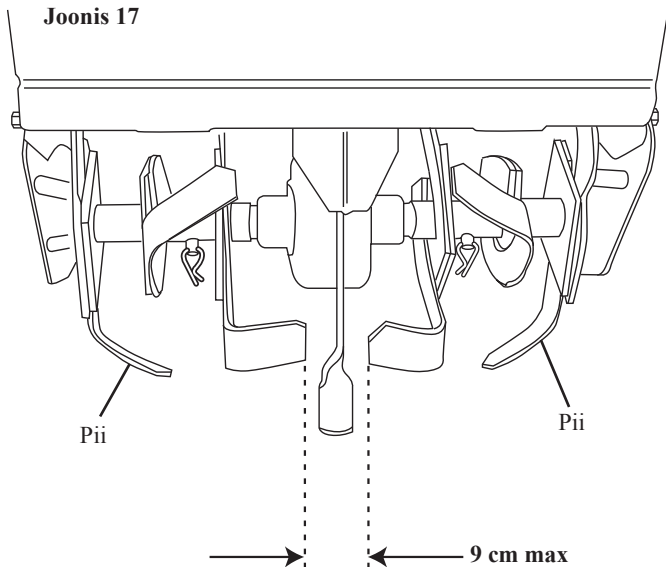

Joonis 18

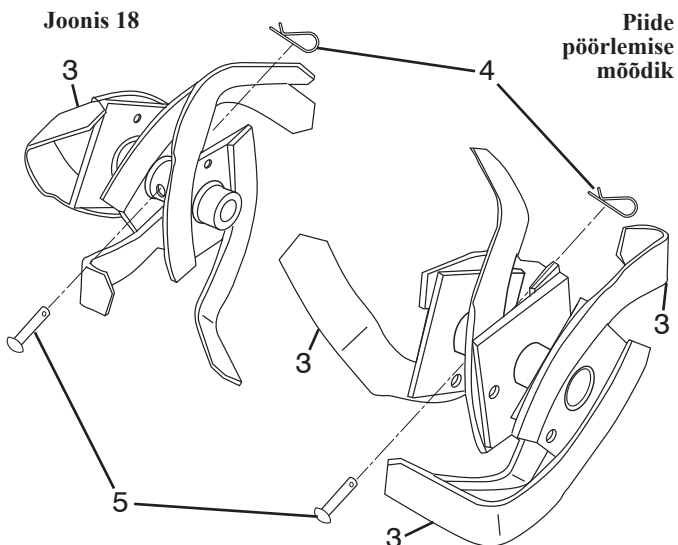

### Ülekanderihma asendamine

Soovitav on, et rihma(d) asendab keskuses töötav kvalifitseeritud hooldustöötaja.

### Piide asendamine

Kui piid on tugevasti kulunud, on pinnasefreesiga raskem töötada ja frees töötleb pinnast madalamalt. Kõige tähtsam on, et kulunud piid ei suuda orgaanilist materjali nii tõhusalt lõigata ja hakkida ega mata seda nii sügavale nagu korras piid. Nii kulunud pii (joonis 16) tuleb välja vahetada.

Et pinnasefrees laitmatult töötaks, tuleks kontrollida, kas piid on teravad, et need ei ole kulunud või paindunud, eriti tuleb kontrollida neid piisid, mis on jõuülekandele kõige lähemal (joonis 17). Kui piide vahe on rohkem kui 9 cm, tuleks need välja vahetada või vajadusel sirgestada.

Uued piid tuleb kokku panna nagu kujutatud (joonis 18). Teritatud piiservad liiguvad ülevalt taha (joonis 18).

### ETTEVAATUST!

Ärge kunagi muutke mootori regulaatori seadeid; see on tehase-poolselt reguleeritud optimaalseks mootori kiiruseks.

- LT
1. Naujas virbalas
  2. Nudėvėtas virbalas
  3. Aštrus kraštas
  4. Sąvaržėlė
  5. Smeigtukas

Piešinys 16

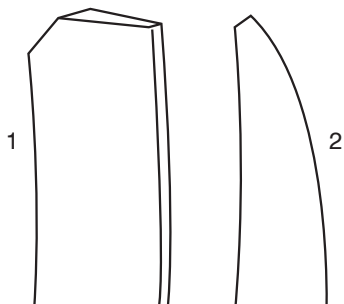

Piešinys 17

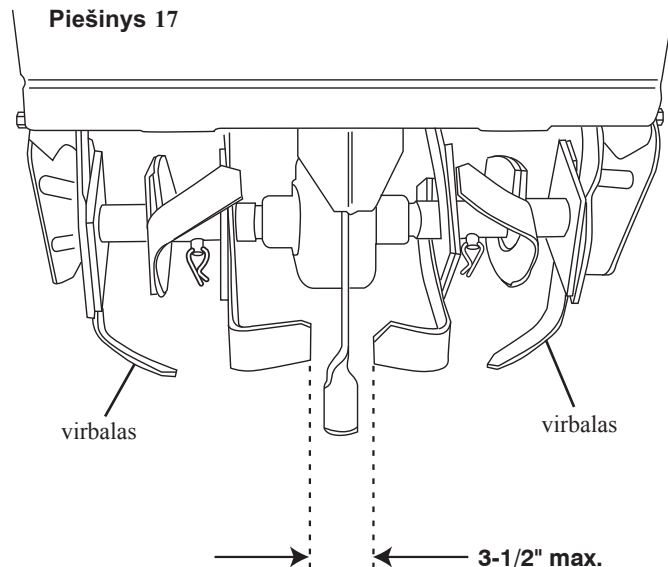

Piešinys 18

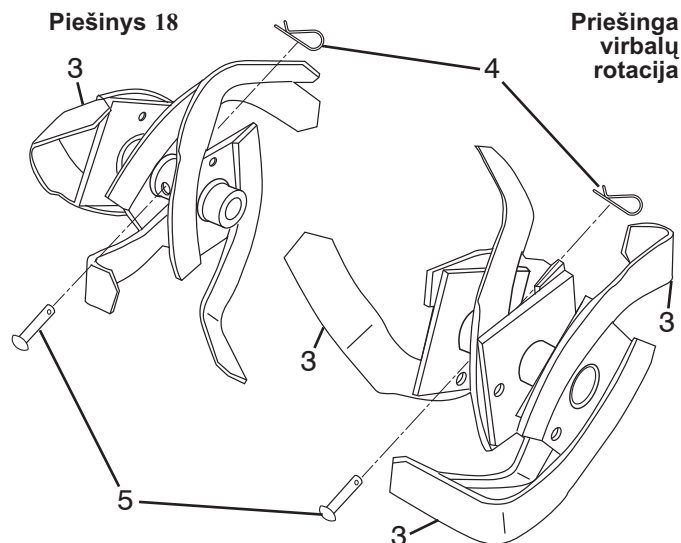

### Žemos pavaros diržo pakeitimas

Rekomenduojame diržą (-us) pakeisti kvalifikuotame aptarnavimo centre.

### Virbalų pakeitimas

Labai nudėvėti virbalai gali apsunkinti jūsų kultivatoriaus darbą ir kasti sekliu. Svarbiausia, kad nudėvėti virbalai negali efektyviai smulkinti organiką arba giliai ją apkasti, negu nauji virbalai. Perdaug nudėvėtas virbalas (16. pieš.) turi būti pakeistas.

Kad pasiekti geriausią kultivavimą, turi būti patikrintas virbalų aštrumas, nudėvėjimas ir išlenkimas, ypač tiems virbalams, kurie yra arti transmisijos (17. pieš.). Jeigu tarpas tarp virbalų yra didesnis kaip 3-1/2 coliai, tie turi būti pakeisti arba prisukti, kiek reikalinga.

Nauji virbalai pridedami kaip parodyta (18. pieš.). Aštriosios virbalų pusės turi sukstis atvirkščiai (18. pieš.).

### DĖMESIO!

Niekados nekeiskite variklio įrengimus, kas yra suregulioti teisingam variklio greičiui.

- (LV) 1. Jauns zars  
 2. Lietots zars  
 3. Asa šķautne  
 4. Atsperu saspraude  
 5. Stiprinājuma tapa.

16. ilustrācija

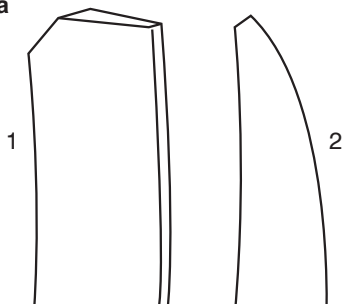

17. ilustrācija

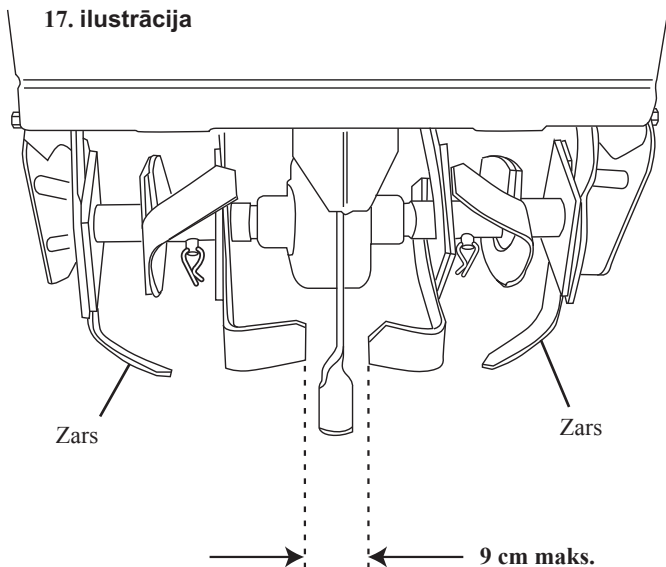

18. ilustrācija

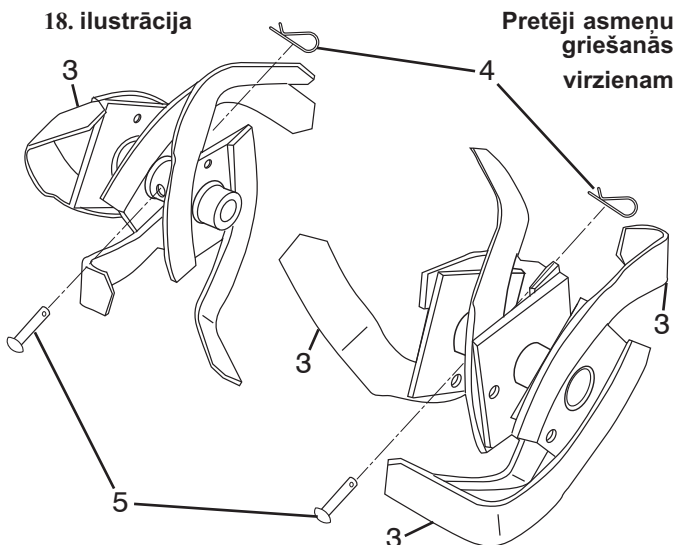

### Priekšējās kustības dzensiksna nomaiņa

Siksnu(-as) ieteicams nomainīt kvalificētā apkopes centrā.

### Zaru nomaiņšana

Ja zari ir stipri nolietojušies, jūsu kultivators strādās smagāk un raks seklāk. Pats svarīgākais, nolietoti zari nespēj efektīvi nedz sacirst un sasmalcināt organiskās vielas, nedz arī aprakt tās tik pat dziļi kā labi zari. Zaru, kas šādi nolietojies (16. ilustr.), nepieciešams nomainīt.

Lai šī mašīna turpinātu arī tik pat kvalitatīvi, ir jāpārbauda, cik asi, nolietoti un lokani zari ir, it īpaši zari, kas izvietoti pie transmisijas (17. ilustr.). Ja atstarpe starp zariem pārsniedz 9 cm, tos ir jānomaina vai arī jāiztaisno kā nepieciešams.

Jauni zari ir jāsamontē, kā rādīts 18. ilustrācijā. Noasināti zari griezīsies ar skatu uz aizmuguri, skatoties no augšas (18. ilustr.).

### BRĪDINĀJUMS:

Nekad neaiztieciat dzinēja regulatoru, kas ir rūpnīcā uzstādīts tā, lai attīstītu pareizu dzinēja ātrumu.

- Ⓟ 1. Нов нож  
2. Изхабен нож  
3. Остър край  
4. Шплинт с формата на фиба  
5. Поддържащ щифт

Фигура 16

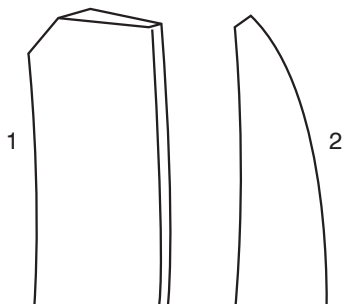

Фигура 17

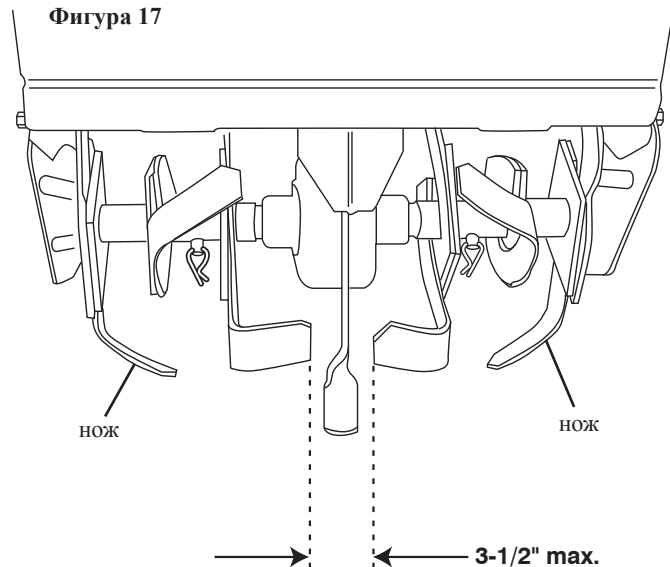

Фигура 18

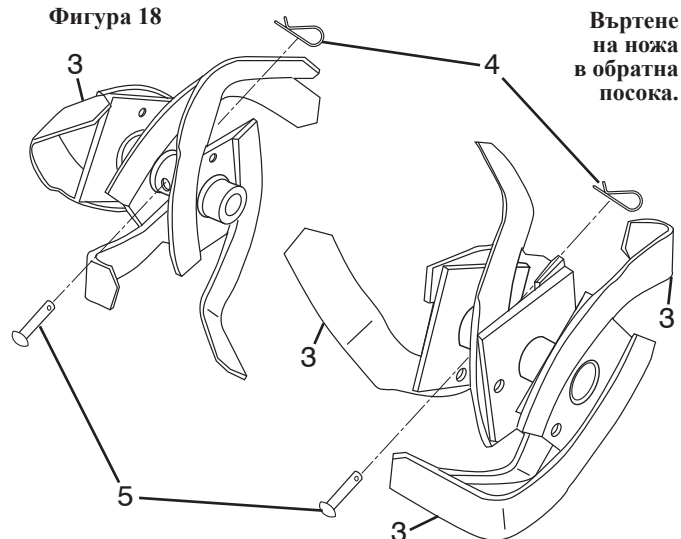

### Смяна на задвижващия ремък

Препоръчително е ремъкът/ремъците да се подменят с нови в оторизиран сервизен център.

### Смяна на ножовете

Износените ножове затрудняват работата с машината и се връзват плитко в земята. Най-важното е, че износените ножове не могат да режат или разбиват ефективно органични материи, нито да ги прекопават толкова дълбоко, колкото изправните ножове. Когато ножовете са толкова износени (фигура 16), трябва веднага да бъдат сменени.

За безпрепятствена работа с Вашата машина редовно проверявайте ножовете за острота, износеност и изкривяване и особено тези, които са в непосредствена близост до трансмисията (фигура 17). Ако разстоянието между ножовете се увеличи повече от 6 см, трябва да смените или регулирате ножовете.

Новите ножове трябва да бъдат сглобени, както е показано на (фигура 18). Подострените ръбове на ножовете ще се въртят назад от горе надолу (фигура 18).

### ВНИМАНИЕ!

Никога не се опитвайте да промените нещо в регулатора на двигателя, който е фабрично регулиран за подходяща работна скорост на мотора.

- RO
1. Cuțit nou
  2. Cuțit uzat
  3. Muchie ascuțită
  4. Clemă ac de păr
  5. Știft de blocare

Fig. 16

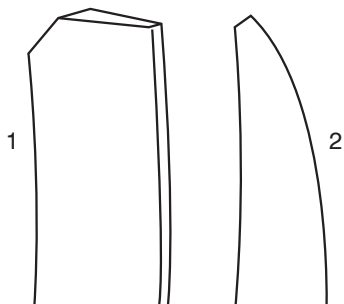

Fig. 17

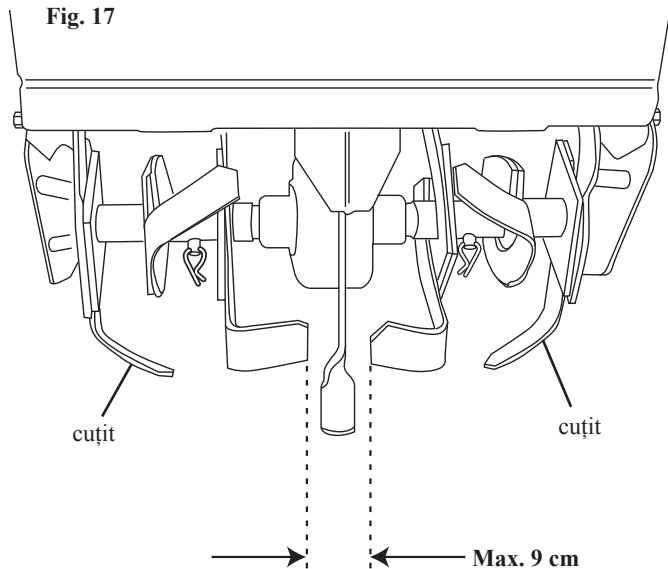
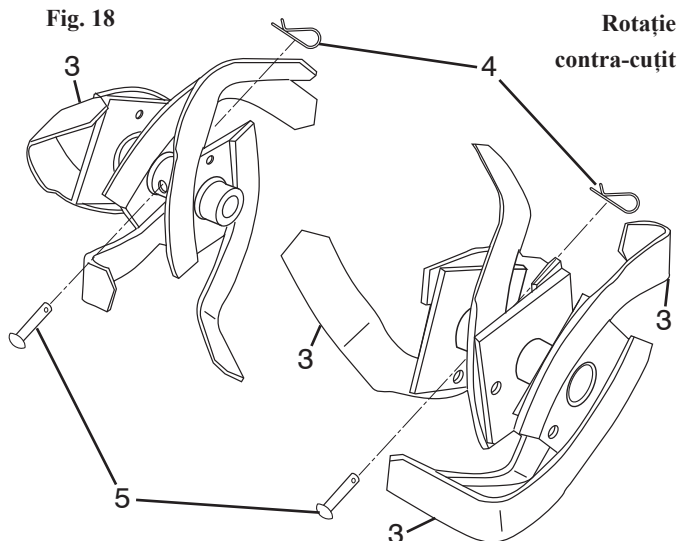

Fig. 18



### Înlocuirea curelei de antrenare

Este recomandat ca cureaua/curelele să fie înlocuite la un service calificat.

### Înlocuirea cuțitelor

Un cuțit foarte uzat va face ca motocultivatorul dvs. să lucreze mai greu și să sape la adâncime mai mică. Ce este cel mai important, cuțitele uzate nu pot tăia și mărunți eficient materia organică și nu o pot îngropa la fel de adânc ca niște cuțite în stare bună. Un cuțit uzat astfel (fig. 16) trebuie înlocuit.

Pentru a păstra performanțele excelente ale acestei mașini, trebuie verificat dacă cuțitele sunt ascuțite, uzate sau îndoit, în special cuțitele care se află lângă transmisie (fig. 17). Dacă distanța dintre cuțite este mai mare de 9 cm, cuțitele trebuie înlocuite sau îndreptate, după caz.

Cuțitele noi trebuie montate ca în (fig. 18). Muchiile ascuțite ale cuțitelor se rotesc de sus spre înapoi (fig. 18).

### ATENȚIE !

Nu umblați sub nici un motiv la regulatorul motorului, care este reglat din fabrică pentru a asigura turația optimă a motorului.

## 6. выявление и устранение неисправностей. 6. Veaotsing.

- RU Не запускается или запускается с трудом**
- **Нет бензина в топливном баке**  
Заправьте бак бензином
  - **Неправильно установленный регулятор дросселя**  
Поместите регулятор дросселя в положение "FAST"
  - **Неправильно закрытая воздушная заслонка, залитый двигатель**  
Переместите регулятор воздушной заслонки в положение "RUN" или поместите регулятор дросселя в положение "FAST" и потяните несколько раз стартер для того, чтобы прочистить газ
  - **Закупорка топливного бака**  
Снимите и почистите
  - **Грязный воздушный фильтр**  
Снимите и почистите либо замените
  - **Грязная свеча зажигания или неправильный зазор**  
Почистите, отрегулируйте зазор либо замените
  - **Неподсоединенные провода**  
Проверьте подсоединение проводов и свечи зажигания
  - **Вода в бензине или старое топливо**  
Осушите топливный бак и карбюратор, заполните свежим топливом и замените свечу зажигания

### Недостаточная мощность двигателя или отсутствие питания

- **Перегрузка двигателя**  
Отрегулируйте рейку глубины и колесики на менее глубокое вспахивание
- **Закупорка топливного бака**  
Снимите и почистите
- **Частично закупоренный воздухоочиститель**  
Снимите и почистите либо замените
- **Грязная вентиляционная решетка**  
Почистите вентиляционную решетку
- **Грязная свеча зажигания, неправильный зазор или тип свечи**  
Замените свечу зажигания и отрегулируйте зазор
- **Недостаточная компрессия**  
Капитальный ремонт двигателя
- **Масло в бензине**  
Осушите и заправьте бензобак и карбюратор

### Перегрев двигателя

- **Грязная вентиляционная решетка**  
Почистите вентиляционную решетку
- **Низкий уровень масла или грязное масло**  
Добавьте или замените масло
- **Грязный двигатель**  
Почистите ребра цилиндра, вентиляционную решетку и зону глушителя
- **Частично закупоренный глушитель**  
Снимите и почистите глушитель

### Почва слипается или образует комки

- **Слишком мокрая земля**  
Дождитесь более благоприятного состояния почвы

- EE Ei käivitu või on raske käivitada**
- **Kütusepaagis ei ole bensiini**  
Valage paaki bensiini
  - **Drosseli juhthoob vales asendis**  
Lükake drosseli juhthoob asendisse "FAST"
  - **Valesti drosseldatud, mootor üle ujutatud**  
Seadke starteriklapp asendisse "RUN" või lükake drosseli juhthoob asendisse "FAST" ja tõmmake mitu korda starterit, et gaas välja lasta
  - **Kütusepaak on ummistunud**  
Eemaldage ja puhastage
  - **Õhufilter on must**  
Eemaldage ja puhastage või vahetage
  - **Süüteküünal on must või on sädevahemik vale**  
Puhastage, reguleerige sädevahemikku või vahetage
  - **Juhtmed lahti**  
Kontrollige juhtmeid ja süüteküünalt
  - **Bensiinis on vett või on kütus vana**  
Laske kütusepaak ja karburaator tühjaks, kasutage värsket kütust ja vahetage süüteküünal

### Mootor jätab vahele või on vähe jõudu

- **Mootor üle koormatud**  
Seadke sügavusmõõdik ja rattad väiksemale sügavusele
- **Kütusepaak on ummistunud**  
Eemaldage ja puhastage
- **Õhupuhasti on osaliselt kinni**  
Eemaldage ja puhastage või vahetage
- **Õhufilter on must**  
Puhastage õhufilter
- **Süüteküünal on must, improper gap or wrong type**  
Vahetage süüteküünal ja reguleerige sädevahemikku
- **Vähene kompressioon**  
Põhjalik mootoriremont
- **Bensiinis on õli**  
Laske paak ja karburaator tühjaks ja täitke uuesti

### Mootor kuumeneb üle

- **Õhufilter on must**  
Puhastage õhufilter
- **Õlitase on madal või on õli must**  
Lisage või vahetage õli
- **Mootor on must**  
Puhastage silindriribid, õhufilter ja summuti piirkond
- **Summuti on osaliselt ummistunud**  
Eemaldage ja puhastage summuti

### Pinnas paakub masina külge või moodustab kamakaid

- **Pinnas on liiga märg**  
Oodake, kuni pinnasetingimused paranevad

## 6. Gedimo nustatymas. 6. Traucėjumu novėrdana

### LT Neužsiveda arba sunkiai užsiveda

- **Degalėr bake nėra benzino**  
Pripilkite benzino á bakė
- **Netinkamai nustatyta droselio valdymo svirtis**  
Nustatykite droselio valdymo svirtá á "FAST" (GREITAS) padėta
- **Netinkamai nustatytas droselis, variklis perpildytas**  
Pasukite droselio svirtá á "RUN" (EIGA) padėta arba nustatykite droselio kontrolinė svirtá á "FAST" padėta bei keletė kartė nuspauskite starterá, kad ideitė dujos.
- **Užsikimėdė degalėr bakas**  
Nuimkite ir išvalykite
- **Užterštás oro filtras**  
Nuimkite ir išvalykite arba pakeiskite
- **Degimo ųvakė uęterđta arba netinkamas tarpelis**  
Nuvalykite, sureguliuokite tarpelá arba pakeiskite
- **Nutrúkc laidai**  
Patikrinkite laidus ir ųvakė
- **Benzine yra vandens arba benzinas senas**  
Iđleiskite degalus id bako ir karbiuratoriaus, pripilkite naujo benzino ir pakeiskite degimo ųvakė

### Variklis trúkcioja arba jam trúksta galios

- **Variklio perkrova**  
Nustatykite arklo gylá ir apsisukimus pavirđutiniđkesniam arimui
- **Užsikimėdė degalėr bakas**  
Nuimkite ir idvalykite
- **Dalinai užkimštás oro siurblys**  
Nuimkite ir išvalykite arba pakeiskite
- **Uęterđtas oro filtras**  
Iđvalykite oro filtrė
- **Degimo ųvakė uęterđta, netinkamas tarpelis arba ne toks tipas**  
Nuvalykite degimo ųvakė ir sureguliuokite tarpelá
- **Prasta kompresija**  
Kapitalinis variklio patikrinimas (remontas)
- **Degaluose yra tepalo**  
Iđpilkite ir pripilkite á degalėr bakė bei karbiuratoritė naujė degalė

### Variklio perkaitimas

- **Uęterđtas oro filtras**  
Iđvalykite oro filtrė
- **ųemas tepalo lygis arba purvinas tepalas**  
Pripilkite arba pakeiskite tepalė
- **Purvinas variklis**  
Išvalykite cilindrė briaunas, oro filtrė ir duslintuvo sritá
- **Dalinai uętkimđtas duslintuvas**  
Nuimkite ir idvalykite duslintuvė

### Dirvoęemis susimaišo ir supuola gabalais

- **Per đlapia ųemė**  
Palaukite palankesnitė dirvoęemio srėlygė

### LV Darbības uzsākšana (pielaide) nenotiek, vai arī tā ir apgrútināta

- **Degvielas tvertnė nav degvielas**  
Piepildiet degvielas tvertni ar degvielu
- **Droselēvadība nav atbilstoši iestatīta**  
Noregulējiet droselēvadību "FAST" pozīcijā
- **Nepareizs gaisa vārsta stāvoklis, dzinējs slāpst**  
Noregulējiet gaisa vārsta vadību "RUN" (gaitas) pozīcijā vai noregulējiet droselēvadību "FAST" (ātrā) pozīcijā un pavēlciet starteri vairākas reizes gāzes iztīrēšanas nodrošināšanai
- **Degvielas tvertne ir aizsērējusi**  
Noņemiet to un iztīriet
- **Gaisa filtrs ir netīrs**  
Noņemiet gaisa filtru un iztīriet, vai aizstājiet ar jaunu
- **Aizdedzes svece ir netīra vai sprauga starp elektrodiem ir nepareiza izmēra (neregulēta)**  
Notīriet aizdedzes sveci, noregulējiet atstarpit starp elektrodiem vai aizstājiet to
- **Elektroinstalācijas savienojumu zudums**  
Pārbaudiet vadu savienojumus un aizdedzes sveces
- **Degvielā nokļuvis ūdens, vai arī degviela ir veca**  
Iztukšojiet degvielas tvertni un karburatoru, lietojiet svaigu degvielu un nomainiet aizdedzes sveces.

### Dzinējam zūd vai nepieklūst strāva

- **Dzinējs ir pārslogots**  
Uzstādiet dziļuma ierobeņotāju un riteņus seklai zemes apstrādei
- **Degvielas tvertne ir aizsērējusi**  
Izņemiet to un iztīriet
- **Daļēji nosprostots gaisa tīrītājs**  
Noņemiet to un iztīriet, vai aizstājiet ar jaunu
- **Netīrs ventilācijas reņēis**  
Notīriet ventilācijas reņēit
- **Netīra aizdedzes svece, neatbilstoša atstarpe**  
Starp elektrodiem vai nepareizs modelis  
Aizstājiet ar jaunu aizdedzes sveci un noregulējiet atstarpit starp elektrodiem
- **Slikta kompresija**  
Galvenā dzinēja kapitālais remonts
- **Benzinā atrodama eļļa**  
Iztukšojiet piepildiet no jauna degvielas tvertni un karburatoru

### Dzinēja pārkaršana

- **Netīrs ventilācijas reņēis**  
Notīriet ventilācijas reņēit
- **Zems eļļas līmenis vai netīra eļļa**  
Papildiniet vai mainiet eļļu
- **Netīrs dzinējs**  
Notīriet cilindra dzesējošās lāpstiņas, gaisa reņēit un trokšņu slāpētāja zonu
- **Daļēji nosprostots trokšņu slāpētājs**  
Izņemiet trokšņu slāpētāju un iztīriet to

### Augsne veido kunkuļus

- **Augsne ir pārmērīgi mitra**  
Gaidiet piemērotākus augsnes apstākļus



## 6. отстраняване на повреди. 6. Depistarea defectelor.

### ⓑG Неможе да запали или запалва трудно

- **Няма бензин в резервоара**  
Напълнете резервоара с бензин
- **Дроселът не е правилно регулиран**  
Сложете дросела на позиция "FAST" (БЪРЗ)
- **Неправилно затлачване, давещ се двигател**  
Преместете дроселната клапа на позиция "RUN" или преместете дросела на позиция "FAST" (БЪРЗ) и дръпнете няколко пъти стартера, за да се прочисти газта
- **Задръстен резервоар**  
Махнете и почистете
- **Замърсен въздушен филтър**  
Махнете и изчистете или сменете с нов
- **Замърсена свещ или неподходящо разстояние**  
Почистете, регулирайте разстоянието или сменете с нова
- **Отхлабена жица**  
Проверете жицата и свеща
- **Вода в бензина или старо гориво**  
Източете горивото от резервоара и карбуратора, използвайте ново гориво и сменете свеща

### Намалена или липсваща мощност на двигателя

- **Претоварен двигател**  
Нагласете пластините, регулираци дълбочината и колелата за по-плитко оране
- **Задръстен резервоар**  
Свалете и почистете
- **Частично включено въздушно почистване**  
Махнете и почистете или сменете
- **Замърсена въздушна решетка**  
Почистете въздушната решетка
- **Замърсена свещ, неподходящо разстояние или неподходящ вид**  
Почистете, регулирайте разстоянието или сменете с нова
- **Слаба компресия**  
Основен ремонт на двигателя
- **Масло в бензина**  
Източете и напълнете резервоара и карбуратора

### Прегряване на двигателя

- **Замърсена въздушна решетка**  
Почистете въздушната решетка
- **Ниско ниво на маслото или замърсено масло**  
Добавете или сменете маслото
- **Замърсен двигател**  
Почистете ребрата на цилиндъра, въздушните решетки и мястото на заглушителя
- **Частично включен заглушител**  
Махнете и почистете заглушителя

### Почвата се сплъстява или става на буци

- **Земята е много влажна**  
Изчакайте за по-благоприятни почвени условия

### ⓑO Nu porneote sau porneote greu

- **Nu este benzină în rezervorul de carburant.**  
Umpleți rezervorul cu benzină
- **Comanda accelerației nu este reglată corespunzător**  
Puneți comanda accelerației în poziția "FAST".
- **Șocul incorect reglat, motor înecat**  
Puneți comanda șocului în poziția "RUN" (mers) sau puneți comanda accelerației în poziția "FAST" și trageți de mai multe ori starterul pentru a goli motorul de benzină.
- **Rezervorului de carburant înfundat**  
Scoateți și curățați
- **Filtrul de aer murdar**  
Scoateți și curățați sau înlocuiți
- **Bujie murdară sau distanța dintre electrozi incorect reglată**  
Curățați, reglați distanța dintre electrozi sau înlocuiți
- **Cabluri slăbite**  
Verificați cablurile și bujia.
- **Apă în benzină sau carburant vechi**  
Goliți rezervorul de benzină și carburatorul, umpleți cu carburant proaspăt și înlocuiți bujia.

### Motorul dă rateuri sau nu are putere

- **Motor suprasolicitat**  
Trageți jalonul de adâncime pentru a micșora adâncimea de lucru
- **Rezervorul de carburant înfundat**  
Scoateți și curățați
- **Filtru de aer parțial înfundat**  
Scoateți și curățați sau înlocuiți
- **Ecranul de aer murdar**  
Curățați ecranul de aer
- **Bujie murdară sau de alt tip sau distanța dintre electrozi incorect reglată**  
Înlocuiți bujia și reglați distanța dintre electrozi
- **Compresie slabă**  
Reparație capitală a motorului
- **Ulei în benzină**  
Drenați și reumpleți rezervorul de carburant și carburatorul

### Motorul se supraîncâlzește

- **Ecranul de aer murdar**  
Curățați ecranul de aer
- **Nivel scăzut de ulei sau ulei murdar**  
Adăugați ulei sau schimbați-l
- **Motorul murdar**  
Curățați aripioarele cilindrului, ecranul de aer și zona tobei de eșapament
- **Tobă de eșapament parțial înfundată**  
Scoateți și curățați toba de eșapament

### Solul se face bulgări sau se adună grămezi

- **Solul prea ud**  
Așteptați ca solul să ajungă într-o stare mai favorabilă

**(RU) ТЕХНИЧЕСКИЕ ДАННЫЕ**

Тип:	MRT6 С задними фрезами.
Задний привод:	Воздействие сопротивления почвы на ножи ротора. Рычаги сцепления на рукоятках руля. Одна скорость переднего хода. Автоматический прерыватель безопасности (срабатывает при отпускании).
Вес:	92 кг
Транспортные колеса: (опорные колеса)	Диаметр 40 см (16") Установлены перед тормозной штангой.
Ширина обработки:	Макс. 43 см
Глубина обработки:	Макс. 15 см, измеренные на обработанной почве.
Роторы:	4 ножа, диаметр 30 см.
Скорость ротора:	190 об/мин
Руль:	Регулируемый
Двигатель:	4-тактный, одноцилиндровый, 3.89KW., @3200 об/мин Установлен на 3200 об/мин
Уровень звуковой мощности:	97 дБ(А)
Уровень шума около ушей оператора:	86 дБ (А)
Вибрация:	2.5 M/S <sup>2</sup>
Производитель:	H.C.O.P., N.A. McRae, GA U.S.A.

Испытания по уровню шума проведены в соответствии с DIN EN ISO 3744 / 95-11 на твердой земле при скорости двигателя 85% от максимальной с оператором на рабочем месте

**(EE) TEHNILISED ANDMED**

Tüüp:	MRT6 Mootorkultivaator
Liikumine:	Liikumine toimub rootori töötavate nugade pinnasetakituse kaudu. Sisse- ja väljalülitamine juhtkäepidemest. Tavaline edasikäik. Turvaseadis („surnud mehe haare”).
Kaal:	92 kg
Transpordirattad: (tugirattad).	Läbimõõt 40 cm (16"). Paigaldatud piiriku ette.
Tööala laius:	Maks. 43 cm
Tööala sügavus:	Maks. 15 cm, mõõdetud kultiveeritud pinnases.
Rootorid:	4 nuga, läbimõõt 30 cm.
Rootori kiirus:	190 r.p.m.
Juhtkäepide:	reguleeritav
Mootor:	neljataktiline, üks silinder, võimsus 3.89 KW @3200 r.p.m. juures Seatud 3200 pöördele minutis
Helitase:	97 dB(A)
Müratase operaatori kõrvas:	86 dB(A)
Vibratsioon:	2.5 M/S <sup>2</sup>
Tootja:	H.C.O.P., N.A. McRae, GA U.S.A.

Mürataseme test vastavalt DIN EN ISO 3744 / 95-11 kõval pinnasel, kui mootor töötab 85% maksimaalse pöörete arvuga ja kohal viibib operaator

**(LT) TECHNINIAI DUOMENYS**

Tipas:	MRT6
Atbulinė eiga:	Rotoriaus peilių trintis (frikcija) dirvoje. Sankabos kontrolė ant rankenų. Vienas greitis į priekį. Automatinis saugos saugiklis.
Svoris:	92 kg
Įrangos ratai: (atramos ratai)	Diamentras 40 cm (16"). Pridėti sustabdymo strypo priekyje.
Darbinis plotis:	Max. 43 cm
Darbinis gylis:	Max. 15 cm, pamatuotas kultivuotoje dirvoje.
Rotoriai:	4 peiliai, diamentras 30 cm.
Rotorių greitis:	190 r.p.m.
Rankenų strypas:	Reguliuojamas
Variklis:	4 taktai, 1cilindras, 3.89 KW, @3200 r.p.m. Įrengta 3200 r.p.m.
Triukšmo lygis:	97 dB(A)
Garso lygis prie operatoriaus ausies:	86 dB(A)
Vibracija:	2.5 M/S <sup>2</sup>
Gamintojas:	H.C.O.P., N.A. McRae, GA U.S.A.

Triukšmo testas pagal DIN EN ISO 3744/95-11 ant kietos žemės prie 85% nuo pilno variklio greičio kartu su operatoriumi.

**(LV) TEHNISKĀ INFORMĀCIJA**

Modelis	MRT6
Aizmugurējā piedziņa:	Aizmugurē uzstādīts kultivators. Rotoras asmeņu bremzēšanas darbība (berze) augsnē. Sajūga vadība uz vadības roktura. Viensātrumsuzpriekšu. Automātiskā drošības izslēdzējs (automātiskā negadījumu vadība).
Svars:	92 kg
Transporta riteņi: (atbalsta riteņi)	Diamentrs 40 cm (16"). Uzstādīti ierobežotāja stieņa priekšā.
Darba platums:	Maks. 43 cm
Darba dziļums:	Maks. 15 cm, izmērīts apstrādātā augsnē.
Rotori:	4 asmeņi, diamentrs 30 cm.
Rotora ātrums:	190 rpm.
Vadības rokturis:	Regulējams
Motors:	četrū taktu, viens cilindrs, 3.89 KW @3200 rpm. Uzstādīts uz 3200 rpm.
Skaņas jaudas līmenis:	97 dB(A)
Skaņas līmenis operatora ausu rajonā:	86 dB(A)
Vibrācija:	2.5 M/S <sup>2</sup>
Izgatavotājs:	H.C.O.P., N.A. McRae, GA U.S.A.

Trokšņa pārbaude saskaņā ar DIN EN ISO 3744 / 95-11 uz cietas zemes ar 85% no dzinēja maksimālā ātruma ar operatoru darba vietā.

**Ⓟ ТЕХНИЧЕСКИ ДАННИ**

Вид:	MRT6 Моторна машина за оране/копаене
Ходов механизъм:	Влачещ ход (фрикция) на въртящите се остриета в почвата. Съединител, намиращ се на ръкохватката. Единична скорост при движение напред. Автоматично изключване за безопасност (управление при ненамеса на оператор).
Тежест:	92 кг
Колела (спомагателни):	Диаметър 40 см, поставени в предната част на спирания механизъм.
Работна ширина:	Максимум 43 см
Работна дълбочина:	Максимум 15 см, измерена в обработена почва.
Въртене на ножовете:	4 броя остриета, диаметър 30 см.
Обороти на въртене:	180 завъртания/мин.
Дръжка за управление:	Възможност за регулиране.
Двигател:	четиритактов с 1 цилиндър, мощност 3.89 KW при 3200 оборота/мин. Настроен за 3200 оборота/мин.
Ниво на звука:	97 dB(A)
Ниво на звука в ушите на оператора по време на работа на машината:	86 dB(A)
Вибрация:	2.5 M/S2
Производител:	H.C.O.P., N.A. McRae, GA U.S.A.

Тествано нивото на шума в съответствие с DIN EN ISO 3744/95-11, на твърда земя, при 85% от масималния брой обороти на двигателя и в присъствието на оператор на машината.

**Ⓟ DATE TEHNICE**

Tip:	MRT6 Motocultivator montat în spate
Tracțiune spate:	Prin fricțiunea lamelor rotorului cu solul. Comenzi ambreiaj montate pe ghidon. O singură viteză pentru mers înainte. Oprire automată a motorului (comanda mortului).
Greutatea:	92 kg
Roți transportoare:	(roți de sprijin), diametrul 40 cm (13 țoli), montate în fața jalonului de adâncime.
Lățimea de lucru:	Max. 43 cm
Adâncimea de lucru:	Max. 15 cm, măsurată în sol cultivat.
Cuțite:	cu 4 lame, diametrul 30 cm
Turație cuțite:	190 rot/min
Ghidon:	Reglabil
Motor:	4 timpi, 1 cilindru, 3.89 KW la 3.200 rot/min, reglat la 3.200 rot/min
Nivel de zgomot:	97 dB(A)
Nivel de zgomot perceput de operator:	86 dB(A)
Vibrații:	2,5 m/s <sup>2</sup>
Fabricant:	H.C.O.P., N.A. McRae, GA U.S.A.

Testul de zgomot efectuat conform normelor DIN EN ISO 3744 / 95-11 pe sol tare, cu motorul la 85% din turația maximă și operatorul în poziție.

Ⓟ **Производитель оставляет за собой право вносить изменения в изделие без предварительного уведомления.**

Ⓟ **Tootja jätab endale õiguse teha muutusi ilma sellest eelnevalt teatamata.**

Ⓟ **Gamintojas pasilieka teisė be išankstinio pranešimo vykdyti gaminio pakeitimų.**

Ⓟ **Ražotājs saglabā sev tiesības veikt produkcijas modifikācijas bez papildus brīdinājuma.**

Ⓟ **Производителят си запазва правото да прави промени в продукта без предварително известие.**

Ⓟ **Fabricantul își rezervă dreptul de a aduce modificări produselor sale fără notificări prealabile.**

COMPLIES WITH: 2006/42/EC

**Notified Body  
SNCH  
11, Route de Luxembourg  
L-5230 Sandweiler  
TUV Rheinland  
No. 0499**

