



Operator's Manual Manuel de l'Opérateur MC30



Please read the operator's manual carefully and make sure you understand the instructions before using the machine.

Lire et suivre toutes les règles de sécurité et les consignes avant d'opérer cet équipement.

Patents Pending

Gasoline containing up to 10% ethanol (E10) is acceptable for use in this machine. The use of any gasoline exceeding 10% ethanol (E10) will void the product warranty.

Vous pouvez utiliser de l'essence contenant jusqu'à 10% d'éthanol (E10) avec cet appareil. L'utilisation d'essence contenant plus de 10% d'éthanol annulera la garantie du produit.

532 44 78-96

TABLE OF CONTENTS

| | | | |
|------------------------------|----|-------------------------------|----|
| Warranty | 2 | Maintenance Schedule | 18 |
| Safety Rules | 3 | Maintenance | 18 |
| Product Specifications | 6 | Service and Adjustments | 22 |
| Assembly/Pre-Operation | 7 | Storage | 26 |
| Operation | 11 | Troubleshooting | 27 |

SERVICE NOTES/REMARQUES D'ENTRETIEN

WARRANTY

LIMITED WARRANTY

The Manufacturer warrants to the original consumer purchaser that this product as manufactured is free from defects in materials and workmanship. For a period of two (2) years from date of purchase by the original consumer purchaser, we will repair or replace, at our option, without charge for parts or labor incurred in replacing parts, any part which we find to be defective due to materials or workmanship. This Warranty is subject to the following limitations and exclusions.

1. This warranty does not apply to the engine, battery (except as noted below) or components parts thereof. Please refer to the applicable manufacturer's warranty on these items.
2. Transportation charges for the movement of any power equipment unit or attachment are the responsibility of the purchaser. Transportation charges for any parts submitted for replacement under this warranty must be paid by the purchaser unless such return is requested by the manufacturer.
3. Battery Warranty: On products equipped with a Battery, we will replace, without charge to you, any battery which we find to be defective in manufacture, during the first ninety (90) days of ownership. After ninety (90) days, we will exchange the Battery, charging you 1/12 of the price of a new Battery for each full month from the date of the original sale. Battery must be maintained in accordance with the instructions furnished.
4. The Warranty does not apply to any products used for rental or commercial purposes.
5. This Warranty applies only to products which have been properly assembled, adjusted, operated, and maintained in accordance with the instructions furnished. This Warranty does not apply to any product which has been subjected to alteration, misuse, abuse, improper assembly or installation, delivery damage, or to normal wear of the product.
6. Exclusions: Excluded from this Warranty are belts, blades, blade adapters, normal wear, normal adjustments, standard hardware and normal maintenance.
7. In the event you have a claim under this Warranty, you must return the product to an authorized service dealer.

Should you have any unanswered questions concerning this Warranty, please contact:

HOP
Outdoor Products Customer Service Dept.
9335 Harris Corners Parkway
Charlotte, NC 28269 USA

In Canada contact:
HOP
5855 Terry Fox Way
Mississauga, Ontario
L5V 3E4

giving the model number, serial number and date of purchase of your product and the name and address of the authorized dealer from whom it was purchased.

THIS WARRANTY DOES NOT APPLY TO INCIDENTAL OR CONSEQUENTIAL DAMAGES AND ANY IMPLIED WARRANTIES ARE LIMITED TO THE SAME TIME PERIODS STATED HEREIN FOR OUR EXPRESSED WARRANTIES. Some areas do not allow the limitation of consequential damages or limitations of how long an implied Warranty may last, so the above limitations or exclusions may not apply to you. This Warranty gives you specific legal rights, and you may have other rights which vary from locale to locale.

This is a limited Warranty within the meaning of that term as defined in the Magnuson-Moss Act of 1975.

DANGER: This cutting machine is capable of amputating hands and feet and throwing objects. Failure to observe the following safety instructions could result in serious injury or death.

⚠ WARNING: In order to prevent accidental starting when setting up, transporting, adjusting or making repairs, always disconnect spark plug wire and place wire where it cannot contact spark plug.

⚠ WARNING: Do not coast down a hill in neutral, you may lose control of the riding mower.

⚠ WARNING: Engine exhaust, some of its constituents, and certain vehicle components contain or emit chemicals known to the State of California to cause cancer and birth defects or other reproductive harm.

⚠ WARNING: This unit is not intended for towing, or use of wheel weights. Only use attachments designed specifically for this riding mower.

⚠ WARNING: Battery posts, terminals and related accessories contain lead and lead compounds, chemicals known to the State of California to cause cancer and birth defects or other reproductive harm. **Wash hands after handling.**

I. GENERAL OPERATION

- Read, understand, and follow all instructions on the machine and in the manual before starting.
- Do not put hands or feet near rotating parts or under the machine. Keep clear of the discharge opening at all times.
- Only allow responsible adults, who are familiar with the instructions, to operate the machine.
- Clear the area of objects such as rocks, toys, wire, etc., which could be picked up and thrown by the blade.
- Ensure the area is clear of bystanders before operating. Stop machine if anyone enters the area.
- Never carry passengers.
- Do not mow in reverse unless absolutely necessary. Always look down and behind before and while backing.
- Never direct discharged material toward anyone. Avoid discharging material against a wall or obstruction. Material may ricochet back toward the operator. Stop the blade when crossing gravel surfaces.

- Do not operate machine without the entire grass catcher, discharge chute, or other safety devices in place and working.
- Slow down before turning.
- Never leave a running machine unattended. Always turn off blade, set parking brake, stop engine, and remove keys before dismounting.
- Disengage blade when not mowing. Shut off engine and wait for all parts to come to a complete stop before cleaning the machine, removing the grass catcher, or unclogging the discharge chute.
- Operate machine only in daylight or good artificial light.
- Do not operate the machine while under the influence of alcohol or drugs.
- Watch for traffic when operating near or crossing roadways.
- Use extra care when loading or unloading the machine into a trailer or truck.
- Always wear eye protection when operating machine.
- Data indicates that operators, age 60 years and above, are involved in a large percentage of riding mower-related injuries. These operators should evaluate their ability to operate the riding mower safely enough to protect themselves and others from serious injury.
- Keep machine free of grass, leaves or other debris build-up which can touch hot exhaust / engine parts and burn. Do not allow the mower deck to plow leaves or other debris which can cause build-up to occur. Clean any oil or fuel spillage before operating or storing the machine. Allow machine to cool before storage.

II. SLOPE OPERATION

- Slopes are a major factor related to loss of control and tip-over accidents, which can result in severe injury or death. Operation on all slopes requires extra caution. If you cannot back up the slope or if you feel uneasy on it, do not mow it.
- Mow up and down slopes (15° Max), not across.
 - Watch for holes, ruts, bumps, rocks, or other hidden objects. Uneven terrain could overturn the machine. Tall grass can hide obstacles.

SAFETY RULES



- Choose a low ground speed so that you will not have to stop or shift while on the slope.
- Do not mow on wet grass. Tires may lose traction.
- Always keep the machine in gear when going down slopes. Do not shift to neutral and coast downhill.
- If machine stops while going uphill, disengage blade, shift into reverse and back down slowly.
- Avoid starting, stopping, or turning on a slope. If the tires lose traction, disengage the blade and proceed slowly straight down the slope.
- Keep all movement on the slopes slow and gradual. Do not make sudden changes in speed or direction, which could cause the machine to roll over.
- Use extra care while operating machine with grass catchers or other attachments; they can affect the stability of the machine.
- Do no use on steep slopes.
- Do not try to stabilize the machine by putting your foot on the ground.
- Do not mow near drop-offs, ditches, or embankments. The machine could suddenly roll over if a wheel is over the edge or if the edge caves in.

III. CHILDREN

WARNING: CHILDREN CAN BE INJURED BY THIS EQUIPMENT. The American Academy of Pediatrics recommends that children be a minimum of 12 year of age before operating a pedestrian controlled lawn mower and a minimum of 16 years of age before operating a riding lawn mower.

Tragic accidents can occur if the operator is not alert to the presence of children. Children are often attracted to the machine and the mowing activity. Never assume that children will remain where you last saw them.

- Keep children out of the mowing area and in the watchful care of a responsible adult other than the operator.

- Be alert and turn machine off if a child enters the area.
- Before and while backing, look behind and down for small children.
- Never carry children, even with the blade shut off. They may fall off and be seriously injured or interfere with safe machine operation. Children who have been given rides in the past may suddenly appear in the mowing area for another ride and be run over or backed over by the machine.
- Never allow children to operate the machine.
- Use extra care when approaching blind corners, shrubs, trees, or other objects that may block your view of a child.

IV. SERVICE SAFE HANDLING OF GASOLINE

To avoid personal injury or property damage, use extreme care in handling gasoline. Gasoline is extremely flammable and the vapors are explosive.

- Extinguish all cigarettes, cigars, pipes, and other sources of ignition.
- Use only approved gasoline container.
- Never remove gas cap or add fuel with the engine running. Allow engine to cool before refueling.
- Never fuel the machine indoors.
- Never store the machine or fuel container where there is an open flame, spark, or pilot light such as on a water heater or other appliances.
- Never fill containers inside a vehicle or on a truck or trailer bed with plastic liner. Always place containers on the ground away from your vehicle when filling.
- Remove gas-powered equipment from the truck or trailer and refuel it on the ground. If this is not possible, then refuel such equipment with a portable container, rather than from a gasoline dispenser nozzle.
- Keep the nozzle in contact with the rim of the fuel tank or container opening at all times until fueling is complete. Do not use a nozzle lock-open device.

- AVERTISSEMENT:** Pour éviter de vous blesser gravement, utilisez votre tracteur parallèlement à la pente, jamais transversalement. N'affrontez pas de pentes de plus de 15 degrés. Effectuez les virages graduellement afin d'éviter le renversement ou la perte de contrôle. Soyez extrêmement prudent quand vous changez de directionsur les pentes.
1. Pliez cette page suivant les pointillées, comme précédemment.
 2. Tenez cette page devant vous, avec le côté gauche parallèle à un tronc d'arbre ou à tout autre structure verticale.
 3. Regardez à travers la plisure dans la direction de la pente que vous entendez mesurer.
 4. Comparez l'angle de la plisure avec la pente de la colline.

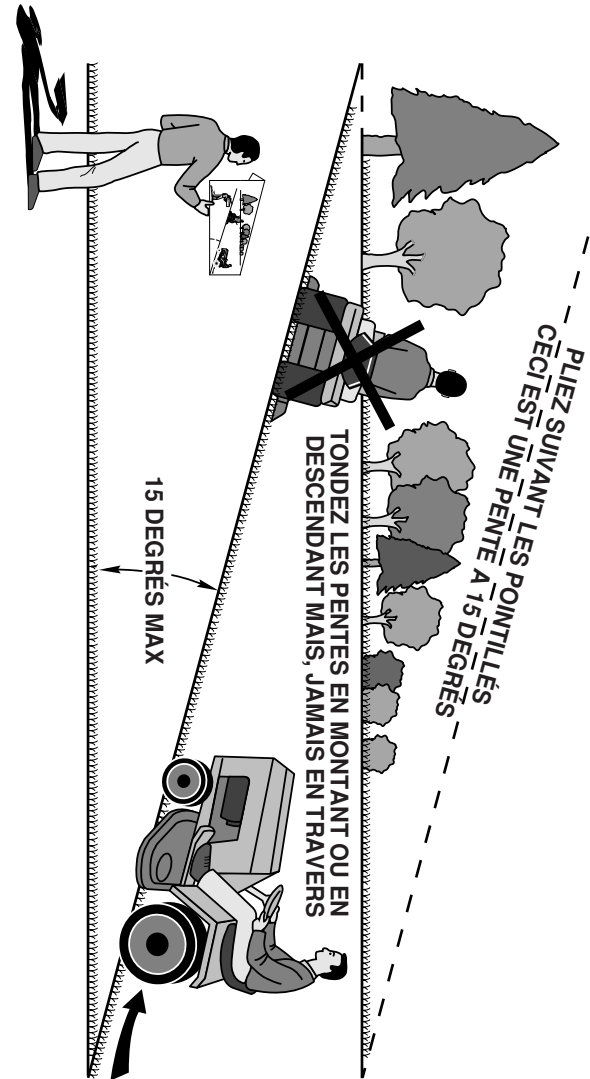

GUIDE SUGGÈRE POUR L'ÉVALUATION DES PENTES
AFIN D'AMÉLIORER LA SÉCURITÉ D'UTILISATION

TABLEAU DE DÉPANNAGE:

Voyez la section appropriée dans le manuel à moins que dirigé à votre centre d'entretien autorisé.

| PROBLÈME | CAUSE | CORRECTION |
|---|---|--|
| Vibrations excessives | <ol style="list-style-type: none"> 1 Lame usée, tordue ou desserrée. 2 Tordre le mandrin de la lame. 3 Pièces desserrées ou endommagées. | <ol style="list-style-type: none"> 1 Remplacer la lame. Serrer le boulon de la lame. 2 Contacter votre centre d'entretien autorisé. 3 Pièces desserrées. Remplacer les pièces endommagées. |
| Le moteur continue à tourner lors que l'opérateur quitte le siège alors que l'embrayage est engagé | <ol style="list-style-type: none"> 1 Détecteur de sécurité de présence de l'opérateur défectueux. | <ol style="list-style-type: none"> 1 Vérifier le câblage, les interrupteurs et les connexions. Si on ne peut réparer, Contacter votre centre d'entretien autorisé. |
| Mauvaise coupe - coupe inégale | <ol style="list-style-type: none"> 1 Lame usée, tordue ou desserrée. 2 Plateau de la tondeuse pas de niveau. 3 Accumulation d'herbe, de feuilles et de déchets sous la tondeuse. 4 Lame de mandrin tordue. 5 Événement du plateau de la tondeuse bouché par l'accumulation de gazon, de feuilles et de déchets autour du mandrin. | <ol style="list-style-type: none"> 1 Remplacer la lame. Serrer le boulon de la lame. 2 Mettre le plateau de la tondeuse de niveau. 3 Nettoyer le dessous du bloc de coupe de la tondeuse. 4 Contacter votre centre d'entretien autorisé. 5 Nettoyer autour des mandrins afin d'ouvrir les orifices de l'événement. |
| La lame de la tondeuse ne tourne pas | <ol style="list-style-type: none"> 1 Obstruction du mécanisme de l'embrayage. 2 Courroie d'entraînement de la tondeuse usée ou endommagée. 3 Tendeur de courroie gelé. 4 Mandrin de la lame gelé. | <ol style="list-style-type: none"> 1 Éliminer l'obstruction. 2 Remplacer la courroie d'entraînement. 3 Remplacer le tendeur de courroie. 4 Contacter votre centre d'entretien autorisé. |
| Mauvaise décharge du gazon | <ol style="list-style-type: none"> 1 Vitesse de déplacement trop rapide. 2 Herbe mouillée. 3 Plateau de la tondeuse pas de niveau. 4 Pression d'air dans les pneus basse ou inégale. 5 Lame usée, tordue ou desserrée. 6 Accumulation d'herbes, de feuilles et de déchets sous la tondeuse. 7 Courroie d'entraînement de la tondeuse usée. 8 Lame mal installée. 9 Mauvaise lame utilisée. 10 Orifices de l'événement du plateau de la tondeuse bouchés par l'accumulation d'herbes, de feuilles et de déchets autour du mandrin. | <ol style="list-style-type: none"> 1 Passer à une vitesse plus lente. 2 Laisser l'herbe sécher avant de tondre. 3 Mettre le plateau de la tondeuse de niveau. 4 Vérifier la PSI des pneus. 5 Remplacer ou aiguiser la lame. Serrer le boulon de la lame. 6 Nettoyer le dessous du carter de la tondeuse. 7 Remplacer la courroie d'entraînement. 8 Reposer la lame avec le bord coupant vers le bas. 9 Remplacer par la lame indiquée dans ce manuel. 10 Nettoyer autour des mandrins afin d'ouvrir les orifices de l'événement. |
| La batterie ne se charge pas | <ol style="list-style-type: none"> 1 Éléments de la batterie épuisés. 2 Mauvaises connexions du câble. 3 Alternateur défectueux. | <ol style="list-style-type: none"> 1 Remplacer la batterie. 2 Vérifier et nettoyer toutes les connexions. 3 Remplacer l'alternateur. |
| Perte d'entraînement | <ol style="list-style-type: none"> 1 Clé de l'essieu manquante. 2 Embrayage dérégulé. | <ol style="list-style-type: none"> 1 Installer la clavette de l'essieu à la roue arrière. Vous reporter à « DÉPOSE DE LA ROUE » sous la rubrique Entretien et réglages. 2 Régler l'embrayage. Se reporter à la rubrique « RÉGLAGE D'EMBRAYAGE » dans la section Entretien et réglages. |
| Le moteur s'arrête lorsque la tondeuse est mise en marche arrière | <ol style="list-style-type: none"> 1. Système de fonctionnement en marche arrière (ROS) est dans la position 'OFF'. 2 Le moteur est froid. | <ol style="list-style-type: none"> 1. Tournez le ROS dans la position 'ON'. 2 Laisser le moteur tourner de quelques secondes à quelques minutes pour qu'il puisse se réchauffer. |

SAFETY RULES

- If fuel is spilled on clothing, change clothing immediately.
- Never overfill fuel tank. Replace gas cap and tighten securely.
- Check grass catcher components and the discharge chute frequently and replace with manufacturer's recommended parts, when necessary.
- Mower blade is sharp. Wrap the blade or wear gloves, and use extra caution when servicing them.
- Check brake operation frequently. Adjust and service as required.
- Maintain or replace safety and instruction labels, as necessary.
- Ensure the area is clear of bystanders before operating. Stop machine if anyone enters the area.
- Never carry passengers.
- Do not mow in reverse unless absolutely necessary. Always look down and behind before and while backing.
- When loading or unloading this machine, do not exceed the maximum recommended operation angle of 15°.

GENERAL SERVICE

- Never operate machine in a closed area.
- Keep all nuts and bolts tight to be sure the equipment is in safe working condition.
- Never tamper with safety devices. Check their proper operation regularly.
- Keep machine free of grass, leaves, or other debris build-up. Clean oil or fuel spillage and remove any fuel-soaked debris. Allow machine to cool before storing.
- If you strike a foreign object, stop and inspect the machine. Repair, if necessary, before restarting.
- Never make any adjustments or repairs with the engine running.

PRODUCT SPECIFICATIONS

| | |
|-----------------------------|--|
| Gasoline Capacity and type: | 1.50 Qts./1.42 L Regular Unleaded |
| Oil Type: (API: SG-SL) | SAE 30 (above 32°F/0°C) SAE 5W30 (below 32°F/0°C) |
| Oil Capacity: | 48 Oz./1.4 L |
| Spark Plug: | Champion RC12YC (Gap: .030"/0.76 mm) |
| Ground Speed (Mph/Kph): | Forward: 0 - 4/6,4 Reverse: 0 - 2/1,6 |
| Blade Bolt Torque: | 45-55 Ft. Lbs./62-75 Nm |

CONGRATULATIONS on your purchase of a new tractor. It has been designed, engineered and manufactured to give you the best possible dependability and performance.

Should you experience any problem you cannot easily remedy, please contact a qualified service center. We have competent, well-trained representatives and the proper tools to service or repair this tractor.

Please read and retain this manual. The instructions will enable you to assemble and maintain your tractor properly. Always observe the "SAFETY RULES".

CUSTOMER RESPONSIBILITIES

- Read and observe the safety rules.
- Follow a regular schedule in maintaining, caring for and using your riding mower.
- Follow instructions under "Maintenance" and "Storage" sections of this manual.
- Wear proper Personal Protective Equipment (PPE) while operating this machine, including (at a minimum) sturdy footwear, eye protection, and hearing protection. Do not mow in shorts and/or open toed footwear.
- Always let someone know you are outside mowing.

WARNING: This riding mower is equipped with an internal combustion engine and should not be used on or near any unimproved forest-covered, brush-covered or grass-covered land unless the engine's exhaust system is equipped with a spark arrester meeting applicable local or state laws (if any). If a spark arrester is used, it should be maintained in effective working order by the operator.

In the state of California the above is required by law (Section 4442 of the California Public Resources Code). Other states may have similar laws. Federal laws apply on federal lands. A spark arrester for the muffler is available through your nearest service center (See REPAIR PARTS manual).

TABLEAU DE DÉPANNAGE:

Vous la section appropriée dans le manuel à moins que dirigé à votre centre d'entretien autorisé.

| PROBLÈME | CAUSE | CORRECTION |
|--|--|---|
| Ne démarre pas | 1 Panne de carburant. | 1 Remplir le réservoir de carburant. |
| | 2 Mauvaise bougie d'allumage | 2 Remplacer la bougie d'allumage |
| | 3 Filtre à air encrassé. | 3 Nettoyer ou remplacer le filtre à air. |
| | 4 Eau dans le carburant. | 4 Vider le réservoir de carburant et le carburateur, remplacer le filtre à carburant et remplir le réservoir d'essence fraîche. |
| | 5 Câblage détaché ou endommagé. | 5 Vérifier tout le câblage. |
| | 6 Soupapes de moteur dérégées. | 6 Contacter votre centre d'entretien autorisé. |
| Difficulté à démarrer | 1 Filtre à air encrassé. | 1 Nettoyer ou remplacer le filtre à air. |
| | 2 Mauvaise bougie d'allumage | 2 Remplacer la bougie d'allumage |
| | 3 Batterie faible ou morte. | 3 Recharger ou remplacer la batterie. |
| | 4 Carburant éventé ou sale. | 4 Vider le réservoir à carburant et remplir le réservoir d'essence fraîche et propre. |
| | 5 Câblage détaché ou endommagé. | 5 Vérifier tout le câblage. |
| | 6 Soupapes de moteur dérégées. | 6 Contacter votre centre d'entretien autorisé. |
| Le moteur ne tourne pas | 1 La pédale d'embrayage ou de frein n'est pas relâchée. | 1 Relâcher la pédale d'embrayage ou de frein. |
| | 2 L'embrayage du plateau est engagé. | 2 Désengager l'embrayage du plateau. |
| | 3 Batterie faible ou morte. | 3 Recharger ou remplacer la batterie. |
| | 4 Fusible grillé. | 4 Remplacer le fusible. |
| | 5 Bornes de la batterie corrodées. | 5 Nettoyer les bornes de la batterie. |
| | 6 Câblage détaché ou endommagé. | 6 Vérifier tout le câblage. |
| | 7 Commutateur d'allumage défectueux. | 7 Vérifier ou remplacer le commutateur d'allumage. |
| | 8 Électrovanne ou démarreur défectueux. | 8 Vérifier ou remplacer l'électrovanne ou le démarreur. |
| | 9 Détecteur de présence de l'opérateur défectueux. | 9 Contacter votre centre d'entretien autorisé. |
| Le moteur émet des sons mais ne démarre pas | 1 Batterie faible ou morte. | 1 Recharger ou remplacer la batterie. |
| | 2 Bornes de la batterie corrodées. | 2 Nettoyer les bornes de la batterie. |
| | 3 Câblage détaché ou endommagé. | 3 Vérifier tout le câblage. |
| | 4 Électrovanne ou démarreur défectueux. | 4 Vérifier ou remplacer l'électrovanne ou le démarreur. |
| Perte de puissance | 1 Coupe trop de gazon ou trop rapidement. | 1 Soulever la hauteur de coupe ou réduire la vitesse. |
| | 2 Accumulation de gazon, de feuilles et de déchets sous la tondeuse. | 2 Nettoyer le dessous du bloc de coupe de la tondeuse. |
| | 3 Filtre à air encrassé. | 3 Nettoyer ou remplacer le filtre à air. |
| | 4 Niveau d'huile bas ou huile sale. | 4 Vérifier le niveau d'huile ou remplacer l'huile. |
| | 5 Bougie défectueuse. | 5 Nettoyer et refaire l'écartement ou remplacer la bougie. |
| | 6 Carburant éventé ou sale. | 6 Vider le réservoir de carburant et le remplir d'essence neuve et propre. |
| | 7 Eau dans le carburant. | 7 Vider le réservoir de carburant et le carburateur, remplir le réservoir d'essence neuve et propre. |
| | 8 Fil de bougie desserré. | 8 Connecter et serrer le fil de bougie. |
| | 9 Crépine d'air ou ailettes du moteur sales. | 9 Nettoyer la crépine d'air ou les ailettes du moteur. |
| | 10 Pot d'échappement sale ou bouché. | 10 Nettoyer ou remplacer le pot d'échappement. |
| | 11 Câblage desserré ou endommagé. | 11 Vérifier tout le câblage. |
| | 12 Soupapes de moteur dérégées. | 12 Contacter votre centre d'entretien autorisé. |

UNASSEMBLED PARTS

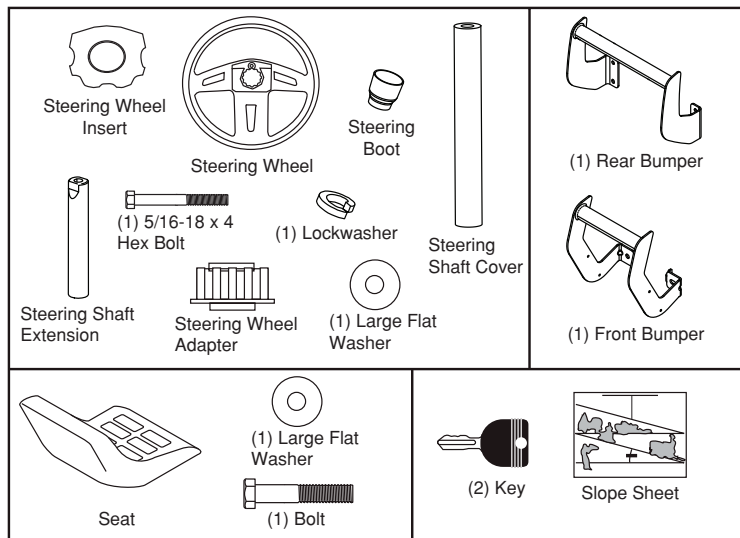

ENTREPOSAGE

Préparer immédiatement votre tondeuse autoportée pour le remisage à la fin de la saison ou si celle-ci ne sera pas utilisée pendant 30 jours ou plus.

AVERTISSEMENT: Ne jamais remiser la tondeuse autoportée avec de l'essence dans le réservoir à l'intérieur d'un bâtiment où les vapeurs sont à portée d'une flamme nue ou d'une étincelle. Laisser le moteur refroidir avant de remiser dans un endroit clos.

TONDEUSE

Retirer le plateau de coupe de la tondeuse pendant son remisage. Lorsque la tondeuse est remise pour un certain temps, bien la nettoyer, ôter toutes saletés, graisse, feuilles, etc. Remiser dans un endroit propre et sec.

1. Nettoyer entièrement la tondeuse autoportée (se reporter à la rubrique « NETTOYAGE » à la section Entretien de ce manuel).
2. Inspecter et remplacer la courroie, si nécessaire (se reporter à Remplacement de la courroie dans les instructions à la rubrique Service et réglages de ce manuel).
3. Lubrifier comme illustré à la rubrique Entretien de ce manuel.
4. S'assurer que tous les écrous, les boulons et les vis sont fixés solidement. Inspecter l'état des pièces mobiles en cas de dommage, bris et usure. Remplacer au besoin.
5. Retoucher toutes les surfaces rouillées ou écaillées; poncer légèrement avant de peindre.

BATTERIE

- Charger complètement la batterie pour le remisage.
- Si la batterie est enlevée de la tondeuse autoportée pour le remisage, ne pas entreposer la batterie directement sur du béton ou des surfaces humides.

MOTEUR

CIRCUIT D'ALIMENTATION

IMPORTANT: Il est important d'empêcher la formation de gomme dans les pièces principales du circuit d'alimentation, comme dans le carburateur, la conduite d'essence ou le réservoir, pendant l'entreposage. D'autre part, les carburants mélangés à l'alcool (gasohol ou avec de l'éthanol ou du méthanol) peuvent attirer l'humidité ce qui cause la séparation et la formation d'acides pendant l'entreposage. Les gaz acides peuvent endommager le circuit d'alimentation d'un moteur pendant son entreposage.

- Vidanger le réservoir à essence, démarrer et laisser tourner le moteur jusqu'à ce que les conduites d'essence et le carburateur soient vides.
- Ne jamais utiliser un produit de nettoyage de moteur ou de carburateur dans le réservoir du carburant. Ceci pourrait entraîner des dommages permanents.
- À la saison suivante, utiliser de l'essence neuve.

REMARQUE: Un stabilisateur d'essence est un autre moyen acceptable pour minimiser la formation de gomme d'essence pendant le remisage. Ajouter un stabilisateur à l'essence dans le réservoir ou dans le contenant de remisage. Toujours respecter les proportions de mélange indiquées sur le contenant du stabilisateur. Faire tourner le moteur au moins 10 minutes après l'ajout du stabilisateur afin de permettre au stabilisateur de parvenir au carburateur. Ne pas vider le réservoir de carburant ni le carburateur si un stabilisateur a été ajouté.

HUILE MOTEUR

Vidanger l'huile (avec le moteur chaud) et remplacer avec de l'huile moteur propre. (Se reporter à la rubrique « MOTEUR » sous la section Entretien de ce manuel).

CYLINDRE (S)

1. Enlever le ou les fils de bougie.
2. Verse une once d'huile dans le ou les trous de bougie d'allumage dans le ou les cylindres.
3. Mettre la clé de contact sur la position de DÉMARRAGE pendant quelques secondes afin de répartir l'huile.
4. Remplacer par une ou des bougies d'allumage neuves.

AUTRE

- Ne pas entreposer l'essence d'une saison à l'autre.
- Remplacer le bidon d'essence s'il commence à rouiller. La rouille ou la saleté dans l'essence causera des problèmes.
- Si possible, entreposer la tondeuse autoportée à l'intérieur et la couvrir pour la protéger contre la poussière et la saleté.
- Couvrir la tondeuse autoportée avec une housse de protection adaptée qui ne retient pas l'humidité. Ne pas utiliser du plastique. Le plastique ne respire pas ce qui permet la formation de condensation et entraînera la rouille de la tondeuse autoportée.

IMPORTANT: Ne jamais couvrir la tondeuse autoportée alors que le moteur et l'échappement sont encore chauds.

ASSEMBLY/PRE-OPERATION

Your new riding mower has been assembled at the factory with the exception of those parts left unassembled for shipping purposes. To ensure safe and proper operation of your riding mower all parts and hardware you assemble must be tightened securely. Use the correct tools as necessary to ensure proper tightness.

TOOLS REQUIRED FOR ASSEMBLY

A socket wrench set will make assembly easier. Standard wrench sizes you need are listed below.

- (1) 1/2" wrench
- (1) Utility knife
- (1) Tire pressure gauge

When right or left hand is mentioned in this manual, it means when you are in the operating position (seated behind the steering wheel).

TO REMOVE RIDING MOWER FROM CARTON

UNPACK CARTON

1. Remove all accessible loose parts and parts boxes from carton.
2. Cut along dotted lines on all four panels of carton. Remove end panels and lay side panels flat.
3. Remove packing materials from riding mower.
4. Check for any additional loose parts or cartons and remove.

NOTE: Only cut carton with a short blade utility knife, a long blade or saw can puncture tires on unit.

HOW TO SET UP YOUR RIDING MOWER

CHECK BATTERY

- Ensure battery is securely fastened, and that all wires are securely connected.
- Battery is located under the seat.
 - Battery has been fully charged from the factory, before installation.

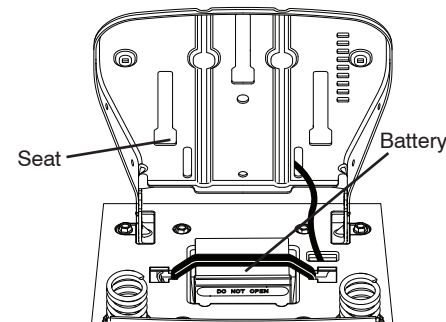

TO INSTALL STEERING WHEEL

1. Slide extension shaft onto steering shaft.
2. Slide steering shaft protective foam cover over steering shaft.
3. Place steering boot over steering shaft and push down to secure.
4. Position front wheels of the riding mower so they are pointing straight forward.
5. Remove steering wheel adapter from steering wheel and slide adapter onto steering shaft.
7. Press steering wheel into position on shaft, install large washer, lock washer, bolt and tighten securely.
8. Snap steering wheel insert into center of steering wheel securely.

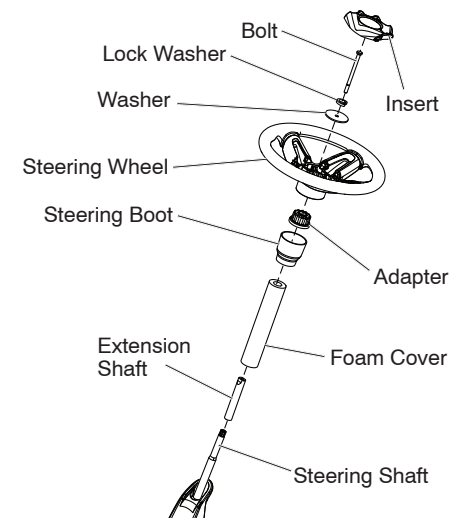

INSTALL SEAT

1. Remove bolt and flat washer securing seat to cardboard packing and set aside for assembly of seat to riding mower. Remove the cardboard packing and discard.
2. Place seat on seat pan so all three (3) bottom pads are positioned over large slotted holes in pan.
3. Push down on seat to engage pads in slots and pull seat towards rear of riding mower.
4. Raise seat and tighten bolt and large flat washer securely.
5. Remove tape and discard.
6. Lower seat into operating position and sit on seat. Press clutch/brake pedal all the way down. If operating position is not comfortable, adjust seat.

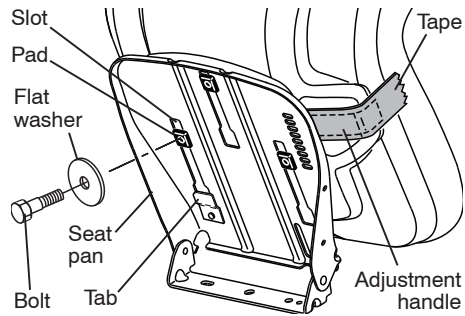

TO ADJUST SEAT

FRONT AND BACK -

- Sit in seat.
- Lift up adjustment lever and slide seat until a comfortable position is reached which allows you to press clutch/brake pedal all the way down.
- Release lever to lock seat in position.

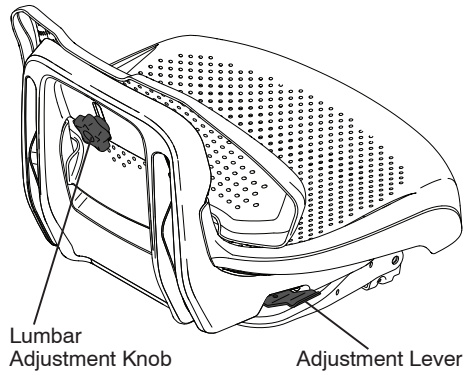

LUMBAR SUPPORT -

- Loosen lumbar adjustment knob.
- Slide seat back up or down to most comfortable position for lower back support.
- Tighten lumbar adjustment knob.

NOTE: You may now roll your riding mower off the skid. Follow the appropriate instruction below to remove the riding mower from the skid.

WARNING: Before starting, read, understand and follow all instructions in the Operation section of this manual. Be sure riding mower is in a well-ventilated area. Be sure the area in front of riding mower is clear of other people and objects.

TO ROLL RIDING MOWER OFF SKID (See Operation section for location and function of controls)

1. Raise deck lift lever to its highest position.
2. Release parking brake by depressing clutch/brake pedal.
3. Shift unit to neutral.
4. Roll riding mower forward off skid.

POUR RÉGLER L'ALIGNEMENT DE LA DIRECTION

Si les traverses du volant de direction ne sont pas horizontales (gauche à droite) lorsque les roues sont droites, retirer le volant de direction et le remonter selon les instructions de la section « INSTALLATION DE LA COLONNE DE DIRECTION » dans ce manuel.

DÉPOSE DE LA ROUE POUR RÉPARATIONS

ROUE AVANT

1. Bloquer l'essieu avant de manière sûre.
2. Retirer le cache poussière, la bague de retenue et la rondelle pour pouvoir déposer la roue.
3. Réparation de pneu et remontage.
4. Reposer la rondelle et la bague de retenue solidement dans la rainure de l'essieu.

ROUE ARRIÈRE

1. Bloquer l'essieu avant de manière sûre.
2. Retirer le cache poussière, la bague de retenue, la rondelle et la clé carrée pendant qu'on enlève le pneu.
3. Réparation de pneu et remontage.
4. Replacer la clavette carrée en remettant le pneu, puis bien replacer la rondelle et l'anneau de retenue dans la fente de l'essieu.

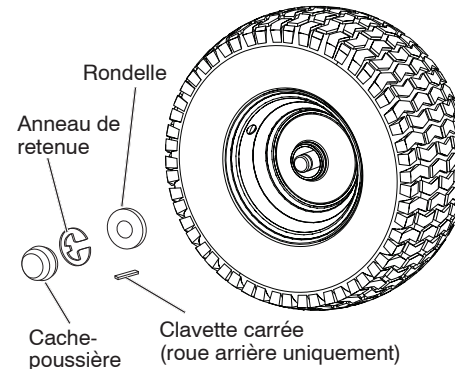

REMARQUE : Pour boucher les perforations et empêcher le dégonflement des pneus dû aux fuites lentes, acheter et utiliser un scellant à pneu. Le scellant pour pneu empêche aussi le pneu de sécher et de rouiller.

DÉMARRAGE DU MOTEUR AVEC UNE BATTERIE FAIBLE

ATTENTION : Les batteries au plomb et à l'acide génèrent des gaz explosifs. Ne pas permettre la présence d'étincelles, de flamme et de matériaux en fumée autour des batteries. Toujours porter une protection oculaire lorsqu'on travaille autour des batteries.

Si la batterie est trop faible pour démarrer le moteur, il faut la recharger. (Se reporter à la rubrique « BATTERIE » sous la section Entretien de ce manuel).

REMPACEMENT DE LA BATTERIE

AVERTISSEMENT : Ne pas court-circuiter les bornes de la batterie en laissant une clé ou un autre objet toucher les deux bornes en même temps. Avant de connecter la batterie, retirer les bracelets en métal, les montres au poignet, les bagues, et autres.

La borne positive doit d'abord être connectée afin d'empêcher la production d'étincelle par une mise à la terre accidentelle.

1. Soulever le siège pour accéder au boulon.
2. Débrancher le câble NOIR de la batterie puis le câble ROUGE.
3. Débrancher le câble de batterie NOIR en premier, puis le câble ROUGE et la barrette d'accumulateurs, et retirer doucement la batterie de la tondeuse autoportée.
4. Retirer le boulon du support de batterie.
5. Installer une batterie neuve avec les bornes vers la droite, éloignées du siège comme illustré.
6. Reposer le support de batterie et le boulon.
7. D'abord raccorder le câble de batterie ROUGE à la borne positive (+) de la batterie.
8. Connecter le câble de mise à la terre NOIR à la borne négative (-) de la batterie.

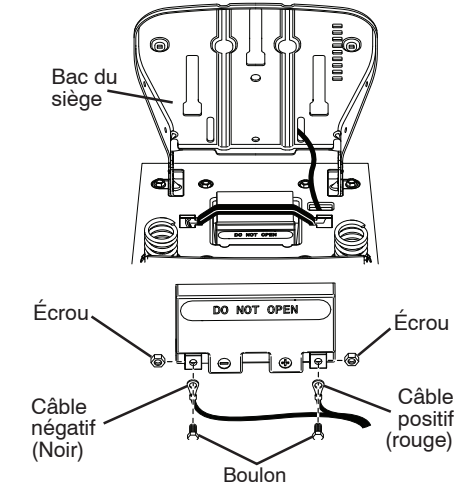

DISPOSITIFS DE VERROUILLAGE ET RELAIS

Un câblage desserré ou endommagé peut entraîner un mauvais fonctionnement de la tondeuse autoportée ou l'empêcher de démarrer.

- Vérifier le câblage. Vérifier que tout le câblage et tous les connecteurs sont bien fixés.

MOTEUR

Votre carburateur n'est pas réglable. Si le moteur ne fonctionne pas correctement en raison de problèmes de carburateur, apporter la tondeuse autoportée à un centre de réparation agréé pour réparation ou réglage selon le cas.

REMPACEMENT DE LA COURROIE D'ENTRAÎNEMENT DE LA LAME

DÉPOSE DE LA COURROIE D'ENTRAÎNEMENT DE LA TONDEUSE

1. Stationner la tondeuse autoportée sur une surface plane.
2. Engager le frein de stationnement.
3. Baisser la tondeuse à son plus bas niveau.
4. Retirer le couvercle du mandrin du plateau de coupe de la tondeuse.
5. Retirer la plaque arrière du moteur de la machine.
6. Retirer le dispositif de guidage de courroie de la machine.
7. Délicatement rouler la courroie sur le dessus du mandrin de la lame.

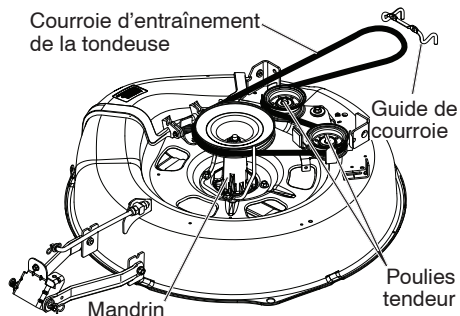

8. Retirer la courroie de la poulie tendeur.
9. Vérifier si les poulies tendeur tournent librement.
10. Retirer la courroie depuis l'arrière de la poulie tendeur.

INSTALLATION DE LA COURROIE D'ENTRAÎNEMENT DE LA TONDEUSE

Installer dans l'ordre contraire en suivant les instructions à la rubrique « DÉPOSE DE LA COURROIE D'ENTRAÎNEMENT ».

VÉRIFICATION DES FREINS

S'il faut plus de 1,2 mètre (4 pi) pour que la tondeuse autoportée s'arrête en haute vitesse sur du béton sec ou une surface pavée, alors il faut réparer les freins.

Il est possible de vérifier les freins de la façon suivante:

1. Stationner la tondeuse autoportée sur une surface plane de béton ou pavée, enfoncer la pédale d'embrayage/frein bien à fond, puis appliquer le frein de stationnement.
2. Mettre le levier de commande de mouvement sur le point mort (N).

Les roues arrière doivent se bloquer et glisser lorsque vous tentez de pousser manuellement la tondeuse vers l'avant. Si les roues arrière tournent, les freins doivent être réparés. Contacter un centre de réparations qualifié.

RÉGLAGE DE L'EMBRAYAGE

Pour garantir une performance appropriée de l'entraînement, un réglage périodique de l'embrayage est nécessaire. Ce réglage est uniquement nécessaire en cas de réduction ou de perte de l'entraînement. Vous reporter à la section Entretien de ce manuel pour en apprendre plus sur les intervalles recommandés.

1. Stationner la tondeuse autoportée sur une surface plane.
2. Enclencher le frein de stationnement.
3. Déposer le couvercle de la boîte-pont arrière.
4. À l'aide d'une clé 9/16e, serrer l'écrou de réglage d'embrayage au couple de 1/8e d'un tour.

ATTENTION: Ne pas trop serrer l'écrou de réglage d'embrayage. Effectuer uniquement le 1/8e de tour nécessaire.

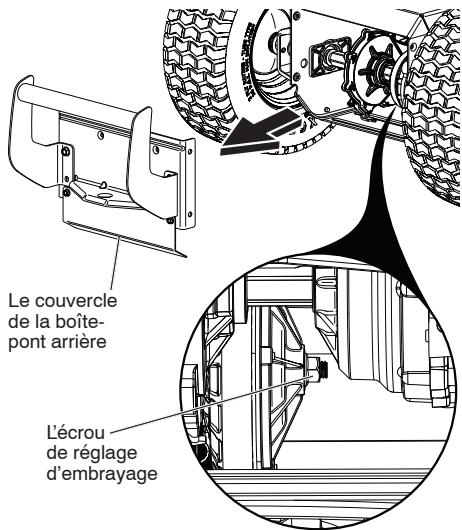

5. Essayer la tondeuse autoportée à l'endroit où elle est utilisée pour couper les herbes.
6. Si des réglages ultérieurs sont nécessaires, retourner à l'étape 4.
7. Après l'achèvement des réglages, poser le couvercle de la boîte-pont arrière.

Si la procédure de réglage d'embrayage n'est pas efficace, confier votre tondeuse autoportée à un centre d'entretien agréé pour réparation et/ou réglage.

TO ATTACH FRONT BUMPER

NOTE: For ease of assembly, you may wish to obtain the assistance of another person for mounting bumper to riding mower.

1. Remove (2) screws from front chassis of riding mower.
2. Tilt the front bumper so that the bumper tabs catch the slots on the front of the chassis and lower the bumper in to place.
3. Attach the bumper to front of chassis with screws removed in step 1.
4. Tighten the two (2) screws securely.

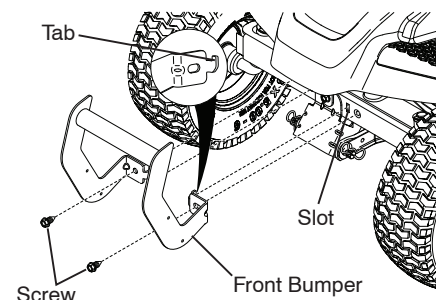

TO ATTACH REAR BUMPER

NOTE: For ease of assembly, you may wish to obtain the assistance of another person for mounting bumper to riding mower.

1. Remove (4) screws from rear chassis of riding mower.
2. Position bumper as shown and assemble to rear chassis with screws removed in step 1.
3. Tighten the four (4) screws securely.

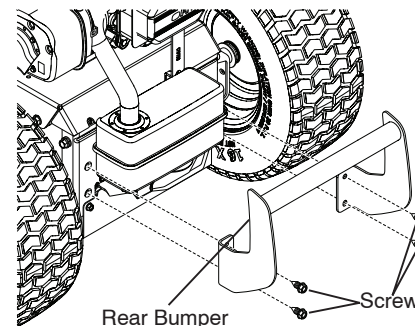

CHECK TIRE PRESSURE

The tires on your riding mower were overinflated at the factory for shipping purposes. Correct tire pressure is important for best cutting performance.

CHECK DECK LEVELNESS

For best cutting results, mower housing should be properly leveled. See "TO LEVEL MOWER HOUSING" in the Service and Adjustments section of this manual.

CHECK FOR PROPER POSITION OF MOWER DRIVE BELT

See the figure that is shown for replacing the mower drive belt in the service and adjustment section of this manual. Verify that the belt is routed correctly.

CHECK BRAKE SYSTEM

After you learn how to operate your riding mower, check to see that the brake is operating properly.

✓ CHECKLIST

Before you operate your new riding mower, we wish to assure that you receive the best performance and satisfaction from this Quality Product.

Please review the following checklist:

- ✓ All assembly instructions have been completed.
- ✓ No remaining loose parts in carton.
- ✓ Battery is properly connected.
- ✓ Seat is adjusted comfortably and tightened securely.
- ✓ All tires are properly inflated. (For shipping purposes, the tires were overinflated at the factory.)
- ✓ Be sure mower deck is properly leveled side-to-side/front-to-rear for best cutting results. (Tires must be properly inflated for leveling.)
- ✓ Check mower belt. Be sure it is routed properly around pulleys and inside all belt keepers.
- ✓ Check wiring. See that all connections are still secure and wires are properly clamped.

While learning how to use your riding mower, pay extra attention to the following important items:

- ✓ Engine oil is at proper level.
- ✓ Fuel tank is filled with fresh, clean, regular unleaded gasoline.
- ✓ Become familiar with all controls, their location and function. Operate them before you start the engine.
- ✓ Be sure brake system is in safe operating condition.
- ✓ Be sure Operator Presence System and Reverse Operation System (ROS) are working properly (See the Operation and Maintenance sections in this manual.)

NIVELER LE BLOC DE COUPE

Régler la tondeuse alors que la tondeuse autoportée est stationnée sur un sol de niveau ou dans une allée. Vérifier le gonflage des pneus (voir la pression recommandée sur le flanc du pneu). Si les pneus sont trop ou pas assez gonflés, il ne sera pas possible de régler la tondeuse.

RÉGLAGE CÔTE-À-CÔTE

- Lever la tondeuse à la position la plus élevée.
- Mesurer la distance « A » du rebord inférieur de la tondeuse au sol aux coins avant de la tondeuse.

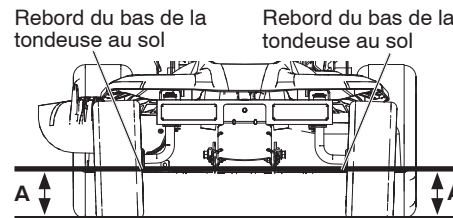

- Pour lever le côté droit de la tondeuse, serrer l'écrou de réglage du bras de force.
- Pour baisser le côté droit de la tondeuse, desserrer l'écrou de réglage du bras de force.

REMARQUE : Chaque tour complet de l'écrou de réglage modifie la hauteur de la tondeuse d'environ 3/16 po.

- Vérifier les mesures de nouveau après le réglage.

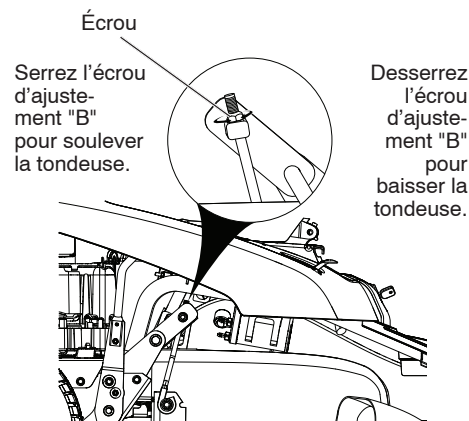

RÉGLAGE AVANT-À-ARRIÈRE

IMPORTANT : Le plateau de coupe doit être de niveau côte-à-côte.

Pour obtenir la meilleure coupe, le carter de la tondeuse doit être ajusté de manière à ce que l'avant soit environ 1/8 à 1/2 po plus bas que l'arrière lorsque la tondeuse est à la position la plus élevée.

Vérifier le réglage sur le côté droit de la tondeuse autoportée. Mesurer la distance « F » directement devant et derrière le mandrin au rebord inférieur du carter de la tondeuse comme illustré.

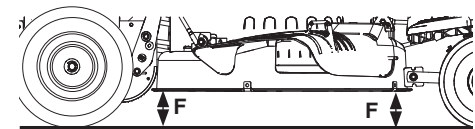

- Pour baisser le devant du carter de la tondeuse tourner les écrous « G » et « H » dans le sens horaire.
- Lorsque la distance « F » est 1/8 ou 1/2 po baisser à l'avant puis à l'arrière, serrer l'écrou « H » contre le tourillon sur le bras avant.
- Pour lever le devant du carter de la tondeuse tourner les écrous « G » et « H » dans le sens antihoraire.
- Lorsque la distance « F » est 1/8 ou 1/2 po baisser à l'avant puis à l'arrière, serrer l'écrou « H » contre le tourillon sur le bras avant.

REMARQUE : Chaque tour complet de « G » modifiera « F » d'environ 3/8 po.

- Vérifier le réglage côte-à-côte.

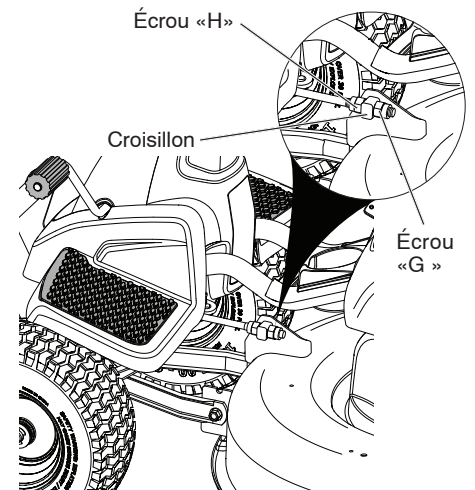

ENTRETIEN ET RÉGLAGES



AVERTISSEMENT: POUR ÉVITER LES BLESSURES GRAVES, AVANT L'EXÉCUTION D'UNE RÉPARATION OU D'UN RÉGLAGE :

1. Enfoncer complètement la pédale d'embrayage ou de frein et régler le frein de stationnement.
2. Mettre le levier de contrôle de mouvement sur le point mort (N).
3. Mettre l'embrayage du plateau en position « DÉSENGAGÉ »
4. Tourner la clé d'ignition sur « STOP » et sortir la clé.
5. Veiller à ce que la lame et toutes les pièces mobiles soient complètement immobilisées.
6. Déconnecter le câble de bougie de toutes les bougies d'allumage et placer le câble de façon à ce qu'il ne soit pas en contact avec la bougie.

TONDEUSE AUTOPORTÉE

DÉPOSE DE LA TONDEUSE

1. Mettre l'embrayage du plateau en position « DÉSENGAGÉ »
2. Avancer le levier de réglage de hauteur de la tondeuse pour baisser la tondeuse à sa plus basse position.
3. Enlever le couvre mandrin.
4. Retirer les goupilles retenant en place les bras de suspension gauche et droit de la tondeuse.
5. Retirer le boulon retenant en place le devant du plateau à la tige de levage arrière.

6. Retirer la goupille retenant en place le bras de levage du plateau.
7. Retirer le boulon retenant en place côte à côte du plateau à la tige de levage arrière.
8. Retirer la courroie de la poulie tendeur.
9. Glisser le plateau hors de la tondeuse.

INSTALLATION DE LA TONDEUSE

Installer dans l'ordre contraire en suivant les instructions à la rubrique « DÉPOSE DE LA TONDEUSE ».

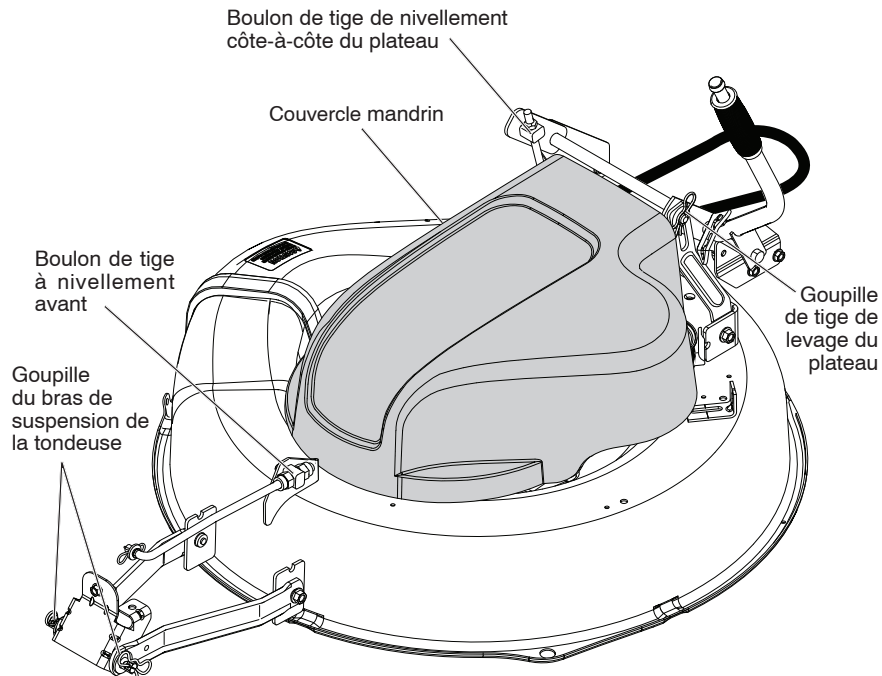

OPERATION

These symbols may appear on your riding mower or in literature supplied with the product. Learn and understand their meaning.



Failure to follow instructions could result in serious injury or death. The safety alert symbol is used to identify safety information about hazards which can result in death, serious injury and/or property damage.

- DANGER** indicates a hazard which, if not avoided, will result in death or serious injury.
- WARNING** indicates a hazard which, if not avoided, could result in death or serious injury.
- CAUTION** indicates a hazard which, if not avoided, might result in minor or moderate injury.
- CAUTION** when used **without** the alert symbol, indicates a situation that **could result in damage to the tractor and/or engine.**
- HOT SURFACES** indicates a hazard which, if not avoided, **could result in death, serious injury and/or property damage.**
- FIRE** indicates a hazard which, if not avoided, **could result in death, serious injury and/or property damage.**

KNOW YOUR RIDING MOWER

READ THIS OWNER'S MANUAL AND SAFETY RULES BEFORE OPERATING YOUR RIDING MOWER

Compare the illustrations with your riding mower to familiarize yourself with the locations of various controls and adjustments. Save this manual for future reference.

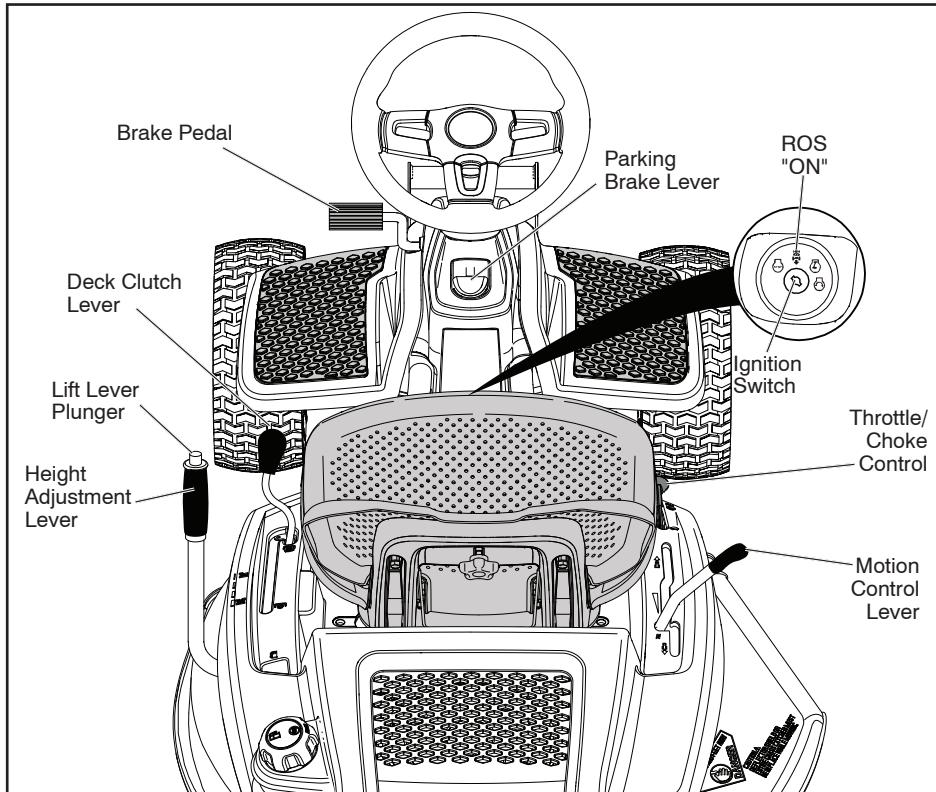

Our riding mowers conform to the applicable safety standards of the American National Standards Institute.

DECK CLUTCH LEVER - Used to engage the mower blade.

BRAKE PEDAL - Used for braking the riding mower and starting the engine.

HEIGHT ADJUSTMENT LEVER - Used to adjust mower cutting height.

IGNITION SWITCH - Used for starting and stopping the engine.

LIFT LEVER PLUNGER - Used to release height adjustment lever when changing its position.

PARKING BRAKE LEVER - Locks parking brake into brake position.

MOTION CONTROL LEVER - Selects the speed and direction of the riding mower.

ROS "ON" POSITION - Allows operation of mower deck or other powered attachment while in reverse.

THROTTLE/CHOKE CONTROL - Used for starting and controlling engine speed.

FILTRE À AIR

Votre moteur ne fonctionne pas correctement avec un filtre à air sale. Nettoyez le filtre à air plus souvent si utilisé dans les endroits très poussiéreux ou sales. Voir le manuel du moteur.

NETTOYER LE FILTRE À AIR

Le filtre à air doit être propre sans saleté ni paille pour éviter la surchauffe du moteur. Nettoyer avec une brosse métallique ou de l'air comprimé afin de supprimer la saleté et les fibres de gomme séchée tenaces.

ADMISSION D'AIR PROPRE/ZONES DE REFROIDISSEMENT

Pour assurer un bon refroidissement, vérifier que l'écran à herbes, les ailettes de refroidissement et autres surfaces externes du moteur restent propres en tout temps.

Toutes les 100 heures d'opération (plus souvent en cas de conditions de saleté et de poussière extrême), retirer le carter de la souffleuse et autres débris. Nettoyer les ailettes de refroidissement et les surfaces externes au besoin. Vérifier que les gaines de refroidissement sont reposées.

REMARQUE: Faire fonctionner le moteur alors que l'écran à herbe est bouché, les ailettes de refroidissement sont sales ou bouchées ou que les gaines de refroidissement sont manquantes entraînera des dommages au moteur causés par une surchauffe.

NETTOYAGE DES SURFACES DE FROTTEMENT

Pour assurer un rendement adéquat, assurez-vous que les surfaces de frottement sont toujours exemptes de saleté, de brindilles et de surplus de caoutchouc.

Toutes les 25 heures d'utilisation, vous devez nettoyer les surfaces de frottement avec de l'alcool isopropylique ou tout autre nettoyeur qui ne laisse pas de pellicule.

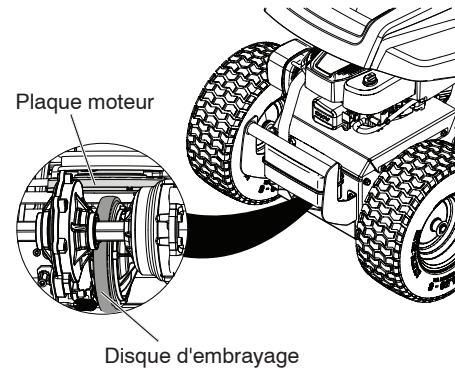

SILENCIEUX

Inspecter et remplacer le silencieux rouillé et le pare-étincelles (si équipé), car ils constituent un risque d'incendie ou de dommage.

BOUGIE (S)

Remplacer les bougies au début de chaque saison ou après chaque 100 heures de fonctionnement, la première occurrence à survenir. Le type de bougie et l'écart sont illustrés sous la rubrique « SPÉCIFICATIONS DU PRODUIT » de ce manuel.

NETTOYAGE

- Nettoyer le moteur, la batterie, le siège, le revêtement et autre de toute matière étrangère.
- Nettoyer les surfaces et les roues de toutes traces d'huile, d'essence, etc.
- Protéger les surfaces peintes avec une cire pour automobile.

Nous ne recommandons pas d'utiliser un boyau d'arrosage ni un nettoyeur haute pression pour nettoyer la tondeuse autoportée, à moins d'avoir recouvert le moteur et la transmission pour empêcher la pénétration de l'eau. L'eau dans le moteur ou la transmission raccourcira la durée utile de la tondeuse autoportée. Utiliser de l'air comprimé ou une souffleuse à feuilles pour retirer l'herbe, les feuilles et les débris de la tondeuse autoportée.

BATTERIE

La tondeuse autoportée est pourvue d'un système de recharge de batterie suffisant pour un usage normal.

- Maintenir la batterie et ses bornes propres.
- Recharger la batterie uniquement avec un chargeur approuvé pour 12 volts 2,8 A. Heure batterie.
- Le chargement avec un autre chargeur ou un chargeur destiné aux automobiles risque d'endommager la batterie de manière permanente.
- Charger la batterie pendant 24 heures pour une charge pleine.

REMARQUE : La batterie d'origine sur la tondeuse autoportée n'exige pas d'entretien. Ne pas tenter de l'ouvrir ou retirer le capuchon ou les couvercles. Ajouter ou vérifier le niveau des électrolytes n'est pas nécessaire.

AVERTISSEMENT : Ne pas utiliser une batterie d'appoint pour démarrer. Il y a un risque de dommage permanent à la batterie ainsi que de blessure corporelle.

REFROIDISSEMENT BOÎTE-PONT

Empêcher l'accumulation de saleté et de paille autour de la boîte-pont pouvant restreindre le refroidissement.

COURROIE TRAPÉZOÏDALE

Vérifier l'état et l'usure de la courroie trapézoïdale toutes les 100 heures d'opération et remplacer au besoin. La courroie n'est pas réglable. Remplacer la courroie si elle commence à glisser parce qu'elle est usée.

MOTEUR

LUBRIFICATION

Utiliser une huile de haute qualité détergente évaluée API classification SG-SL. Choisir la viscosité de l'huile SAE conformément à la température d'opération anticipée.

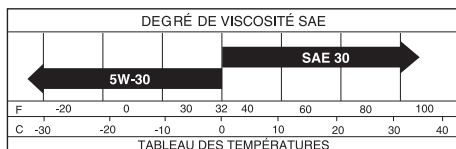

REMARQUE : Bien que les huiles à viscosité multiple (5W30, 10W30, etc.) améliorent le démarrage par temps froids, ces huiles résultent en une plus grande consommation d'huile lorsqu'elles sont utilisées au dessus de 32°F. Vérifier le niveau de l'huile moteur plus souvent afin d'éviter d'endommager le moteur tournant avec un niveau d'huile bas.

Vidanger l'huile après toutes les 25 heures d'opération ou au moins une fois par année si la tondeuse autoportée n'est pas utilisée plus de 25 heures en une année.

Vérifier le niveau d'huile du carter moteur avant de démarrer le moteur et après chaque huit (8) heures d'opération. Bien serrer le bouchon de remplissage/jauge à chaque vérification du niveau d'huile.

VIDANGE DE L'HUILE MOTEUR

Déterminer la plage de températures prévue avant de vidanger l'huile. L'huile doit respecter les normes API selon la classification SG-SL.

- La tondeuse autoportée doit être sur une surface plane.
- L'huile s'écoulera plus facilement lorsqu'elle est chaude
- Recueillir l'huile dans un contenant adéquat.

ATTENTION : Si le moteur a fonctionné pendant une longue période immédiatement avant la vidange d'huile, l'huile sera très chaude.

1. Soulever le capot.
2. Retirer le bouchon de remplissage d'huile/la jauge. Faire attention à ne pas laisser de la saleté pénétrer dans le moteur pendant la vidange de l'huile.
3. Placer un contenant pour recueillir l'huile.
4. Retirer le bouchon de vidange et vidanger l'huile dans le contenant.
5. Lorsque l'huile a été complètement vidangée, remettre le bouchon de vidange et bien le serrer.
6. Remplir le moteur d'huile par le tube de la jauge à huile. Verser lentement. Ne pas trop remplir. Pour la capacité approximative, se reporter à la section « CARACTÉRISTIQUES DU PRODUIT » dans ce manuel.
7. Utiliser la jauge sur le bouchon à huile pour vérifier le niveau. Pour une lecture précise, serrer fermement le capuchon de la jauge sur le tube avant de retirer la jauge. Maintenir le niveau d'huile au repère « FULL » sur la jauge. Serrer fermement le capuchon sur le tube lorsque terminé.
8. Refermer le capot.

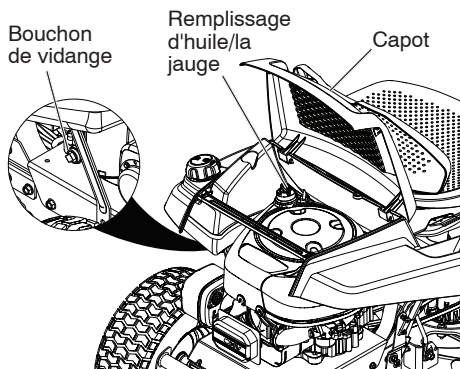



The operation of any riding mower can result in foreign objects thrown into the eyes, which can result in severe eye damage. Always wear safety glasses or eye shields while operating your riding mower or performing any adjustments or repairs. We recommend a wide vision safety mask over spectacles or standard safety glasses.

HOW TO USE YOUR RIDING MOWER

TO SET PARKING BRAKE

Your riding mower is equipped with an operator presence sensing switch. When engine is running, any attempt by the operator to leave the seat without first setting the parking brake will shut off the engine.

1. Depress brake pedal all the way down and hold.
2. Pull parking brake lever up and hold, release pressure from brake pedal, then release parking brake lever. Pedal should remain in brake position. Ensure parking brake will hold mower secure.

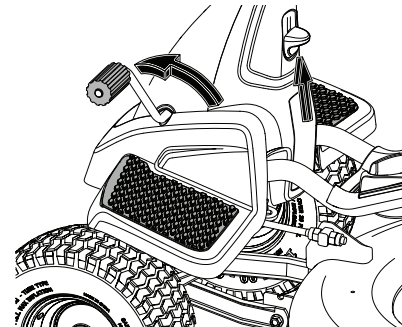

GROUND DRIVE -

- To stop ground drive, depress brake pedal all the way down.
- Move motion control lever to neutral position.

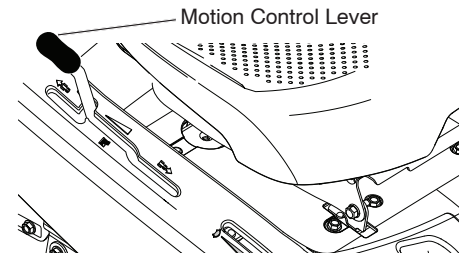

ENGINE -

- Move throttle control between half and full speed (fast) position.

NOTE : Failure to move throttle control between half and full speed (fast) position, before stopping, may cause engine to "backfire".

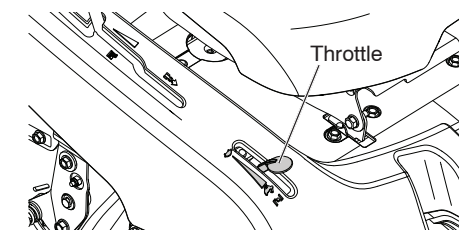

STOPPING

MOWER BLADE -

- To stop mower blade, move deck clutch lever to disengaged position.

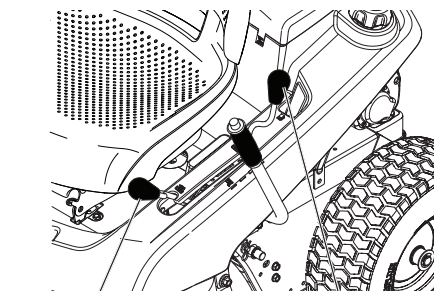

 Deck Clutch Control "Engaged"

 Deck Clutch Control "Disengaged"

- Turn ignition key to "STOP" position and remove key. Always remove key when leaving riding mower to prevent unauthorized use.

IMPORTANT : Leaving the ignition switch in any position other than "STOP" will cause the battery to discharge and go dead.

NOTE : Under certain conditions when riding mower is standing idle with the engine running, hot engine exhaust gases may cause "browning" of grass. To eliminate this possibility, always stop engine when stopping riding mower on grass areas.

CAUTION : Always stop riding mower completely, as described above, before leaving the operator's position.

TO USE THROTTLE CONTROL

- Always operate engine at full speed (fast).
- Operating engine at less than full speed (fast) reduces engine's operating efficiency.
 - Full speed (fast) offers the best mower performance.

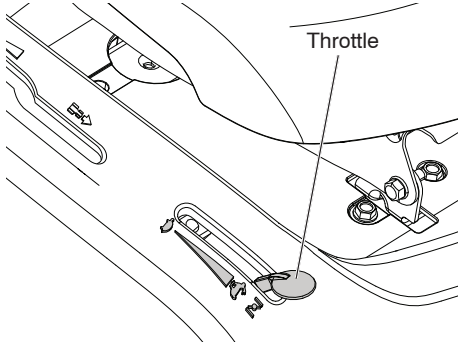

TO MOVE FORWARD AND BACKWARD

The direction and speed of movement is controlled by the motion control lever.

- Ensure the parking brake is applied.
- Start riding mower with motion control lever in neutral (N) position.
- Release parking brake.
- Slowly move motion control lever to desired position.

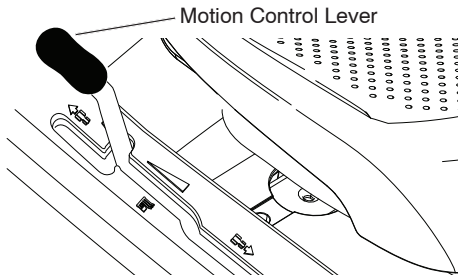

TO ADJUST MOWER CUTTING HEIGHT

The position of the mower height deck lift lever determines the cutting height.

- Grasp lift lever.
- Press lift lever plunger with thumb and move lever to desired position.

The cutting height range is approximately 1-1/2 to 4". The heights are measured from the ground to the blade tip with the engine not running. These heights are approximate and may vary depending upon soil conditions, height of grass and types of grass being mowed.

- The average lawn should be cut to approximately 2-1/2" during the cool season and to over 3" during hot months. For healthier and better looking lawns, mow often and after moderate growth.
- For best cutting performance, grass over 6" in height should be mowed twice. Make the first cut relatively high; the second to desired height.

TO OPERATE MOWER

Your riding mower is equipped with an operator presence sensing switch. Any attempt by the operator to leave the seat with the engine running and the deck clutch engaged will shut off the engine. You must remain fully and centrally positioned in the seat to prevent the engine from hesitating or cutting off when operating your equipment on rough, rolling terrain or hills.

- Select desired height of cut.
- Start mower blade by engaging deck clutch lever.

TO STOP MOWER BLADE -

Disengage deck clutch lever.

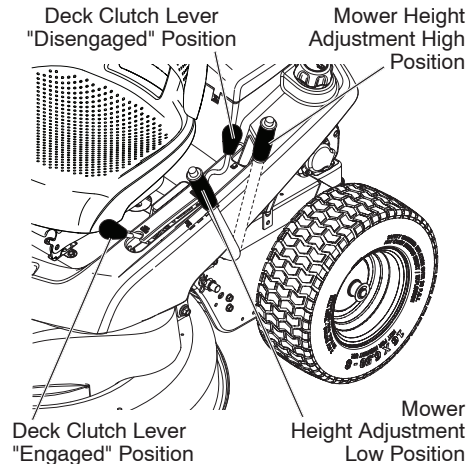

CAUTION: Do not operate the mower without either the entire grass catcher, on mowers so equipped, mulch cover, or the deflector shield in place.

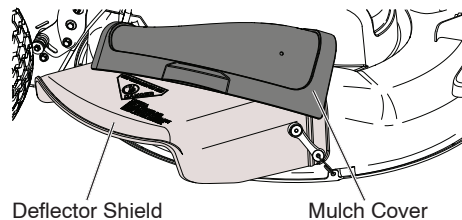

TONDEUSE AUTOPORTÉE

Toujours respecter les règles de sécurité lorsqu'on exécute un entretien.

FONCTIONNEMENT DES FREINS

S'il faut plus de 1,22 mètre (4 pi) pour que la tondeuse autoportée s'arrête en haute vitesse sur du béton sec ou une surface pavée, alors les freins doivent être réparés au centre de service autorisé le plus près.

PNEUS

- Maintenir la pression à 12 PSI.
- Nettoyer toutes traces d'huile, d'essence ou d'insecticides pouvant endommager le caoutchouc.
- Éviter les bosses, cailloux, ornières profondes, objets pointus et autres pouvant causer des dommages aux pneus.

REMARQUE : Afin de sceller les perforations aux pneus et empêcher les pneus de se dégonfler à cause de fuites lentes, on peut acheter du scellant pour pneu auprès d'un concessionnaire de pièces. Le scellant pour pneu empêche aussi le pneu de sécher et de rouiller.

ESSIEU ET TIGES

- Les essieux de roue avant et les tiges avant doivent être lubrifiés.
- Les essieux de roues doivent être lubrifiés avec un lubrifiant graphite sec en poudre.
- Les tiges doivent être lubrifiées avec un lubrifiant à base de silicone en vaporisateur.

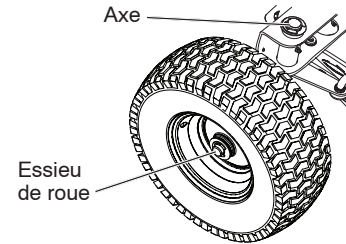

SYSTÈME DE PRÉSENCE DE L'OPÉRATEUR ET SYSTÈME DE FONCTIONNEMENT EN MARCHÉ ARRIÈRE (ROS)

Vérifiez si les systèmes de présence de l'opérateur, de marche arrière et de verrouillage fonctionnent correctement. Si votre Tondeuse autoportée ne fonctionne pas de la façon décrite, réparez-le immédiatement.

- Le moteur ne démarre pas sauf si la pédale d'embrayage/frein est appuyée à fond est la commande de l'embrayage de l'accessoire est dégagée.

VÉRIFIEZ PRÉSENCE DE L'OPÉRATEUR

- Si l'opérateur quitte le poste de conduite, lorsque le moteur est en marche, sans tirer le frein de parking, le moteur s'arrête.
- Si l'opérateur quitte le poste de conduite, lorsque l'embrayage est engagé et le moteur en marche, le moteur s'arrête.

- Ne jamais faire fonctionner le levier d'embrayage de la plateforme sans être assis sur le siège.

VÉRIFIEZ SYSTÈME DE FONCTIONNEMENT EN MARCHÉ ARRIÈRE (ROS)

- Si l'opérateur tente de reculer, lorsque le moteur est en marche avec le commutateur d'allumage sur ON est l'embrayage engagé, le moteur s'arrête.
- Si l'opérateur tente de reculer, lorsque le moteur est en marche avec le commutateur d'allumage sur la position ON du système de fonctionnement en marche arrière (ROS) est l'embrayage engagé, le moteur ne s'arrête PAS.



"Ros" Sur On



Position De Moteur On (Opération Normale)

SOIN DE LA LAME

Pour de meilleurs résultats, la lame de la tondeuse doit être aiguisée. Remplacer une lame qui est usée, tordue ou endommagée.

ATTENTION : Utiliser uniquement une lame de remplacement approuvée par le fabricant de votre tondeuse autoportée. L'utilisation d'une lame non approuvée par le fabricant de votre tondeuse autoportée comporte des risques, peut endommager cette dernière et annuler la garantie.

DÉPOSE DE LA LAME

- Lever la tondeuse à la position la plus élevée pour accéder à la lame.
- Retirer le boulon de la lame en tournant dans le sens antihoraire.
- Installer une lame neuve avec la partie étampée « CE CÔTÉ EN HAUT » tournée vers le plateau de coupe et le mandrin.

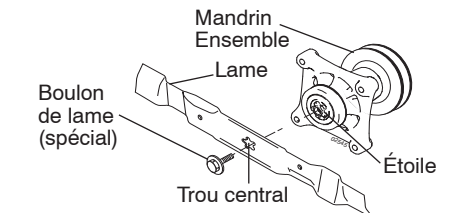

IMPORTANT: Pour réaliser un bon assemblage, le trou central dans la lame doit être aligné avec l'étoile sur le mandrin.

- Installer et serrer fermement le boulon de la lame (45-55 pi-lb).

IMPORTANT: Le boulon spécial de la lame est thermisé.

ENTRETIEN

| GUIDE D'ENTRETIEN | | Avant chaque usage | Toutes les 8 heures | Toutes les 25 heures | Toutes les 50 heures | Toutes les 100 heures | Chaque saison | Avant l'entreposage |
|--|---|--------------------|---------------------|----------------------|----------------------|-----------------------|---------------|---------------------|
| TONDEUSE AUTOPORTÉE | Vérifier le fonctionnement des freins | ✓ | ✓ | | | | | |
| | Vérifier la pression des pneus | ✓ | ✓ | | | | | |
| | Vérifier le détecteur de présence de l'opérateur et le dispositif de marche arrière | ✓ | | | | | | |
| | Vérifier le serrage des fixations | ✓ | | | | ✓ | | ✓ |
| | Vérifier ou remplacer la lame de la tondeuse | | | ✓ ₃ | | | | |
| | Nettoyer la batterie et les bornes | | | ✓ | | | | ✓ |
| | Régler l'embrayage | | | ✓ | ✓ | ✓ | | |
| | Lubrifier les essieux et les tiges d'essieux | | | ✓ | | | | |
| | Vérifier le liquide de refroidissement de la boîte-pont | | | ✓ ₄ | | | | ✓ |
| | Nettoyage des surfaces de frottement | | | | ✓ | | | |
| Vérifier la courroie trapézoïdale | | | | | ✓ | | | |
| MOTEUR | Vérifier le niveau d'huile moteur | ✓ | ✓ | | | | | |
| | Vérifier l'huile moteur | | | ✓ _{1,2} | | | | ✓ |
| | Nettoyer le filtre à air | | | ✓ ₂ | | | | |
| | Nettoyer le filtre à air | | | ✓ ₂ | | | | |
| | Inspecter le silencieux et le pare-étincelles de silencieux | | | | ✓ | | | |
| | Nettoyer les ailettes de refroidissement du moteur | | | | | ✓ ₂ | | |
| | Remplacer la bougie d'allumage | | | | | ✓ | ✓ | |
| Remplacer la cartouche de papier du filtre à air | | | | | ✓ ₂ | | | |

1- Changez les plus souvent quand le tracteur fonctionne avec un chargement lourd ou pendant les températures ambiantes élevées.
2- Réparez plus souvent si les conditions sont poussiéreuses ou sales.
3- Remplacez plus souvent les lames en cas d'utilisation sur un terrain sablonneux.
4- Nettoyez les surfaces avec de l'isopropyle ou un nettoyeur sans pellicule.

RECOMMANDATIONS GÉNÉRALES

La garantie sur cette tondeuse autoportée ne couvre pas les articles ayant été soumis à un abus ou une négligence par l'opérateur. Pour se prévaloir de la pleine valeur de la garantie, l'opérateur doit entretenir la tondeuse autoportée selon les instructions contenues dans ce manuel.

Certains réglages devront être effectués régulièrement afin de bien entretenir la tondeuse autoportée.

Au moins une fois par saison, vérifier les réglages à faire tel que décrits sous la rubrique Entretien et réglages de ce manuel.

- Au moins une fois par année, il faut remplacer la bougie, nettoyer ou remplacer le filtre à air et vérifier l'usure de la lame et de la courroie. Une bougie neuve et un filtre à air propre permettent un mélange air-carburant adéquat et contribuent au bon fonctionnement et à la durée du moteur.

AVANT CHAQUE USAGE

- Contrôler le niveau d'huile.
- Vérifier le fonctionnement des freins.
- Vérifier la pression des pneus.
- Vérifier le fonctionnement du détecteur de présence d'opérateur et du dispositif de marche arrière.
- Vérifier le serrage des fixations.

IMPORTANT : Ne pas graisser ni huiler les points pivot qui ont des roulements en nylon spéciaux. Les lubrifiants visqueux attirent la poussière et la saleté ce qui réduit la durée de vie des roulements autolubrifiant. Si les roulements semblent avoir besoin d'être lubrifiés, utiliser parcimonieusement uniquement un lubrifiant en poudre sèche de type graphite.

REVERSE OPERATION SYSTEM (ROS)

Your riding mower is equipped with a Reverse Operation System (ROS). Any attempt by the operator to travel in the reverse direction with the deck clutch engaged will shut off the engine unless ignition key is placed in the ROS "ON" position.

WARNING: Backing up with the deck clutch engaged while mowing is strongly discouraged. Turning the ROS "ON", to allow reverse operation with the deck clutch engaged, should only be done when the operator decides it is necessary to reposition the machine with the attachment engaged. **Do not mow in reverse unless absolutely necessary.**

USING THE REVERSE OPERATION SYSTEM -

Only use if you are certain no children or other bystanders will enter the mowing area.

- Move motion control lever to neutral (N) position.
- With engine running, turn ignition key counterclockwise to ROS "ON" position.
- Look down and behind before and while backing.
- Slowly move motion control lever to reverse (R) position to start movement.
- When use of the ROS is no longer needed, turn the ignition key clockwise to engine "ON" position.

ROS "ON" Position

Engine "ON" Position (Normal Operating)



TO ATTACH DEFLECTOR

- Unhook the 2 bungees from deck to the mulch cover.

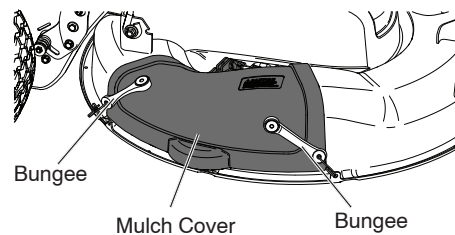

- Lift the mulch cover.
- Attach the deflector to the hinge bracket.

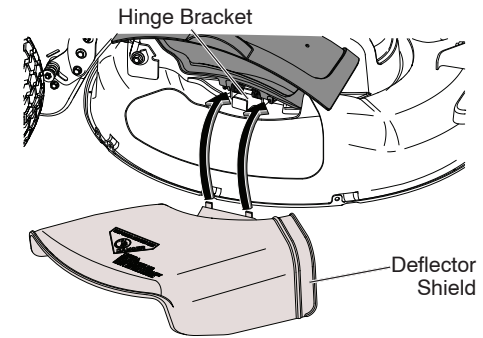

- Rest the mulch cover on the deflector.
- Attach the 1 bungee from the deflector to the deck.

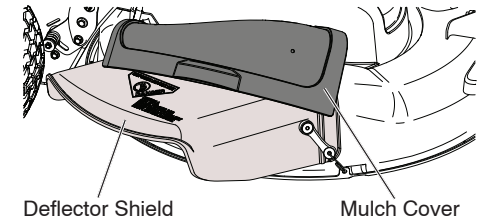

TO OPERATE ON HILLS

WARNING: Do not drive up or down hills with slopes greater than 15° and do not drive across any slope. Use the slope guide at the back of this manual.

- Choose the slowest speed before starting up or down hills.
- Avoid stopping or changing speed on hills.
- If stopping is absolutely necessary, push clutch/brake pedal quickly to brake position and engage parking brake.
- Move motion control lever to neutral (N) position.
- To restart movement, slowly release parking brake and clutch/brake pedal.
- Make all turns slowly.

TO TRANSPORT

When pushing or towing your riding mower, be sure to disengage transmission by placing shifter in neutral.

- Raise mower height adjustment to its highest position with mower height adjustment lever.
- To reengage transmission, press brake and shift out of neutral.

BEFORE STARTING THE ENGINE

CHECK ENGINE OIL LEVEL

The engine in your riding mower has been shipped, from the factory, already filled with summer weight oil.

1. Check engine oil with riding mower on level ground.
 2. Remove oil fill cap/dipstick and wipe clean, reinsert the dipstick and screw cap tight, wait for a few seconds, remove and read oil level. If necessary, add oil until "FULL" mark on dipstick is reached. Do not overfill.
- For cold weather operation you should change oil for easier starting (See the oil viscosity chart in the Maintenance section of this manual).
 - To change engine oil, see the Maintenance section in this manual.

ADD GASOLINE

- Fill fuel tank to bottom of filler neck. Do not overfill. Use fresh, clean, regular unleaded gasoline with a minimum of 87 octane. (Use of leaded gasoline will increase carbon and lead oxide deposits and reduce valve life). Do not mix oil with gasoline. Purchase fuel in quantities that can be used within 30 days to assure fuel freshness.

CAUTION: Wipe off any spilled oil or fuel. Do not store, spill or use gasoline near an open flame.

CAUTION: Alcohol blended fuels (called gasohol or using ethanol or methanol) can attract moisture which leads to separation and formation of acids during storage. Acidic gas can damage the fuel system of an engine while in storage. To avoid engine problems, the fuel system should be emptied before storage of 30 days or longer. Drain the gas tank, start the engine and let it run until the fuel lines and carburetor are empty. Use fresh fuel next season. See Storage Instructions for additional information. Never use engine or carburetor cleaner products in the fuel tank or permanent damage may occur.

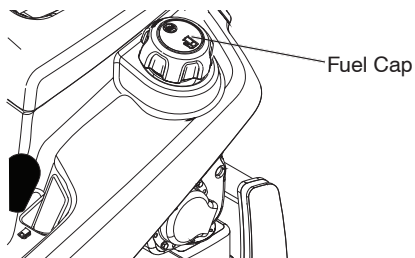

TO START ENGINE

When starting the engine for the first time or if the engine has run out of fuel, it will take extra cranking time to move fuel from the tank to the engine.

- Sit on seat in operating position, depress clutch/brake pedal and set parking brake.
- Place motion control lever in neutral position.
- Move deck clutch lever to "DISENGAGED" position.
- Move throttle control to choke position.

NOTE: Before starting, read the warm and cold starting procedures below.

- Insert key into ignition and turn key clockwise to "START" position and release key as soon as engine starts. Do not run starter continuously for more than fifteen seconds per minute. If the engine does not start after several attempts, move throttle control to fast position, wait a few minutes and try again. If engine still does not start, move the throttle control back to the choke position and retry.

WARM WEATHER STARTING (50°F/10°C AND ABOVE)

- When engine starts, move the throttle control to the fast position.
- The ground drive can now be used. If the engine does not accept the load, restart the engine and allow it to warm up for one minute using the choke as described above.

COLD WEATHER STARTING (50°F/10°C AND BELOW)

- When engine starts, allow engine to run with the throttle control in the choke position until the engine runs roughly, then move throttle control to fast position. This may require an engine warm-up period from several seconds to several minutes, depending on the temperature.

CONSEILS DE TONTE

- Assurez-vous que votre tondeuse soit correctement nivelée pour le meilleur rendement. (Voir la section de "Pour Nivelier le carter de Tondeuse" sous Entretien et Réglages de ce manuel).
- Vous devez utiliser le côté gauche de la tondeuse pour la taille.
- Conduisez de manière à ce que l'herbe coupée soit déversée sur la zone qui a été tondue. La zone coupée doit être située à la droite du tondeuse autoportée. Vous obtiendrez ainsi une coupe plus uniforme et une meilleure répartition de l'herbe coupée.

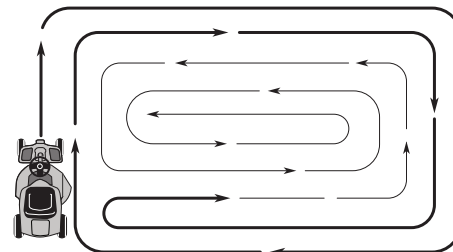

- Pour tondre une grande surface, on vous conseille de commencer par tourner à droite, de façon à ce que l'herbe ne soit pas déversée sur les arbustes, les clôtures, les allées, etc. Après un ou deux tours, tondez en sens inverse en tournant à gauche jusqu'à ce que le travail soit achevé.
- Si le gazon est très long, il faut le tondre deux fois pour réduire la charge et les risques d'incendie de l'herbe sèche. La première fois, réglez l'appareil pour une coupe assez haute. La deuxième passe doit se faire à la hauteur désirée.
- Ne tondez pas l'herbe quand elle est mouillée. L'herbe mouillée bloquera la tondeuse. Laissez sécher l'herbe avant de tondre.
- Tondez toujours avec la commande des gaz à plein gaz pour assurer le meilleur rendement et le déchargement correct. Choisissez une vitesse suffisamment basse qui donne le meilleur rendement et la meilleure coupe.
- Quand vous utilisez les accessoires, choisissez toujours une vitesse qui convient au terrain et à l'accessoire utilisé.

AVANT DE DÉMARRER LE MOTEUR

CONTRÔLER LE NIVEAU D'HUILE MOTEUR

Le moteur de votre tondeuse autoportée a été expédié de l'usine rempli avec une huile d'été.

1. Vérifier l'huile du moteur avec la tondeuse autoportée sur un sol de niveau.
 2. Retirer le capuchon de remplissage et la jauge à huile, l'essuyer, remettre la jauge et visser le capuchon, attendre quelques secondes, sortir et mesurer le niveau d'huile. Au besoin, ajouter de l'huile jusqu'au repère « FULL » (plein) sur la jauge. Ne pas trop remplir.
- En cas d'utilisation par temps froid, il est préférable de remplacer l'huile pour faciliter le démarrage (se reporter au tableau de viscosité d'huile à la rubrique Entretien de ce manuel.
 - Voir la rubrique Entretien de ce manuel pour la vidange de l'huile moteur.

FAIRE LE PLEIN

- Remplir le réservoir jusqu'au bas du goulot du réservoir. Ne pas trop remplir. Utiliser une essence neuve, propre, régulière sans plomb avec au moins 87 octanes. (L'utilisation d'essence avec plomb augmentera les dépôts de carbone et d'oxyde de plomb qui réduiront la durée des soupapes.) Ne pas mélanger l'huile avec l'essence. Acheter des quantités d'essence pouvant être consommées dans les 30 jours afin de garantir la fraîcheur de l'essence.

⚠ ATTENTION: Essuyer tout carburant ou huile déversés. Ne pas entreposer, déverser ou utiliser de l'essence à proximité d'une flamme nue.

⚠ ATTENTION: Les carburants mélangés à l'alcool (gasohol ou avec de l'éthanol ou du méthanol) peuvent attirer l'humidité ce qui cause la séparation et la formation d'acides pendant l'entreposage. Les gaz acides peuvent endommager le circuit d'alimentation d'un moteur pendant son entreposage. Pour éviter les problèmes de moteur, le circuit d'alimentation doit être vidangé lorsque la tondeuse sera remise pendant 30 jours ou plus. Vidanger le réservoir à essence, démarrer et laisser tourner le moteur jusqu'à ce que les conduites d'essence et le carburateur soient vides. À la saison suivante, utiliser de l'essence neuve. Des informations complémentaires sont offertes sous les Instructions pour le remisage. Ne jamais utiliser un produit de nettoyage de moteur ou de carburateur dans le réservoir du carburant. Ceci pourrait entraîner des dommages permanents.

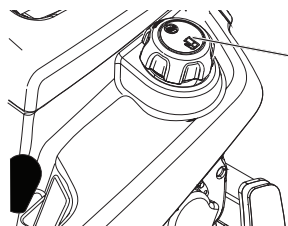

Bouchon du réservoir d'essence

POUR DÉMARRER LE MOTEUR

Quand vous démarrez le moteur pour la première fois ou si le moteur est sans essence, il faudra plus de temps à démarrer pour déplacer l'essence du réservoir au moteur.

- Asseyez-vous sur le siège, enfoncez la pédale d'embrayage/frein et engagez le frein de stationnement.
- Mettez le levier de la commande de déplacement à la position point mort.
- Déplacez l'embrayage d'accessoire à la position débrayée (DISENGAGED).
- Déplacez la commande des gaz à la position rapide.

REMARQUE: Avant de commencer, lisez les instructions suivantes.

- Insérez et tournez la clé dans le sens des aiguilles d'une montre à la position de démarrage (START) et relâchez la clé dès que le moteur démarre. N'utilisez pas le démarreur sans interruptions pendant plus de quinze secondes par minute. Si le moteur ne démarre pas après avoir essayé quatre ou cinq fois, enfoncez la commande d'étrangleur attendez quelques minutes et essayez encore. Si le moteur ne démarre pas, tirez la commande d'étrangleur et essayez encore.

DÉMARRAGE PAR TEMPS CHAUD (50°F/10°C ET MOINS)

- Quand vous démarrez le moteur, enfoncez la commande d'étrangleur lentement jusqu'à ce que le moteur commence à fonctionner mieux. Si le moteur marche mal, tirez la commande d'étrangleur de starter un petit peu pendant quelques secondes et enfoncez-la lentement.
- Il est alors possible d'utiliser une vitesse de déplacement. Si le moteur n'accepte pas la charge, redémarrer le moteur et le laisser se réchauffer pendant une minute en utilisant le volet de départ comme il est expliqué plus haut.

DÉMARRAGE PAR TEMPS D'HIVER (50°F/10°C ET DE PLUS)

- Quand vous démarrez le moteur, enfoncez doucement la commande d'étrangleur jusqu'à ce que le moteur marche bien. Continuez à pousser la commande petit à petit en permettant que le moteur accepte des petits changements de vitesses et de charge, jusqu'à ce que la commande soit complètement enfoncée. Si le moteur commence à marcher mal, tirez un petit peu la commande pendant quelques minutes et recommencez à l'enfoncer. Il faut de quelques secondes à quelques minutes pour que le moteur se chauffe, selon la température.

MOWING TIPS

- Mower should be properly leveled for best mowing performance. See "TO LEVEL MOWER HOUSING" in the Service and Adjustments section of this manual.
- The left hand side of mower should be used for trimming.
- Drive so that clippings are discharged onto the area that has already been cut. Have the cut area to the right of the riding mower. This will result in a more even distribution of clippings and more uniform cutting.

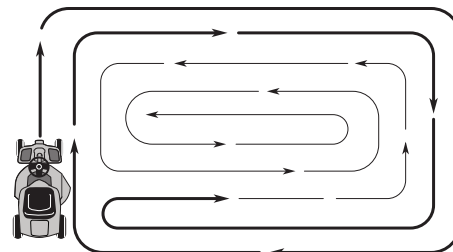

- When mowing large areas, start by turning to the right so that clippings will discharge away from shrubs, fences, driveways, etc. After one or two rounds, mow in the opposite direction making left hand turns until finished.
- If grass is extremely tall, it should be mowed twice to reduce load and possible fire hazard from dried clippings. Make first cut relatively high; the second to the desired height.
- Do not mow grass when it is wet. Wet grass will plug mower and leave undesirable clumps. Allow grass to dry before mowing.
- Regulate ground speed by selecting a low enough gear to give the mower cutting performance as well as the quality of cut desired.
- When operating attachments, select a ground speed that will suit the terrain and give best performance of the attachment being used.

MAINTENANCE

| MAINTENANCE SCHEDULE | | BEFORE EACH USE | EVERY 8 HOURS | EVERY 25 HOURS | EVERY 50 HOURS | EVERY 100 HOURS | EVERY SEASON | BEFORE STORAGE |
|------------------------------------|---------------------------------------|-----------------|---------------|------------------|----------------|-----------------|--------------|----------------|
| RIDING MOWER | Check Brake Operation | ✓ | ✓ | | | | | |
| | Check Tire Pressure | ✓ | ✓ | | | | | |
| | Check Operator Presence & ROS Systems | ✓ | | | | | | |
| | Check for Loose Fasteners | ✓ | | | | ✓ | | ✓ |
| | Check/Replace Mower Blade | | | ✓ ³ | | | | |
| | Clean Battery and Terminals | | | ✓ | | | | ✓ |
| | Adjust Clutch | | | ✓ | ✓ | ✓ | | |
| | Lubricate Axles and Spindles | | | ✓ | | | | |
| | Clean Friction Surfaces | | | ✓ ⁴ | | | | ✓ |
| Check Mower Levelness | | | | ✓ | | | | |
| Check V-Belt | | | | | ✓ | | | |
| ENGINE | Check Engine Oil Level | ✓ | ✓ | | | | | |
| | Change Engine Oil | | | ✓ ^{1,2} | | | | ✓ |
| | Clean Air Filter | | | ✓ ² | | | | |
| | Clean Air Screen | | | ✓ ² | | | | |
| | Inspect Muffler/Spark Arrester | | | | ✓ | | | |
| | Clean Engine Cooling Fins | | | | | ✓ ² | | |
| | Replace Spark Plug | | | | | ✓ | ✓ | |
| Replace Air Filter Paper Cartridge | | | | | ✓ ² | | | |

1 - Change more often when operating under a heavy load or in high ambient temperatures. 3 - Replace blade more often when mowing in sandy soil
2 - Service more often when operating in dirty or dusty conditions. 4 - Clean surfaces with isopropyl alcohol or non filming cleaner.

GENERAL RECOMMENDATIONS

The warranty on this riding mower does not cover items that have been subjected to operator abuse or negligence. To receive full value from the warranty, operator must maintain riding mower as instructed in this manual.

Some adjustments will need to be made periodically to properly maintain your riding mower.

At least once a season, check to see if you should make any of the adjustments described in the Service and Adjustments section of this manual.

- At least once a year you should replace the spark plug, clean or replace air filter, and check blade and belt for wear. A new spark plug and clean air filter assure proper air-fuel mixture and help your engine run better and last longer.

BEFORE EACH USE

- Check engine oil level.
- Check brake operation.
- Check tire pressure.
- Check operator presence and ROS systems for proper operation.
- Check for loose fasteners.

IMPORTANT: Do not oil or grease the pivot points which have special nylon bearings. Viscous lubricants will attract dust and dirt that will shorten the life of the self-lubricating bearings. If you feel they must be lubricated, use only a dry, powdered graphite type lubricant sparingly.

SYSTÈME DE FONCTIONNEMENT EN MARCHÉ ARRIÈRE (ROS)

Votre tondeuse autoportée est équipée d'un Système de fonctionnement en marche arrière (ROS). Si l'opérateur tente de circuler en marche arrière avec l'embrayage de l'accessoire engagé il provoquera l'arrêt du moteur à moins que la clé d'allumage soit placée dans la position ROS "ON".

AVERTISSEMENT: Il est fortement déconseillé de faire reculer avec l'embrayage de l'accessoire de tonte engagé. L'opérateur ne doit mettre le ROS sur ON, pour pouvoir reculer avec l'embrayage de l'accessoire engagé, que s'il l'estime réellement nécessaire pour repositionner la machine avec l'accessoire engagé. Ne tondez pas en marche arrière à moins qu'absolument nécessaire.

UTILISATION DU SYSTÈME DE FONCTIONNEMENT EN MARCHÉ ARRIÈRE

N'utilisez que si vous êtes certain qu'aucun enfant ou tiers n'est présent sur la surface à tondre.

- Placez le levier de vitesse au point mort.
- Avec le moteur en marche, introduisez la clé dans le commutateur ROS et faites-la tourner en sens anti-horaire sur ON.
- Regardez vers le bas et vers l'arrière avant de reculer.
- Déplacez lentement le levier de vitesse sur la marche arrière (R) pour commencer le mouvement.
- Lorsque l'utilisation du ROS n'est plus nécessaire, faites tourner la clé de contact en sens horaire sur ON.



"Ros" Sur On



Position De Moteur On (Opération Normale)

INSTALLATION DU DÉFLECTEUR

- Décrocher les deux (2) ressorts réglables entre la plateforme et le protecteur de déchetage.

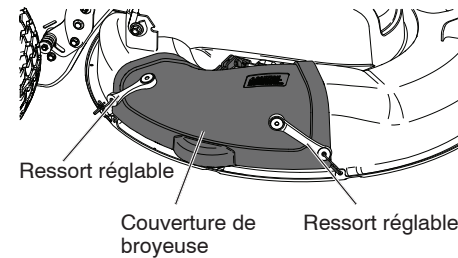

Ressort réglable
Couverture de broyeuse
Ressort réglable

- Soulever le protecteur de déchetage.
- Installer le déflecteur sur la ferrure d'articulation.

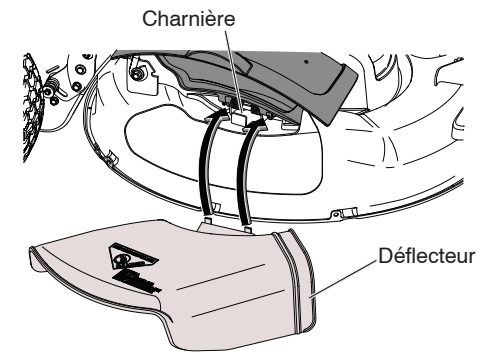

- Déposer le protecteur de déchetage sur le déflecteur.
- Installer le ressort réglable entre le déflecteur et la plateforme.

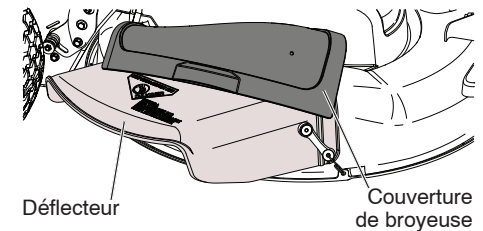

Déflecteur
Couverture de broyeuse

TONDRE SUR LES COLLINES

AVERTISSEMENT: Ne pas monter et descendre les collines dont les pentes sont supérieures à 15° et ne pas traverser les pentes. Se référer au guide pour les pentes à l'endos de ce manuel.

- Choisir des vitesses plus lentes avant de monter ou de descendre les pentes.
- Éviter d'arrêter ou de changer de vitesse sur les collines.
- Si un arrêt est absolument nécessaire, enfoncer rapidement la pédale d'embrayage et de freinage en position de freinage et tirer le frein de stationnement.
- Mettre le levier de contrôle de mouvement sur le point mort (N).
- Pour repartir, relâcher lentement le frein de stationnement et la pédale d'embrayage et de freinage.
- Prendre tous les virages lentement.

TRANSPORT

La transmission doit être désengagée en mettant le levier de commande sur la position neutre lorsqu'on pousse ou qu'on remorque la tondeuse autoportée.

- Régler la hauteur de la tondeuse à sa position la plus haute à l'aide du levier de réglage de hauteur.
- Pour engager la transmission, enfoncer le frein et mettre le levier de commande ailleurs que sur neutre.

POUR UTILISER LA COMMANDE DES GAZ

Utilisez toujours le moteur à pleine vitesse (rapide).

- Faire fonctionner le moteur à une vitesse inférieure à sa vitesse maximale (rapide) réduit l'efficacité du moteur.
- Une pleine vitesse (rapide) permet une meilleure performance de la tondeuse.

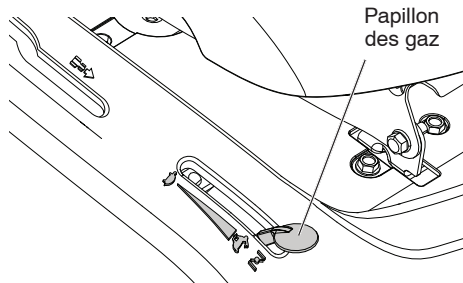

POUR AVANCER ET POUR RECULER

La direction et la vitesse du déplacement sont contrôlées par les pédales de marche avant et de marche arrière.

1. S'assurer que le frein de stationnement est appliqué.
2. Démarrer la tondeuse autoportée avec le levier de commande de mouvement sur le point mort (N).
3. Relâcher le frein de stationnement.
4. Amener lentement le levier de commande de mouvement à la position désirée.

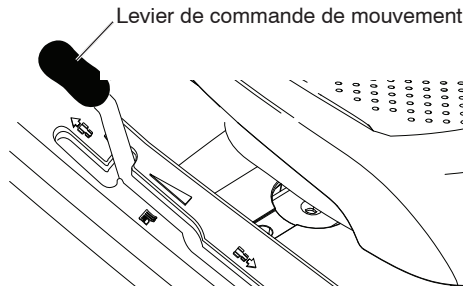

POUR RÉGLER LA HAUTEUR DE COUPE DE LA TONDEUSE

La position du levier d'accrochage détermine la hauteur de la tonte.

- Placez le levier d'accrochage dans la rainure correspondant à la hauteur désirée.
- Faites glisser la languette à la hauteur de tonte désirée à titre de rappel. Excellent lors de la prochaine utilisation.

La plage de réglage de la hauteur de coupe est environ de 2,54 cm (1 po.) à 10,16 cm (4 po.). Les hauteurs sont mesurées du terrain à l'extrémité de la lame quand le moteur ne marche pas. Ces hauteurs sont approximatives et elles pourraient changer à cause des conditions du terrain, de la hauteur de l'herbe et des types d'herbe qui sont tondu.

- La pelouse doit être tondue à 6,35 cm (2-1/2 po.) pendant la saison fraîche et à plus de 7,62 cm (3 po.) pendant la saison chaude. Tondez souvent pour les meilleurs résultats.
- Pour le meilleur rendement, si l'herbe mesure plus de 15,24 cm (6 po.), vous devez la tondre deux fois. La première fois laissez-la plutôt longue; et la deuxième fois à la hauteur désirée.

FONCTIONNEMENT DE LA TONDEUSE

La tondeuse autoportée est équipée d'un détecteur de présence d'opérateur. Toute tentative de l'opérateur de quitter son siège alors que le moteur tourne et que l'embrayage du plateau de coupe est engagé, éteindra le moteur. Il faut rester bien assis au centre du siège pour empêcher le moteur d'avoir des ratés ou de s'éteindre lorsqu'on passe sur des terrains rudes, bosselés ou des pentes.

1. Sélectionner la hauteur de coupe désirée.
2. Activer la lame de la tondeuse en embrayant le levier de l'embrayage du plateau de coupe.

ARRÊT DE LA LAME DE TONDEUSE

Désengager le levier de l'embrayage du plateau.

Levier de l'embrayage du plateau de coupe en position « Désengagé »

Hauteur de la tondeuse en position haute

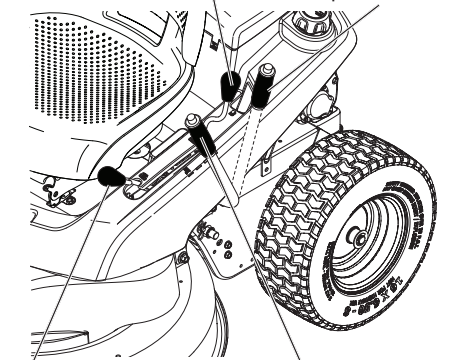

Levier de l'embrayage du plateau de coupe en position « Engagé »

Hauteur de la tondeuse en position basse

ATTENTION : Ne pas faire opérer la tondeuse si le bac de ramassage au complet, sur les tondeuses équipées de cet accessoire, ou si la protection déflecteur ne sont pas en place.

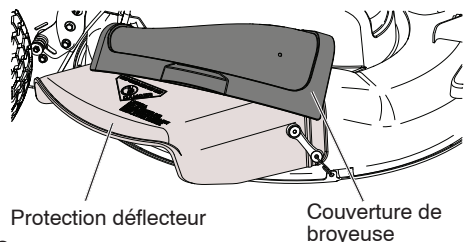

RIDING MOWER

Always observe safety rules when performing any maintenance.

BRAKE OPERATION

If riding mower requires more than four (4) feet to stop at highest speed in highest gear on a level, dry concrete or paved surface, then brake must be serviced at your nearest authorized service center.

TIRES

- Maintain tire pressure at 12 PSI.
- Keep tires free of gasoline, oil, or insect control chemicals which can harm rubber.
- Avoid stumps, stones, deep ruts, sharp objects and other hazards that may cause tire damage.

NOTE: To seal tire punctures and prevent flat tires due to slow leaks, tire sealant may be purchased from your local parts dealer. Tire sealant also prevents tire dry rot and corrosion.

AXLE AND SPINDLES

- Front wheel axles and front spindles should be properly lubricated.
- Wheel axles and spindles should be lubricated with grease.

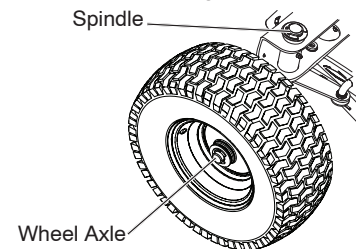

OPERATOR PRESENCE SYSTEM AND REVERSE OPERATION SYSTEM (ROS)

Be sure operator presence and reverse operation systems are working properly. If your riding mower does not function as described, repair the problem immediately.

- The engine should not start unless the brake pedal is fully depressed, and the deck clutch lever is in the disengaged position.

CHECK OPERATOR PRESENCE SYSTEM

- When the engine is running, any attempt by the operator to leave the seat without first setting the parking brake should shut off the engine.
- When the engine is running and the deck clutch lever is engaged, any attempt by the operator to leave the seat should shut off the engine.
- Never operate the deck clutch lever unless you are seated in the seat.

CHECK REVERSE OPERATION (ROS) SYSTEM

- When the engine is running with the ignition switch in the engine "ON" position and the deck clutch lever engaged, any attempt by the operator to shift into reverse should shut off the engine.
- When the engine is running with the ignition switch in the ROS "ON" position and the deck clutch lever engaged, any attempt by the operator to shift into reverse should NOT shut off the engine.



ROS "ON" Position



Engine "ON" Position (Normal Operating)

BLADE CARE

For best results mower blades must be sharp. Replace worn, bent or damaged blades.

CAUTION: Use only a replacement blade approved by the manufacturer of your riding mower. Using a blade not approved by the manufacturer of your riding mower is hazardous, could damage your riding mower and void your warranty.

BLADE REMOVAL

1. Raise mower to highest position to allow access to blade.
2. Remove blade bolt by turning counterclockwise.
3. Install new blade with stamped "THIS SIDE UP" facing deck and mandrel assembly.

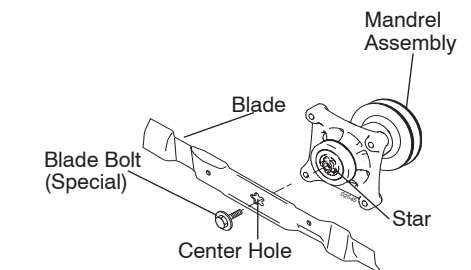

IMPORTANT: To ensure proper assembly, center hole in blade must align with star on mandrel assembly.

4. Install and tighten blade bolt securely (45-55 Ft. Lbs.).

IMPORTANT: Special blade bolt is heat treated.

BATTERY

Your riding mower has a battery charging system which is sufficient for normal use.

- Keep battery and connectors clean.
- Only recharge battery with charger approved for a 12V 6 amp. hour battery.
- Charging with any other charger or an automotive style charger can cause permanent damage to the battery.
- Charge battery for 24 hours for a full charge.

NOTE: The original equipment battery on your riding mower is maintenance free. Do not attempt to open or remove caps or covers. Adding or checking level of electrolyte is not necessary.

⚠ WARNING: Do not jump start battery. Permanent damage to the battery or personal injury may occur.

TRANSAXLE COOLING

Keep transaxle free from build-up of dirt and chaff which can restrict cooling.

V-BELT

Check V-belt for deterioration and wear after 100 hours of operation and replace if necessary. The belt is not adjustable. Replace belt if it begins to slip from wear.

ENGINE

LUBRICATION

Only use high quality detergent oil rated with API service classification SG-SL. Select the oil's SAE viscosity grade according to your expected operating temperature.

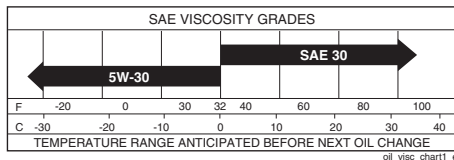

NOTE: Although multi-viscosity oils (5W30, 10W30 etc.) improve starting in cold weather, the oils will result in increased oil consumption when used above 32°F. Check your engine oil level more frequently to avoid possible engine damage from running low on oil. Change the oil after every 25 hours of operation or at least once a year if the riding mower is not used for 25 hours in one year. Check the crankcase oil level before starting the engine and after each eight (8) hours of operation. Tighten oil fill cap/dipstick securely each time you check the oil level.

TO CHANGE ENGINE OIL

Determine temperature range expected before oil change. All oil must meet API service classification SG-SL.

- Be sure riding mower is on level surface.
- Oil will drain more freely when warm.
- Catch oil in a suitable container.

⚠ CAUTION: If engine has been operated for an extended period of time immediately prior to draining oil, oil will be hot.

1. Lift engine cover.
2. Remove oil fill cap/dipstick. Be careful not to allow dirt to enter the engine when changing oil.
3. Position a container to catch oil.
4. Remove drain plug and drain oil into container.
5. After oil has drained completely, replace oil drain plug and tighten securely.
6. Refill engine with oil through oil fill dipstick tube. Pour slowly. Do not overfill. For approximate capacity see "PRODUCT SPECIFICATIONS" section of this manual.
7. Use gauge on oil fill cap/dipstick for checking level. For accurate reading, tighten dipstick cap securely onto the tube before removing dipstick. Keep oil at "FULL" line on dipstick. Tighten cap onto the tube securely when finished.
8. Lower engine cover.

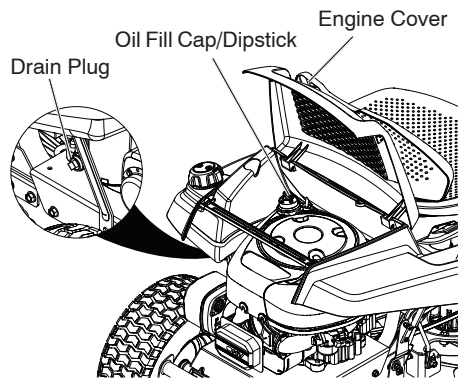

PORTEZ VOS
LUNETTES DE SÉCURITÉ
IL VAUT MIEUX
PRÉVOIR QUE NE
PLUS VOIR

Opérer une tondeuse autoportée comporte le risque de projection d'objets dans les yeux pouvant entraîner de graves dommages pour les yeux. Il faut toujours porter des lunettes de protection ou des protections oculaires lorsqu'on opère une tondeuse autoportée ou lors des réparations et des réglages sur celle-ci. Nous recommandons un masque de protection à grand angle sur des lunettes régulières ou de protection.

FONCTIONNEMENT DE LA TONDEUSE AUTOPORTÉE

SERRAGE DU FREIN DE STATIONNEMENT

La tondeuse autoportée est équipée d'un détecteur de présence d'opérateur. Lorsque le moteur tourne, toute tentative de l'opérateur de quitter son siège sans d'abord tirer le frein de stationnement éteindra le moteur.

1. Enfoncer la pédale d'embrayage et de freinage jusqu'au fond et tenir.
2. Tirer le levier du frein de stationnement vers le haut et tenir, relâcher ensuite la pédale de frein, puis relâcher le levier du frein de stationnement. La pédale doit rester en position de freinage. Le frein de stationnement doit pouvoir retenir la tondeuse.

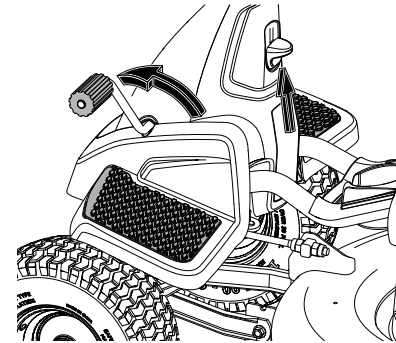

ARRÊT

LAME DE TONDEUSE

- Pour arrêter la lame de tondeuse, mettre le levier d'embrayage de plateau de coupe sur la position désengagée.

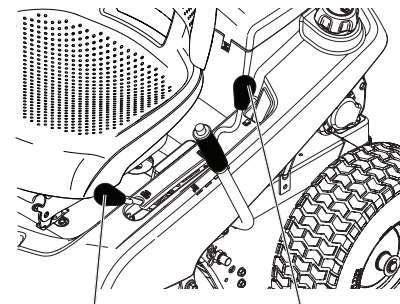

⚠ Le levier D'embrayage d'attachement "débrayée"

⚠ Le levier D'embrayage d'attachement "embrayée"

ENTRAÎNEMENT

- Pour arrêter l'entraînement, abaisser complètement, la pédale frein à la position "Frein".
- Déplacez le levier de commande de déplacement à la position point mort.

Levier de commande de mouvement

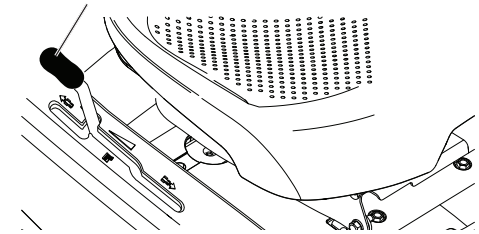

MOTEUR

- Placez la commande des gaz en position intermédiaire (entre rapide et lent).

REMARQUE: Si vous oubliez de placer la manette en position intermédiaire, vous risquez de provoquer un "retour de flammes".

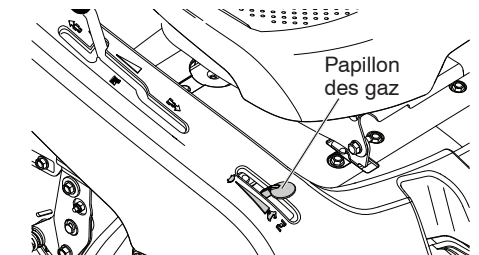

- Tournez la clé de contact à la position coupée STOP et enlevez-la. Enlevez toujours la clé de contact quand vous quittez la tondeuse autoportée pour empêcher l'emploi non autorisée.

IMPORTANT: Si le contact d'allumage est laissé à une autre position que off, la batterie se déchargera (à plat).

REMARQUE: Quand la tondeuse autoportée marche au ralenti, les gaz d'échappement d'un moteur chaud peuvent causer des dommages au gazon. Pour éviter les dommages, coupez toujours le moteur quand vous arrêtez la tondeuse autoportée sur le gazon.

⚠ ATTENTION: Arrêtez toujours la tondeuse autoportée complètement, comme décrit ci-dessus, avant de quitter la tondeuse autoportée; de vider le ramasse-herbe, etc.

DÉCOUVREZ VOTRE TONDEUSE AUTOPORTÉE

LISEZ CE MANUEL DU PROPRIÉTAIRE ET LES RÈGLES DE SÉCURITÉ AVANT D'OPÉRER CETTE TONDEUSE AUTOPORTÉE.

Comparez les illustrations avec votre tondeuse autoportée afin de connaître l'emplacement de différents réglages et commandes. Conservez ce manuel aux fins de référence.

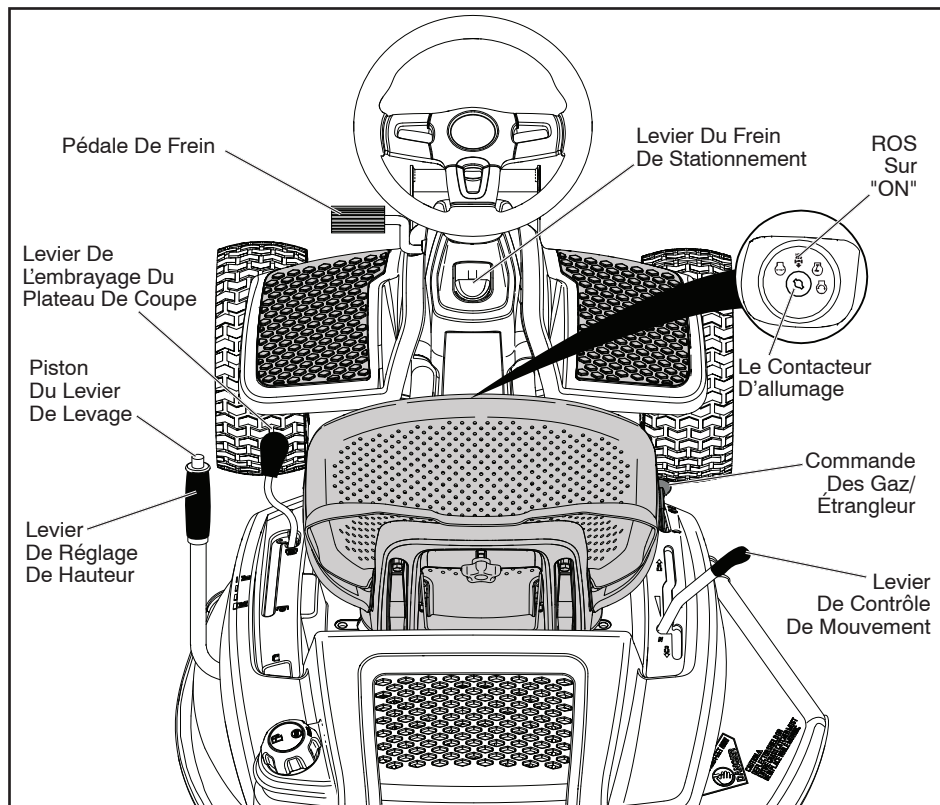

Nos prendre tondeuse sont conformes aux normes de sécurité de l'American National Standards Institute.

LE LEVIER DE L'EMBRAYAGE DU PLATEAU DE COUPE - sert à engager la lame de la tondeuse.

LA PÉDALE DE FREIN - sert à freiner la tondeuse autoportée et à démarrer le moteur.

LE LEVIER DE RÉGLAGE DE HAUTEUR - sert à régler la hauteur de la coupe de la tondeuse.

LE CONTACTEUR D'ALLUMAGE - sert à démarrer et à arrêter le moteur.

LE PISTON DU LEVIER DE LEVAGE - sert à relâcher le levier de réglage de hauteur lors du changement de position.

LE LEVIER DU FREIN DE STATIONNEMENT - verrouille le frein de stationnement en position de freinage.

LE LEVIER DE COMMANDE DE MOUVEMENT - sélectionne la vitesse et la direction de la tondeuse autoportée.

ROS SUR "ON" - Permet le fonctionnement de la plate-forme de faucheuse ou de tout autre attachement actionné tandis qu'à l'envers.

COMMANDE DES GAZ/ÉTRANGLEUR - permet de démarrer le moteur et de commander la vitesse de moteur

AIR FILTER

Your engine will not run properly using a dirty air filter. Service air cleaner more often under dusty conditions. See engine manual.

CLEAN AIR SCREEN

Air screen must be kept free of dirt and chaff to prevent engine damage from overheating. Clean with a wire brush or compressed air to remove dirt and stubborn dried gum fibers.

CLEAN AIR INTAKE/COOLING AREAS

To ensure proper cooling, make sure the grass screen, cooling fins, and other external surfaces of the engine are kept clean at all times.

Every 100 hours of operation (more often under extremely dusty, dirty conditions), remove the blower housing and other cooling shrouds. Clean the cooling fins and external surfaces as necessary. Ensure the cooling shrouds are reinstalled.

NOTE: Operating the engine with a blocked grass screen, dirty or plugged cooling fins, and/or cooling shrouds removed will cause engine damage due to overheating.

CLEANING FRICTION SURFACES

To ensure proper drive performance keep the friction surfaces free from dirt, chaff and excess rubber at all times.

Every 25 hours of operation, the friction surfaces need to be rubbed clean with isopropyl alcohol or other non-filming cleaner.

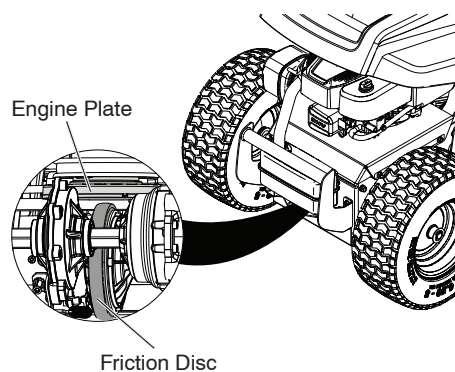

MUFFLER

Inspect and replace corroded muffler and spark arrester (if equipped) as it could create a fire hazard and/or damage.

SPARK PLUG(S)

Replace spark plug(s) at the beginning of each mowing season or after every 100 hours of operation, whichever occurs first. Spark plug type and gap setting are shown in "PRODUCT SPECIFICATIONS" section of this manual.

CLEANING

- Clean engine, battery, seat, finish, etc. of all foreign matter.
- Keep finished surfaces and wheels free of all gasoline, oil, etc.
- Protect painted surfaces with automotive type wax.

We do not recommend using a garden hose or pressure washer to clean your riding mower unless the engine and transmission are covered to keep water out. Water in engine or transmission will shorten the useful life of your riding mower. Use compressed air or a leaf blower to remove grass, leaves and trash from riding mower and mower.

SERVICE AND ADJUSTMENTS



WARNING: TO AVOID SERIOUS INJURY, BEFORE PERFORMING ANY SERVICE OR ADJUSTMENTS:

1. Depress clutch/brake pedal fully and set parking brake.
2. Place motion control lever in neutral (N) position.
3. Place deck clutch in "DISENGAGED" position.
4. Turn ignition key to "STOP" and remove key.
5. Ensure the blade and all moving parts have completely stopped.
6. Disconnect spark plug wire from spark plug and place wire where it cannot come in contact with plug.

RIDING MOWER

TO REMOVE MOWER

1. Place deck clutch in "DISENGAGED" position.
2. Move mower height adjustment lift lever forward to lower mower to its lowest position.
3. Remove mandrel cover.
4. Remove pins holding left and right front mower suspension arms in place.
5. Remove bolt holding deck front to rear leveling rod in place.

6. Remove pin holding deck lift link arm in place.
7. Remove bolt holding deck side to side leveling rod in place.
8. Remove belt from around pulleys.
9. Slide deck out from under side of mower.

TO INSTALL MOWER

Install in reverse order following instructions in "TO REMOVE MOWER" section.

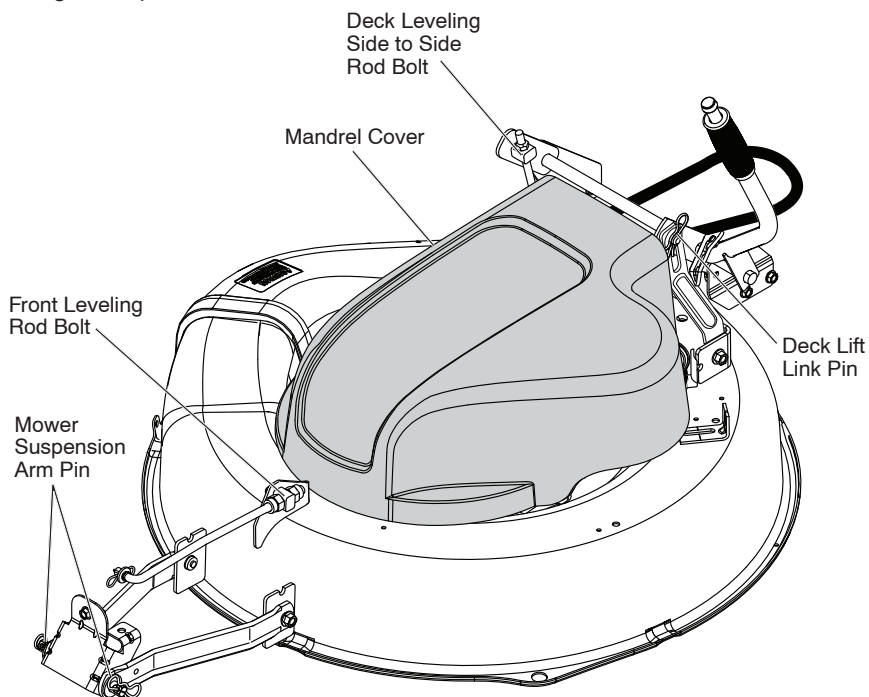

FONCTIONNEMENT

Ces symboles peuvent apparaître sur la tondeuse autoportée ou sur la documentation livrée avec la machine. Il est conseillé d'apprendre et de comprendre leur signification.

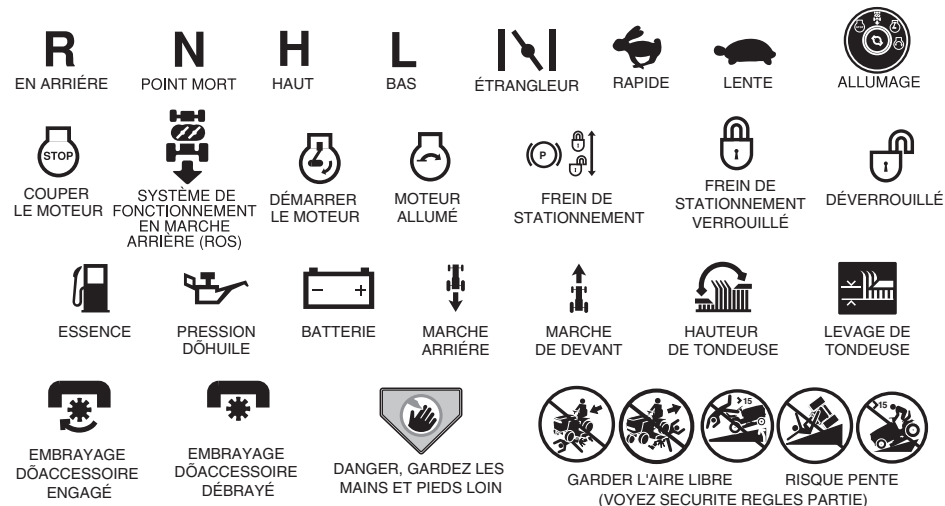

Le manquement à suivre les instructions de sécurité pourrait résulter en de sérieuses blessures ou même la mort. Le symbole d'alerte à la sécurité est utilisé pour identifier les informations de sécurité à propos des risques, qui peuvent avoir pour résultats la mort, de sérieuses blessures et/ou endommager votre propriété.



DANGER indique un risque qui, s'il n'est pas évité, aura comme conséquence la mort ou des blessures sérieuses.



AVERTISSEMENT indique un risque qui, s'il n'est pas évité, pourrait avoir comme conséquence la mort ou des blessures sérieuses.



ATTENTION indique un risque qui, s'il n'est pas évité, pourrait causer des blessures mineures ou modérées.



SURFACES CHAUDES indique un risque qui, s'il n'est pas évité, pourrait avoir comme conséquence la mort, des blessures sérieuses et/ou l'endommagement de la propriété.



FEU indique un risque qui, s'il n'est pas évité, pourrait avoir comme conséquence la mort, des blessures sérieuses et/ou l'endommagement de la propriété.

✓ LISTE DE VÉRIFICATION

Avant de mettre en marche votre nouvelle tondeuse autoportée, nous souhaitons vous assurer que vous avez en main une machine de qualité qui vous donnera entière satisfaction et un des meilleurs rendements.

Veuillez exécuter la liste de vérification suivante :

- ✓ Toutes les instructions d'assemblage ont été exécutées.
- ✓ Il ne reste aucune pièce dans la boîte.
- ✓ La batterie a été correctement connectée.
- ✓ Le siège est ajusté de manière à être confortable et il est fermement serré.
- ✓ Tous les pneus sont bien gonflés. (Aux fins de transport, les pneus ont été surgonflés à l'usine.)
- ✓ Vérifier que le plateau de coupe est bien de niveau côte-à-côte et avant-à-arrière pour obtenir de meilleurs résultats. (Les pneus doivent être gonflés correctement pour mettre de niveau).
- ✓ Vérifier la courroie de la tondeuse. Vérifier qu'elle est bien acheminée autour des poulies et à l'intérieur de tous les guides de courroie.
- ✓ Vérifier le câblage. Vérifier que toutes les connexions sont toujours sécuritaires et que les câbles sont bien bridés.
- ✓ Avant de conduire la tondeuse autoportée, vérifier que la commande de roue libre est en position « transmission engagée » (se reporter à la rubrique « Transport » dans la section Fonctionnement de ce manuel).

À mesure qu'on apprend à utiliser la tondeuse autoportée, il faut porter une attention particulière aux points importants suivants :

- ✓ Le niveau d'huile moteur est correct.
- ✓ Le réservoir de carburant contient de l'essence neuve, propre, régulière et sans plomb.
- ✓ Apprendre toutes les commandes, leur emplacement et leur fonction. Les opérer avant de lancer le moteur.
- ✓ Vérifier que le système de freinage est en bon état de marche.
- ✓ Vérifiez si le Système de présence de l'opérateur et le Système de fonctionnement en marche arrière (ROS) fonctionnent correctement (Cf. les chapitres Fonctionnement et Entretien de ce manuel).

TO LEVEL MOWER HOUSING

Adjust the mower while riding mower is parked on level ground or driveway. Ensure tires are properly inflated. If tires are over or underinflated, you will not properly adjust your mower.

SIDE-TO-SIDE ADJUSTMENT

- Raise mower to its highest position.
- Measure distance "A" from bottom edge of mower to ground level at front corners of mower.

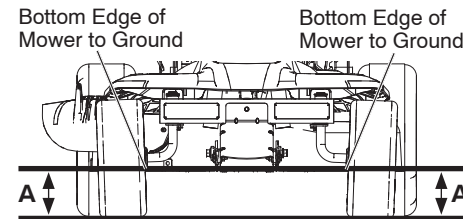

- To raise the right side of the mower, tighten lift link adjustment nut.
- To lower the right side of the mower, loosen lift link adjustment nut.

NOTE: Each full turn of adjustment nut will change mower height about 3/16".

- Recheck measurements after adjusting.

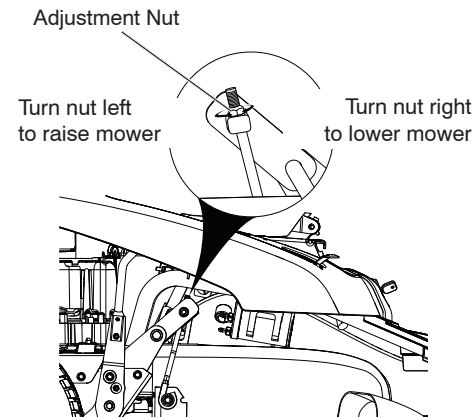

FRONT-TO-BACK ADJUSTMENT

IMPORTANT: Deck must be level side-to-side.

To obtain the best cutting results, the mower housing should be adjusted so that the front is approximately 1/8" to 1/2" lower than the rear when the mower is in its highest position.

Check adjustment on right side of riding mower. Measure distance "F" directly in front and behind the mandrel at bottom edge of mower housing as shown.

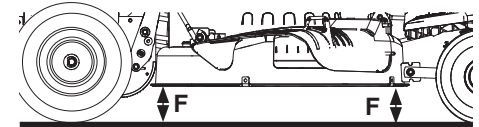

- To lower front of mower housing turn nuts "G" and "H" clockwise.
- When distance "F" is 1/8" to 1/2" lower at front than rear, tighten nut "H" against trunnion on front link.
- To raise front of mower housing turn nuts "G" and "H" counter clockwise.
- When distance "F" is 1/8" to 1/2" lower at front than rear, tighten nut "H" against trunnion on front link.

NOTE: Each full turn of "G" will change "F" by approximately about 3/8".

- Recheck side-to-side adjustment.

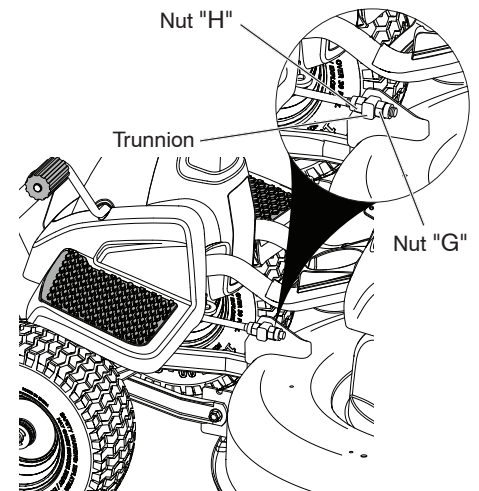

TO REPLACE MOWER BLADE DRIVE BELT

MOWER DRIVE BELT REMOVAL

1. Park riding mower on a level surface.
2. Set parking brake.
3. Lower mower to its lowest position.
4. Remove mandrel cover from mower deck.
5. Remove rear engine plate from unit.
6. Remove rear belt keeper from unit.
7. Carefully roll belt over the top of the mower blade mandrel.

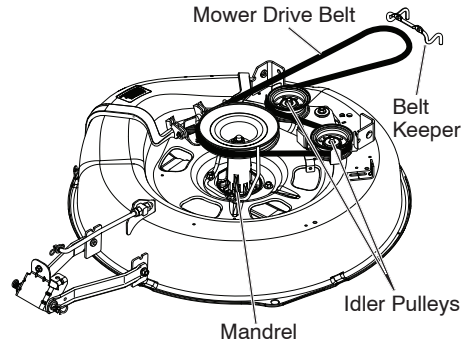

8. Remove belt from idler pulleys.
9. Check idler pulleys to see that they rotate freely.

10. Remove belt from rear drive pulley.

MOWER DRIVE BELT INSTALLATION

Install in reverse order following instructions in "MOWER DRIVE BELT REMOVAL" section.

TO CHECK BRAKE

If riding mower requires more than four (4) feet to stop at highest speed in highest gear on a level, dry concrete or paved surface, then brake must be serviced.

You may also check brake by:

1. Park riding mower on a level, dry concrete or paved surface, depress clutch/brake pedal all the way down and engage parking brake.
2. Place motion control lever in neutral position.

The rear wheels must lock and skid when you try to manually push the riding mower forward. If the rear wheels rotate, then the brake needs to be serviced. Contact a qualified service center.

TO ADJUST CLUTCH

To ensure proper drive performance, periodic adjustment of the clutch will be needed. This adjustment is only necessary when there is a reduction or loss of drive. Refer to the maintenance section in this manual for recommended intervals.

1. Park riding mower on a level surface.
2. Set parking brake.
3. Remove rear transaxle cover.
4. Using a 9/16th wrench, tighten the clutch adjustment nut by 1/8th of a turn.

CAUTION: Do not over-tighten the clutch adjustment nut. Only make as many 1/8th turns as needed.

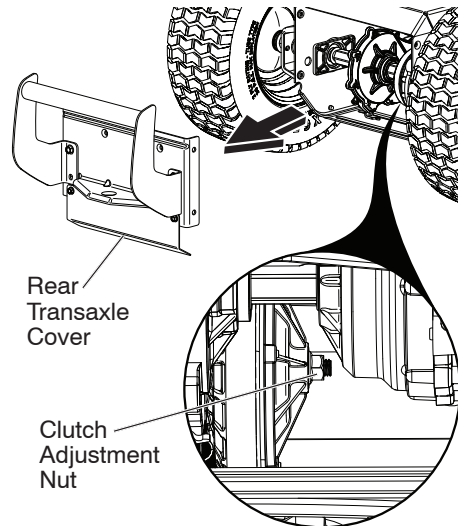

5. Test riding mower where it will be used to cut grass.
6. If further adjustment is needed, return to step 4.
7. After adjustment is completed, replace rear transaxle cover.

If the clutch adjustment procedure is not effective, take your riding mower to a qualified service center for repair and/or adjustment.

INSTALLATION DU PARE-CHOC AVANT

1. Retirer les deux (2) vis à l'avant du châssis de la tondeuse autoportée.
2. Incliner le pare-choc avant de manière à pouvoir insérer les pattes du pare-choc dans les fentes à l'avant du châssis, puis abaisser le pare-choc en place.
3. Fixer le pare-choc à l'avant du châssis à l'aide des vis retirées à l'étape 1.
4. Bien serrer les deux (2) vis.

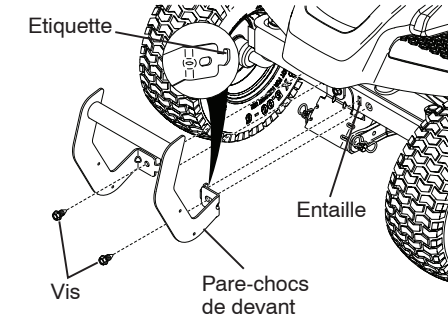

INSTALLATION DU PARE-CHOC ARRIÈRE

REMARQUE: Fil est préférable de se faire aider par une autre personne pour l'assemblage du pare-choc à la tondeuse.

1. Retirer les quatre (4) vis à l'arrière du châssis de la tondeuse autoportée.
2. Placer le pare-choc comme dans l'illustration et assembler au châssis à l'aide des vis retirées à l'étape 1.
3. Bien serrer les quatre (4) vis.

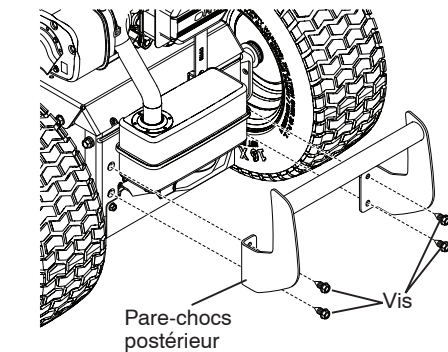

VÉRIFIER LA PRESSION DES PNEUS

Les pneus sur la tondeuse autoportée ont été surgonflés à l'usine aux fins de transport. Une bonne pression est importante pour obtenir une bonne performance.

- Réduire la pression des pneus selon le PSI indiqué sur les pneus.

VÉRIFIER LE NIVELLEMENT DU PLATEAU DE COUPE

Pour obtenir de bons résultats de coupe, le carter de la tondeuse doit être de niveau. Vous reporter à la rubrique « MISE À NIVEAU DU CARTER DE TONDEUSE » dans la section Entretien et réglages de ce manuel.

VÉRIFIER LA POSITION DE LA COURROIE D'ENTRAÎNEMENT DE LA TONDEUSE

Se reporter à la figure illustrant le remplacement de la courroie d'entraînement de la tondeuse à la section Entretien et réglage de ce manuel. Vérifier que la courroie est correctement acheminée.

VÉRIFIER LE SYSTÈME DE FREINAGE

Après avoir appris comment opérer la tondeuse autoportée, vérifier si le frein fonctionne correctement. Se reporter à la rubrique « RÉGLAGE DES FREINS » dans la section Entretien et réglages de ce manuel.

INSTALLATION DU SIÈGE

1. Retirer le boulon et la rondelle plate fixant le siège à l'emballage et mettre de côté en vue de l'assemblage sur la tondeuse. Enlever l'emballage de carton et jeter.
2. Mettre le siège sur l'assiette de siège de façon à ce que les trois (3) plaquettes du dessous se trouvent au-dessus des grandes fentes dans l'assiette.
3. Enfoncer le siège afin d'enclencher les plaquettes dans les fentes et tirer le siège vers l'arrière de la tondeuse autoportée.
4. Soulever le siège et serrez solidement le boulon et la grande rondelle plate.
5. Retirer et jeter le ruban adhésif.
6. Abaisser le siège en position de conduite et s'asseoir sur le siège. Enfoncer la pédale d'embrayage/frein jusqu'au fond. Si la position de conduite n'est pas confortable, ajuster le siège.

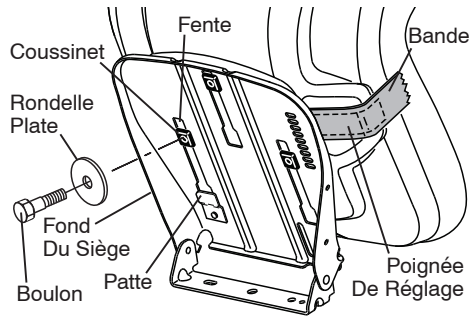

RÉGLAGE DU SIÈGE

AVANT ET ARRIÈRE

- S'asseoir sur le siège.
- Lever le levier de réglage et faire glisser le siège jusqu'à ce qu'on obtienne une position confortable permettant d'enfoncer complètement la pédale d'embrayage/frein.
- Relâcher le levier pour verrouiller le siège en position.

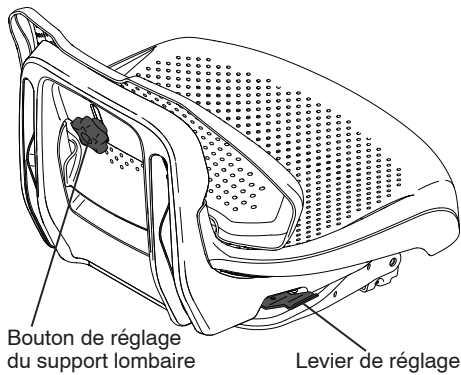

SUPPORT LOMBAIRE

- Desserrer le bouton de réglage du support lombaire.
- Glisser le dossier du siège vers le bas ou vers le haut jusqu'à la position la plus confortable au niveau lombaire.
- Serrer le bouton de réglage du support lombaire.

REMARQUE : Vous pouvez maintenant descendre la tondeuse autoportée de la plateforme. Suivre les instructions appropriées ci-dessous afin de faire descendre la tondeuse autoportée de la plateforme.

AVERTISSEMENT : Avant de commencer, lire, comprendre et suivre toutes les instructions qu'on trouve à la section Opération de ce manuel. La tondeuse autoportée doit être dans une zone bien aérée. Personne ni aucun objet ne doit se trouver dans la zone devant la tondeuse autoportée.

POUR DESCENDRE LA TONDEUSE AUTO- PORTEUSE DE LA PLATEFORME (Se reporter à la section Opération pour connaître l'emplacement et les fonctions des commandes)

1. Lever la manette de levage à la position la plus haute.
2. Relâcher le frein de stationnement en appuyant sur la pédale d'embrayage et de freinage.
3. Changer en à neutre.
4. Descendre la tondeuse autoportée hors de la plateforme.

TO ADJUST STEERING WHEEL ALIGNMENT

If steering wheel crossbars are not horizontal (left to right) when wheels are positioned straight forward, remove steering wheel and reassemble per instructions in the "INSTALL STEERING COLUMN" section of this manual.

TO REMOVE WHEEL FOR REPAIRS

FRONT WHEEL

1. Block up front axle securely.
2. Remove dust cover, retaining ring, and washer to allow wheel removal.
3. Repair tire and reassemble.
4. Replace washer and retaining ring securely in axle groove.

REAR WHEEL

1. Block up rear axle securely.
2. Remove dust cover, retaining ring, washer, and square key while pulling tire off.
3. Repair tire and reassemble.
4. Replace square key while putting tire back on, then replace washer and retaining ring securely in axle groove.

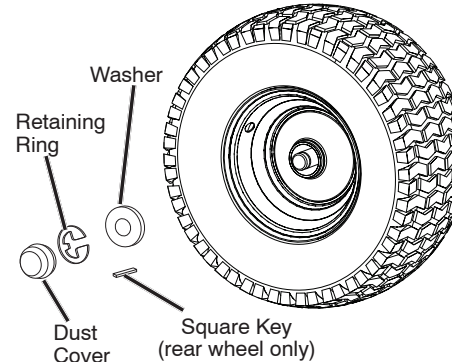

NOTE: To seal tire punctures and prevent flat tires due to slow leaks, purchase and use tire sealant from authorized service center. Tire sealant also prevents tire dry rot and corrosion.

TO START ENGINE WITH A WEAK BATTERY

CAUTION: Lead-acid batteries generate explosive gases. Keep sparks, flame and smoking materials away from batteries. Always wear eye protection when around batteries. If your battery is too weak to start the engine, it should be recharged. (See "BATTERY" in the Maintenance section of this manual).

REPLACING BATTERY

WARNING: Do not short battery terminals by allowing a wrench or any other object to contact both terminals at the same time. Before connecting battery, remove metal bracelets, wristwatch bands, rings, etc. Positive terminal must be connected first to prevent sparking from accidental grounding.

1. Lift seat pan to raised position.
2. Remove terminal cover.
3. Disconnect BLACK battery cable then RED battery cable, battery strap and carefully remove battery from riding mower.
4. Install new battery with terminals in same position as old battery.
5. Reinstall terminal cover.
6. First connect RED battery cable to positive (+) battery terminal with bolt and nut as shown. Tighten securely.
7. Connect BLACK grounding cable to negative (-) battery terminal with remaining bolt and nut. Tighten securely.
8. Lower seat pan.

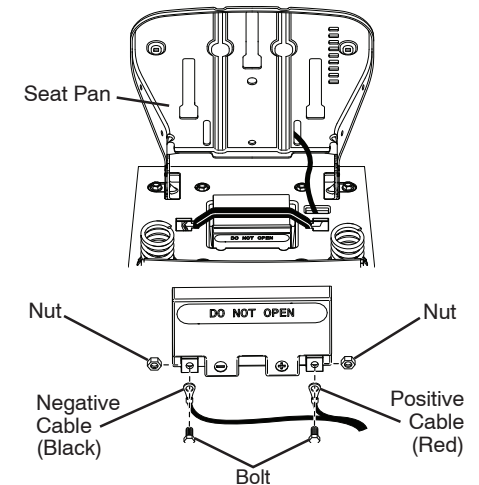

INTERLOCKS AND RELAYS

Loose or damaged wiring may cause your riding mower to run poorly, stop running, or prevent it from starting.

- Check wiring. Ensure all wiring and connectors are secure.

ENGINE

Your carburetor is not adjustable. If your engine does not operate properly due to suspected carburetor problems, take your riding mower to a qualified service center for repair and/or adjustment.

STORAGE

Immediately prepare your riding mower for storage at the end of the season or if the riding mower will not be used for 30 days or more.

WARNING: Never store the riding mower with gasoline in the tank inside a building where fumes may reach an open flame or spark. Allow the engine to cool before storing in any enclosure.

MOWER

Remove deck from mower for winter storage. When mower is to be stored for a period of time, clean it thoroughly, remove all dirt, grease, leaves, etc. Store in a clean, dry area.

1. Clean entire riding mower (See "CLEANING" in the Maintenance section of this manual).
2. Inspect and replace belt, if necessary (See belt replacement instructions in the Service and Adjustments section of this manual).
3. Lubricate as shown in the Maintenance section of this manual.
4. Be sure that all nuts, bolts and screws are securely fastened. Inspect moving parts for damage, breakage and wear. Replace if necessary.
5. Touch up all rusted or chipped paint surfaces; sand lightly before painting.

BATTERY

- Fully charge the battery for storage.
- If battery is removed from riding mower for storage, do not store battery directly on concrete or damp surfaces.

ENGINE

FUEL SYSTEM

IMPORTANT: It is important to prevent gum deposits from forming in essential fuel system parts such as carburetor, fuel hose, or tank during storage. Also, alcohol blended fuels (called gasohol or using ethanol or methanol) can attract moisture which leads to separation and formation of acids during storage. Acidic gas can damage the fuel system of an engine while in storage.

- Empty the fuel tank by starting the engine and letting it run until the fuel lines and carburetor are empty.
- Never use engine or carburetor cleaner products in the fuel tank or permanent damage may occur.
- Use fresh fuel next season.

NOTE: Fuel stabilizer is an acceptable alternative in minimizing the formation of fuel gum deposits during storage. Add stabilizer to gasoline in fuel tank or storage container. Always follow the mix ratio found on stabilizer container. Run engine at least 10 minutes after adding stabilizer to allow the stabilizer to reach the carburetor. Do not empty the gas tank and carburetor if using fuel stabilizer.

ENGINE OIL

Drain oil (with engine warm) and replace with clean engine oil. (See "ENGINE" in the Maintenance section of this manual).

CYLINDER(S)

1. Remove spark plug(s).
2. Pour one ounce of oil through spark plug hole(s) into cylinder(s).
3. Turn ignition key to "START" position for a few seconds to distribute oil.
4. Replace with new spark plug(s).

OTHER

- Do not store gasoline from one season to another.
 - Replace your gasoline can if your can starts to rust. Rust and/or dirt in your gasoline will cause problems.
 - If possible, store your riding mower indoors and cover it to give protection from dust and dirt.
 - Cover your riding mower with a suitable protective cover that does not retain moisture. Do not use plastic. Plastic cannot breathe which allows condensation to form and will cause your riding mower to rust.
- IMPORTANT:** Never cover riding mower while engine and exhaust areas are still warm.

ASSEMBLAGE ET PRÉ-UTILISATION

Votre tondeuse autoportée a été assemblée à l'usine, à l'exception des pièces qui n'ont pas été assemblées à des fins de transport. Afin de s'assurer que le fonctionnement de votre tondeuse autoportée soit sécuritaire et correcte, toute la quincaillerie et les pièces que vous assemblez doivent être serrées solidement. Utiliser les outils appropriés nécessaires afin de garantir un serrage adéquat.

OUTILS NÉCESSAIRES POUR L'ASSEMBLAGE

Un jeu de clés à douilles facilitera l'assemblage. Les clés standard dont vous avez besoin sont indiquées ci-dessous.

(1) Clé 1/2 po

(1) Couteau utilitaire

(1) Jauge à pression de pneus

Lorsqu'il est fait mention du côté droit ou gauche dans ce manuel, cela veut dire que l'utilisateur est en position d'utilisation (assis derrière le volant de direction).

SORTIR LA TONDEUSE AUTOPORTÉE DE LA BOÎTE

OUVRIRE LA BOÎTE

1. Retirer toutes les pièces libres accessibles et les boîtes de pièces du carton d'emballage.
2. Couper le long des lignes pointillées sur les quatre panneaux de la boîte. Enlever la boîte et le dessus en une seule pièce.
3. Retirer les matériaux d'emballage de la tondeuse autoportée.
4. S'assurer qu'il ne reste aucune pièce libre ou boîte et retirer le cas échéant.

REMARQUE : Couper la boîte uniquement avec un couteau utilitaire court, une longue lame ou une scie risque de perforer les pneus.

AVANT RETIRER LE TRACTEUR DE PALETTE

VÉRIFIER LA BATTERIE

- S'assurer que la batterie est fixée solidement et que tous les câbles sont connectés solidement.
- La batterie se trouve sous le siège.
 - La batterie a été complètement chargée à l'usine avant son installation.

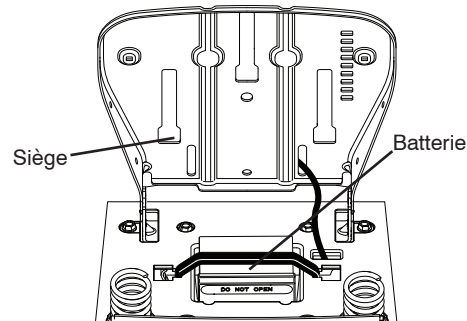

INSTALLATION DU VOLANT

1. Faire glisser l'arbre de transmission sur l'arbre de direction.
2. Glisser le couvercle de protection en mousse sur l'arbre de direction.
3. Placer la garniture sur l'arbre de direction et presser vers le bas pour la fixer.
4. Positionner les roues avant de la tondeuse autoportée afin qu'elles soient dirigées droit devant.
5. Enlever l'adaptateur se trouvant sur le volant de direction et le glisser sur l'arbre de direction.
7. Enfoncer le volant de direction en position sur l'arbre, installer la grande rondelle, la rondelle de blocage et le boulon, puis visser solidement.
8. Encliqueter solidement le capuchon au centre du volant de direction.

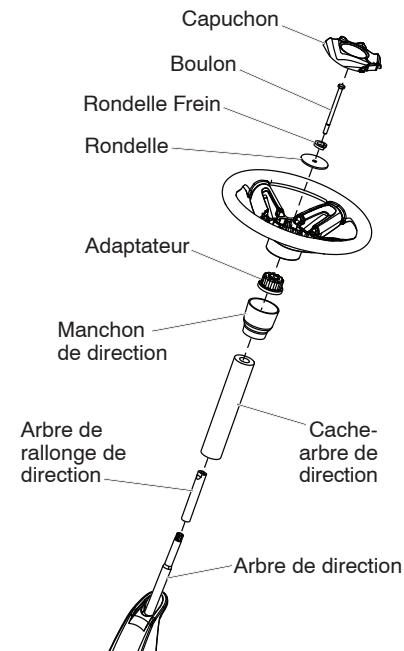

CARACTÉRISTIQUES DU PRODUIT

| | |
|---------------------------------------|--|
| Capacité et le type: | 1.5 Gallons/5,6 L L'essence sans plomb normale |
| Type d'huile (API-SG-SL): | SAE 30 (supérieure de 32°F/0°C) SAE 5W30 (inférieure de 32°F/0°C) |
| Capacité d'huile: | 48 oz./1,4 L |
| Bougie d'allumage: | Champion RC12YC (Écart: .030"/0,76 mm) |
| Vitesse de marche: (Mph/Kph) | Marche avant: 0 - 4/6,4 Marche arrière: 0 - 2/3,2 |
| Système de chargement: | 3 ampères de batterie |
| Couple de rotation au boulon de lame: | 45-55 Ft. Lbs./62-75 Nm |

FÉLICITATIONS pour votre achat. Ce tondeuse autoportée a été conçu, perfectionné, et fabriqué pour assurer un rendement et une sûreté maximum. S'il survient un problème que vous ne pouvez pas résoudre, contactez un centre d'entretien autorisé le plus proche. Vous y trouverez des techniciens qualifiés équipés des outils appropriés pour faire l'entretien et la réparation de ce tracteur. Veuillez lire et conserver ce manuel. Les instructions qu'il contient vous permettront de monter, et d'entretenir correctement votre tondeuse autoportée. Observez toujours les "RÈGLES DE SÉCURITÉ".

RESPONSABILITÉS DU CLIENT

- Lire et observer toutes les règles de sécurité.
- Suivre un programme régulier d'entretien, de soin et d'utilisation de la tondeuse autoportée.
- Suivre les instructions sous la section Entretien et Entreposage dans ce manuel d'utilisateur.
- Porter de l'équipement de protection individuelle lors de l'utilisation de cette machine, y compris (à tout le moins) des souliers résistants, des lunettes de sécurité et un protecteur auriculaire. Ne pas tondre le gazon avec culottes courtes et/ou des souliers à bout ouvert.
- Toujours aviser une autre personne lorsque vous êtes à l'extérieur pour tondre le gazon.

AVERTISSEMENT: Cette tondeuse autoportée est équipée d'un moteur à combustion interne et ne doit pas être utilisée sur ou près de terrains non entretenus, couverts de buissons, d'arbrisseaux ou d'herbe à moins que le système d'échappement soit équipé d'un pare-étincelles conforme à la législation locale ou nationale (le cas échéant). Si un pare-étincelles est utilisé, il doit être entretenu en bon état de fonctionnement par l'utilisateur.

Dans l'état de Californie ceci est exigé par la loi (Code de ressources publiques de Californie Section 4442). D'autres provinces ou zones fédérales peuvent avoir des lois similaires. Les lois fédérales s'appliquent sur les territoires fédéraux. Un pare-étincelle pour le silencieux est disponible chez un concessionnaire autorisé.

TROUBLESHOOTING CHART:

See appropriate section in manual unless directed to an authorized service center.

| PROBLEM | CAUSE | CORRECTION |
|---|--|---|
| Will not start | 1 Out of fuel. | 1 Fill fuel tank. |
| | 2 Bad spark plug. | 2 Replace spark plug. |
| | 3 Dirty air filter. | 3 Clean/replace air filter. |
| | 4 Water in fuel. | 4 Empty fuel tank and carburetor, refill tank with fresh gasoline and replace fuel filter. |
| | 5 Loose or damaged wiring. | 5 Check all wiring. |
| | 6 Engine valves out of adjustment. | 6 Contact a qualified service center. |
| Hard to start | 1 Dirty air filter. | 1 Clean/replace air filter. |
| | 2 Bad spark plug. | 2 Replace spark plug. |
| | 3 Weak or dead battery. | 3 Recharge or replace battery. |
| | 4 Stale or dirty fuel. | 4 Empty fuel tank and refill tank with fresh, clean gasoline. |
| | 5 Loose or damaged wiring. | 5 Check all wiring. |
| | 6 Engine valves out of adjustment. | 6 Contact a qualified service center. |
| Engine will not turn over | 1 Clutch/brake pedal not depressed. | 1 Depress clutch/brake pedal. |
| | 2 Deck clutch is engaged. | 2 Disengage deck clutch. |
| | 3 Weak or dead battery. | 3 Recharge or replace battery. |
| | 4 Blown fuse. | 4 Replace fuse. |
| | 5 Corroded battery terminals. | 5 Clean battery terminals. |
| | 6 Loose or damaged wiring. | 6 Check all wiring. |
| | 7 Faulty ignition switch. | 7 Check/replace ignition switch. |
| | 8 Faulty solenoid or starter. | 8 Check/replace solenoid or starter. |
| | 9 Faulty operator presence switch(es). | 9 Contact a qualified service center. |
| Engine clicks but will not start | 1 Weak or dead battery. | 1 Recharge or replace battery. |
| | 2 Corroded battery terminals. | 2 Clean battery terminals. |
| | 3 Loose or damaged wiring. | 3 Check all wiring. |
| | 4 Faulty solenoid or starter. | 4 Check/replace solenoid or starter. |
| Loss of power | 1 Cutting too much grass/too fast. | 1 Raise cutting height/reduce speed. |
| | 2 Build-up of grass, leaves and trash under mower. | 2 Clean underside of mower housing. |
| | 3 Dirty air filter. | 3 Clean/replace air filter. |
| | 4 Low oil level/dirty oil. | 4 Check oil level/change oil. |
| | 5 Faulty spark plug. | 5 Clean & regap or change spark plug. |
| | 6 Stale or dirty fuel. | 6 Empty fuel tank and refill tank with fresh, clean gasoline. |
| | 7 Water in fuel. | 7 Empty fuel tank and carburetor, refill tank with fresh gasoline. |
| | 8 Spark plug wire loose. | 8 Connect & tighten spark plug wire. |
| | 9 Dirty engine air screen/fins. | 9 Clean engine air screen/fins. |
| | 10 Dirty/clogged muffler. | 10 Clean/replace muffler. |
| | 11 Loose or damaged wiring. | 11 Check all wiring. |
| | 12 Engine valves out of adjustment. | 12 Contact a qualified service center. |
| Excessive vibration | 1 Worn, bent or loose blade. | 1 Replace blade. Tighten blade bolt. |
| | 2 Bent blade mandrel. | 2 Contact a qualified service center. |
| | 3 Loose/damaged part(s). | 3 Tighten loose part(s). Replace damaged parts. |
| Engine continues to run when operator leaves seat with attachment clutch engaged | 1 Faulty operator-safety presence control system. | 1 Check wiring, switches and connections. If not corrected, Contact a qualified service center. |

PIÈCES PAS ASSEMBLÉES

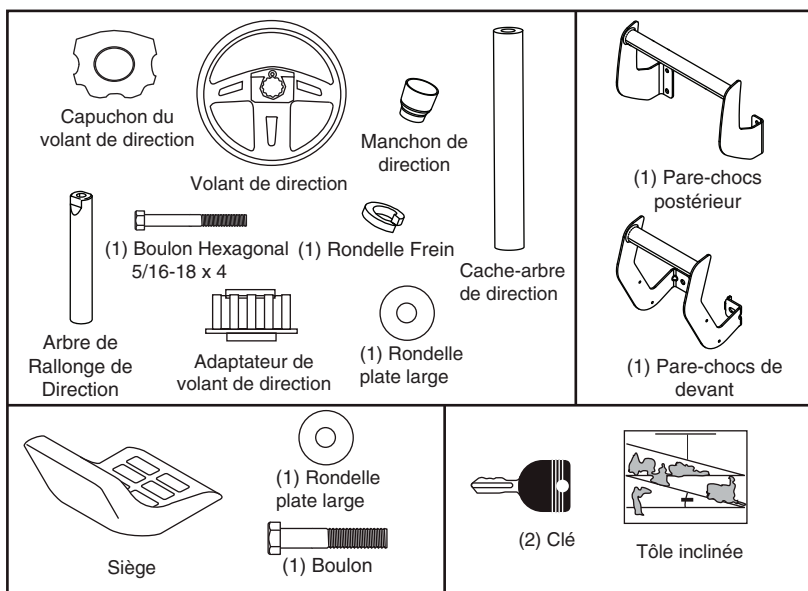

TROUBLESHOOTING CHART:

See appropriate section in manual unless directed to an authorized service center.

| PROBLEM | CAUSE | CORRECTION |
|--|--|---|
| Poor cut - uneven cutting | 1 Worn, bent or loose blade. | 1 Replace blade. Tighten blade bolt. |
| | 2 Mower deck not level. | 2 Level mower deck. |
| | 3 Buildup of grass, leaves, and trash under mower. | 3 Clean underside of mower housing. |
| | 4 Bent blade mandrel. | 4 Contact a qualified service center. |
| | 5 Clogged mower deck vent from build-up of grass, leaves, and trash around mandrel. | 5 Clean around mandrels to open vent holes. |
| Mower blade will not rotate | 1 Obstruction in clutch mechanism. | 1 Remove obstruction. |
| | 2 Worn/damaged mower drive belt. | 2 Replace mower drive belt. |
| | 3 Frozen idler pulley. | 3 Replace idler pulley. |
| | 4 Frozen blade mandrel. | 4 Contact a qualified service center. |
| Poor grass discharge | 1 Travel speed too fast. | 1 Shift to slower speed. |
| | 2 Wet grass. | 2 Allow grass to dry before mowing. |
| | 3 Mower deck not level. | 3 Level mower deck. |
| | 4 Low/uneven tire air pressure. | 4 Check tires for proper PSI. |
| | 5 Worn, bent or loose blade. | 5 Replace/sharpen blade. Tighten blade bolt. |
| | 6 Buildup of grass, leaves and trash under mower. | 6 Clean underside of mower housing. |
| | 7 Mower drive belt worn. | 7 Replace mower drive belt. |
| | 8 Blade improperly installed. | 8 Reinstall blade sharp edge down. |
| | 9 Improper blade used. | 9 Replace with blade listed in parts manual. |
| | 10 Clogged mower deck vent from build-up of grass, leaves, and trash around mandrel. | 10 Clean around mandrels to open vent holes. |
| Battery will not charge | 1 Bad battery cell(s). | 1 Replace battery. |
| | 2 Poor cable connections. | 2 Check/clean all connections. |
| | 3 Faulty alternator. | 3 Replace alternator. |
| Loss of drive | 1 Axle key missing. | 1 Install axle key at rear wheel. See "TO REMOVE WHEEL" in the Service and Adjustments section. |
| | 2 Clutch out of adjustment. | 2 Adjust clutch. See "TO ADJUST CLUTCH" in the Service and Adjustments section. |
| Engine dies when riding mower is shifted into reverse | 1 Reverse operation system (ROS) is not "ON" while mower or other attachment is engaged. | 1 Turn ignition key to ROS "ON" position. See Operation section. |
| | 2 Engine is cold. | 2 Allow engine warm-up by running for several seconds to several minutes. |

RÈGLES DE SÉCURITÉ

- En cas de déversement de carburant sur les vêtements, changer immédiatement de vêtement.
- Ne jamais trop remplir un réservoir de carburant. Remettre le bouchon d'essence en place et bien serrer.

UTILISATION GÉNÉRALE

- Ne jamais faire fonctionner la machine dans un endroit clos.
- Garder les boulons et écrous serrés afin de s'assurer que l'équipement est en état de fonctionnement sécuritaire.
- Ne jamais altérer les dispositifs de sécurité. Vérifier leurs fonctionnalités régulièrement.
- Garder la machine exempte d'herbe, de feuilles ou de toute autre accumulation de débris. Nettoyer tout déversement d'huile ou de carburant et enlever tout débris trempé de carburant. Laisser la machine refroidir avant de la remiser.
- Si un objet étranger est heurté, arrêter et inspecter la machine. Effectuer les réparations si nécessaires avant de redémarrer.
- Ne jamais faire de réglage ou de réparations lorsque le moteur est en marche.

- Vérifier fréquemment les composantes du bac de ramassage et la goulotte de décharge. Remplacer par des pièces recommandées du fabricant, selon le besoin.
- La lame de la tondeuse est coupante. Envelopper les lames ou porter des gants et prendre toutes les précautions lors de leurs réparations.
- Vérifier fréquemment le fonctionnement des freins. Régler et réparer au besoin.
- Entretien des étiquettes de sécurité et d'instructions et les remplacer au besoin.
- S'assurer que la zone est libre de passants avant de manœuvrer. Arrêter la machine si une personne pénètre dans la zone.
- Ne jamais transporter de passagers.
- Ne pas tondre en marche arrière à moins que cela ne soit absolument indispensable. Toujours regarder devant et derrière pendant une manœuvre de marche arrière.
- Au moment de charger ou de décharger la machine, ne pas dépasser l'angle de fonctionnement maximal recommandé de 15°.

RÈGLES DE SÉCURITÉ



- Garder toujours la machine embrayée en descendant des pentes. Ne pas mettre au point mort et descendre la pente en roue libre.
- Si la machine s'arrête en montée, désengager les lames, embrayer la marche arrière et reculer lentement.
- Éviter de démarrer, d'arrêter ou de tourner sur une pente. Si les pneus perdent leurs adhérences, désengager la lame et descendre lentement la pente en ligne droite.
- En pente, tous les mouvements doivent être lents et progressifs. Ne pas effectuer de changements brusques de vitesse ou de direction lesquels pourraient causer le renversement de la machine.
- Faire preuve d'extrême prudence lors de l'utilisation de la machine équipée de sacs de ramassage ou d'autres accessoires; ceux-ci peuvent affecter la stabilité de la machine.
- Ne pas utiliser sur des pentes abruptes.
- Ne pas essayer de stabiliser la machine en mettant le pied au sol.
- Ne pas tondre à proximité de rupture de pente, de fossés ou de remblai. La machine pourrait brusquement se renverser si une roue passe par dessus le rebord ou si le rebord s'effondre.

III. ENFANTS

Des accidents tragiques peuvent se produire lorsque l'utilisateur n'est pas alerte à la présence d'enfants. Les enfants sont souvent attirés par la machine et à l'activité de la tonte. Ne jamais supposer que les enfants resteront là où ils ont été vus pour la dernière fois.

⚠ AVERTISSEMENT: LES ENFANTS PEUVENT ÊTRE BLESSÉS PAR CET ÉQUIPEMENT. L'American Academy of Pediatrics recommande que les enfants soient âgés d'au moins 12 ans avant de pouvoir utiliser une tondeuse à conducteur à pied et d'au moins 16 ans dans le cas d'un tracteur à gazon.

- Tenir les enfants éloignés de la zone de tonte et sous la surveillance d'un adulte responsable autre que l'utilisateur.
- Faire preuve de vigilance et arrêter la machine si un enfant pénètre dans la zone.
- Avant et pendant une marche arrière, regarder derrière et devant pour la présence éventuelle de petits enfants.

- Ne jamais transporter d'enfants même lorsque les lames sont immobilisées. Ils risquent de tomber et de se blesser gravement ou d'interférer avec l'utilisation sécuritaire de la machine. Les enfants ayant été transportés par le passé risquent d'apparaître soudainement dans la zone de tonte pour faire un autre tour risquant de se faire écraser par la machine.
- Ne jamais laisser un enfant manœuvrer la machine.
- Prendre des précautions supplémentaires à l'approche des coins sans visibilité, des arbustes, des arbres ou tout autre objet qui pourraient bloquer la vision.

IV. SERVICE MANIPULATION SÉCURITAIRE DE L'ESSENCE

Pour éviter les blessures corporelles et les dommages matériels, prendre grand soin dans la manipulation de l'essence. L'essence est extrêmement inflammable et les vapeurs sont explosives.

- Éteindre cigarettes, cigares, pipes et autres sources d'ignition.
- Utiliser uniquement des conteneurs d'essence homologués.
- Ne jamais retirer le bouchon d'essence ni ajouter du carburant lorsque le moteur est en marche. Permettre au moteur de refroidir avant le remplissage.
- Ne jamais faire le remplissage de carburant de la machine à l'intérieur.
- Ne jamais entreposer la machine ou le bidon d'essence à proximité d'une flamme nue, d'étincelles, d'une veilleuse tel que sur un chauffe-eau ou de tout autre appareil similaire.
- Ne jamais remplir des contenants à l'intérieur d'un véhicule ou sur une plateforme d'un camion ou d'une remorque avec des garnitures en plastique. Toujours placer les conteneurs sur le sol loin d'un véhicule lors du remplissage.
- Retirer tout équipement à essence du camion ou de la remorque et faire le remplissage sur le sol. Quand cela n'est pas possible, faire le remplissage de tel équipement avec un bidon portable plutôt qu'avec un pistolet distributeur d'essence.
- Garder le pistolet distributeur en contact avec le bord du réservoir de carburant ou de l'ouverture du bidon à tout moment jusqu'à obtention du plein. Ne pas utiliser de dispositif à ouverture bloquée du pistolet distributeur.

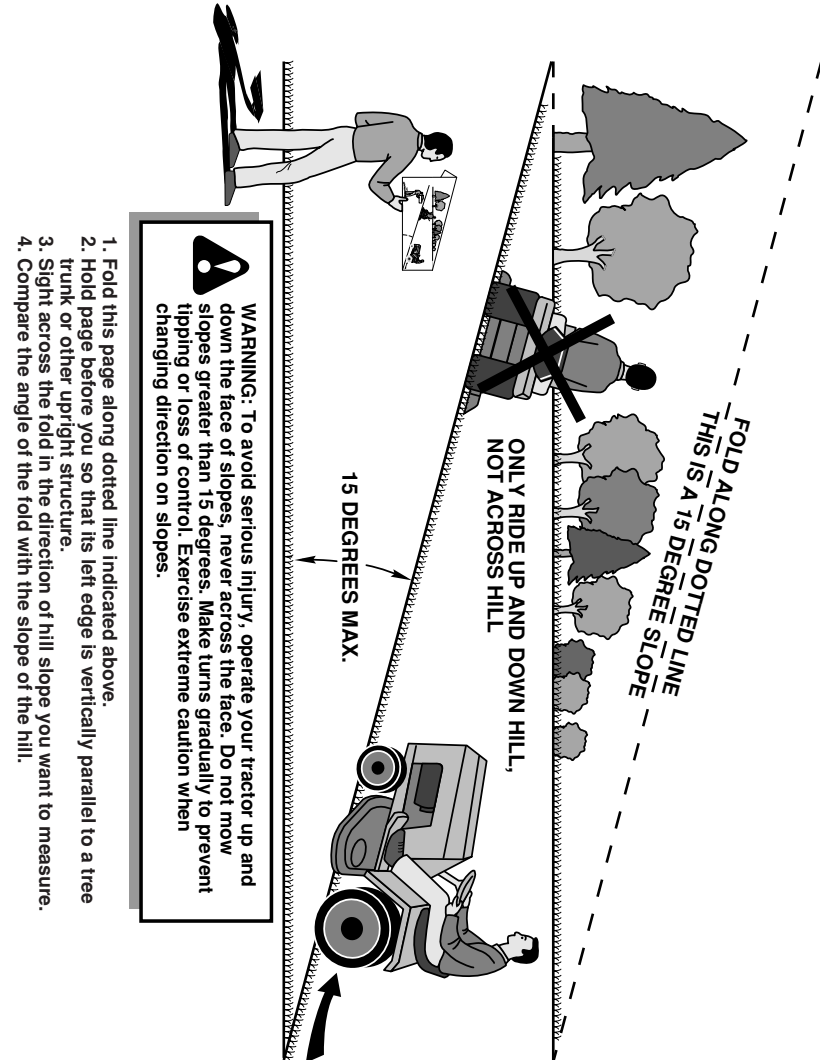

1. Fold this page along dotted line indicated above.
2. Hold page before you so that its left edge is vertically parallel to a tree trunk or other upright structure.
3. Sight across the fold in the direction of hill slope you want to measure.
4. Compare the angle of the fold with the slope of the hill.

SUGGESTED GUIDE FOR SIGHTING SLOPES FOR SAFE OPERATION

TABLE DES MATIÈRES

| | | | |
|-------------------------------------|----|------------------------------|----|
| Garantie..... | 30 | Calendrier d'entretien | 46 |
| Règles de sécurité..... | 31 | Entretien | 46 |
| Caractéristiques du produit..... | 34 | Entretien et réglages | 50 |
| Assemblage et pré-utilisation | 35 | Entreposage | 54 |
| Fonctionnement..... | 39 | Dépannage..... | 55 |

GARANTIE

GARANTIE LIMITÉE

Le fabricant garantit à l'acheteur original que ce produit, tel que fabriqué, est exempt de vices de matériaux et de main-d'œuvre. Pour une période de deux (2) ans à compter de la date d'achat par l'acheteur original, nous réparerons ou remplacerons, à notre discrétion, sans frais les pièces ou la main-d'œuvre engagées dans le remplacement de pièces, toutes pièces lesquelles nous semblent être défectueuse en raison de matériaux ou de main-d'œuvre. Cette garantie est sujette aux limitations et exclusions suivantes :

1. Cette garantie ne s'applique pas au moteur, à la batterie (sauf comme indiqué ci-dessous) ou aux pièces de leurs composants. Vous reporter à la garantie du fabricant pour ces articles.
2. Les frais de transport pour l'acheminement de tout équipement motorisé ou de pièces jointes sont la responsabilité de l'acheteur. Les frais de transport pour toutes pièces soumises à des remplacements au titre de cette garantie doivent être payés par l'acheteur à moins que le retour ne soit demandé par le fabricant.
3. Garantie de la batterie : Sur les produits équipés d'une batterie, nous remplacerons, sans frais pour vous, toute batterie laquelle présente un défaut de fabrication pendant les premiers quatre-vingt dix (90) jours de la possession. Après quatre-vingt dix (90) jours, nous échangerons la batterie en vous facturant 1/12 du prix d'une batterie neuve pour chaque mois complet à partir de la date de la vente initiale. La batterie doit être entretenue en conformité avec les instructions fournies.
4. La garantie ne s'applique pas aux produits utilisés à des fins commerciales ou locatives.
5. Cette garantie s'applique uniquement aux produits qui ont été correctement assemblés, réglés, utilisés et entretenus en conformité avec les instructions fournies. Cette garantie ne s'applique pas au produit ayant été soumis à une modification, une mauvaise utilisation, un abus, un assemblage ou une installation incorrecte, un dommage lors du transport ou à une usure normale du produit.
6. Exclusions : Exclus de cette garantie sont les courroies, les lames, les adaptateurs de lame, l'usure normale, les réglages usuels, la quincaillerie standard et l'entretien normal.
7. Dans les cas où vous avez une réclamation en vertu de cette garantie, vous devez retourner le produit à un réparateur autorisé.

Si vous avez des questions sans réponse concernant la présente garantie, veuillez contacter :

HOP
Service à la clientèle pour les produits extérieurs
9335 Harris Corners Parkway
Charlotte, NC 28269 USA

Au Canada, contactez :
HOP
5855 Terry Fox Way
Mississauga, Ontario
L5V 3E4

en donnant le NO du modèle, le NO de série et la date d'achat de votre produit, ainsi que le nom et l'adresse du concessionnaire autorisé chez qui il a été acheté.

CETTE GARANTIE NE S'APPLIQUE PAS AUX DOMMAGES ACCIDENTELS OU CONSÉCUTIFS ET TOUTES AUTRES GARANTIES IMPLICITES SONT LIMITÉES AUX MÊMES PÉRIODES QUE NOS GARANTIES EXPRESS. Certains états ne permettent pas les limitations sur les dommages consécutifs ni la limitation de la période de garantie, les limitations par les présentes peuvent ne pas s'appliquer à vous. La présente garantie vous offre des droits légaux spécifiques et il se peut que vous ayez d'autres droits qui varient d'une juridiction à une autre.

Ceci est une garantie limitée au sens de la loi « Magnuson-Moss Act » de 1975.

RÈGLES DE SÉCURITÉ

DANGER : Cette machine de coupe est capable d'amputer les mains et les pieds ainsi que de projeter des objets. Le défaut d'observer les consignes de sécurité dans ce manuel peut résulter en une mortalité ou en une blessure grave.

⚠️ AVERTISSEMENT: Afin d'éviter un démarrage accidentel lors de la préparation, d'un transport, d'un réglage ou lors de réparations, toujours déconnecter le câble de la bougie d'allumage et le placer de manière à ce qu'il ne touche pas la bougie d'allumage.

⚠️ AVERTISSEMENT: Ne pas rouler au point mort lors d'une descente sur une pente, vous pourriez perdre le contrôle de la tondeuse autoprotégée.

⚠️ AVERTISSEMENT: L'échappement du moteur, certains de ses constituants, et certains composants de véhicule contiennent ou émettent des produits chimiques reconnus dans l'État de Californie pour provoquer le cancer ou d'autre danger pour la reproduction.

⚠️ AVERTISSEMENT: Cette machine n'est pas conçue pour l'utilisation de masses d'équilibrage. Utiliser uniquement des accessoires conçus spécifiquement pour cette tondeuse autoprotégée.

⚠️ AVERTISSEMENT: Les bornes de batterie et les accessoires relatifs contiennent du plomb et des composants de plomb, ces produits chimiques reconnus dans l'État de Californie, pour provoquer le cancer, les anomalies congénitales ou autre danger de reproduction. Laver les mains après la manipulation.

I. FONCTIONNEMENT GÉNÉRAL

- Lire, comprendre et suivre toutes les instructions figurant sur la machine et dans le manuel avant de se servir de la machine.
- Ne jamais placer les mains ou les pieds près des pièces en mouvement ou sous la machine. Toujours se tenir à l'écart de l'ouverture d'éjection.
- Ne laisser que des adultes responsables, qui sont familiers avec les instructions, utiliser la machine.
- Retirer de la zone les objets tels que des pierres, des jouets, des câbles, etc., qui pourraient être aspirés puis projetés par la lame.
- S'assurer que la zone est libre de passants avant de manœuvrer. Arrêter la machine si une personne pénètre dans la zone.
- Ne jamais transporter de passagers.
- Ne pas tondre en marche arrière à moins que cela ne soit absolument indispensable. Toujours regarder devant et derrière pendant une manœuvre de marche arrière.
- Ne jamais diriger le matériau éjecté vers quiconque. Éviter de décharger du matériau contre un mur ou une obstruction. Le matériau risque de ricocher vers l'opérateur. Arrêter la lame pour traverser les surfaces de gravier.
- Ne pas faire fonctionner la machine sans le bac de ramassage complet, la goulotte de décharge ou tout autre dispositif de sécurité en place et en fonction.

- Ralentir avant de tourner.
- Ne jamais laisser une machine en marche sans surveillance. Toujours désengager la lame, mettre le frein de stationnement, arrêter le moteur et retirer les clés avant de descendre de la machine.
- Désengager la lame lorsqu'on ne tond pas. Arrêter le moteur et attendre que toutes les pièces soient complètement immobilisées avant de nettoyer la machine, de retirer le bac de ramassage ou de dégager la goulotte de décharge.
- Manœuvrer la machine qu'à la lumière du jour ou dans une lumière artificielle de bonne qualité.
- Ne pas manœuvrer la machine sous l'influence de l'alcool ou de drogues.
- Surveiller la circulation lors de l'utilisation à proximité des routes ou en les traversant.
- Faire très attention lors du chargement ou du déchargement de la machine sur une remorque ou un camion.
- Toujours porter des lunettes de protection lors de l'utilisation de la machine.
- Les données indiquent que les utilisateurs, âgés de 60 ans et plus, sont impliqués dans un fort pourcentage des blessures associées à l'utilisation d'une tondeuse. Ces utilisateurs doivent évaluer leur capacité à faire fonctionner la machine de manière suffisamment sûre pour se protéger et protéger autrui de toute blessure.
- Garder la machine exempte d'herbe, de feuilles ou de toute autre accumulation de débris, lesquelles peuvent toucher les pièces chaudes du moteur ou du silencieux. Ne pas faire passer le plateau de coupe sur des feuilles ou autres débris lesquels pourraient causer une accumulation. Nettoyer tout déversement de carburant ou d'huile avant d'utiliser ou d'entreposer la machine. Laisser la machine refroidir avant de l'entreposer.

II. FONCTIONNEMENT EN PENTE

- Les pentes sont un facteur important dans les accidents dus aux pertes de contrôle et aux renversements, lesquels peuvent résulter en blessures graves ou la mort. L'utilisation sur les pentes requiert une prudence supplémentaire. Si on ne peut pas reculer sur une pente ou si on n'est pas à l'aise de le faire, ne pas effectuer la tonte.
- Tondre en montant ou en descendant la pente, (15° max.) non pas en travers.
 - Faire attention aux trous, ornières ou tout autre objet dissimulé. La machine peut se renverser sur un terrain irrégulier. L'herbe haute peut cacher des obstacles.
 - Choisir une vitesse de sol lente de manière à ne pas avoir à s'arrêter ou à changer de vitesse en étant sur la pente.
 - Ne pas tondre sur de l'herbe mouillée. Les pneus peuvent perdre leurs adhérences.