

- GB** **INSTRUCTION MANUAL**
IMPORTANT INFORMATION: Please read these instructions carefully and make sure you understand them before using this unit. Retain these instructions for future reference.
- DE** **BETRIEBSANWEISUNG**
WICHTIGE INFORMATION: Lesen Sie diese Hinweise zur Handhabung des Geräts aufmerksam durch. Verwenden Sie es erst, wenn Sie sicher sind, daß Sie alle Anweisungen verstanden haben und gut aufbewahren.
- FR** **MANUEL D'INSTRUCTIONS**
RENSEIGNEMENTS IMPORTANTS: Avant d'utiliser cet appareil, veuillez lire attentivement les instructions et assurez-vous de les avoir comprises. Conservez les instructions pour référence ultérieure.
- NL** **HANDLEIDING**
BELANGRIJKE IMPORTANTS: Lees deze handleiding aandachtig en zorg dat u alles begrijpt alvorens de kettingzaag te gebruiken en bewaar ze voor toekomstige raadpleging.
- NO** **BRUKERHÅNDBOK**
VIKTIG INFORMASJON: Les disse anvisningene nøye og forsikre deg om at du forstår dem før du bruker enheten og oppbevar dem for senere bruk.
- FI** **OHJEKIRJA**
TÄRKEÄÄ TIETOA: Lue nämä ohjeet huolellisesti ja varmista, että olet ymmärtänyt ne, ennen kuin alat käyttää tätä laitetta ja säilytä myöhempää tarvetta varten.
- SE** **BRUKSANVISNING**
VIKTIG INFORMATION: Läs instruktionerna noggrant och försäkra dig om att du förstår dem innan du använder utrustningen och sp för framtida behov.
- DK** **BRUGERHÅNDBOG**
VIGTIGE OPLYSNINGER: Læs instruktionerne omhyggeligt, før du bruger enheden og gemme til senere henvisning.
- ES** **MANUAL DE INSTRUCCIONES**
INFORMACIÓN IMPORTANTE: Lea atentamente las instrucciones y asegúrese de entenderlas antes de utilizar esta aparato. Conserve las instrucciones para la referencia en el futuro.
- PT** **MANUAL DO OPERADOR**
INFORMAÇÕES IMPORTANTES: Queira ler cuidadosamente estas instruções e tenha certeza de entendê-las antes de usar a serra e guarde para consulta futura.
- IT** **LIBRETTO D'ISTRUZIONI**
INFORMAZIONI IMPORTANTI: Leggere le istruzioni attentamente e capirle bene prima di usare la motosega. Conservare per ulteriore consultazione.
- GR** **ΕΓΧΕΙΡΙΔΙΟ ΧΕΙΡΙΣΜΟΥ**
ΣΗΜΑΝΤΙΚΕΣ ΠΑΡΟΡΟΦΟΙΕΣ: Διαβάστε προσεκτικά αυτές τις οδηγίες και φροντίστε να τις κατανόησετε πριν χρησιμοποιήσετε αυτό το μηχανήμα και φυλάξτε το για να το συμβουλευτείτε στο μέλλον.
- HU** **HASZNÁLATI UTMUTATÓ**
Jótállást vállalni csak rendeltetésszerűen használatba vett gépekre tudunk. Kérj ü hogy a gép használatba vétele előtt gondosan olvassa el a kezelési utasításokat.
- SK** **NÁVOD NA OBSLUHU** Dôležitá informácia: Pred použitím stroja si starostlivo prečítajte tento návod na obsluhu a uistite sa že ste mu dôkladne porozumeli. Návod starostlivo uschovajte pre potrebu v budúcnosti.
- CZ** **NÁVOD K POUŽÍVÁNÍ** DŮLEŽITÁ INFORMACE!
Než začnete stroj používat přečtěte si prosím velmi pozorně tyto instrukce a ujistěte se, že jste jim porozuměli. Ušchovejte si tento návod pro použití i v budoucnu.
- EE** **KASUTUSJUHEND**
TÄHTIS INFORMATSIOON: Palun lugege hoolikalt läbi kasutusjuhised ja veenduge, et mõistate neid enne kui hakkate andud seadet kasutama. Hoidke kasutusjuhend alles juhaks kui kunagi hiljem peaks tekkima küsimusi.
- LV** **VARTOJIMO INSTRUKCIJA**
SVARBI INFORMACIJA: Prašome atidžiai perskaityti instrukciją ir kruopščiai susipažinti su šio gaminio naudojimu. Saugokite instr. įkiją, jos gali prireikti ateityje iškilus klausimams.
- PL** **INSTRUKCJA OBSUUGI** Gwarancja traci waynoúa w przypadku uýywania urzãdzenia do celów innych niý wymienione w instrukcji obslugi. Prosimy o uwagne przeczytanie instrukcji oraz o stowanie siã do zaleceñ i wskazówek w niej zawartych.
- TR** **KULLANMA KYLAVUZU**
ÖNEMLİ TALİMATLAR: Buradaki bilgileri dikkatlice okuyunuz ve alet kullanmaya başlamadan önce tüm talimatların tarafınızdan anlaşılması için okuyun. Gerektiği zaman başvurabileceğiniz için saklayınız.
- RU** **ИНСТРУКЦИЯ ПО ЭКСПЛУАТАЦИИ**
ВАЖНАЯ ИНФОРМАЦИЯ: Перед тем как приступить к работе внимательно прочитайте данную инструкцию и убедитесь что вы ее поняли. Сохраните инструкцию для дальнейшего обращения к ней.

Husqvarna Outdoor Products Italia S.p.A.
 Via Como 72 - 23868 Valmadrera (LC) - ITALY
 Tel. + 39 0341 203111 - Fax +39 0341 581671

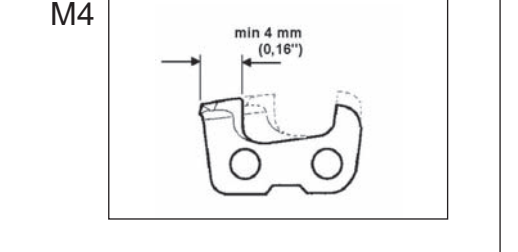

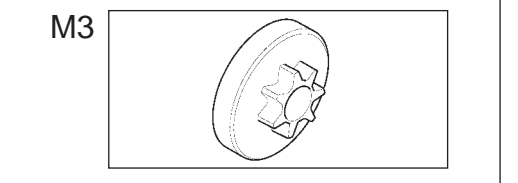
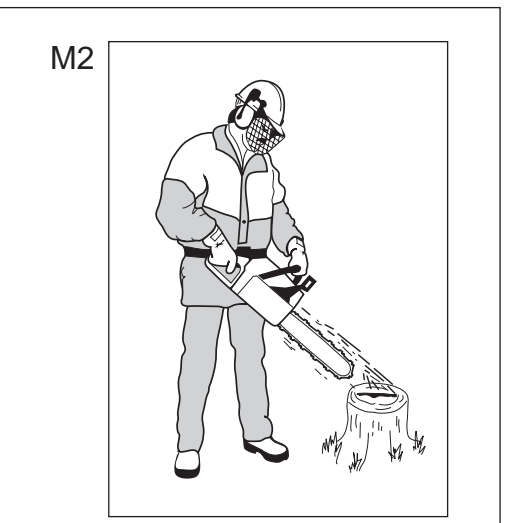
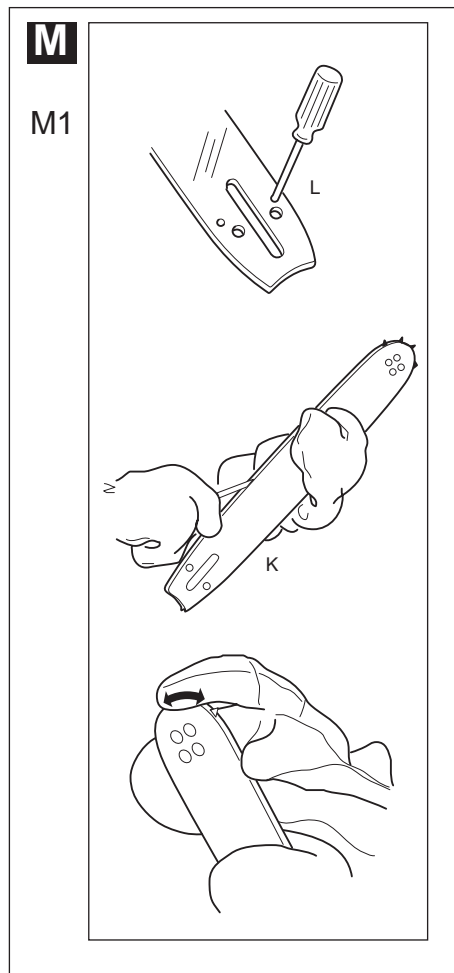
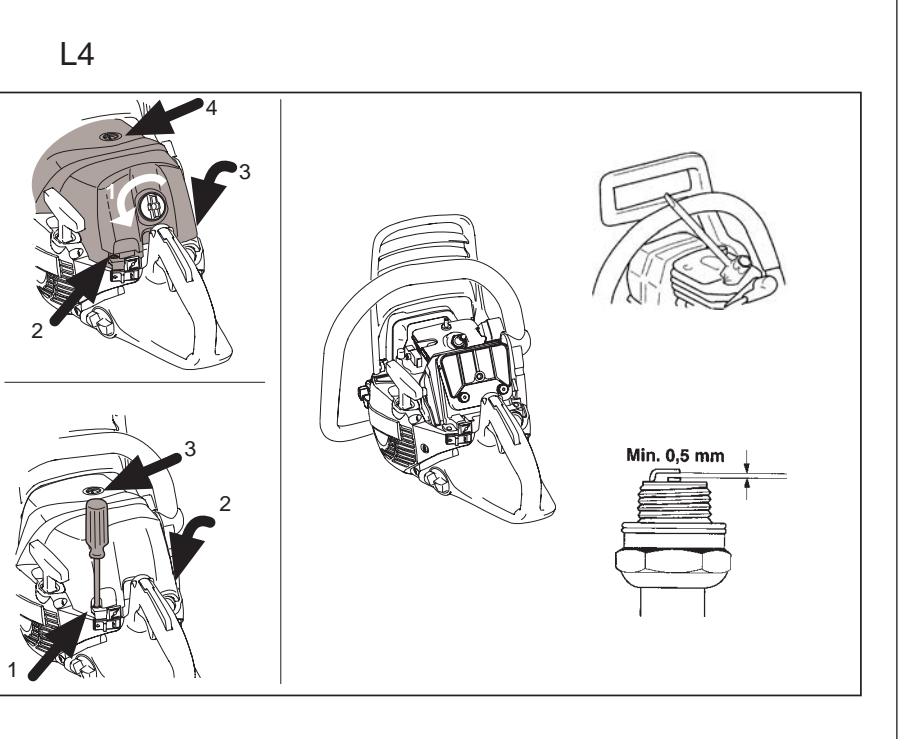
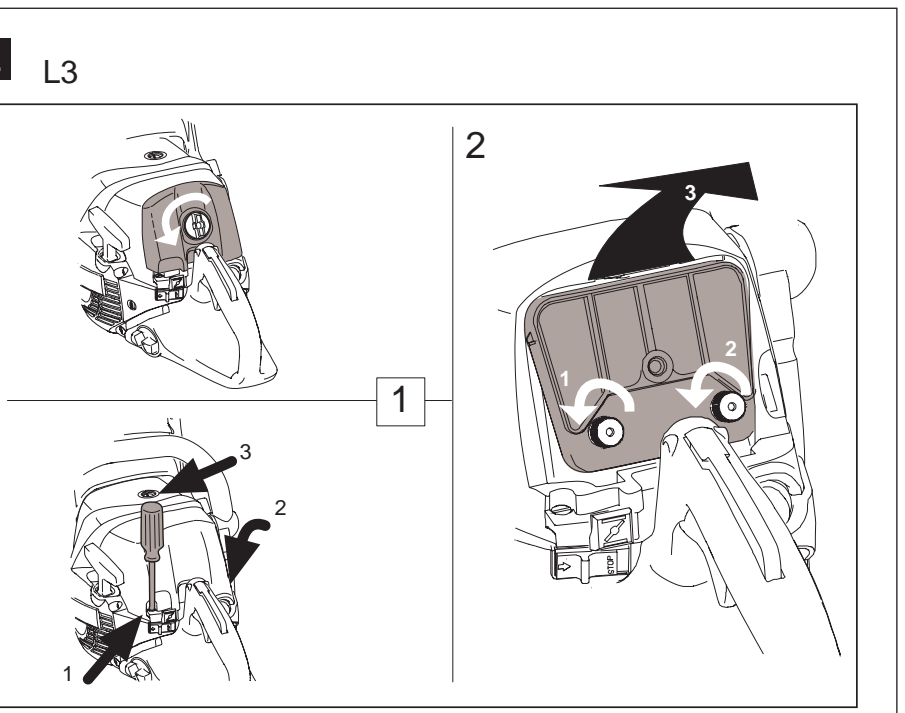
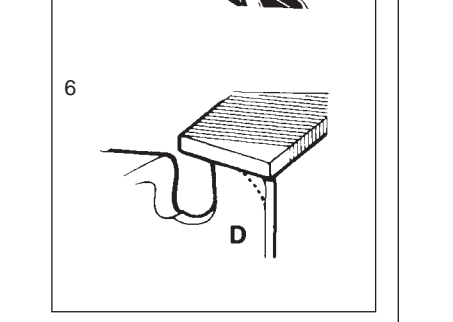
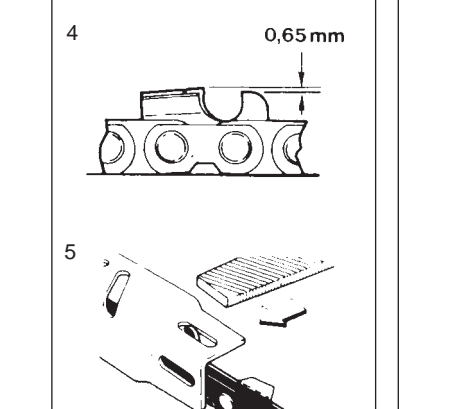
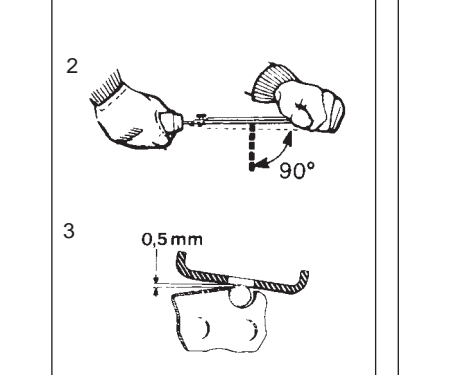
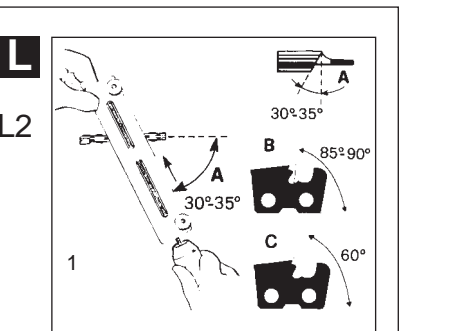
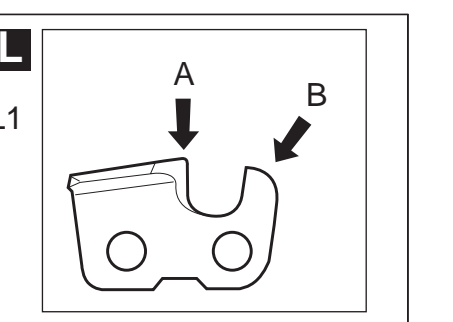
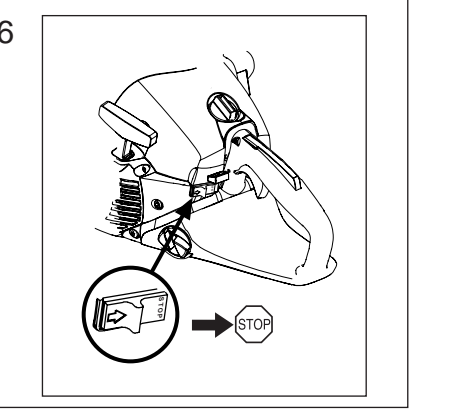
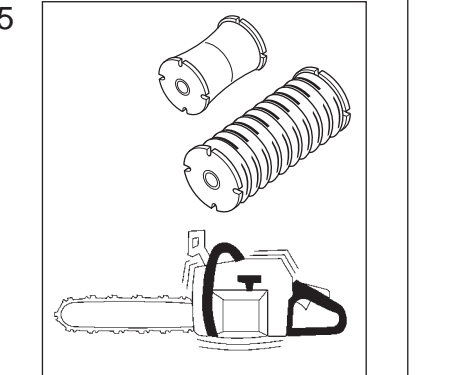
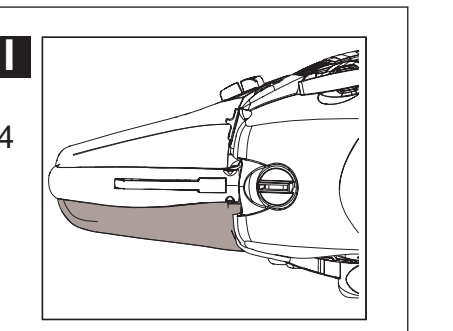
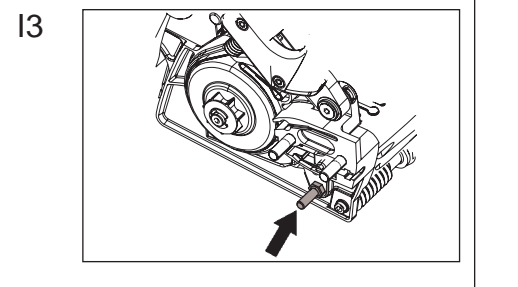
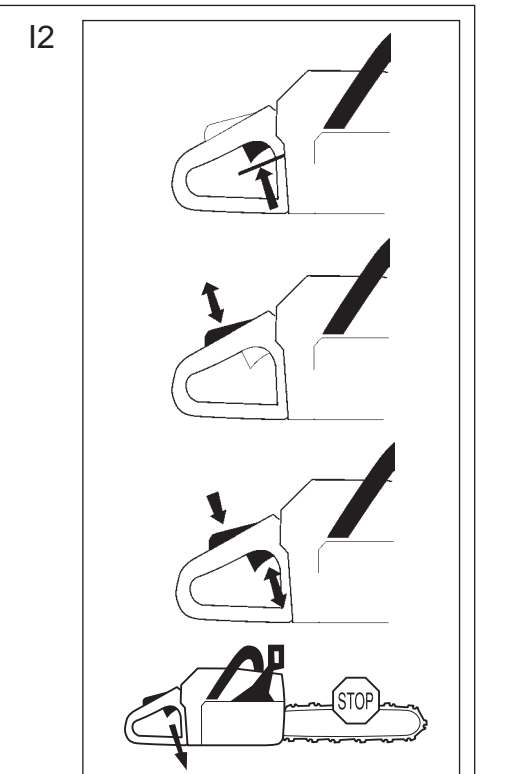
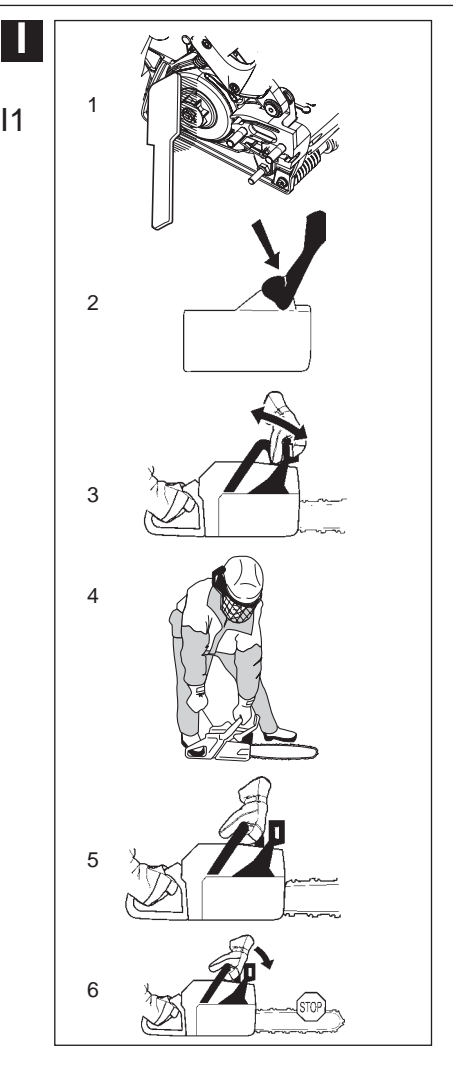
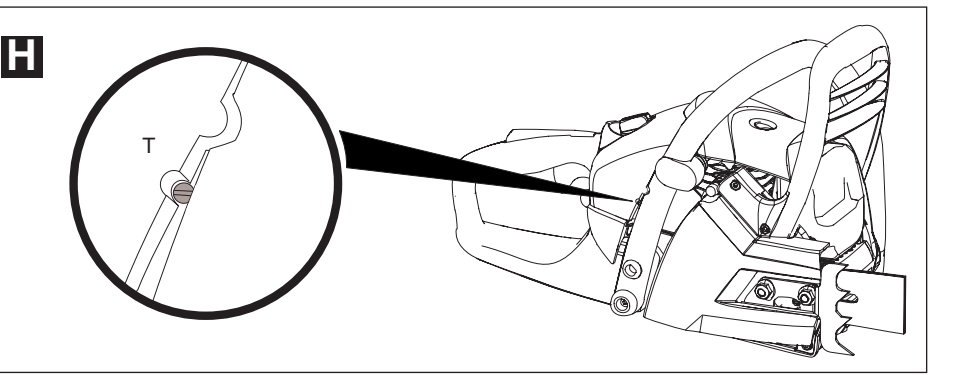
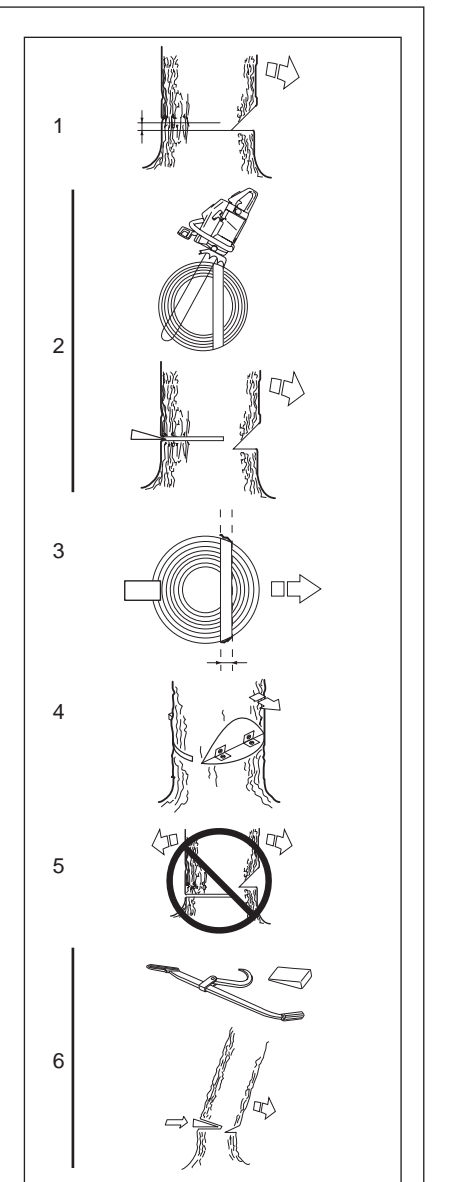
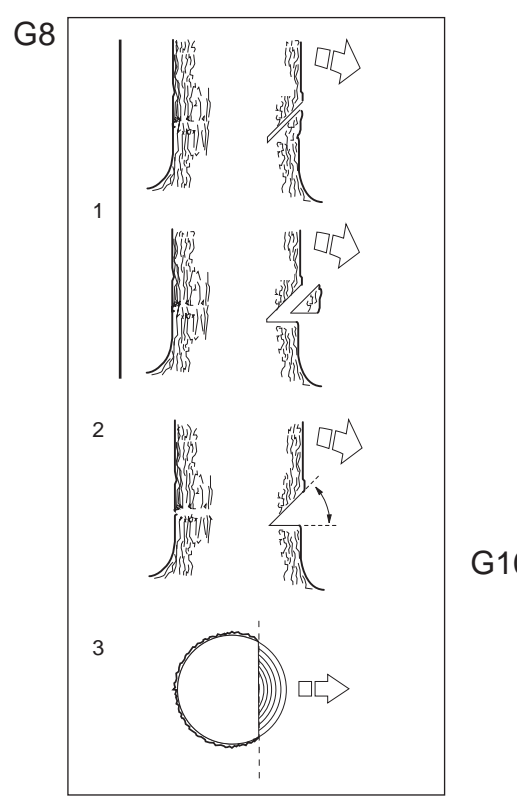
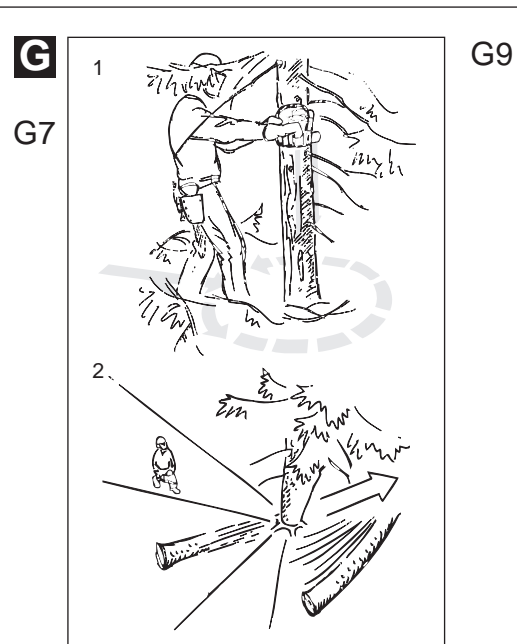
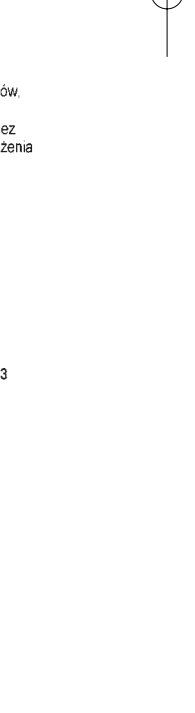
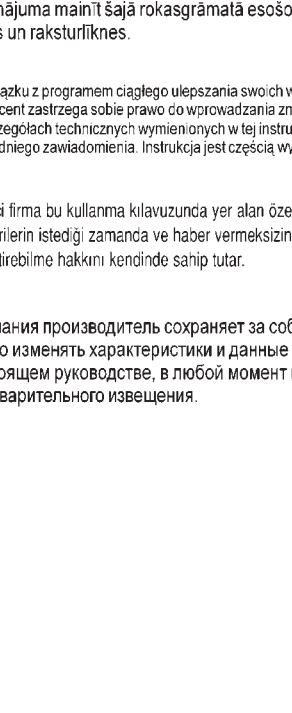
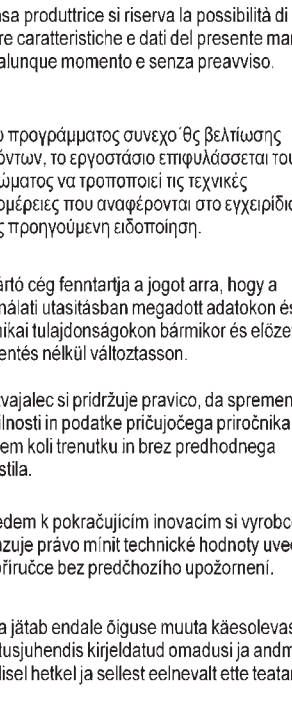
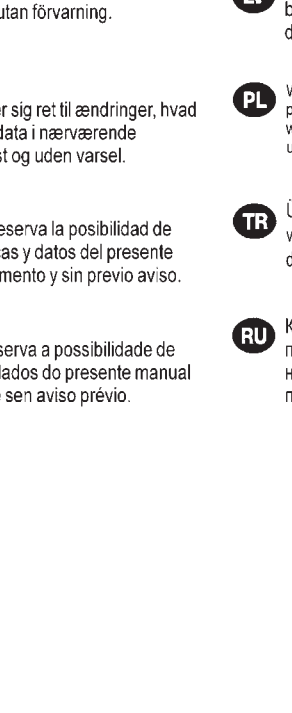
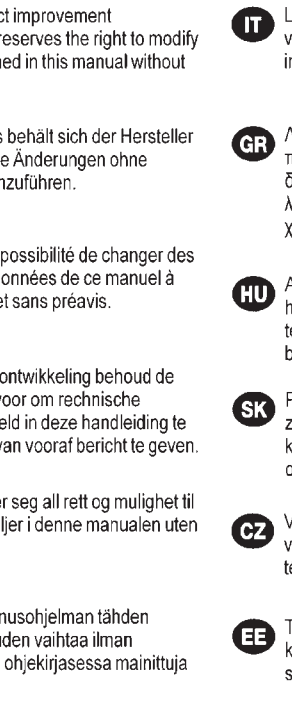
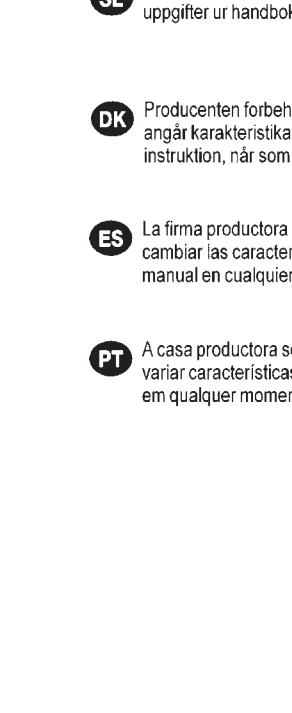
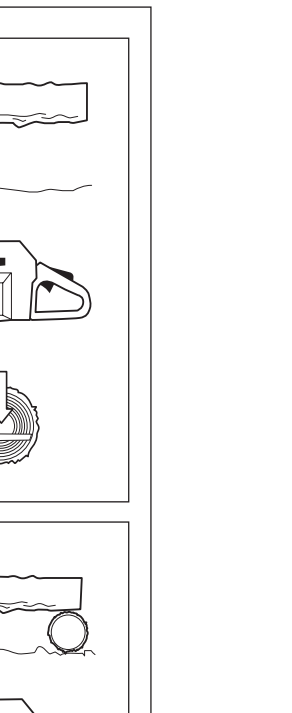
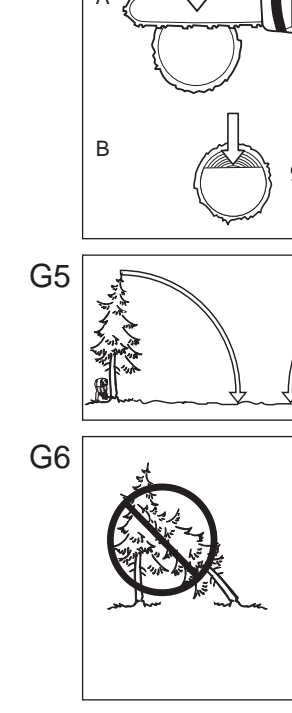
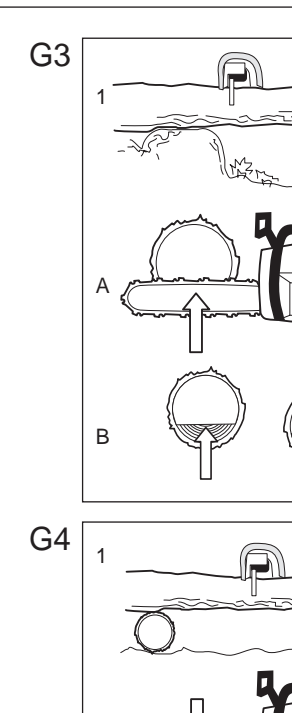
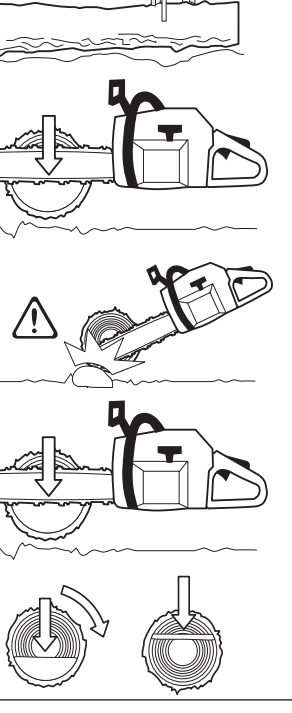
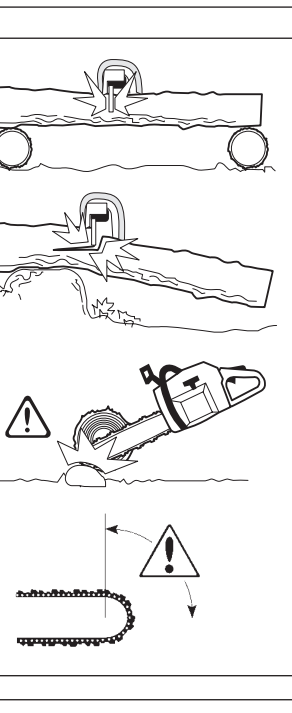
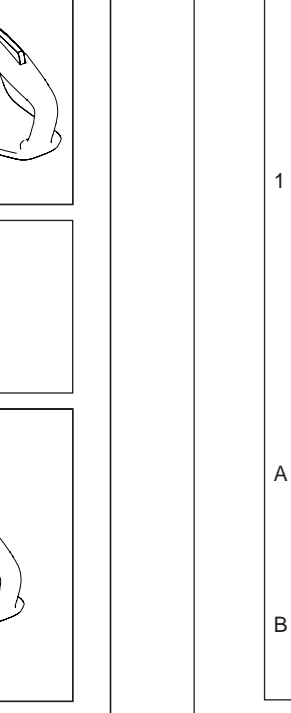
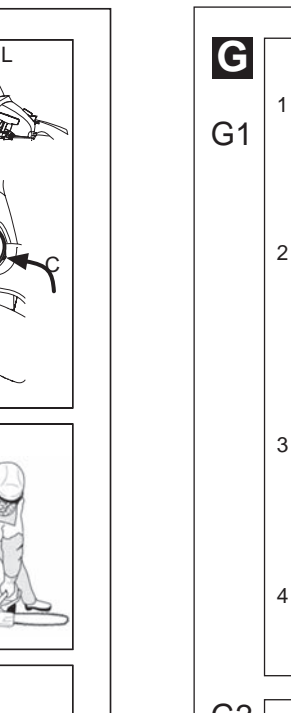
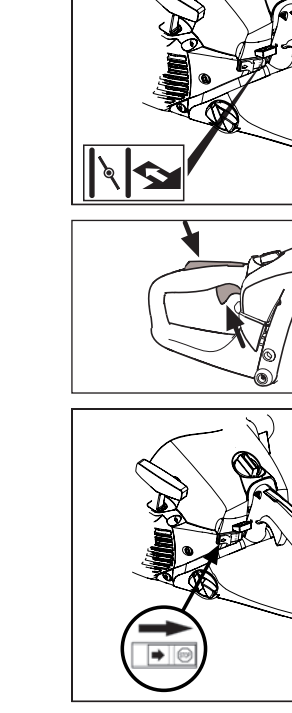
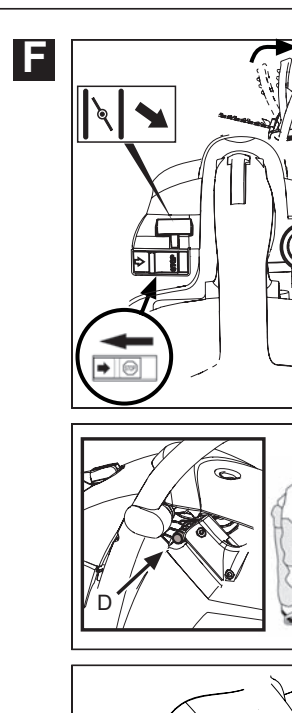
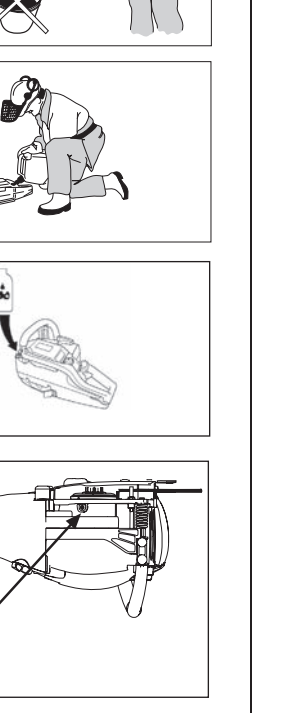
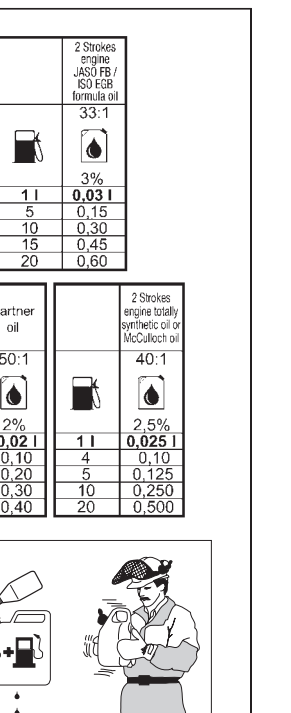
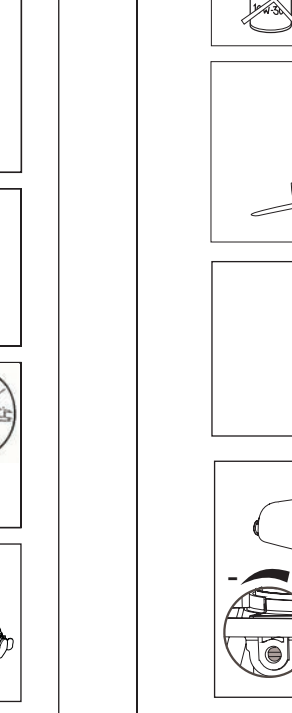
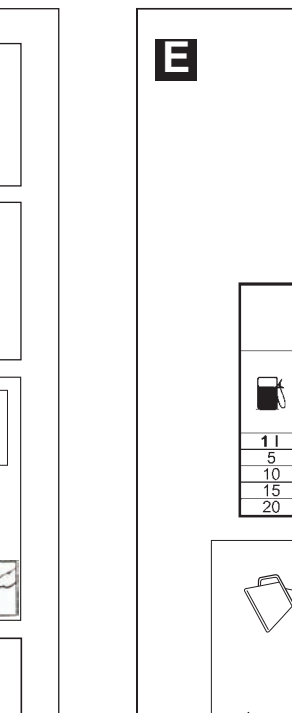
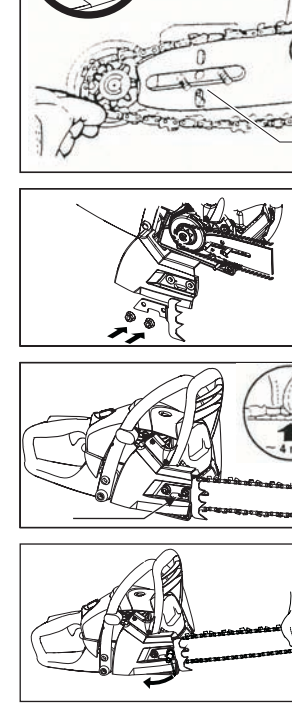
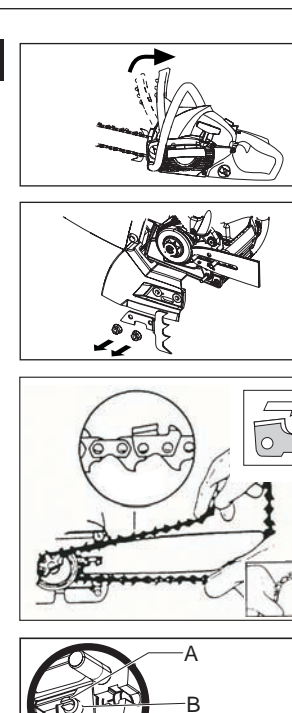
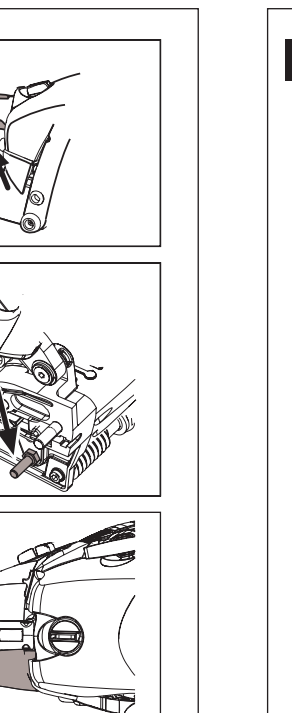
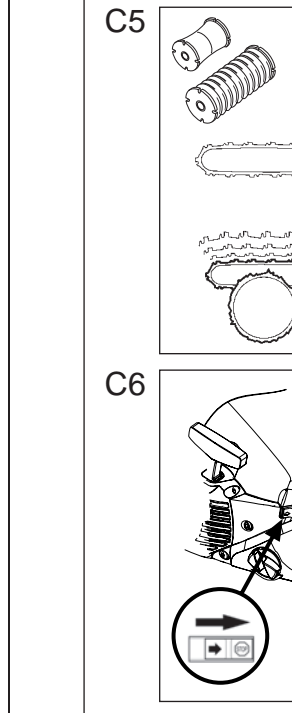
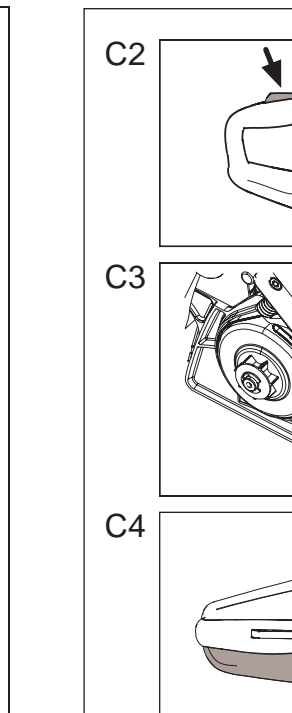
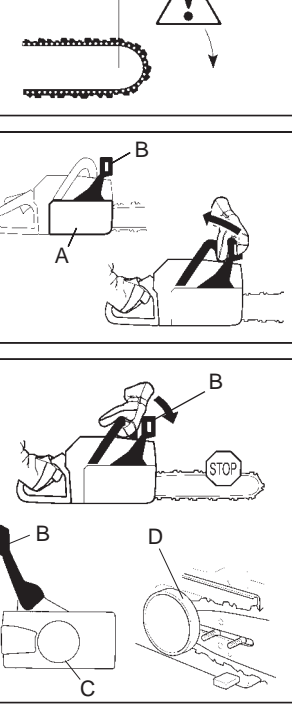
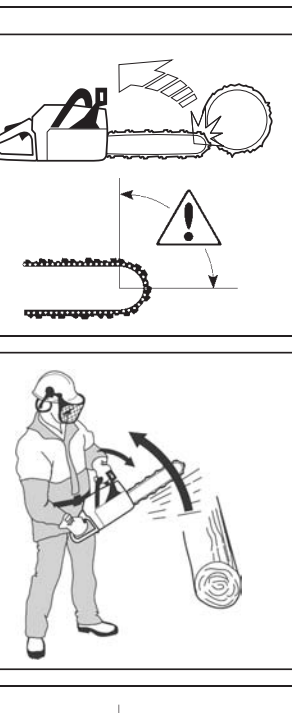
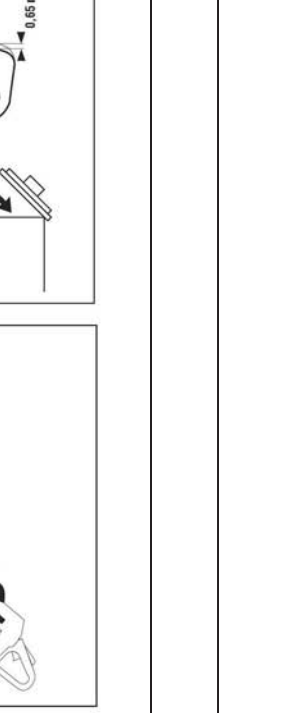
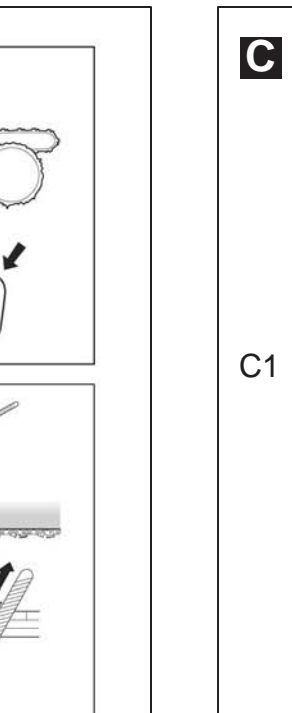
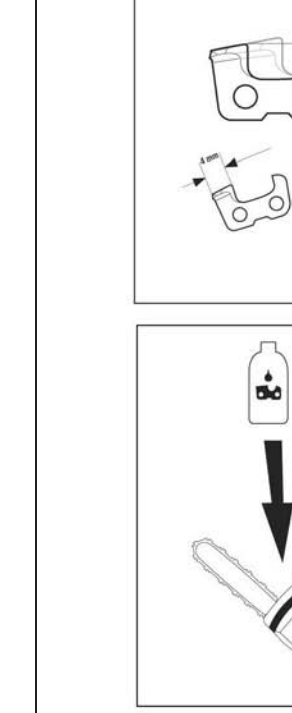
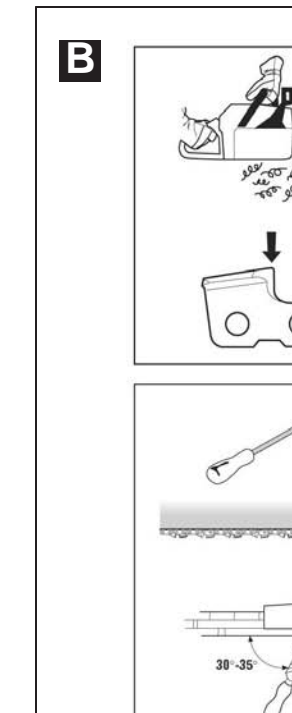
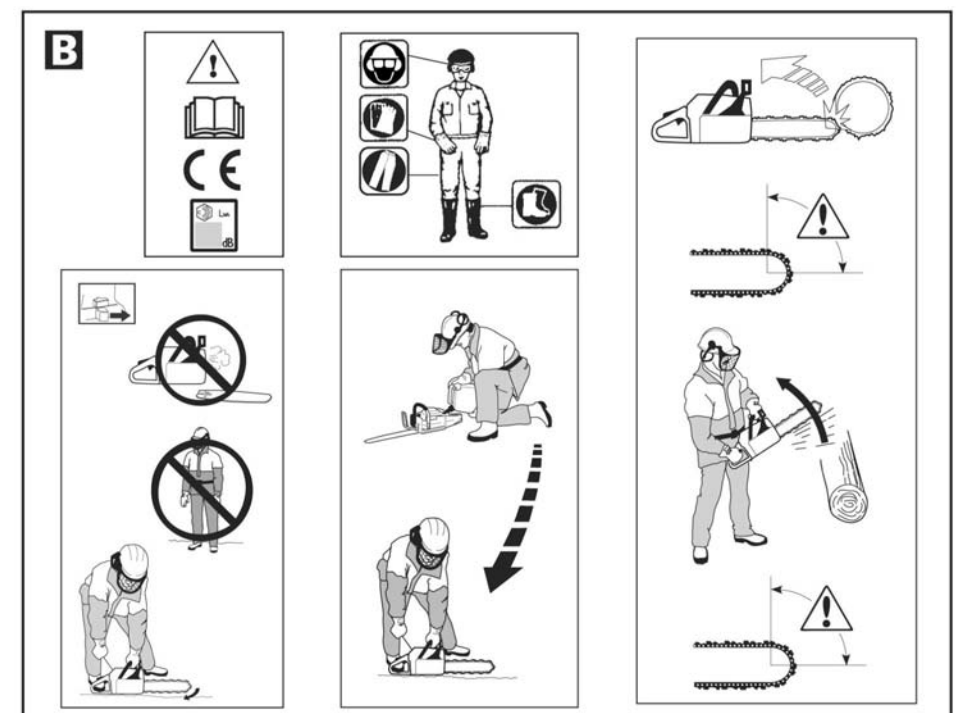
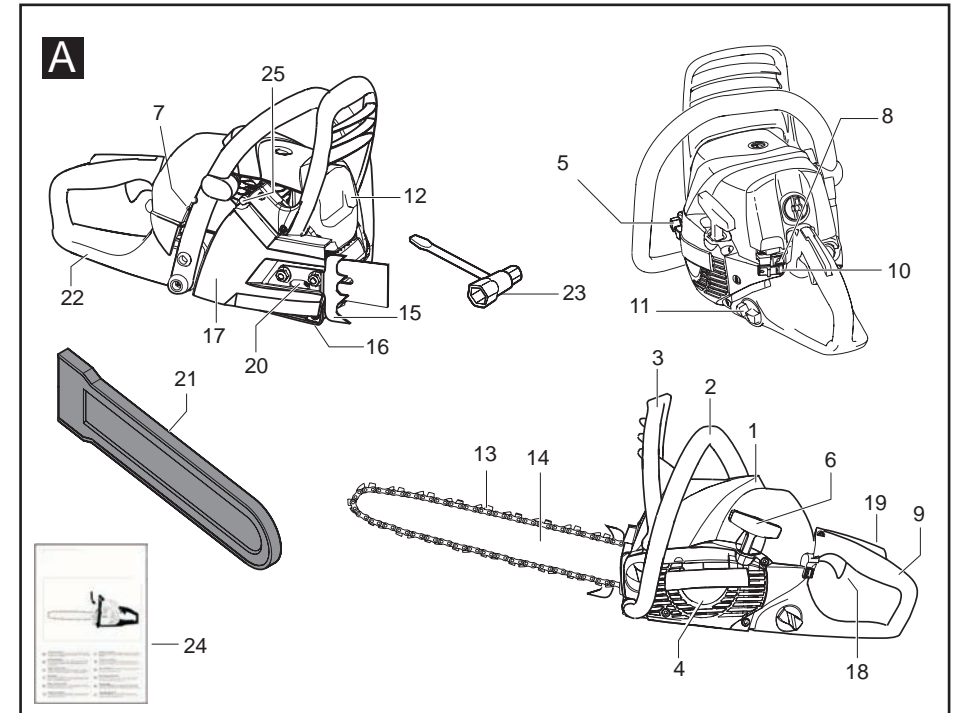

- GB** Due to a constant product improvement programme, the factory reserves the right to modify technical details mentioned in this manual without prior notice.
- DE** Im Sinne des Fortschritts behält sich der Hersteller das Recht vor, technische Änderungen ohne vorherigen Hinweis durchzuführen.
- FR** La Maison se réserve la possibilité de changer des caractéristiques et des données de ce manuel à n'importe quel moment et sans préavis.
- NL** Door konstante produkt ontwikkeling behoud de fabrikant zich het recht voor om technische specificaties zoals vermeld in deze handleiding te veranderen zonder hiervan vooraf bericht te geven.
- NO** Produsenten forbeholder seg all rett og mulighet til å forandre tekniske detaljer i denne manualen uten forhåndsvarsel.
- FI** Jatkuvan tuotteen parannusohjelman tähden valmistaja pidättää oikeuden vaihtaa ilman ennakkovaroitusta tässä ohjekirjassasa mainittuja teknisiä yksityiskohtia.
- SE** Tillverkaren reserverar sig rätten att ändra fakta och uppgifter ur handboken utan förvarning.
- DK** Producenten forbeholder sig ret til ændringer, hvad angår karakteristika og data i nærværende instruktion, når som helst og uden varsel.
- ES** La firma productora se reserva la posibilidad de cambiar las características y datos del presente manual en cualquier momento y sin previo aviso.
- PT** A casa productora se reserva a possibilidade de variar características e dados do presente manual em qualquer momento e sem aviso prévio.
- IT** La casa produttrice si riserva la possibilità di variare caratteristiche e dati del presente manuale in qualunque momento e senza preavviso.
- GR** Λόγω προγράμματος συνεχούς βελτίωσης προϊόντων, το εργοστάσιο επιφυλάσσει το δικαίωμα να τροποποιήσει τις τεχνικές λεπτομέρειες που αναφέρονται στο εγχειρίδιο αυτό χωρίς προηγούμενη ειδοποίηση.
- HU** A gyártó cég fenntartja a jogot arra, hogy a használati utasításban megadott adatokat és technikai tulajdonságokat bármikor és előzetes bejelentés nélkül változtasson.
- SK** Proizvateľ sa pridruzuje pravico, da spremeni značilnosti in podatke priložnega priročnika v katerem koli trenutku in brez predhodnega obvestila.
- CZ** Vzhledem k pokračujícím inovacím si výrobce vyhrazuje právo měnit technické hodnoty uvedené v této příručce bez předchozího upozornění.
- EE** Tootja jätab endale õiguse muuta käesolevas kasutusjuhendis kirjeldatud omadusi ja andmeid suvalisel hetkel ja sellest eelnevalt ette teatamata.
- LV** Izgatavotājs saglabā tiesības jebkurā brīdī un bez brīdinājuma mainīt šajā rokasgrāmatā esošos datus un raksturlielnes.
- PL** W związku z programem ciągłego ulepszania swoich wyrobów producent zastrzega sobie prawo do wprowadzania zmian w szczególach technicznych wymienionych w tej instrukcji bez uprzedniego zawiadomienia. Instrukcja jest częścią wyposażenia.
- TR** Üretici firma bu kullanma kılavuzunda yer alan özellik ve verilerin istediği zamanda ve haber vermaksızın değişikliğine hakını kendinde sanıp tutar.
- RU** Компания производитель сохраняет за собой право изменять характеристики и данные в настоящем руководстве, в любой момент и без предварительного извещения.

A. VISPĀRĪGS APRAKSTS

1. CILINDRA VĀKS
2. PRIEKŠĒJAIS ROKTURIS
3. ĶĒDES BREMZE AR PRETATSITIENA AIZSARDZĪBU
4. STARTERIS
5. ĶĒDES EĻĻAS TVERTNE
6. STARTERĀ ROKTURIS
7. REGULĒJŠAS SKRŪVES, KARBURATORS
8. DROSELE
9. AIZMUGURĒJAIS ROKTURIS
10. DZINĒJA IZSLĒGŠANAS SLĒDZIS
11. DEGVIELAS TVERTNE
12. TROKŠŅA SLĀPĒTĀJS
13. ĶĒDE
14. ĶĒDES TURĒTĀJS
15. ĀĶIS
16. ĶĒDI BLOĶĒJOŠĀ TAPA
17. SAJŪGA KĀRTERIS
18. PAĀTRINĀTĀJS
19. PAĀTRINĀTĀJA BLOĶĒTĀJS
20. ĶĒDES SPRIEGOJUMA SKRŪVE
21. ASMENS ČAULA
22. AIZMUGURĒJAIS LABĀS ROKAS AIZSARGS
23. ATSLĒGA
24. ROKASGRĀMATA
25. DEKOMPRESĀTORS

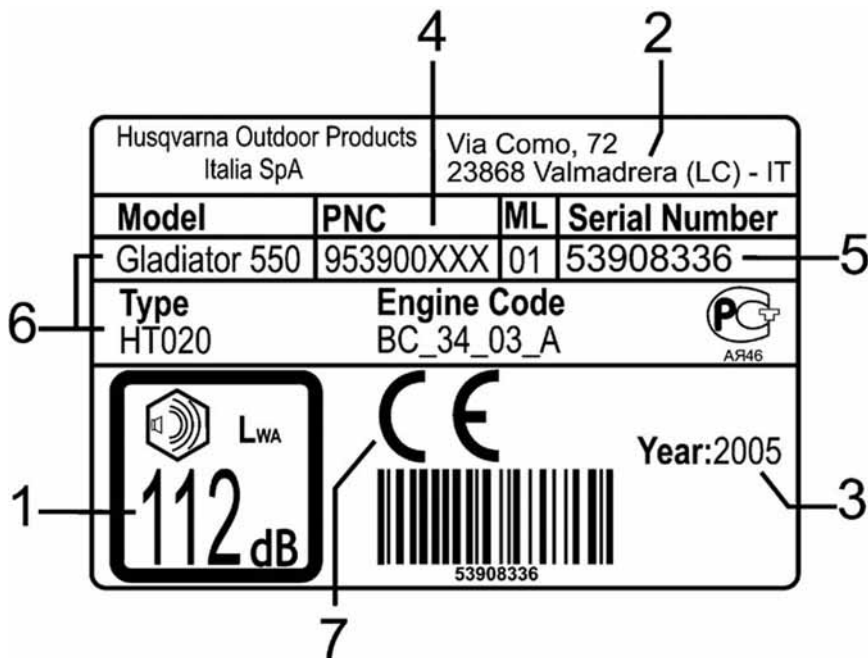

Etiķetes piemērs

LEĢENDA:

- 1) Skaņas jaudas līmenis, kas tiek garantēts saskaņā ar direktīvu 2000/14/EC
- 2) Ražotāja nosaukums un adrese
- 3) Izgatavošanas gads
- 4) Produkta identifikācijas numurs
- 5) Sērijas numurs
- 6) Modelis
- 7) CE atbilstības marķējums

Drošības piesardzības pasākumi



Lai izvairītos no negadījumiem, izmantojiet aparāturu tikai tādiem nolūkiem, kādiem tā ir domāta.

Sekojiēt brīdinājumiem un instrukcijām par šī produkta drošu un pareizo izmantošanu. Lietotājam jāseko šajā produktam pieliktajā rokasgrāmatā esošajiem brīdinājumiem un instrukcijām.

Apzīmējumi



Uzmanīgi izlasiet lietotāja rokasgrāmatu



Vienmēr turiet mašīnu ar abām rokām

Drošības apģerbs:



Prasībām atbilstoša ķivere, ausu aizsardzības līdzeklis un aizsargbrilles vai sejsegs.



Pastāv atsietiena bīstamība



Aizsargcimdi

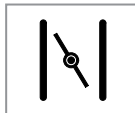

Drošēle



Prasībām atbilstoši aizsargzābaki

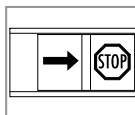

Ierīces tehnisko apkalpošanu un/vai regulēšanu jāveic kad dzinējs ir izslēgts un izslēgšanas poga atrodas stāvoklī STOP



Ķēdes bremze: neiedarbināta, iedarbināta

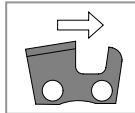

Ķēdes elementu pareizs virziens



Nesmēķējiet degvielas uzpildes un ierīces izmantošanas laikā.



Apstādināšana



Uzmanību



Ķēdes eļļa



Eļļas/benzīna maisījums

B. VISPĀRĪGAS DROŠĪBAS NORMAS



UZMANĪBU! Šis motorzāģis ir paredzēts tikai koksnes zāģēšanai. Dzinēja montējums ir paredzēts izmantošanai tikai ar rekomendētajām zāģēšanas ierīcēm.
UZMANĪBU! Motorzāģis var būt bīstams. Tā nepareiza lietošana var izraisīt miesa bojājumus vai pat nāvi zāģa operatoram vai blakusesošām personām.



Pirms motorzāģa lietošanas uzmanīgi izlasiet visu zāģa lietošanas rokasgrāmatu un parliecinieties, ka jūs sapratat visu tas saturu.

- Neizmantojiet šo ierīci, ja jūs esat noguris, atrodaties medikamentu, narkotisko vielu vai alkohola ietekmē, vai ja kādu iemeslu dēļ jums ir psihiski-fiziski traucējumi, kuri var izraisīt redzes pasliktinājumu, potenciāli bīstamo ierīču izmantošanas iemaņu un spēju pasliktināšanos utt.
- Ierīces izmantošanas laikā vienmēr ģērbiet speciālus aizsargtērpus un aizsargpiederumus:
 - aizsargtērpi ar pretgriešanas aizsardzību;
 - aizsargzābaki ar pretgriešanas aizsardzību, tērauda uzgali un neslīdošu zoli;
 - darba cimdi ar pretgriešanas aizsardzību;
 - aizsargbrilles vai sejsegs;
 - aizsargaustiņas;
 - speciāla aizsargķivere aizsardzībai no krītošiem objektiem vai no izlidojošām skaidām.
- Negērbiet šalli, aproces vai jebkuras citas lietas, kuras var iekļūt ierīcē vai iesprūst ķēdē.
- Motorzāģi var izmantot tikai savlaicīgi instruētas pieaugušas personas.
- Ļaujiet šo ierīci izmantot tikai ekspertiem un tādām personām, kuras zina kā pareizi jāizmanto šī ierīce. Kopā ar ierīci vienmēr sniedziet šo rokasgrāmatu un parliecinieties, ka tā tiek pienācīgi izlasīta un visas tās daļas tiek saprastas.
- Ilgstoša motorzāģa vai citu virbrīdzo ierīču izmantošana var izraisīt "balto pirkstu fenomenu" (Reino fenomenu). Tas var samazināt roku jūtīgumu pret temperatūras izmaiņām un izraisīt roku notīrumpu. Ja motorzāģa lietojāt ilgstoši vai regulāri izmanto šo ierīci, tad viņam visu laiku jāseko roku un pirkstu stāvoklim. Ja jūs pamanījāt vienu no augstākminētajiem simptomiem, tad jums nekavējoties jāgriežas pie ārsta.
- Lai nodrošinātu maksimālo drošību un ilgstošu ierīces lietošanu, izmantojiet tikai oriģinālās rezerves daļas un oriģinālus piederumus. Mēs rekomendējam regulāri pārbaudīt un, nepieciešamības gadījumā, remontēt jūsu motorzāģi autorizētajā apkalpošanas centrā (sk. nodaļu par tehnisko apkalpošanu).
- Nodrošiniet, lai 10 metru vai divkāršota stiebra garuma attālumā no jūsu darba vietas nebūtu cilvēku vai dzīvnieku. Nepieciešamības gadījumā izmantojiet brīdinājuma zīmes, lai nejaušas personas atrastos drošā attālumā no jūsu darba vietas. Nodrošiniet, lai jūsu darba vieta būtu tīra. Savā darba vietā pievērsiet uzmanību tādām potenciāli bīstamām lietām kā: ceļi, takas, elektrības vadi, koki, kuri ir bīstami izvietoti, utt...
- Vienmēr sekojiet tam, kas notiek apkārtnē jums un pievērsiet uzmanību potenciālajiem briesmu avotiem, kurus var nepamanīt motorzāģa trokšņa dēļ.
- Nekādā gadījumā neizmantojiet motorzāģi, lai zāģētu augstumā lielākā nekā jūsu plecu līmenis.
- Darba laikā cieši turiet motorzāģi ar abām rokām. Ar labo roku turiet aizmugurējo rokturi un ar kreiso roku turiet priekšējo rokturi. Nodrošiniet, lai darba laikā kājas vienmēr būtu stabili stāvoklī.
- Pārlicinieties, ka jūs zināt kā izslēgt dzinēju nepieciešamības gadījumā.
- Nezāģējiet kokus, ja jūs neesiet speciāli sagatavoti šī tipa darbam, un ja jums nav atbilstoša ekipējuma (siksna, virves, drošības āķa, utt.).
- Nekādā gadījumā neizmantojiet bojātu vai nepareizi samontētu motorzāģi.
- Nekādā gadījumā neizmantojiet motorzāģi ar oriģinālam tehniskam raksturojumam neatbilstošajām modifikācijām.
- Motorzāģa izplūdes gāze ir indīga. Lietojiet motorzāģi tikai labi vēdinātās vietās. Izmantojiet motorzāģi slēgtās telpās un sprādziennedrošā vai ugunsnedrošā vidē.
- Nekādā gadījumā nepārvietojiet motorzāģi ar ieslēgto dzinēju. Ja motorzāģis ir jāpārvieta, pat uz nelielu attālumu, apsedziet ķēdi ar tam paredzētu apvalku palīdzību un turiet motorzāģi tā, lai ķēdes balsts būtu aizmugurējā daļā. Ja motorzāģis tiek pārvietots autotransportā, tas ir jānovieto stabili stāvoklī, lai novērstu zāģa apgāšanās un degvielas zaudējumus.
- Nekādā gadījumā neaiztieciat ķēdi dzinēja darbības laikā un pat ja dzinējs ir izslēgts, ievērojiet drošības noteikumus un esiet uzmanīgi, jo motorzāģa zobi var izraisīt ievaināšanos.
- Rokturiem ir jābūt tīriem un sausiem.
- Neizmantojiet motorzāģi, ja ir bojāts ķēdes apstādīšanas mehānisms (ķēdes bremze). Ja dzinējs nav izslēgts neaiztieciat ķēdi, pat ja tā nekustās.
- Pārlicinieties, ka kāds varēs jūs sadzirdēt, ja notiks nelaimes gadījums. Turklāt, mēs rekomendējam cilvēkiem, kuri strādā attālinātās vietās, vienmēr ņemt līdzi pirmās palīdzības aptieciņu un pārlicināties, ka kāds zina, kur jūs atrodaties.
- Darba laikā jums blakus vienmēr ir jābūt ugunsdzēsības aparātam, lai varētu nekavējoties rīkoties ugunsgrēka gadījumā.
- Nestrādājiet slīktajos laika apstākļos (ja ir lietus, vējš, migla utt.). Strādājot slīktajos laika apstākļos cilvēks bieži nogurst un var rasties riska situācija, piemēram, augsne kļūst slīdīga. Stīps vējš var izmainīt koka krišanas virzienu un nodarīt bojājumus cilvēkiem vai īpašumam.
- Nekādā gadījumā neatstājiet ieslēgto motorzāģi bez uzraudzības.
- Trokšņa slāpētājs paliek ļoti karsts arī pēc dzinēja izslēgšanas; neaiztieciat trokšņa slāpētāju, ja tas vēl ir karsts.
- Saudzīgi glabājiet šo rokasgrāmatu un pirms katras motorzāģa lietošanas vienmēr izlasiet galvenos noteikumus.

C. DROŠĪBAS IERĪCES



UZMANĪBU! Nekādā gadījumā nelietojiet motorzāģi, ja drošības ierīces ir bojātas vai tām ir defekti. Sekojiet rokasgrāmatā esošiem norādījumiem par motorzāģa izmantošanu, apkopi un remontēšanu.

Jūsu motorzāģim ir sekojošās drošības ierīces:

C1. KĒDES BREMZE AR PRETATSITIENA AIZSARDZĪBU



UZMANĪBU! Jūsu motorzāģis ir aprīkots ar ķēdes drošības bremzi, kura ir paredzēta ķēdes bloķēšanai atsitiena gadījumā dažu milisekunžu laikā. Neskatoties uz to, ka zāģis ir aprīkots ar šo drošības rīku, ir ļoti svarīgi ievērot šajā rokasgrāmatā aprakstītus drošības noteikumus, lai nodrošinātu ierīces drošu izmantošanu. Lai izvairītos no atsitiena un lai to mazinātu, vienmēr cieši turiet motorzāģi ar abām rokām.

Kas ir atsitiens?

1. Atsitiens ir asa motorzāģa kustība, kas atmet ķēdes turētāja daļu uz zāģa operatora pusi. Tas notiek tajos gadījumos, kad zāģa augšējais gals, kurš tiek uzskatīts par atsitiena riska zonu, ietriecas kaut kādā priekšmetā.. Šāda kustība var izraisīt zāģa kontroles zaudēšanu.
2. Atsitiena vienmēr notiek gar asmens griešanas virsmu. Parasti atsitiens ir virzīts uz augšu, bet tas var notikt arī citādi, atkarībā no motorzāģa stāvokļa griešanas laikā.
3. Atsitiens notiek tad, kad ķēdes turētāja "riskā zona" saskaras ar kaut kādu šķērslī.



UZMANĪBU! Strādājiet uzmanīgi un neļaujiet zāģa daļai ar "atsitiena risku" saskarties ar jebkādiem šķēršļiem.

Katru dienu jāpārbauda vai pareizi funkcionē ķēdes bremze:

4. Ķēdes bremze (A) tiek atslēgta, kad bremzes svira (B) ir atvilkta atpakaļ un ir bloķēta (ķēde kustas).
5. Ķēdes bremze (A) tiek pieslēgta, kad bremzes svira (B) ir atvilkta uz priekšu (ķēde ir bloķēta). Šī kustība iedarbina atsperes ierīci, kura iedarbojas uz bremzes (C) siksnu, un tādējādi tiek bloķēts ķēdes (D) vilces mehānisms.



UZMANĪBU! Ja bremzes ieslēgšanai vai atslēgšanai ir jāpielieto pārmērīgs spēks, vai ja svira nekustas nevienu no diviem augstākminētajiem virzieniem, **NEKĀDĀ GADĪJUMĀ NEIZMANTOJIET MOTORZĀĢI!** Piegādājiet motorzāģi tuvākajā tehnikas apkalpošanas centrā.

Pirms motorzāģa lietošanas vienmēr pārbaudiet bremzes efektivitāti (sk. procedūru, kura ir aprakstīta nodaļā par tehnisko apkalpošanu)

Ķēdes bremze samazina nelaimes gadījumu risku, bet izvairīties no tiem var tikai tad, ja zāģa operators strādā ļoti uzmanīgi. Pretatsitiena aizsardzības mehānisms tiek izmantots ne tikai, lai ieslēgtu ķēdes bremzi: tas arī samazina līdz minimumam risku, ka lietotāja roka noslidinot no ruktura saskarsies ar ķēdi.

Atsitens var rasties, ja ķēdes turētāja gals saskarsies ar koksnī vai citu cietu objektu. Tādējādi, nesāciet zāģēšanu kad ķēdes turētājam ir šāds slīpums attiecībā pret zāģējamā objekta virsmu.



UZMANĪBU! Ķēdes bremze nevar nodrošināt pilnīgu drošību, ja motorzāģa lietošanas laikā netiek ievēroti drošības noteikumi, un ja tas netiek pienācīgi apkalpots.

UZMANĪBU! Nedemontējiet un nebojājiet ķēdes bremzēšanas mehānismu. Nepareizas funkcionēšanas gadījumā vai kādas daļas aizvietošanai sazinieties tikai ar oficiālo apkalpošanas centru.

Ķēdes bremze tiek automātiski iedarbināta pēc inerces, ja notiek asa atsitiena kustība.

Ja atsitiens nav tik ass, tad ķēdes bremzi var iedarbināt ar kreisas rokas palīdzību. Ķēdes bremze var tikt ieslēgta arī ar rokām, pagriežot bremzes sviru uz priekšu.

Ja tika iedarbināta ķēdes bremze, tad pirms darba turpināšanas tā ir jāiestāda sākuma stāvoklī, pārvietojot pretatsitiena aizsardzību atpakaļ uz priekšējā ruktura pusi.



UZMANĪBU! Pirms katras dzinēja ieslēgšanas vienmēr izslēdziet bremzi lai to nesabojātu.

Katrā pārvietošanas reizē izmantojiet ķēdes bremzi kā stāv-bremzi.

C2. PAĀTRINĀTĀJA BLOĶĒTĀJS

Paātrinātāja bloķēšanas ierīce novērš nejaunu paātrināšanu. Paātrinātājs (B) tiek atbrīvots, kad paātrinātāja bloķētāju (A) piespiež pie ruktura (turot motorzāģi). Atlaižot vajā rukturi, paātrinātājs un paātrinātāja bloķētājs fiksējas miera stāvoklī. Šo mehānismu iedarbina divas atsevišķas atgriezējatsperes. Šajā stāvoklī dzinējs strādā ar minimālo jaudu.



UZMANĪBU! Nekādā gadījumā nelietojiet motorzāģi, ja paātrinātāja bloķētājs ir piespiests ar līmlenti, auklu vai kādā citā veidā.

C3. ĶĒDI BLOĶĒJOŠĀ TAPA

Motorzāģim ir ķēdi bloķējoša tapa, kura atrodas zem zobrata. Šis mehānisms ir paredzēts ķēdes atpakaļējās kustības bloķēšanai, ķēdes turētāja laušanas vai nobīdes gadījumā. Šos gadījumus var novērst pareizi nostiepjot ķēdi (sk. nodaļu "D. Ķēdes turētāja un ķēdes uzstādīšana"). Vienmēr veiciet ķēdes turētāja un ķēdes pareizo apkalpošanu (sk. nodaļu "Apkalpošana").



UZMANĪBU! Nekādā gadījumā neizmantojiet motorzāģi bez ķēdes bloķēšanas tapas.

C4. LABĀS ROKAS AIZMUGURĒJAIS AIZSARGS

Aizsargs pasargā roku ķēdes plīšanas vai nokrišanas gadījumā, kā arī nodrošina rokas aizsardzību no koka zariem.

C5. VIBRĀCIJAS AMORTIZĒŠANA

Motorzāģim ir amortizācijas sistēma, kas darbojas pret vibrāciju, kas rodas motorzāģa lietošanas laikā.

Pretvibrācijas sistēma samazina vibrācijas izplatīšanos starp dzinēja mezglu / zāģēšanas mezglu un rokturi. Amortizējošie elementi izolē motorzāģa korpusu ar zāģēšanas mezglu no roktura.

C6. GALA SLĒDZIS

Gala slēdzis izslēdz dzinēju. Pārbaudiet vai jūs varat izslēgt ierīci jebkuros apstākļos.

D. ĶĒDES TURĒTĀJA UN ĶĒDES MONTĀŽA



UZMANĪBU! Nekad neieslēdziet motorzāģi, kamēr nav uzstādīta un noregulēta ķēde. Ķēdes uzstādīšanas un regulēšanas laikā lietojiet aizsargcimdus. **UZMANĪBU!** Neaizmirstiet uzstādīt āķi, kurš ir nepieciešams koku zāģēšanas laikā. **UZMANĪBU!** Pārāk vāji uzstiepta ķēde var viegli nokrist, kas ir bīstami, jo tas var izraisīt smagu traumu vai pat nāvi.

1. Pārbaudiet, vai nav pieslēgta ķēdes bremze, atvelkot atpakaļ pretatsitiena aizsardzības ierīci uz aizmugurējā roktura pusi.
2. Atskrūvēt sajūga kartera uzgriežņus un noņemt karteri (ķēdes bremzi). Uzstādīt ķēdes turētāju uz fiksācijas stieņiem, pastumjot maksimāli atpakaļ uz sajūga vāka pusi.
3. Uzstādīt ķēdi uz sajūga vāka. Ielikt ķēdi rievā. Sākt no augšējā gala. Pārbaudīt, ka zobu uzgriešana asmens augšējā daļā ir vērsta uz priekšu.
4. Ķēdes spriegojumu regulē ar skrūves (A) un stieņa (B) palīdzību. Uzstādot ķēdes turētāju, ir svarīgi lai regulēšanas skrūves stienis ieiētu ķēdes turētāja caurumā (C). Pagniežot skrūvi, regulēšanas stienis kustās gar skrūvi. Noregulējiet to pirms ķēdes turētāja uzstādīšanas.
5. Uzstādīt sajūga karteri (ķēdes bremzi) un pārbaudīt vai ķēdes spriegotājs ir uzstādīts savā līgdzā uz asmens. Ievietojiet āķi pretī esošā līgdzā, kas atrodas pretī diviem fiksācijas stieņiem uz sajūga kartera, kā parādīts attēlā.

- Pārbaudīt, vai ķēdes vilkmes zobi saskaras ar dzinēja ķēzratu un vai ķēde ir labi novietota rievā. Aizgrieziet ar rokām ķēdes turētāja fiksācijas uzgriežņus.
6. Uzstiept ķēdi ar tam paredzēto skrūvi, pagriežot to ar kombinētas atslēgas palīdzību pulksteņrādītāja kustības virzienā.
 7. Vienlaicīgi ar to pacelt ķēdes turētāja galu. Spriegojums ir pareizs, ja ķēde paliek rievā ap ķēdes turētāju. Turklāt, ķēde ir jāuzstāda tādā veidā, lai to varētu pagriezt ar roku, nepielietojot pārmērīgu fizisko spēku.

Piegrieziet līdz galam divus uzgriežņus, paceļot ķēdes turētāja galu. Ķēdes uzstādīšanai un uzstiepsšanai jāizmanto kombinēta atslēga.

Ja ķēde ir jauna, tad periodiski jāpārbauda tās spriegojums līdz pievešanas termiņa beigām. Pareizi uzstieptai ķēdei ir labāki zāģēšanas rādītāji, un tai ir ilgāks ekspluatācijas termiņš. Motorzāģa izmantošanas laikā ķēdes garums palielinās. Ķēdes spriegojums ir bieži jāpārbauda, vislabāk to darīt pie katras degvielas uzpildes.

E. DZINĒJA MAISIJUMS UN ĶĒDES EĻĻA



UZMANĪBU! Motorzāģim ir divtaktu dzinējs. Izmantot tikai eļļas/benzīna maisījumu. Izmantojiet tikai šajā rokasgrāmatā rekomendējamo degvielu. Ir kategoriski aizliegts smēķēt visos gadījumos, kad jūs strādājat ar degvielu! Visu tehniskās apkalpošanas un montēšanas operāciju veikšanas laikā, kā arī degvielas uzpildes laikā mašīna jānovieto uz līdzenas un cietas virsmas tā, lai dzinējs nevarētu nogāzties, lai mašīna būtu stabila stāvoklī. Dzinējam jābūt izslēgtam, ko var izdarīt novietojot slēdzi pozīcijā O/STOP. Uzgaidiet kamēr griešanas ierīces pilnīgi apstājas un darba laikā izmantojiet aizsargcimdus.

MAISIJUMA SAGATAVOŠANA

1. Šai ierīcei ir divtaktu dzinējs un, tādējādi, tam ir jāizmanto benzīna maisījums, kas nesatur svīnu (ar minimālo oktānskaitli 90) un **pilnīgi sintētisko eļļu**, kas ir paredzēta divtaktu dzinējiem un svīnu nesaturošajam benzīnam, saskaņā ar punktā (D) esošajā tabulā norādītajām proporcijām. Nekādā gadījumā neizmantojiet eļļu, kas ir paredzēta četrtaktu dzinējiem.

Lai nodrošinātu pareizo maisījuma proporciju, ir nepieciešams labi nomērīt eļļas daudzumu, ko pievienos benzīnam. Tā kā degvielas daudzums ir ierobežots, pat nelielas

eļļas proporcijas kļūdas būtiski ietekmē galīga maisījuma procentuālo sastāvu.



UZMANĪBU! Rūpīgi pārbaudiet eļļas specifiskāciju uz iepakojuma, jo šajā rokasgrāmatā norādītajai specifiskācijai neatbilstošās eļļas izmantošana var izraisīt nopietnus dzinēja bojājumus!

2. Sagatavojiet maisījumu tīrā benzīnam paredzētā kannā. Maisījuma sagatavošanai izvēlieties labi vedināmo vietu, kur nav siltuma vai dzirksteļu avotu. Labākā maisījuma sagatavošanai vispirms ielejiet kannā

eļļu un pēc tam benzīnu. Esiet uzmanīgi, lai neizlietu benzīnu. Labi sakratiet kannu (sakratiet kannu katru reizi, kad jūs ņemat no tās degvielu).

Tā kā maisījuma rādītāji laika gaitā pasliktinās, tiek rekomendēts sagatavot tikai tādu degvielas maisījuma daudzumu, kas ir nepieciešams lietošanai. Vairākas nedēļas iepriekš sagatavotā maisījuma izmantošana var izraisīt dzinēja bojājumus.

DEGVIELAS UZPILDE



UZMANĪBU! Sekojošo noteikumu ievērošana samazina ugunsgrēka izcelšanas bīstamību:

- **Nodrošināt maksimālo telpas vedināmību.**
- **Nesmēkēt un nenovietot blakus degvielai siltuma vai dzirksteļu avotus.**
- **Uzpildīt degvielu kad dzinējs ir izslēgts.**
- **Atvērt tvertnes vāciņu uzmanīgi, lai novērstu pārmērīgu spiedienu.**
- **Neatveriet tvertnes vāciņu kamēr darbojas dzinējs.**
- **Pēc degvielas uzpildes labi aizveriet tvertnes vāciņu.**
- **Neieslēgt motorzāģi degvielas uzpildes vietā.**

Uzpildiet degvielu labi vedināmā telpā.

3. Novietojiet motorzāģi uz cietas un plakanas virsmas tā, lai tā nevarētu apgāzties un, lai tvertnes vāciņi atrastos augšā.

Pirms vāciņa noņemšanas akurāti notīrīt virsmu apkārt tvertnes atverei, lai novērstu degvielas piesārņojumu. Uzmanīgi atveriet kannas vāciņu. Atskrūvējiet degvielas maisījuma tvertnes vāciņu un ar speciālu uzgaļu palīdzību uzpildiet nepieciešamo degvielas daudzumu. Cenšaties nepieļaut degvielas izlietāšanu. Pēc degvielas uzpildes labi aizgrieziet vāciņu.



UZMANĪBU! Ja jūs tomēr izlējāt degvielu, labi noslauciet motorzāģi. Ja degviela trāpīja uz jūsu apģērba, tad nekavējoties pārģērbieties. Uzmanāties, lai degviela netrāpītu jums uz ādas vai acis.

UZMANĪBU! Motorzāģa lietošanas laikā un uzreiz pēc dzinēja izslēgšanas trokšņa slāpētājs ir ļoti karsts. Tas attiecas arī uz dzinēju, kas darbojas minimālās jaudas režīmā. Pievērsiet vislielāko uzmanību ugunsgrēka izcelšanas bīstamībai, īpaši ja blakus ir uzliesmojoši materiāli vai gāzes.

Vienmēr pārbaudiet, vai degviela nav izlējusies

DEGVIELAS GLABĀŠANA

Benzīns ir augsti uzliesmojošs produkts. Glabājiet degvielu vēsā un labi vedināmā telpā, speciāla šim nolūkam paredzētā tvertnē. Nekad neatstājat motorzāģi ar degvielu tvertnē slikti vedināmā telpā, kur benzīna iztvaikojumi varētu izplāstīties un sasniegt uguns, sveces, degļus, katlus, slēdžus, elektriskās ierīces, boilerus, žāvēšanas mašīnas utt. Ugunsdrošo produktu iztvaikojumi var izraisīt sprādzienu vai ugunsgrēku. Nekad neglabājiet pārmērīgu degvielas daudzumu.

ZĀĢĒŠANAS MEHĀNISMA SMĒRĒŠANA



UZMANĪBU! Zāģēšanas mehānisma smērēšana. Nepietiekama zāģēšanas mehānisma smērēšana var izraisīt ķēdes plīsumu un smagus miesas bojājumus vai pat nāvi.

Ķēdes smērēšana tiek veikta ar automātiskā sūkņa palīdzību.

Doto eļļas sūkni var regulēt. Šo procedūru izpilda, pagriežot speciālu skrūvi ar skrūvgriezi jeb kombinēto uzgriežņa atslēgu.

Ķēdes eļļa

Tiek rekomendēts izmantot jaunu (speciālu) eļļu ar labu viskozitāti. Zāģēšanas ķēdes eļļai labi jāpārklāj ķēdes virsma un jānodrošina laba ķēdes kustība gan ziemā, gan vasarā.

Gadījumos, kad ķēdes eļļa nav pieejama, izmantot sajūga eļļu EP 90. Nekad neizmantojiet nostrādāto eļļu. Šāda eļļa ir kaitīga jums, motorzāģim un apkārtējai videi. Ir svarīgi izmantot gaisa temperatūrai piemēroto (pareizas viskozitātes) eļļu. Kad gaisa temperatūra ir zem 0°C, dažas eļļas kļūst biežākas un, tādējādi, pārslōgo un bojā sūkni. Izvēloties eļļu ir jākon-sultējas ar tehnikas apkalpošanas centru.

Ķēdes eļļas uzpilde

4. Atskrūvējiet ķēdes eļļas tvertnes vāciņu. Iepildiet eļļu tvertnē, nepieļaujot tās izlietāšanu. Ja tas tomēr notika, labi noslauciet motorzāģi. Labi aiztaisiet ciet tvertni un pārbaudiet vai nav eļļas noplūdes. Katru reizi iepildiet eļļu tā, lai tvertne būtu pilna.



UZMANĪBU! Ja motorzāģis netika izmantots ilgāku laiku, iztukšojiet un notīriet degvielas un ķēdes eļļas tvertnes. Sazinieties ar tuvāko degvielas uzpildes staciju pārstāvi degvielas un eļļas pārpalikumu utilizācijai.

F. IEDARBINĀŠANA UN IZSLĒGŠANA



UZMANĪBU!

- **Nekad neiedarbiniet motorzāģi, ja nav uzstādīta ķēde un sajūga karteris. Sajūgs var nokrist no ievainot lietotāju.**
- **Neiedarbināt motorzāģi degvielas uzpildes telpā.**
- **Nostāties stabili un pārliecināties, ka ķēde var brīvi kustēties.**
- **Pārliecināties, ka tuvumā nav nepiederošo personu!**

IEDARBINĀŠANA, KAD DZINĒJS IR AUGSTS



UZMANĪBU! Iedarbināšanas laikā uzmanīgi sekojiet ķēdes kustībai.
UZMANĪBU!

- Nedrīkst aptīt iedarbināšanas auklu apkārt rokai.
- Nedrīkst asi palaist vaļā iedarbināšanas rokturi, kad aukla ir pilnīgi izstiepta, jo tā var sabojāt motorzāģi. Vienmēr nostādiēt to miera stāvoklī.

1. Pārlicinieties, ka ķēdes bremze ir izslēgta, pavelkot sviru (L) uz priekšējā roktura pusi. Uztādiēt slēdzi pozīcijā, kas ir iepretim STOP pozīcijai. Pavelciet gaisa sviru. Vairākkārtīgi nospiediet degvielas sūkņa pogu kamēr degviela piepilda sūkni (C). Sūknim nav jābūt pilnīgi piepildītam. Ja zāģim ir dekompresors (D): Nospiediet dekompresoru, lai mazinātu spiedienu cilindrā un atvieglinātu startēšanu. Vienmēr lietojiet dekompresoru, kad startējiet zāģi.
2. Ar kreiso roku stipri paķeriet priekšējo rokturi. Nolieciet kāju uz aizmugurējā roktura apakšējo daļu. Pavelciet lēnam aukli, lai tā aizķertu iedarbināšanas ierīci. Tad ātri un stipri paraustiet to, bet pilnīgi neizraujot to, jo aukle var saplīst. Nepalaidiet vaļā strauji iedarbināšanas rokturi. Atkārtojiet šo procedūru, kamēr dzinējs sāks darboties.
3. Pastumjot bagātinātāja sviru, uzstādiēt to sākotnēja stāvoklī un vairākas reizes strauji paraustiet aukli, lai iedarbinātu dzinēju.

4. Kad dzinējs ir iedarbināts, nospiediet un nekvēļojies palaidiet paātrinātāju, lai to atbrīvotu no iedarbināšanas pozīcijas. Ļaujiet dzinējam sasildīties vismaz 10 sekundes, tas uzlabos zāģēšanas rezultātu.

Ja nav izdevies iedarbināt dzinēju, atkārtojiet uzmanīgi visas augstākminētās operācijas.

Lai novērstu dzinēja iedarbināšanas grūtības, tiek rekomendēts sekot tam, lai tvertnē vienmēr būtu degvielas maisījums, tas pasargās dzinēju.

IEDARBINĀŠANA, KAD DZINĒJS IR KARSTS

5. Rīkoties kā augsta dzinēja gadījumā, bet neaiztikt bagātinātāja sviru. Paraujot bagātinātāja sviru un atgriežot to sākuma stāvoklī, iegūst iedarbināšanas gāzi.

KARSTA DZINĒJA IEDARBINĀŠANA PĒC DEGVIELAS UZPILDES

Ja degvielas tvertne ir pilnīgi tukša, pēc degvielas uzpildes jārikojas kā augstā dzinēja iedarbināšanas gadījumā.

IZSLĒGŠANA

6. Dzinējs apstājas uzreiz pēc slēdža uzstādīšanas STOP pozīcijā (labajā pusē).



UZMANĪBU! Šī operācija ļauj veikt motorzāģa avārijas apturēšanu.

UZMANĪBU! Ņemiet vērā, ka arī pēc dzinēja apturēšanas ķēde turpina kustēties pēc inerces.

G. MOTORZĀĢA IZMANTOŠANA



UZMANĪBU! Zemāk izklāstīta informācija attiecas uz drošības pamatnoteikumiem, kuri ir jāievēro strādājot ar motorzāģi. Bet tā nevar pilnīgi aizstāt profesionālo pieredzi. Neskaidru jautājumu vai šaubu gadījumā griežieties pie motorzāģu autorizēta pārdevēja vai pie speciālista. Lai nozāģētu koku un nepieciešama pieredze, un iesācējam nav ieteicams veikt šo operāciju. **NEVEICIET SAREŽĢĪTUS DARBUS BEZ NEPIECIEŠAMAS PIEREDZES. NEKAD NEIZMANTOJIET MOTORZĀĢI, JA NEPIECIEŠAMĪBAS GADĪJUMĀ JUMS NAV IESPĒJAMS PALŪGT PALĪDZĪBU.**

Pirms motorzāģa izmantošanas uzmanīgi izlasiet sekojošās nodaļas: "Vispārīgi drošības noteikumi" un "Drošības ierīces", ar kurām ir aprīkots jūsu motorzāģis.

Nezāģējiet sīkus zariņus un krūmus (vairākus zarus vienlaicīgi). Zari var iesprūst ķēdē, sākt kustēties kopā ar to un ievainot motorzāģa lietotāju.

ZĀĢĒŠANAS PAMATNOTEIKUMI

Vispārīgi noteikumi

- Zāģēšanas laikā dzinējam ir jādarbojas ar maksimālo apgrieziena skaitu.
- Pēc katra zāģēšanas cikla palēniniet dzinēja darbību (dzinēja pārāk ilga darbība intensīvā režīmā bez slodzes, kad ķēde apgriežas tukšgaitā, var izraisīt smagu avāriju)
- Zāģēt no augšas uz leju = velkot ķēdi.
- Zāģēt no lejas uz augšu = grūstot ķēdi.

G1. Pirms sākt zāģēšanu apsvērt sekojošos piecus faktorus:

- 1 Nedrīkst pieļaut zāģēšanas aprīkojuma bloķēšanu zāģēšanas laikā.
- 2 Zāģējamais priekšmets nedrīkst plīst.

- 3 Zāģēšanas laikā vai operācijas beigās ķēde nedrīkst saskarties ar zemi vai citiem priekšmetiem.

- 4 Vai pastāv atsitiena risks?

- 5 Vai zemes virsma vai citi ārējie faktori var ietekmēt jūsu stājas līdzsvaru?



UZMANĪBU! Ja zāģēšanas laikā motorzāģis tiek bloķēts, tad **IZSLĒDZIET DZINĒJU!** Paceliet stumbri un novietojiet to tā, lai tas balstītos uz spēcīga zara vai uz griezuma. Necensāties atbrīvot motorzāģi tricinot to vai velkot to ārā, kas var sabojāt ķēdi vai rokturi.

MOTORZĀĢA LIETOŠANA

Zemāk ir sniegts zāģēšanas laikā visbiežāk sastopamo situāciju teorētisks apraksts.

ZĀĢĒŠANA

G2. Ja stumbrs guļ uz zemes

1. Šajā gadījumā nav ķēdes bloķēšanas vai stumbra bojāšanas riska. Zāģēt no augšas uz apakšu šķēršāms visam stumbam. Esiet īpaši uzmanīgi zāģēšanas bei-

gās, lai nepieļautu ķēdes saskaršanos ar zemi. Zāģēšanas laikā nodrošiniet, lai ķēdes ātrums būtu maksimālais, bet esiet gatavi iespējamam pēkšņiem notikumiem un negadījumiem.

A Ja ir iespējams (vai ir iespējams pagriezt stumbru?) nezāģējiet stumbru tālāk par 2/3 no tā diametra.

B Pagrieziet stumbru un nozāģējiet atlikušo daļu un augšas uz apakšu.

G3. Ja viens stumbra gals ir atbalstīts

1. Zāģēšanas laikā pastāv stumbra bojāšanas risks.

A Sāciet zāģēšanu no apakšas, un nozāģējiet stumbru apmēram līdz 1/3 no tā diametra.

B Turpiniet zāģēšanu no augšas līdz jau izveidotajam griezumam.

G4. Ja abi stumbra gali ir atbalstīti

1. Stumbrs ir balstīts uz diviem galiem. Šajā gadījumā pastāv ķēdes iestrēgšanas risks.

A Sāciet zāģēšanu no augšas un nozāģējiet stumbru apmēram līdz 1/3 no tā diametra.

B Turpiniet zāģēšanu no apakšas līdz jau izveidotajam griezumam.

PADOMI PAREIZAI KOKU ZĀĢĒŠANAI



UZMANĪBU! Koku zāģēšanas laikā, tātad gadījumā, kad ķēdes turētājs ir paralēls attiecībā pret zemes virsmu, ķēdes bremze var tikt aktivizēta tikai pēc inerces.

G5. Drošības attālums

Drošības attālums no koka ir 2,5 reizes lielāks par šī koka augstumu. Pārliecinieties, ka pirms zāģēšanas un tās laikā neviens neatrodas bīstamības zonā.

G6. Koka zāģēšanas virziens

Koka zāģēšanas laikā vissvarīgākais ir nodrošināt to, lai koks nokristu labākajā iespējamajā vietā, lai pēc tam varētu nozāģēt zarus un stumbru. Jānodrošina tas, lai koks nokristu tādā vietā, kur var brīvi pārvietoties. Pievērsiet uzmanību tam, lai krītošais koks neaizķertos aiz blakusesošajiem kokiem. Aizķēruša koka gāšana ir ļoti bīstama.

Pēc koka krišanas virziena noteikšanas, novērtējiet dabisko koka krišanas virzienu.

Noteico īe faktori ir sekojo īie:

- Koka noliekums
- Koka līkums
- Vēja virziens
- Zaru skaits un to izvietojums
- Ja uz koka ir sniegs, tad jāņem vērā tā svars.

Vēl viens svarīgs faktors, kurš neietekmē koka krišanas virzienu, bet kurš ir jāņem vērā, jo no tā ir atkarīga jūsu drošība, ir mirušo vai laužto zaru esība uz koka. Šie zari zāģēšanas laikā var nokrist un rādīt bīstamu situāciju.



UZMANĪBU! Bīstamas koku zāģēšanas laikā uzreiz pēc zāģēšanas noņemiet akustiskās aizsardzības līdzekļus, lai jūs varētu dzirdēt neparastas skaņas un citus iespējamus briesmu signālus.

G7. Zaru nozāģēšana pirms koka zāģēšanas un atiešanas ceļš

Uz zaru nozāģēšanu attiecas vispārīgi zāģēšanas principi.

1. Nozāģējiet zarus, kuri sarežģī darbu. Zāģējiet no augšas uz leju. Nostājaties tā, lai starp jums un motorzāģi būtu stumbrs, kā parādīts uz attēla, lai kristošie zari jūs netrāpītu. Vissarežģītākos zarus secīgi nozāģējiet pa daļām. Nezāģējiet zarus, kuri atrodas augstāk par jūsu pleciem.
2. Novāciet zemu augu segu ap koku un pārbaudiet, vai pie koka nav šķēršļu (akmeņi, saknes, bedres utt.), lai izvēlētās atiešanas ceļu uz kura nav šķēršļu. Atiešanas ceļa virziens var būt apmēram 135° grādu plats pretēji koka krišanas virzienam.

KOKU ZĀĢĒŠANA

Zāģējot koku jāizdara trīs iezāģējumi. Vispirms jāizzāģē VIRZĪTĀJGRIEZIENA AUGŠĒJĀ DAĻA, pēc tam APAKŠĒJĀ DAĻA un beigās ir JĀNOZĀĢĒ KOKS.

Šo trīs iezāģējumu pareizs izvietojums nodrošina koka krišanas virziena pilnu kontroli.

G8. Virzītājgrieziena

1. Vispirms jāizzāģē virzītājgrieziena AUGŠĒJĀ DAĻA tajā pusē, uz kuru zāģējamajam kokam jākrīt. Jāstāv no koka pa labi, zāģēšanas laikā ķēde ir jāvelk ārā. Pēc tam jāizzāģē virzītājgrieziena APAKŠĒJĀ DAĻA, šim iezāģējumam jāsasniedz griezienu augšējās daļas gals.
2. Virzītājgrieziena dziļumam jābūst 1/4 no stumbra diametra, leņķis starp augšējo un apakšējo griezumam jābūst vienādam vismaz ar 45°.
3. Vieta, kurā sastopas divi augstākminētie griezumi tiek saukta par VIRZĪTĀJGRIEZIENA LĪNIJU. Šai līnijai jābūst absolūti horizontālai un ar taisnu leņķi (90°) attiecībā pret krišanas virzienu.

G9. Koka zāģēšanas griezumam

Pretējā stumbra pusē ir jāzardara koka zāģēšanas griezumam. Griezumam jāatrodas mazliet augstāk par virzītājgrieziena līniju. Stāviet no koka pa kreisi un zāģēšanas laikā velciet motorzāģi uz savu pusi.

1. Koka zāģēšanas griezumam jābūst 3-5 cm virs virzītājgrieziena līnijas līmeņa.

Āķa izmantošana:

2. Āķis tiek izmantots kā balsts stumbru un koku zāģēšanas laikā. Pareizai āķa lietošanai, nostipriniet to uz stumbra garozas vai ārējās virsmas. Lai nodrošinātu lielāku griezuma virziena kontroli, ieslēdziet motorzāģi uz pilnu ātrumu un lēnām virziet stumbru iekšā. Pārliecinieties, ka koks nevirzās krišanas virziena pretējā pusē. Pēc iespējas ātrāk iespraudiet KOKA ZĀĢĒŠANAS ĶĪLI vai MŪĶĪZERI.
3. KOKA ZĀĢĒŠANAS GRIEZUMAM jābūst paralēlam attiecībā pret VIRZĪTĀJGRIEZIENA LĪNIJU, un attālumam starp griezienu un līniju jābūst vismaz 1/10 no stumbra diametra. Koka daļa, kura netiek zāģēta tiek uzskaita par BALSTU.
4. BALSTS ir šarnīrs, kas vada koku tās krišanas laikā.
5. Ja BALSTS ir nepietiekams, ja tas tika pilnīgi nozāģēts vai ja virzītājgrieziena ir slukti paveikts, tad koka krišanas virzienu nav iespējams kontrolēt.
6. Kad virzītājgrieziena un koka zāģēšanas griezumam ir paveikts, kokam jābūst krist – pašam vai ar KOKA ZĀĢĒŠANAS ĶĪĻA vai MŪĶĪZERA palīdzību.

Koka zāģēšanai mēs rekomendējam izmantot motorzāģi ar ķēdes turētāju, kas ir garāks par stumbra diametru, lai VIRZĪTĀJGRIEZIENU un KOKA ZĀĢĒŠANAS GRIEZUMU būtu iespējams veikt ar VIENU GRIEZIENU (sk. nodaļu "Tehniskais raksturojums", lai uzzinātu rekomendējamo ķēdes turētāja garumu).



UZMANĪBU! Lietotājiem, kuriem ir neliela pieredze koku zāģēšanā, mēs rekomendējam izmantot zāģi, kuras garums ir mazāks par stumbra diametru!

G10. ZARU ZĀĢĒŠANA



UZMANĪBU! Lielākais ar motorzāģa atsitienu saistītu negadījumu skaits notiek zaru zāģēšanas laikā. Zāģējot zarus, kuri ir saspriegti, sekojiet tam, kur atrodas zāģa gals.

Vienmēr esiet stabilā stājā. Sāciet zāģēt no stumbra kreisās puses tā, lai jūsu ķermenis būtu tuvu motorzāģim. Pēc iespējas ātrāk atbalstieties pret stumbru ar visu sava ķermeņa svaru.

H. KARBURATORS



UZMANĪBU! Nekad neiedarbināt motorzāģi, ja uz tā nav uzstādīts asmens, ķēde vai sajūga karteris (ķēdes bremze). Pretējā gadījumā sajūgs var nokrist un nodarīt miesas bojājumus.

UZMANĪBU! Motorzāģa lietošanas laikā un uzreiz pēc tā izslēgšanas trokšņa slāpētājs ir karsts. Nepieskarieties trokšņa slāpētājam, jo pretējā gadījumā jūs varat apdedzināties. Visvairāk uzmanības jāpievērš uzliesmojuma briesmām, it īpaši, ja blakus ir ugunsnedrošas vielas vai gāzes.

UZMANĪBU! Karburatora regulēšanu tiek rekomendēts veikt autorizētajā tehnikas apkalpošanas centrā. Karburatora regulēšanai ir būtiska loma un ja tā ir veikta nepareizi, tad tas var izraisīt nopietnus ierīces bojājumus.

H1. IERĪCES DARBĪBA

- Ar paātrinātāja palīdzību karburators regulē dzinēja apgriezienu režīmu. Gaisss/benzīna maisījums ienāk karburatorā. Šo maisījumu var regulēt. Lai varētu izmantot motorzāģi pilnā jaudā, karburatoram jābūt noregulētam pareizi.
- Skrūve T regulē paātrinātāja stāvokli brīvgaitas režīmā. Griežot šīs skrūves pulkstenrādītāja kustības virzienā brīvgaitas režīms paaugstinās, bet griežot to pretēji pulkstenrādītāja kustības virzienam brīvgaitas apgriezienu režīms pazeminās.

REGULĒŠANA



UZMANĪBU! Karburatora regulēšanas laikā esiet ļoti uzmanīgi, jo griežoties ķēde var izraisīt smagus miesas bojājumus.

Noregulēt karburatoru nozīmē pielāgot dzinēju vietējiem klimatiskajiem apstākļiem, pieejamajam benzīnam un izmantojamajam divtaktu dzinēju eļļas tipam.

Karburatora kalibrēšana tiek veikta uz rūpnīcas pieņemšanas pārbaudes laikā. Parasti ierīces papildus regulēšana nav vajadzīga. Ja ierīces darbību ietekmējošie apstākļi ir tādi, ka ir jāveic ierīces regulēšana tad tās veikšanas laikā rūpīgi jāseko zemāk aprakstītajām instrukcijām.

Pirms jebkādas regulēšanas veikšanas, pārbaudiet vai gaisa filtrs ir tīrs un vai cilindra vāks atrodas savā vietā.

MINIMĀLĀ REŽĪMA T GALA REGULĒŠANA

Minimālā režīmā regulēšana tiek veikta ar skrūves T palīdzību. Ja ir nepieciešams, ar ieslēgto dzinēju pagrieziet skrūvi T pulkstenrādītāja kustības virzienā kamēr ķēde nesāks kustēties. Pēc tam pagrieziet skrūvi pretēji pulkstenrādītāja kustības virzienam tā, lai ķēde turpinātu kustēties. Minimālais režīms ir pareizi noregulēts, ja dzinējs jebkurā stāvoklī griežas vienmērīgi, un ir labs intervāls līdz ķēdes kustības sākumam.

Ja jums ir jautājumu vai ja kaut kas nav skaidrs, sazinieties ar autorizētu tehnikas apkalpošanas centru.

I. DROŠĪBAS IERĪČU APKALPOŠANA



UZMANĪBU! Uzmanīgi sekojiet apkalpošanas instrukcijām, kuras ir aprakstītas šajā rokasgrāmatā. Apkalpošanas operāciju veikšanas laikā motorzāģim jābūt izslēgtam. Ieslēdziet dzinēju tikai tad, ja to prasa apkalpošanas procedūra un ievērojiet vispārīgus drošības noteikumus.

UZMANĪBU! Drošības ierīču apkalpošanas operācijas jāveic pirms motorzāģa lietošanas. Ja motorzāģis neatbilst kādam no zemāk aprakstītajam drošības parametram, tad nekādā gadījumā neizmantojiet motorzāģi. Sazinieties ar autorizētu apkalpošanas centru. Autorizētu apkalpošanas centru saraksts tiek piegādāts kopā ar motorzāģi.

11. Kēdes bremze ar pretatsītienu aizsardzību



UZMANĪBU! Nekādā gadījumā neizjauciet un nebojājat kēdes bremzes mehānismu. Ja kēdes bremze strādā nepareizi vai ir jānomaina kāda tās daļa, griežaties tikai pie autorizēta tehniskās apkalpošanas centra.

1. Periodiski tīriet bremzi un sajūga trumuli novācot zāģēšanas putekļus, darvu un netīrumus (nenonēmot bremzi) un vizuāli pārbaudiet lentes nodilumu (ja bremzes siksnas biežums ir mazāks vai vienāds ar 0.60 mm vislielākā nodiluma vietā, sazīnieties ar autorizēto tehniskās apkalpošanas centru).
2. Pārlicinieties, ka aizsargi ir veseli, un tiem nav redzamo bojājumu, piemēram, plīsumu.
3. Pārīdīet aizsargus uz priekšu un atpakaļ, lai pārbaudītu, ka tie var brīvi kustēties un, ka tie ir labi pievienoti sajūga karterim.
4. Iedarbiniet motorzāģi, kad tas atrodas stabilajā stāvoklī. Pārlicinieties, ka ķēde var brīvi kustēties.
5. Turiet rokturus ar abām rokām.
6. Paātriniet ķēdes kustības ātrumu un iedarbiniet ķēdes bremzi, un neatlaižot rokturi, nospiediet pretatsītienu aizsardzību ar kreisās rokas aproci. Ķēdei uzreiz jāapstājas (neiedarbiniet paātrinātāju, jo tas var sabojāt bremzi).

12. Paātrinātāja bloķētājs

1. Pārbaudiet, vai paātrinātājs ir bloķēts minimālajā režīmā, kad aizslēgs atrodas miera stāvoklī.

2. Nospiediet paātrinātāja bloķēšanas ierīci un pārlicinieties, ka tā atgriežas miera stāvoklī uzreiz pēc atlaišanas.
3. Pārbaudiet, vai paātrinātājs un paātrinātāja bloķētājs var brīvi kustēties, un vai pareizi darbojas atgriezējatsperes.
4. Iedarbiniet motorzāģi un paātriniet to līdz maksimālajam režīmam. Atļaidiet paātrinātāju un pārlicinieties, ka ķēde pēc apstāšanās nekustas. Ja ķēde turpina kustēties, pārbaudiet minimālā režīma regulēšanu (sk. nodaļu "Karburatora regulēšana").

13. Ķēdi bloķējoša tapa

Pārbaudiet, vai ķēdi bloķējoša tapa ir vesela, un vai tā ir pareizi uzstādīta uz motorzāģa korpusa.

14. Aizmugurējais labās rokas aizsargs

Pārbaudiet, vai labās rokas aizsargs ir vesels, un tam nav redzamo bojājumu, piemēram, plīsumu.

15. Vibrāciju amortizācijas sistēmas

Regulāri pārbaudiet, vai amortizatori ir veseli, nav deformēti un vai tiem nav bojājumu.

Pārbaudiet, vai amortizatori ir uzstādīti starp dzinēja mezglu un rokturu mezglu.

16. Izslēdzējs

Iedarbiniet motorzāģi un pārlicinieties, ka pārslēdzot slēdzi uz izslēgšanas pozīciju, dzinējs tiek izslēgts.

L. PERIODISKA TEHNISKĀ APKALPOŠANA

ĶĒDES ASINĀŠANA UN GRIEZUMA DZIĻUMA PĀRBAUDE



UZMANĪBU! Ja ķēde nav pareizi uzasināta, tad palielinās atsītienu risks pakāpe. Zemāk izklāstītie norādījumi attiecas tikai uz tām ķēdēm, kuras ir rekomendētas šajā rokasgrāmatā. Ķēdes asināšanas laikā dzinējam jābūt izslēgtam.

L1 Vispārīga informācija par ķēdes asināšanu.

Ķēdei vienmēr jābūt labi uzasinātai. Ja koksnes zāģēšanai ķēdes turētājs jāpiespiež un tās rezultātā iegūtās skaidas ir ļoti sikas, tad tas nozīmē, ka ķēde nav labi uzasināta. Ja zāģēšanas laikā skaidu vispār nav, tad tas nozīmē, ka ķēde kļūva pilnīgi neasa un zāģēšanas laikā koksne tiek saberzta pulverī.

Ja ķēde ir uzasināta, tad tā pati, bez papildus piepūles, ienāk koksnē un zāģēšanas laikā iegūtas skaidas ir lielas un garas.

1. Ķēdes zāģējošā daļa sastāv no ZĀĢĒŠANAS MEZGLA ar ZŪBU (A) un UZGAĻIEM ZĀĢĒŠANAS DZIĻUMA REGULĒŠANAI (B). Mainot uzgaļu līmeni, var regulēt zāģēšanas dziļumu.

L2 Zobu asināšana



UZMANĪBU! Sekojošās novirzes no šajā rokasgrāmatā aprakstītajiem asināšanas norādījumiem būtiski paaugstina atsītienu risku:

- PĀRĀK LIELS ASINĀŠANAS LEŅĶIS
- PĀRĀK MAZS ASINĀŠANAS LEŅĶIS
- NEPIETIEKOŠS VĪLES DIAMETRS

Labai ķēdes asināšanai ir nepieciešama VIRZĪTĀJVĪLE un APAĻĀ VĪLE. Vīles diametram jābūt vienādam ar 3/16" / 4,8mm.

Novietojiet ķēdi uz ķēdes turētāja un uzstiepiet to ar ķēdes spriegotāja palīdzību. Pārlicinieties, ka ķēde ir pietiekoši stingri uzstiepta, un, ka tā ir bloķēta ar drošības bremzes palīdzību. Tas neļaus ķēdei kustēties, kas var sarežģīt tās asināšanu.

1. Vienmēr asiniet zobus ar kustību, kura ir vērsta no iekšpusēs uz ārpusi, samazinot spiedienu uz vīli, kad tā tiek atgriezta sākumstāvoklī.

Veikt šo operāciju ar virzītāvjiles palīdzību ir ērtāk.

Asināšanas laikā vīlei jābūt izvietotai tā, lai griezējšķautnes trīs attiecīgi leņķi būtu sekojošie:

- "A" augšējais leņķis 30° - 35°
- "B" ārējais sānu leņķis 85° - 90°
- "C" iekšējais sānu leņķis 60°

2. Vīle jātur perpendikulāri pret ķēdes turētāju.
3. Lai sānu leņķi būtu precīzāki, tiek rekomendēts izvietot vīli tādā veidā, lai tā vertikāli pārsniegtu augšējo griezējšķautni apmēram par 0,5mm.

Vispirms uzasiniet visus zobus vienā pusē un pēc tam apgrieziet motorzāģi un atkārtojiet operāciju.

Lai koksnes griezuma virsma būtu vienmērīga, visiem zobiem jābūt uzasinātiem tā, lai tie būtu vienā garumā.

4. GRIEZUMA DZIĻUMA IEROBEŽOTĀJS

Zobu asināšana samazina griezuma dziļumu.

Ik pēc dažu zobu uzasināšanas pārbaudiet griezuma dziļuma ierobežotāja augstumu.

Ierobežotājam jābūt 0,025" / 0,65mm attālumā no augšējās griezējšķautnes.

Pārbaudiet ierobežotāja augstumu ar kalibra mērāmā instrumenta palīdzību un novilēģiet izkļaujošas daļas. Pēc tam noapaļojiet ierobežotāja (D) priekšējo pusi.

L3 IKDIENAS TEHNISKA APKALPOŠANA



UZMANĪBU! Pirms jebkādu apkalpošanas operāciju veikšanas pārlicinieties, ka dzinējs ir izslēgts.

Gaisa filtrs Tīriet filtru vismaz vienu reizi dienā vai pat biežāk, ja vide ir stipri piesārņota. Noņemiet filtru, kā parādīts zīmējumā, un uzmanīgi notīriet to ar saspiesta gaisa strāvas palīdzību, šī operācija jāveic piesardzīgi. Lai notīrītu filtru labāk, izskalojiet to ziepjainā ūdenī.

Uzstādot filtru atpakaļ pārlicinieties, ka filtrs ir labi ievietots savā ligzdā. Nav iespējams pilnīgi notīrīt filtru. Tādējādi, tas periodiski ir jāmaina pret jaunu filtru.

Bojātais filtrs nekavējoties ir jānomaina.

M1 Kēdes turētājs Uzmanīgi notīriet eļļas caurplūdes vuru (K) un spraugas (L). Periodiski kēdes turētājs jāpagriež, lai tās nodilums būtu vienmērīgs. Ja vadoša rievā ir pārāk nodeldēta, vai ja uz tās ir pārāk dziļas skrambas, aizvietojiet to ar jauno. Notīriet kēdes virzītāju. Ieļļojiet kēdes turētāja zobratu ar gultņiem paredzēto ziedi.

M2 Kēdes eļļas sūknis Pārbaudiet, vai kēdes turētāja un kēdes ieeļļošanai paredzētais automātiskais sūknis darbojas pareizi. Pavērsiet kēdes turētāju uz gaišu virsmu, kura atrodas apmēram divdesmit centimetru attālumā. Apmēram pēc minūtes, kad dzinējs strādā uz ¾ no pilnās jaudas, uz virsmas ir jāparādās skaidri redzamam eļļas pēdām. Ja sūknis nestrādā, tad sazinieties ar autorizēto tehniskās apkalpošanas centru.

Degvielas filtrs

Lai nomainītu degvielas filtru, noņemiet tvertnes vāciņu un ar metāla kāša palīdzību izņemiet filtru. Tiek rekomendēts mainīt filtru vismaz vienu reizi gadā.

M4 Kēde Uzasiniet kēdi un pārbaudiet tās stāvokli un spriegojumu. Ja tā ir nodeldēta, tad nomainiet to autorizētajā tehniskās apkalpošanas centrā. Kad griešanas zobī ir tikai 4 mm gari, kēde ir nodeldēta un tā ir jānodod utilizācijai.

M3 Kēdi velkošais zobrats

Pārbaudiet vai kēdi velkošais zobrats nav pārāk nodeldēts. Ja zobrats ir jānomaina, tad griežaties autorizētajā tehniskās apkalpošanas centrā.

L4 Iedarbināšanas ierīce Pārbaudiet iedarbināšanas ierīci, auklu un notīriet gaisa ieņēmēja virsmu. Pārlicinieties, ka aukla automātiski atgriežas sākumstāvoklī.



UZMANĪBU! Iedarbināšanas ierīces iekšpusē atrodas atspere, kura ir zem spriegojuma. Neatveriet iedarbināšanas ierīci, lai izvairītos no miesas bojājumiem. Ja iedarbināšanas ierīce ir bojāta, sazinieties ar autorizēto tehniskās apkalpošanas centru, lai to salabotu.

Uzgriežņi un skrūves

Pārbaudiet, vai uzgriežņi un skrūves ir labi piegriezti.

L4 Svece

Notīriet sveci un pārbaudiet, vai attālums līdz elektrodām ir 0.5mm. Ja svece ir nodeldēta, tad nomainiet to. Izmantojiet attiecīgo atslēgu no jūsu aprīkojuma.



UZMANĪBU! Ja svece ir jānomaina, tad aizvietojiet to tikai ar rekomendētā tipa sveci. Cita tipa sveces var sabojāt dzinēju.

Tehniskais raksturojums

Dzinējs

Cilindru tilpums cm ³	46	49	51
Iekšējais diametrs (mm)	43	44	45
Gaita (mm)	32	32	32
Apgrīzumu rēpīms minūtē (min ⁻¹)	2500	2500	2500
Maksimālais rekomendējams apgrīzumu rēpīms (min ⁻¹)	12500	12500	12500
Jauda (kW@rpm) (ISO7293)	2,2/9000	2,3/9000	2,5/9000

Aizdedze

Aizdedzes marka/tips	Walbro / Phelon - Electronic
Svece	Champion RCJ7Y / NGK BPMR7A
Attālums līdz elektrodam (mm)	0,6 - 0,7

Degviela, eļļošana

Karburatora tips	Walbro WT 738 / ZAMA C1Q-X5054
Degvielas tvertnes tilpums (cm ³)	450
Eiļas tvertnes tilpums (cm ³)	200
Svars (bez ičdes turētāja un bez õiidrumiem) (kg)	4,9

Kēdes turētāja un kēdes montējums

Maksimālais zobu skaits zobratīõā	6	-	-
Ičdes solis (collas)	3/8"	-	-
Garums (collas/cm)	14"/35	-	-
	16"/40	-	-
	18"/45	-	-
Ičdes ātrums pie maksimālās jaudas (m/sec.)	17,7	-	-
Velkmes cilpas biežums (mm)	1,3	-	-

Maksimālais zobu skaits zobratīõā	7	7	7
Ičdes solis (collas)	0,325"	0,325"	0,325"
Garums (collas/cm)	13"/33	13"/33	13"/33
	15"/38	15"/38	15"/38
	18"/45	18"/45	18"/45
Ičdes ātrums pie maksimālās jaudas (m/sec.)	19	19	19
Velkmes cilpas biežums (mm)	1,3	1,3	1,3

Trokšņa līmenis

Akustiskais spiediens uz operatora ausīm, dB(A) (ISO 22868)	99,5	99,5	100
Garantçtāis skaõas jaudas līmenis LwAav dB(A) (ISO 9207)	110	110	109
Novçrotāis skaõas jaudas līmenis LwAav dB(A) (ISO 9207)	109	109	108

Vibrāciju līmenis

Priekðçjais rokturis (m/s ²) aw, av (ISO 22867)	5,1	5	3,2
Aizmugurçjais rokturis (m/s ²) aw, av (ISO 22867)	8,7	8,5	9,5

ES patvirtinimas del atitikimo (galioja tik Europoje) (Direktyva 98/37/EK, II priedas, A)

H.O.P.I. Via Como 72, 23868 Valmadrera (LC) Italia, šiuo patvirtina, kad 2007 m. bei vėlesnių serijų numerių grandininiai pjūklai **CS020** (metai nurodomi aiškiu tekstu ant tipo plokštelės, po to nurodomas serijos numeris) atitinka taisyklės šiose TARYBOS DIREKTYVOSE: - 22/6/1998 "dėl mašinų **98/37/EK** bei dabar galiojančiuose prieduose; - 15/12/2004 d. "dėl elektromagnetinio atitikimo" **2004/108/EK** bei dabar galiojančiuose prieduose; - Direktyva **2000/14/EK** (V priedas), **97/68/EK + 2002/88/EK** gas emission.

Taikyti šie harmonizuoti standartai: **ISO 11681-1:2004 + A1:2007, EN ISO 14982:1998**. Pristatytas grandininis pjūklas atitinka ES kontrolę praėjusį pavyzdį. Sertifikata numeris: 0710002.

Užklaustas organas: 0717, Nernco S.p.A. - Via Trento e Trieste, 116 - I-20046 Biassono (Mi), atliko ES tipo kontrolę pagal 8 straipsnį, 2c paragrafa.



Valmadrera, 01.06.07
Ing. De Carlo Raffaele (Direttore Tecnico)
H.O.P.I.