

- GB** **INSTRUCTION MANUAL**
IMPORTANT INFORMATION: Please read these instructions carefully and make sure you understand them before using this unit. Retain these instructions for future reference.
- DE** **BETRIEBSANWEISUNG**
WICHTIGE INFORMATION: Lesen Sie diese Hinweise zur Handhabung des Geräts aufmerksam durch. Verwenden Sie es erst, wenn Sie sicher sind, daß Sie alle Anweisungen verstanden haben und gut aufbewahren.
- FR** **MANUEL D'INSTRUCTIONS**
RENSEIGNEMENTS IMPORTANTS: Avant d'utiliser cet appareil, veuillez lire attentivement les instructions et assurez-vous de les avoir comprises. Conservez les instructions pour référence ultérieure.
- NL** **HANDLEIDING**
BELANGRIJKE IMPORTANTS: Lees deze handleiding aandachtig en zorg dat u alles begrijpt alvorens de kettingzaag te gebruiken en bewaar ze voor toekomstige raadpleging.
- NO** **BRUKERHÅNDBOK**
VIKTIG INFORMASJON: Les disse anvisningene nøye og forsikre deg om at du forstår dem før du bruker enheten og oppbevar dem for senere bruk.
- FI** **OHJEKIRJA**
TÄRKEÄÄ TIETOA: Lue nämä ohjeet huolellisesti ja varmista, että olet ymmärtänyt ne, ennen kuin alat käyttää tätä laitetta ja säilytä myöhempää tarvetta varten.
- SE** **BRUKSANVISNING**
VIKTIG INFORMATION: Läs instruktionerna noggrant och försäkra dig om att du förstår dem innan du använder utrustningen och sp för framtida behov.
- DK** **BRUGERHÅNDBOG**
VIGTIGE OPLYSNINGER: Læs instruktionerne omhyggeligt, før du bruger enheden og gemme til senere henvisning.
- ES** **MANUAL DE INSTRUCCIONES**
INFORMACIÓN IMPORTANTE: Lea atentamente las instrucciones y asegúrese de entenderlas antes de utilizar esta aparato. Conserve las instrucciones para la referencia en el futuro.
- PT** **MANUAL DO OPERADOR**
INFORMAÇÕES IMPORTANTES: Queira ler cuidadosamente estas instruções e tenha certeza de entendê-las antes de usar a serra e guarde para consulta futura.
- IT** **LIBRETTO D'ISTRUZIONI**
INFORMAZIONI IMPORTANTI: Leggere le istruzioni attentamente e capirle bene prima di usare la motosega. Conservare per ulteriore consultazione.
- GR** **ΕΓΧΕΙΡΙΔΙΟ ΧΕΙΡΙΣΜΟΥ**
ΣΗΜΑΝΤΙΚΕΣ ΠΑΡΟΡΟΦΟΙΕΣ: Διαβάστε προσεκτικά αυτές τις οδηγίες και φροντίστε να τις κατανοήσετε πριν χρησιμοποιήσετε αυτό το μηχανήμα και φυλάξτε το για να το συμβουλευτείτε στο μέλλον.
- HU** **HASZNÁLATI UTMUTATÓ**
Jótállást vállalni csak rendeltetésszerűen használatba vett gépekre tudunk. Kérj ü hogy a gép használatba vétele előtt gondosan olvassa el a kezelési utasításokat.
- SK** **NÁVOD NA OBSLUHU** Dôležitá informácia: Pred použitím stroja si starostlivo prečítajte tento návod na obsluhu a uistite sa že ste mu dôkladne porozumeli. Návod starostlivo uschovajte pre potrebu v budúcnosti.
- CZ** **NÁVOD K POUŽÍVÁNÍ** DŮLEŽITÁ INFORMACE!
Než začnete stroj používat přečtěte si prosím velmi pozorně tyto instrukce a ujistěte se, že jste jim porozuměli. Uchovejte si tento návod pro použití i v budoucnu.
- EE** **KASUTUSJUHEND**
TÄHTIS INFORMATSIOON: Palun lugege hoolikalt läbi kasutusjuhised ja veenduge, et mõistate neid enne kui hakkate andud seadet kasutama. Hoidke kasutusjuhend alles juhaks kui kunagi hiljem peaks tekkima küsimusi.
- LV** **VARTOJIMO INSTRUKCIJA**
SVARBI INFORMACIJA: Prašome atidžiai perskaityti instrukciją ir kruopščiai susipažinti su šio gaminio naudojimu. Saugokite instr. kliją, jos gali prireikti ateityje iškilus klausimams.
- PL** **INSTRUKCJA OBSUUGI** Gwarancja traci waynoúa w przypadku uýywania urzãdzenia do celów innych niý wymienione w instrukcji obslugi. Prosimy o uwagñe przeczytanie instrukcji oraz o stowanie siã do zaleceñ i wskazówek w niej zawartych.
- TR** **KULLANMA KYLAVUZU**
ÖNEMLİ TALİMATLAR: Buradaki bilgileri dikkatlice okuyunuz ve alet kullanmaya başlamadan önce tüm talimatların tarafınızdan anlaşılması için okuyun. Gerektiği zaman başvurabileceğiniz için saklayınız.
- RU** **ИНСТРУКЦИЯ ПО ЭКСПЛУАТАЦИИ**
ВАЖНАЯ ИНФОРМАЦИЯ: Перед тем как приступить к работе внимательно прочитайте данную инструкцию и убедитесь что вы ее поняли. Сохраните инструкцию для дальнейшего обращения к ней.

Husqvarna Outdoor Products Italia S.p.A.
 Via Como 72 - 23868 Valmadrera (LC) - ITALY
 Tel. + 39 0341 203111 - Fax +39 0341 581671

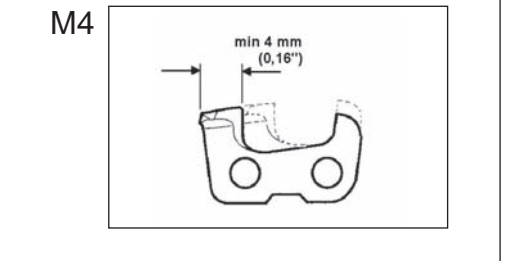

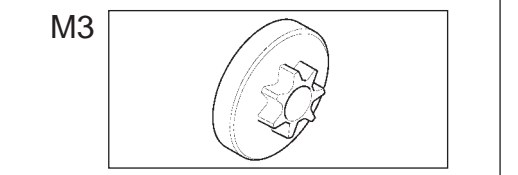
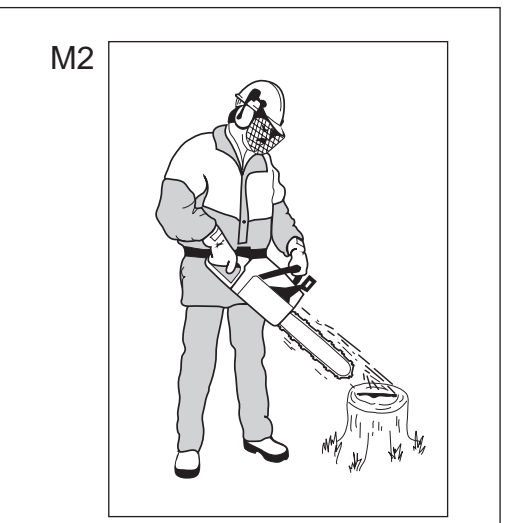
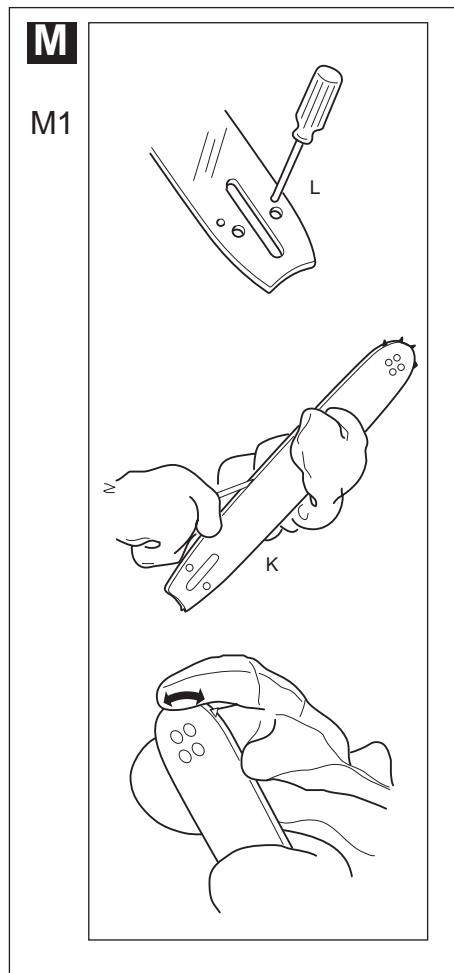
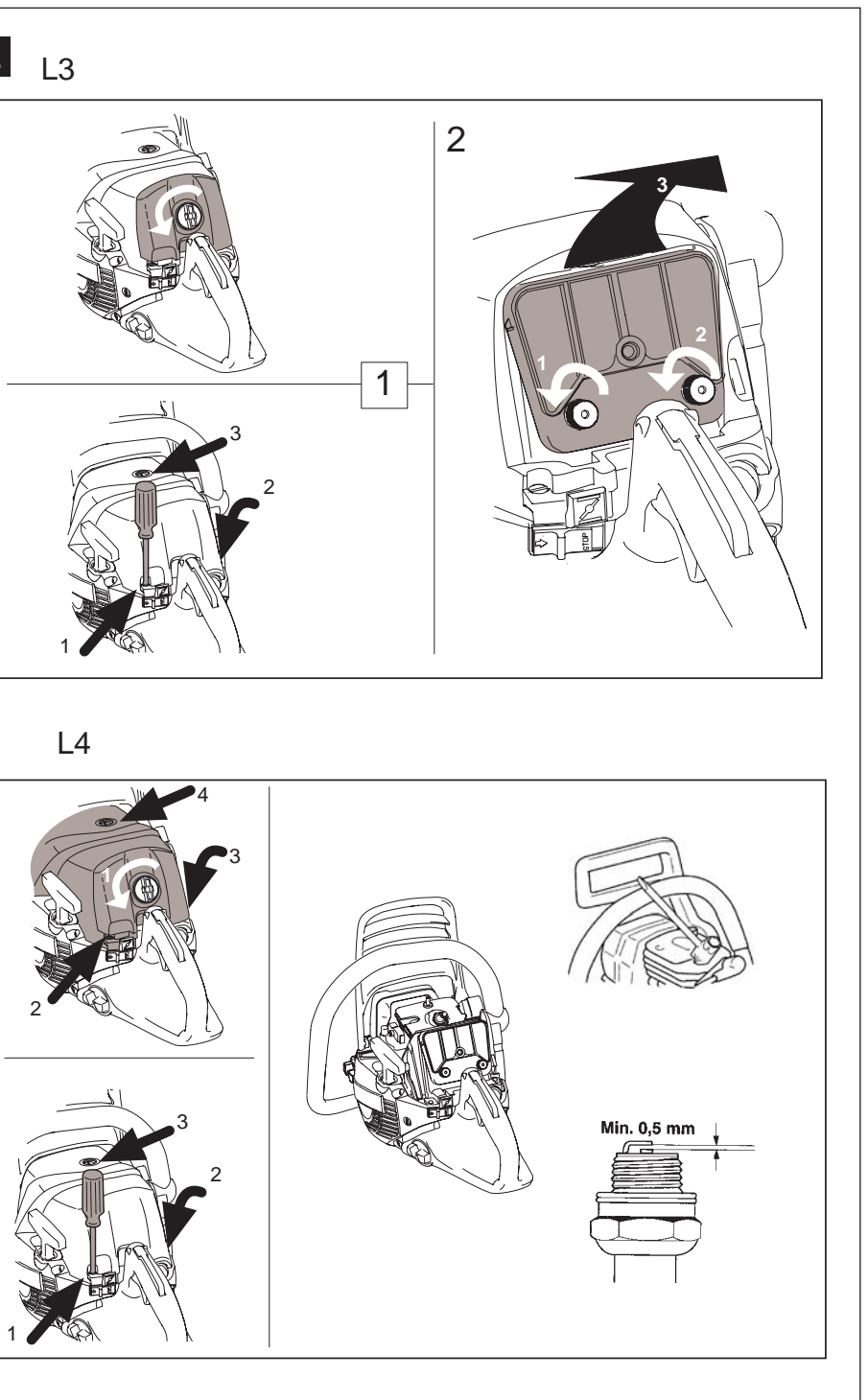
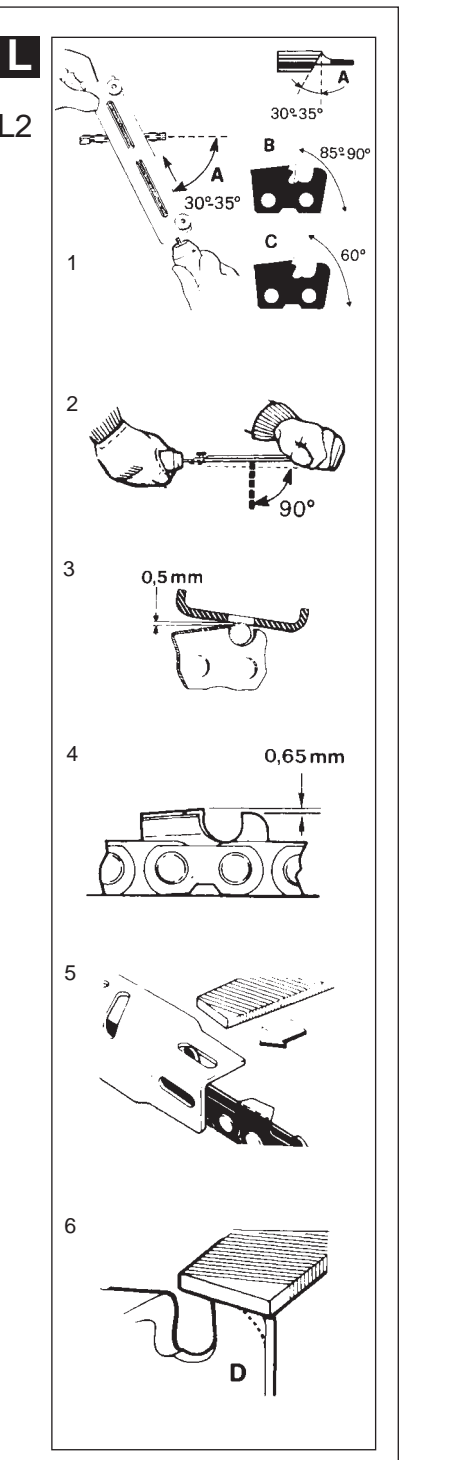
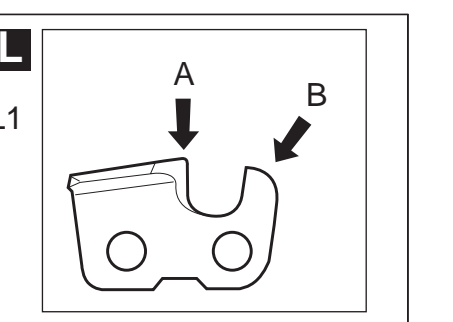
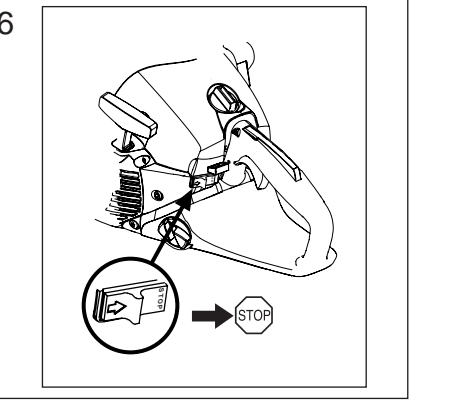
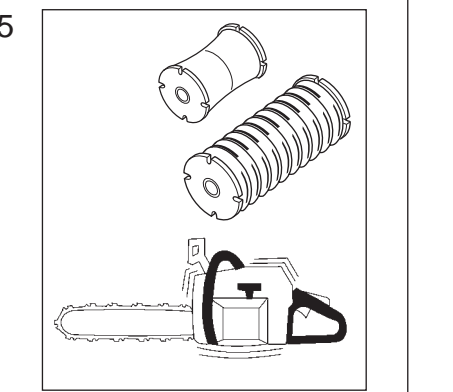
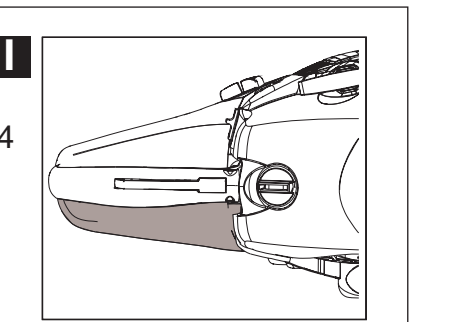
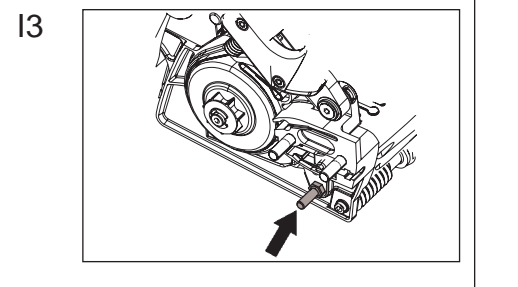
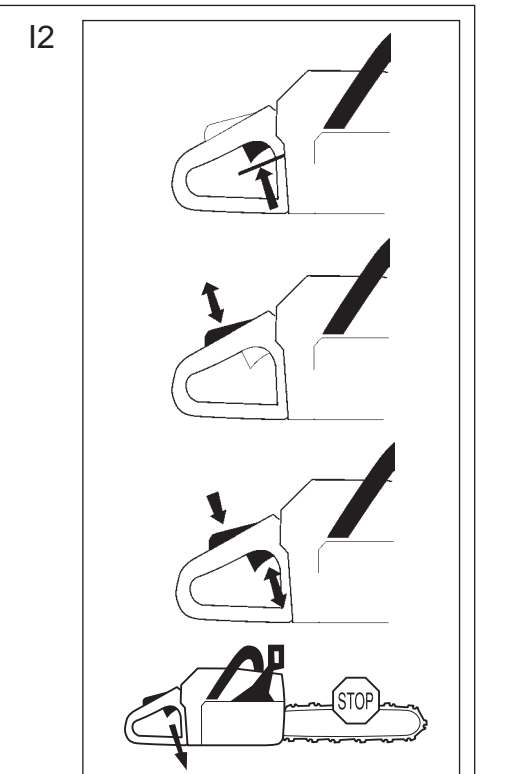
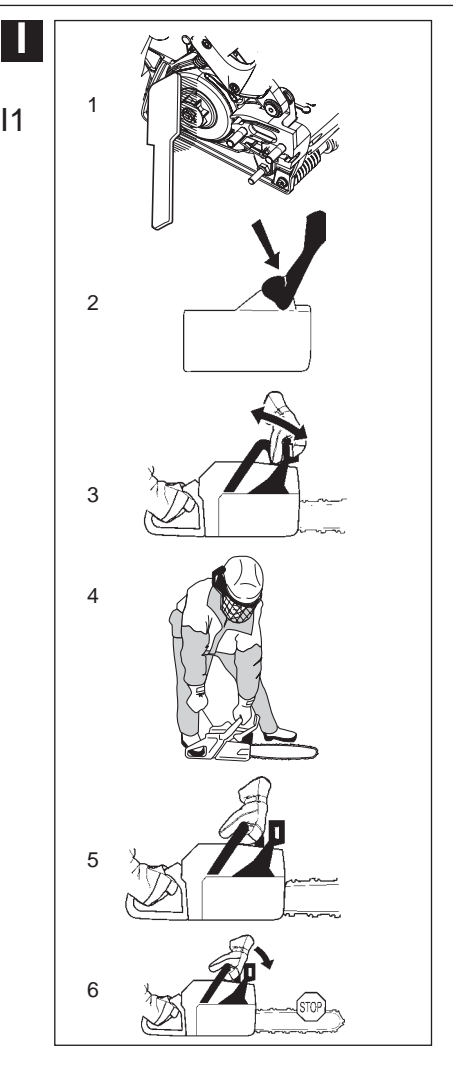
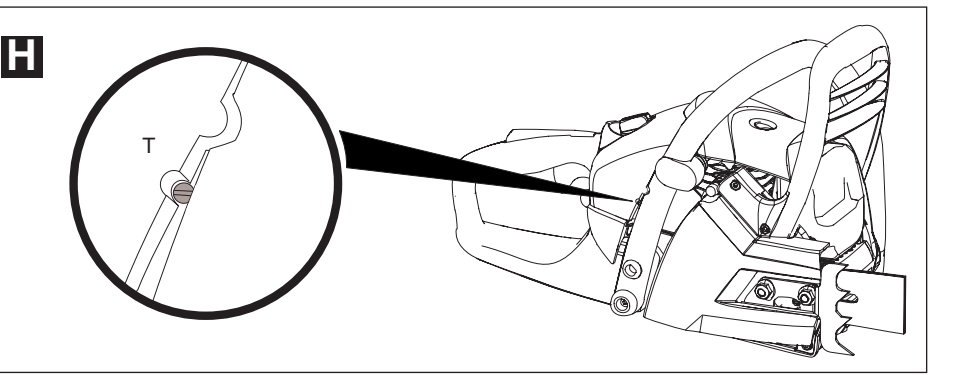
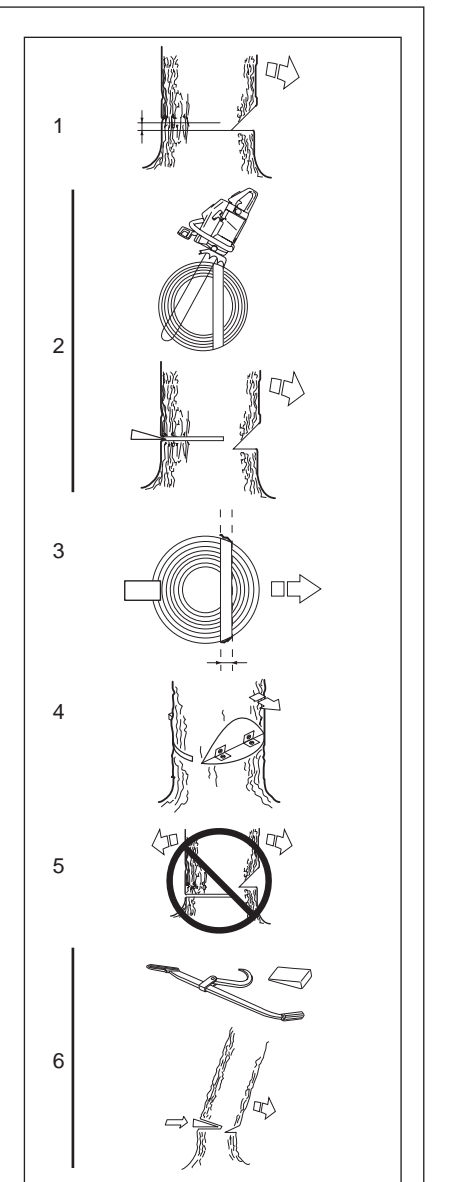
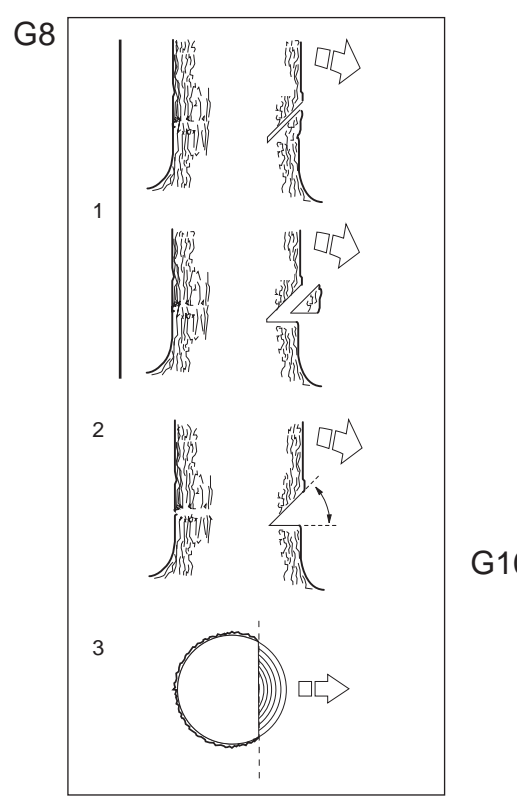
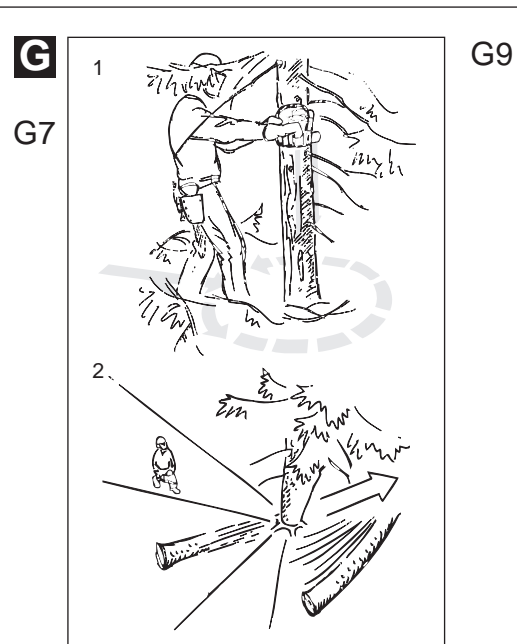
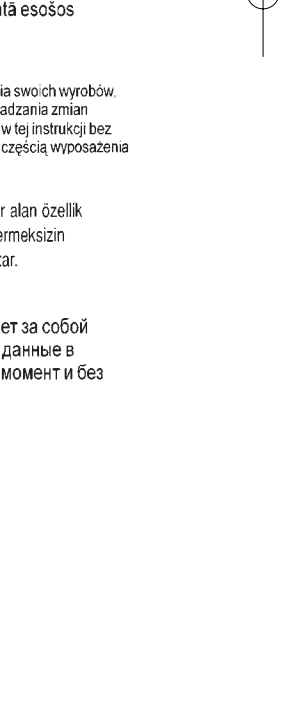
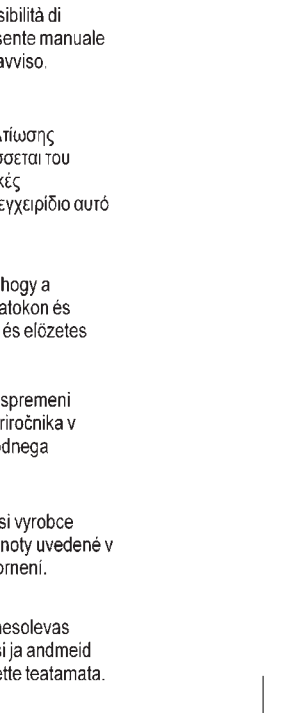
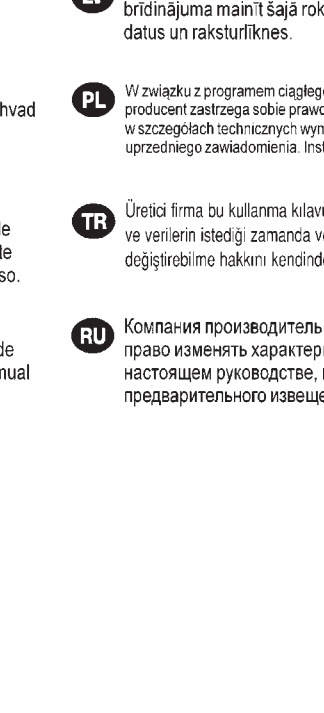
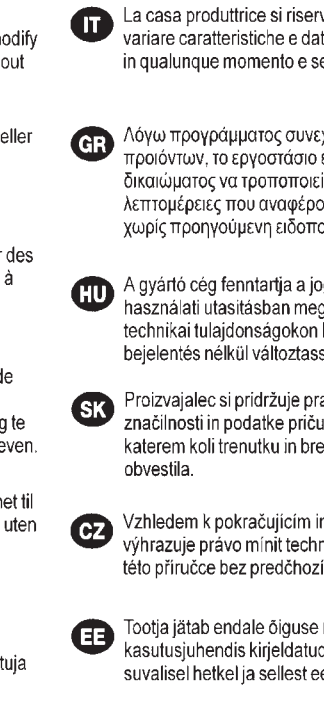
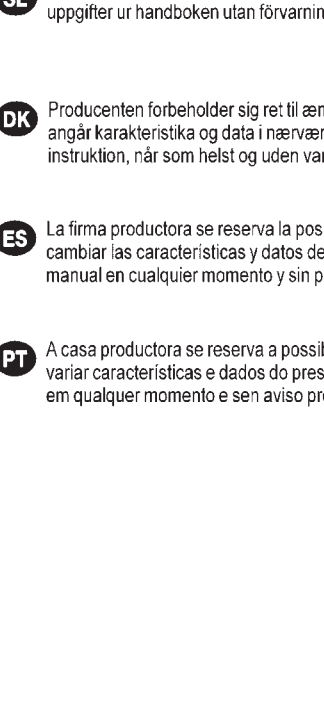
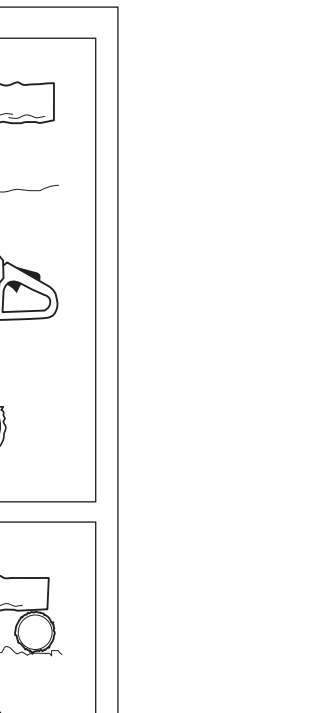
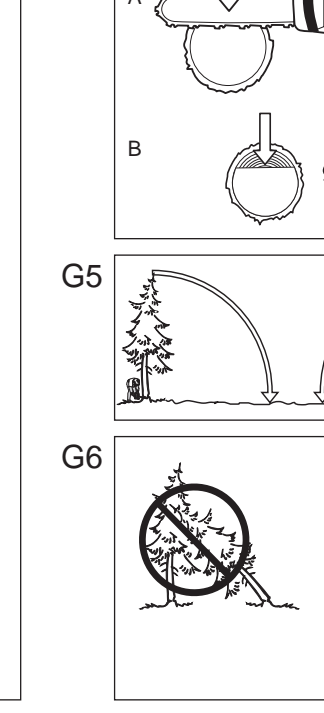
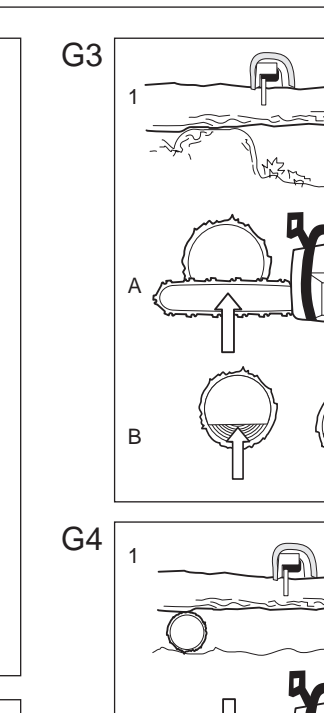
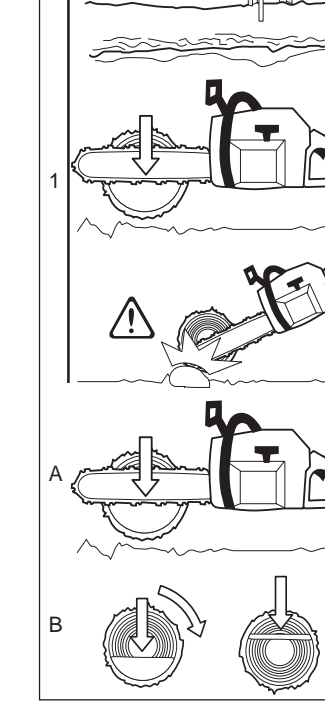
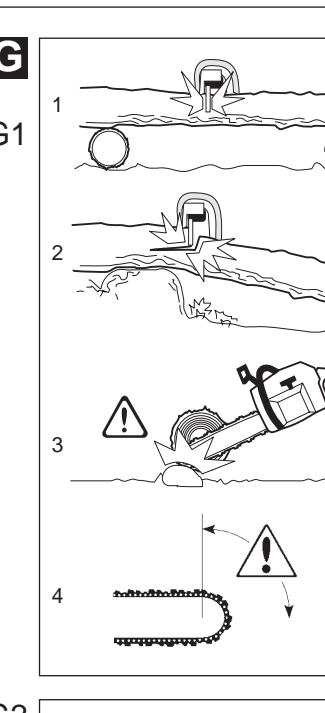
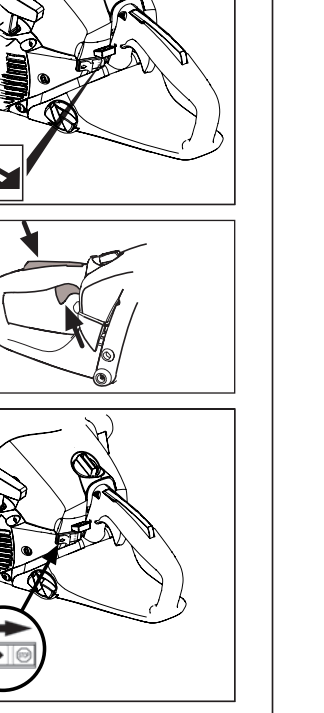
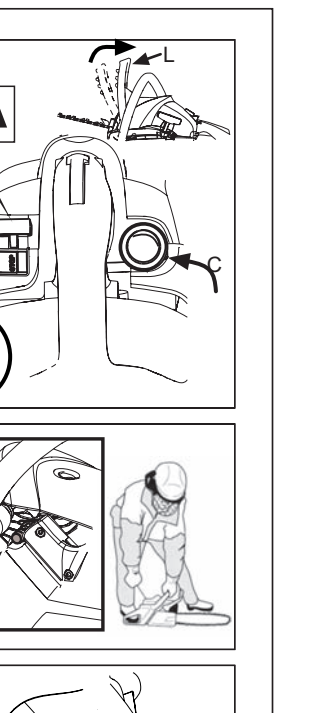
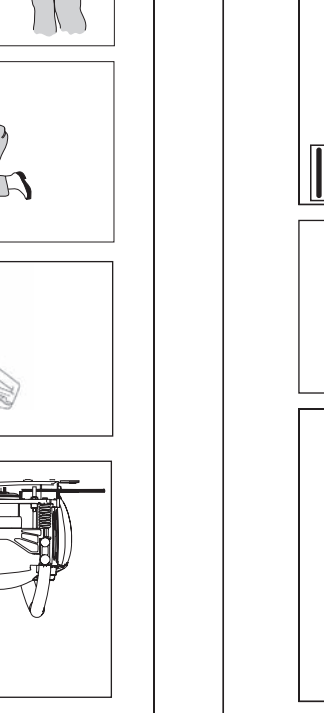
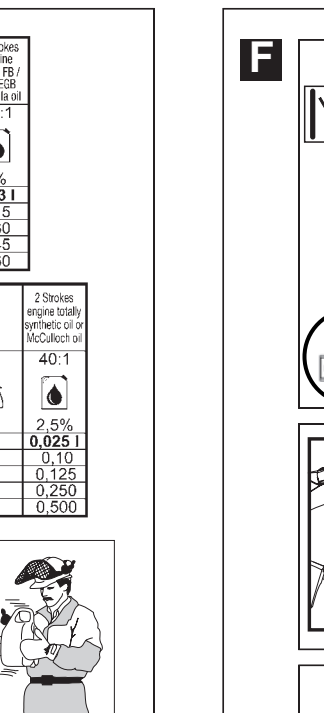
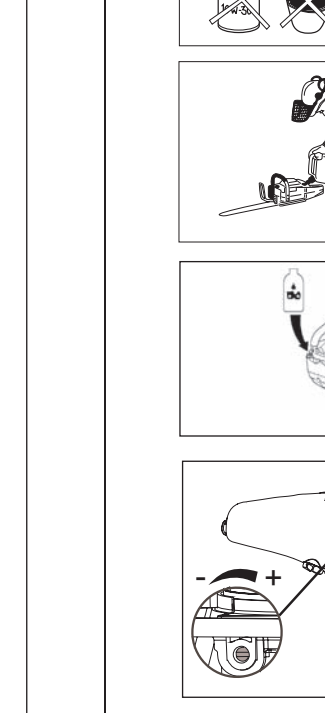
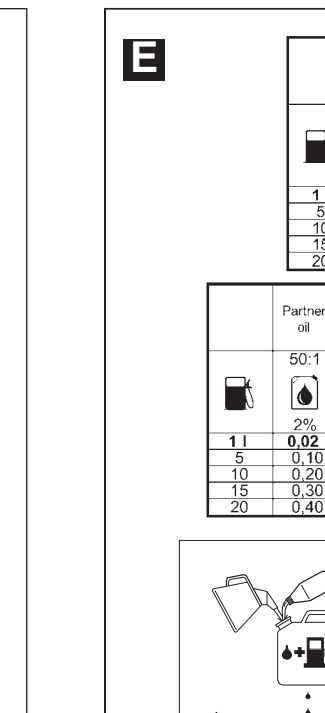
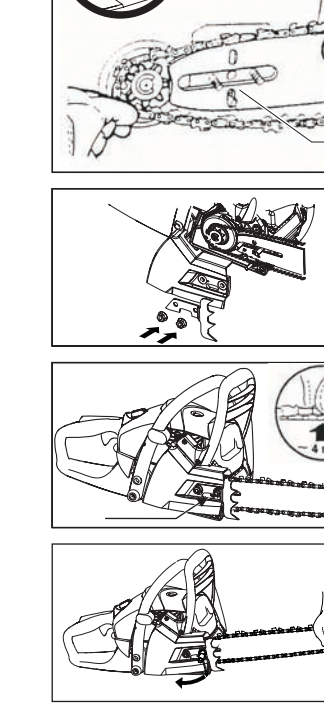
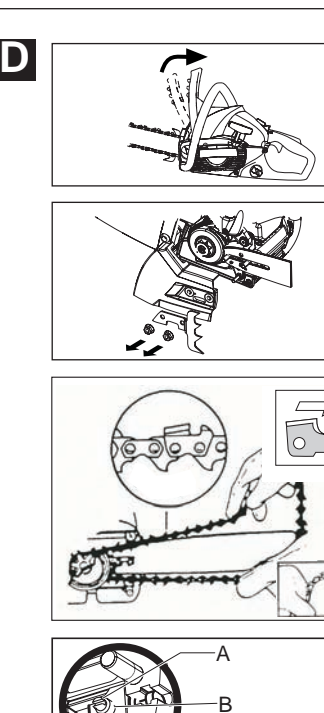
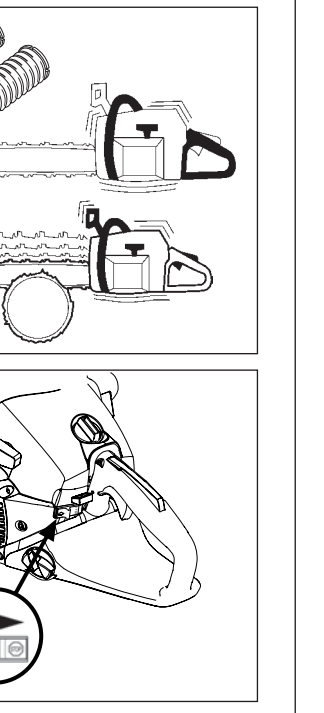
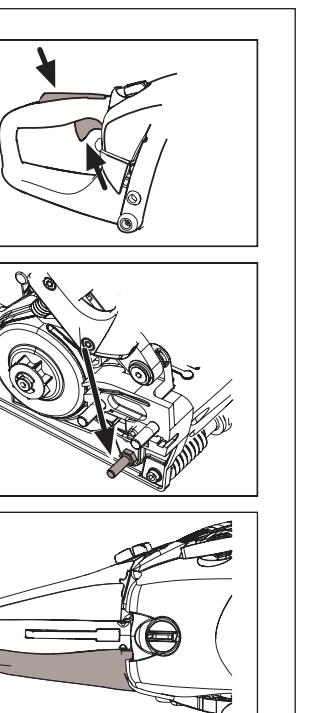
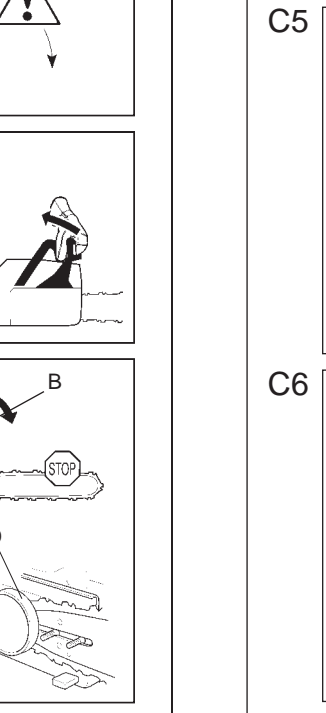
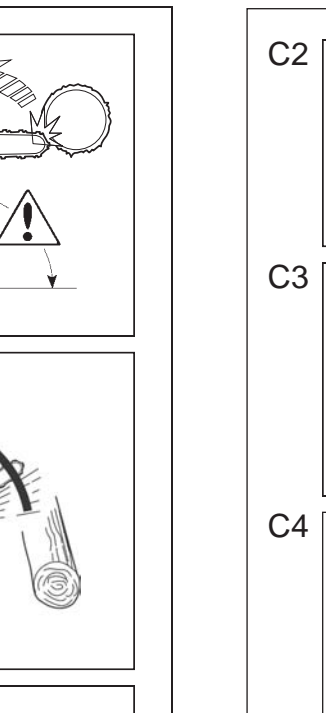
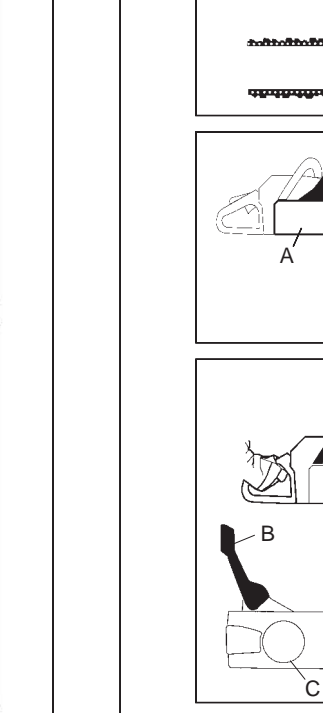
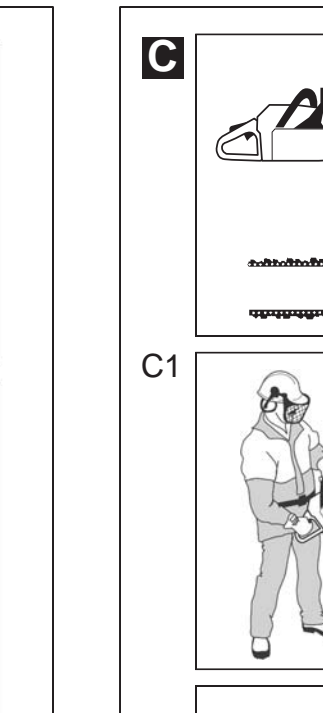
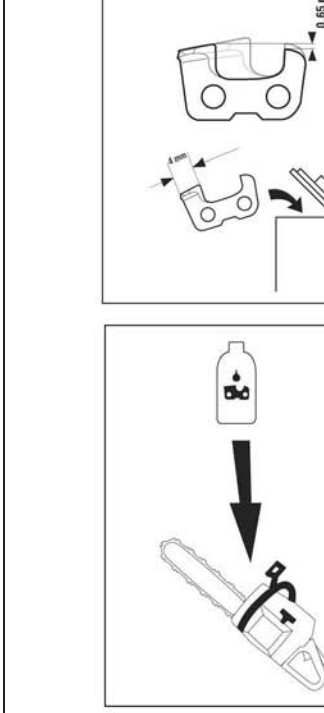
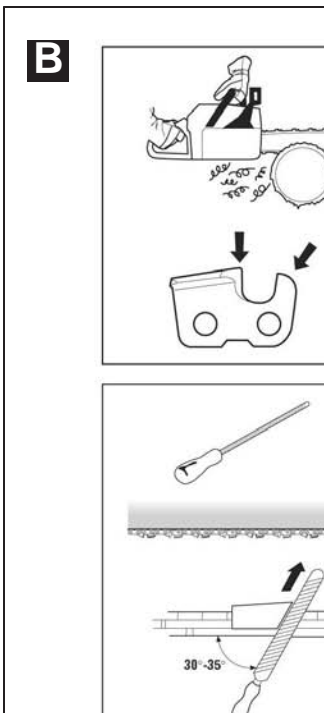
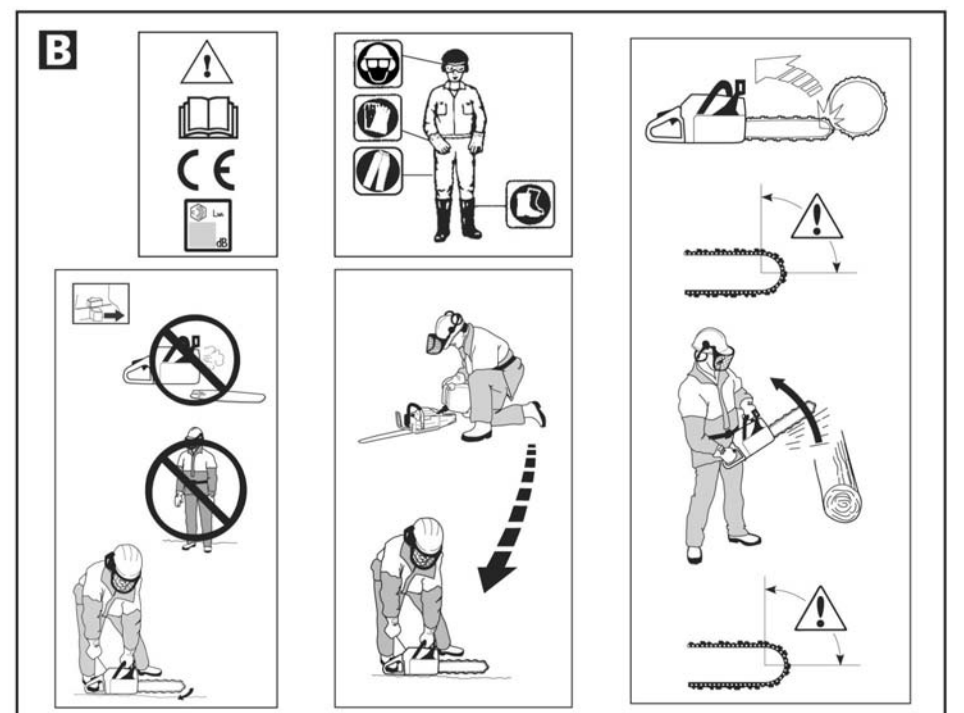
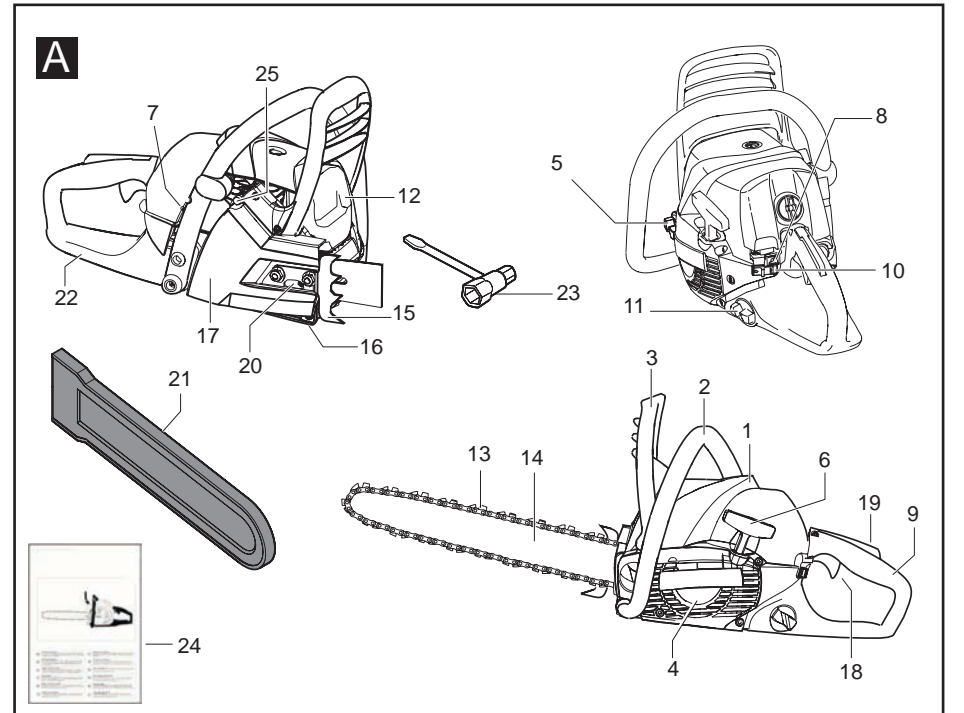

- GB** Due to a constant product improvement programme, the factory reserves the right to modify technical details mentioned in this manual without prior notice.
- DE** Im Sinne des Fortschritts behält sich der Hersteller das Recht vor, technische Änderungen ohne vorherigen Hinweis durchzuführen.
- FR** La Maison se réserve la possibilité de changer des caractéristiques et des données de ce manuel à n'importe quel moment et sans préavis.
- NL** Door konstante produkt ontwikkeling behoud de fabrikant zich het recht voor om technische specificaties zoals vermeld in deze handleiding te veranderen zonder hiervan vooraf bericht te geven.
- NO** Produsenten forbeholder seg all rett og mulighet til å forandre tekniske detaljer i denne manualen uten forhåndsvarsel.
- FI** Jatkuvan tuotteen parannusohjelman tähden valmistaja pidättää oikeuden vaihtaa ilman ennakkovaroitusta tässä ohjekirjassessa mainittuja teknisiä yksityiskohtia.
- SE** Tillverkaren reserverar sig rätten att ändra fakta och uppgifter ur handboken utan förvarning.
- DK** Producenten forbeholder sig ret til ændringer, hvad angår karakteristika og data i nærværende instruktion, når som helst og uden varsel.
- ES** La firma productora se reserva la posibilidad de cambiar las características y datos del presente manual en cualquier momento y sin previo aviso.
- PT** A casa productora se reserva a possibilidade de variar características e dados do presente manual em qualquer momento e sem aviso prévio.
- IT** La casa produttrice si riserva la possibilità di variare caratteristiche e dati del presente manuale in qualunque momento e senza preavviso.
- GR** Λόγω προγράμματος συνεχούς βελτίωσης προϊόντων, το εργοστάσιο επιφυλάσσεται του δικαιώματος να τροποποιεί τις τεχνικές λεπτομέρειες που αναφέρονται στο εγχειρίδιο αυτό χωρίς προηγούμενη ειδοποίηση.
- HU** A gyártó cég fenntartja a jogot arra, hogy a használati utasításban megadott adatokon és technikai tulajdonságokon bármikor és előzetes bejelentés nélkül változtasson.
- SK** Proizvateľ sa pridruzuje pravico, da spremeni značilnosti in podatke pričujočega priročnika v katerem koli trenutku in brez predhodnega obvestila.
- CZ** Vzhledem k pokračujícím inovacím si výrobce vyhrazuje právo měnit technické hodnoty uvedené v této příručce bez předchozího upozornění.
- EE** Tootja jätab endale õiguse muuta käesolevas kasutusjuhendis kirjeldatud omadusi ja andmeid suvalisel hetkel ja sellest eelnevalt ette teatamata.
- LV** Izgatavotājs saglabā tiesības jebkurā brīdī un bez brīdinājuma mainīt šajā rokasgrāmatā esošos datus un raksturlielnes.
- PL** W związku z programem ciągłego ulepszania swoich wyrobów producent zastrzega sobie prawo do wprowadzania zmian w szczególach technicznych wymienionych w tej instrukcji bez uprzedniego zawiadomienia. Instrukcja jest częścią wyposażenia.
- TR** Üretici firma bu kullanma kılavuzunda yer alan özellik ve verilerin istediği zamanda ve haber vermesizin değiştirilme hakkını kendinde sanıp tutar.
- RU** Компания производитель сохраняет за собой право изменять характеристики и данные в настоящем руководстве, в любой момент и без предварительного извещения.

A. Almen beskrivelse

- | | |
|--|---|
| <ol style="list-style-type: none"> 1. CYLINDERDÆKSEL 2. HÅNDGREB FORTIL 3. KÆDEBREMSE MED TILBAGESLAGSBESKYTTELSE-SINDRETNING 4. START 5. KÆDEOLIEBEHOLDER 6. STARTHÅNDTAG 7. REGULERINGSSKRUER, KARBURATOR 8. KONTROLANORDNING FED BLANDING / CHOKER 9. HÅNDGREB BAGTIL 10. STOPKONTAKT 11. BRÆNDSTOFTANK 12. LYDDÆMPER | <ol style="list-style-type: none"> 13. KÆDE 14. STANG 15. HAGE 16. KÆDESPÆRRETAP 17. KOBLINGSVÆRN 18. SPEEDER 19. SPEEDERSPÆRRE 20. KÆDESTRAMNINGSSKRUE 21. KLINGEVÆRN 22. BESKYTTELSE BAGTIL AF HØJRE HÅND 23. NØGLE 24. BRUGERVEJLEDNING 25. DEKOMPRESSIONS VENTIL |
|--|---|

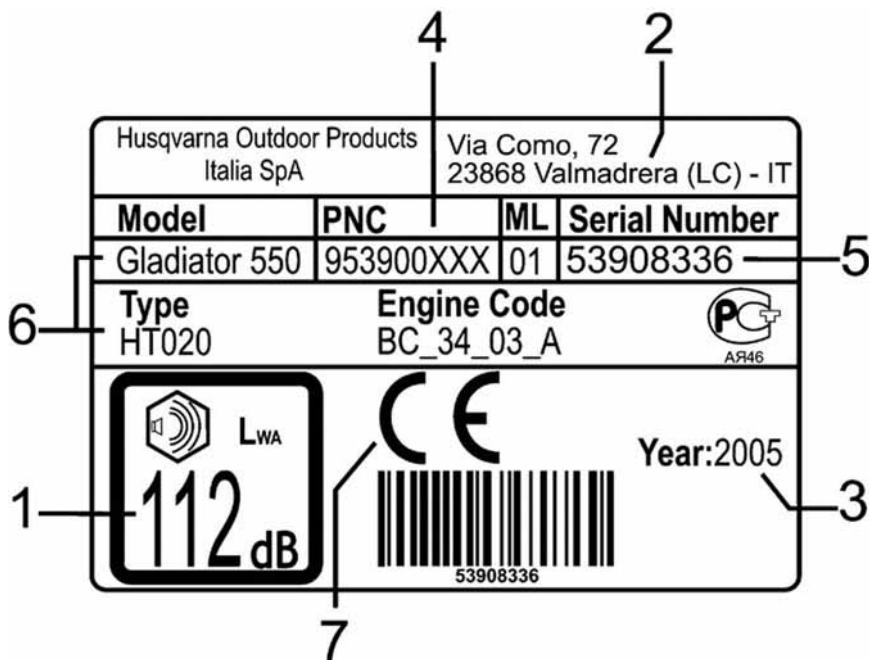

Eksempel på mærke

BETYDNING:

- 1) Garanteret lydintensitet i henhold til Direktivet 2000/14/EØF
- 2) Fabrikantens navn og adresse
- 3) Fremstillingsår (de sidste to tal; f.eks. 03=2003)
- 4) Produktets kode
- 5) Serienummer
- 6) Model/type
- 7) EU-overensstemmelsesmærke

Almene sikkerhedsnormer



GIV AGT!

Anvend hækkeklipperen hensigtsmæssigt for at undgå ulykker. Man skal overholde påbudene og anvisningerne for at sikre en forholdsmæssigt sikker og effektiv anvendelse af dette apparat. Brugeren har pligt til at overholde påbudene og anvisningerne i denne vejledning, som følger med apparatet.

Vær opmærksom på billederne på forsiden og teksten i vejledningen; til hvert kapitel hører der en illustreret henvisning på forsiden, hvor identifikationsbogstavet er opført.

Symbolernes betydning



Læs brugervejledningen omhyggeligt igennem



Anvend altid begge hænder



Sikkerhedshjelm, høreværn, beskyttelsesbriller eller ansigtsværn



Fare for tilbageslag



Handsker med gennemsavningsbeskyttelse

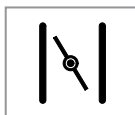

Kontrolanordning fed blanding / choker



Støvler med forstærkning mod gennemsavning, stålhæser og skridsikre såler

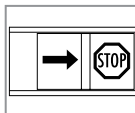

Eftersynet og/eller vedligeholdelsen skal foretages, mens der er slukket for motoren, og stop-knappen står på STOP



Bremse koblet til/koblet fra

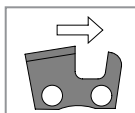

Rigtig retning kædeled



Undlad at ryge under påfyldning og anvendelse



Standsnings



Advarsel!



Kædeolie



Olie-/benzinblanding

B. Almene sikkerhedsnormer



GIV AGT! Motorsaven er kun beregnet til at skære i træ. Motorenheden må udelukkende anvendes sammen med det anbefalede skæreudstyr.

GIV AGT! Motorsaven kan være farlig. U hensigtsmæssig anvendelse af apparatet kan forårsage alvorlige læsioner og derved sætte operatørens og tredjemands liv på spil.



Før maskinen tages i brug, skal man læse hele denne brugervejledning omhyggeligt igennem og være sikker på at have forstået dens indhold fuldstændigt.

- Man skal undlade at anvende maskinen, hvis man er trætt, hvis man har indtaget lægemidler, narkotika eller spiritus eller hvis ens psykiske eller fysiske tilstand er forandret, således at ens syn og evne til at betjene en maskine, der indebærer farer, forringes eller lignende.
- Man skal altid anvende typegodkendte klæder og værnemidler:
 - Tætsluttende, skærehæmmende klæder;
 - Skærehæmmende sikkerhedsstøvler med stålbekledning og skridsikker sål;
 - Skærehæmmende arbejdshandsker;
 - Beskyttelsesbriller eller -visir;
 - Høreværn;
 - Typegodkendt beskyttelseshjelm, som beskytter hovedet ved styrt af genstande eller stød mod udragende grene.
- Der må ikke anvendes halstrøklæder, armbånd eller hvilken som helst anden genstand, som kan sidde fast i maskinen eller hænge fast i kæden.
- Motorsaven må kun anvendes af voksne, som råder over den fornødne viden.
- Man må udelukkende udlåne maskinen til erfarne brugere, som er bekendte med, hvordan maskinen anvendes rigtigt. Denne brugervejledning skal altid følge med maskinen, og man skal forvisse sig om, at alle brugerne læser og forstår den fuldstændigt.
- Ved langvarig brug af motorsaven eller andre værktøjer udsættes operatøren for vibrationer, der kan forårsage "Hvide fingre" ("Raynaud's phenomen"). Dette kan ned-sætte hændernes følsomhed, hvilket gør det sværere at skelne mellem forskellige temperaturer, og forårsage en generel ufølsomhed. Af denne årsag bør operatøren nøje undersøge sine hænders og fingres tilstand, hvis apparatet anvendes hele tiden eller jævnligt. Hvis et af oven-nævnte symptomer forekommer, skal man opsøge en læge med det samme.
- For at garantere størst mulig sikkerhed og forlænge apparatets levetid, skal der udelukkende anvendes originalt tilbehør og reservedele. Det anbefales at lade motorsaven kontrollere og, om nødvendigt, reparere med jævne mellemrum; man skal i denne forbindelse altid henvende sig til et autoriseret servicecenter (jævnfør kapitlet vedrørende vedligeholdelse).
- Personer og dyr skal holdes væk fra arbejdsområdet, mindst 10 meter væk eller 2 gange så meget som stammens længde. Man skal om nødvendigt anvende advarselssignaler for at holde personer på afstand. Man skal kontrollere, om arbejdsområdet er rent og ryddeligt. Man skal undersøge, om der findes risikofaktorer indenfor arbejdsområdet, såsom: veje, stier, elledninger, træer i farlige stillinger osv....
- Man skal altid være opmærksom på, hvad der foregår i omgivelserne og passe på eventuelle farer, som det ikke altid er nemt at opdage på grund af støjen fra maskinen.
- Motorsaven må under ingen omstændigheder anvendes til skærearbejde over skulderhøjde.
- Man skal under arbejdet holde godt fast på motorsaven, og altid med begge hænder. Med højre hånd skal man tage fat om håndgrebet bagtil, med venstre om håndgrebet fortil. Man skal altid stå sikkert under arbejdet.
- Man skal sørge for, at man er klar over, hvordan motoren standses, hvis der opstår behov derfor.
- Man skal undlade at arbejde oppe i træerne, hvis man ikke har de fornødne forudsætninger og passende udstyr (remme, reb, sikkerhedskroge, osv.) til at udføre denne slags arbejde.
- Man må under ingen omstændigheder anvende motorsaven, hvis den er defekt eller ikke er rigtigt monteret.
- Man må under ingen omstændigheder anvende motorsaven, hvis der er blevet ændret på dens oprindelige egen-skaber.
- Udstødningsgassen er giftig. Motorsaven må udelukkende anvendes på steder med tilstrækkelig udluftning. Motorsaven må ikke anvendes indendørs eller på steder, hvor der er spræng- eller brandfare.
- Motoren må under ingen omstændigheder køre, mens motorsaven transporteres. Hvis motorsaven skal transporteres, selv over ganske korte strækninger, skal kæden dækkes til med den dertil beregnede kappe (stangværn), og stangen skal vendes bagud. Hvis motorsaven transporteres på et køretøj, skal den stilles sikkert, således at den ikke kan vælte, og brændstoffet ikke kan løbe ud.
- Man må under ingen omstændigheder røre ved kæden, mens motoren kører, og selvom der er slukket for motoren, skal man udvise forsigtighed, eftersom man kan komme til skade på motorsavens tænder.
- Håndgrebene skal altid holdes rene og tørre.
- Motorsaven må ikke anvendes, hvis kædens spærrean-ordning (kædebremsen) er defekt. Undlad at røre ved kæden, selvom den står helt stille, hvis motoren kører.
- Man skal sørge for, at der er nogen, som kan høre en, hvis der skulle ske en ulykke. Det tilrådes desuden altid at have en førstehjælpsskabe med sig, hvis man arbejder på øde steder, og man skal sørge for, at der er nogen, der ved, hvor man befinder sig.
- Der skal altid være en ildslukker i nærheden af arbejds-stedet, således at man kan gribe ind i tilfælde af brand.
- Undlad at arbejde under særligt dårlige vejrforhold (regn- eller snevejr, tåge m.m.), da det oftest er trættende at arbejde under sådanne forhold og der let opstår farer, f.eks. hvis der er glat. Ved stærk vind kan træet falde den anden vej end forventet og forårsage person- og materiel-le skader.

24. Motoren må under ingen omstændigheder køre, hvis der ikke holdes opsyn med apparatet.
25. Lyddæmperen bliver ved med at være meget varm, selv efter der slukkes for motoren; undlad at røre ved lyddæmperen, hvis den stadig er varm.

26. Opbevar denne vejledning med omhu, og læs den før hver brug.

C. Sikkerhedsanordninger



GIV AGT! Motorsaven må under ingen omstændigheder anvendes, hvis sikkerhedsanordningerne er defekte eller beskadigede. Overhold anvisningerne vedrørende styring, vedligeholdelse og drift.

Denne motorsav er forsynet med følgende sikkerhedsanordninger:

C1. KÆDEBREMSE MED TILBAGESLAGSBESKYTTELSESINDRETNING



GIV AGT! Denne motorsav er forsynet med en sikkerhedskædebremse, som er indrettet således, at den spærrer kæden i tilfælde af tilbageslag, i løbet af ganske få millisekunder. På trods af denne nyttige sikkerhedsanordning, er det yderst vigtigt at overholde sikkerhedspåbudene i denne vejledning på at garantere forsvarlig anvendelse. Man skal altid holde motorsaven godt fast med begge hænder for at forebygge eller i hvert fald nedsætte risikoen for tilbageslag.

Hvad er tilbageslag

1. Tilbageslag er en voldsom bevægelse, som får stangen til at springe bagud mod operatøren, når oversiden af dens spids – som er risikområdet for tilbageslag – berører en genstand. Denne bevægelse kan få jer til at miste kontrollen over maskinen.
2. Tilbageslag opstår altid langs med klingens skarpe overflade. Tilbageslag forekommer normalt med en brat opadgående bevægelse, men der kan også opstå andre omstændigheder alt efter motorsavens stilling under skæringen.
3. Der opstår tilbageslag, når "risikoområdet" på stangen kommer i kontakt med en genstand.



GIV AGT! Man skal udvise forsigtighed under arbejdet og sørge for, at det område, "hvor der er fare for tilbageslag" aldrig kommer i kontakt med nogen som helst genstande.

Man skal hver dag kontrollere, om kædebremsen fungerer som den skal:

4. Kædebremsen (A) kobles fra, hvis bremsehåndtaget (B) trækkes tilbage og spærres. (Kæden bevæger sig).
5. Kædebremsen (A) kobles til, hvis bremsehåndtaget (B) presses fremad (kæden er spærret). Denne bevægelse aktiverer nemlig en fjederanordning, som indvirker på bremsens bånd (C), som presses, indtil kædens træksystem spærres (D).



GIV AGT! Hvis der kræves stor styrke for at koble bremsen til eller fra, eller hvis håndtaget ikke bevæger sig til nogen af de to stillinger, MÅ

MAN UNDER INGEN OMSTÆNDIGHEDER ANVENDE MASKINEN! Den skal straks indleveres til eftersyn på et autoriseret servicecenter.

Man skal altid kontrollere, om bremsen fungerer ordentligt, før man anvender maskinen. (Se fremgangsmåden, der er beskrevet i kapitlet vedrørende vedligeholdelse).

Kædebremsen nedsætter risikoen for ulykker, men de kan kun forebygges, hvis operatøren arbejder forsigtigt og med omhu.

Tilbageslagsbeskyttelsesindretningen anvendes ikke kun til at aktivere kædebremsen: Den begrænser også, i videst muligt omfang, risikoen for, at hænderne kommer i kontakt med kæden, hvis man mister grebet om håndgrebet.

Der kan ligeledes opstå tilbageslag, hvis stangens ende kommer i kontakt med træet eller en anden fast genstand. Man skal derfor sørge for ikke at begynde skæringen, mens kæden er placeret på denne måde.



GIV AGT! Kædebremsen yder ikke fuldstændig beskyttelse, hvis man tænder for maskinen uden at have truffet de fornødne forholdsregler og uden at have udført den foreskrevne vedligeholdelse.

GIV AGT! Man må ikke afmontere eller manipulere kædebremsens mekanisme. Hvis der opstår funktionsforstyrrelser eller nogle af enkelt-delene skal udskiftes, skal man henvende sig til et autoriseret servicecenter.

Kædebremsen griber automatisk ind ved et voldsomt tilbageslag, på grund af inertikraft.

I tilfælde af mindre voldsomme bevægelser aktiveres kædebremsen med venstre hånd. Den kan ligeledes aktiveres manuelt ved at presse bremsehåndtaget fremad.

Hvis kædebremsen udløses, må man først genoptage arbejdet, når man har bragt tilbageslagsbeskyttelsesindretningen tilbage mod håndgrebet fortil.



GIV AGT! Bremsen skal slås fra, før maskinen sættes i gang, da den ellers kan gå i stykker.

Kædebremsen anvendes ligeledes som parkeringsbremse, hver gang maskinen bevæges.

C2. SPEEDERSPÆRREMEKANISME

Speederens spærremekanisme beskytter mod utilsigtet acceleration. Hvis man trykker på speederens spærremekanisme

(A) på håndgrebet (mens man holder fast i motorsaven), frigøres speederen (B). Hvis man slipper håndgrebet, spærres speederen og speederens spærremekanisme i hvilestillingen. Denne mekanisme aktiveres af to særskilte returfjedere. I denne stilling kører motoren på minimum.



GIV AGT! Motorsaven må under ingen omstændigheder anvendes, hvis speederens spærremekanisme holdes nede med klæbebånd, pinde eller med hvilket som helst andet materiale.

C3. KÆDESPÆRRETAP

Denne maskine er forsynet med en kædespærretap, som befinder sig under spidshjulet. Denne mekanisme er projekteret således, at den standser kædens tilbagegående bevægelse, hvis stangen går i stykker eller forskydes. Disse forstyrrelser kan dog undgås ved at stramme kæden (se kapitlet "D. Montering af stang og kæde"). Man skal altid foretage den foreskrevne vedligeholdelse af stang og kæde (se kapitlet "Vedligeholdelse").



GIV AGT! Motorsaven må under ingen omstændigheder anvendes uden kædespærretap.

C4. BESKYTTELSE BAGTIL AF HØJRE HÅND

Denne indretning beskytter ikke kun hånden i tilfælde af, at kæden springer eller går i stykker, den garanterer et sikkert greb om håndgrebet bagtil, hvis der arbejdes på grene eller brænde.

C5. VIBRATIONSDÆMPER

Motorsaven er forsynet med en indretning, der dæmper de vibrationer, som motorsaven frembringer i forbindelse med dens anvendelse.

Vibrationsdæmperen hindrer vibrationerne i at brede sig fra motorenheden/skæreneheden til håndgrebene. Savens legeme, inklusiv skæreneheden, er isoleret fra håndgrebene ved hjælp af dæmpeindretninger.

C6. STOPKONTAKT

Stopkontakten standser motoren. Man skal sørge for at være i stand til at slukke for motoren under alle forhold.

D. Montering af stang g kæde



GIV AGT! Motorsaven må under ingen omstændigheder startes, før kæden er monteret og reguleret. Man skal anvende beskyttelseshandsker, mens man monterer og regulerer kæden.

GIV AGT! Man skal altid huske at montere hagen, som er uundværlig i forbindelse med træfældning

GIV AGT! Hvis kæden er for løs, springer den let, hvorved der opstår fare for alvorlige ulykker, endda dødsulykker.

1. Man skal sørge for, at kædebremsen ikke er tilkoblet ved at trække tilbageslagsbeskyttelsesanordningen tilbage mod håndgrebet bagtil.
2. Løsn så koblingsværnets møtrikker og fjern værnet (kædebremsen). Monter stangen på fastgøringstappene ved at skubbe den så langt tilbage som muligt mod koblingens ydre tromle.
3. Placér kæden ovenpå koblingens ydre tromle. Før derefter kæden gennem rillen. Begynd foroven. Kontrollér om tændernes skær vender fremad, foroven på klingene.
4. Kædens spænding reguleres med en skrue (A) og en tap (B). Når stangen monteres, er det yderst vigtigt, at tappen på reguleringsskruen befinder sig helt ud for hullet i stangen (C). Hvis man drejer skruen, forskydes reguleringstappen langs med denne. Find frem til denne regulering, før man påbegynder monteringen af stangen.
5. Montér koblingsværnet (kædebremse) og find frem til kædestrammeren i lejet på klingene. Placér hagen i det dertil beregnede leje på koblingsværnet, ved de to fast-

gøringstappe, som vist på billedet.

Kontrollér om kædens træktænder griber ind i drivhjulet, samt om kæden er placeret rigtigt i rillen. Stram stangens fastgøringmøtrik med fingene.

6. Stram kæden med den dertil beregnede skrue og kombi-nøglen, ved at dreje den med uret.
7. Hæv samtidig stangens spids. Stramningen er rigtig, hvis kæden bliver i rillen rundt om stangen. Det skal desuden være muligt at lade kæden glide med fingrene, uden besvær.

Stram de to møtrikker helt i bund, ved at hæve stangens spids. Man skal altid anvende kombinøglen til monteringen og stramningen af kæden.

Man skal ofte kontrollere nye kæders stramning, indtil indkøringen er forbi. En rigtigt strammet kæde sikrer bedre skæreresultater, og apparatets levetid forlænges.

Kædens længde øges med tiden. Man skal ofte kontrollere kædens stramning, helst hver gang man foretager påfyldning.

E. Motorblanding og kædeolie



GIV AGT! Motorsaven er forsynet med en totaktsmotor. Der skal kun anvendes olie-benzinblanding. Der må ikke anvendes nogen anden slags brændstof end den, der anbefales i denne vejledning. Det er strengt forbudt at ryge, mens man foretager hvilket som helst arbejde, som indebærer kontakt med brændstoffet! Al vedligeholdelse og samtlige afmonteringer og påfyldninger skal foretages, mens maskinen står på plan, bæredygtig grund, således at maskinen ikke kan vælte; motoren skal være slukket, afbryderknappen skal stå på O/STOP, skæredeskabet skal stå stille, og man skal anvende passende beskyttelseshandsker.

TILBEREDNING AF BLANDNINGEN

1. Denne maskine er forsynet med en totaktsmotor, hvilket betyder, at den kører på en blanding af blyfri benzin (med et oktantal på mindst 90) og **helt syntetisk olie** til totaktsmotorer beregnet til blyfri benzin, blandet i det forhold, der er angivet på oversigten på forsiden, punkt (D). Der må under ingen omstændigheder anvendes olie beregnet til firetaktsmotorer.

For at garantere det rigtige blandingsforhold skal man nøje afmåle olien, der skal blandes med benzinen. Da brændstoffmængden er yderst begrænset, har selv den mindste afvigelse af benzin-olieforholdet stor betydning for blandings sammensætning.



GIV AGT! Man skal nøje kontrollere oliespecifikationerne på beholderen, da anvendelse af andre olietyper end dem, der udtrykkeligt er angivet i denne vejledning, kan forvolde alvorlige motorskader!

2. Tilbered blandingen i en ren dunk, som er typegodkendt til benzin. Tilbered blandingen på et sted, hvor der ikke er varmekilder og hvor der er tilstrækkelig udluftning. Man opnår den bedste blanding ved først at hælde olie og derefter benzin i dunken. Pas på ikke at spilde benzinen. Ryst dunken ihærdigt (gentag proceduren, hver gang der hældes brændstof fra dunken). Blandings egenskaber har det med at forandres med tiden, det anbefales derfor at nøjes med at tilberede den mængde brændstoffblanding, der skal anvendes. Giv agt: Hvis man anvender en brændstoffblanding, som er tilberedt adskillige uger tidligere, kan der opstå motorskader.

PÅFYLDNING



GIV AGT! Hvis man træffer nedenstående forholdsregler, nedsættes brandfaren:

- Sørg for, at der er så god udluftning som muligt.
- Undlad at ryge og sørg for, at brændstoffet ikke kommer i nærheden af varmekilder eller gnister.
- Påfyldningen skal foretages, mens der er slukket for motoren.
- Åbn tankens hætte forsigtigt for at undgå overtryk.
- Man må ikke åbne tankens hætte, mens motoren er i gang.
- Luk hættens omhyggeligt efter påfyldningen.
- Flyt motorsaven, før den tages i brug.

Påfyldningen skal foretages på et sted, for der er god udluftning.

3. Stil motorsaven på en plan, bæredygtig flade, så den ikke kan vælte, og sørg for, at tankens hætter vender opad. Rens omhyggeligt rundt om tankens påfyldningsstuds, for man fjerner hættens, for at undgå, at der trænger snavs ind. Åbn dun-

kens hætte forsigtigt. Skru brændstoffblandingstankens hætte af og fyld den nødvendige mængde brændstof på, under anvendelse af en tragt. Pas på ikke at spilde brændstoffet. Når man har fyldt tanken, skal man stramme hættens igen.



GIV AGT! Hvis der spildes benzin, skal man tørre motorsaven omhyggeligt. Hvis man spilder brændstof på ens egne klæder, skal man straks skifte tøj. Undgå kontakt med huden og øjnene. **GIV AGT!** Lyddæmperen ophedes meget i forbindelse med anvendelsen og straks efter standningen af motoren. Dette gælder også, selvom motoren kører på minimum. Man skal udvise størst mulig forsigtighed med henblik på brandfaren, især hvis der er brændbare materialer eller gasarter i nærheden.

Man skal altid undersøge, om der er blevet spildt brændstof.

OPBEVARING AF BRÆNDSTOF

Benzin er yderst brændbar. Brændstoffet skal opbevares på et køligt sted, hvor der er tilstrækkelig udluftning, i en særlig beholder, der er beregnet til dette formål. Man må under ingen omstændigheder efterlade motorsaven med brændstof i tanken på steder med dårlig udluftning, hvor benzinsens gasser kan brede sig og nå frem til ild, lys, flammer, brændere, varmere, kontakter, elektriske maskiner, vandvarmere, tørreanordninger osv. De gasser, som brændstoffet frembringer, skaber fare for eksplosion eller brand. Man bør aldrig opbevare for store mængder brændstof.

SMØRING AF SKÆREUDSTYRET

GIV AGT! Smøring af skæreudstyret. Hvis skæreudstyret ikke smøres ordentligt, ødelægges kæden, hvorved der opstår fare for alvorlige personskaber og dødsulykker.

Kæden smøres af en automatisk pumpe.

Den mekaniske olipumpe til kædesmøring kan justeres. Oliestrømmen kan reguleres ved hjælp af skruen (se tegningen).

Kædeolie

Der henstilles til, at der anvendes ny olie (specialolie) med en god viskositet. Skærekædernes olie skal hænge godt fast til kæden og have gode glideevner, både om sommeren og om vinteren.

Skulle det ikke lykkes at tilvejebringe særlig olie til kæder, skal man anvende olie beregnet til transmissioner EP 90. Man må under ingen omstændigheder anvende gammel olie, da denne slags olie er skadelig for dem, der bruger motorsaven, for selve motorsaven og for miljøet. Det er vigtigt, at der anvendes en olie, der egner sig til den omgivende lufttemperatur (rigtigt viskositet). Hvis temperaturen kommer ned under 0°C, bliver nogle olietyper mere tykflydende, hvorved pumpe overbelastes og beskadiges. Ret henvendelse til et af vores servicecentre for at vælge den rigtige olie.

Påfyldning af kædeolie

4. Skru kædeoliebeholderens hætte af. Fyld olie på beholderen uden at spilde; skulle dette ske, skal man rense motorsaven omhyggeligt. Luk hæften godt til igen, og sørg for, at der ikke er løbet noget olie ud. Fyld efter ved hver brændstoffpåfyldning.



GIV AGT! Hvis apparatet ikke anvendes over længere perioder, skal man tømme og rense brændstofftanken og kædeoliebeholderen. Indlevér det overskydende brændstof og olie på den nærmeste tankstation for at få dem bortskaffet.

F. Start og standsning



GIV AGT!

- Motorsaven må under ingen omstændigheder startes, hvis man ikke allerede har påmonteret kæden og koblingsværnet. Man risikerer nemlig, at koblingen frigøres, og at brugeren derved kommer til skade.
- Man skal altid flytte motorsaven væk fra det sted, hvor man har fyldt brændstof på tanken, før den startes.
- Indtag en sikker stilling, og kontrollér om kæden glider uhindret.
- Sørg for, at der ikke befinder sig nogen uvedkommende i nærheden!

START MED KOLD MOTOR



GIV AGT! Under start skal man holde godt øje med, hvordan kæden bevæger sig.

GIV AGT!

- Undlad at vikle startsnoren rundt om hånden.
- Undlad at slippe starthåndtaget brat, mens snoren er trukket helt ud, da man ellers risikerer at beskadige motorsaven. Man skal altid blive ved med at holde fast i den, indtil den når hvilestillingen.

1. Man skal sørge for, at kædebremsen er slået fra ved at trække håndtaget (L) hen mod håndgrebet fortil. Stil stopkontakten på den modsatte stilling i forhold til STOP. Træk i chokeren. Tryk på brændstofpumpens gummiblære flere gange, indtil blæren fyldes med brændstof (C). Det er ikke nødvendigt at fylde blæren helt. Hvis maskinen er udrustet med dekompressionsventil (D), aktiver dekompressionen ved at trykke på ventilen.
2. Grib godt fat om håndgrebet fortil med venstre hånd. Sæt en fod forned på håndgrebet bagtil. Træk langsomt i snoren, således at startanordningen gøres klar. Giv et hurtigt, ihærdigt ryk, dog uden at hive snoren helt ud, da man ellers risikerer, at den rives over; undlad at slippe startgrebet alt for brat. Gentag denne procedure, indtil der kommer brummelyde fra motoren.
3. Stil chokeren tilbage på udgangsstillingen, pres på den og giv nogle ihærdige ryk, indtil motoren går i gang.
4. Når man har startet motoren, skal man trykke på speede-

ren og straks slippe den igen, således at den kommer væk fra startstillingen.

Lad motoren varme op i mindst 10 sekunder, da man derved opnår bedre skæresultater.

Hvis motoren ikke går i gang, skal man nøje gentage hele proceduren.

For at undgå vanskelig start, henstilles der til, at man sørger for, at brændstofblandingen aldrig bruges op; derved forlænges motorens levetid.

START MED VARM MOTOR

5. Følg den samme procedure som ved kold motor, dog uden at bruge chokeren. Startgassen opnås ved at hive i luft-håndtaget og derefter bringe det tilbage til udgangsstillingen.

START AF VARM MOTOR EFTER BRÆNDSTOFFPÅFYLDNING

Hvis brændstofftanken tømmes fuldstændigt, skal man sætte motoren i gang igen, efter at have fyldt brændstof på, og følge anvisningerne for start med kold motor.

STANDSNING

6. Motoren går i stå med det samme, hvis man anvender denne kontakt. (den skal stilles på "Stop", til højre).



GIV AGT! Denne kommando giver mulighed for at foretage en nødstandsning af maskinen. **GIV AGT!** Man skal tage højde for, at kæden bliver ved med at bevæge sig på grund af inerti-kraften, efter at motoren er standset.

G. Anvendelse af motorsaven



GIV AGT! Nedenfor opføres de grundlæggende regler for at arbejde med en motorsav. Disse anvisninger kan under ingen omstændigheder erstatte en fagmands erfaring og kundskaber. Hvis I er i tvivl om noget, bedes I spørge jeres forhandler eller en fagmand til råds. Træfældning kræver erfaring, og det er et arbejde, der absolut ikke må udføres af en begynder. **LAD VÆRE MED AT UDFØRE SÆRLIGE OPGAVER, HVIS I IKKE RÅDER OVER DEN FORNØDNE ERFARING. UNDLAD AT ARBEJDE MED MOTORSAVEN, HVIS I IKKE HAR MULIGHED FOR AT TILKALDE HJÆLP I TILFÆLDE AF ULYKKER.**

Før man tager motorsaven i brug, skal man omhyggeligt læse kapitlet vedrørende de "Almene sikkerhedsnormer" og de "Sikkerhedsanordninger", som jeres maskine er forsynet med. Man skal undlade at skære i tynde grene eller buske (flere grene ad gangen). Tynde grene kan nemlig sidde fast i kæden, blive trukket med og ramme brugeren, hvorved han eller hun risikerer at komme til skade.

GRUNDLÆGGENDE SKÆRETEKNIK

Almene anvisninger

- Motoren skal altid køre på det maksimale omdrejningstal, mens der skæres.
- Efter hver skæring skal man nedsætte motorens omdrejningstal (hvis motoren kører ved et højt omdrejningstal i lang tid uden belastning, d.v.s. hvis kæden drejer uden belastning, opstår der alvorlige maskinskader).
- Når man skærer oppefra og ned = trækker kæden.
- Når man skærer nedefra og op = skubber kæden.

G1. Før man påbegynder skærearbejdet, skal man tage højde for følgende fem omstændigheder:

- 1 Skæreudstyret må ikke sidde fast på selve skærestedet.
- 2 Den genstand, der skal skæres over, må ikke skilles ad ved brud.
- 3 Kæden må ikke ramme jorden eller nogen genstande i løbet af eller ved afslutningen af skæringen.
- 4 Er der fare for tilbageslag?
- 5 Kan jordbunden eller andre eksterne faktorer få jer til at miste balancen?



GIV AGT! Hvis motorsaven sidder fast på skærestedet: **SLUK FOR MOTOREN!** Hæv stammen eller flyt den ved hjælp af en tyk gren, en stolpe eller en bjælke. Man skal ikke prøve at frigøre motorsaven ved at ryste eller hive i den, da man ellers risikerer at komme til skade på kæden eller at beskadige håndgrebet.

ANVENDELSE AF MOTORSAVEN

Den nedenstående liste er en teoretisk behandling af de mest almindelige situationer, man kommer ud for i forbindelse med anvendelsen af en motorsav.

SKÆRING

G2. Stamme som ligger på jorden

1. Der er ingen fare for, at kæden sidder fast eller for bud på stammen. Man skal skære hele stammen igennem, oppefra med en nedadgående bevægelse. Udvis forsigtighed ved afslutningen af skæringen for at undgå, at kæden kommer i berøring med jordbunden. Hold kæden på maksimal hastighed og vær parat til at klare uventede forhold.
- A Stop ved 2/3 af stammens tykkelse, om muligt (kan stammen vendes om?).
- B Vend stammen om og skær den helt over, oppefra med en nedadgående bevægelse.

G3. Den ene ende af stammen støtter

1. Fare for brud under skæringen.
- A Begynd skæringen på undersiden, indtil man når frem til ca. 1/3 af stammens diameter.
- B Fuldend skærearbejdet på oversiden, idet man kommer ned til den første skæring.

G4. Begge ender af stammen støtter

1. Begge ender af stammen støtter. Risiko for sammenklæmning af kæden.

A Begynd skæringen på oversiden, indtil man når frem til ca. 1/3 af stammens diameter.

B Fuldend skærearbejdet på undersiden, idet man kommer op til den første skæring.

ALMENE RÅD VEDRØRENDE TRÆFÆLDNING



GIV AGT! Under fældningen, når stangen er parallel med jorden, kan kædebremsen kun aktiveres ved inertkraft.

G5. Sikkerhedsafstand

Sikkerhedsafstanden fra det træ, der skal fældes, er 2,5 gange træets højde. Man skal sørge for, at der ikke befinder sig nogen uvedkommende indenfor det farlige område før og under fældningen.

G6. Fælderetning

Målet med fældningen er at få træet til at falde på den bedste måde med henblik på den efterfølgende beskæring og udhugning af stammen, helst på en jordbund, man kan gå henover uden besvær. Man skal sørge for, at træet ikke kan komme til at sidde fast i et andet, mens det falder. Det er nemlig meget farligt at få et træ, som sidder fast i et andet, til at falde til jorden. Når man har besluttet sig for, i hvilken retning træet skal falde, skal man vurdere, hvilken vej det er naturligt for træet at falde. De afgørende faktorer er følgende:

- Træets hældning
- Dets runding
- Vindens retning
- Grenenes tæthed
- Vægten af eventuelt ophobet sne.

En anden vigtig faktor, som ikke bør undervurderes, selvom den ikke har nogen indflydelse på hvilken retning, træet falder i - men alligevel er vigtig for jeres sikkerhed - er tilstedeværelsen af udtørrede eller overrevne grene, som under fældningen kan falde af på farlig vis.



GIV AGT! I forbindelse med svære fældeopgaver skal man fjerne høreværmene, så snart man er færdig med skæringen, således at man kan høre usædvanlige lyde og eventuelle varselssignaler.

G7. Beskæring før overskæring og flugtvej

For beskæringen gælder de samme regler som for almindelige skæreeopgaver.

1. Man skal fjerne de grene, som hindrer arbejdet. Man skal begynde oppefra og arbejde sig nedad, idet man skal sørge for, at stammen befinder sig mellem sig selv og motorsaven som vist på billedet, således at man ikke kan blive ramt af grenene. Man skal fjerne de sværeste grene enkeltvist. Man må ikke arbejde over skulderhøjde.
2. Ryd området rundt om træet for beplantning og undersøg, om der findes hindringer (sten, rødder, grøfter osv.), således at man har en flugtvej uden hindringer. Denne flugtvej skal befinde sig cirka 135° længere tilbage end den retning, stammen falder i.

FÆLDNING

Fældningen skal udføres med tre overskæring. Man skal starte med den ØVERSTE SKRÅSKÆRING, hvorefter man skal udføre den NEDERSTE SKÆRING og til slut selve FÆLDNINGEN.

Hvis disse tre skæringer foretages rigtigt, får man fuld kontrol over, i hvilken retning træet falder.

G8. Skråskæring

1. Man skal først og fremmest udføre den ØVERSTE SKRÅSKÆRING på den side, træet skal falde i. Bliv på højre side af træet og skær med kæden, således at den trækker. Man skal derefter udføre den NEDERSTE SKRÅSKÆRING, så man kommer helt frem til den øverste.
2. SKRÅSKÆRINGENS dybde skal udgøre 1/4 af stammens diameter, med en vinkel på mindst 45° mellem den øverste og nederste skæring.
3. Det sted, hvor de to skæringer mødes, kaldes for SKRÅSKÆRINGSLINIEN. Denne linie skal være fuldstændig vandret og retvinklet (90°) i forhold til den retning, træet skal falde i.

G9. Fældning

På den anden side skal man foretage selve fældningen lige over skråskæringslinien. Man skal stå på venstre side af træet og skære med kæden, således at den trækker.

1. Selve fældningen skal foretages 3-5 cm over skråskæringslinien.

Anvendelse af hagen:

2. Hagen anvendes som midterpunkt i forbindelse med overskæring af træstammer og træfældning. Den anvendes rigtigt ved at sætte den fast i barken eller stammens overflade, da man derved får bedre kontrol over skæreretningen. Man skal arbejde med kæden ved fuld hastighed, og lad klingen trænge langsomt gennem stammen. Sørg for, at træet bevæger sig i den retning, det skal falde i. Indsæt en FÆLDEKILE eller en DIRK, så snart dette er muligt.
3. Den OVERSKÆRING, HVORMED TRÆET FÆLDES, skal ved afslutningen være parallel med

SKRÅSKÆRINGSLINIEN, hvorved der skal være en afstand på mindst 1/10 af træstammens diameter mellem dem. Den del af stammen, der endnu ikke er skåret over, er MIDTERPUNKTET.

4. MIDTERPUNKTET er det hængsel, der får træet til at falde i den rigtige retning.
5. Hvis MIDTERPUNKTET ikke er passende, hvis det er savet helt over eller skråskæringen er udført forkert, er det ikke muligt at kontrollere, hvordan træet falder.
6. Så snart man er færdig med skråskæringen og den overskæring, hvormed træet fældes, skal træet begynde at falde, alene eller ved hjælp af en FÆLDEKILE eller en DIRK.

Til træfældning anbefales det at anvende en stang, der er længere end stammens diameter, således at man kan udføre SKRÅSKÆRINGERNE OG FÆLDNINGEN med ÉN SKÆRING (Jævnfør de "Tekniske Specifikationer", hvor stangens anbefalede længde er angivet).



GIV AGT! Det frarådes, at brugere, der ikke har ret meget erfaring, fælder et træ med en klinge, der er kortere end stammens diameter!

G10. BESKÆRING



GIV AGT! De fleste af de ulykker, der skyldes tilbageslag, opstår i forbindelse med beskæringsopgaver. Man skal holde øje med klingespidsens placering, mens man skærer grene af.

Man skal indtage en sikker stilling. Man skal stå på venstre side af træstammen, med motorsaven tæt på kroppen, mens man arbejder. Man skal støtte hele kroppen mod træstammen så hurtigt som muligt.

H. Karburator



GIV AGT! Motorsaven må under ingen omstændigheder startes, hvis klingen, kæden og koblingsværnet (kædebremsen) ikke er sat på. Man risikerer ellers, at koblingen frigøres, og at man derved kommer til skade.

GIV AGT! Under anvendelsen og lige efter motorens standsning når lyd-dæmperen en høj temperatur.

Sørg for ikke at komme i kontakt med den for at undgå forbrændinger. Udvis størst mulig forsigtighed for at undgå brand, hvis der er brændbare materialer eller gasarter i nærheden.

GIV AGT! Det anbefales at lade reguleringen af karburatoren foretages på et autoriseret serviceværksted. Det er yderst vigtigt, at reguleringen af karburatoren foretages rigtigt, da man ellers risikerer, at apparatet udsættes for alvorlige skader.

H1. FUNKTION

- Karburatoren regulerer motorens omdrejningstal via speederen. Luften og benzinen blandes i karburatoren. Blandingsforholdet kan reguleres. For at få mest ud af motorsavens kraft, skal karburatoren være rigtigt reguleret.
- Med skruen T regulerer man speederens stilling ved minimum. Hvis man drejer den med uret, hæves motorens omdrejningstal ved minimum, hvorimod det sænkes, hvis man drejer mod uret.

REGULERING



GIV AGT! Man skal udvise størst mulig forsigtighed under reguleringen af karburatoren, da man kan komme alvorligt til skade, hvis kæden bevæger sig.

Karburatoren reguleres for at tilpasse motoren de klimatiske forhold på egnen, den anvendte slags benzin og den anvendte olie til totaktsmotorer.

Karburatoren justeres ved afprøvningen på fabrikken. Der kræves normalt ikke nogen reguleringer. Hvis de forhold, der har indvirkning på karburatorens funktion, kræver en ny regulering, skal man nøje overholde nedenstående anvisninger.

Før der foretages hvilken som helst regulering, skal man kontrollere, om luftfiltret er rent og cylinderdækslet er på plads.

AFSLUTTENDE REGULERING AF MINIMUM T

Reguleringen af minimum foretages ved hjælp af skruen T. Drej om nødvendigt skruen T med uret, mens motoren kører, indtil kæden begynder at dreje. Drej den derefter mod uret, indtil kæden står stille. Minimum er rigtigt reguleret, hvis motoren kører regelmæssigt i samtlige stillinger og med et tilfredsstillende spillerum, inden kæden begynder at dreje. Hvis I er i tvivl om noget, bedes I henvende jer til et autoriseret servicecenter.

I. Vedligeholdelse af sikkerhedsanordningerne



GIV AGT! Man skal nøje overholde vedligeholdelsesanvisningerne i denne brugervejledning. Motorsaven skal være slukket, mens der foretages vedligeholdelse. Motoren må kun startes, hvis dette er en del af fremgangsmåden, og man skal overholde de almindelige sikkerhedsnormer.

GIV AGT! Der skal foretages vedligeholdelse af sikkerhedsanordningerne, før motorsaven anvendes. Hvis motorsaven ikke består af de nedenstående kontroller, må den under ingen omstændigheder anvendes. Man skal henvende sig til et af de servicecentre, der er opført på listen, som findes i motorsavens pakning.

11. Kædebremse med beskyttelse mod tilbageslag



GIV AGT! Man må under ingen omstændigheder afmontere eller manipulere kædebremse mekanisme. Hvis den ikke fungerer ordentligt, eller hvis man skal skifte nogle enkelte dele, skal man henvende sig til et autoriseret servicecenter.

1. Man skal med jævne mellemrum rense bremsen og koblingens tromle for at fjerne spåner, harpiks og snavs (uden at afmontere bremsen) og man skal se efter, om båndet er slidt. (Hvis bremsebåndets tykkelse er mindre eller lig med 0,60 mm på det sted, hvor det er mest slidt, skal man lade det udskifte på et autoriseret servicecenter).
2. Man skal kontrollere, om beskyttelsesanordningen er intakt og ikke fremviser tydelige defekter, såsom beskadigelse af materialet.
3. Ryk beskyttelsesanordningen frem og tilbage for at kontrollere, om den bevæger sig ubesværet, samt om den sidder godt fast i koblingsværnet.
4. Stil motorsaven sikkert og sæt den i gang. Se efter, om kæden drejer ubesværet.
5. Hold fast i håndgrebet med begge hænder.
6. Tryk på speederen og udløs kædebremsen ved at presse det venstre håndled mod tilbageslagsbeskyttelsesanordningen uden at slippe håndgrebene. Kæden skal spærres med det samme. (Man skal ikke blive ved med at trykke på speederen, da man risikerer at ødelægge bremsen).

12. Spærring af speeder

1. Kontrollér om speederen er spærret på minimum, når tappen befinder sig i hvilestillingen.
2. Tryk på speederspærremekanismen, og kontrollér, om den går tilbage til hvilestillingen, så snart den slippes.
3. Kontrollér om speederen og speederspærremekanismen bevæger sig frit, samt om returfedrene fungerer ordentligt.
4. Start motoren og accelerér så meget som muligt. Slip speederen og kontrollér om kæden står helt stille, når den standses. Hvis kæden bliver ved med at bevæge sig, skal man undersøge, hvordan minimum er reguleret (Jævnfør "Regulering af karburator").

13. Kædespærretap

Kontrollér om kædespærretappen er intakt, samt om den er fastmonteret rigtigt på motorsavens legeme.

14. Beskyttelse bagtil af højre hånd

Kontrollér om beskyttelsen af den højre hånd er intakt og ikke fremviser tydelige defekter, såsom beskadigelse af materialet.

15. Vibrationsdæmper

Man skal med jævne mellemrum kontrollere, om dæmperne er intakte, ikke er deformet eller beskadigede.

Kontrollér om de sidder fast mellem motorenheden og håndgrebsenheden.

16. Stopkontakt

Start motoren og kontrollér om den standser, når man stiller kontakten på stop.

L. Periodisk vedligeholdelse

SLIBNING AF KÆDEN OG KONTROL AF SKÆREDYBDEN



GIV AGT! Hvis kæden ikke er rigtigt slebet, øges risikoen for tilbageslag. Nedenstående anvisninger gælder udelukkende for den anbefalede kæde. Motoren skal være slukket, mens kæden slibes.

L1 Almene anvisninger vedrørende kædeslibning.

Kæden skal altid være skarp. Hvis stangen skal presses mod træet, for at kæden skærer, og hvis spånerne er meget fine, er det et tegn på, at kæden ikke er slebet ordentligt. Hvis der ikke dannes spåner ved skæringen, er kædens skarpe kant forsvundet helt og træet pulveriseres under skæringen.

Hvis kæden er skarp, går den selv gennem træet og den frembringer store, lange spåner.

1. Kædens skær består af et SKÆRELED med en TAND (A) og en SPIDS TIL DYB SKÆRING (B). Disses forskydning bestemmer skæringens dybde.

L2 Slibning af tænderne



GIV AGT! Faren for tilbageslag øges betydeligt i tilfælde af følgende afvigelser fra anvisningerne:

- FOR STOR SLIBEVINKEL
- FOR LILLE SLIBEVINKEL
- KLINGENS DIAMETER FOR LILLE

For at slibe kæden ordentligt, skal der anvendes EN FILSKINNE og EN RUND FIL. Filens diameter skal udgøre 3/16" / 4,8mm.

Placér kæden på stangen og stram den ved hjælp af kædestrammeren; kontrollér om kæden er strammet ordentligt, samt om den er spærret med sikkerhedsbremsen. Man undgår således, at kæden bevæger sig sidelæns, hvilket gør det sværere at udføre slibningen.

1. Man skal altid begynde på indersiden, når man sliber skæretanden, og arbejde i udadgående retning, hvorved man skal lette presset på filen i tilbagegående retning. Det er nemmere at udføre dette arbejde, hvis der anvendes en filskinne.

Under slibningen skal filen placeres således, at skæret overholder følgende tre vinkler:

"A" øvre vinkel 30° - 35°

"B" ydre sidevinkel 85° - 90°

"C" indre sidevinkel 60°

2. Filen skal placeres og arbejde parallelt med stangen.

3. Man opnår mere nøjagtige sidevinkler ved at placere filen således, at den befinder sig omtrent 0,5 mm længere oppe end det øvre skær, lodret.

Man skal altid slibe alle tænder på samme side samtidigt, hvorefter man skal vende saven og gentage proceduren på den anden side.

Alle tænder skal slibes således, at de får den samme længde for at opnå en regelmæssig skæreflade i træet.

4. SKÆREDYBDE BEGRÆNSNINGSANORDNINGEN

Når tænderne slibes, formindskes skæredybden.

Man skal kontrollere skæredybde begrænsningsanordningernes højde, når kæden er blevet slebet adskillige gange.

De skal helt nøjagtigt befinde sig 0,025"/0,65 mm under det øvre skær.

Kontrollér højden ved hjælp af skabelonen og fil den over-skydende del af.

Afrund derefter begrænsningsanordningens forside (D).

L3 DAGLIG VEDLIGEHOLDELSE



GIV AGT! Sørg for, at motoren er slukket, før der foretages enhver form for vedligeholdelse.

Luffilter Man skal rense filtret mindst én gang om dagen, og helst også oftere, hvis der arbejdes under svære forhold. Fjern

filtret som vist på billedet, og rens det forsigtigt med trykluft. Hvis der opstår behov for en grundigere rengøring, kan det vaskes med sæbevand.

Når filtret påmonteres igen, skal man kontrollere, om det lukker godt til mod dets leje. Filtret bliver aldrig helt rent igen. Man skal derfor skifte det med et nyt med jævne mellemrum. Hvis filtret er defekt, skal det udskiftes med det samme.

M1 Skærestang Man skal rense rillen (K) og hullerne (L), hvor olien løber igennem, omhyggeligt. Vend stangen med jævne mellemrum, således at der opnås en regelmæssig slitage. Skulle gennemløbsrillen være slidt, eller hvis fugerne er for dybe, skal den udskiftes. Rens kædens skinne. Smør stangrullen med leje fedt.

M2 Kædeoliepumpe Kontrollér om den automatiske pumpe til smøring af stang og kæde fungerer rigtigt. Ret stangen mod en lys overflade, på omtrent en snes centimeters afstand. Efter et minuts tid, ved ¼ gas, skal der være tydelige oliepletter på overfladen. Hvis pumpen ikke fungerer, skal man henvende sig til et autoriseret servicecenter.

Brændstoffilter

Udskiftningen foretages ved at fjerne tankens dæksel og tage filtret ud med en metalgrob. Filtret skal helst udskiftes mindst én gang om året.

M4 Kæde Slib kæden og kontrollér om den er rigtigt strammet. Hvis den er slidt, skal man lade den udskifte på et autoriseret servicecenter. Når skæretanden kommer ned på 4 mm, anses kæden for at være slidt, og den skal skrottes.

M3 Kædens trækrule

Kontrollér om kædens trækrule er slidt. Skulle det være nødvendigt at udskifte den, skal man henvende sig til et autoriseret servicecenter.

L4 Startanordning Kontrollér startanordningen og snoren og rens lufristen udvendigt. Kontrollér om snoren automatisk går tilbage til udgangsstillingen.



GIV AGT! Startanordningen er forsynet med en spændt fjeder. Anordningen må ikke åbnes, da der er fare for at komme til skade. Hvis startanordningen er defekt, skal man lade den reparere på et autoriseret servicecenter.

Møtrikker og skruer

Kontrollér om møtrikkerne og skruerne er ordentligt strammet.

L4 Tændrør

Rens tændrøret og kontrollér om elektrodens afstand udgør 0.5mm. Skift den, hvis den er slidt. Anvend den særlige nøgle, der følger med.



GIV AGT! Hvis der opstår behov for at udskifte tændrøret, skal man erstatte det med et tændrør af den anbefalede type. Andre tændrør kan beskadige motoren.

Tekniske specifikationer

Motor

Cylindervolumen cm ³	46	49	51
Cylinders indre diameter (mm)	43	44	45
Slaglængde (mm)	32	32	32
Motoromdrejninger pr. min. (min ⁻¹)	2500	2500	2500
Maksimalt, anbefalet omdrejningstal (min ⁻¹)	12500	12500	12500
Effekt (kW@rpm) (ISO7293)	2,2/9000	2,3/9000	2,5/9000

Tænding

Mærke/Tændingstype	Walbro / Phelon - Electronic
Tændrør	Champion RCJ7Y / NGK BPMR7A
Afstand fra elektrode (mm)	0,6 - 0,7

Brændstof, smøring

Brændstofftype	Walbro WT 738 / ZAMA C1Q-X5054
Brændstofftankens rumindhold (cm ³)	450
Oliebeholderens rumindhold (cm ³)	200
Vægt (uden stang, uden væske) (kg)	4,9

Stang-kædekombinationer

Maksimalt antal tænder kædehjul	6	-	-
Tandafstand kæde (tommer)	3/8"	-	-
Længde (tommer/cm)	14"/35	-	-
	16"/40	-	-
	18"/45	-	-
Kædens hastighed ved maks. styrke (m/sek.)	17,7	-	-
Tandafstand (tommer/mm)	1,3	-	-

Maksimalt antal tænder kædehjul	7	7	7
Tandafstand kæde (tommer)	0,325"	0,325"	0,325"
Længde (tommer/cm)	13"/33	13"/33	13"/33
	15"/38	15"/38	15"/38
	18"/45	18"/45	18"/45
Kædens hastighed ved maks. styrke (m/sek.)	19	19	19
Tandafstand (tommer/mm)	1,3	1,3	1,3

Støjniveau

Ækvivalent lydtrykniveau ved operatørens øre i dB(A) (ISO 22868)	99,5	99,5	100
Garanteret lydintensitet LwAav dB(A) (ISO 9207)	110	110	109
Målt lydintensitet LwAav dB(A) (ISO 9207)	109	109	108

Vibrationsniveau

Håndgreb fortil (m/s ²) aw, av (ISO 22867)	5,1	5	3,2
Håndgreb bagtil (m/s ²) aw, av (ISO 22867)	8,7	8,5	9,5

EU-erklæring om overensstemmelse (gælder kun Europa) (Direktiv 98/37/EF, Annex II, A)

H.O.P.I. Via Como 72, 23868 Valmadrera (LC) Italia, erklærer hermed og påtager sig det fulde ansvar for, at motosavene **CS020** fra 2007 årgangsserienummer og fremad (året er angivet i klartekst på typeskiltet plus et efterfølgende serienummer), modsvarer forskrifterne i RÅDETS DIREKTIV: - i henhold til den 22/6/1998 "angående maskiner" **98/37/EF**, samt nu gældende tillæg; - i henhold til den 15/12/2004 "angående elektromagnetisk kompatibilitet" **2004/336/EF**, samt nu gældende tillæg; - Direktiv **2000/14/EF** (Annex V), **97/68/EF + 2002/88/EF** gas emission.

Følgende normaliserede standarder er gældende: **ISO 11681-1:2004 + A1:2007**, **EN ISO 14982:1998**. Den leverede motorsav er i overensstemmelse med det produkt, der er godkendt i henhold til EU-typekontrol.

Tilmeldt: **0404, SMP Svensk Maskinprovning AB**, Fyrisborgsgatan 3, S-754 50 Uppsala, Sverige, der har udført EU-typekontrol. Certifikatnummer: 0710002.

Tilmeldt: 0717, Nemko S.p.A. - Via Trento e Trieste, 116 - I-20046 Biassono (Mi), der har udført EU-typekontrol i henhold til Artikel 8, Punkt 2c.



Valmadrera, 01.06.07
Ing. De Carlo Raffaele (Direttore Tecnico)
H.O.P.I.