

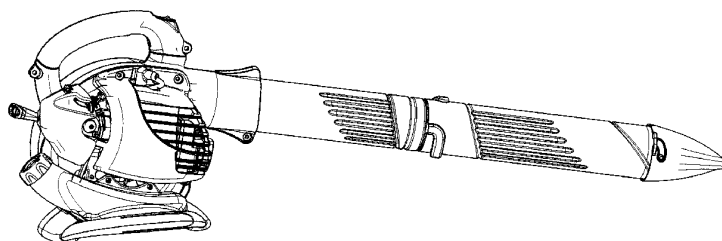

MAG GBV 325



RU

ИНСТРУКЦИЯ ПО ЭКСПЛУАТАЦИИ

ВАЖНАЯ ИНФОРМАЦИЯ: Пожалуйста, внимательно прочтите данную инструкцию перед тем, как приступить к эксплуатации триммера, и убедитесь, что она вам понятна. Сохраните инструкцию для дальнейшего обращения к ней.

EE

KASUTUSJUHEND

TÄHTIS INFO: Enne seadme kasutamist lugege need juhised palun tähelepanelikult läbi. Hoidke need juhised tuleviku tarbeks alles.

LT

INSTRUKCIJU VADOVAS

SVARBI INFORMACIJA: prieš naudodamiesi šiuo įrenginiu, prašom atidžiai perskaityti šias instrukcijas ir įsitikinkite, kad viską supratote. Saugokite šias intrukcijas, kad galėtumete jas paskaityti ateityje.

LV

LIETOŠANAS PAMĀCĪBA

SVARĪGA INFORMĀCIJA: Lūdzu rūpīgi izlasiet šīs pamācības un pārliecinieties, ka jūs tās saprotat, pirms sākat lietot ierīci. Saglabājiet šīs lietošanas pamācības turpmākām atsaucēm.

BG

РЪКОВОДСТВО ЗА РАБОТА

ВАЖНА ИНФОРМАЦИЯ: Прочетете тези инструкции внимателно, за да ги разберете, преди да използвате това устройство. Запазете това ръководство за бъдеща справка.

RO

MANUAL DE INSTRUCȚIUNI

INFORMAȚII IMPORTANTE: Vă rugăm să citiți cu atenție aceste instrucțiuni și să vă asigurați că le-ați înțeles bine înainte de a folosi aparatul. Păstrați aceste instrucțiuni pentru a le consulta și pe viitor.

115352127 Rev. 2 2/22/10 BRW

SIMBOLIŲ PAAIŠKINIMAI



PERSPĖJIMAS! Šis pūstuvas gali būti pavojingas! Dėl neatsargaus arba netinkamo naudojimo galite rimtai arba mirtinai susižeisti.



Prieš eksploatuoti pūstuvą, perskaitykite ir supraskite instrukcijų vadovą.



Reikia nešioti patvirtintus apsauginius akinius arba antveidį, patvirtintas ausų apsaugos priemonės, ir antveidį, dirbant pūstuvu dulkinoje aplinkoje.



Visada mėvokite pripažintas apsaugines pirštines.



PERSPĖJIMAS! Įsitikinkite, kad įleidimo angos dangtelis uždarytas arba prie pūstuvo prijungtas vakuuminis vamzdis. Jį galima liesti tik tada, kai įrenginys išjungtas, siurbliaratis visiškai sustojęs, o uždegimo žvakė atjungta.



Vakuuminio įleidimo angos dangčio atidarymo instrukcijos.



Garso galios lygis
7,5 metrų atstumu



Naudokite neetiliuotą arba kokybišką etiliuotą benzinaž ir dvitaktiams varikliams skirtą alyvą.



PERSPĖJIMAS! Pūstuvą gali dideliu greičiu išsviesti daiktus, kurie gali atsokti ir užgauti operatorių. Yra pavojus rimtai sužeisti akį.



PERSPĖJIMAS! Duslintuvą naudojimo metu ir po naudojimo būna labai karštas. Neprisilieskite prie duslintuvo, duslintuvo apsaugos arba aplinkinių paviršių; stebėkite, kad ant jų nepatektų degių medžiagų: išmetamųjų dujų arba kuro.



Mechanizmo operatorius turi pasirūpinti, kad darbo metu 15 metrų spinduliu nebūtų žmonių. Jeigu vienoje zonoje dirba keli operatoriai, reikia laikytis 15 metrų saugos atstumo.

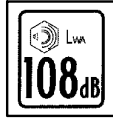

Garso galios lygis

SAUGOS TAISYKLĖS

⚠ PERSPĖJIMAS: jeigu nesilaikysite saugos taisyklių ir atsargumo priemonių, galite rimtai susižeisti.

SUSIPAŽINKITE SU ĮRENGINIU

- Atidžiai skaitykite šį instrukcijų vadovą, kad jį nuodugniai suprastumėte ir prieš pradėdami įrenginį eksploatuoti galėtumėte laikytis visų perspėjimų ir saugos taisyklių.
- Įrenginį eksploatuoti gali tik tie asmenys, kurie supranta ir vadovausis šiame vadove pateiktais perspėjimais ir saugos taisyklėmis.

⚠ PERSPĖJIMAS: prieš įrenginį užvesdami, patikrinkite darbo zoną. Pašalinkite visas šiukšles ir kietus objektus, pavyzdžiui, akmenis, stiklą, laidus ir kt., kurie darbo metu gali būti sviedžiami arba kaip nors kitaip sužeisti arba padaryti žalos.

Įrenginį kaip pūstuvą naudokite šioms tikslams:

- Siukšlėms ar nupjautoms žolėms nuvalyti nuo įvažiavimų, šaligatvių, vidaus kiemų ir kt.
- Nupjautoms žolėms, šiaudams arba lapams supūsti į krūvas, aplink sandūras arba tarp plytų.

Įrenginį kaip siurbį naudokite šioms tikslams:

- Sausoms medžiagoms, tokioms kaip lapai, žolė, mažos šakelės ir popieriaus skiautelės, surinkti.
- Tam, kad įrenginį naudojant kaip siurbį, rezultatas būtų kuo geresnis, leiskite įrenginiui veikti dideliu greičiu.
- Siurbdami įrenginį lėtai judinkite pirmyn ir atgal virš siurbiamos medžiagos. Nekiškite įrenginio į šiukšlių krūvą, nes įrenginys gali užsikimšti.
- Kad siurbimo rezultatas būtų kuo geresnis, vakuuminį vamzdį virš žemės laikykite maždaug 2,5 centimetrų atstumu.

PLANUOKITE Į PRIEKĮ!

⚠ PERSPĖJIMAS: Veikimo metu šis įrenginys sukuria elektromagnetinį lauką. Susidarius tam tikroms sąlygoms, šis laukas gali sutrikdyti aktyviųjų arba pasyviųjų medicininių implantų veikimą. Siekdami sumažinti rimto arba mirtino sužalojimo riziką, mes rekomenduojame asmenims, turintiems medicininių implantų, prieš naudojant šį įrenginį pasikonsultuoti su savo gydytoju ir medicininio implanto gamintoju.

- Įrenginį eksploatuodami, jį aptarnaudami arba atlikdami jo techninę priežiūrą, visada būkite užsidėję akių ir ausių apsaugas. Jeigu būsite užsidėję akių apsaugas, apsisaugosite nuo akmenų ir šiukšlių, kurios gali būti pučiamos arba atšokti į akis ir veidą, jus apakinti ir (arba) rimtai sužeisti. Akių apsauga turi būti pažymėta šitaip: Z87.
- Visada būkite užsidėję pečių apsaugas. Nebūkite basomis kojomis, neavėkite sandalais.
- Jeigu įrenginiu dirbate aplinkoje, kur yra daug dulkių, visada būkite užsidėję respiratorių arba antveidį.
- Apsaugokite ilgesnius nei iki pečių plaukus. Pritvirtinkite arba nusimkite papuošalus, palaidus drabužius arba drabužius su laisvai kabančiomis juostomis, raištukais, kutais ir kt. Juos gali įtraukti judančios dalys.
- Įrenginio neeksploatuokite, jeigu esate pavargę, sergate, esate prastos nuotaikos, o taip pat jeigu vartojote alkoholių, narkotikus ar vaistus.
- Pasirūpinkite, kad vaikai, pašaliniai asmenys ir gyvuliai būtų mažiausiai 15 metrų atstumu nuo darbo zonos. Pūstuvo snapelio nenukreipkite į žmonės ar naminius gyvūnus.

SU DEGALAIS ELKITĖS ATSARGIAI

- Tose vietose, kur maišote, pilate arba saugote degalus, panaikinkite visus žiežirbų arba liepsnos šaltinius (negalima rūkyti, naudoti atviros liepsnos ar dirbti darbus, dėl kurių atsiranda žiežirbos).
- Degalus maišykite ir pilkite lauke; degalus laikykite vėsioje, sausoje, gerai vėdinamoje vietoje. Saugojimui naudokite patvirtintą, pažymėtą indą degalams.
- Dirbdami su degalais arba eksploatuodami įrenginį nerūkykite.
- Įsitinkinkite, ar įrenginys yra tinkamai sumontuotas ir yra geros eksploatacinės būklės.
- Jeigu variklis yra karštas arba veikia, nepildykite degalų bako.
- Saugokitės, kad degalų arba alyvos neišpiltumėte. Prieš įrenginį užvesdami, nuvalykite išsiliejusius degalus.
- Prieš užvesdami variklį, paeikite mažiausiai 3 metrus nuo degalų pripildymo vietos.
- Benzina visada saugokite inde, kuris patvirtintas naudoti degiems skysčiams.

ĮRENGINĮ EKSPLOATUOKITE SAUGIAI

- **⚠ PERSPĖJIMAS:** prieš atidarydami vakuuminio įleidimo angos dureles, sustabdyskite variklį. Tam, kad besisukantys ašmenys jūsų rimtai nesužeistų, būtina sustabdyti variklį, o siurbliaračio ašmenys turi nešisukti.
- Šis sodo pūstuvai/siurblys naudojamas lapams ir kitoms ant žemės gulintiems šiukšlėms nupūsti ar pašalinti.
- Prieš kiekvieną darbo etapą, patikrinkite įrenginį, ar nėra atsilaisvinsų dalių, ar jų netrūksta ir jos yra nepažeistos. Įrenginio nenaudokite tol, kol jis nebus tinkamos darbinės būklės.

- Pasirūpinkite, kad išoriniai paviršiai nebūtų sutepti alyva ir degalais.
- Įrenginio niekada neužveskite uždaroje patalpoje ar pastate. Įkvėpę išmetamųjų dūmų galite žūti.
- Duslintuvas su katalizatoriumi būna labai karštas dirbant ir baigus darbą. Tas pats gali būti ir dirbant laisvąja eiga. Prislitetus galima apdegtinti odą. Stebėkite, kad nekiltų gaisro pavojus!
- Tam, kad apsisaugotumėte statinio elektros smūgio, dirbdami įrenginiu nemūvėkite guminių ar kitokių izoliuotų pirštinių.
- Jeigu variklis veikia, įrenginį galima dėti tik ant švaraus, kieto paviršiaus. Šiukšlės, pavyzdžiui, žvyras, smėlis, dulksės, žolės ir kt., gali būti įtrauktos oro įtraukimo angos ir išmetamos pro išmetimo angą – tai gali pažeisti įrenginį, gali būti apgadintas turtas arba gali būti sužeistas operatorius ir kiti asmenys.
- Venkite aplinkos, kurioje gali kilti pavojus. Įrenginio nenaudokite nevėdinamose zonose arba ten, kur gali susikaupti sprogtamųjų garų arba anglies monoksido.
- Neperisverkite, nesinaudokite nestabiliis paviršiais, pavyzdžiui, kopėčiomis, medžiais, stačiais šlaitais, stogais ir kt. Visada tvirtai stovėkite, laikykite pusiausvyrą.
- Į pūstuvo vamzdžius niekada nedėkite jokių daiktų; išpučiamų šiukšlių srautą visada laikykite nukreiptą nuo žmonių, gyvulių, stiklo ir kietų objektų, pavyzdžiui, medžių, automobilių, sienų ir kt. Oro srauto jėga gali sviesti akmenis, nešvarumus ir pagalius, arba jie gali atšokti ir sužeisti žmones ar gyvulius, sudaužyti stiklą arba padaryti kitokios žalos.
- Niekada įrenginiu nedirbkite, jeigu nėra pritvirtinta reikiama įranga. Jeigu įrenginį naudojate kaip pūstuvą, visada sumontuokite pūstuvo vamzdžius. Kai įrenginį naudojate kaip siurbli, visada sumontuokite vakuuminius vamzdžius ir vakuuminio krepšelio komplekta. Žiūrėkite, kad vakuuminio krepšelio komplektas būtų visiškai užtrauktas užtrauktuku.
- Dažnai tikrinkite oro įtraukimo angą, pūstuvo vamzdžius, vakuuminius vamzdžius ir alkūninį vamzdį (variklis visada turi būti išjungtas, o uždegimo žvakė – atjungta). Prižiūrėkite, kad angose ir išleidimo vamzdžiuose nebūtų nešvarumų, kurie gali susikaupti ir trukdyti tinkamam oro srautui.
- Niekada į oro įtraukimo angą nedėkite jokio objekto, nes tai gali trukdyti tinkamam oro srautui ir pažeisti įrenginį.
- Įrenginio niekada nenaudokite chemikalams, trašoms ar kitoms medžiagoms, kuriose gali būti toksiškų medžiagų, barstyti.
- Tam, kad nesukeltumėte gaisro, įrenginio nenaudokite arti lapų arba krūmų laužų, židinių, kepimo ant atviros ugnies įrenginių, peleninių ir kt.
- Dirbkite tik tuos darbus, kurie nurodyti šiame vadove.

ĮRENGINĮ TINKAMAI TECHNIŠKAI PRIŽIURĖKITE

- Techninę priežiūrą, išskyrus tuos darbus, kuriuos šiame instrukcijų vadove rekomenduojama atlikti, turi atlikti įgaliotas techninės priežiūros centras.
- Prieš atlikdami techninę priežiūrą, išskyrus karbiuratoriaus reguliavimą, atjunkite uždegimo žvakę.
- Naudokite tik rekomenduojamas McCulloch pakeičiamas dalis; jeigu naudosite kitas dalis, garantija gali nebegaloti, o įrenginys gali būti pažeistas.
- Prieš padėdami įrenginį saugoti, ištuštinkite degalų baką. Užveskite variklį ir leiskite jam veikti tol, kol jis sustos, kad išnaudotumėte visus karbiuratoriuje likusius degalus.
- Naudokite tik tuos priedus ir padargus, kuriuos su šiuo įrenginiu rekomenduojama naudoti gamintojas.
- Įrenginio ir degalų nelaikykite uždaroje patalpoje, kur degalų garai neturėtų kontakto su žiežirbomis arba atvira liepsna iš vandens šildytuvų, elektros variklių ar jungiklių, krosnių ir kt.

- Įrenginį laikykite sausoje, vaikams nepasiekiamoje vietoje.
 - Gabendami įrenginį pritvirtinkite.
- SAUGOS PRANESIMAS:** žmonėms, kuriems lengvai sutrinka kraujo apytaka arba kurie linkę ištinėti, ilgalaikis vibracijos poveikis dirbant benzinu varomais rankiniais įrenginiais gali pažeisti pirštų, rankų ir sąnarių gyslas ir nervus. Dėl ilgalaikio tokių įrenginių naudojimo šaltame ore gali būti pažeistos net ir sveiku žmonių gyslos. Jeigu pasireiškia tokie simptomai, kaip nutirpimas, skausmas, jėgų praradimas, odos spalvos ar audinio pakitimas, arba nustojama jausti pirštus, rankas ar sąnarius, nutraukite darbą su šiuo įrenginiu ir kreipkitės medicininės pagalbos. Antivibracijos sistema negarantuoja, kad nekils tokių problemų. Naudotojai, kurie elektriniais įrenginiais naudojami ilgai ir reguliariai, turi atidžiai stebėti savo sveikatą ir įrenginio būklę.

KAS YRA KAS?

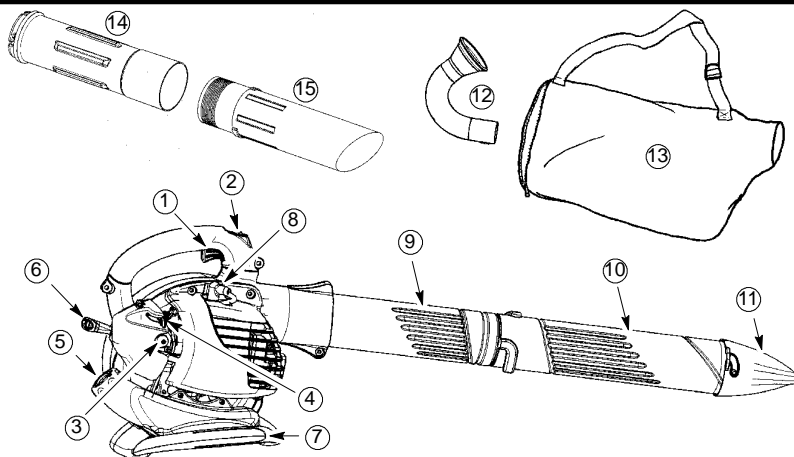

KAS YRA KAS?

- | | |
|------------------------|-----------------------------------|
| 1. Greičio svirtis | 9. Apatinis pūstuvo vamzdis |
| 2. IŠJUNGIMO jungiklis | 10. Viršutinis pūstuvo vamzdis |
| 3. Pripildymo mygtukas | 11. Greitaeigis antgalis |
| 4. Droselinė svirtis | 12. Alkūninis vamzdis |
| 5. Degalų dangtelis | 13. Vakuuminis maišelis |
| 6. Starterio virvė | 14. Viršutinis vakuuminis vamzdis |
| 7. Vakuuminis rankena | 15. Apatinis vakuuminis vamzdis |
| 8. Uždegimo žvakė | 16. Instrukcijų vadovas |



MONTAŽAS

DEŽĖS TURINYS

Dežės turinį palyginkite su šiuo sąrašu:

- Pūstuvai
- Viršutinis pūstovo vamzdis
- Apatinis pūstovo vamzdis
- Greitaeigis antgalis
- Alkūninis vamzdis
- Vakuuminis maišelis
- Viršutinis vakuuminis vamzdis
- Apatinis vakuuminis vamzdis
- Vakuuminio vamzdžio montavimo varžtas

PASTABA: jeigu degalų filtras tuščiam degalų bake barška – tai yra normalu.

MONTAVIMAS

⚠ PERSPĖJIMAS: prieš atidarydami vakuuminio įleidimo angos dureles arba prieš įkišdami ar ištraukdami siurblio arba pūstovo vamzdžius, sustabdykite variklį ir įsitikinkite, kad siurbliaračio ašmenys sustojo. Besisukantys ašmenys gali rimtai sužeisti. Prieš atlikdami techninę priežiūrą arba dirbdami su judančiomis dalimis, atjunkite uždegimo žvakę.

⚠ PERSPĖJIMAS: jeigu įrenginį gavote sumontuotą, pakartokite visus montavimo veiksmus, kad įsitikintumėte, jog įrenginys yra tinkamai sumontuotas, o visi veržikliai stipriai suveržti. Vadovaukitės visa saugos informacija, kuri pateikiama šiame vadove ir ant įrenginio.

- Montavimui atlikti prireiks standartinio atsuktuvo.

PŪSTOVO MONTAVIMAS

PŪSTOVO VAMZDŽIO MONTAVIMAS

1. Sulygiuokite viršutinio pūstovo vamzdžio briaunelę su grioveliu ant pūstovo išvado; įstumkite vamzdį į vietą.

PASTABA: Kad pūtimo vamzdžiai įsistatytų į pūtimo išvadą, reikia pakankamai atleisti vamzdžio suveržiamąjį varžtą. Atleiskite varžtą sukdamį jį prieš laikrodžio rodyklę (tik nenuimkite veržlių).

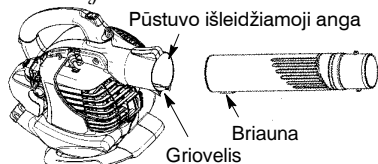

2. Įtvirtinkite vamzdžius, sukdamį varžtą pagal laikrodžio rodyklę.
3. Sulygiuokite apatinio pūstovo vamzdžio išpjovas su iškyšomis ant viršutinio pūstovo vamzdžio.

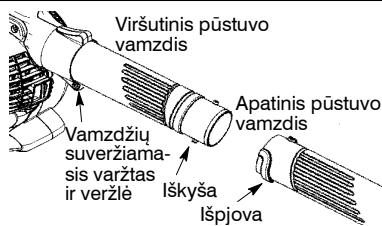

4. Įstumkite apatinį pūstovo vamzdį į viršutinį pūstovo vamzdį.
5. Pasukite apatinį pūstovo vamzdį pagal laikrodžio rodyklę, kol pajusite spragtelėjimą, reiškiantį, kad apatinis pūstovo vamzdis saugiai užsifiksavo viršutiniame.

PASTABA: Teisingai sumontavus viršutinį ir apatinį pūstovo vamzdžius, rodyklės ant abiejų vamzdžių turi būti sulygiuotos.

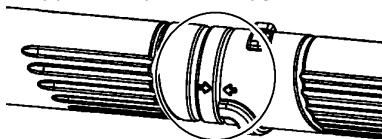

6. Norėdami išimti vamzdžius, sukdamį varžtą prieš prieš laikrodžio rodyklę atpalaiduokite juos (tik nenuimkite veržlių); ištraukite vamzdžius.

GREITAEIGIO ANTGALIO MONTAVIMAS

Jei reikia stipresnės oro srovės, naudokite greitaeigį antgalį.

1. Sulygiuokite antgalio išpjovas su iškyšomis ant apatinio pūstovo vamzdžio.

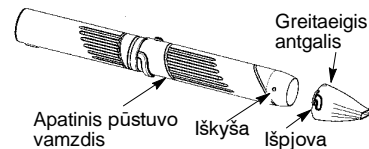

2. Užmaukite antgalį ant apatinio vamzdžio.
3. Pasukite antgalį pagal laikrodžio rodyklę, kol pajusite spragtelėjimą, reiškiantį, kad antgalis saugiai užsifiksavo apatiniame pūstovo vamzdyje.

VAKUUMINIO MONTAVIMAS

VAKUUMINIO MAIŠELIO MONTAVIMAS

1. Atitraukite vakuuminio maišelio užtrauktuką ir įkiškite alkūninį vamzdį.
2. Mažąjį alkūninio vamzdžio galą prakiškite pro mažą angą maišelyje.

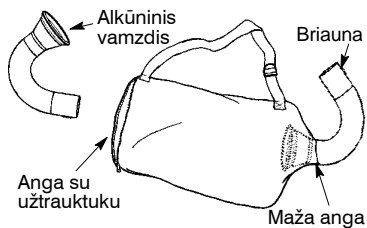

PASTABA: žiūrėkite, kad mažos angos kraštas būtų lygiai su platejančia alkūninio vamzdžio dalimi, o alkūninio vamzdžio briauna būtų apačioje.

- Užtraukite maišelio užtrauktuką. Įsitinkite, kad užtrauktukas būtų iki galo užtrauktas.
- Nuo variklio nuimkite pūstuvo vamzdį.

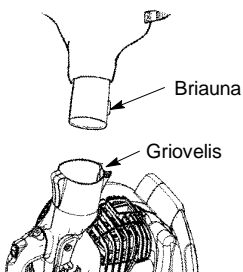

- Į pūstuvo išleidimo angą įkiškite alkūninį vamzdį. Žiūrėkite, kad alkūninio vamzdžio briauna būtų sulygiuota su pūstuvo išleidimo angos grioveliu.
- Rankenėlę pasukite pagal laikrodžio rodyklę, kad užfiksuotumėte alkūninį vamzdį.

VAKUUMINIO VAMZDŽIO MONTAVIMAS

⚠ PERSPĖJIMAS: prieš atidarydami vakuuminio įleidimo angos dureles arba prieš įkišdami ar ištraukdami siurblio arba pūstuvo vamzdžius, sustabdykite variklį ir įsitinkite, kad siurbliaračio ašmenys sustoję. Besisukantys ašmenys gali rimtai sužeisti.

- Įstatykite atsuktuvą į siurbimo įvado užšovą.

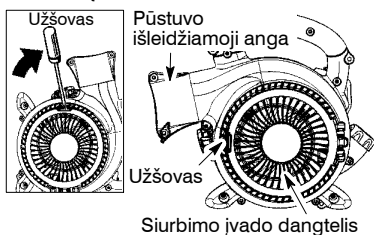

- Atsargiai kilstelėkite atsuktuvo rankeną link prietaiso priekinės dalies, kad atsōktų užšovas, tuo pat metu kita ranka traukdami siurbimo įvado dangtelį.

- Siurbimo įvado dangtelis turi būti atidarytas, kol įstatysite viršutinį siurbimo vamzdį.

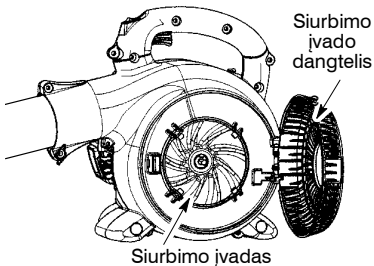

- Sulygiuokite siurbimo įvado iškyšas su išpjovomis ant viršutinio siurbimo vamzdžio.

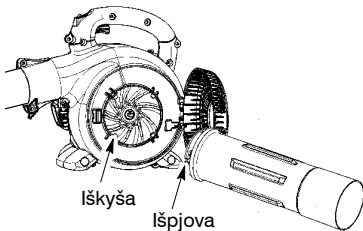

- Įstatykite viršutinį siurbimo vamzdį į siurbimo įvada. Pasukite antgalį prieš laikrodžio rodyklę, kol pajusite spragtelėjimą, reiškiantį, kad vamzdis saugiai užsifiksavo pūstuve.

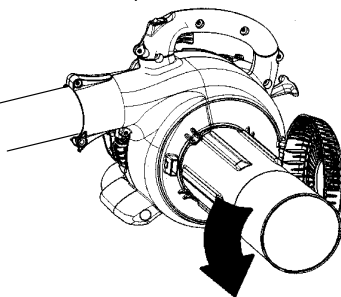

- Sulygiuokite nelygųjį apatinio siurbimo vamzdžio galą, kaip parodyta. Apatinį vakuuminį vamzdį stumkite į viršutinį vakuuminį vamzdį tol, kol apatinis vamzdis tvirtai įsistatys į viršutinį vamzdį (apytikriai 7 cm).



- Kai vakuuminiai vamzdžiai bus sujungti, ant apatinės viršutinio vamzdžio dalies raskite etiketę. Šiuos du vamzdžius visam laikui suveržkite pateiktu varžtu.

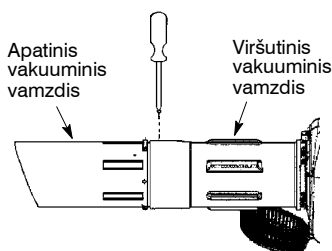

KAIP ĮRENGINĮ IŠ SIURBLIO PAVERTI Į PŪSTUVĄ

1. Lenktąjį vamzdį ir siurbimo maišą ištraukite sukdami rankenėlę prieš laikrodžio rodyklę, kad atsipalaiduotų lenktasis vamzdis.
2. Siurbimo vamzdžius ištraukite sukdami juos pagal laikrodžio rodyklę.
3. Uždenkite siurbimo įvado dangtelį; patikrinkite, ar užsifiksavo užšovas.
4. Vėl sumontuokite pūstuvo vamzdį (žr. PŪSTUVO VAMZDŽIO MONTAVIMAS).

PEČIŲ JUOSTOS REGULIAVIMAS (tik įrenginį naudojant kaip siurblį)

1. Įrenginį laikykite taip, kaip pavaizduota – duslintuvo pusė turi būti nukreipta nuo kūno ir drabužių.

2. Prakiškite galvą pro pečių juostą ir ją padėkite ant dešiniojo peties.
3. Kairę ranką ištieskite link vakuuminio maišelio galinės dalies.
4. Pečių juostą reguliuokite tol, kol vakuuminio maišelio/pečių juostos kraštas bus tarp nykščio ir rodomojo piršto.
5. Žiūrėkite, kad oras iš alkūninio vamzdžio laisvai patektų į maišelį. Jeigu maišelis bus susisukęs, įrenginys veiks blogai.

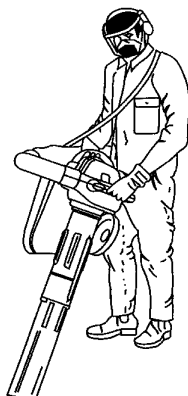

EKSPLOATAVIMAS

EKSPLOATAVIMO PADĖTIS

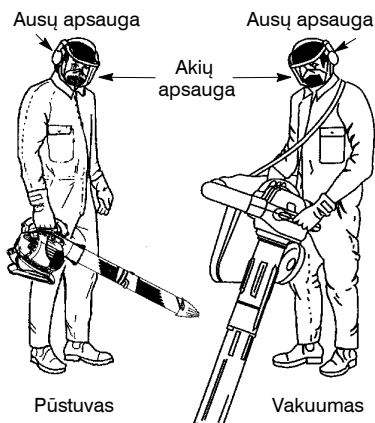

EKSPLOATAVIMO PATARIMAI

- Kai siurbiate arba pučiate šiukšles, įrenginį laikykite taip, kad duslintuvo pusė būtų nukreipta nuo jūsų kūno ir drabužių (žr. EKSPLOATAVIMO PADĖTIS).
- Tam, kad sumažintumėte klausos praradimo pavojų, kylantį dėl garso lygio (lygių), būtina užsidėti klausos apsaugą.
- Tam, kad sumažintumėte susižeidimo pavojų, kuris gali kilti susilietus su besisukančiomis dalimis, prieš montuoda-

mi arba nuimdami priedus, sustabdykite variklį. Nedirbkite, jeigu nėra uždėta apsauga (apsaugos).

- Su elektrine įranga dirbkite darbo valandomis – ne anksti ryte ir ne vėlai vakare, kai gali būti trukdomi žmonės. Vadovaukitės valandomis, kurios nurodytos vietiniuose potvarkiuose. Įprastos rekomenduojamos valandos yra nuo 9:00 iki 17:00, nuo pirmadienio iki šeštadienio.
- Tam, kad sumažintumėte triukšmo lygį, ribokite įrenginių, kuriais dirbama vienu metu, skaičių.
- Tam, kad triukšmo lygis būtų mažesnis, elektrinius pūstuvus eksploatuokite kuo mažesniu greičiu, reikalingu darbui atlikti.
- Prieš pūsdami šiukšles, jas pažarstykite grėbliu ir šluota.
- Jeigu yra daug dulkių ir turite vandens, šiek tiek sudrėkinkite paviršius.
- Vėjų ir daržų priežiūros darbuose, o taip pat prižiūradami stoglatakius, langų tinkelius, vidaus kiemus, kepimo groteles, verandas ir sodus, vandeniui laistyti naudokite elektrinius pūstuvus, o ne žarnas.
- Būkite atsargūs ten, kur yra vaikų, naminių gyvūnų, jeigu yra atviri langai arba ką tik nuplauti automobiliai. Šiukšles nupūskite labai atsargiai.
- Naudokite visą pūstuvo snapelio ilgintuvą, kad oro srautas būtų arti žemės.
- Baigę dirbti su pūstuvais ir kita įranga, juos IŠVALYKITE! Šiukšles išmeskite į šiukšlių dėžes.

PRIEŠ UŽVEDANT VARIKLĮ

⚠ PERSPĖJIMAS: prieš užvesdami variklį, saugos taisyklėse būtina perskaitykite informaciją apie degalus. Jeigu nesuprantate saugos taisyklių, degalų į įrenginį nepilkite. Kreipkitės į įgaliotą aptarnavimo centrą.

VARIKLIO PRIPILDYMAS DEGALAIS

⚠ PERSPĖJIMAS: pripildydami degalų atsargiai nuimkite degalų dangtelį. Šis variklis turi patvirtinimą, kad jis gali veikti su neetiliuotu benzinu. Prieš eksploatavimą, benzinaž reikia sumaišyti su geros kokybės 2 taktų oru aušinamo variklio alyva. Rekomenduojame McCulloch firmos alyvą, sumaišyta santykiu 40:1 (2,5%). 40:1 santykis gaunamas sumaišant 0,125 litro alyvos su 5 litrais neetiliuoto benzino. Maišydami degalus vadovaukitės instrukcijomis, kurios išspausdintos ant konteinerio. Prieš įrenginį pripildydami degalų, visada perskaitykite saugos taisykles ir jomis vadovaukitės.

SVARBU ŽINOTI

Patirtis rodo, kad degalai, maišyti su alkoholiu (vadinami benzinu su alkoholiu arba etanolu ar metanolu), gali pritraukti drėgmę, todėl jų saugojimo metu išsiskiria ir susiformuoja rūgštys. Rūgštingi degalai įrenginio saugojimo metu gali pažeisti variklio degalų sistemą. Tam, kad nekiltų problemų su varikliu, ištuštinkite degalų sistemą, jeigu įrenginio nenaudosite 30 ar daugiau dienų. Ištuštinkite degalų baką, užveskite variklį ir leiskite varikliui veikti tol, kol degalų linijos ir karbiuratorius bus tušti. Kito darbo etapo metu naudokite naujus degalus. Degalų bako niekada nenaudokite variklio ar karbiuratoriaus valymo priemonių, nes jį galite nepataisomai sugadinti.

VARIKLIO SUSTABDYMAS

- Atpalaiduokite droselio gaiduką.
- Paspauskite ir palaikykite nuspaudę STOP jungiklį STOP padėtyje, kol variklis sustos.

PRIEŠ UŽVEDANT VARIKLĮ

⚠ PERSPĖJIMAS: prieš naudodami įrenginį, PRIVALOTE įsitikinti, ar vamzdžiai yra tvirtai sumontuoti.

- Variklį pripildykite degalų. Paeikite mažiausiai 3 metrus į šoną nuo degalų pildymo vietos.
- Laikykite įrenginį užvedimo padėtyje, kaip pavaizduota. Žiūrėkite, kad pūstuvo galas būtų nukreiptas nuo žmonių, gyvulių, žolės ar kietų objektų.

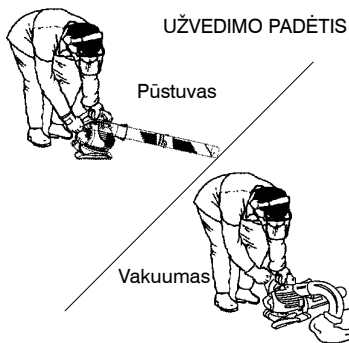

⚠ PERSPĖJIMAS: užvesdami variklį, įrenginį laikykite taip, kaip pavaizduota. Užvedant variklį arba jam veikiant, įrenginį galima dėti tik ant švaraus, kieto paviršiaus. Siukšlės, pavyzdžiui, žvyras, smėlis, dulksės, žolės ir kt., gali būti įtrauktos oro įtraukimo angos ir išmetamos pro išmetimo angą – tai gali pažeisti įrenginį, gali būti apgadinintas turmas arba gali būti sužeistas operatorius ir kiti asmenys.

ŠALTO VARIKLIO UŽVEIDIMAS (arba šilto variklio po to, kai baigėsi degalai)

1. 6 kartus lėtai paspauskite pripildymo "kriausę".
2. Droselio svirtį nustatykite į padėtį FULL CHOKE (droselinė sklendė iki galo atvira).
3. Paspauskite gaiduką ir laikykite jį nuspausta visų kitų veiksmų metu.

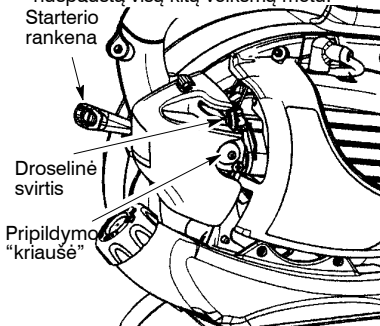

4. Staigiai traukite starterio virvės rankeną tol, kol variklis ims skleisti tokį garsą, tarsi jis užsivestų, tačiau virvės netraukite daugiau nei 6 kartus.
5. Jeigu variklis skleisdžia tokį garsą, tarsi jis užsivestų, droselio svirtį nustatykite į padėtį HALF CHOKE (droselio sklendė atvira iki pusės).
6. Staigiai traukite starterio virvės rankeną tol, kol variklis užsives, tačiau ne daugiau kaip 6 kartus. **PASTABA:** Jeigu variklis neužsiveda po 6 patraukimų (padėtyje HALF CHOKE (droselio sklendė atvira iki pusės), droselio svirtį nustatykite į padėtį

FULL CHOKE (droselinė sklendė iki galo atvira) ir 6 kartus paspauskite pripildymo "kriaušę". Paspauskite ir laikykite nuspaustą droselio gaiduką ir dar 2 kartus patraukite starterio virvę. Droselio svirtį nustatykite į padėtį HALF CHOKE (droselio sklendė atvira iki pusės) ir traukite starterio virvę tol, kol variklis ims veikti, tačiau ne daugiau kaip 6 kartus. Jeigu variklis vis tiek neužsiveda, gali būti, kad jis yra užtvindytas. Perekite prie punkto UŽTVINDYTO VARIKLIO UŽVEDIMAS.

7. Kai variklis užsiveda, leiskite jam veikti 10 sekundžių, tada droselio svirtį nustatykite į padėtį RUN (droselinė sklendė išjungta). Prieš atleisdami droselio gaiduką, leiskite įrenginiui dirbti dar 30 sekundžių RUN (droselinė sklendė išjungta) padėtyje. **PASTABA:** jeigu variklis užgesta droselio svirtiai esant padėtyje RUN (droselinė sklendė išjungta), droselio svirtį nustatykite į padėtį HALF CHOKE (droselio sklendė atvira iki pusės) ir traukite virvę tol, kol variklis ims veikti, tačiau ne daugiau kaip 6 kartus.

ŠILTO VARIKLIO UŽVEDIMAS

1. Droselio svirtį nustatykite į padėtį HALF CHOKE (droselio sklendė atvira iki pusės).
2. Paspauskite gaiduką ir laikykite jį nuspaustą visų kitų veiksmų metu.
3. Staigiai traukite starterio virvę tol, kol variklis užsives, tačiau ne daugiau kaip 6 traukimus.
4. Leiskite varikliui veikti 15 sekundžių, tada droselio svirtį nustatykite į padėtį RUN (droselinė sklendė išjungta).

PASTABA: jeigu variklis neužsiveda, starterio virvę patraukite dar 5 traukimus. Jeigu variklis vis tiek neužsiveda, gali būti, kad jis yra užtvindytas.

UŽTVINDYTO VARIKLIO UŽVEDIMAS

Užtvindytus variklius užvesti galima droselio svirtį nustačius į padėtį RUN (droselinė sklendė uždaryta) padėtį ir tada patraukiant virvę, kad variklį išvalytumėte nuo degalų pertekliaus. Tam, kad užvestumėte, starterio virvę gali pririnkti traukti daug kartų – tai priklausoma nuo įrenginio užtvindymo laipsnio. Jeigu variklis vis tiek neužsiveda, žiūrėkite GEDIMŲ ŠALINIMO LENTELE.

TECHNINĖ PRIEŽIŪRA

⚠ PERSPĖJIMAS: saugokitės, kad nepaliestumėte duslintuvo, nebent variklis ir duslintuvas yra šalti. Karštas duslintuvas gali rimtai nudeginti.

⚠ PERSPĖJIMAS: prieš atlikdami techninę priežiūrą, išskyrus karbiuratoriaus reguliavimą, atjunkite uždegimo žvakę.

PATIKRINKITE, AR NEATSILAISVINO VERŽIKLIAI IR DALYS

- Duslintuvo
- Uždegimo žvakės gaubtas
- Oro filtras
- Korpuso varžtai

PATIKRINKITE, AR NĖRA PAŽEISTŲ ARBA SUSIDĖVĘSŪ DALIŲ

Kreipkitės į igaliotą techninės priežiūros centrą, kad būtų pakeistos sugedusios arba susidėvėjusios dalys.

- Droselio svirtis – droselio svirtį perjungdami į padėtį STOP įsitinkinkite, ar ji gerai veikia. Patikrinkite, ar variklis sustoja; tada variklį vėl užveskite ir tęskite darbą.
- Degalų bakas – jeigu pastebite, kad bakas yra pažeistas arba prateka, įrenginio nebenaudokite.
- Vakuuminis maišelis – jeigu vakuuminis maišelis yra iplešęs arba pažeistas, jo neaudokite.

PATIKRINKITE IR NUVALYKITE ĮRENGINĮ IR ETIKETES

- Po kiekvieno darbo etapo, patikrinkite visą įrenginį, ar nėra atsilaisvinusių arba pažeistų dalių. Įrenginį ir ženklus valykite silpnu valikliu suvilgyta medžiagos skiaute.

- Įrenginį nušluostykite švaria, sausa medžiagos skiaute.

IŠVALYKITE ORO FILTRĄ

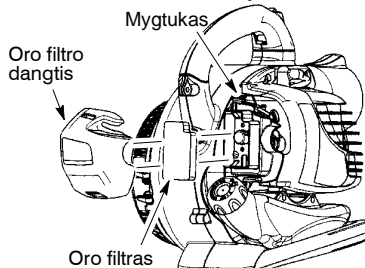

Oro filtro valymas:

Užsiteršęs oro filtras sumažina variklio efektyvumą, padidina degalų sunaudojimą ir kenksmingų emisijų kiekį. Filtrą visada valykite kas 5 darbo valandas arba kas metus – priklausomai nuo to, kuris terminas baigsis anksčiau.

1. Nuvalykite dangtį ir zoną aplink jį, kad šiukšlės nepatektų į karbiuratoriaus kamerą, kai atidarysite dangtį.

PASTABA: Prieš atidarydami filtro dangtelį, pasukite sklendės svirtį į RUN padėtį.

2. Atidarykite oro filtro dangtelį, paspaudę mygtuką (žr. pav.). Ištraukite oro filtrą.

PASTABA: filtro nevalykite benzinu ar kitu degiu tirpikliu. Kitaip gali kilti gaisro pavojus arba susidaryti kenksmingų garų.

3. Filtrą plaukite su muilu ir vandeniu.
4. Leiskite filtrui nudžiūti.
5. Į filtrą įlašinkite kelis lašus alyvos; filtrą suspauskite, kad alyva pasiskirstytų.
6. Pakeiskite dalis.

PAKEISKITE UŽDEGIMO ŽVAKĘ

Kas metus keiskite uždegimo žvakę – taip užtikrinsite, kad variklis lengviau užsives ir geriau veiks. Uždegimo žvakės tarpelį nustatykite 0,06 mm. Uždegimo trukmė yra fiksuota, jos reguliuoti negalima.

1. Pasukinėkite ir ištraukite uždegimo žvakės gaubtą.
2. Iš cilindro ištraukite uždegimo žvakę ir išmeskite.
3. Pakeiskite uždegimo žvakę Champion RCJ-6Y ir ją tvirtai priveržkite naudodamiesi 19 mm lizdiniu veržliarakčiu.
4. Vėl uždėkite uždegimo žvakės gaubtą.

PAKEISKITE DEGALŲ FILTRĄ

Filtrui pakeisti iš įrenginio išleiskite visus degalus, tada nuo bako nuimkite degalų dangtelio/laikiklio montażą. Iš bako ištraukite filtrą ir jį ištraukite iš degalų linijos. Į degalų liniją įdėkite naują filtrą; vėl sumontuokite dalis.

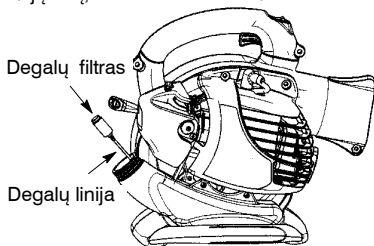

PATIKRINKITE DUSLINTUVO MONTAVIMO DALIS

Tam, kad išvengtumėte gedimų, kas metus patikrinkite, ar duslintuvo montavimo varžtai yra tvirtai priveržti.

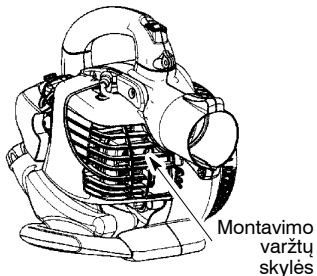

KARBIURATORIAUS REGULIAVIMAS

Karbiuratorius buvo gerai nustatytas gamykloje. Jeigu pastebite kurią nors iš toliau išvardytų sąlygų, gali tekti karbiuratorių reguliuoti:

- Atleidus gaiduką variklis tuščiąja eiga neveiks.

Tuščiosios eigos greičio reguliavimas

Leiskite varikliui veikti tuščiąja eiga. Greitį reguliuokite tol, kol variklis veiks neužgesdamas (tuščiosios eigos greitis yra pernelyg lėtas).

- Pasukite tuščiosios eigos greičio reguliavimo varžtą pagal laikrodžio rodyklę variklio greičiui padidinti.
- Pasukite tuščiosios eigos greičio reguliavimo varžtą prieš laikrodžio rodyklę variklio greičiui sumažinti.

Tuščiosios eigos varžtas

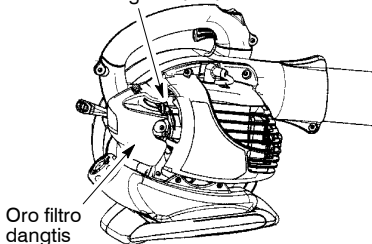

Jeigu reikia tolesnės pagalbos arba nesate tikri, kaip atlikti šią procedūrą, kreipkitės į įgaliotą techninės priežiūros centrą.

⚠ PERSPĖJIMAS: Įrenginį saugojimui ruoškite sezono pabaigoje arba jeigu jis bus nenaudojamas 30 arba daugiau dienų.

- Leiskite varikliui atvėsti ir, prieš jį padėdami saugoti arba prieš transportuodami, tvirtai pritvirtinkite.
- Įrenginį ir degalus saugokite tokioje gerai vėdinamoje vietoje, kur degalų garai neturėtų kontakto su žiežirbomis arba atvira liepsna iš vandens šildytuvų, elektros variklių ar jungiklių, krosnių ir kt.
- Įrenginį saugokite su uždėtomis visomis apsaugomis. Įrenginį padėkite taip, kad jokie aštrūs objektai atsitiktinai nesužeistų žmogaus.
- Įrenginį ir degalus laikykite vaikams nepasiekiamoje vietoje.

IŠORINIAI PAVIRŠIAI

- Jeigu įrenginys bus saugojamas ilgą laiką, prieš padėdami jį saugoti, įrenginį gerai nuvalykite. Įrenginį saugokite švarioje, sausoje vietoje.
- Išorinius metalinius paviršius šiek tiek patepinkite alyva.

VIDINIS VARIKLIS

- Ištraukite uždegimo žvakę ir pro uždegimo žvakės angą įpilkite 1 arbatinį šaukštelį dviejų taktų varikliams skirtos alyvos (aušinamos oru). 8–10 kartų lėtai patraukite starterio virvę, kad alyva pasiskirstytų.
- Uždegimo žvakę pakeiskite nauja rekomenduojamo tipo ir karščio diapazono uždegimo žvakę.
- Išvalykite oro filtrą.
- Patikrinkite visą įrenginį, ar nėra atsilaisvinusių sraigčių, veržlių ir varžtų. Pažeistas, sulūžusias arba sudėvėtas dalis pakeiskite.
- Kito sezono pradžioje naudokite tik naujus degalus, kurių benzino ir alyvos santykis būtų teisingas.

KITA

- Benzino nesaugokite nuo vieno sezono iki kito.
- Jeigu benzino skardinė pradeda rūdyti, ją pakeiskite.

GEDIMŲ ŠALINIMO LENTELĖ

⚠ PERSPĖJIMAS: prieš atlikdami rekomenduojamą gedimų ištaisymą, įrenginį visada išjunkite ir atjunkite uždegimo žvakę (išskyrus tuos atvejus, kai ištaisant gedimus variklis turi veikti).

GEDIMAS	PRIEŽASTIS	IŠTAISYMAS
Variklis neužsiveda.	<ol style="list-style-type: none"> 1. Variklis užtvindytas. 2. Degalų bakas tuščias. 3. Uždegimo žvakė neužsidega. 4. Degalai nepasiekia karbiuratoriaus. 5. Maža kompresija. 	<ol style="list-style-type: none"> 1. Žr. "Užvedimo instrukcijos". 2. Baką pripildykite gero degalų mišinio. 3. Idėkite naują uždegimo žvakę. 4. Patikrinkite, ar neužterštas degalų filtras; pakeiskite. Patikrinkite, ar nesusisukusi arba neižrūkusi degalų linija; sutaisykite arba pakeiskite. 5. Skaitykite skyrelį "Karbiuratoriaus reguliavimas", kuris yra TECHNINĖ PRIEŽIŪRA IR REGULIAVIMAS skyriuje.
Variklis blogai veikia tuščiaja eiga.	<ol style="list-style-type: none"> 1. Degalai nepasiekia karbiuratoriaus. 2. Reikia sureguliuoti greitį. 3. Alkūninio veleno izoliacijos susidėvėjusios. 4. Maža kompresija. 	<ol style="list-style-type: none"> 1. Patikrinkite, ar neužterštas degalų filtras; pakeiskite. Patikrinkite, ar nesusisukusi arba neižrūkusi degalų linija; sutaisykite arba pakeiskite. 2. Kreipkitės į įgaliotą techninės priežiūros centrą. 3. Kreipkitės į įgaliotą techninės priežiūros centrą. 4. Kreipkitės į įgaliotą techninės priežiūros centrą.
Variklis negreitėja, trūksta galingumo arba užgęsta nuo apkrovos.	<ol style="list-style-type: none"> 1. Užterštas oro filtras. 2. Degalai nepasiekia karbiuratoriaus 3. Užteršta uždegimo žvakė. 4. Žiežirbų duslintuvo ekranas yra užsikimšęs. 5. Reikia sureguliuoti greitį. 6. Smalkių susikaupimas. 7. Maža kompresija. 	<ol style="list-style-type: none"> 1. Clean or replace air filter. 2. Patikrinkite, ar neužterštas degalų filtras; pakeiskite. Patikrinkite, ar nesusisukusi arba neižrūkusi degalų linija; sutaisykite arba pakeiskite. 3. Išvalykite arba pakeiskite žvakę ir nustatykite jos tarpelį. 4. Pakeiskite ekraną. 5. Kreipkitės į įgaliotą techninės priežiūros centrą. 6. Kreipkitės į įgaliotą techninės priežiūros centrą. 7. Kreipkitės į įgaliotą techninės priežiūros centrą.
Variklis skleidžia daug dūmų.	<ol style="list-style-type: none"> 1. Droselis iš dalies atidarytas. 2. Blogas yra degalų mišinys. 3. Užterštas oro filtras. 4. Reikia sureguliuoti greitį. 	<ol style="list-style-type: none"> 1. Sureguliuokite droselį. 2. Ištuštinkite degalų baką ir vėl pripildykite gero degalų mišinio. 3. Išvalykite arba pakeiskite oro filtra. 4. Kreipkitės į įgaliotą techninės priežiūros centrą.
Variklis ikaista.	<ol style="list-style-type: none"> 1. Blogas yra degalų mišinys. 2. Bloga uždegimo žvakė. 3. Reikia sureguliuoti greitį. 4. Smalkių susikaupimas. 	<ol style="list-style-type: none"> 1. Žr. skyrelį "Variklio pripildymas degalais", kuris yra skyriuje "Eksploatavimas". 2. Pakeiskite į tinkamą uždegimo žvakę. 3. Kreipkitės į įgaliotą techninės priežiūros centrą. 4. Kreipkitės į įgaliotą techninės priežiūros centrą.

ATITIKTIES DEKLARACIJA

EB Atitikties deklaracija dėl (taikoma tik Europai) to Europe)

Bendrovė, **Husqvarna AB, SE-561 Huskvarna, Švedija**, tel: +46-36-146500, kaip įgaliotoji atstovė Bendrijoje, pareiškia, kad 2009 m. bei vėlesnių serijų numerių sodo pūstuvai/siurblys **McCulloch modelio Mac GBV 325** (metali nurodomi aiškiu tekstu ant tipo plokštelės, po to nurodomas serijos numeris) atitinka taisyklės šioje **TARYBOS DIREKTYVOJE**:

2006 m. gegužės 17 d. "dėl mašinų" **2006/42/EG**.

2004 m. gruodžio 15 d. "dėl elektromagnetinio atitikimo" **2004/108/EG** bei dabar galiojančių priedų.

2000 m. gegužės 8 d. "dėl triukšmo emisijos į aplinką" **2000/14/EG**, priedas V. Dėl informacijos apie triukšmo emisijas žr. skyrių Techniniai duomenys.

Pritaikyti šie standartai: **EN ISO 12100-1/A1:2009, EN ISO 12100-2/A1:2009, CISPR 12:2007**.

SMP Svensk Maskinprovning AB, Fyrisborgsgatan 3, SE-754 50 Uppsala, Švedija, atliko savanorišką tipo kontrolę Husqvarna AB prašymu. Pažymėjimo (pažymėjimų) numeris: **SEC/09/2024**.

09-11-01

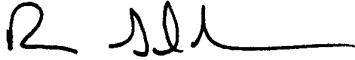

Ronnie E. Goldman, Technikos direktorius
Įgaliotas Husqvarna AB atstovas ir atsakingas
už techninę dokumentaciją

TECHNINIŲ DUOMENŲ LAPAS

MODELIS: Mac GBV 325

VARIKLIS

Variklio poslinkis, cm ³	25
Maksimali variklio galia pagal ISO 8893, kW	0,75
Tuščiosios eigos greitis +/- 400, rpm	3700
Duslintuvas su katalizatorium	Taip

DEGIMO SISTEMA

Žvakė	Champion
-------	----------

RCJ-6Y

Tarpas tarp elektrodų, mm	0,6
---------------------------	-----

DEGALŲ IR TEPIMO SISTEMA

Degalų bako talpa, cm ³	540
------------------------------------	-----

SVORIS

Svoris be kuro ir vamzdžių, kg	4,4
--------------------------------	-----

TRIUKŠMO EMISIJOS

(žr. 1 Pastabą)

Garso stiprumo lygis, išmatuotas dB(A)	103,9
--	-------

Garso stiprumo lygis, garantuotas L _{WA} dB(A)	108,0
---	-------

GARSO LYGIAI

(žr. 2 Pastabą)

Tolygus garso spaudimo lygis ties naudotojo ausimis išmatuotas pagal ISO 22868, dB(A)

Komplekte su pūtimo vamzdžiais ir antgaliu	96,7
--	------

Komplekte su siurbimo vamzdžiais	98,6
----------------------------------	------

VIBRACIJOS LYGIAI

(žr. 3 Pastabą)

Ekvivalentiški rankenų vibracijos lygiai (a_{hν,eq}), išmatuoti

pagal ISO 22867, m/s²

Komplekte su pūtimo vamzdžiais ir antgaliu, dešiniąja	10,1
---	------

Komplekte su siurbimo vamzdžiais, kairiāja/dešiniąja	8,2/10,4
--	----------

1 Pastabą: Triukšmo emisija į aplinką išmatuota kaip garso stiprumas (L_{WA}) pagal EB direktyvą 2000/14/EG. Pateiktas įrenginio garso stiprumo lygis buvo išmatuotas naudojant didžiausią garšą sukeliantį originalų pjovimo įtaisą. Skirtumas tarp garantuojamojo ir matuojamojo garso stiprumo yra tas, kad pagal Direktyvą 2000/14/EB garantuojamasis garso stiprumas apima ir matavimo rezultatų sklaidą bei nukrypimus tarp skirtingų to pačio modelio įrenginių.

2 Pastabą: Pateikti duomenys apie ekvivalentišką įrenginio triukšmo slėgio lygį turi 1 dB(A) tipišką statistinę sklaidą (standartinį nuokrypį).

3 Pastabą: Pateikti ekvivalentiško vibracijos lygio duomenys turi 1 m/s² tipišką statistinę sklaidą (standartinį nuokrypį).