



USER MANUAL Petrol Back Pack Blower MANUEL DE L'UTILISATEUR Souffleur à essence en sac à dos HANDLEIDING Rugblazer op benzine

**SAFETY OPERATION MAINTENANCE
SECURITE FONCTIONNEMENT ENTRETIEN
VEILIGHEID BEDIENING ONDERHOUD**



WARNING • PLEASE READ

For your own safety please read this manual before attempting to operate your new unit. Failure to follow instructions can result in serious personal injury. Spend a few moments to familiarize yourself with your blower before each use.

ATTENTION – LISEZ SVP

Pour votre propre sécurité, veuillez lire attentivement ce manuel avant de tenter de faire fonctionner votre nouvel appareil. Le non-respect des instructions peut entraîner des accidents graves. Prenez quelques instants pour vous familiariser avec le souffleur avant chaque utilisation.

WAARSCHUWING – AANDACHTIG LEZEN

In het belang van uw veiligheid is het noodzakelijk dat u de handleiding leest voordat u met uw nieuw apparaat aan de slag gaat. Het niet opvolgen van de instructies kan ernstige letsels veroorzaken. Neem voldoende tijd om uzelf vertrouwd te maken met de bladblazer voordat u hem daadwerkelijk gebruikt.

Betekenis van tekens op dit product

	Lees de handleiding voordat u de machine gebruikt.		Waarschuwing! Gevaar.
	Draag een veiligheidsbril om uw ogen te beschermen; draag gehoorbescherming om u te beschermen tegen lawaai.		Brandstofpomp.
	Houd omstanders op een veilige afstand.		De motor blijft draaien nadat de machine is uitgeschakeld.
	Gebruik de machine nooit als er mensen, in het bijzonder kinderen of huisdieren in de buurt zijn		Het geluidsniveau is in overeenstemming met de Europese richtlijn 2000/14/EU.
	Waarschuwing! Heet oppervlak.		

• WAT U MOET DOEN

LEES DE HANDLEIDING EN ALLE (EVENTUELE) BIJLAGEN GRONDIG DOOR VOORDAT U HET APPARAAT GEBRUIKT.

1. DRAAG STRAK ZITTENDE, STEVIGE WERKKLEDING die bescherming biedt, zoals een lange broek, veiligheidsschoenen, zware werkhandschoenen, een veiligheidshelm, een gezichtsscherm of een veiligheidsbril ter bescherming van de ogen en goede oordopjes of andere geluiddempers ter bescherming van het gehoor.
2. VUL DE BRANDSTOF BIJ OP EEN VEILIGE PLEK. Open de tankdop langzaam om eventuele druk af te laten. Veeg gemorste brandstof altijd zorgvuldig weg. Start de motor op minstens 3 meter van de vulplaats om brand te voorkomen.
3. SCHAKEL DE MACHINE UIT voordat u ze op de grond zet of voor u hulpstukken monteert of demonteert.
4. ZET ALLE SCHROEVEN EN ANDERE BEVESTIGINGSMIDDELEN STEVIG VAST en houd de machine in goede staat. Gebruik de machine nooit als zij niet goed is afgesteld of niet volledig en veilig gemonteerd is.
5. HOUD DE HANDVATEN DROOG en schoon en mors er geen brandstof op.
6. BERG HET APPARAAT NIET OP IN DE BUURT VAN MOGELIJKE ONTSTEKINGSBRONNEN, zoals gasgeisers, kledingdrogers, oliegestookte ovens, draagbare verwarmingstoestellen, enz.
7. HOUD de motor ALTIJD VRIJ van opgehoopt afval.
8. HET APPARAAT MAG UITSLUITEND worden bediend door volwassenen die daarvoor behoorlijk zijn opgeleid.
9. ALLE PERSONEN MET ADEMHALINGSPROBLEMEN en personen die met de bladblazer in een stoffige omgeving werken, moeten te allen tijde een stofmasker dragen. Papieren stofmaskers zijn verkrijgbaar in de meeste bouwmarkten.
10. Gebruik het apparaat alleen overdag – niet 's morgens vroeg of 's avonds laat wanneer andere mensen er last van zouden kunnen ondervinden. Houd rekening met de uren die in lokale verordeningen worden vermeld.
11. Gebruik het apparaat bij de laagst mogelijke toerental, nodig om de klus te klaren.
12. Hark of veeg het puin eerst los voordat u begint te blazen.
13. Als er veel stof is, doet u er goed aan om de oppervlakken lichtjes te bevochtigen.
14. Gebruik alle verlengstukken van de ventilatorpijp zodat u de luchtstroom dicht bij de grond kunt brengen.
15. Kijk uit voor kinderen, huisdieren en openstaande ramen en blaas het puin op een veilige manier weg.

• WAT U NIET MAG DOEN



WAARSCHUWING: GEBRUIK GEEN ANDERE BRANDSTOF dan in de handleiding is aanbevolen. Volg altijd de instructies in de paragraaf over brandstof en smering in deze handleiding. Gebruik geen benzine tenzij hij correct vermengd is met een tweetaktolie, anders ontstaat er permanente schade aan de motor, waarbij de garantie van de fabrikant ongeldig wordt.

1. ROOK NIET terwijl u de benzine bijvult of het apparaat bedient.
2. GEBRUIK HET APPARAAT NIET ZONDER GELUIDDEMPER en een correct gemonteerd geluiddemperscherm
3. RAAK DE GELUIDDEMPER NIET AAN en breng uw handen en lichaam niet in contact met de geluiddemper of de bougiekabel.
4. Bedien de bladblazer nooit in een gesloten of slecht verluchte ruimte aangezien de uitlaatgassen heel GEVAARLIJK kunnen zijn.
5. RICHT DE BLADBLAZER NOOIT in de richting van mensen, dieren, gebouwen, auto's, ramen, enz.
6. Gebruik het apparaat NIET zonder kap op de luchtinlaat, om contact met het voortstuwingsmechanisme te vermijden.
7. Zet een warmgelopen apparaat NIET neer als er ontvlambaar materiaal in de buurt is.
8. GEBRUIK HET APPARAAT NIET TE LANG AAN EEN STUK DOOR. Las geregeld een pauze in.



WAARSCHUWING: BRENG GEEN WIJZIGINGEN AAN DIT APPARAAT AAN. Wijzigingen kunnen verwondingen veroorzaken en/of het apparaat beschadigen, waardoor de garantie vervalt.

9. GEBRUIK HET APPARAAT NIET ALS U ONDER INVLOED VAN DRANK OF DRUGS BENT.
10. Gebruik het apparaat NIET in de buurt van ontvlambare vloeistoffen of gassen, noch binnens- noch buitenshuis. Dit zou tot een explosie en/of brand kunnen leiden.
11. DRAAG GEEN loszittende kleding, sjaals, halskettingen, loshangend lang haar en zo meer. Het risico bestaat immers dat u hiermee in de draaiende delen van het apparaat verstrikt raakt.
12. VUL NOOIT brandstof bij terwijl de motor loopt of warm is.
13. Voorkom dat kinderen de machine bedienen.

ALGEMENE INFORMATIE

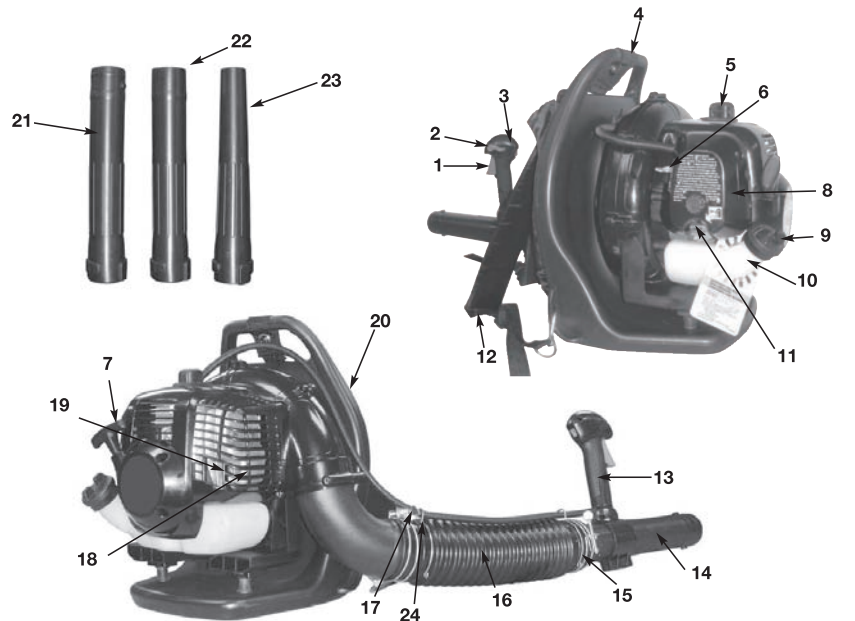

- | | | |
|------------------------|-------------------------|----------------------------|
| 1. Gashendel | 9. Tankdop | 17. Smoorstangen |
| 2. Regelaar gashendel | 10. Brandstoftank | 18. Kap van geluiddemper |
| 3. ON/STOP schakelaar | 11. Brandstofpomp | 19. Vonkenscherm |
| 4. Bovenste handvat | 12. Draagriem | 20. Geventileerd rugkussen |
| 5. Bougiekabel | 13. Bedieningshandgreep | 21. Tussenstuk |
| 6. Chokehendel | 14. Eindstuk | 22. Mondstuk 56 mm |
| 7. Starthendel | 15. Slangklem | 23. Mondstuk 40 mm |
| 8. Kap van luchtfilter | 16. Flexibele buis | 24. Smoorstangbeugels |

SPECIFICATIES

Motortype	luchtgekoeld, 2-takt
Cilinderinhoud	30 cm ³ (1.83 ci)
Snelheid van de motor	> 7,800 min ⁻¹
Stationaire snelheid	3,400-4,400 min ⁻¹
Luchtsnelheid	.467 km/h
Luchtvolume	13.11 m ³ /min
Elektrodenafstand	0,635 mm (0,025 inch)
Tankinhoud	18.5 oz (550 ml)
Nettogewicht	6.4 kg
Geluidniveau	102 dB(A)
Correct geluidniveau (druk bij oor)	94 dB(A)
Gegarandeerd geluidniveau	104 dB(A)
Trilling	3.17m/s ²
EN ISO 22868: 2005.	

MONTAGE INSTRUCTIES

• MONTEER DE FLEXIBELE BUIS
Plaats de slangklem (C) op de flexibele buis (B) voordat u de flexibele buis (B) en de uitlaatbuis (A) van de ventilator met elkaar verbindt. Verbind de flexibele buis (B) met de uitlaatpijp van de ventilator (A) (fig. 1) met behulp van een slangklem (C) (fig. 2) en zet stevig vast (fig. 2).

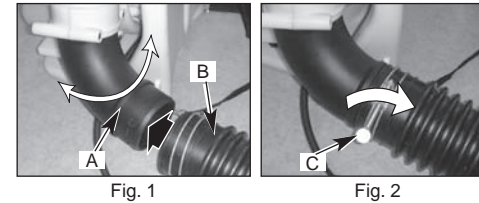

• MONTEER HET EINDSTUK
OPMERKING: Houd de gaskabel zo recht mogelijk wanneer u de buizen van de blaasblazer met elkaar verbindt.

- Plaats het apparaat tijdens het monteren op een vlakke ondergrond. Zorg ervoor dat het schroefmechanisme van de klem niet naar de operator is gericht.
- Plaats de slangklem (C) op de flexibele buis (B) en het eindstuk voor dat u ze samen verbindt.
- Draai de ring (D) zodat het merkteken gelijk komt te staan met de gashendel (F). Plaats het eindstuk (E) op de flexibele buis (B) (fig. 3) en zet stevig vast met behulp van een slangklem (G) (fig. 4).
- Bevestig de smoorstangbeugels op de twee uiteinden van de flexibele buis om de gaskabel goed vast te zetten. (Zie fig. 6.)

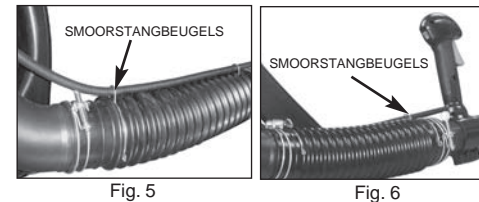
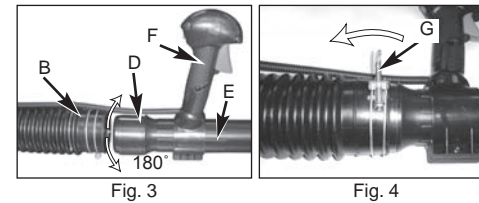

• MONTEER HET TUSSENSTUK EN HET MONDSTUK
Verbind het tussenstuk (H) met het mondstuk (I) of het 56mm mondstuk (J) - u kunt maar één mondstuk tegelijkertijd gebruiken. Duw de buizen in elkaar en draai ze met de klok mee zodat ze goed vast komen te zitten. (Fig. 7). Gebruikt het mondstuk indien u meer.

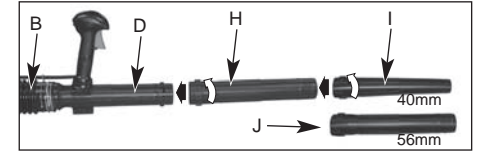

• REGELING VAN DE RUGZAK, DRAAGRIEM EN BEDIENINGSHAND-GREEP

- Hang de bladblazer op uw rug door uw armen door de schouderriemen te steken, alsof u een jas aantrekt (fig. 8).
- Als u de nodige aanpassingen hebt aangebracht, neem dan de blaasblazer van uw rug en zet hem recht op een vlakke ondergrond.
- Breng de draagriem op de gewenste lengte en regel de bedieningshandgreep.



BRANDSTOF EN SMEREN

• BRANDSTOF
Voor de beste resultaten gebruikt u normale loodvrije benzine, in een verhouding van 40:1 gemengd met tweetaktolie. Zie de **BRANDSTOFMENGTABLE** voor de mengverhoudingen.

! WAARSCHUWING: Gebruik nimmer zuivere benzine in de machine. U veroorzaakt daarmee permanente schade aan de motor en u maakt garantie van de fabrikant ongeldig. Gebruik geen brandstofmengsel dat meer dan 90 dagen opgeslagen is geweest.

! WAARSCHUWING: Indien u een andere tweetaktolie dan Custom Lubricant wenst te gebruiken, zorg er dan voor dat het superolie is voor gekoelde tweetaktmotoren met een mengverhouding van 40:1. Gebruik geen tweetaktolie met een aanbevolen mengverhouding van 100:1. Als de motor schade heeft opgelopen door onvoldoende smering, kan de garantie niet worden ingeroepen.

• BRANDSTOF MENGEN
Doe olie in een goedgekeurde brandstofcontainer, en daarna de benzine, zodat de benzine goed met de olie gemengd wordt. Schud de container om de twee stoffen grondig te mengen.

! WAARSCHUWING: Te weinig smering maakt de garantie op de motor ongeldig. Benzine en olie moeten gemengd worden in een verhouding van 40:1.

• BRANDSTOF- EN SMERINGSYMBOLLEN

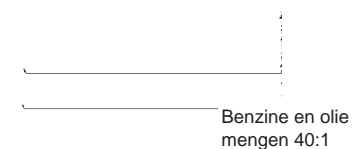

TABEL BRANDSTOFMENGING

BENZINE	40:1	
1 US gallon	3.2 oz.	95ml (cm³)
5 Liters	4.3 oz.	125ml (cm³)
1 Imp. gallon	4.3 oz.	125ml (cm³)
Mengverhouding	40 delen benzine op 1 deel smeermiddel	

AANBEVOLEN BRANDSTOFFEN

Sommige veelvoorkomende benzines hebben toegevoegde zuurstofverbindingen zoals alcohol of ether om te voldoen aan de eisen oor luchtvervuiling. Uw motor is ontworpen om goed te werken met een willekeurige benzine die geschikt is voor gebruik in een auto, ook met toegevoegde zuurstofverbindingen.

STARTEN/STOPPEN INSTRUCTIES

EEN KOUDE MOTOR STARTEN

Nota: Dit product werd ontwikkeld voor het starten met koude motor.

1. Druk 4 tot 10 x MAX. op de brandstofpomp (D). (Fig. 10)
2. Dit apparaat is uitgerust met een 3-standen choke "full choke" - "half choke" and "run" - Plaats de hendel in de "full choke" stand (fig 9).

OPMERKING: Het gemakkelijke startmiddel zorgt ervoor dat aanzienlijk minder trekkracht nodig is. Trek langzaam aan het starttouw tot het volledig uitgetrokken is. Het startmiddel zorgt ervoor dat de motor met weinig weerstand gestart wordt.

3. knijp de gashendel in en draai de gasregelaar kloksgewijs tot het uiterste gasregelaar positie: (1) neutraal (2) volledig open (fig 11)
4. Plaats het apparaat op de grond, neem de bovenste hendel stevig vast en plaats uw voet op onderkant van het frame (fig 12). Trek zachtjes aan de starterskoord totdat de motor wil aanslaan. Trek echter niet meer dan 6 maal.
5. Zet choke in "half choke" stand fig 13.
6. Trek zachtjes aan starterskoord totdat motor aanslaat.

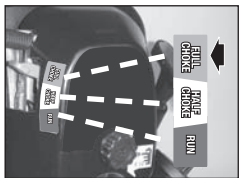

Fig. 9

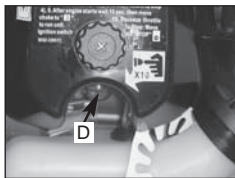

Fig. 10

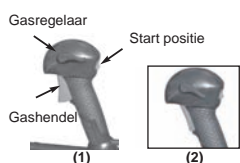

Fig. 11



Fig. 12

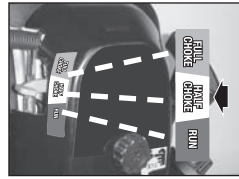

Fig. 13

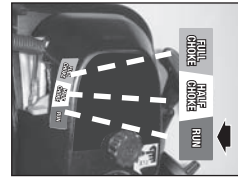

Fig. 14

7. Laat motor ca 10 seconde draaien en plaats choke dan in "run" positie Knijp gashendel in.(Fig.14)
8. Knijp gashendel.

OPMERKING: Trek het starttouw altijd recht naar buiten. Door onder een hoek te trekken komt het touw tegen de opening. Deze wrijving zal het touw sneller doen rafelen en verslijten. Blijf het handvat vasthouden terwijl het touw wordt teruggetrokken. Laat het touw nooit terugschieten. Hierdoor kunt u touw en starter beschadigen.

STARTEN BIJ WARMER MOTOR

1. Plaats choke in "half choke" stand fig 13.
2. Trek zachtjes aan starterskoord totdat motor aanslaat.
3. Laat motor ca 10 seconde draaien en plaats choke dan in "run" positie Knijp gashendel in.(Fig.14)

NOTA: Indien motor niet meteen aanslaat probeert u nog max. 5 maal het starttouw. Als motor nog niet aanslaat is motor waarschijnlijk verzopen. Plaats dan de choke in "run" stand en trak langzaam aan starterskoord zodat overtollige brandstof kan wegvloeien. Indien de motor na herhaaldelijke pogingen nog niet aanslaat gelieve het troubleshooting hoofdstuk te raadplegen.

BELANGRIJKE INFORMATIE OVER STATIONAIRE DRAAIEN

Het is mogelijk dat het stationaire toerental van de bladblazer in bepaalde gevallen en met het oog op de werkomstandigheden (hoogte, temperatuur, enz.) moet worden aangepast.

Van zodra de motor warm is en het apparaat na twee startpogingen niet stationair draait, stel het stationaire toerental dan op volgende manier bij.

1. Lokaliseer de stelschroef (G) van het stationaire toerental op de carburator (fig. 15).
2. Gebruik een Phillips of een kruiskopschroevendraaier om de schroef 1/4 tot 1/2 slag in wijzerzin (naar rechts) te geven. De motor zou dan perfect moeten lopen.



Fig. 15

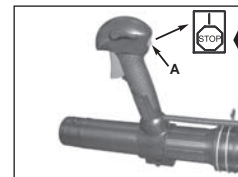

Fig. 16

MOTOR UITZETTEN

Stopprocedure in geval van nood. Om de motor onmiddellijk stil te leggen drukt u op de UIT-STOP-schakelaar (A) totdat de motor volledig is gestopt.(Fig.16)

Normale stopprocedure. Om de motor op de normale manier stil te leggen, dient u de gashendel los te laten en de motor terug op stationaire snelheid te laten draaien. Druk dan op de UIT-STOP-schakelaar (A) totdat de motor volledig is gestopt is. (Fig. 16)

GEBRUIK VAN DE BLADBLAZER



WAARSCHUWING: Draag altijd een veiligheidsbril met gezichtsscherm wanneer u met de blazer aan de slag gaat om u tegen rondvliegend afval te beschermen.



WAARSCHUWING: Voordat u met de blazer aan de slag gaat, dient u de veiligheidsinstructies in de handleiding aandachtig te lezen. Deze voorschriften en regels zijn speciaal opgesteld om uw veiligheid optimaal te garanderen.



WAARSCHUWING: Gebruik de blazer NIET als er omstanders of dieren in de directe omgeving zijn. Bewaar een minimumafstand van 15 meter tussen de operator en andere personen of dieren.

1. Gebruik de bladblazer om de omgeving van bomen, struiken, bloemperken en moeilijk bereikbare plaatsen schoon te maken.
2. Gebruik het apparaat om afval te verwijderen rond gebouwen en voor andere, normale schoonmaakactiviteiten.
3. Gebruik de blazer om de omgeving van muren, ovgende delen, afsluitingen en schermen schoon te maken.
4. Wij bevelen het gebruik van een gezichtsmasker aan wanneer u de blazer in een stofrijke omgeving gebruikt. Ga aan de andere kant van het afval staan, op een afstand waardoor u de richting van het weggeblazen afval gemakkelijk kunt bepalen. Blaas nooit in de richting van de omstanders.
6. Om de snelheid van de luchtstroom te regelen kan de benzinebladblazer worden gebruikt met elke snelheid tussen stationair draaien en volle snelheid. De ervaring met het apparaat zal u leren te bepalen hoe sterk u voor een bepaalde toepassing moet blazen.
7. Gebruik dit machine niet te vroeg 's morgens of te laat 's avonds - denk aan uw bureu !
8. Om het geluidniveau te verminderen, vermindert u het aantal toebehoren dat u in een keer gebruikt.
9. Laat uw bladblazer niet op te hoge toerental draaien.
10. Controleer de uitrusting na elke werkbeurt, in het bijzonder de geluiddemper, de luchttoevoeren en luchtfilters.
11. Hark of veeg het puin eerst los voordat u begint te blazen. Bevochtig indien mogelijk al te stoffige oppervakken.
12. Bespaar op de waterrekening door uw blazer in, plaats van een waterslang te gebruiken voor tal van werken in de tuin en op het grasveld, met inbegrip van het schoonmaken van goten, schermen, patio's, hekwerk, portalen en tuinen.
13. Opgepast voor kinderen, dieren, open ramen of pas gewassen auto's.
14. Gebruik het tussenstuk en het mondstuk van uw keuze zodat u de luchtstroom ook op de grond kunt inzetten.
15. **RUIJ ALTIJD OP** na het gebruik van blazers of andere apparaten! Werp het afval in de correcte containers.

BEDIENINGSINSTRUCTIES

1. Volg de instructies "EEN KOUDE MOTOR STARTEN".
2. Loopt de motor, hang het apparaat dan op uw rug door uw armen door de schouderbanden te steken, alsof u een jas aantrekt (fig. 17).
3. Gaat u op een terrein afval verwijderen, ga dan zo staan dat u kunt bepalen in welke richting het afval zal worden geblazen.(fig. 18)
4. Door de pistoolgreep en de flexibiliteit van de blazer-buis kunt u ook op plaatsen komen die moeilijk te bereiken zijn.
5. De handgreep, gashendel en aan-/uitschakelaar bevinden zich op een handvat dat vanuit vele posities gemakkelijk te bedienen is (fig. 19).



Fig. 17



Fig. 18



Fig. 19

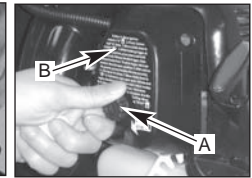

Fig. 20

ONDERHOUDSINSTRUCTIES

LUCHTFILTER



WAARSCHUWING: Gebruik de bladblazer NOOIT zonder luchtfilter om te vermijden dat er stof en vuil in het apparaat worden gezogen waardoor de motor zou kunnen beschadigd worden. De luchtfilter moet altijd schoon worden gehouden. Indien de luchtfilter beschadigd is, moet hij worden vervangen.

Schoonmaken van de luchtfilter:

1. Verwijder de dop (A) die de filter op zijn plaats houdt. Verwijder het deksel (B) en haal de filter (C) uit de luchtbox (fig. 20 en fig. 21).
2. Was het filter in zeep en water. **GEBRUIK GEEN BENZINE!**
3. Laat de filter drogen.
4. Plaats de luchtfilter en het deksel terug.

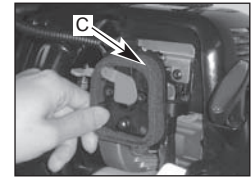

Fig. 21

OPMERKING: Vervang de luchtfilter wanneer hij versleten of beschadigd is of niet kan worden schoongemaakt.

• **BRANDSTOFDOP / BRANDSTOFFILTER**



WAARSCHUWING: Verwijder alle brandstof uit de tank en sla op in een geschikte container voordat u met deze procedure aanvangt. Open de brandstofdop langzaam om de druk die eventueel in de tank is ontstaan, rustig af te laten.

OPMERKING: Houd de opening (A) van de brandstofdop schoon (fig. 22).

Brandstoffilter

1. Verwijder de brandstofdop volledig van de tank (B) zodat de brandstoffilter (C) uit de tank kan worden gehaald. Dat lukt prima met behulp van een stalen draad (C) met een haak. (Fig. 23)
2. Trek de brandstoffilter (D) er met een draaiende beweging uit de tank. (Fig. 24)
3. Vervang de brandstoffilter. (Fig. 24)

OPMERKING: Gebruik de benzinebladblazer nooit zonder brandstoffilter. Het apparaat kan daardoor ernstig worden beschadigd!

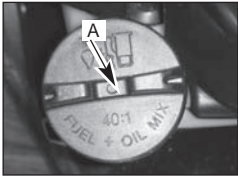

Fig. 22

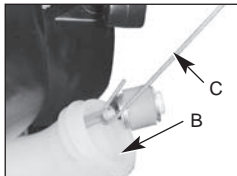

Fig. 23

• **INSTELLING VAN DE CARBURATOR**

De carburateur is in de fabriek ingesteld voor optimale prestaties. Zijn er verdere instellingen nodig, breng de blazer dan naar een bevoegde servicetechnicus.

• **BOUGIE**

1. Voordat u de bougie (B) (fig. 26) verwijderd om ze schoon te maken of te vervangen, moet u nagaan dat de motor volledig is uitgeschakeld en de bougie is afgekoeld. Maak de bougiekabel los en verwijder die van de bougie. Verwijder de bougie met het geschikte gereedschap. Controleer, reinig en vervang de bougie indien nodig.
2. Luchtspleet = .635 mm (.025 inch) (Fig. 25)
3. Koppel van 105 tot 130 inch pounds (12 tot 15 N°m). Sluit de bougiekabel aan.
4. Vervang, indien nodig, de bougie door een Champion RZ7C of gelijkaardig.

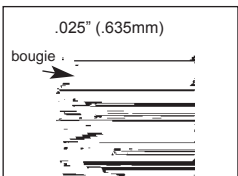

Fig. 25

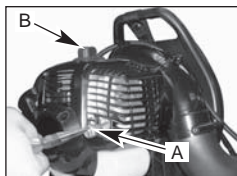

Fig. 26

• **VONKENSCHERM**

1. Om het vonkenscherm (A) te vervangen, neemt u het met behulp van een naaldtang vast. Trek het scherm er in zijn geheel uit.
2. Breng met behulp van de naaldtang een nieuw scherm aan en duw het met de tang zachtjes op zijn plaats.

• **OPBERGEN**



WAARSCHUWING: Indien deze procedure niet wordt gevolgd, dan zal het restant brandstof in de carburator hard worden. Dat leidt tot startproblemen of tot permanente schade na opslag.

1. Voer alle aanbevolen onderhoudswerkzaamheden uit zoals beschreven in hoofdstuk Onderhoud van de handleiding.
2. Maak de buitenzijde van het apparaat schoon.
3. Maak de brandstoftank leeg.
4. Start de motor nadat de tank is leeggemaakt.
5. Laat de motor stationair draaien tot hij stopt. Hierdoor wordt de laatste restant brandstof uit carburator verwijderd.
6. Laat de machine afkoelen (ongeveer 5 minuten).
7. Gebruik een bougiesleutel en verwijder de bougie.
8. Giet een theelepel schone tweetaaktolie in de verbrandingskamer. Trek een paar keer langzaam aan het starttouw om de interne onderdelen te behandelen. Vervang de bougie.
9. Berg het apparaat op in een koele, droge plaats, waar zich geen oliebrander, geiser, enz. bevindt.

• **HET APPARAAT WEER IN GEBRUIK NEMEN**

1. Verwijder de bougie.
2. Trek een paar keer aan het starttouw om het restant olie uit de verbrandingskamer te verwijderen.
3. Maak de bougie schoon of monteer een nieuwe bougie met de juiste luchtspleet. (Fig. 25)
4. Maak het apparaat gereed voor gebruik.
5. Vul de tank met het juiste brandstof/olie-mengsel. Zie hoofdstuk Brandstof en Smeren.

PROBLEEMOPLOSSING

PROBLEEM	VERMOEDELIJKE OORZAAK	OPLOSSING
Motor start niet of slaat af.	Onjuiste startprocedure. Onjuiste afstelling van de carburator. Vuile bougie.	Lees de instructies in de handleiding. Laat de carburator afstellen bij een erkend servicecentrum. Maak de bougie schoon of vervang ze.
	Lege brandstoftank	Vul de brandstoftank met het juiste brandstofmengsel.
	Brandstofpomp krijgt te weinig druk.	Druk de brandstofpomp vijf maal volledig in.
De motor loopt, maar het ontwikkelde vermogen is onvoldoende.	Brandstoffilter is verstopt. Onjuiste instelling van de choke. Vervuilde vonkenvanger.	Vervang het brandstoffilter. Zet de choke in de BEDRIJF -positie. Vervang de vonkenvanger.
	Luchtfilter is vuil.	Vervang of maak de luchtfilter schoon.
	Onjuiste afstelling van de carburator setting	Laat de carburator afstellen bij een erkend servicecentrum.
Motor aarzelt.	Onjuiste afstelling van de carburator setting	Laat de carburator afstellen bij een erkend servicecentrum.
	Luchtfilter is vuil.	Vervang of maak de luchtfilter schoon.
	Oude of onjuist gemengde brandstof	Tap de brandstoftank af/voeg een nieuw brandstofmengsel toe.
Geen vermogen onder belasting	Onjuiste afstelling van de carburator setting	Laat de carburator afstellen bij een erkend servicecentrum.
	Oude of onjuist gemengde brandstof	Tap de brandstoftank af (zie opslag)/ voeg een nieuw brandstofmengsel toe.
	Luchtfilter is vuil.	Vervang of maak de luchtfilter schoon.
	Bougie is vuil.	Vervang of maak de bougie schoon.
	Bougie heeft verkeerde luchtspleet.	Corrigeer de luchtspleet of vervang de bougie.
	Vervuilde vonkenvanger.	Vervang de vonkenvanger.
	Luchtfilter is vuil.	Vervang of maak de luchtfilter schoon.
Motor draait onregelmatig.	Onjuiste afstelling van de carburator setting	Laat de carburator afstellen bij een erkend servicecentrum.
Produceert veel rook.	Onjuist brandstofmengsel.	Gebruik het juiste brandstofmengsel (40:1).



EU-conformiteitsverklaring

volgens richtlijnen 98/37/EG, 2004/108/EG,
2000/14/EG+2005/88/EG, 2004/26/EG

Voor de volgende uitrusting/ het volgende product : Rugblazer op benzine
Typenaam : MAC BP290
Handelsmerk : McCULLOCH
Naam van de importeur : Husqvarna AB
Adres van de importeur : SE-561 82 Huskvarna, Zweden

Hierbij bevestigen wij de conformiteit aan de vereisten beschreven in Richtlijnen 98/37/EC, 2004/108/EC, 2000/14/EC+2005/88/EC, 2004/26/EG van de Raad. Voor de evaluatie met betrekking tot de naleving van deze Richtlijnen waren de volgende normen van toepassing:

EN ISO 14982:1998

Geluidsdrukkniveau: 94 dB (A)

Geluidsniveau: 102 dB (A)

Geluidsniveau garantie: 104 dB (A)

Persoon die verantwoordelijk is voor deze verklaring:

Naam, voornaam : Ronnie Goldman

Functie/titel : Director of Engineering
Handheld Consumer Products

Shanghai P.R.C.

2008/12/11