

Libretto d'istruzione e uso - Notice d'instructions et mode d'emploi - Instruction manual  
Bedienungsanleitung - Manual de uso y manutencion - Gebruiksaanwijzing  
Livro de instruções e modo de emprego - Instrukcja obsługi i konserwacji - Használati utasítás  
Návod k používání - Brugsvejledning - Bruksanvisning - Bruks- og vedlikeholdsveiledning  
Käyttöohjeet - Navodila za uporabo in vzdrževanje - Εγχειρίδιο οδηγιών χρήσης

**Rasaerba autoportante con motore a scoppio-Lama 62 cm**

**Tondeuse autoportee a moteur thermique lame 62cm**

**Ride-on Lawnmower with Petrol engine-62 cm blade**

**Aufsitzrasenmäher mit Benzinmotor und Antrieb, Schnittbreite, 62 cm**

**Cortadora de hierba autosustentador con motor de explosión-Cuchilla 62 cm.**

**Zelfdragende grasmaaimachine met verbrandingsmotor-Mes 62 cm**

**Cortador de grama autoportante com motor de explosão-Faca 62 cm**

**Maszyna do cięcia trawy samonośna z silnikiem o zapłonie iskrowym-Ostrze 62 cm**

**Gèpesitett fúnyirò robbanò motorral-Kès 62 cm**

**Samohybná sekačka trávy s výbušným motore-sekací list 62 cm**

**Selvkørende plæneklipper med benzinmotor-Klinge 62 cm**

**Självgående gräsklippare med explosionsmotor-Knivblad 62 cm**

**Selvførende gressklipper med eksplosjonsmotor-62 cm klinge**

**Itseliikkuva räjähdysmoottorilla varustettu ruohonleikkuri-Terä 62 cm**

**Samohodna motorna kosilnica-rezilo 62 cm**

**Χλοκοπτική αυτομεταφερόμενη μηχανή με κινητήρα εσωτερικής καύσης-Μαχαίρι 62 cm**

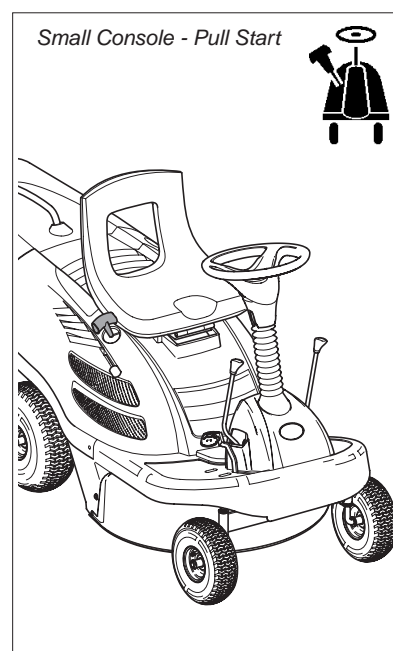
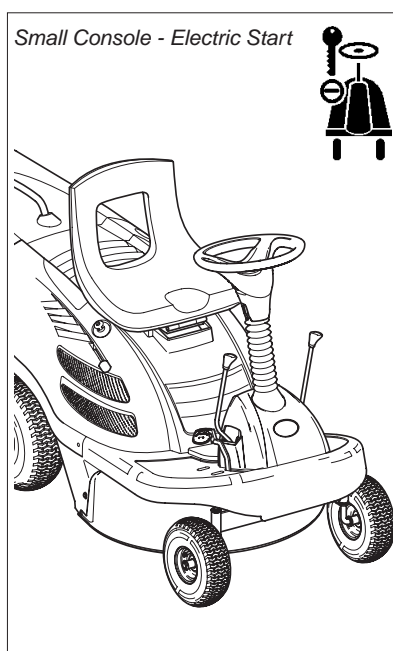
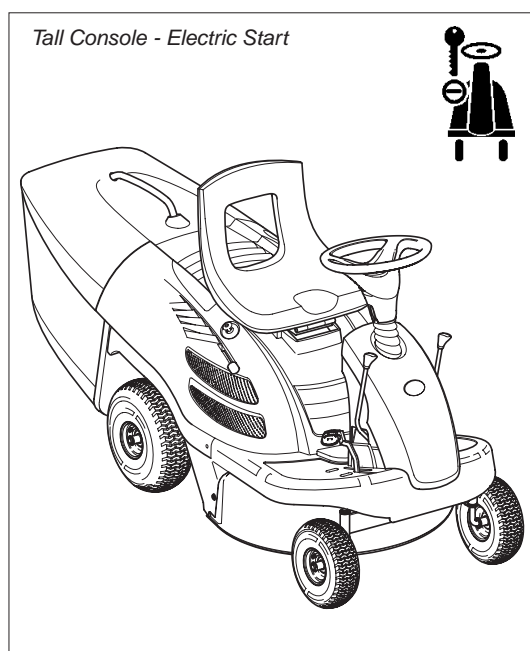

*Il presente manuale rappresenta una parte integrante del prodotto. Vi preghiamo di conservarlo per ogni ulteriore utilizzo.*  
*Le manuel présent fait partie intégrante du produit; nous vous prions en conséquence de le conserver pour toutes nécessités ultérieures.*  
*The present manual constitutes an integral part of the product and it should be kept for all future reference.*  
*Das vorliegende Handbuch gehört zu einem festen Bestandteile des Produktes und muss deshalb zur Einsichtnahme sorgfältig aufgehoben werden.*  
*El presente manual representa una parte integrante del producto. Les rogamos que lo conserven para cualquier ulterior empleo.*  
*Deze handleiding is een integrerend deel van het product. Wij verzoeken u hem te bewaren voor iedere mogelijke nadere raadpleging*  
*Este manual representa uma parte integrante do produto. Recomendamos guardá-lo para outros usos.*  
*Niniejsza instrukcja stanowi integralną część produktu. Prosimy przechowywać ją do każdego dalszego użytkowania.*  
*A jelen szakkönyv a termék szerves részét képezi. Kérjük megőrizni minden utólagos használatért.*  
*Tato uživatelská příručka je neopomenutelnou součástí výrobku. Uschovejte ji pro další použití.*  
*Håndbogen er en integreret del af produktet. Den skal opbevares omhyggeligt for yderligere konsultation.*  
*Denna manual utgör en integrerande del av produkten. Vi ber er spara den för senare bruk.*  
*Dette håndboken representerer en fullende del av produkten. Det skal oppbevares for alle ytre anvendelser.*  
*Tämä käyttöopas kuuluu olennaisena osana tuotteeseen. Säilytä se huolellisesti myöhempää käyttöä varten.*  
*Navodila za uporabo in vzdrževanje so sestavni del izdelka, zato prosimo, da jih shranite in upoštevate za nadaljnjo uporabo.*  
*To παρόν εγχειρίδιο αποτελεί ένα ολοκληρωτικό μέρος του προϊόντος. Σας παρακαλούμε να το φυλάξετε με προσοχή για κάθε περαιτέρω χρήση.*

IT

FR

EN

DE

ES

NL

PT

PL

HU

SK

CZ

DK

SE

NO

FI

SL

GR

**IT**

La ringraziamo per la fiducia accordataci con l'acquisto del nostro rasaerba. Siamo certi che avrà modo di apprezzare nel tempo e con soddisfazione la qualità del nostro prodotto. La preghiamo di leggere attentamente questo manuale predisposto appositamente per informarla circa il suo uso corretto in conformità ai requisiti essenziali di sicurezza.

**FR**

Nous vous remercions de la préférence que vous nous avez accordée en choisissant notre tondeuses. Nous sommes persuadés que vous pourrez apprécier dans le temps la qualité de notre produit et que vous en serez entièrement satisfaits. Nous vous prions de lire attentivement ce manuel, spécialement conçu pour illustrer l'utilisation correcte de cette machine, dans le respect des normes de sécurité fondamentales.

**EN**

We wish to thank you for choosing our Ride-on lawnmower. We are confident that the high quality of our machine will meet with your satisfaction and appreciation and that your lawn mower will give you long-lasting service. Before starting to use your machine, make sure to read with care this manual, provided to you with all the necessary information for proper use, in compliance with basic safety requirements.

**DE**

Wir danken Ihnen für Ihr Vertrauen, das Sie uns durch den Kauf unseres Rasenmäher entgegengebracht haben und sind sicher, daß Sie mit der Qualität unseres Produkte zufrieden sein werden. Wir bitten Sie, dieses Handbuch aufmerksam durchzulesen, das Sie über die richtige Verwendung in Übereinstimmung mit den Sicherheitsvorschriften informiert.

**ES**

Le damos las gracias por la confianza que nos ha demostrado al comprar nuestro cortacesped. Estamos seguros de que podrá apreciar con el tiempo y con satisfacción la calidad de nuestro producto. Le rogamos lea atentamente este manual preparado expresamente para informarle sobre el uso correcto con arreglo a los requisitos básicos de seguridad.

**NL**

Wij danken u voor het vertrouwen waarmee voor u onze maaimachine heeft gekozen. U zult langdurig plezier hebben van de kwaliteit van dit produkt. Leest u aandachtig dit handboek, dat speciaal bedoeld is om u te informeren over het juiste gebruik ervan volgens de vereiste veiligheidsvoorwaarden.

**PT**

Agradecemos a preferência que nos deram, escolhendo a nossa cortadores de relva. Estamos seguros que, com o tempo, podereis apreciar a qualidade dos nossos produtos e ficareis plenamente satisfeitos. Pedimos a leitura atenta deste manual, preparado especialmente para informar da utilização correcta da máquina e das normas de segurança fundamentais.

**PL**

Gratulujemy Państwu zakupu naszej kosiarka do trawy jesteśmy pewni, że będziecie Państwo usatysfakcjonowani wysoką jakością naszego produktu. Prosimy o uważne przeczytanie całej instrukcji obsługi i szczegółowe zapoznanie się ze wskazaniami dotyczącymi bezpieczeństwa użytkowania urządzenia.

**HU**

Köszönjük Fűnyírógép megvásárlása útján belénkhelyezett bizalmat. Biztosak vagyunk, hogy meg lesz elégedve gyártmányunk minőségével. Kérjük, olvassa el figyellemmel ezt az utasítást a helyes használati mód és a biztonsági előírások betartása érdekében.

**SK**

Děkujeme za Vaši důvěru, kterou jste projevíli nákupem naší sekačky na trávu. Jsme přesvědčeni, že vysoká kvalita našich výrobků splní Vaše očekávání a sekačka Vám bude spolehlivě sloužit po dlouhou dobu. Než sekačku nastartujete, přečtěte si pozorně tento návod k používání, který Vám poskytne všechny nezbytné informace týkající se použití stroje v souladu se základními bezpečnostními předpisy.

**CZ****DK**

Vi takker dig for at have valgt en af vores plæneklippere. Vi er overbeviste om, at maskinens høje kvalitet og præstationer vil tilfredsstillere dine forventninger og klippe din plæne lang tid fremover. Læs vejledningen grundigt igennem, da den indeholder vigtige råd til en korrekt anvendelse i overensstemmelse med de vigtigste sikkerhedskrav.

**SE**

Vi tackar er för det förtroende ni visat oss genom att köpa vår gräsklippare. Vi är övertygade om att ni med tillfredsställelse kommer att uppskatta vår produkts kvalitet under en lång tid framöver. Vi ber er att noggrant läsa denna bruksanvisning som har till uppgift att informera er om hur man ska använda gräsklipparen på ett korrekt sätt i enlighet med nödvändiga säkerhetskrav.

**NO**

Takk for tilliten du har vist ved å kjøpe vår gressklipper. Vi er sikker på at du i fremtiden vil sette pris på og ha glede av kvaliteten til vårt produkt. Vi ber deg om å lese denne veiledningen for å få all informasjon om riktig bruk i overensstemmelse med de viktigste sikkerhetskravene.

**FI**

Kiitämme ruohonleikkurimme valinnasta. Olemme varmoja, että tuotteemme tarjoaa parhaan mahdollisen suorituskyvyn ja kestää käytössä pitkään. Lue käyttöopas huolellisesti, sillä se antaa tärkeää laitteen oikeaan ja turvalliseen käyttöön liittyvää tietoa.

**SL**

Spoštovani kupec, zahvaljujemo se Vam za nakup enega naših proizvodov in Vam želimo veliko zadovoljstva pri delu z novo kosilnico. Preden pričnete z uporabo kosilnice, pozorno preberite navodila, predstavljena v tem priročniku, da bi spoznali in razumeli njegovo vsebino glede pravilne uporabe kosilnice in temeljnih varnostnih ukrepov pri delu.

**GR**

Σας ευχαριστούμε για την προτίμηση που μας δείξατε αγοράζοντας την χλοοκοπτική μας μηχανή. Είμαστε βέβαιοι ότι χρησιμοποιώντας την θα μπορέσετε να εκτιμήσετε με ευχαρίστηση την ποιότητα του προϊόντος μας. Σας παρακαλούμε να διαβάσετε προσεκτικά το εγχειρίδιο αυτό που συντάχθηκε επίτηδες για να Σας πληροφορεί κατά σωστό τρόπο όσον αφορά την σωστή χρήση της μηχανής σύμφωνα με τους βασικούς κανόνες ασφαλείας.

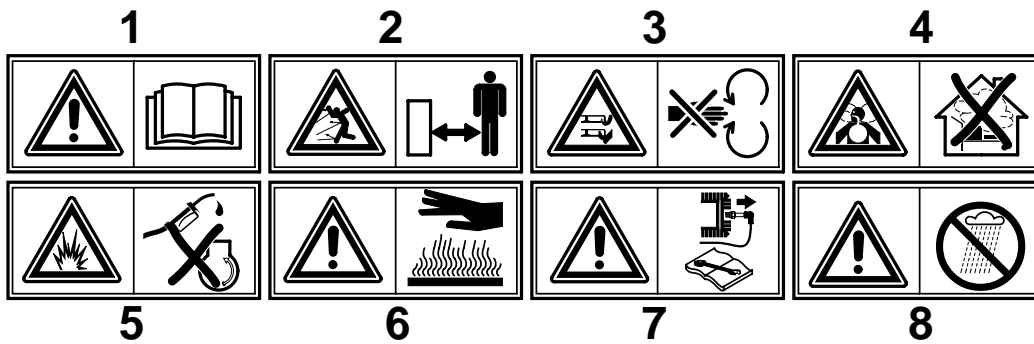

<p><b>1</b> <b>Attenzione!</b> Leggere il manuale di istruzioni prima dell'uso <b>Attention!</b> Lire le manuel d'instructions avant utilisation. <b>Caution!</b> Read the instruction manual before use. <b>Achtung!</b> Vor der Verwendung ist die Bedienungsanleitung zu lesen.</p>	<p><b>Atención!</b> Leer el manual de instrucciones antes del uso. <b>Pas op!</b> De gebruiksaanwijzing voor het gebruik nauwkeurig doorlezen. <b>Atenção!</b> Ler o manual de instruções antes do uso. <b>Uwaga!</b> Przed użyciem przeczytać instrukcję obsługi.</p>	<p><b>Figyelem!</b> Elosvasni az utasításokat a használat előtt. <b>Upozornění!</b> Než začnete sekačku používat, pozorně si prostudujte návod k používání. <b>Forsiktig!</b> Læs vejledningen igennem inden ibrugtagning. <b>Varning!</b> Läs bruksanvisningen innan ni använder gräsklipparen</p>	<p><b>Advarsel!</b> Les bruksveiledningen før bruk. <b>Huomio!</b> Lue käyttöopas huolellisesti ennen laitteen käyttöönottoa. <b>Pozor!</b> Pozorno preberite navodila preden pricnete z uporabo kosilnice. <b>Προσοχή!</b> Διαβάστε προσεκτικά το εγχειρίδιο οδηγιών πριν από την χρήση.</p>
<p><b>2</b> Tenere le persone estranee fuori dalla zona di pericolo! Eloigner toute personne étrangère de la zone dangereuse! Keep other people well away from the danger area! Unbefugte dürfen nicht in den Gefahrenbereich gelangen!</p>	<p>Mantener al personal ajeno fuera de la zona de peligro! Zorg ervoor dat andere personen buiten de gevarezone blijven! Manter pessoas estranhas fora da zona de perigo Osoby postronne nie powinny przebywać w zasięgu pracy urządzenia.</p>	<p>A veszélyes területen ne tartózkodjanak idegenek! V nebezpečné vzdálenosti se nesmí zdržovat cizí osoby! Hold uvedkommende personer på sikker afstand af farezonen! Håll alla obehöriga på avstånd från riskområdet!</p>	<p>Hold uvedkommende utenfor faresonen! Älä anna asiattomien henkilöiden oleskella vaara-alueella! Oddaljite tuje osebe iz delovnega območja kosilnice! Απομακρύνετε τα άσχετα πρόσωπα από τον χώρο κινδύνου.</p>
<p><b>3</b> <b>Attenzione:</b> pericolo ferimento mani e piedi. <b>Attention!</b> Danger de blessures des mains et des pieds. <b>Warning:</b> Risk of hand and feet injury. <b>Achtung:</b> Hand- und Fussverletzung <b>Atención:</b> peligro heridas a manos y pies.</p>	<p><b>Let op,</b> gevaar voor verwondingen aan handen en voeten. <b>Atenção,</b> perigo machucamento mãos e pés. <b>Uwaga,</b> wirujący nóż niebezpieczeństwo zranienia rąk i nóg. <b>Figyelem,</b> veszély: kezek és lábak megsebzése.</p>	<p><b>Pozor,</b> nebezpečí poranění rukou a nohou. <b>Forsiktig:</b> Fare for tilføjelse af sår på hænder og fødder. <b>Varning:</b> risk för skada på händer och fötter. <b>Advarsel:</b> Fare for å skade hender og føtter.</p>	<p>føtter. <b>Huomio:</b> käsien ja jalkojen loukkaantumisen vaara. <b>Pozor!</b> Nevornost poškodob rok in nog! <b>Προσοχή!</b> Κίνδυνος τραυματισμού χεριών και ποδιών.</p>
<p><b>4</b> Pericolo di aspirazione di gas tossici! Non utilizzare l'apparecchio in ambienti chiusi o poco ventilati. Danger d'inhalation de gaz toxiques! Ne pas utiliser l'appareil dans des espaces fermés ou peu ventilés. Risk of breathing in toxic gases! Do not use the unit in closed or poorly ventilated environments. Gefahr des Einatmens giftiger Gase! Das Gerät darf nicht in geschlossenen oder schlecht belüfteten Räumen verwendet werden.</p>	<p>Peligro de aspiración de gases tóxicos! No utilizar el aparato en ambientes cerrados o poco ventilados. Gevaar voor inademing van giftige gassen! Gebruik het apparaat niet in gesloten of niet goed geventileerde ruimtes. Perigo de aspiração de gás tóxicos! Não utilizar o aparelho em lugares fechados ou pouco ventilados. Niebezpieczeństwo wdychania gazów trujących! Nie używać urządzenia w pomieszczeniach zamkniętych lub o słabym przewietrzeniu.</p>	<p>Mérgezo gázak belégzése veszély! Ne használni a gépet zárt vagy kevésbé szellőztetett helyiségekben. Nebezpečí vdechování toxických plynů! Výrobek nesmí být používán v uzavřených nebo nedostatečně větráných prostorách. Fare för inandning af giftige gasser! Anvend andrig maskinen i lukkede eller dårligt ventilerede rum. Risk för inandning av giftiga gaser! Använd inte apparaten i stängda eller dåligt ventilerade lokaler.</p>	<p>Fare for å puste inn giftige gasser! Ikke bruk apparatet i lukkede eller dårlig ventilerede lokaler. Myrkyllisten kaasujen hengittäminen vaara! Älä käytä laitetta suljettuissa tai riittämättömästi ilmastoiduissa tiloissa. Nevornost vdihavanja strupenih izpušnih plinov! Nikoli ne uporabljajte kosilnice v zaprtem ali slabo zrancenem prostoru. Κίνδυνος εισπνοής τοξικών αερίων. Μη χρησιμοποιείτε την συσκευή σε κλειστούς ή λίγο αεριζόμενους χώρους.</p>
<p><b>5</b> <b>Pericolo di esplosione!</b> Non effettuare rabbocchi di carburante con motore in moto. <b>Danger d'explosion!</b> Ne pas faire le plein de carburant, moteur en marche. <b>Risk of explosion!</b> Do not fill the unit with unleaded petrol while the engine is running. <b>Explosionsgefahr!</b> Treibstoff darf nicht bei laufendem Motor nachgefüllt werden.</p>	<p><b>Peligro de explosión!</b> No rellenar con carburante cuando el motor está encendido <b>Gevaar voor explosie!</b> Vul geen brandstof met draaiende motor bij. <b>Perigo de explosão!</b> Não juntar o carburante com o motor em função <b>Niebezpieczeństwo wybuchu!</b> Nie przelewac paliwa przy zapalonym silniku</p>	<p><b>Robbanásveszély!</b> Ne hajtani végre az uzemanyag toltését amikor a motor mukodésben van. <b>Nebezpečí výbuchu!</b> Pohonné hmoty je zakázáno doplňovat pokud je motor v chodu. <b>Explosionsfare!</b> Fyld aldrig brændstof på med motoren tændt. <b>Risk for explosion!</b> Utfør inte påfyllning av bränsle med motorn igång.</p>	<p><b>Fare for eksplosjon!</b> Ikke etterfyll drivstoff med motoren i gang. <b>Räjähdyksen vaara!</b> Älä täytä laitetta suljettuina moottorin käydessä. <b>Nevornost eksplozije!</b> Ne nalivajte gorivo v kosilnico, ko motor deluje. <b>Κίνδυνος έκρηξης!</b> Μη βάζετε τα καύσιμα με τον κινητήρα υπο κίνησης.</p>
<p><b>6</b> <b>Attenzione!</b> Superficie calda. <b>Attention!</b> Surface chaude <b>Caution!</b> Hot surface <b>Achtung!</b> Oberfläche ist heiß.</p>	<p><b>Atención!</b> Superficie caliente <b>Pas op!</b> Warm oppervlak <b>Atenção!</b> Superfície quente <b>Uwaga!</b> Powierzchnia gorąca</p>	<p><b>Figyelem!</b> Meleg felület. <b>Výstřaha!</b> Horký povrch. <b>Forsiktig!</b> Varm overflade. <b>Varning!</b> Mycket het yta.</p>	<p><b>Advarsel!</b> Varm overflate <b>Huomio!</b> Kuuma pinta. <b>Pozor!</b> Vroca površina. <b>Προσοχή!</b> Επιφάνεια θερμή.</p>
<p><b>7</b> Effettuare lavori di manutenzione o riparazioni solo dopo aver letto il manuale d'istruzione, aver tolto la chiave d'accensione e staccato la candela. Effectuer les travaux d'entretien ou de réparation uniquement après avoir lu le manuel d'emploi, enlevé la clé de contact et débranché la bougie. Remove the ignition key and read the instruction manual before carrying out any service or maintenance work on the ride-on lawnmower and disconnect the spark plug. Wartungsarbeiten oder Reparaturen erst durchführen, wenn die Betriebsanleitung durchgelesen, der Zündschlüssel abgenommen und die Kerze abgetrennt wurde.</p>	<p>Efectúen los trabajos de mantención o las reparaciones sólo tras haber leído el manual de instrucciones, haber quitado la llave de contacto y desconectado la bujía. Lees eerst de gebruiksaanwijzingen, verwijder de contactsleutel en los de bougie vooraleer de onderhoudsbewerkingen en reparaties uit te voeren. Efetuar os trabalhos de manutenção ou consertos só depois de ter lido o manual de instruções, ter retirado a chave de ignição e destacado a vela. Wykonywać prace związane z konserwacją lub naprawą wyłącznie po przeczytaniu instrukcji obsługi, po wyjęciu kluczyka zapłonu i rozłączeniu świecy.</p>	<p>Csak a használati utasítás elolvasása után lehet elvégezni a szakséges javításokat.Éltávolítjuk a kulcsot és kivesszük a getyűt. Provádějte údržbařské práce a opravy na stroji jen po přečtení pokynů k použití, po vytažení klíčku zapalování a odpojení svíčky. Udfør kun vedligeholdelse eller reparationer efter at have læst brugermanualen og efter at have taget tændingsnøglen ud og fjernet tændrøret. Udfør underhållsarbten och reparationer endast efter att ha läst bruksanvisningen, ha dragit ur startnyckeln och ha fränkopplat tändstiftet.</p>	<p>Vedlikeholdsarbeid eller reparasjoner må kun utføres etter at man har lest brukerguide og vedlikeholdsmanualen, og etter at man har tatt ut startnøkkelen og tatt ut startpluggen. Suorita huolto- ja korjaustoimenpiteet vain sen jälkeen, kun olet lukenut käyttöoppaan, ottanut virta-avaimen pois paikaltaan ja irrottanut sytytystulpan. Izvršite vzdrževanja ali popravila samo potem, ko ste prebrali priročnik navodil, odstranili ključke za postavljanje v pogon in izključili svečko. Πραγματοποιήστε εργασιεί συντήρησης ή επισκευές μόνο αφού έχετε πρώτα διαβάσει το εγχειρίδιο των οδηγιών, έχετε βγάλει το κλειδί εκκίνησης και έχετε βγάλει επίση και το μπουζί.</p>
<p><b>8</b> <b>Attenzione!</b> Proteggere dalla pioggia. <b>Attention!</b> Protéger de la pluie et de l'humidité. <b>Caution!</b> Protect from rain. <b>Achtung!</b> Vor Regen und Nässe schützen. <b>Atención!</b> Proteger de la lluvia de la humedad.</p>	<p><b>Voorzichtig!</b> Beschermen tegen regen en vocht. <b>Atenção!</b> Proteger contra a chuva e a humidade. <b>UWAGA!</b> Zabezpieczyć przed deszczem i wilgocią.</p>	<p><b>Figyelem!</b> Óvni az esőtől és a nedvességtől. <b>POZOR!</b> Chraňte před deštěm a vlhkem. <b>BEMERK!</b> Škal beskyttes mod regn og fugtighed <b>Varning!</b> Skyddas från regn och fukt.</p>	<p><b>Pas pá!</b> Beskyttelse mot regn og fuktighet. <b>Varoitus!</b> Suojele sateelta ja kosteudelta. <b>Pozor!</b> Zaščitite pred dežjem in vlažnostjo. <b>Προσοχή!</b> Προστατευτείτε από την βροχή και την υγρασία</p>

**SIMBOLOGIA SULLA MACCHINA - SIGLES SUR L'APPAREIL - SYMBOLS ON THE MACHINE - SYMBOLE AM GERÄT - SIMBOLOGÍA EN LA MÁQUINA - SYMBOLEN OP DE MACHINE - SIMBOLOS SOBRE A MAQUINA - SYMBOLE NA MASZYNIE - GEPEN LEVO JELZESEK - SYMBOLY NA STROJI - MASKINSYMBOLER - MASKINSYMBOLER - SYMBOLER PÅ MASKINEN SIMBOLOGI PÅ MASKINEN - KONESSAK KÄYTETYT SYMBOLIT - OZNAKE NA STROJU - ΣΥΜΒΟΛΑ ΕΠΙ ΤΗΣ ΜΗΧΑΝΗΣ**

**Questi simboli sono usati sulla macchina:**

**Les sigles suivants figurent sur la tondeuse :**

**The following symbols are fixed on the Ride-on lawnmower:**

**Die folgenden Hinweise sind am Aufsitzmäher angebracht:**

**Estos símbolos son usados sobre la máquina:**

**Deze symbolen zijn op de machine gebruikt:**

**Sobre a máquina são usados estes símbolos:**

**Symbole te są używane na maszynie:**

**A kovetkezo jelzések vannak a gépen használnva:**

**Na stroji jsou pouity následující symboly:**

**Anvendte symboler på maskinen:**

**Följande symboler används på maskinen:**

**Disse er symboler som finnes på maskinen:**

**Koneessa on käytetty seuraavia symboleita:**

**Na stroju so prikazane naslednje oznake:**

**Τα σύμβολα αυτά χρησιμοποιούνται επι της μηχανής:**

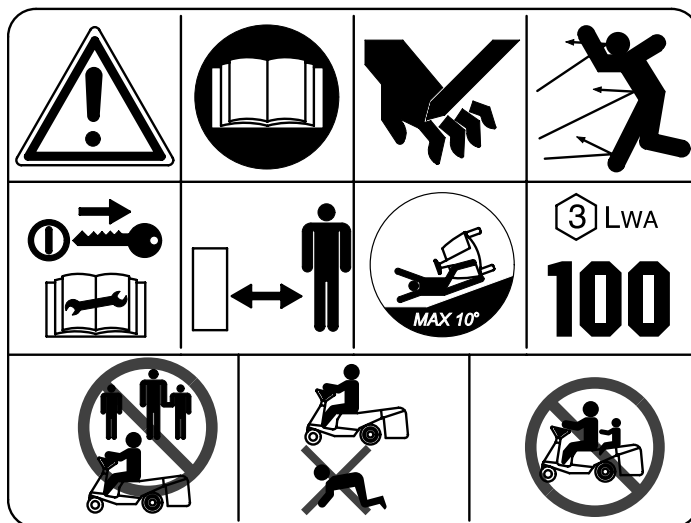

Etichetta "ATTENZIONE" generale.

Dall'alto a sinistra:

- Attenzione! Leggere il manuale istruzioni prima dell'uso
- Coltello girevole, pericolo ferimento arti
- Pericolo di lancio oggetti
- Effettuare lavori di manutenzione o riparazioni solo dopo aver letto il manuale d'istruzione, aver tolto la chiave d'accensione e staccato la candela.
- Mantenere la distanza di sicurezza per le persone non addette al lavoro quando il trattorino è in funzione
- Massima pendenza di lavoro: 10°
- Indice di rumorosità a norme di legge
- Tenere le persone estranee fuori dalla zona di pericolo
- Accertarsi che non ci siano minori nella zona di lavoro.
- Non portare mai passeggeri.

Etiquette "ATTENTION" générale.

De haut à gauche:

- Attention! Lire le manuel d'instructions avant utilisation.
- Lame tournante, risque de blessures des membres.
- Danger : risque de projection d'objets
- Effectuer les travaux d'entretien ou de réparation uniquement après avoir lu le manuel d'emploi, enlevé la clé de contact et débranché la bougie.
- Se tenir à une distance de sécurité de la tondeuse en marche (à l'exception de l'opérateur).
- Déclivité maxi. de travail : 10%
- Puissance sonore aux termes de la loi.
- Eloigner toute personne étrangère de la zone dangereuse!
- Vérifier qu'il n'y a aucun mineur dans la zone de travail.
- Ne transporter aucun passager.

General label "ATTENTION"

From top to left:

- Caution! Read the instruction manual before use.
- Rotating blade, risk of limb injury
- Danger of thrown objects
- Remove the ignition key and read the instruction manual before carrying out any service or maintenance work on the ride-on lawnmower and disconnect the spark plug.
- Keep the safety distance from the operating ride-on lawnmower (except operator)
- Max. work slope: 10°
- Noise level in accordance with the law
- Keep other people well away from the danger area!
- Make sure there are no children within the work area.
- Never carry any passenger.

Generelle Warnetikette

Von oben nach links:

- Achtung! Vor der Verwendung ist die Bedienungsanleitung zu lesen.
- Drehendes Messer Gefahr für Arme und Beine
- Schleuder-Gefahr von Gegenständen
- Wartungsarbeiten oder Reparaturen erst durchführen, wenn die Betriebsanleitung durchgelesen, der Zündschlüssel abgenommen und die Kerze abgetrennt wurde.
- Sicherheitsabstand bei laufendem Aufsitzmäher einhalten.
- Max. Hangneigung bei der Arbeit: 10°
- Geräuschpegel gemäss Gesetz.
- Unbefugte dürfen nicht in den Gefahrenbereich gelangen!
- Vergewissern Sie sich, dass sich keine Kinder im Arbeitsbereich aufhalten.
- Niemandem darf das Mitfahren gestattet werden.

Etiqueta "ATENCIÓN" general.

Desde arriba a la izquierda:

- Atención! Leer el manual de instrucciones antes del uso.
- Cuchillo giratorio, peligro heridas extremidades
- Peligro de lanzamiento de objetos
- Efectúen los trabajos de manutención o las reparaciones sólo tras haber leído el manual de instrucciones, haber quitado la llave de contacto y desconectado la bujía.
- Mantener la distancia de seguridad para las personas no encargadas del trabajo cuando el pequeño tractor está en funcionamiento
- Máxima pendencia del prado durante el trabajo: 10°
- Índice de ruido a normas de ley
- Mantener al personal ajeno fuera de la zona de peligro!
- Asegúrense de que ho haya menores de edad en la zona de trabajo.
- Nunca lleven pasajeros.

Algemeen "LET OP" etiket.

- Pas op! De gebruiksaanwijzing voor het gebruik nauwkeurig doorlezen.

- Lees de handleiding voor het gebruik
- Draaimes, gevaar voor verwondingen aan de ledematen
- Gevaar voor wegspringende voorwerpen
- Lees eerst de gebruiksaanwijzingen, verwijder de contactsleutel en los de bougie vooraleer de onderhoudsbewerkingen en reparaties uit te voeren.
- Houd u op een afstand van onbevoegde personen wanneer de tractor in bedrijf is
- Maximale helling van het grasveld tijdens de bewerking: 10°
- Geluidsniveau overeenkomstig de normen
- Zorg ervoor dat andere personen buiten de gevarenszone blijven!
- Verzeker u ervan dat er zich geen minderjarigen in de werkzone bevinden.
- nooit passagiers meenemen

Etiqueta "ATENÇÃO" general.

Do alto à esquerda:

- Atenção! Ler o manual de instruções antes do uso.
- Cortador rotante, perigo machucamento dos artos
- Perigo lança objetos
- Efetuar os trabalhos de manutenção ou consertos só depois de ter lido o manual de instruções, ter retirado a chave de ignição e destacado a vela.
- Os que não sao os operadores devem manter uma distancia de segurança quando o mini trator está funcionando.
- Máxima pendencia do gramado : 10°
- Índice de rumorosidade em conformidade com a lei.
- Manter pessoas estranhas fora da zona de perigo
- Certificar-se de que não haja menores na zona de trabalho.
- Nunca levar passageiros.

Etykiotka "UWAGA" ogólnie.

Z góry na lewo:

- Uwaga! Przed użyciem przeczytać instrukcję obsługi
- Nóż obrotowy, niebezpieczeństwo zranienia rąk i nóg
- Niebezpieczeństwa wyrzutu przedmiotów
- Wykonywać prace związane z konserwacją lub naprawą wyłącznie po przeczytaniu instrukcji obsługi, po wyjęciu kluczyka zapłonu i rozłączeniu świecy.
- Utrzymywać odległość bezpieczeństwa względem osób nie upoważnionych do pracy gdy traktor jest w działaniu!
- Maksymalne pochylenie trawnika podczas pracy: 10°
- Wskaźnik hałaśliwości zgodnie z normami prawa.
- Osoby postronne nie powinny przebywać w zasięgu pracy urządzenia.
- Upewnić się czy w pobliżu nie znajdują się osoby niepełnoletnie
- Nie przewozić nigdy pasażerów.

**SIMBOLOGIA SULLA MACCHINA - SIGLES SUR L'APPAREIL - SYMBOLS ON THE MACHINE - SYMBOLE AM GERÄT - SIMBOLOGÍA EN LA MÁQUINA - SYMBOLEN OP DE MACHINE - SIMBOLOS SOBRE A MAQUINA - SYMBOLE NA MASZYNIE - GEPEN LEVO JELZESEK - SYMBOLY NA STROJI - MASKINSYMBOLER - MASKINSYMBOLER - SYMBOLER PÅ MASKINEN SIMBOLOGI PÅ MASKINEN - KONESSAK KÄYTETTY SYMBOLIT - OZNAKE NA STROJU - ΣΥΜΒΟΛΑ ΕΠΙ ΤΗΣ ΜΗΧΑΝΗΣ**

Questi simboli sono usati sulla macchina:

Les sigles suivants figurent sur la tondeuse :

The following symbols are fixed on the Ride-on lawnmower:

Die folgenden Hinweise sind am Aufsitzmäher angebracht:

Estos símbolos son usados sobre la máquina:

Deze symbolen zijn op de machine gebruikt:

Sobre a máquina sao usados estes simbolos:

Symbole te są używane na maszynie:

A következo jelzések vannak a gépen használnva:

Na stroji jsou pouity následující symboly:

Anvendte symboler på maskinen:

Följande symboler används på maskinen:

Disse er symboler som finnes på maskinen:

Koneessa on käytetty seuraavia symboleita:

Na stroju so prikazane naslednje oznake:

Ta σύμβολα αυτά χρησιμοποιούνται επι της μηχανής:

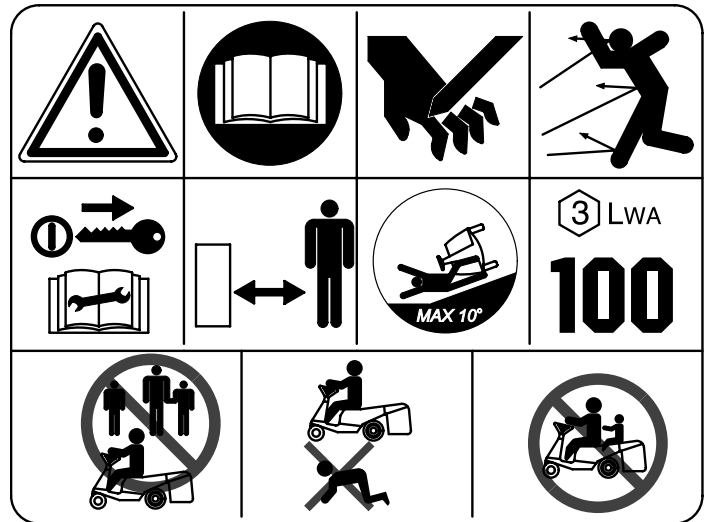

Altalános "FIGYELEM" címke.

Fentrol balra:

- Figyelem! Elolvasni az utasításokat a használat előtt.
- Forgó kés, veszély: vëgtagok megsebzése
- Veszély: tárgyak kidobása
- Csak a használati utasítás elolvasása után lehet elvégezni a szukséges javításokat. Eltávolítjuk a kulcsot és kivesszük a gyertyát.
- Betartani a biztonságítavolságot a személyekkel akik nem dolgoznak a kis traktorral amikor ez mukodésben van.
- A gyp maximális lejtése a megmunkálás alatt: 10°
- Zajszint a torvényrendeletek szerint.
- A veszélyes területen ne tartózkodjanak idegenek!
- Meggyozodni, hogy kiskorúak ne legyenek a közelben.
- Ne vigyunk utasokat.

Všeobecná etiketa "POZOR".

Od horní levé strany:

- Upozornění! Než začnete sekačku používat, pozorně si prostudujte návod k používání.
- Otočný nůž, nebezpečí poranění končetin
- Nebezpečí odhozených předmětů
- Provádějte údržbářské práce a opravy na stroji jen po přečtení pokynů k použití, po vytažení klíčku zapalování a odpojení svíčky.
- Při provozu traktorku dbejte na to, aby osoby, které se strojem nepracují, byly v bezpečné vzdálenosti.
- Maximální svah louky pro sečení: 10°
- Ukazatel hlučnosti podle předpisů
- V nebezpečné vzdálenosti se nesmí zdržovat cizí osoby!
- Ujistěte se, zda se pracovním prostoru nepohybují děti.
- Nepřevracujte na traktorku jiné osoby.

Alment "ADVARSELSSKILT".

Oppe fra og mod højre:

- Forsigtig! Læs vejledningen igennem inden ibrugtagning.
- Drejelig kniv, fare for tilføjelse af sår på kroppen
- Fare for flyvende genstande
- Udfør kun vedligeholdelse eller reparationer efter at have læst brugermanualen og efter at have taget tændingsnøglen ud og fjernet tændrøret.
- Hold uvedkommende personer på sikker afstand af traktoren, når den er i brug
- Maks. hældning af plænen under klipning: 10°
- Støjniveauet ligger inden for de lovpligtige normer
- Hold uvedkommende personer på sikker afstand af farezonen!
- Sørg for at der ikke befinder sig børn i arbejdsområdet
- Medtag aldrig passagerer

Etikett allmän "VARNING".

Från längst upp till vänster:

- Varning! Läs bruksanvisningen innan ni använder gräsklipparen
- Vridbar kniv, risk för skada på extremiteterna.
- Risk för utslugning av föremål.
- Utför underhållsarbeten och reparationer endast efter att ha läst bruksanvisningen, ha dragit ur startnyckeln och ha fränkopplat tändstiftet.
- Håll obehöriga personer på säker avstånd när traktorn är i funktion.
- Maximal lutning på gräsmattan under arbetet: 10°.
- Bullernivån respekterar gällande normer.
- Håll alla obehöriga på avstånd från riskområdet!
- Se till att inga minderåriga vistas i arbetsområdet.
- Ta aldrig med passagerare.

Allminnelige etikettet "FORSIKTIG"

Fra toppen i venstre siden:

- Advarsel! Les bruksveiledningen før bruk.
- Rullende knive, hender og føtter kan bli skadet
- Farlig for stykker kan kastes
- Vedlikeholdsarbeid eller reparasjoner må kun utføres etter at man har lest bruker- og vedlikeholdsmanualen, og etter at man har tatt ut startnøkkel og tatt ut startpluggen.
- Når apparatet er i gang alltid holde personer som ikke er interesserte med verken på sikringsavstanden.
- Høyeste engshellingen under verk: 10°
- Bråksnivået ifølge loven.
- Hold uvedkommende utenfor faresonen!
- Forsikre deg om at mindreårige ikke oppholder seg i arbeidsområdet
- Ta aldri med passasjerer på maskinen.

Yleinen "VAROITUS" kyltti.

Ylhäältä vasemmalle:

- Huomio! Lue käyttöopas huolellisesti ennen laitteen käyttöönottoa.
- Sinkoavien kappaleiden vaara
- Suorita huolto- ja korjaustoimenpiteet vain sen jälkeen, kun olet lukenut käyttöoppaan, ottanut virta-avaimen pois paikaltaan ja irrottanut sytytystulpan.
- Älä anna asiattomien henkilöiden oleskella puutarhatraktorin toimintasäteellä
- Nurmikon maksimikaltevuus työskentelyn aikana: 10°
- Melutaso säännösten mukaisesti
- Älä anna asiattomien henkilöiden oleskella vaara-alueella!
- Varmista, että työskentelyalueella ei ole alaikäisiä.
- Älä koskaan kuljeta matkustajia.

Slošna oznaka "POZOR"

Iz smeri zgornjega levega kota:

- Pozor! Pozorno preberite navodila preden pričnete z uporabo kosilnice.
- Rotirajoče rezilo, nevarnost poškodb rok in nog
- Nevarnost: leteči predmeti
- Izvršite vzdrževanja ali popravila samo potem, ko ste prebrali priročnik navodil, odstranili ključe za postavljanje v pogon in izključili svečko.
- Med delovanjem motorja, oddaljite vse nezaposlene osebe iz delovnega območja stroja
- Največji dovoljeni nagib terena med delom: 10°
- Oznaka glasnosti v skladu s predpisi
- Oddaljite tuje osebe iz delovnega območja kosilnice!
- Preverite da ni mladoletnikov v delovni coni.
- Nikoli ne prevažajte potnikov

Γενική ετικέτα "ΠΡΟΣΟΧΗ"

Απο το άνω μέρος προς τα αριστερά:

- Προσοχή! Διαβάστε προσεκτικά το εγχειρίδιο οδηγιών πριν από την χρήση.
- Περιστροφικό μαχαίρι, κίνδυνος τραυματισμού των άκρων.
- Κίνδυνοι εκτόξευσης αντικειμένων.
- Πραγματοποιήστε εργασίες συντήρησης ή επισκευές μόνο αφού έχετε πρώτα διαβάσει το εγχειρίδιο των οδηγιών, έχετε βγάλει το κλειδί εκκίνησης και έχετε βγάλει επίσης και το μπουζί.
- Διατηρείτε την απόσταση ασφαλείας για τα πρόσωπα που είναι άσχετα με την εργασία όταν το τρακτεράκι λειτουργεί.
- Μέγιστη κλίση του εδάφους κατά τη εργασία: 10°
- Δείκτης θορυβητικότητας σύμφωνα με τον νόμο.
- Απομακρύνετε τα άσχετα πρόσωπα από τον χώρο κινδύνου.
- Βεβαιωθείτε ότι δεν υπάρχουν μικρά παιδιά γύρω από την ζώνη εργασίας.
- Μην μεταφέρετε ποτέ επιβάτες.

**SIMBOLOGIA SULLA MACCHINA - SIGLES SUR L'APPAREIL - SYMBOLS ON THE MACHINE - SYMBOLE AM GERÄT - SIMBOLOGÍA EN LA MÁQUINA - SYMBOLEN OP DE MACHINE - SIMBOLOS SOBRE A MAQUINA - SYMBOLE NA MASZYNIE - GEPEN LEVO JELZESEK - SYMBOLY NA STROJI - MASKINSYMBOLER - MASKINSYMBOLER - SYMBOLER PÅ MASKINEN SIMBOLOGI PÅ MASKINEN - KONESSAK KÄYTETYT SYMBOLIT - OZNAKE NA STROJU - ΣΥΜΒΟΛΑ ΕΠΙ ΤΗΣ ΜΗΧΑΝΗΣ**

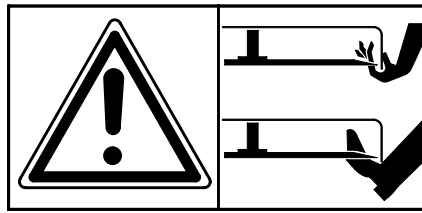
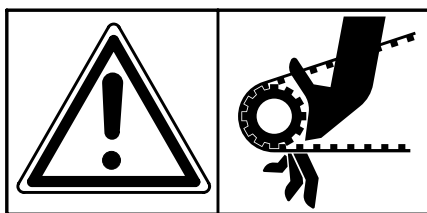

**Attenzione:** pericolo ferimento arti. Parti in movimento.  
**Attention!** Danger de blessures des membres. Parties tournantes.  
**Warning:** risk of limb injury. Rotating parts.  
**Achtung:** Gliederverletzung Drehende Teile  
**Atención:** peligro heridas a extremidades. Piezas giratorias.  
**Let op,** gevaar voor verwondingen aan de ledematen. Draaiende delen.  
**Atenção,** perigo machucamento artos. Partes rotantes.  
**Uwaga,** niebezpieczeństwo zranienie rąk i nóg. Części obrotowe.  
**Figyelem,** veszély: végtagok megsebzése. Forgó részek.  
**Pozor,** nebezpečí zranění končetin. Rotující části.  
**Advarsel:** Fare for tilføjelse af sår på kroppen. Roterende dele.  
**Varning:** risk för skada på extremiteterna. Roterande delar.  
**Forsiktig:** hender og føtter kan bli skadet. Rullende deler.  
**Varoitus:** käsiin ja jalkoihin kohdistuvien onnettomuuksien vaara. Pyöriviä teriä.  
**Pozor:** nevarnost poškodb rok in nog. Rotirajoča orodja.  
**Προσοχή:** κίνδυνος τραυματισμού των άκρων. Περίστροφόμενα μέρη.

**Attenzione:** pericolo ferimento mani e piedi.  
**Attention!** Danger de blessures des mains et des pieds.  
**Warning:** risk of hand and feet injury.  
**Achtung:** Hand- und Fussverletzung  
**Atención:** peligro heridas a manos y pies.  
**Let op,** gevaar voor verwondingen aan handen en voeten.  
**Atenção,** perigo machucamento mãos e pés.  
**Uwaga,** niebezpieczeństwo zranienia rąk i nóg.  
**Figyelem,** veszély: kezek és lábak megsebzése.  
**Pozor,** nebezpečí poranění rukou a nohou.  
**Advarsel:** Fare for tilføjelse af sår på hænder og fødder  
**Varning:** risk för skada på händer och fötter.  
**Forsiktig:** hender og føtter kan bli skadet.  
**Varoitus:** käsiin ja jalkoihin kohdistuvien onnettomuuksien vaara.  
**Pozor:** nevarnost poškodb rok in nog.  
**Προσοχή:** κίνδυνος τραυματισμού χεριών και ποδιών.

**Attenzione:** pericolo di scottature. Parti calde.  
**Attention!** Danger de brûlures. Parties chaudes.  
**Warning:** risk of burns. Hot parts  
**Achtung:** Heisse Teile - Verbrennungsgefahr.  
**Atención:** peligro de quemaduras. Piezas calientes.  
**Let op,** gevaar voor brandwonden. Hete delen.  
**Atenção,** perigo queimaduras. Partes quentes.  
**Uwaga,** niebezpieczeństwo poparzenia. Części gorące.  
**Figyelem,** veszély: égésisebek. Meleg részek.  
**Pozor,** nebezpečí popálení. Horké části.  
**Advarsel:** Fare for forbrending. Varme dele.  
**Varning:** risk för brännskada. Varma delar.  
**Forsiktig:** brannsfare. Varme deler.  
**Varoitus:** palovammojen vaara. Kuumia osia.  
**Pozor:** nevarnost opeklin. Stroj je vroč.  
**Προσοχή:** κίνδυνος εγκαυμάτων. Θερμά μέρη.

**Etichetta di conformità CE - Etiquette de conformité CE - Conformity EC label - CE-Konformitätsetikett - Etiqueta de conformidad CE - Etiket CE overeenstemming -**

**Etiqueta de conformidade CE - Etykieta zgodności CE -**

**Cimke amely igazolja, hogy a gép az EU rendelkezései szerint volt gyártva - Štítek potvrzující konformitu CE EU-mærke - Etikett för överensstämmelse med CE - Etikettet for UE overensstemmelsen - CE - kyltti -**

**Nalepka o skladnosti s predpisi EZ - Ετικέτα συμφώνίας CE**

1  
 COSTRUTTORE  
 CONSTRUCTEUR  
 MANUFACTURER  
 BAUFIRMA  
 CONSTRUCTOR  
 FABRIKANT  
 FABRICANTE  
 PRODUCENT  
 EPITO  
 VÝROBCE  
 FABRIKANT  
 TILLVERKARE  
 KONSTRUKTØREN  
 VALMISTAJA  
 IZDELOVALEC  
 ΚΑΤΑΣΚΕΥΑΣΤΗΣ

2  
 Modello  
 Modèle  
 Model  
 Modell  
 Modelo  
 Modelo  
 Model  
 Tipus  
 Model  
 Model  
 Modell  
 Modell  
 Malli  
 Modell  
 Μοντέλο

3  
 Numero di serie articolo-Progressivo  
 Numéro de série article-Progressif  
 Serial number - Progressive  
 Seriennummer-Progressiv  
 Número de serie artículo-Progressivo  
 Seriennummer artikel - Oplopend  
 Numero de série artigo-Progressivo  
 Numer serii artykułu - Postępujący  
 Az árú sorozatszám-novekvo  
 Sériové číslo výrobku-Progressivní  
 Seriennummer produkt-Fortløbende  
 Seriennummer artikel-Progressivt  
 Godsserietallet-Progressiv  
 Tuotteen sarjanumero-Kasvava  
 Serijska številka izdelka-Zaporedna  
 Αριθμός σειράί είδους- Προοδευτικός

4  
 Giri del motore-Potenza in Kw  
 Vitesse du moteur-Puissance en Kw.  
 Engine revolutions-Power in Kw  
 Motordrehzahl-Leistung in Kw  
 Revoluciones del motor-Potencia en Kw  
 Toerental van de motor-Vermogen in Kw  
 Voltas do motor-Potência em Kw  
 Obrotu silnika-Moc w Kw  
 A motor fordulatszám-teljesítmény KW  
 Otáčky motoru-Výkon v Kw  
 Motoromdrejninger-Effekt i Kw  
 Motorvarv-Effekt i Kw  
 Motorsrundt-Kw kraft  
 Moottorin kierrokset-Teho Kw  
 Vrtljaji motorja-Moč v Kw  
 Στροφες του κινητήρα-Ισχυς σε Kw

5  
 Anno di costruzione  
 Année de construction  
 Year of construction  
 Baujahr  
 Año de construcción  
 Bouwjaar  
 Ano de fabricação  
 Rok produkci  
 Epítésév  
 Rok výroby  
 Fremstillingsår  
 Tillverkningsår  
 Konstruksjonsår  
 Valmistusvuosi  
 Leto izdelave  
 Έτος κατασκευής

6  
 Peso  
 Poids  
 Weight  
 Gewicht  
 Gewicht  
 Peso  
 Gewicht  
 Ciężar  
 Súly  
 Hmotnost  
 Vægt  
 Vikt  
 Vekt  
 Teža  
 Paino  
 Βάρος

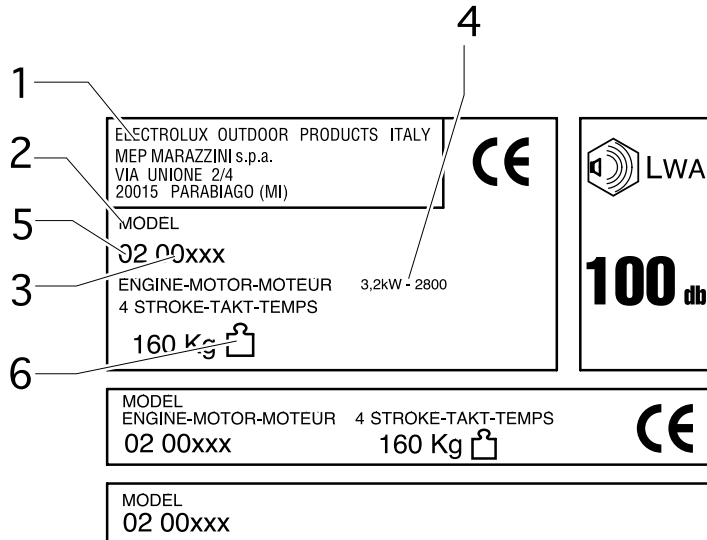

**NORMES DE SECURITÉ**

- 1) Tous les utilisateurs de la tondeuse doivent lire ce mode d'emploi.
  - Norme très importante : L'utilisation de la tondeuse est formellement interdite aux moins de 16 ans et aux personnes qui sont sous l'emprise de médicaments ou d'alcool.
- 2) Gaz d'échappement des moteurs à essence : ces gaz contiennent monoxyde de carbone dangereux pour la santé, ne faire jamais fonctionner la machine dans des endroits fermés.
- 3) Pendant le fonctionnement de la machine, veuillez vous assurer qu'aucune personne, surtout enfants ou animaux domestiques ne se trouvent à proximité de la machine.
- 4) Veuillez vous assurer que pendant le fonctionnement de la machine aucun corps étranger ne se trouve dans le gazon. Un objet laissé dans le gazon pendant le fonctionnement pourrait être lancé tout autour par la machine et causer des dommages, lésions graves ou même être mortel.
- 5) Pendant l'emploi il est interdit de fumer à proximité de la machine.
- 6) Tondre uniquement à la lumière du jour ou de toute façon en conditions de bon éclairage.
- 7) Tondre uniquement en haut et en bas sur une pente, JAMAIS à angle ou transversalement par rapport à la pente même.
- 8) En se rapprochant de la zone à tondre, vérifier que le plat de coupe n'est pas enclenché.
- 9) N'utiliser jamais la machine si le carter est endommagé ou en absence des dispositifs de sécurité (sac de ramassage, etc.).
- 10) Le positionnement correct du bloc moteur a été expressément projeté et prédisposé en usine et ne doit pas être modifié.
- 11) Ne pas incliner la machine sur les côtés.
- 12) Cette machine est munie d'un dispositif de sécurité qui arrête le moteur chaque fois que l'opérateur se lève du siège.
- 13) Tenir les mains et les pieds loin des lames en rotation. Se tenir aussi loin de l'ouverture de déchargement de l'herbe coupée pendant la rotation des lames.
- 14) Ne pas déplacer ou soulever à la main la machine avec moteur en fonction.
- 15) En cas d'entretien de la machine, arrêter toujours le moteur et débrancher la bougie.
 

**Important :** Enlever la clé de contact chaque fois que l'opérateur laisse la tondeuse non gardée.
- 16) Le moteur doit également être arrêté dans les cas suivants:
  - vous vous éloignez de la machine ou pendant son transport
  - avant le remplissage de carburant
  - pendant les opérations de vidage du sac de ramassage.

- 17) Faire attention pendant les opérations de coupe de l'herbe. Risque d'accidents ! Tenir les doigts et les membres loin de la zone du plat de coupe et du carter. Porter des gants.
- 18) Laisser refroidir le moteur avant de remiser la machine dans un endroit fermé.
- 19) Pour éviter un risque d'incendie, débarrasser toujours le moteur et le pot d'échappement des déchets de coupe, feuilles, excès de graisse.
- 20) Contrôler régulièrement le bon état du sac de ramassage.
- 21) Ne pas tondre l'herbe en marche arrière.
- 22) **ATTENTION!** Pendant les opérations de coupe ou de déplacement, et surtout avec marche arrière engagée, vérifier qu'il n'y a personne aux alentours.

**Entretien et stockage**

- 1) Veiller à ce que les écrous, les boulons et les vis soient parfaitement serrés, pour travailler en toute sécurité.
- 2) Ne laisser jamais la machine avec essence dans le réservoir dans un endroit fermé où les vapeurs du carburant pourraient rejoindre des flammes ou des étincelles.
- 3) Attendre le refroidissement du moteur avant de placer la machine dans un espace restreint.
- 4) Pour réduire les risques d'incendie, éliminer toute trace d'herbe, de feuilles ou de lubrifiant dans le moteur, le pot d'échappement, le compartiment de la batterie et le réservoir de carburant.
- 5) Contrôler souvent le sac de ramassage pour vérifier l'absence de tout signe d'usure ou de détérioration.
- 6) Pour des raisons de sécurité, remplacer sans attendre les composants usés ou endommagés.
- 7) En cas de vidange du réservoir, effectuer cette opération en plein air.
- 8) Monter les lames selon les instructions; n'utiliser que des lames portant le numéro de série ainsi que le nom ou la marque du constructeur ou du fournisseur.
- 9) Pour protéger les mains lors des opérations de démontage/montage des lames, il est absolument indispensable utiliser des gants de protections. Le remplacement ou l'entretien des lames devrait être effectué uniquement par un revendeur agréé.
- 10) Ne laver jamais la machine avec jets d'eau. Utiliser un chiffon trempé pour nettoyer la machine afin d'éviter tout risque de corrosion.

**A****NOMENCLATURE (voir page 119)**

1	Siège	6	Câble démarrage (seul.vers.dém.câble)	11	Levier changement vitesse
2	Volant	7	Levier commande gaz	12	Levier de réglage hauteur niveau
3	Sac de ramassage	8	Batterie	13	Bouchon réservoir essence
4	Lame	9	Levier enclenchement lame plat de coupe	14	Voyant fonctionnement moteur et indicateur sac de ramassage plein (seul.vers.dém.électrique)
5	Clé de contact (seul.vers.dém.électrique)	10	Pédale frein	15	Poignée sac

**CARACTERISTIQUES TECHNIQUES**

Moteur	6,0 Hp + 6,5 Hp
Méthode de démarrage	Electrique/ Câble
Vitesses	Cinq vitesses et une marche arrière
Vitesse maxi	8,0 Km/h
Dimensions avec sac de ramassage	2000 mm x 630 mm x 1020 mm
Carter	Polypropylène
Plat de coupe	Acier
Largeur de coupe	62 cm
Réglage hauteur de coupe	Réglage à cinq hauteurs de coupe
Rayon de braquage	1,5 m
Capacité sac de ramassage	150 litres
Poids maxi opérateur permis	120 Kg

**DEBALLAGE**

La tondeuse est livrée dans un carton, déjà montée à l'exception du siège, volant, sac de ramassage herbe et roues antérieures. (Quelques modèles sont livrés avec roues antérieures préassemblées) Au moment du déballage respecter la séquence ci-après :

- 1 - Déballer toutes les pièces incluses dans la fourniture. Ecouler le carton et la palette de façon écocpatible.
- 2 - Vérifier toutes les pièces.
- 3 - Procéder au montage.



*Il est formellement interdit de mettre en marche l'appareil (même pour faire des essais) avant que celui-ci ne soit complètement monté.*

**B** **MONTAGE DU SAC DE RAMASSAGE** (voir page 119)

Le sac de ramassage est fourni sur tous les modèles comme dotation standard.

Pour le montage les pièces et outils suivants sont nécessaires:

Outils nécessaires :

- Tournevis à étoile

- Clé Ø 8

Pièces :

- 4 vis M5x30 UNI 7688

- 4 écrous autobloquants M5

- Châssis antérieur sac de ramassage

**Montage :**

Fixer le châssis antérieur du sac de ramassage au châssis du sac de ramassage déjà préassemblé.

Veiller à ce que la partie antérieure du sac de ramassage se trouve dans la position correcte pour garantir le bon fonctionnement du sac et de la machine même.

Introduire les 4 vis M5x30 dans les trous relatifs.

Visser et serrer au moyen des outils nécessaires les vis et les écrous en nylon autobloquants.

Terminer le montage du sac sur le châssis en accrochant les relatifs crochets en caoutchouc.

**C** **MONTAGE DES ROUES** (voir page 119)

(NOTE : quelques modèles sont pourvus de roues préassemblées)

1 - Monter les roues antérieures sur les essieux (16), avec une rondelle (17), la roue (18) et une rondelle (19).

2 - Fixer avec le dispositif d'arrêt (20).

Outils nécessaires :

- Pincés

Pièces :

- 4 rondelles

- 2 dispositifs d'arrêt



**Attention :** Monter la roue avec la valve tournée vers l'extérieur.

**D1** **MONTAGE DU VOLANT** (voir page 120)

Outils nécessaires :

- Tournevis à étoile

- Clé Ø 10 mm

Pièces :

- 1 vis M6x45 UNI 7687

- Ecrou bridé M6

**Montage :**

Insérer le volant sur le tube de direction en faisant attention à aligner le trou du volant avec le trou du tube de direction.

Vérifier que le volant se trouve dans la position correcte (fig. D1).

- Insérer la vis, visser et serrer l'écrou avec la vis au moyen des outils nécessaires.

NOTE : le volant est pourvu de réglage à double hauteur selon la préférence de l'opérateur – voir D1.

**D2** **ACCES AU COMPARTIMENT MOTEUR** (voir page 120)

Pour enlever le couvercle d'accès au compartiment moteur utiliser un tournevis dans les fentes du couvercle moteur pour déclencher les deux crochets antérieurs et postérieurs.

**D3** **MONTAGE DU SIEGE** (voir page 120)

Outils nécessaires :

- Clé Ø 13 mm

Pièces :

- 4 vis M8x18

- 4 rondelles 9x24

- 4 rondelles de sécurité Ø 8

1 - Fixer le siège (1) sur la plaque de support avec les 4 vis M8x18. Assembler avec 4 rondelles Ø 9x24 et 4 rondelles de sécurité Ø 8.

2 - Avant de serrer les vis, régler la position du siège sur les boutonnières de la plaque en fonction des exigences de l'utilisateur.



**Contrôler régulièrement le serrage des vis.**



## FONCTIONNEMENT

### REGLAGE DE LA HAUTEUR DE COUPE



Avant de régler la hauteur de coupe, le moteur doit être arrêté et les lames doivent s'arrêter complètement.



#### REGLAGE (voir page 120)

- 1- Déplacer le levier de réglage (12) vers l'extérieur, pour le déclencher de son logement.
- 2- Positionner le levier en correspondance du cran choisi pour la hauteur de coupe. (n°5 positions pour le même numéro de positions de coupe).
- 3- Laisser lentement le levier jusqu'à l'encastrement dans le cran.



#### VIDAGE DU SAC DE RAMASSAGE (voir page 120)



Vider le sac avant qu'il ne déborde.

Le voyant rouge (seulement dans les versions à démarrage électrique) sous le volant indique que le sac est plein.

Ne pas remplir trop le sac de ramassage. Lorsque le voyant rouge sous le volant s'allume, procéder à vider le sac.

- 1- Débrancher la plaque. Arrêter le moteur.
- 2- Saisir la poignée et soulever le sac. Secouer celui-ci jusqu'à son vidage complet.
- 3- Replacer lentement le sac dans sa position initiale.
- 4- Reprendre le fonctionnement.



#### PREDISPOSITION PROTECTIONS (voir page 121)

Avant de commencer la coupe de l'herbe, il faut enlever les éventuels corps étrangers qui pourraient être lancés par la machine. Pendant la coupe, faire attention à tout corps étranger oublié



(voir page 121)

Ne mettre jamais les mains ou les pieds sous le plat de coupe ou dans le tunnel de déchargement postérieur avec le moteur en fonction.



Attention! Avant de démarrer la tondeuse vérifier la quantité suffisante d'huile dans le moteur.

#### PREMIERE MISE EN MARCHE DE LA MACHINE

Mettre en marche la machine quand le montage est entièrement terminé. Avant la première mise en marche remplir le réservoir d'essence sans plomb et le réservoir de l'huile. La première mise en marche devra être effectuée par des personnes qui ont lu et entièrement compris les présentes instructions.

Pour l'utilisation de la machine :

<b>Essence</b>	sans plomb (n° octanes minimum 92)
<b>Huile pour moteurs</b>	SAE 30 ("SE", "SF" OU "SG")

#### MISE EN FONCTION DU MOTEUR



Effectuer le démarrage du moteur uniquement après avoir mis essence et huile à suffisance dans les réservoirs.

Observer scrupuleusement les normes contenues dans le manuel d'emploi et entretien du constructeur.



#### REPLISSAGE DE CARBURANT (voir page 121)



Danger d'explosion ! Ne faire le plein qu'en plein air ! Ne remplir jamais le réservoir tant que le moteur tourne ou qu'il est chaud ! Ne pas fumer !

Le bouchon du réservoir de l'essence sans plomb se trouve dans la partie postérieure gauche de la machine.

- 1- Dévisser le bouchon du réservoir (33) et remplir avec de l'essence sans plomb.
- 2- Fermer le bouchon du réservoir à la fin du remplissage.

#### REPLISSAGE D'HUILE



Utiliser exclusivement de l'huile de type SAE 30 ("SE", "SF" ou "SG"). Faire attention à ne pas renverser d'huile par terre.

- 1- Soulever le siège.

Le compartiment pour le remplissage de l'huile se trouve dans le bloc moteur et est accessible en enlevant la protection comme indiqué en Fig. D2.

- 2- Dévisser le bouchon du réservoir d'huile (21).
- 3- Remplir avec huile jusqu'à rejoindre le niveau « MAXI » de la jauge.
- 4- Revisser le bouchon.

**DEMARRAGE**

Avant de procéder au démarrage vérifier les niveaux de l'huile et de l'essence.  
*Ne pas fumer pendant les opérations de remplissage et contrôle huile et essence. Remplir à ras bord avec essence ou huile si nécessaire (selon les indications détaillées du chapitre précédent).*

Le démarrage (démarrage moteur) doit être effectué selon la description détaillée intitulée « démarrage initial ».



*Ne changer jamais vitesse pendant la marche, la machine doit toujours être à l'arrêt.  
 Ne tondre jamais l'herbe avec marche arrière enclenchée.*

**DEMARRAGE DU MOTEUR**

*Les gaz d'échappement contiennent monoxyde de carbone, un gaz inodore et mortel. Ne mettre jamais en marche le moteur dans un endroit clos ou sans aération !*

**H1** (vedere a pagina 122)

Démarrer le moteur sur un terrain plat avec herbe basse.  
 N'actionner le démarreur qu'une fois assis sur le siège, le levier d'embrayage lame (9) en position STOP et frein enclenché.  
 1- Mettre le levier d'embrayage lame plat de coupe (9) en position STOP.  
 2- Placer le levier de commande gaz (7) en position START.  
 3- Presser la pédale du frein (10) en position de parking.

**H2**



**DEMARRAGE ELECTRIQUE** (voir page 122)

4- Insérer la clé de contact dans le contacteur (5).  
 5- Tourner la clé de contact vers droite, ensuite, après le démarrage, revenir sur « RUN ». Le voyant vert placé sous le volant reste allumé. Si le moteur ne démarre pas dans 5 secondes, pour éviter tout dommage à la batterie, attendre 10 secondes avant d'essayer un nouveau démarrage.





**DEMARRAGE A CABLE**

Positionner la pédale frein en position de parking.  
 Vérifier que le levier enclenchement lame plat de coupe n'est pas enclenché.  
 Mettre le levier accélérateur en position START.

Saisir le câble de démarrage (6) et tirer celui-ci. Le moteur devrait démarrer. Répéter si nécessaire jusqu'au démarrage du moteur. Après le démarrage, prendre position sur le siège pour procéder aux opérations de travail.

**H3**

(voir page 122)

6- Positionner le levier (7) entre  et , suivant le régime du moteur nécessaire pour travailler.

**ARRET DU MOTEUR****DEMARRAGE ELECTRIQUE**

Eteindre le moteur en portant la clé sur "STOP". Le voyant vert va s'éteindre.  
 Eteindre le moteur lorsque la machine est complètement arrêtée.



*Retirer toujours la clé de contact pour éviter une mise en route involontaire.*

**DEMARRAGE AVEC CABLE**

Eteindre le moteur en poussant le levier accélérateur (7) en avant en position de STOP.

**H4**

**AVANCEMENT SANS VITESSE ENCLENCHEE** (voir page 122)



*L'avancement sans vitesse est possible uniquement avec moteur arrêté. Avant de déplacer à la main la machine, vérifier que la vitesse est au point mort. A la fin enclencher le frein de parking.*

**INSTRUCTIONS POUR LA MARCHÉ**

Vérifier qu'aucune personne ou animal ne se trouve dans la zone de travail.  
 Choisir la vitesse correcte et rouler prudemment. Le transport de tout passager est absolument interdit.

**I1**

**MARCHE** (voir page 122)

1- Presser la pédale du frein (10) servant aussi d'embrayage, actionner le levier (12) dans la vitesse désirée, ensuite relâcher lentement la pédale (10) jusqu'à la mise en marche.  
 Pour engager la marche arrière, il faut s'arrêter en pressant la pédale (10), engager la marche arrière (R) et relâcher lentement la pédale (10).  
 2 - Une ultérieure variation de la vitesse d'avancement est obtenue en agissant sur le levier de commande gaz (7).



**ATTENTION!** Pendant les phases de travail ou de déplacement en cas de descentes ou montées, utiliser **seulement** la 1<sup>ère</sup> vitesse.

**I2**

**FREINAGE** (voir page 122)

Appuyer sur la pédale de frein (10).  
 Pour bloquer la pédale du frein (10) mettre le levier en position de parking.

**INSTRUCTIONS POUR LE SYSTEME DE COUPE**

Il est possible de habiliter le système de coupe uniquement si le moteur est en fonction, le levier (7) est positionné sur  (gaz maxi),

**I3****ENCLENCHEMENT DU SYSTEME DE COUPE (voir page 122)**

- 1- Actionner le frein (9).
- 2- Porter le levier (10) en position START.

Maintenant le système de coupe est enclenché et la lame tourne.

3 – On peut commencer la coupe en procédant en avant après avoir relâché la pédale frein.



Si l'opérateur se lève du siège pendant la coupe le moteur va s'arrêter.

**EXCLUSION DU SYSTEME DE COUPE**

Relâcher le levier enclenchement lame (9) jusqu'à son déclenchement.



La lame va s'arrêter dans 5 secondes environ.



(voir page 123)

**DISPOSITIFS DE CONTROLE ET SECURITE**

<b>a</b>	Micro positionnement sac
<b>b</b>	Micro pédale frein
<b>c</b>	Micro siège
<b>d</b>	Voyant fonctionnement (vers.démarr.électrique)
<b>e</b>	Voyant sac plein (vers.démarr.électrique)
<b>f</b>	Micro enclenchement lame

**ENTRETIEN**

Tous les travaux d'entretien, de contrôle et de nettoyage devront être effectués uniquement si le moteur est arrêté et complètement refroidi. Les travaux ci-après peuvent être effectués par l'utilisateur. Tous les autres travaux d'entretien, d'inspection et de réparation devront être effectués par un centre agréé.

	APRES CHAQUE UTILISATION	APRES LES 5 PREMIERES HEURES	SOUVENT SELON NECESSITE	TOUTES LES 25 HEURES DE SERVICE	TOUTES LES 50 HEURES DE SERVICE	AU DEBUT DE LA SAISON	AVANT LE REMISAGE
Contrôle moteur	■	■	■				
Vidange de l'huile		■		■		■	
Nettoyage du filtre				■			
Contrôle de la bougie					■	■	
Remplacement du filtre à air					■		
Nettoyage batterie et branchements				■			
Contrôles des freins	■		■				
Contrôle des parties mobiles	■						■
Nettoyage de l'appareil			■				■



En cas d'utilisation en conditions extrêmes ou avec températures très élevées, les intervalles de contrôle doivent être plus fréquents !

**M** **VIDANGE** (voir page 123)

Enlever le carter d'accès au compartiment moteur comme indiqué au point D2.  
Enlever le bouchon de l'huile. Au moyen de la seringue en dotation, aspirer l'huile.  
Répéter l'opération jusqu'à ce que le réservoir est complètement vide.

**ATTENTION !**

*L'huile usagée ne doit pas être déversée dans les égouts ou canaux hydriques. Pour éviter la pollution des nappes aquifères. Dépôts pour l'huile usagée se trouvent auprès de la plupart des stations service ou bien on peut utiliser les déchetteries autorisées selon les normes des autorités locales.*

**VERIFICATION DU NIVEAU HUILE**

Vérifier le niveau d'huile à l'aide de la jauge fixée sur le bouchon du réservoir introduction huile.  
Le niveau d'huile doit se trouver entre le repère "MAX" et "MIN" (consulter le manuel d'entretien du fabricant du moteur).

**FILTRE A AIR ET BOUGIE**

Suivre les conseils du mode d'emploi du constructeur du moteur fourni avec la machine ainsi que le tableau "Recherche et élimination des pannes".

**N** **REPLACEMENT DE LA LAME** (voir page 123)

N'utiliser que des pièces de rechange d'origine !



*Débrancher toujours la bougie avant l'entretien sur la lame ou sur le plat de coupe.*

Si le plat de coupe ou la lame ont besoin d'entretien, contacter un Centre d'Assistance.

Porter des gants pour remplacer la lame, et retirer la clé de contact de son siège.

1- Libérer la lame du moyeu au moyen d'une clé de 17 mm. Monter une nouvelle lame en serrant bien le moyeu avec la clé relative. Le couple minimum requis pour la lame est 55 Nm.

**O** **BATTERIE** (voir page 123)

Durant le remisage décharger la batterie !

Avant de procéder au premier démarrage, il est conseillable de charger la batterie 2-3 heures.

En cas de défaillance de la batterie lors du démarrage, charger celle-ci 24 heures maxi.

Lors de chaque démarrage, ne pas insister au-delà de 5 secondes.

Recharge de la batterie

1. Enlever l'accès antérieur (22).
2. Extraire le câble avec le câble charge batterie.
3. Brancher le câble batterie au câble charge batterie.
4. Brancher le dispositif pour charger la batterie à la prise à paroi.
5. Débrancher les connecteurs et repositionner le couvercle à la fin de la recharge de la batterie.

*Ne recharger la batterie que dans un endroit sec.*  
**IMPORTANT ! Protéger les contacts de la saleté et de l'humidité.**  
**NE PAS VAPORISER D'EAU !**

**P** **NETTOYAGE DE L'APPAREIL** (voir page 124)

*Pour le nettoyage de la machine, arrêter le moteur et attendre afin que celui-ci puisse refroidir complètement.*  
*N'utiliser aucun jet d'eau pour nettoyer la machine. Cela pourrait causer corrosion et dommages.*  
*Utiliser des chiffons ou des brosses pour enlever la saleté et l'herbe.*

Pour enlever la saleté et l'herbe utiliser des chiffons ou des brosses.

**INSTRUCTIONS SUPPLEMENTAIRES POUR L'ENTRETIEN ET LA REPARATION**

Porter toujours des gants pour manipuler les lames (travaux de contrôle ou de nettoyage) !



*Contrôler régulièrement le bon état du dispositif de ramassage de l'herbe.*

**CONSEILS POUR LE REMISAGE**

*Ne placer jamais la machine dans des endroits où les vapeurs de l'essence pourraient entrer en contact avec flammes ou étincelles.*

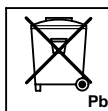
**ELIMINATION DE LA BATTERIE**

Les batteries portant le symbole "récipient ordures effacé" et l'indication du symbole chimique Pb (=batterie au plomb) ne doivent absolument pas être jetées dans les poubelles domestiques.

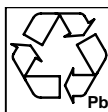

Conformément à la loi, l'utilisateur doit obligatoirement transporter les batteries usées auprès de points de collecte spécifiques ou bien les remettre aux revendeurs.

- Contrôler fréquemment la lame afin de vérifier tout dommage éventuel.
- Il est conseillable de faire contrôler la tondeuse par une station service.
- Nettoyage sous la coque

Avec la machine à l'arrêt et éteinte :

- Déconnecter le raccord (23) sur la coque au robinet alimentation eau.
- Ouvrir le robinet.
- Mettre en marche le moteur (lame en rotation), en le laissant fonctionner quelques minutes.
- Lorsque le nettoyage est terminé, éteindre le moteur, fermer le robinet, détacher le tube du raccord/coque.

Pour éviter tout risque d'incendie, débarrasser le moteur et le pot d'échappement des déchets de coupe, des feuilles ou tout autre matériel inflammable !

Pour des raisons de sécurité, faire remplacer immédiatement (par un centre d'assistance agréé) les pièces abîmées ou usées!

Laisser refroidir de façon adéquate la machine avant de l'entreposer dans un local fermé !

## Q ENTRETIEN DES COURROIES (voir page 124)

La machine utilise les courroies suivantes. Si les différentes courroies ne sont pas employées, cela pourrait causer un mauvais fonctionnement et des dommages.

Utiliser toujours des courroies d'origine.

- Vérifier les pièces de rechange avec un Service Assistance Agréé :  
 Courroie de commande – Style AX 1/ 4 " K – Kevlar  
 Courroie plat de coupe – 4H400

1 - S'il est nécessaire de repositionner les courroies de commande ou du plat de coupe, se référer au schéma pour le repositionnement correct.

2 - Avant toute opération d'entretien aux courroies, arrêter le moteur, engager le frein de parking et baisser le plat à la hauteur minimum de coupe. Attendre le refroidissement du moteur.

## PROBLÈMES – SOLUTIONS

PANNES	CAUSES PROBABLES	SOLUTIONS
<b>Le moteur ne part pas</b>	<i>Absence de carburant</i>	Remplir le réservoir avec essence sans plomb.
	<i>Essence de mauvaise qualité ou sale</i>	Utiliser toujours essence propre et fraîche. Utiliser uniquement essence sans plomb.
	<i>Filtre air moteur encrassé</i>	Nettoyer le filtre air moteur selon les instructions et les indications du manuel du constructeur du moteur.
	<i>Absence d'étincelle</i>	Nettoyer la bougie et si nécessaire procéder à son remplacement selon le manuel d'emploi du constructeur du moteur.
	<i>Difficulté dans l'allumage, moteur noyé</i>	Dévisser et essuyer la bougie. Suivre les indications et instructions du manuel du constructeur du moteur. Laisser reposer la machine quelques minutes.
	<i>Batterie déchargée.</i>	Recharger.
	<i>Câble démarrage mal fixé.</i>	Vérifier le branchement.
	<i>Intervention des dispositifs de sécurité</i>	Vérifier le fonctionnement correct des dispositifs (voir point L).
<b>Le moteur ne rend pas.</b>	<i>Herbe trop haute et humide.</i>	Soulever la hauteur de coupe au maximum. Ralentir la vitesse sur le terrain ou bien attendre que l'herbe sèche.
	<i>Plat de coupe bloqué.</i>	Nettoyer le plat de coupe (important: avant de procéder au nettoyage extraire le câble de la bougie)
	<i>Filtre air sale.</i>	Nettoyer le filtre air (voir aussi instructions moteur).
	<i>Enregistrement du carburateur mauvais.</i>	Adressez-vous au Centre d'Assistance Agréé.
<b>Coupe imparfaite.</b>	<i>Lame affûtée.</i>	Adressez-vous au Centre d'Assistance Agréé pour remplacer la lame.
	<i>Lame trop usée.</i>	Adressez-vous au Centre d'Assistance Agréé pour remplacer la lame.
	<i>Hauteur de coupe fausse.</i>	Adressez-vous au Centre d'Assistance Agréé pour remplacer la lame.
<b>Le sac ne se remplit pas</b>	<i>Herbe trop lourde - trop humide pour être poussée avec l'air.</i>	Attendre jusqu'à ce que l'herbe sèche.
	<i>Lame trop usée- sans coupe précise</i>	Remplacer la lame.
	<i>Herbe trop haute cause problèmes de récolte.</i>	Tondre le gazon deux fois, en réglant la hauteur de coupe.
	<i>Plat de coupe avec déchets de la dernière tonte.</i>	Nettoyer le plat de coupe (ne pas utiliser d'eau). NB: Se rappeler d'enlever le capuchon de la bougie.
<b>La transmission ne fonctionne pas.</b>	<i>Courroie de commande détachée.</i>	Voir schéma entretien courroies page 124.
	<i>Transmission défectueuse.</i>	Adressez-vous au Centre d'Assistance Agréé.
	<i>Traction défectueuse.</i>	Adressez-vous au Centre d'Assistance Agréé.
<b>Le plat de coupe ne fonctionne pas.</b>	<i>Câble défectueux.</i>	Adressez-vous au Centre d'Assistance Agréé.
	<i>Embrayage endommagé.</i>	Adressez-vous au Centre d'Assistance Agréé.
	<i>Courroie défectueuse.</i>	Adressez-vous au Centre d'Assistance Agréé.
	<i>Le sac n'est pas installé correctement.</i>	Installer correctement le sac et vérifier le montage.

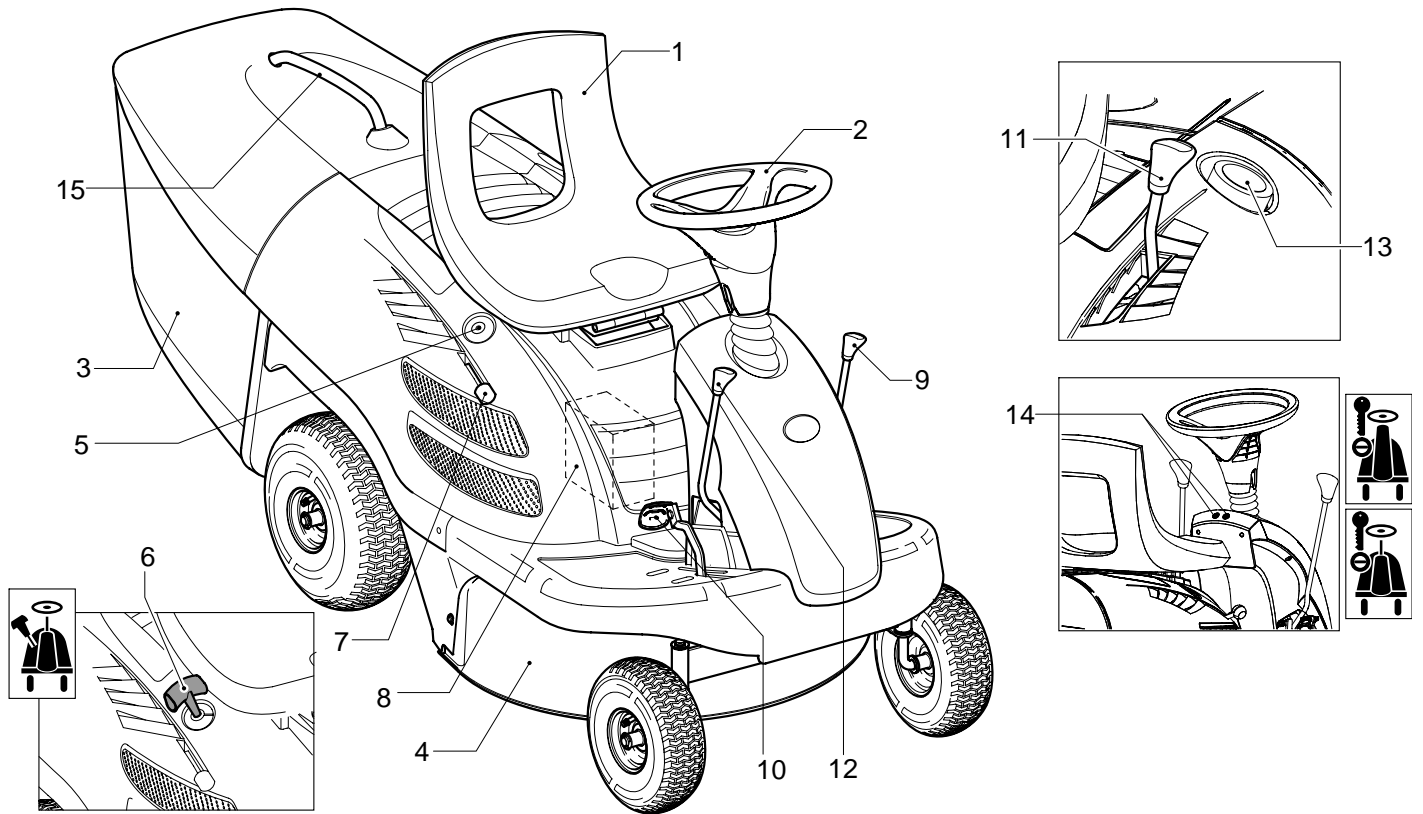
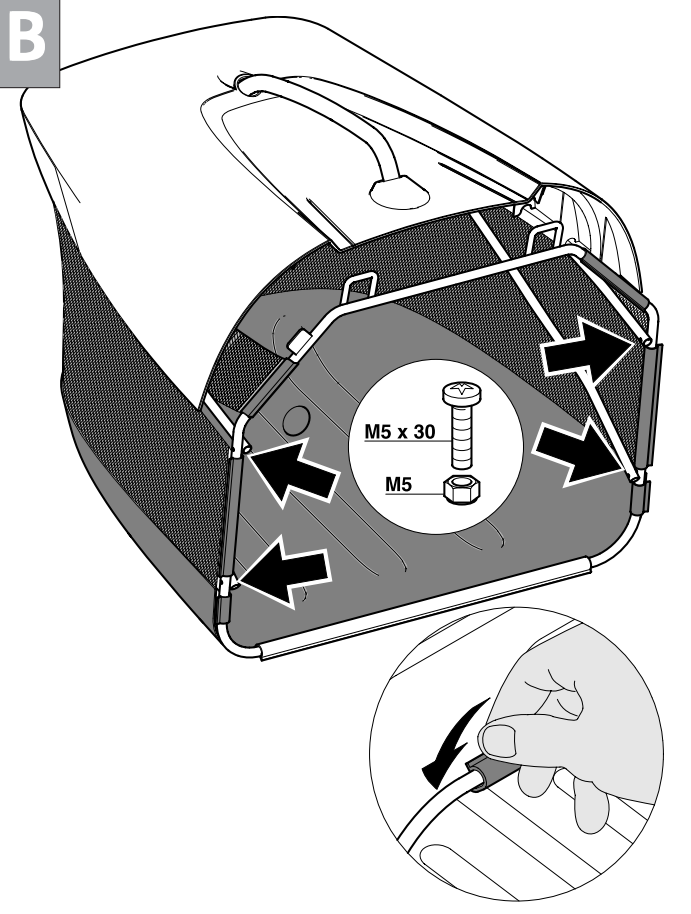
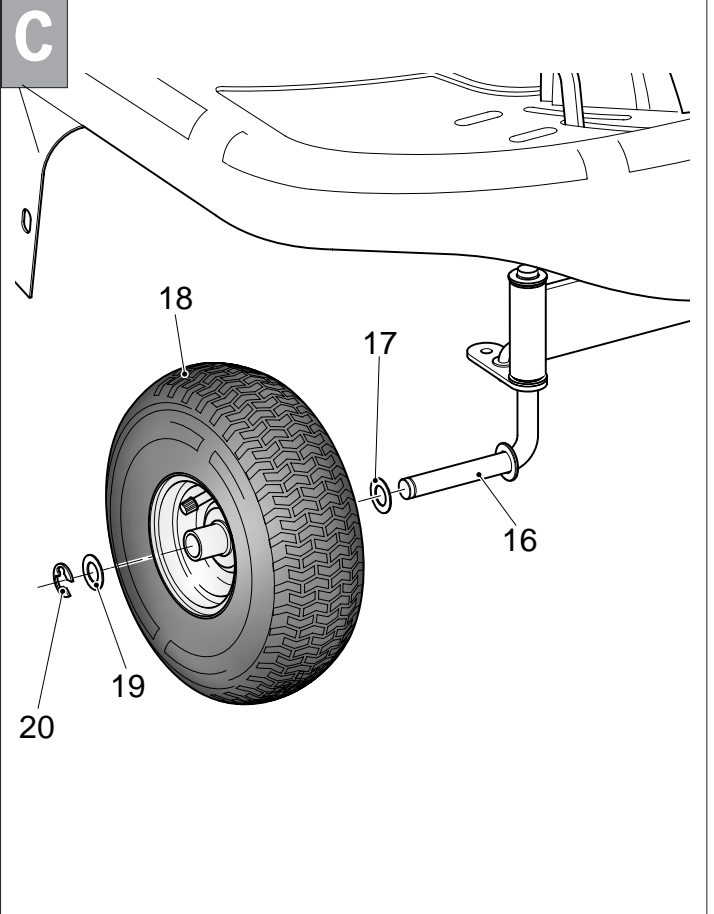
**A****B****C**

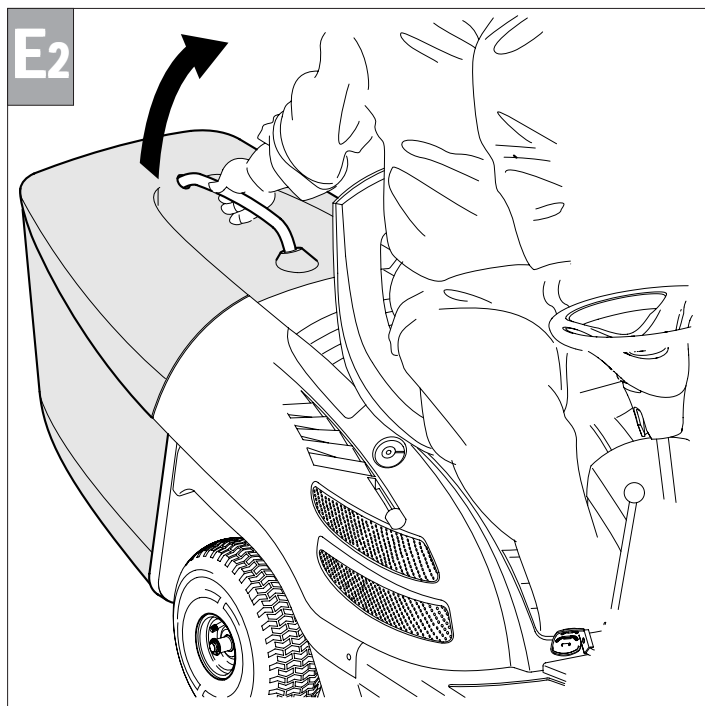
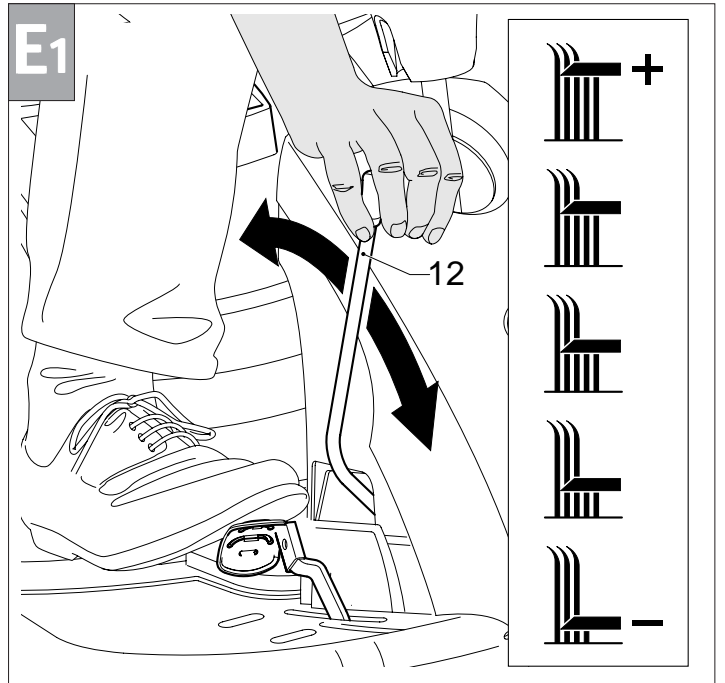
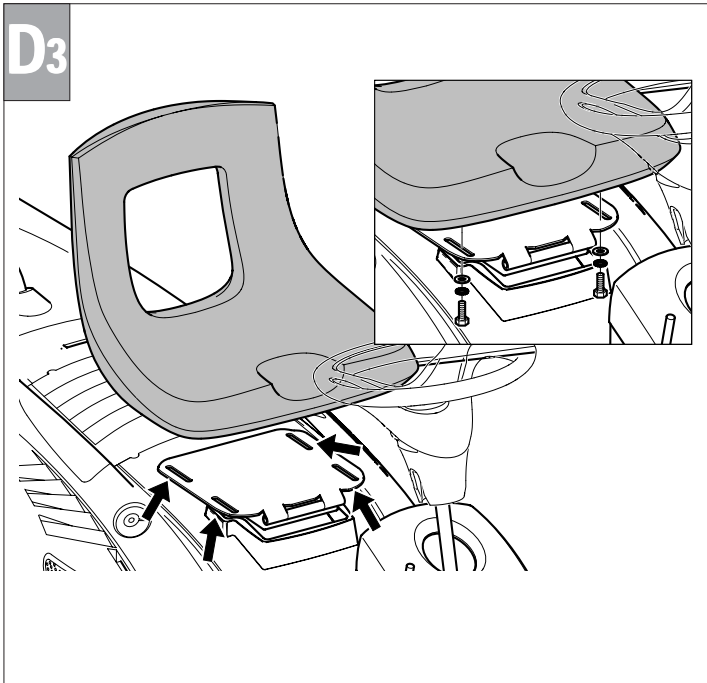
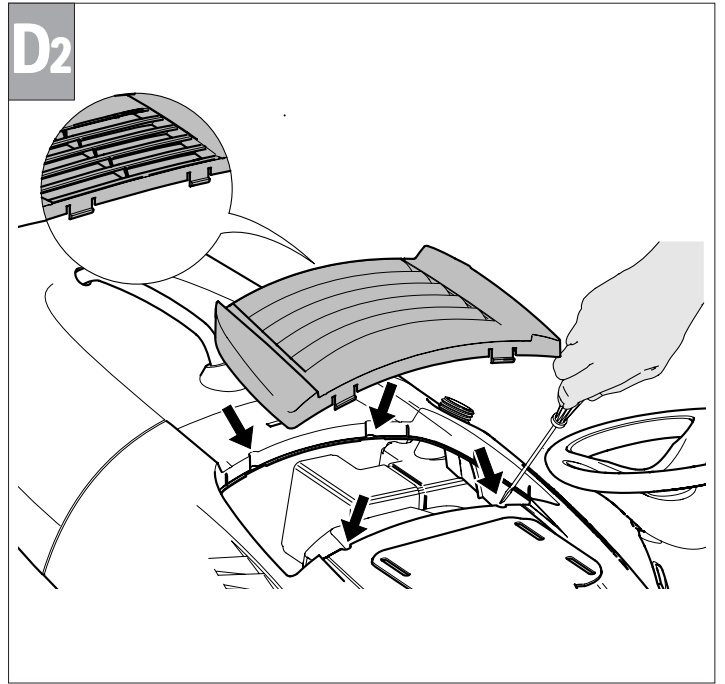
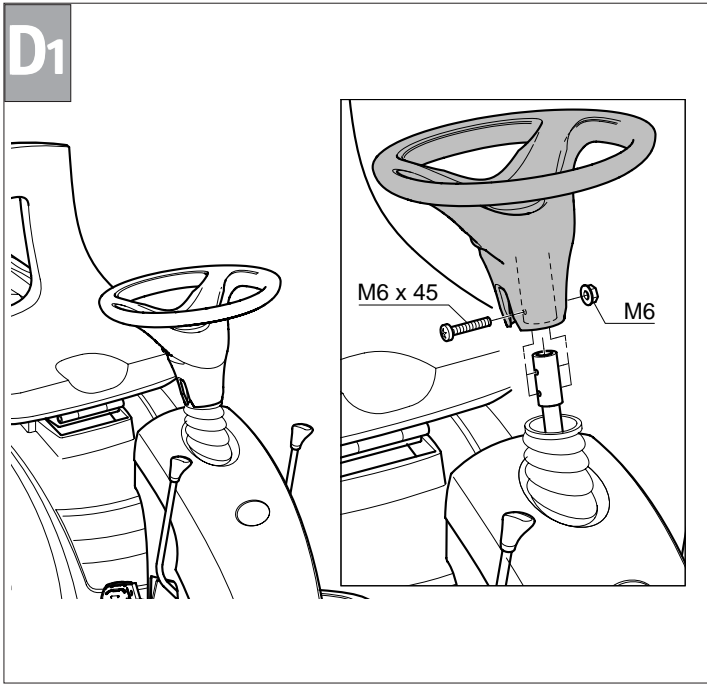

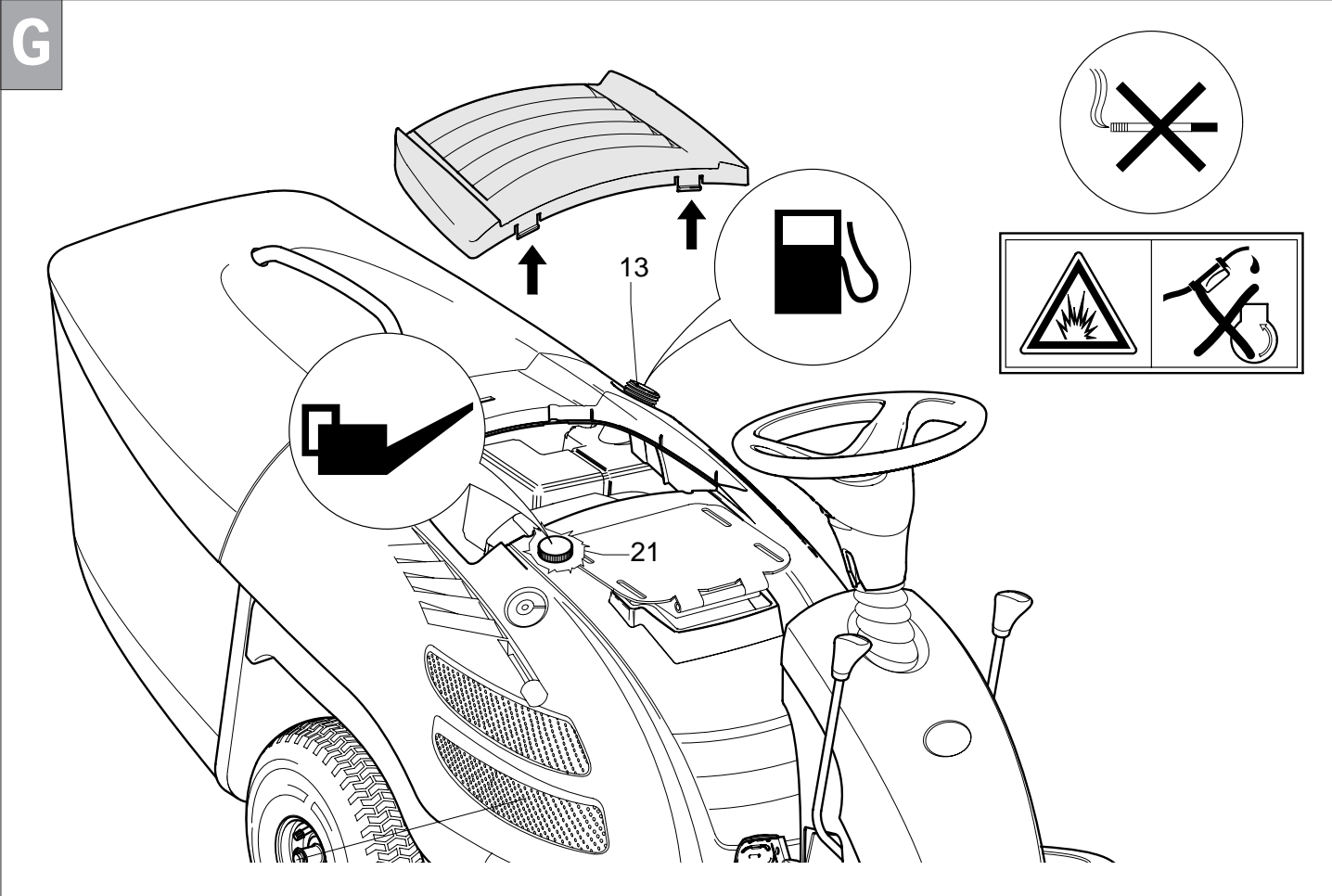
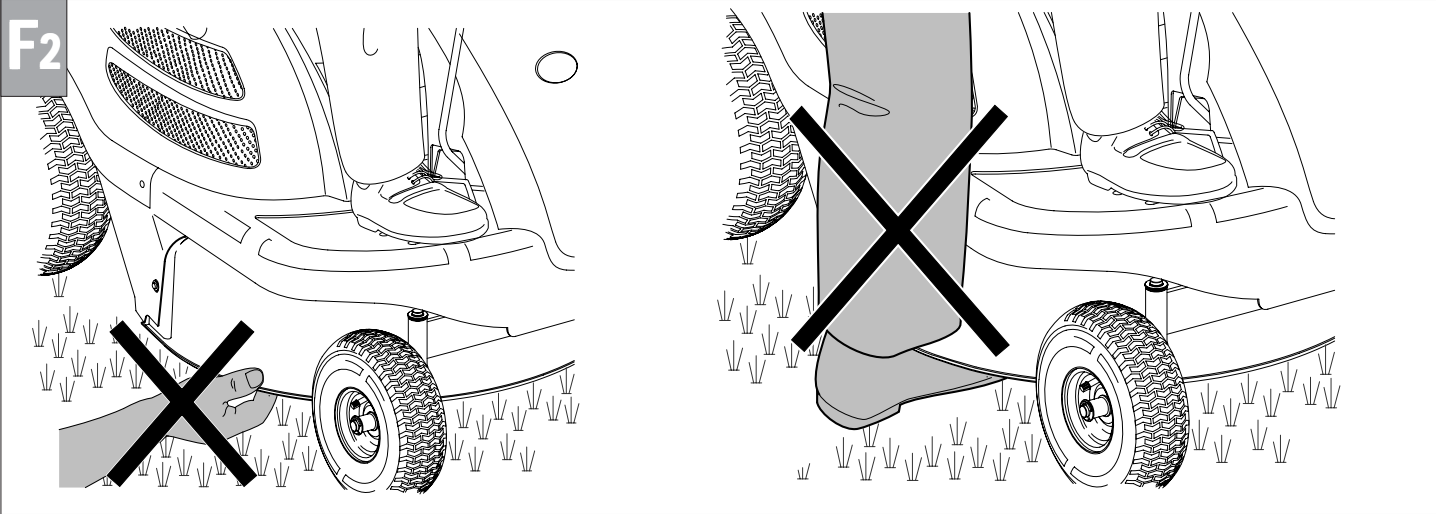
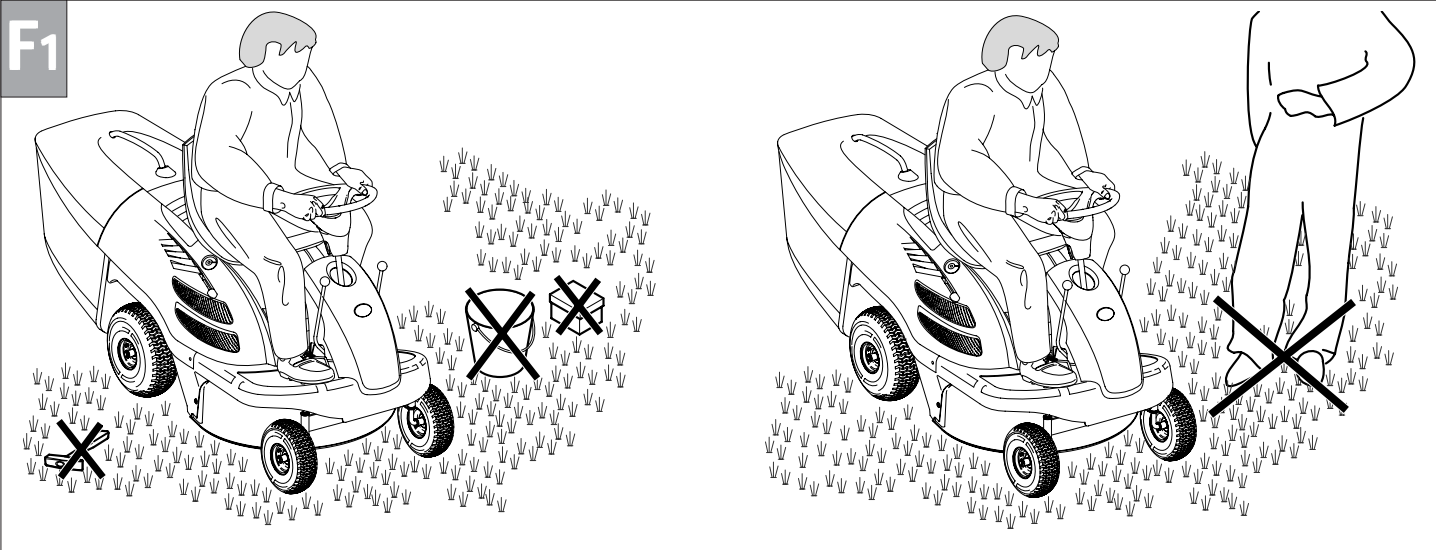



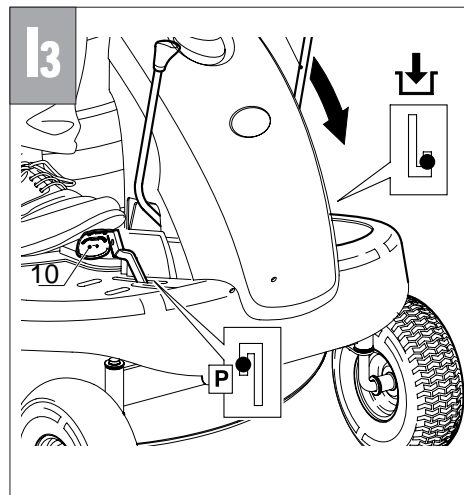
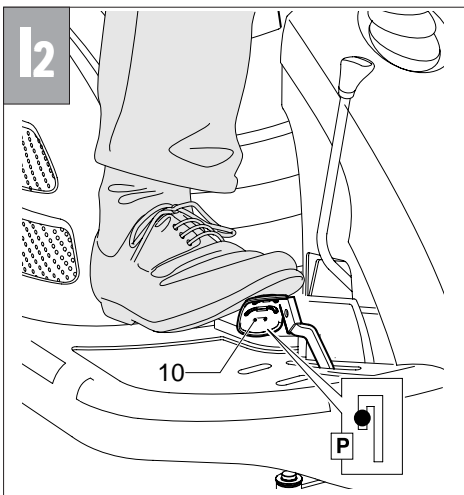
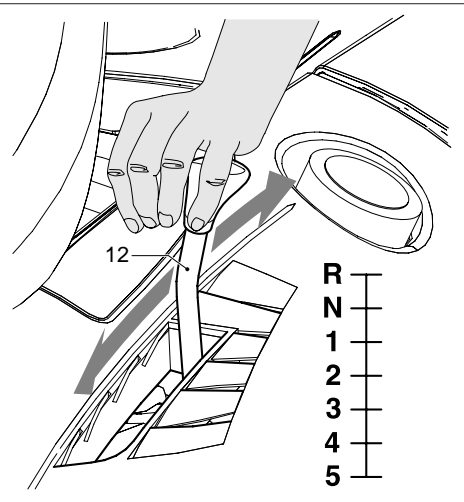
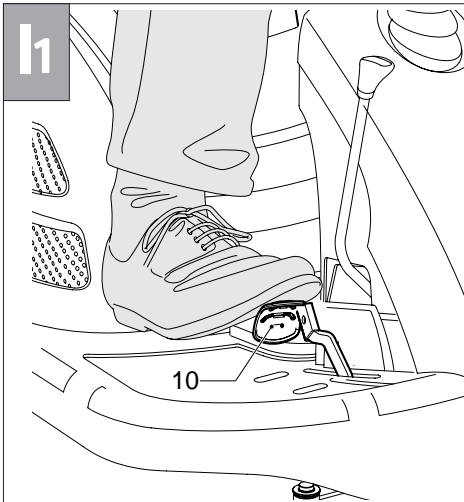
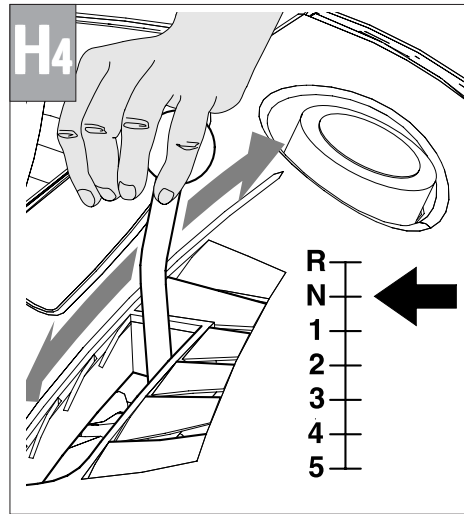
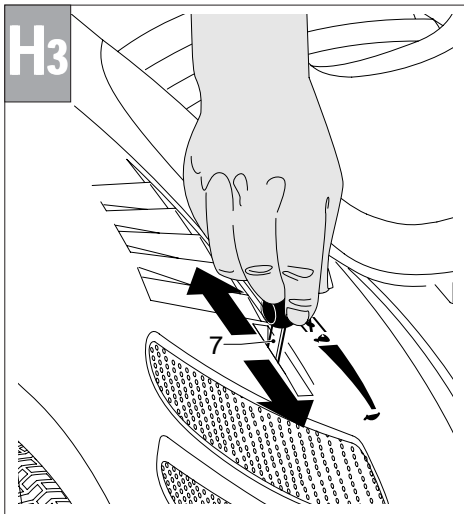
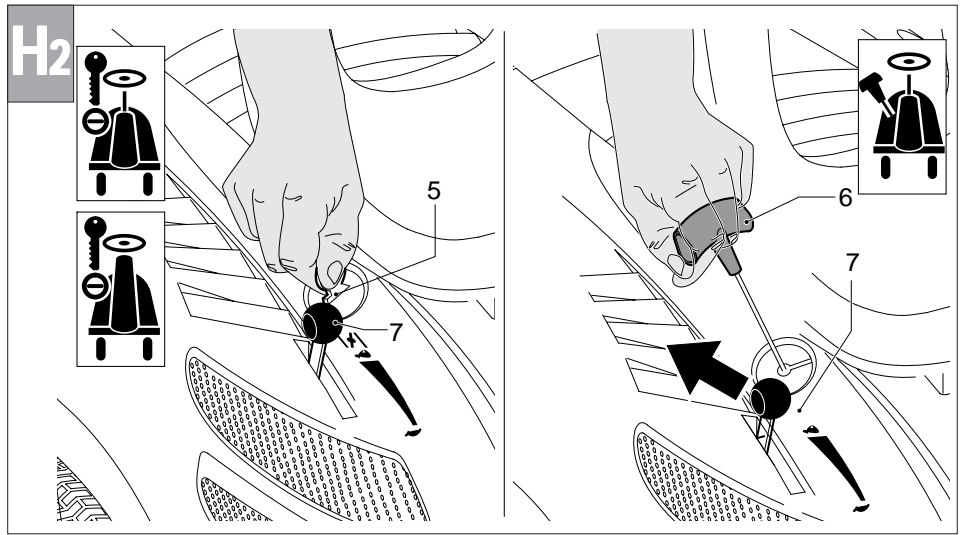
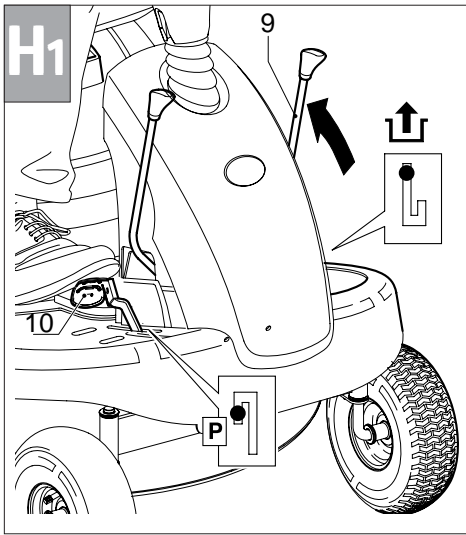

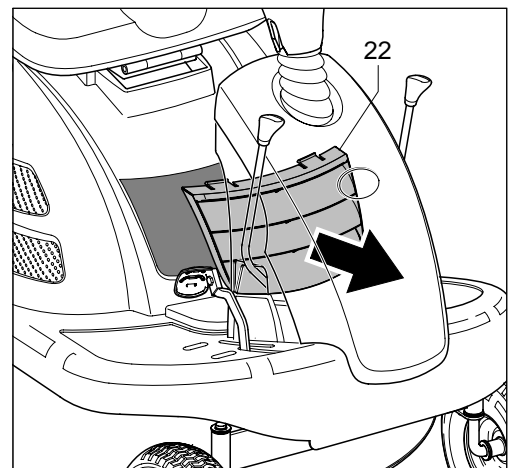
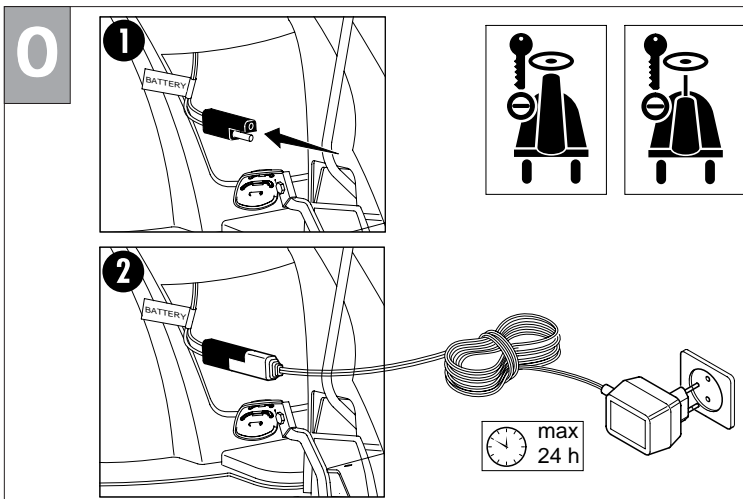
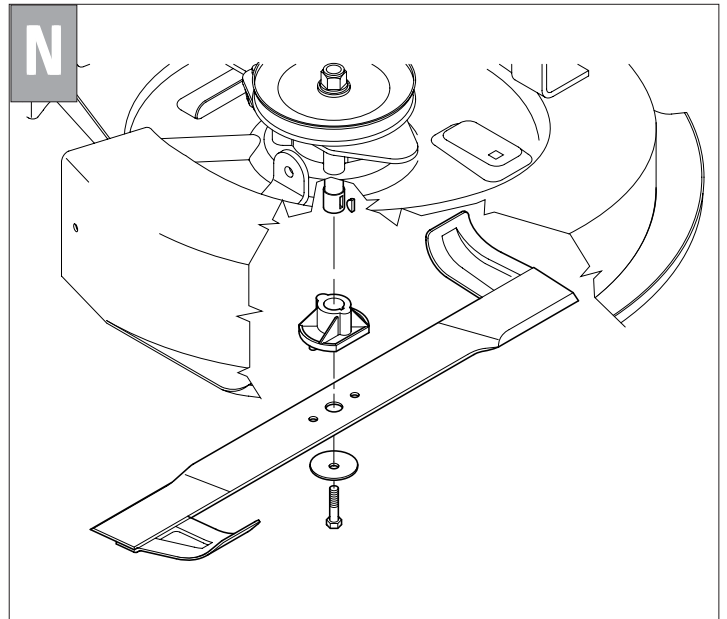
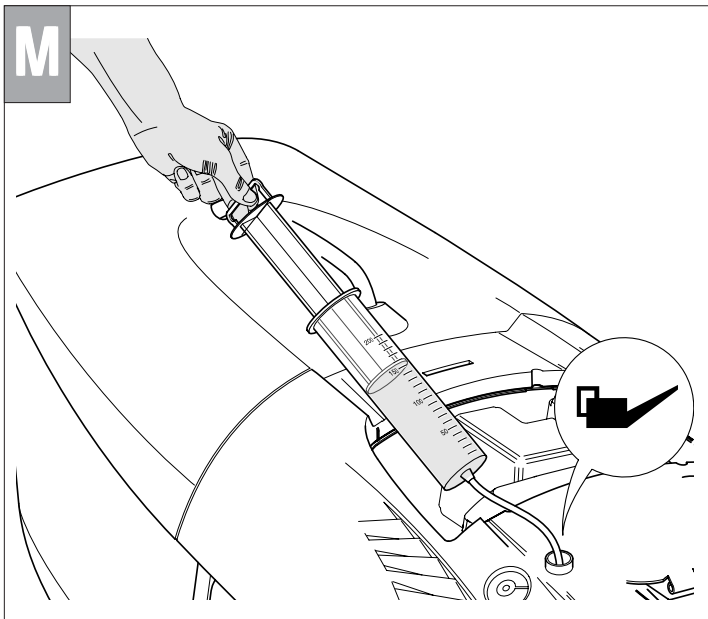
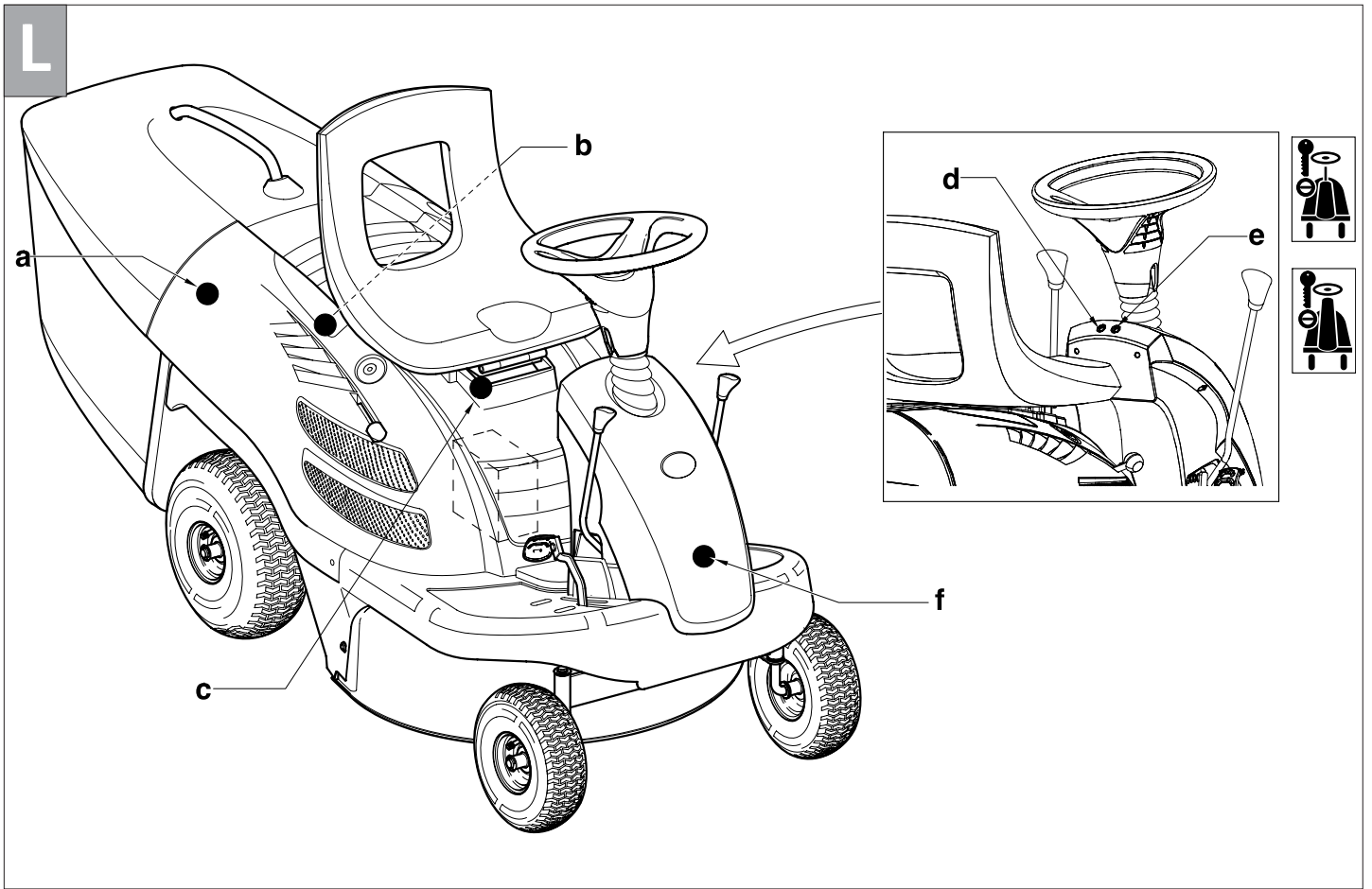

**P**

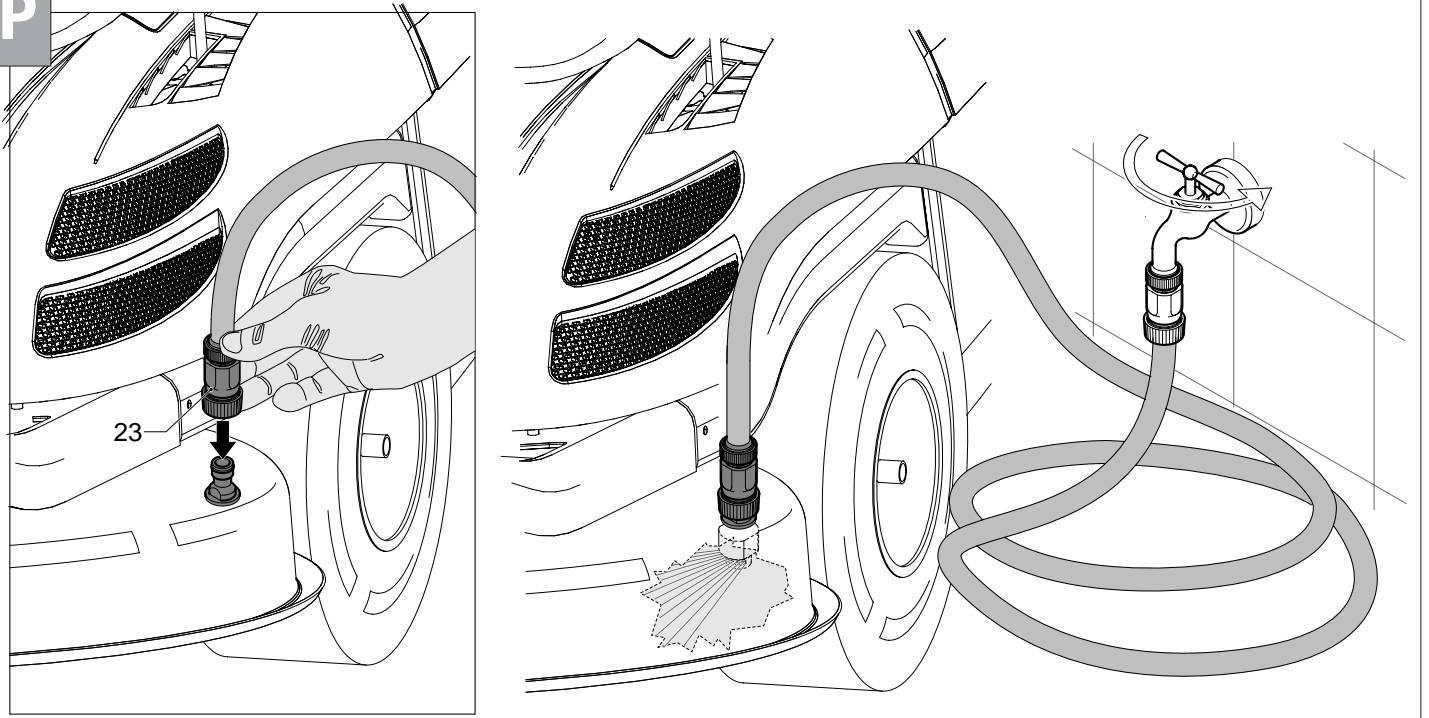

**Q**

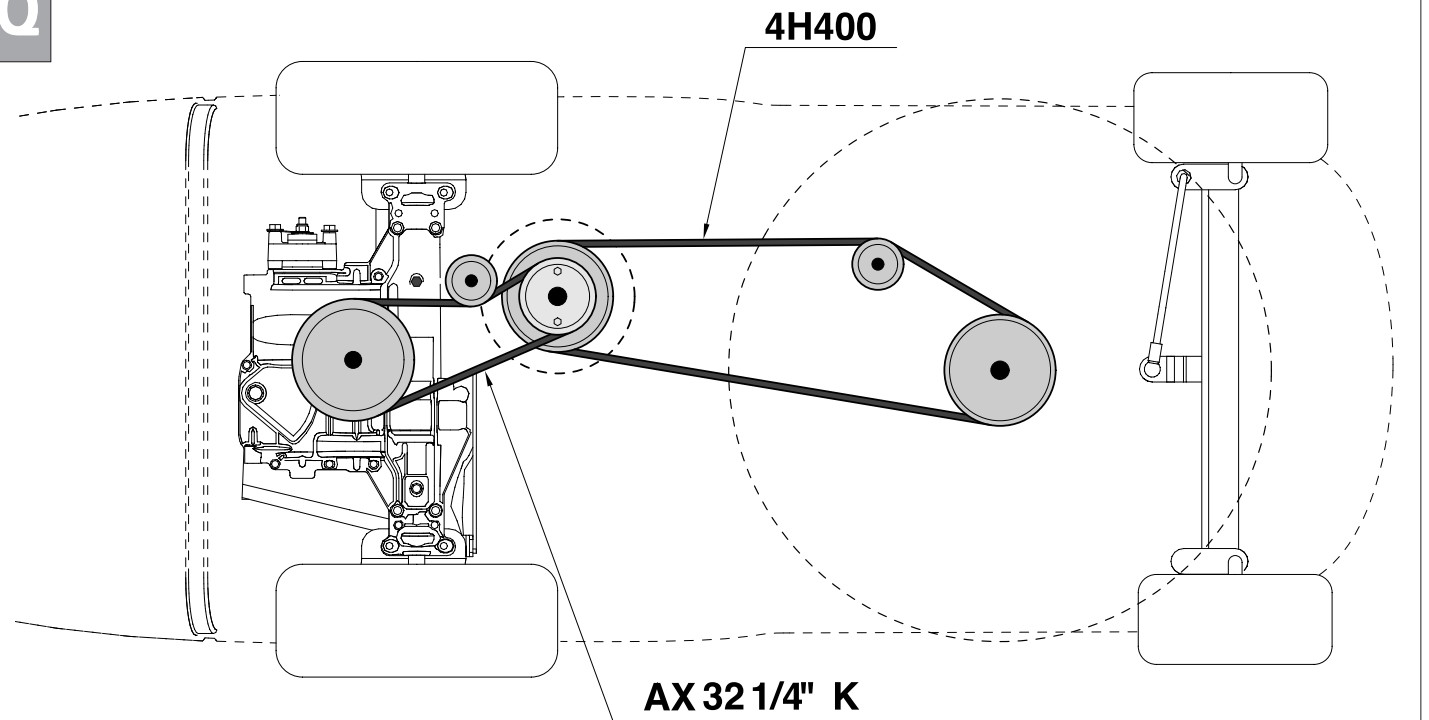

# GARANZIA - GARANTIE - GUARANTEE - GARANTIE - GARANTIA - GARANTIE - GARANTIA - GWARANCJA - GARANCIA ZÁRUKA - REKLAMATIONSRET - GARANTI - GARANTI - TAKUU - GARANCIJSKI LIST - EGGUHS

## CERTIFICATO DI GARANZIA

La ditta costruttrice garantisce le macchine da essa prodotte per un periodo di 24 mesi dalla data di acquisto. Le macchine utilizzate per fini di noleggio non sono coperti dalla presente garanzia.

La ditta costruttrice assicura la sostituzione di tutte quelle parti originali che in condizioni normali di utilizzo e manutenzione della macchina (escludendo quindi qualunque uso professionale) risultano difettose per fabbricazione a giudizio insindacabile dei suoi tecnici.

Non sono coperte da tale garanzia:

- parti inerenti ai motori a scoppio (vedere la relativa Garanzia del costruttore del motore)
- parti danneggiate per normale usura o per utilizzo non corretto / manutenzione non adeguata dell'apparecchiatura, per es. lame e cinghie di trasmissione.
- parti danneggiate da montaggio od utilizzo non conforme alle prescrizioni del presente Libretto.

Resta inteso che la garanzia viene automaticamente a decadere qualora venissero effettuate delle modifiche sulla macchina senza l'assenso del costruttore oppure venissero montati sulla macchina dei particolari non originali.

Il costruttore declina inoltre ogni responsabilità in materia di responsabilità civile derivante da un utilizzo della macchina improprio o non conforme alle norme di uso e manutenzione.

L'Assistenza tecnica durante il periodo di garanzia sarà riconosciuta solo se la richiesta inoltrata al centro di assistenza tecnica autorizzato è accompagnata da una prova di acquisto valida.

Tutte le spese di manodopera e di trasporto così come eventuali danni o perdite subite durante il trasporto sono a carico dell'utente. Ciò vale anche per le eventuali spese di pulizia, di regolazione e di normale manutenzione.

Vi consigliamo di verificare immediatamente dopo l'acquisto che il prodotto risulti visivamente in buono stato.

**Leggere attentamente il Manuale d'istruzioni prima dell'utilizzo dell'apparecchio.**

Ogni richiesta di parti di ricambio deve specificare il modello della macchina, l'anno di acquisto ed il numero di matricola del prodotto."

**Garanzia motore a scoppio**

La garanzia del motore a scoppio e delle parti motore in dotazione sulla vostra macchina sarà assicurata dal costruttore del motore stesso come da relativo libretto allegato.

**IMPORTANTE:** Usare solo parti di ricambi originali.

**ATTENZIONE:** Nell'ordine di pezzi di ricambio verniciati specificare il colore.

## CERTIFICAT DE GARANTIE

Le constructeur garantit sa machine pendant 24 mois à compter de la date d'achat. Les machines destinées à la location ne sont pas couvertes par la présente garantie.

Le constructeur assure le remplacement de toutes les pièces reconnues défectueuses par un défaut ou un vice de fabrication. En aucun cas la garantie ne peut donner lieu à un remboursement du matériel ou à des dommages et intérêts directs ou indirects.

Cette garantie ne couvre pas :

- une utilisation anormale
- un manque d'entretien
- une utilisation à des fins professionnelles
- le montage, le réglage et la mise en route de l'appareil
- tout dégât ou perte survenant pendant un transport ou

déplacement

- les frais de port et d'emballage du matériel. Dans tous les cas ceux-ci restent à la charge du client. Tout envoi chez un réparateur en port du sera refusé.

- les pièces dites d'usure ( courroies, lames, supports de lame, les câbles, les roues et déflecteurs)

Il est entendu que la garantie sera automatiquement annulée en cas de modifications apportées à la machine sans l'autorisation du constructeur, ou bien en cas de montage de pièces n'étant pas d'origine.

Le constructeur décline toute responsabilité en matière de responsabilité civile découlant d'un emploi abusif ou non conforme aux normes d'emploi et d'entretien de la machine.

L'assistance sous garantie ne sera acceptée que si la demande est adressée au service après vente agréé accompagnée de la

carte de garantie dûment complétée.

Aussitôt après l'achat nous vous conseillons de vérifier l'état intact du produit et de lire attentivement la notice avant son utilisation.

Dans toute demande de pièces de rechange on devra spécifier le modèle exact de la machine, l'année de fabrication et le numéro de série de l'appareil.

**Garantie du moteur thermique.**

La garantie du moteur thermique, des batteries et des chargeurs est assurée par le constructeur du moteur conformément aux conditions de garantie de celui-ci.

**NOTA BENE:** Utiliser exclusivement des pièces de rechange d'origine

## CERTIFICATE OF WARRANTY

The manufacturer of your machine guarantees it from the purchasing date for a duration of 24 months. Machines used for hire are not covered by this guarantee.

The manufacturer, moreover will replace all original parts which, under normal conditions of machine use and maintenance (hence excluding any professional use of the same), were to prove, in the judgement of the firm's technicians, faulty for reasons of manufacture.

The following is not covered by this warranty:

- internal combustion engine parts (in this regard you are referred to the warranty provided by the firm that manufactures the engine),
- parts damaged by normal wear and tear or by misuse/inadequate maintenance of the equipment. i.e. blades and drive belts.
- parts that have been damaged by assembly or use not in compliance with the specifications of this booklet.

It is clearly understood that the present warranty would be automatically invalidated, if modifications were to be carried out on the machine without the consent of the manufacturer or if non-original items were to be assembled on the machine. Furthermore, the manufacturer declines all liability as regards civil responsibility deriving from improper use of the machine that is not in compliance with the rules of use and maintenance. Technical service during the guarantee period will be recognized only if the request made at the authorized technical service centre is accompanied by valid proof of purchase. All the labour and transportation costs, as well as costs for any damage or losses during transportation, will be chargeable to the user, as likewise any expenses for cleaning, adjustment or normal maintenance.

You are recommended to check, upon purchase, that the product is visibly in good condition and to read the instruction manual carefully before using the equipment.

All requests for spare parts must specify the machine model, the year of purchase, and the item number.

**Internal combustion engine warranty**

The guarantee covering the internal combustion engine and the engine parts supplied on your machine is provided by the manufacturer of the engine, as appears in the corresponding enclosed booklet.

**IMPORTANT :** Use only original Spare Parts

**ATTENTION:** Specify colours in your spare part's order

## GARANTIESCHEIN

Wir als Hersteller leisten auf die von uns hergestellten Maschinen eine Garantie für einen Zeitraum von 24 Monaten ab Kaufdatum. Geräte, die für den Verleih vorgesehen sind, sind von der vorliegenden Garantie ausgeschlossen.

Wir als Hersteller sichern den Ersatz aller derjenigen Originalteile zu, die bei ordnungsmäßigem Einsatz und regelmäßiger Wartung der Maschine (der gewerbliche Einsatz der Maschine ist daher von dieser Regelung ausgeschlossen) nach unanfechtbarer Beurteilung der Techniker des Herstellers Fabrikationsfehler aufweisen."

Von dieser Garantie sind ausgeschlossen:

- Teile von Verbrennungsmotoren (siehe entsprechende Garantie des Motorherstellers)
- Teile die einem normalen Verschleiss oder durch unachtsame Vorgehensweise/Wartung des Gerätes abgenutzt sind, wie zum Beispiel, Messerwerke, Antriebsriemen.
- Teile, die bei Montage oder Einsatz entgegen den Vorschriften dieser Anleitung beschädigt werden.

Es versteht sich, daß die Garantie automatisch verfällt, falls irgendwelche Änderungen an der Maschine ohne Zustimmung

des Herstellers vorgenommen wurden oder Teile an die Maschine angebaut werden, die keine Originalteile sind.

Wir als Hersteller lehnen weiterhin jede Verantwortung zivilrechtlicher Art ab, die durch den Einsatz der Maschine in unsachgemäßer Weise oder entgegen den Angaben in der Betriebs- und Wartungsanleitung entsteht.

Die Garantieleistung wird nur gewährt, wenn der Antrag unter Vorlage der einwandfrei ausgefüllten Garantiekarte beim zugelassenen Kundendienstzentrum gestellt wird.

Alle Kosten für Arbeitslohn und Versand, sowie alle eventuellen Schäden oder Ver-luste während des Transports, gehen zu Lasten des Anwenderkundes. Das gleiche gilt für eventuelle Kosten für Reinigen, Nachstellungen und normale Wartungsarbeiten.

Wir empfehlen Ihnen, sofort nach Kauf des Erzeugnisses sicherzustellen, daß sich das Gerät bei Inaugenscheinnahme in einwandfreiem Zustand befindet. **Außerdem muß der Verwender**

**die Betriebsanleitung sorgfältig durchlesen, bevor er das Gerät in Betrieb setzt.**

In jeder Bestellung von Ersatzteilen muß das Maschinenmodell, das Baujahr und die Identifikationsnummer des Erzeugnisses angegeben werden.

**Gewährleistung für Verbrennungsmotoren**

Die Gewährleistung des in Ihr Gerät eingebauten Verbrennungsmotors und der entsprechenden Motorteile erfolgt durch den Motorhersteller nach den Angaben im beigefügten Heft.

**WICHTIG:** Es dürfen nur Original-Ersatzteile verwendet werden !

**ACHTUNG:** Bei Aufträgen von lackierten Ersatzteilen ist die Farbe anzugeben.

## CERTIFICADO DE GARANTIA

El fabricante garantiza la máquina desde la fecha de compra durante 24 meses. Las máquinas utilizadas para alquiler no están cubiertas por la presente garantía.

El fabricante asegura la sustitución de todas las piezas originales que, en condiciones normales de uso y mantenimiento de la máquina, excluyendo por tanto cualquier uso profesional, en opinión indiscutible de sus técnicos, sean defectuosas de fabricación."

La garantía no cubre:

- las piezas conectadas a motores de explosión (al respecto véase la garantía del fabricante del motor)
- piezas dañadas por desgaste normal o por empleo incorrecto / manutención inadecuada del equipo, por ej. cuchillas y correas de transmisión.
- las partes dañadas por montaje o uso que no cumpla con las prescripciones del presente manual.

Queda entendido que la garantía perdería automáticamente su validez si se efectúan modificaciones en la máquina sin el permiso del fabricante o si se montan en la máquina piezas no originales.

El fabricante también dedina cualquier responsabilidad en materia de responsabilidad civil que derive de un uso de la máquina inadecuado o que no se ajuste a las normas de uso y mantenimiento.

La Asistencia técnica durante el período de garantía se ha de reconocer sólo si la solicitud enviada al centro de asistencia técnica autorizado estará acompañada por un comprobante de compra válido.

Todos los gastos de mano de obra y de transporte, como los posibles daños o pérdidas sufridas durante este último correrán por cuenta del usuario, así como los gastos de limpieza, regulación o mantenimiento habitual.

Le aconsejamos comprobar, inmediatamente después de la compra, que el producto esté a simple vista en buen estado y leer atentamente el manual de instrucciones antes de utilizarlo.

Cada solicitud de piezas de recambio tendrá que especificar el modelo de la máquina, el año de compra y el número de la pieza. **IMPORTANTE:** Usar sólo recambios originales.

**ATENCIÓN:** al solicitar las piezas de recambio especificar el color.

# GARANZIA - GARANTIE - GUARANTEE - GARANTIE - GARANTIA - GARANTIE - GARANTIA - GWARANCJA - GARANCIA ZÁRUKA - REKLAMATIONSRET - GARANTI - GARANTI - TAKUU - GARANCIJSKI LIST - EGGUHSH

## GARANTIE

De fabrikant garandeert zijn produkten gedurende 24 maanden vanaf de koopdatum. De machines die verhuurd worden, zijn niet door deze garantie gedekt.

De fabrikant vervangt alle originele onderdelen die, onder normale gebruiks- en onderhoudsomstandigheden van de machine, en dus met uitsluiting van elk beroepsmatig gebruik, naar aanvechtbaar oordeel van de technici fabrieksfouten vertonen.

Van deze garantie uitgeloten zijn:

- aan de ontploffingsmotor verbonden delen (zie hiervoor de garantie van de motorfabrikant),
- onderdelen beschadigd door normale slijtage of onjuist gebruik / geen goed onderhoud aan het apparaat, bijvoorbeeld: messen en transmissieriemmen.
- delen die beschadigd zijn door montage of gebruik waarbij de instructies in dit boekje niet opgevolgd werden.

De garantie is automatisch als vervallen te beschouwen indien op de machine wijzigingen zijn aangebracht zonder toestemming van de fabrikant of wanneer niet originele onderdelen op de machine zijn gemonteerd.

De fabrikant weigert bovendien elke verantwoordelijkheid m.b.t. wettelijke aansprakelijkheid als gevolg van oneigenlijk gebruik van de machine of het niet respecteren van gebruiks- en onderhoudsvoorschriften.

De garantieservice wordt alleen toegekend wanneer de aanvraag bij de bevoegde vakman vergezeld gaat van dit boekje met het voorgeschreven stempel.

**Alle reparatie- en transportkosten en eventuele tijdens het transport geleden schade of verlies komen ten koste van de gebruiker, zoals ook eventuele reinigings- afstel- of onderhoudskosten.**

Wij raden u aan direct na aankoop te controleren of het product er gaaf uitziet en voor het **gebruik aandachtig het instructiehandboek te lezen.**

Bij elke aanvraag van vervangingsonderdelen dient het model van de machine, het jaar van aankoop en het onderdeelnummer vermeld te worden.

**BELANGRIJK:** Uitsluitend originele vervangingsonderdelen gebruiken

**PAS OP:** Bij bestelling van vervangingsonderdelen de kleur aangeven.

## CERTIFICADO DE GARANTIA

O Constructor garante a sua máquina durante 24 meses após a data da compra. As máquinas em frete não estão incluídas na presente garantia

O Constructor assegura a substituição de todas as peças de origem que, em condições normais de uso da máquina, (excluindo portanto qualquer uso profissional) em opinião de seus técnicos, sejam defeituosas de fabrico.

Esta garantia não cobre:

- Componentes dos motores de explosão (ver garantia do constructor do motor)
- partes estragadas por normal desgaste ou por utilizo não correto / manutenção impropria da aparelhagem, por ex. laminas e correias de transmissão

- as partes danificadas por causa de montagem ou utilização não de acordo com as normas deste manual.

A garantia perde automaticamente a validade no caso de modificações na máquina sem autorização do fabricante ou aplicação de peças que não sejam de origem.

O fabricante declina toda a responsabilidade civil que derive do uso abusivo ou não conforme as normas do emprego e assistência da máquina.

Para a Assistência Técnica no período de garantia é preciso enviar ao centro de assistência autorizado um pedido acompanhado por uma prova de compra.

Todas as despesas de mão de obra e transporte, como os possíveis danos sofridos neste último. Serão a cargo do utilizador, assim como os gastos de limpeza, regulação ou manutenção usual.

Aconselhamos após a compra, a verificação do estado da máquina e de **ler com atenção o manual de utilização.**

**IMPORTANTE:** usar só peças de origem.

**ATENÇÃO:** ao solicitar peças de substituição, indicar a cor

## GARANZIA BIZONYITVÁNY

A gyártó cég az általa gyártott gépekért a vétel dátumától számított 24 hónapig vállal garanciát. Bériés esetén a gépek nicsenek fedezve garanciával.

A gyártó cég biztosítja mindazon eredeti alkatrészek kicserélését, melyek a gép normális használati és karbantartási feltételei között, kizárva tehát bármilyen professzionális használatot, a cég technikusainak megfellebbezhetetlen ítélete szerint gyári hibásnak bizonyulnak.

A garancia nem fedí az alábbiakat:

- robbanómotorok alkatrészei (errevonatkozólag lásd: a motor gyártójának garanciája)
- meghibásodott részek normális kopás vagy helytelen használat végett/ a gép nem megfelelő karbantartása, pl. kések és transzmissziószijak.
- a jelen könyvecske előírásainak nem megfelelően végzett szerelésből vagy használatból eredő sérült darabok.

A garancia automatikusan lejár ha a gépet a gyártó beleegyezése nélkül módifikálták, vagy arra nem eredeti alkatrészeket szereltek föl.

A gyártó elhárít magáról bármiféle magánjogi felelősséget, mely a gépnek alkalmatlan, vagy a használati és karbantartási normáknak nem megfelelő használatából származhat.

A garanciális asszisztencia elismerése csak abban az esetben lehetséges, ha a kérelemmel együtt a feljogosított asszisztenciális szolgáltatónál jelen könyvecske lepecsételt példánya is bemutatásra kerül.

A gép tulajdonosát terheli a munkadíjjal és szállítással járó összes költség, a szállítás alatt esetleg elszenvedett veszteségek és károk, valamint az esetleges tisztítással, szabályozással vagy normális karbantartással járó költségek.

Ajánljuk, hogy a vétel után azonnal győződjön meg az árú jó állapotban létéről és használat előtt figyelmesen olvassa el a használati utasításokat tartalmazó kézikönyvet.

A cserealkatrészekre vonatkozó kérelemben fel kell tüntetni a gép modelljét, a vásárlás évét és az alkatrész számát.

**FONTOS:** Kizárólag eredeti alkatrészeket használni

**FIGYELEM:** pótalkatrészek megrendelésénél a szint is megadni

## ZÁRUCHNÍ PODMÍNKY

Na tento výrobek je výrobcem poskytnuta záruka v délce 12 měsíců ode dne prodeje. Výrobky, které jsou používány k pronájmu jsou z této záruky vyňaty.

Výrobce nahradí všechny originální díly, které při běžném provozu a pravidelné údržbě sekačky (avšak mimo stroje, které jsou používány profesionálně) byly shledány pracovníkem autorizované servisní organizace jako závadné v důsledku výroby.

Následující případy nejsou kryty touto zárukou:

- díly spalovacího motoru sekačky (v tomto případě platí záruční podmínky poskytované výrobcem pohonné jednotky/motoru)
- díly zničené normálním opotřebením nebo nesprávným používáním stroje (nedostatečná údržba stroje, tzn. žacího nože, klínových řemenů atp.).
- díly stroje, které byly zničeny při sestavování stroje nebo použitím stroje v rozporu s doporučeními uvedenými v tomto návodu k používání.

Je zcela zřejmé, že bude tato záruka automaticky zrušena, pokud by byly provedeny zásahy do konstrukce stroje bez předchozího souhlasu výrobce nebo pokud by byly na stroj namontovány neoriginální díly. Dále výrobce odmítá veškerou odpovědnost za občansko-právní spory, které mohou vzniknout nesprávným používáním stroje nebo jsou v rozporu s pravidly pro provoz a údržbu stroje. Nároky v rámci záruční lhůty mohou být uplatněny pouze tehdy, je-li autorizovanému prodejci/servisnímu středisku předložena řádně vyplněná záruční list a doklad o nákupu stroje. Náklady spojené s dopravou a pracovními úkony, stejně tak i náklady spojené se ztrátou nebo poškozením stroje v průběhu přepravy jdou k tíži majitele stroje, podobně jako náklady spojené s čištěním, seřizením a běžnou údržbou stroje.

Doporučujeme, abyste po zakoupení výrobku provedli vizuální kontrolu a překontrolovali, že je výrobek v bezvadném stavu a **pozorně si přečteli návod k používání** před tím, než stroj začnete používat.

Při objednávání náhradních dílů musí být uvedeno modelové označení stroje, rok výroby a objednávací číslo dílu.

Záruka na spalovací motor

Záruka na spalovací motor a jeho součásti dodané na stroji je poskytována výrobcem motoru v souladu s podmínkami uvedenými v příloženém návodu.

**DŮLEŽITÉ:** Používejte pouze originální náhradní díly.

**UPOZORNĚNÍ :** Při objednávání náhradních dílů uvádějte barvu.

# GARANZIA - GARANTIE - GUARANTEE - GARANTIE - GARANTIA - GARANTIE - GARANTIA - GWARANCJA - GARANCIA ZÁRUKA - REKLAMATIONSRET - GARANTI - GARANTI - TAKUU - GARANCIJSKI LIST - EGGUHSH

## REKLAMATIONSRET

De af fabrikanten fremstillede maskiner er omfattet af 24 måneders reklamationsret, der begynder fra og med købsdatoen. Lejede maskiner er ikke dækket af Reklamationsretten.

Fabrikanten garanterer udfiskning af alle de originaldele, der ved normal brug og vedligeholdelse af maskinen (enhver form for professionel brug er derfor udelukket), viser sig at være defekte ved fabrikationen. Det fastsættes af firmaets teknikere.

Reklamationsretten omfatter ikke:

- De dele, der hører til benzinmotoren (se motorfabrikantens pågældende reklamationsret)

- Komponenter, der slides gennem normal anvendelse eller skader forårsaget af forkert brug eller vedligeholdelse af apparatet, f.eks. klinger og transmissionsremme.

## GARANTI

Det tillverkande företaget ger en garanti för sina produkter som gäller under 24 månader efter köp. De maskiner som används för uthyrning täcks inte av denna garanti.

Tillverkaren förbinder sig att byta ut de originaldelar som vid normalt bruk och underhåll av maskinen (detta utesluter varje professionellt bruk) visar sig vara defekta i enlighet med våra teknikeres bedömning, som är höjd över all diskussion.

Följande täcks inte av garantin:

- delar som tillhör benzinmotorn (se respektive Garanti från motorns tillverkare)

- komponenter som skadats av normal förslitning eller av felaktigt bruk / olämpligt underhåll av apparaten, t. ex. knivar och transmissionsremmar.

- delar som skadats av montering eller bruk som inte motsvarar de instruktioner som finns i denna bruksanvisning.

Garantin förfaller automatiskt om några som helst modifieringar

- Skader förorsaget af forkert montering eller anvendelse i forhold til anvisningerne i denne vejledning.

Reklamationsretten ophører automatisk i tilfælde af reparationer foretaget af andre end firmaets autoriserede repræsentanter og montering af ikke originale dele.

Fabrikanten fratager sig derudover ethvert ansvar for beskadigelser af enhver art, som kunden eller trediemand måtte blive påført grundet forkert anvendelse af maskinen eller, anvendelse som er i strid med brugs- og vedligeholdelsesnormerne.

Reklamationsretten ydes kun mod fremvisning af **korrekt købsnota til det autoriserede Servicecenter.**

Udgifter til arbejdskraft og transport samt eventuelle skader eller tab under transporten betales af kunden. Det gælder også eventuelle udgifter til rengøring, justering og almindelig vedligeholdelse.

Vi råder dig til at kontrollere produktets tilstand øjeblikkelig efter købet.

**Læs brugsvejledningen grundigt igennem inden maskinen tages i brug.**

Ved bestilling af reservedele skal maskinmodellen, købsdatoen samt produktets serienummer angives på ordresedlen.

### Reklamationsret for benzinmotoren

Benzinmotoren og de dele, der følger med din maskine er dækket af motorfabrikantens Reklamationsret som beskrevet i vedlagte vejledning.

**VIGTIGT:** Anvend kun originale reservedele.

**ADVARSEL:** Farven på de lakerede reservedele skal angives på ordresedlen.

utförs på maskinen utan att tillverkaren gett sitt tillstånd till detta eller om icke-originaldelar skulle monteras på maskinen.

Tillverkaren fränsäger sig dessutom varje civilt ansvar för situationer som uppkommer ur ett felaktigt bruk av maskinen eller bruk som inte överensstämmer med normer för bruk och underhåll.

Teknisk Service under garantiperioden kommer att ges enbart om ett gällande köpebevis medföljer den begäran som skickas till bolagets auktoriserade Tekniska Servicecenter.

Samtliga omkostnader för arbete och transport likas omkostnader för eventuella skador eller förluster som uppkommit under transporten betalas av användaren. Detta gäller även för eventuella utgifter för rengöring, inställning och normalt underhåll.

Vi rekommenderar er att omedelbart efter köpet försäkra er om att produkten synligen verkar vara i gott skick.

## Läs Bruksanvisningen noggrant innan ni använder apparaten.

På varje beställning av reservdelar måste man specificera maskinens modell, det år man köpt maskinen samt dess registreringsnummer.

### Garanti för benzinmotor

Garanti för benzinmotor och de delar som levereras tillsammans med denna på er gräsklippare ges av motorns tillverkare i enlighet med vad som anges i det bifogade häftet.

**VIKTIGT:** Använd er enbart av originalreservdelar.

**WARNING:** Vid beställning av lackerade reservdelar, specificera deras färg.

## GARANTI

Leverandören gir en garanti på 24 måneder fra köpsdato. Maskiner benyttet til utleie dekkes ikke av denne garantien. Leverandøren garanterer at etter bedømming av et "Partner Serviceverksted" at alle de originale deler som ved normal bruk og vedlikehold av klipperen måtte vise seg å ha en fabrikkasjonsfeil, blir utbedret.

Følgende dekkes ikke av garantien:

- deler vedrørende benzinmotoren (se motorprodusentens garanti).

- deler p.g.a. vanlig slitasje eller p.g.a. feil bruk/vedlikehold.

- deler som er skadet p.g.a. montering eller bruk som ikke er i overensstemmelse med med denne veiledningen.

I tillegg bortfaller garantien automatisk dersom det utføres endringer på apparatet uten godkjenning av produsenten, eller ved montering av deler som ikke er originale.

Garantiservice utføres kun av "Partner Serviceverksted" ved fremvisning av kjøpsbevis eller gyldig kvittering. Skader som oppstår under transport til/fra serviceverksted er kundens ansvar. Det samme gjelder utgifter til rengjøring, justering og ordinært vedlikehold.

Alle utgifter til arbeidskraft og transport som f.eks. eventuelle skader eller lekkasjer under transporten er kundens ansvar. Det samme gjelder også for eventuelle utgifter til rengjøring, regulering og normalt vedlikehold.

Kontroller like etter kjøpet at produktet er i god stand.

**Ved bestilling av reservedeler må produktbetegnelse og serienummer oppgis.**

Ved forespørsel om reservedeler må apparatmodell, kjøpeår og produktets serienummer spesifiseres.

### Garanti for benzinmotor

Garantien som gjelder benzinmotoren og motordelene som følger med apparatet ditt vil garanteres av motorprodusenten, som oppgitt i vedlagt hefte.

**VIKTIG:** Bruk kun originale reservedeler.

**ADVARSEL:** Oppgi alltid fargen ved bestilling av malte reservedeler.

## TAKUUDISTUS

Valmistaja takaa valmistamansa laitteet 24 kuukauden ajaksi ostopäivästä lukien. Tämä takuu ei kata vuokraukseen käytettäviä laitteita.

Valmistaja takaa kaikkien sellaisten alkuperäisten osien vaihtamisen, joissa tavallisen käytön ja huollon yhteydessä (johon ei kuulu ammattimainen käyttö) esiintyy teknikkojen havaitsemia tuotantovikoja.

Tämän takuun piiriin eivät kuulu:

- räjähdysmoottorin kuuluvat osat (katso moottorin valmistajan vastaavaa takuuta)

- normaalisti kulumisesta tai virheellisestä käytöstä aiheutuneet viat / laitteiston kuten esim. terien ja voimansiirtohihojen puutteellisesta huollosta aiheutuneet viat.

- tämän käyttöoppaan ohjeiden vastaisesti suoritettujen asennuksien tai käytön yhteydessä vahingoittuneet osat.

Tämän lisäksi on itsestään selvää, että takuu raukeaa välittömästi silloin, kun laitteeseen suoritetaan muutoksia ilman valmistajan antamaa lupaa tai silloin, kun laitteeseen asennetaan ei-alkuperäisiä osia.

Valmistaja ei tämän lisäksi vastaa myöskään mistään sellaisista vahingoista, jotka johtuvat laitteen virheellisestä käytöstä tai käyttöön ja huoltoon liittyvien säännösten rikkomisesta.

Takuuseen liittyvä palvelu on voimassa ainoastaan silloin, kun **Takuulomake on täytetty oikein valtuutetussa huoltopalvelussa.**

Laitteen käyttäjä on vastuussa kaikista käsittelystä, kuljetuksesta sekä mahdollisista vahingoista tai menetyksistä koituneista kuluista. Tämä koskee myös mahdollisia puhdistukseen, säätöihin ja tavalliseen huoltoon liittyviä kuluja.

Tarkista silmämääräisesti heti laitteen hankinnan jälkeen, että se on moitteettomassa kunnossa.

### Lue käyttöoppas huolellisesti ennen laittaan käyttööntoitoa.

Ilmoita laitteen malli, hankintavuosi sekä tuotteen sarjanumero aina alkuperäisten varaosien pyynnön yhteydessä.

Räjähdysmoottorin takuu

Räjähdysmoottorin valmistaja antaa sille sekä laitteemme mukana toimitettujen moottorin osille takuun, kuten selviää liitteessä olevasta käyttöoppaasta.

**TÄRKEÄÄ:** Käytä ainoastaan alkuperäisiä varaosia.

**HUOMIO:** Ilmoita laitteen väri maalattuja varaosia tilatessasi.

*Takuu on voimassa ainoastaan sen jälkeen, kun takuulomake on täytetty oikein ja aiempi osa lähetetty osoitettuun osoitteeseen.*

*Säilytä ylempi osa tämän käyttöoppaan mukana.*

## GARANCIJSKI LIST

Garancija proizvajalca velja 24 mesecev od datuma nakupa stroja. Garancija ne krije strojev oddanih v najem.

Garancija krije zamenjavo vseh originalnih delov stroja z tovarniško napako, ki se lahko poškodujejo med redno uporabo in vzdrževanjem stroja (z izjemo katerekoli strokovne uporabe).

Garancija ne krije:

- poškodovanih delov 4-taktnih motorjev (vidi garancijo proizvajalca)

- obrabljenih delov in poškodb zaradi nepravilne rabe/ vzdrževanja stroja, oziroma njegovih delov, kot so na primer rezilo in prenosni remen

- poškodb nastalih zaradi nepravilne namestitve ali uporabe delov

Garancija avtomatsko poteče, če uporabnik spremeni stroj ali nanj montira dele, ki niso originalni nadomestni deli.

Proizvajalec ni odgovoren za morebitno škodo, ki nastane zaradi nepravilne uporabe ali vzdrževanja stroja.

Strokovno servisiranje v obdobju veljavnosti te garancije se opravi, na podlagi zahteve, ki jo uporabnik lahko odda pri pooblaščenemu servisu in priloži veljavno potrdilo o nakupu.

Vsi stroški dela in prevoza ter morebitna izguba, ki nastane med prevozom stroja, gredo na račun uporabnika. Isto velja za morebitne stroške ciščenja, namestitve delov in rednega vzdrževanja.

Priporočamo, da takoj po nakupu preverite stanje izdelka.

Pozorno preberite navodila za uporabo pred uporabo stroja.

Na prošnji za rezervne dele navedite model stroja, leto nakupa in številko izdelka.

### Garancija za 4-taktni motor

Garancija za 4-taktni motor in dele, ki so montirani na vašo kosilnico, izda proizvajalec motorja, v skladu s priloženim Garancijskim listom.

**VAŽNO:** Uporabljajte izključno originalne nadomestne dele.

**POZOR:** V naročilu za nadomestne dele zmeraj navedite barvo.

## ENTUPO EGGUHSH

O kataskeuastikoç oikoç egguaitai thn mhcanhgia 24 mhneç arcizontaç apo thn hmieronhgia agoraç. Oi enolikiazomenel mhcanhç den kal upontai apo thn parousa eggush.

O kataskeuastikoç oikoç analambanei thn antikatastash ol wn ekeinwn twn ghsiwv merwv ta opoia me kanonikel sunghkel crhshç kai sunthrhshç thç mhcanhç (exairwntaç epomenwç opoiadhpote epaggelmatikhcrhsh) prokuyoun el attwmatikarl ogw kataskeuhç kataithn asuzhthth krish twn tecnikwn thç.

H eggush den kal uptei:

- ta merh pou eçoun scshh me ton kinthra eswterikhç kausihç (bl epe thn scetikhEggush KataskeuastikouOikou tou kinthra)

- ta merh pou fceirontai logw kanonikhçcrhshç hmhrswsthç

sunthrhshç thç suskeuhç p. c. macairia kai imanteç metadohç.

- ta merh pou fceirontai logw mh thrhshç twn odhgíwn sunarmol oghshç kai crhshl tou parantol Egceiridíou.

H eggush akurwmetai automatwç ean ginoun metatropeç sthn mhcanhçwrcíç thn egkrish tou kataskeuastihmean crhsimopolhçoun mh ghsia antal laktikav

O kataskeuasthç den ferei euqunh gia thn anarmonth crhsh thç mhcanhç kai thn mh thrsh twn odhgíwn crhshç kai sunthrhshç.

To tecnikoSerbiç kataithn periodo thç eggushç qa iscuel monon ean o pel aithç qa apeuqnetai se exousiodothmeno kentro kai qa prepei na sunodeuetai apo egkuro timol ogio agoraç.

Ola ta exoda kostowç ergasiwç kai metaforaç opwll kai endemenewç zhmiwç hr apwl elwç pou prokal eisghkan katai thn metaforai epibarounon ton pel aith.

To idio iscuel kai gia endemenes exoda kaqarismouç ruqmish" kai kanonikhç sunthrhshç.

Sal sunistoume na el egcete ameswç metaithn agorarean to proion briskeitai se kal hikatastash.

Diabaste prosektikav to Egceiridio Odhgíwn protow crhsimopoihsete thn mhcanhv

To kaqe zhroumeno antal laktikoprepei na kaqorizei to montel o thç mhcanhç, to eltoç agoraç kai ton ariqumomhtrwou tou proiontoç.

### Eggush kinthra me eswterikhkkaush

H eggush tou kinthra me eswterikhkaush kai twn parecomenwn merwn autowu epi thç mhcanhç saç qa egguountai apo ton kataskeuasthrou idio tou kinthra opwç fainetai sto scetikoçsunhmeno egceiridio.

**PROSOCH!** Na crhsimopoiete monon ghsia antal laktikav

**PROSOCH!** Kataithn paraggel giaw twn crwmatiswv antal laktikwn na kaqorizete to crwma.

---

**HUSQVARNA OUTDOOR PRODUCTS ITALIA S.P.A.**

Headquarters: Via Como 72 - 32868 - VALMADRERA (LC) - ITALY- Tel. +39 0341 203111 - Fax +39 0341 581671

---



COD. 99991462 - 531213068 ED. 01/2006 Q.TY 1000 PRINTED IN ITALY