

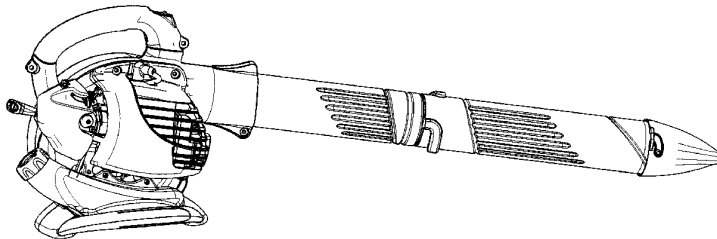

# MAC GBV 325



**GB**

#### **INSTRUCTION MANUAL**

**IMPORTANT INFORMATION:** Please read these instructions carefully and make sure you understand them before using this unit. Retain these instructions for future reference.

**FR**

#### **MANUEL D'INSTRUCTIONS**

**RENSEIGNEMENTS IMPORTANTS:** Avant d'utiliser cet appareil, veuillez lire attentivement les instructions et assurez-vous de les avoir comprises. Conservez les instructions pour référence ultérieure.

**DE**

#### **BETRIEBSANWEISUNG**

**WICHTIGE INFORMATION:** Lesen Sie diese Hinweise zur Handhabung des Geräts aufmerksam durch. Verwenden Sie es erst, wenn Sie sicher sind, daß Sie alle Anweisungen verstanden haben und gut aufbewahren.

**ES**

#### **MANUAL DE INSTRUCCIONES**

**INFORMACIÓN IMPORTANTE:** Lea atentamente las instrucciones y asegúrese de entenderlas antes de utilizar esta aparato. Conserve las instrucciones para la referencia en el futuro.

**IT**

#### **LIBRETTO D'ISTRUZIONI**

**INFORMAZIONI IMPORTANTI:** Siete pregati di leggere attentamente queste istruzioni e prendere dimestichezza con il prodotto prima di usarlo. Mantenga queste istruzioni per riferimento futuro.

**NL**

#### **HANDLEIDING**

**BELANGRIJKE IMPORTANTS:** Lees deze instructies zorgvuldig en wees er zeker van dat uze begrijpt alvorens de blower te gebruiken en bewaar ze voor toekomstige raadpleging.

**545154701 Rev. 4 4/30/08 BRW**

## LEGENDA DEI SIMBOLI



**AVVERTENZA!** Il soffiatore può essere pericoloso! L'uso incauto o errato può provocare lesioni gravi o mortali.



Utilizzare benzina verde o benzina super di qualità e olio per motore a due tempi.



Leggere ed essere certi di aver capito bene le istruzioni del libretto prima di usare il soffiatore.



**AVVERTENZA!** La spazzafoglie può urtare violentemente oggetti che possono rimbalzare, causando seri danni agli occhi.



Usare occhiali o visiera di protezione, cuffie auricolari, e mascherina in presenza di polvere.



**AVVERTENZA!** La silenziatore si surriscalda durante e dopo l'uso. Non toccare la silenziatore, la sua protezione o le superfici circostanti, e assicurarsi che nessuna di queste parti entri in contatto con materiali infiammabili come erba secca e carburante.



Utilizzare sempre guanti protettivi omologati.



L'utilizzatore della macchina deve accertarsi che durante il lavoro nessuno si avvicini in un raggio di 15 metri. Quando nella stessa area vengono utilizzate più macchine, occorre rispettare una distanza di sicurezza di almeno 15 metri.



**AVVERTENZA!** Accertarsi che il copertura inferiore sia ben fissato o che il tubo aspiratore sia correttamente installato. Non toccare la pala della ventola con la mano o con oggetti.



Istruzioni di apertura del copertura della presa d'aria dell'aspiratore.



Livello di pressione acustica a 7,5 metri

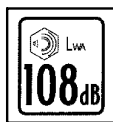

Livello di potenza acustica

## NORME DI SICUREZZA

**AVVERTENZA:** La mancata osservanza di tutte le norme e precauzioni di sicurezza può essere motivo di lesioni gravi.

### CONOSCERE L'UNITÀ

- Leggere attentamente il libretto d'istruzioni in modo da poter capire perfettamente e seguire tutte le avvertenze e le regole di sicurezza prima di usare l'unità.
- Limitare l'uso dell'unità alle sole persone in grado di capire e seguire tutte le avvertenze e le regole di sicurezza indicate in questo manuale.

**AVVERTENZA:** Ispezionare la zona prima di avviare l'unità. Rimuovere tutti i detriti e gli oggetti duri come pietre, vetri, fili di ferro che possono colpire direttamente o di rimbalzo o comunque provocare lesioni o danni durante l'uso dell'unità.

Ustate la vostra unità come soffiatore per:

- Ripulire da detriti o erba tagliata, cortili, marciapiedi, patii, ecc.
- Rimuovere l'erba tagliata, paglia o foglie da giunture o da mattoni.

Usate la vostra unità come aspiratore per:

- Aspirare materiale asciutto quale, foglie, erba, piccoli ramoscelli, e pezzi di carta.
- Per un miglior risultato durante l'aspirazione, usate la vostra unità ad alta velocità.
- Muovetela lentamente avanti e indietro sul materiale d'aspirare. Evitate d'appoggiare l'attrezzo su cumuli di detriti, perché questo può intasare e compromettere la funzionalità dell'attrezzo.
- Per un miglior risultato, tenete il tubo dell'aspiratore a circa 3 cm. dal suolo.

### PROGRAMMARE LE OPERAZIONI

- Munirsi sempre di occhiali di protezione e protezione dell'udito per l'uso dell'unità e la manutenzione ordinaria o straordinaria della stessa. Gli occhiali di protezione contribuiscono ad evitare che pietre o detriti colpiscano gli occhi e il viso, cosa che può provocare cecità e/o lesioni gravi. La protezione degli occhi deve essere marcata Z87.
- Non lavorare scalzi o indossando sandali.
- Munirsi sempre della maschera respiratoria o della mascherina quando si usa l'unità in ambienti polverosi.
- Legare i capelli se superano le spalle. Fermare o eliminare monili, abiti larghi o con

lacci, cravatte, nappes e così via: possono essere catturati dalle parti mobili dell'unità.

- Non usare l'unità quando si è stanchi, malati o indisposti o dopo avere assunto alcool, droghe o farmaci.
- Quando si avvia o si usa l'unità, tenere i bambini, gli osservatori e gli animali ad almeno 15 metri dalla zona di lavoro. Non puntare l'ugello del soffiatore in direzione delle persone o degli animali.

## **MANEGGIARE CON CURA IL CARBURANTE**

- Eliminare tutte le sorgenti di scintille o fiamme (comprese sigarette accese, fiamme aperte o lavori che possono creare scintille) nelle aree in cui il carburante viene miscelato, versato o immagazzinato.
- Miscelare e versare il carburante in una zona all'aperto; conservare il carburante in un luogo fresco, asciutto e ben ventilato; utilizzare un contenitore omologato e dotato di indicatori di livello per tutti gli usi del carburante.
- Non fumare mentre si maneggia il carburante o si usa l'unità.
- Assicurarsi che l'unità sia montata in modo corretto ed in buone condizioni operative.
- Non rifornire il serbatoio con il motore acceso o se il motore è caldo.
- Evitare spargimenti di olio o di combustibile. Prima di avviare il motore, pulire il carburante versato inavvertitamente.
- Spostarsi di almeno tre metri dal carburante e dalla posizione in cui si è rifornito il motore prima di avviarlo.
- Conservare sempre la benzina in un contenitore approvato per liquidi infiammabili.

## **USARE L'UNITÀ IN CONDIZIONI DI SICUREZZA**

**AVVERTENZA:** Spegnerne il motore prima di aprire il copertura della presa d'aria dell'aspiratore. È necessario spegnere il motore ed avere le pale della ventola ferme per evitare di procurarsi lesioni gravi con le pale in movimento.

- Ispezionare l'unità ogni volta prima dell'uso per rilevare eventuali parti consumate, lente, mancanti o danneggiate. Non usare l'unità se non è in perfetta efficienza.
- Mantenere le superfici esterne prive di olio e carburante.
- Non avviare e non utilizzare il motore in una stanza o in un edificio chiuso. L'inspirazione di fumi di scarico può essere mortale.
- La silenziatore catalitica è molto calda sia durante l'esercizio che all'arresto del motore. Questo vale anche con il motore al minimo. Il contatto può provocare ustioni. Attenzione al pericolo di incendio!
- Per evitare scosse da elettricità statica, non indossare guanti in gomma o altri guanti isolati durante l'uso dell'unità.
- Collocare l'unità a motore acceso solo su una zona pulita e rigida. I detriti come ghiaia, sabbia, polvere, erba ecc. possono essere catturati dalla presa d'aria e scagliati attraverso l'apertura di scarico provocando danni all'unità e alle cose o

provocando lesioni gravi ai presenti o all'operatore.

- Evitare gli ambienti pericolosi. Non usare in zone non ventilate o in luoghi in cui potrebbero essere presenti vapori esplosivi o formazioni di monossido di carbonio.
- Non sporgersi per usare l'unità e non utilizzare l'unità da superfici instabili come scalette, alberi, piani molto inclinati, tetti e così via. Lavorare sempre stando su una base solida e che permetta un equilibrio perfettamente stabile.
- Non inserire oggetti nei tubi del soffiatore; dirigere sempre i detriti non verso persone, animali, vetrare e elementi duri come alberi, automobili, pareti ecc. La forza dell'aria può provocare il rimbalzo di pietre, polvere o sterpi che possono colpire persone o animali, rompere vetri o provocare altri danni.
- Non utilizzare l'unità senza la corretta attrezzatura applicata ad essa. Quando si usa l'unità come soffiatore, installare sempre i relativi tubi. Quando si usa l'unità come aspiratore, installare sempre i relativi tubi e il gruppo sacchetto aspiratore. Accertarsi che la cerniera lampo del gruppo sacchetto aspiratore sia completamente chiusa.
- Controllare l'apertura della presa d'aria, i tubi del soffiatore, i tubi dell'aspiratore e il tubo a gomito frequentemente, sempre a motore fermo e candela disconnessa. Mantenere i tubi di sfiato e di scarico privi di detriti che potrebbero accumularsi e limitare il flusso di aria.
- Non inserire oggetti nell'apertura della presa d'aria: potrebbero limitare il flusso di aria e provocare danni all'unità.
- Non usare l'unità per spargere agenti chimici, fertilizzanti o altre sostanze che potrebbero contenere materiali tossici.
- Per evitare di diffondere il fuoco, non usare accanto a fuochi di foglie secche, camini, barbecue, portacenere ecc.
- Utilizzare solo per i lavori descritti in questo manuale.

## **TENERE L'UNITÀ E CURARNE LA MANUTENZIONE IN MODO CORRETTO**

- Per tutte le operazioni di manutenzione non incluse nelle procedure descritte nel libretto d'istruzioni, rivolgersi a un centro autorizzato.
- Disconnettere la candela prima di eseguire la manutenzione, tranne per le regolazioni del carburatore.
- Usare solo parti di ricambio consigliate dalla McCulloch; l'uso di altre parti di ricambio può rendere nulla la garanzia e provocare danni all'unità.
- Svuotare il serbatoio dell'unità prima di riporre l'unità. Consumare il carburante rimasto nel carburatore accendendo il motore e lasciandolo spegnere da solo quando il carburante finisce.
- Non usare accessori diversi da quelli consigliati dal produttore per l'uso con l'unità.
- Non riporre l'unità e il carburante in un'area chiusa in cui i vapori del carburante possano raggiungere scintille o fiamme

aperte provenienti da boiler, motori o interruttori elettrici, caldaie ecc.

- Riporre l'unità in un luogo asciutto, fuori della portata dei bambini.

## IDENTIFICAZIONE DELLE PARTI

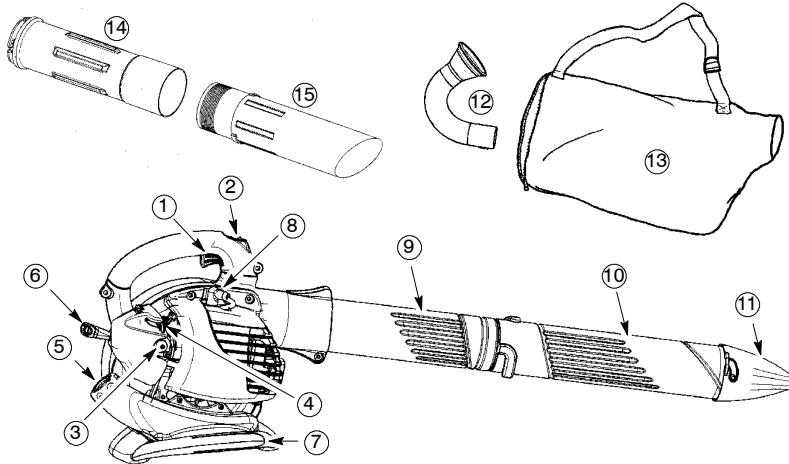

### IDENTIFICAZIONE DELLE PARTI

- |                              |                                    |
|------------------------------|------------------------------------|
| 1. Levetta del gas           | 9. Tubo superiore del soffiatore   |
| 2. Interruttore STOP         | 10. Tubo inferiore del soffiatore  |
| 3. Pulsante iniettore        | 11. Ugello ad alta velocità        |
| 4. Levetta dell'aria         | 12. Tubo a gomito                  |
| 5. Tappo del carburante      | 13. Sacchetto aspiratore           |
| 6. Impugnatura di avviamento | 14. Tubo superiore dell'aspiratore |
| 7. Impugnatura aspiratore    | 15. Tubo inferiore dell'aspiratore |
| 8. Candela                   | 16. Libretto d'istruzioni          |



## MONTAGGIO

### CONTENUTO DELLA CONFEZIONE

Controllare con l'elenco che segue il contenuto della confezione.

- Soffiatore
- Tubo superiore del soffiatore
- Tubo inferiore del soffiatore
- Ugello ad alta velocità
- Tubo a gomito
- Sacchetto aspiratore
- Tubo superiore dell'aspiratore
- Tubo inferiore dell'aspiratore
- Vite per il montaggio dei tubi dell'aspiratore

**NOTA:** È normale che il filtro del carburante faccia rumore nel serbatoio vuoto.

### MONTAGGIO

**AVVERTENZA:** Spegner il motore e accertarsi che le pale della ventola non girino più prima di aprire il copertura della presa d'aria dell'aspiratore o di tentare di inserire o rimuovere i tubo dell'aspiratore o tubo del soffiatore. Le pale in rotazione possono provocare lesioni gravi. Disconnettere la candela prima di eseguire la manutenzione.

**AVVERTENZA:** Se l'unità è stata ricevuta già montata, ripetere tutte le operazioni per accertarsi che sia montata correttamente e che tutti i fermagli siano ben fissati.

### • Il montaggio richiede un cacciavite. MONTAGGIO DEL SOFFIATORE GRUPPO TUBO SOFFIATORE

1. Allineare la nervatura sul tubo soffiatore superiore con la scanalatura nell'uscita del soffiatore; infilare il tubo in posizione.

**NOTA:** Il bullone di serraggio dei tubi deve essere sufficientemente allentato da consentire l'inserimento dei tubi nell'uscita del soffiatore. Per allentare il bullone girandola in senso antiorario.

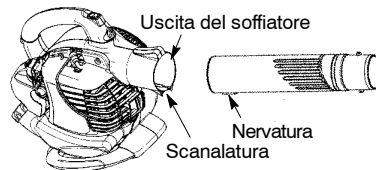

2. Fissare i tubi girando il bullone in senso orario.
3. Allineare gli incavi nel tubo soffiatore inferiore con le linguette nel tubo soffiatore superiore.

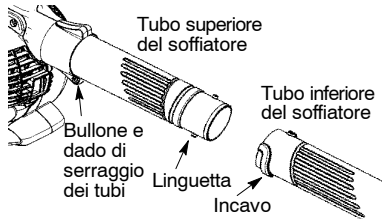

4. Infilare il tubo soffiatore inferiore sul tubo soffiatore superiore.
5. Girare in senso orario il tubo soffiatore inferiore fino al clic per fissare il tubo soffiatore inferiore nel tubo soffiatore superiore.

**NOTA:** Quando i tubi soffiatori superiore e inferiore sono assemblati assieme correttamente, le frecce su entrambi i tubi sono allineate.

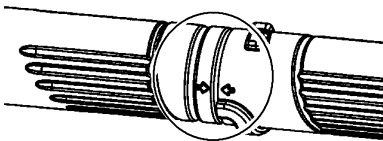

6. Per rimuovere i tubi, girare il bullone in senso antiorario per allentarli, quindi rimuoverli.

### GRUPPO UGELLO AD ALTA VELOCITÀ

Quando si vuole una maggiore velocità dell'aria, usare l'ugello ad alta velocità.

1. Allineare gli incavi nell'ugello con le linguette nel tubo soffiatore inferiore.

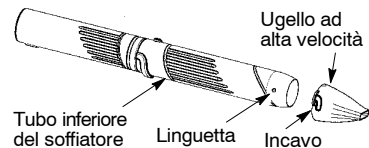

2. Infilare l'ugello sul tubo soffiatore inferiore.
3. Girare l'ugello in senso orario fino al clic per fissare l'ugello nel tubo soffiatore inferiore.

### MONTAGGIO DEL ASPIRATORE

#### GRUPPO SACCHETTO ASPIRATORE

1. Aprire la cerniera lampo del sacchetto e inserire il tubo a gomito.
2. Premere l'estremità piccola del tubo a gomito per inserirlo nella piccola apertura del sacchetto.

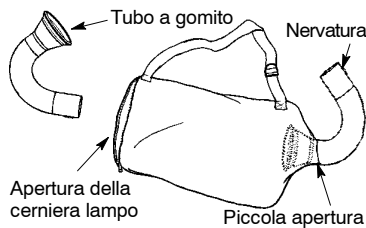

**NOTA:** Accertarsi che il bordo della piccola apertura sia pari con la parte svasata del tubo a gomito e che la nervatura del tubo a gomito sia orientata verso il basso.

3. Chiudere la cerniera lampo del sacchetto. Accertarsi che la cerniera lampo sia completamente chiusa.
4. Rimuovere il tubo del soffiatore dal motore.

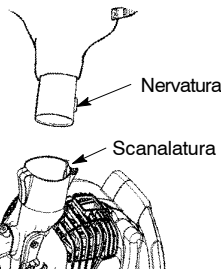

5. Inserire il tubo a gomito nell'uscita del soffiatore. Accertarsi che la nervatura del tubo a gomito sia allineata alla scanalatura dell'uscita del soffiatore.
6. Ruotare il pomello in senso orario per serrare il tubo a gomito.

#### GRUPPO TUBO ASPIRATORE

**AVVERTENZA:** Spegner il motore e accertarsi che le pale della ventola non girino più prima di aprire il copertura della presa d'aria dell'aspiratore o di tentare di inserire o rimuovere i tubi dell'aspiratore o tubo del soffiatore. Le pale in rotazione possono provocare lesioni gravi.

1. Inserire la punta di un cacciavite nell'area di aggancio dell'entrata dell'aspiratore.

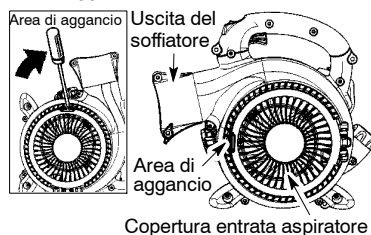

2. Inclinare delicatamente l'impugnatura del cacciavite verso la parte anteriore dell'apparecchio per sganciare il gancio, tirando con l'altra mano il copertura di entrata dell'aspiratore.

3. Tenere aperto il coperchio di entrata dell'aspiratore finché non è stato installato il tubo di aspiratore superiore.

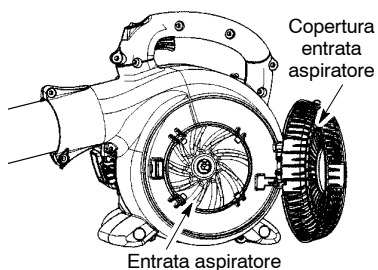

4. Allineare le linguette all'interno dell'entrata dell'aspiratore con gli incavi nel tubo di aspiratore superiore.

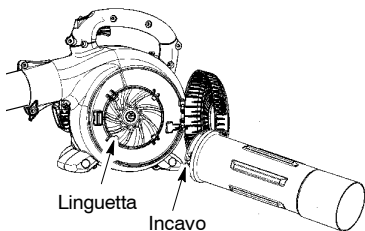

5. Spingere il tubo di aspiratore superiore nell'entrata dell'aspiratore. Girare il tubo in senso antiorario fino al clic per fissare il tubo nell'apparecchio soffiatore.

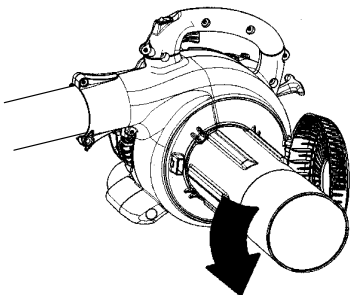

6. Allineare l'estremità obliqua del tubo di aspiratore inferiore come illustrato. Inserire il tubo inferiore in quello superiore e spingere (per circa 7 cm) fino a che i due non siano saldamente fissati tra loro.



7. Una volta agganciati i tubi dell'aspiratore, individuare l'etichetta sulla parte inferiore del tubo superiore e bloccare quindi definitivamente i due tubi servendosi della vite inclusa.

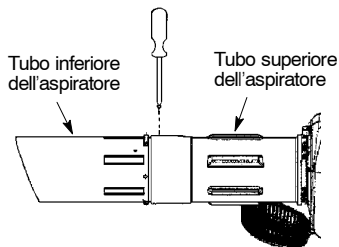

### COME CONVERTIRE L'APPARECCHIO DA ASPIRATORE A SOFFIATORE

1. Rimuovere il tubo a gomito e il sacco dell'aspiratore girando la manopola in senso antiorario per allentare il tubo a gomito.
2. Rimuovere i tubi di aspiratore girandoli in senso orario.
3. Chiudere il coperchio di entrata dell'aspiratore verificando che sia correttamente agganciato.
4. Rimontare i tubi soffiatori (vedere GRUPPO TUBO SOFFIATORE).

### REGOLAZIONE DELLA CINGHIA (per uso di aspiratore soltanto)

1. Evitare di tenere l'unità con il lato del silenziatore rivolto verso il corpo o gli abiti.
2. Collocare la cinghia della sacchetto aspiratore sulla spalla di destra.
3. Estendere il braccio sinistra verso il retro della sacchetto.
4. Regolare la cinghia fino a quando la cucitura della sacchetto/cinghia non si trovi fra il pollice e l'indice.
5. Regolare la cinghia in modo da lasciare che il flusso d'aria esca liberamente dal tubo a gomito. Se la sacchetto è storta, l'unità non funzionerà correttamente.

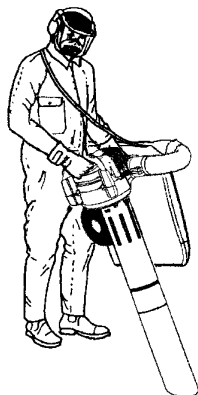

## POSIZIONE OPERATIVA



## CONSIGLI OPERATIVI

- Quando si aspirano o si soffiano via i detriti, evitare di tenere l'unità con il lato del silenziatore rivolto verso il corpo o gli abiti (vedere POSIZIONE OPERATIVA).
- È necessario prevedere una protezione dell'udito, per ridurre il rischio di perdita dell'udito associata a livelli di rumorosità.
- Per ridurre il rischio di lesioni associate al contatto con parti rotanti, arrestare il motore prima di installare o rimuovere accessori. Non lavorare senza protezioni installate.
- Usare apparecchiature particolarmente rumorose solo ad ore ragionevoli, per non disturbare le persone. Osservare gli orari indicati dalle ordinanze locali. Normalmente si raccomanda il periodo compreso tra le 9 e le 17, dal lunedì al sabato.
- Per ridurre i livelli di rumorosità, limitare l'uso di diversi apparecchi allo stesso tempo.
- Per ridurre la rumorosità, far funzionare i soffiatori al regime minimo quando si lavora.
- Usare rastrelli e scope per staccare i detriti prima di soffiare.
- In condizioni polverose, inumidire leggermente le superfici o usare un accessorio di nebulizzazione quando l'acqua è disponibile.
- Conservare l'acqua usando soffiatori invece di tubi per molte applicazioni su prati e in giardini, incluse grondaie, protezioni, patio, graticole, portici e giardini.
- Fare attenzione quando si lavora vicino a bambini, animali domestici, finestre aperte o auto appena lavate.
- Fare attenzione quando si soffiano via i detriti.
- Usare la prolunga completa del soffiatore in modo che il flusso dell'aria lavori vicino al terreno.

- Dopo aver usato soffiatori ed altre apparecchiature, PULIRE! Smaltire i detriti in recipienti per rifiuti.

## PRIMA DI AVVIARE IL MOTORE

**AVVERTENZA:** Prima di iniziare, accertarsi di leggere le informazioni sul carburante incluse nelle norme di sicurezza. Se qualcosa delle norme di sicurezza non è chiaro, non tentare di rifornire l'unità. Rivolgersi a un centro autorizzato.

## RIFORMIMENTO DEL MOTORE

**AVVERTENZA:** Quando si esegue il rifornimento, rimuovere lentamente il tappo del carburante.

Questo motore è omologato per il funzionamento con benzina senza piombo. Prima del funzionamento, occorre miscelare la benzina con un buon olio per motore raffreddato ad aria a due tempi. Si consiglia l'olio McCulloch® miscelato al 40:1 (2,5%). Il rapporto del 40:1 si ottiene miscelando 5 litri di benzina verde con 0,125 litri di olio. Quando si miscela il carburante, seguire le istruzioni stampate sul contenitore. Leggere e seguire le norme di sicurezza prima di rifornire l'unità.

## IMPORTANTE

L'esperienza indica che i carburanti miscelati con alcool (gasolio o carburante che usa etanolo o metanolo) possono attirare l'umidità, che conduce alla separazione della miscela e alla formazione di acidi quando l'unità rimane inutilizzata. Il gas acidogeno può danneggiare il sistema del carburante di un motore quando questo rimane inutilizzato. Per evitare problemi del motore, vuotare il sistema del carburante quando l'unità dovrà rimanere inutilizzata per un mese o più. Vuotare il serbatoio, avviare il motore e lasciarlo in moto finché il sistema del carburante e il carburatore non sono vuoti. Usare del carburante nuovo per l'unità quando la si riprenderà dopo qualche mese. Non usare prodotti per la pulizia del motore o del carburatore nel serbatoio: possono provocare danni permanenti. L'uso dello stabilizzatore del carburante è un'alternativa accettabile per ridurre al minimo la formazione di depositi di gomma quando è immagazzinato.

## ARRESTO DEL MOTORE

- Rilasciare la levetta del gas.
- Spingere e mantenere premuto l'interruttore STOP in posizione STOP finché il motore non si spegne.

## AVVIO DEL MOTORE

### PRIMA DI AVVIARE IL MOTORE

**AVVERTENZA:** È NECESSARIO accertarsi che i tubi siano ben fissati prima di usare l'unità.

- Rifornire il motore. Spostarsi di almeno tre metri dalla posizione in cui si è rifornito il motore.

- Tenere l'unità in posizione di avvio come mostrato. Accertarsi che l'estremità del soffiatore non sia diretta verso persone, animale, vetrate e oggetti duri.

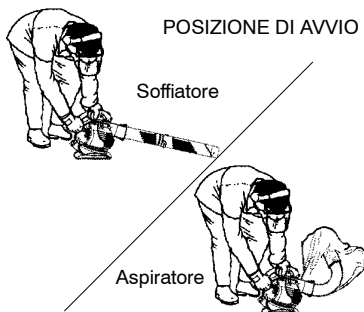

**AVVERTENZA:** Quando si avvia il motore, tenere l'unità come mostrato nell'illustrazione. Quando si avvia il motore o quando il motore è acceso, collocare l'unità solo su una superficie pulita e rigida. I detriti come ghiaia, sabbia, polvere, erba ecc. possono essere catturati dalla presa d'aria e scagliati attraverso l'apertura di scarico provocando danni all'unità e alle cose o provocando lesioni gravi ai presenti o all'operatore.

#### AVVIO DI MOTORE FREDDO O DI MOTORE CALDO CHE HA ESAURITO IL CARBURANTE

1. Premere lentamente il pulsante iniettore per 6 volte.
2. Spostare la leva dell'aria su FULL CHOKE (APERTA).
3. Tenere premuto la leva dell'gas *per le operazioni che seguono.*

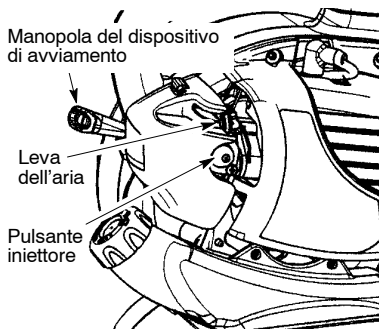

4. Tirare la manopola del dispositivo di avviamento energicamente fino a che si sente che il motore si avvia, ma non tirarla più di 6 volte.

5. Non appena si sente che il motore parte, muovere la leva dell'aria nella posizione HALF CHOKE.
6. Tirare la manopola del dispositivo di avviamento energicamente fino a che il motore comincia a girare, ma non più di 6 volte. **NOTA:** Se il motore non parte dopo aver tirato la cordicella 6 volte (alla posizione HALF CHOKE), muovere la leva dell'aria nella posizione FULL CHOKE e premere 6 volte la pompetta di adescamento. Premere e mantenere premuto il grilletto dell'acceleratore e tirare la manopola del dispositivo di avviamento ancora 2 volte. Muovere la leva dell'aria in posizione HALF CHOKE e tirare la cordicella dell'avviamento fino a che il motore parte, ma non più di 6 volte. Se il motore non parte, significa che probabilmente è ingolfato. Iniziare la procedura di AVVIAMENTO DI UN MOTORE INGOLFATO.
7. Una volta avviato il motore, farlo girare per 10 secondi, quindi muovere la leva dell'aria in posizione RUN. Far funzionare l'unità per altri 30 secondi nella posizione RUN prima di rilasciare il grilletto dell'acceleratore. **NOTA:** Se il motore si spegne con la leva dell'aria in posizione RUN, muovere la leva in posizione HALF CHOKE e tirare la cordicella fino a che il motore parte, ma non più di 6 volte.

#### AVVIAMENTO DI UN MOTORE CALDO

1. Spostare la leva dell'aria in posizione HALF CHOKE.
2. Premere e tenere premuto il grilletto dell'acceleratore. Tenere il grilletto completamente premuto fino a che il motore funzioni regolarmente.
3. Tirare la manopola del dispositivo di avviamento energicamente, ma non più di 6 volte.
4. Far girare il motore per 15 secondi, quindi muovere la leva dell'aria in posizione RUN.

**NOTA:** Se il motore non è partito, tirare la manopola del dispositivo di avviamento per altre 5 volte. Se il motore non funziona ancora, probabilmente significa che è ingolfato.

#### AVVIAMENTO DI UN MOTORE INGOLFATO

I motori ingolfati possono essere avviati ponendo la leva dell'aria nella posizione RUN; quindi tirare la cordicella per eliminare dal motore l'eccesso di combustibile. Questa operazione dovrà essere ripetuta probabilmente più volte a seconda del grado di ingolfamento dell'unità. Se l'unità ancora non parte, fare riferimento alla tabella della TABELLA DI SOLUZIONE DEI PROBLEMI.



**AVVERTENZA:** Evitare di toccare la silenziatore, salvo che il motore e la silenziatore siano freddi. Una silenziatore bollente può causare gravi ustioni.

## CONTROLLARE LE PARTI E I FERMAGLI LENTI

- Silenziatore
- Calotta della candela
- Filtro dell'aria
- Viti della copertura

## CONTROLLARE LE PARTI DANNEGGIATE O CONSUMATE

Per la sostituzione delle parti danneggiate/consumate, rivolgersi a un centro autorizzato.

- Levetta del gas - Assicurarsi che la leva del gas funzioni correttamente muovendola nella posizione STOP. Assicurarsi che il motore si arresti; quindi riavviare il motore e continuare.
- Sacchetto aspiratore - Smettere di usare il sacchetto aspiratore se è consumato o danneggiato.

## PULIRE L'UNITÀ E LE ETICHETTE

- Dopo ogni uso, ispezionare completamente l'unità per parti danneggiate o allentate. Pulire l'unità e le etichette usando un panno umido con un detergente neutro.
- Completare la pulizia dell'unità con un panno asciutto pulito.

## PULIRE IL FILTRO DELL'ARIA

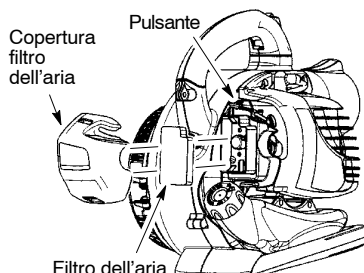

### Pulizia del filtro dell'aria:

Il filtro dell'aria sporco diminuisce le prestazioni del motore e aumenta il consumo di carburante e le emissioni nocive. Pulirlo sempre dopo cinque ore di funzionamento.

1. Pulire il copertura e l'area circostante per evitare la caduta di terra nella camera di carburazione quando viene rimosso il copertura.

**NOTA:** Portare la leva dell'aria in posizione RUN prima di aprire il copertura del filtro dell'aria.

2. Aprire il copertura del filtro dell'aria premendo il pulsante (vedere l'illustrazione). Rimuovere il filtro dell'aria.

**NOTA:** Non pulire il filtro con benzina o altro solvente infiammabile. Questa operazione può creare un pericolo di incendio o produrre vapori di evaporazione nocivi.

3. Lavare il filtro con acqua e sapone.
4. Fare asciugare il filtro.
5. Aggiungere alcune gocce di olio al filtro; comprimere il filtro per distribuire l'olio.
6. Sostituire le parti.

## SOSTITUZIONE DELLA CANDELA

Sostituire la candela ogni anno per assicurare che il motore parta facilmente e funzioni meglio. Regolare la distanza degli elettrodi della candela a 0,025 poll. La messa in fase dell'accensione è fissa e non regolabile.

1. Ruotare, quindi estrarre il cappuccio della candela.
2. Rimuovere la candela dal cilindro e smaltirla.
3. Sostituire la candela rimossa con una candela Champion RCJ-6Y e serrare con una chiave a tubo di 19 mm.
4. Reinstallare il cappuccio della candela.

## SOSTITUIRE IL FILTRO DEL CARBURANTE

Per sostituire il filtro del carburante, svuotare l'unità facendo andare il motore finché non rimane senza benzina, quindi rimuovere il tappo/gruppo di tubo del carburante. Estrarre il filtro del carburante e toglierlo dal tubo del carburante. Installare un nuovo filtro, quindi reinstallare le altre parti.

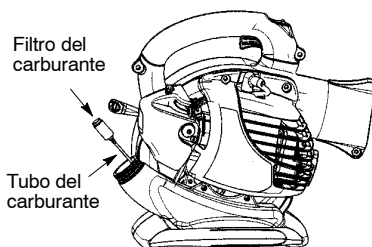

## CONTROLLARE LE VITI DI FISSAGGIO DELLA SILENZIATORE

Una volta all'anno, assicurarsi che le viti di montaggio della silenziatore siano assicurate e serrate in modo appropriato per impedire danni.

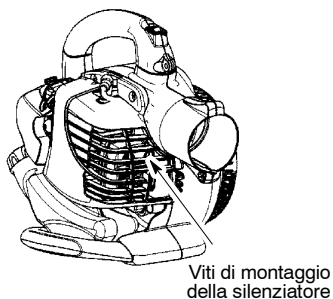

## ISPEZIONARE LA SILENZIATORE E LA PROTEZIONE ANTISCINTILLE

Quando si usa l'unità, i depositi di carbonio si accumulano sulla silenziatore e sulla protezione antiscintille. Essi devono essere rimossi per evitare di creare un pericolo d'incendio o diminuire le prestazioni dell'unità.

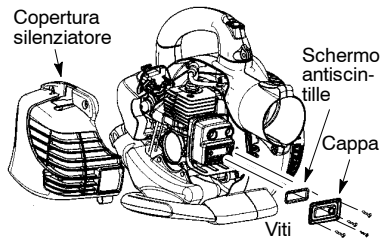

Sostituire la protezione antiscintille ogni 50 ore di funzionamento o se si notano danneggiamenti o rotture.

**NOTA:** Non tentare di pulire lo schermo anti-scintille.

1. Rimuovere le 3 viti dalla copertura della silenziatore. Rimuovere la copertura della silenziatore.
2. Allentare e rimuovere le 4 viti dalla cappa della silenziatore.
3. Rimuovere la cappa della silenziatore e la schermo antiscintille.
4. Installare una nuova schermo antiscintille.
5. Reinstallare la cappa della silenziatore e le 4 viti. Serrare le viti saldamente.
6. Reinstallare la cappa della silenziatore e le 3 viti. Serrarle.

**NOTA:** Se la silenziatore appare incrinata, rotta o danneggiata, si raccomanda di sostituirla.

## REGOLAZIONI DEL CARBURATORE

Il carburatore è stato attentamente regolato in fabbrica. Le regolazioni al regime minimo possono rendersi necessarie se si nota una delle seguenti condizioni:

- Il motore non funziona correttamente al minimo quando si rilascia l'acceleratore.

### Regolazione della Velocità al Minimo

Far girare il motore al minimo. Regolare il minimo fino a che il motore funzioni regolarmente senza arrestarsi (velocità al minimo troppo lento).

- Girare la vite di regolazione in senso orario per aumentare la velocità nel caso in cui il motore si spegnesse, o non avesse una rotazione regolare.
- Girare la vite in senso antiorario per diminuire la velocità.

Vite di regolazione del velocità al minimo

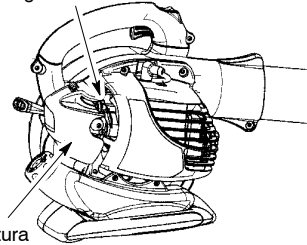

Copertura del filtro

Se desiderate maggiore assistenza o non siete sicuri sul modo di eseguire questa procedura, rivolgersi ad un rivenditore autorizzato.

## CONSERVAZIONE

**AVVERTENZA:** Preparare l'unità per riporla alla fine della stagione o quando non verrà usata per un mese o più.

- Fare raffreddare il motore, quindi bloccare l'unità prima di riporla o trasportarla.
- Riporre l'unità e il carburante in un'area ben ventilata in cui i vapori del carburante non possano raggiungere scintille o fiamme aperte provenienti da boiler, motori o interruttori elettrici, caldaie ecc.
- Riporre l'unità con tutte le protezioni installate. Collocarla in modo da non lasciare esposte parti affilate che possano provocare lesioni accidentali.
- Riporre l'unità e il carburante fuori della portata dei bambini.

### SUPERFICI ESTERNE

- Se l'unità deve essere riposta per un certo periodo, pulirla bene prima di riporla. Conservare un luogo fresco e asciutto.
- Oliare leggermente le superfici metalliche esterne.

### MOTORE INTERNO

- Togliere la candela e versare un cucchiaino di olio per motori a due tempi (raffreddato ad aria) attraverso l'apertura di alloggiamento della candela. Tirare lentamente il cordino di avviamento da 8 a 10 volte per distribuire l'olio.
- Sostituire la candela con una nuova del tipo consigliato.
- Pulire il filtro dell'aria.
- Controllare che l'unità non abbia viti, dadi e bulloni lenti. Sostituire le parti danneggiate, rotte o consumate.
- Iniziare la nuova stagione usando solo carburante nuovo con il corretto rapporto di benzina e olio.

### ALTRE INFORMAZIONI

- Non conservare la benzina da una stagione all'altra.
- Sostituire la latta della benzina se inizia ad arrugginarsi.

## TABELLA DI SOLUZIONE DEL PROBLEMI

**⚠ AVVERTENZA:** Sempre arresti l'unità e disinserisca la spina della scintilla prima dell'effettuazione delle c'è ne delle soluzioni suggerite qui sotto tranne le soluzioni che richiedono il funzionamento dell'unità.

PROBLEMI	CAUSA	SOLUZIONE
Il motore no parte.	<ol style="list-style-type: none"> <li>1. Motore ingolfato.</li> <li>2. Serbatoio combustibile vuoto.</li> <li>3. La candela non emette la scintilla.</li> <li>4. Il combustibile non raggiunge il carburatore.</li> <li>5. Bassa compressione.</li> </ol>	<ol style="list-style-type: none"> <li>1. Vedere le istruzioni di avviamento.</li> <li>2. Riempire il serbatoio con una miscela combustibile corretta.</li> <li>3. Sostituire la candela.</li> <li>4. Controllare che il filtro sia pulito; altrimenti sostituirlo. Controllare che la bubazione no sia peigata o divisa; riparare o sostituire.</li> <li>5. Rivolgersi ad un rivenditore autorizzato.</li> </ol>
Il motore no tiene il minimo correttamente.	<ol style="list-style-type: none"> <li>1. Il combustibile non raggiunge il carburatore.</li> <li>2. Il carburatore necessita regolazione.</li> <li>3. Tenute dell'albero motore consumate.</li> <li>4. Bassa compressione.</li> </ol>	<ol style="list-style-type: none"> <li>1. Controllare che il filtro sia pulito; altrimenti sostituirlo. Controllare che la bubazione no sia peigata o divisa; riparare o sostituire.</li> <li>2. Rivolgersi ad un rivenditore autorizzato.</li> <li>3. Rivolgersi ad un rivenditore autorizzato.</li> <li>4. Rivolgersi ad un rivenditore autorizzato.</li> </ol>
Il motore non accelera, manca di potenza o si spegne sotto carico.	<ol style="list-style-type: none"> <li>1. Filtro dell'aria sporco.</li> <li>2. Il combustibile non raggiunge il carburatore.</li> <li>3. Candela sporco.</li> <li>4. Schermo anti-scintille sporco.</li> <li>5. Il carburatore necessita regolazione.</li> <li>6. Accumulo di carbonio.</li> <li>7. Bassa compressione.</li> </ol>	<ol style="list-style-type: none"> <li>1. Pulire o sostituire il filtro.</li> <li>2. Controllare che il filtro sia pulito; altrimenti sostituirlo. Controllare che la bubazione no sia peigata o divisa; riparare o sostituire.</li> <li>3. Pulire o sostituire la candela; ristabilire la distanza fra gli elettrodi.</li> <li>4. Sostituire schermo anti-scintille.</li> <li>5. Rivolgersi ad un rivenditore autorizzato.</li> <li>6. Rivolgersi ad un rivenditore autorizzato.</li> <li>7. Rivolgersi ad un rivenditore autorizzato.</li> </ol>
Eccessiva emissione di fumo dal motore.	<ol style="list-style-type: none"> <li>1. Levetta dell'aria parzialmente aperta.</li> <li>2. Miscela combustibile non corretta.</li> <li>3. Filtro dell'aria sporco.</li> <li>4. Il carburatore necessita regolazione.</li> </ol>	<ol style="list-style-type: none"> <li>1. Regolare la levetta dell'aria.</li> <li>2. Serbatoio mezzo vuoto; rifornire con una miscela combustibile corretta.</li> <li>3. Pulire o sostituire il filtro.</li> <li>4. Rivolgersi ad un rivenditore autorizzato.</li> </ol>
Motore bollente.	<ol style="list-style-type: none"> <li>1. Miscela combustibile non corretta.</li> <li>2. Candela non corretta.</li> <li>3. Il carburatore necessita regolazione.</li> <li>4. Accumulo di carbonio.</li> </ol>	<ol style="list-style-type: none"> <li>1. Serbatoio mezzo vuoto; rifornire con una miscela combustibile corretta.</li> <li>2. Sostituire con candela corretta.</li> <li>3. Rivolgersi ad un rivenditore autorizzato.</li> <li>4. Rivolgersi ad un rivenditore autorizzato.</li> </ol>

# DICHIARAZIONE DI CONFORMITÀ

## Dichiarazione di conformità CE (Valida solo per l'Europa)

Noi sottoscritti, rappresentanti della **Husqvarna Outdoor Products Italia, S.p.A.**, Valmadrera, Italy. Tel: +39-0341-203211, dichiara che le soffiatore modello **McCulloch Mac GBV 325** con i numeri di serie a partire da 2007-335N00001 in poi (l'anno viene evidenziato nel marchio di fabbrica ed è seguito da un numero di serie) sono conformi alle disposizioni delle **DIRETTIVA DEL CONSIGLIO**:

del 22 Giugno 1998 "sulle macchine" **98/37/EC**, allegato IIA;

del 15 Dicembre 2004 "sulla compatibilità elettromagnetica" **2004/108/EC**, e disposizioni aggiuntive ora vigenti.

del 8 Maggio 2000 "sull'emissione di rumore nell'ambiente" in conformità con allegato V del **2000/14/EC**. Il livello di rumorosità misurato è di 103,9 dB(A) ed il livello di rumorosità garantito è di 108 dB(A). La circolazione nominale dell'aria è 0,142 m<sup>3</sup>/s.

Sono state applicate le seguenti norme: **EN12100-1:2003**, **EN 12100-2:2003** e **CISPR 12:1997**.

L'ente interpellato, l'Istituto di collaudo macchine di Svezia, Fyrisborgsgatan 3 S-754 50 Uppsala, Svezia, ha concesso l'approvazione volontaria di tipo. Il certificato riporta il numero: **SEC/07/1219**.

07-12-01



Michael S. Bounds, Direttore  
Sicurezza e Normative  
Prodotti per Giardinaggio, Settore Hobbistico

## DATI TECNICI

### MODELLO: Mac GBV 325

#### MOTORE

Cilindrata del motore, cm <sup>3</sup>	25
Potenza Massima, conforme a ISO 8893, kW	0,75
Velocità al minimo +/- 400, giri/min	3700
Silenziatore catalitica	Sì

#### PESO

Senza tubi, kg	4,25
----------------	------

#### VOLUME

Serbatoio carburante, cm <sup>3</sup>	540
---------------------------------------	-----

#### LIVELLO DI PRESSIONE ACUSTICA

Conforme a ISO 7917

#### SOFFIATORE

Al minimo, dB(A)	76,6
In movimento, dB(A)	96,7

#### ASPIRATORE

Al minimo, dB(A)	81,0
In movimento, dB(A)	98,6

#### LIVELLO DI POTENZA ACUSTICA

Conforme a ISO 10884

Livello di potenza acustica, misurato dB(A)	103,9
Livello di potenza acustica, garantito L <sub>WA</sub> dB(A)	108,0

#### VIBRAZIONI

Conformi a ISO 7916

#### SOFFIATORE

Al minimo, impugnatura superiore, m/s <sup>2</sup>	4,5
In movimento, impugnatura superiore, m/s <sup>2</sup>	13,6

#### ASPIRATORE

Al minimo, impugnatura sinistra/posteriore, m/s <sup>2</sup>	2,7/2,5
In movimento, impugnatura sinistra/posteriore, m/s <sup>2</sup>	11,4/14,5

**INDIRIZZO:** Husqvarna Outdoor Products Italia S.p.A.  
Via Como 72  
Valmadrera, Lecco  
ITALY I-23868