

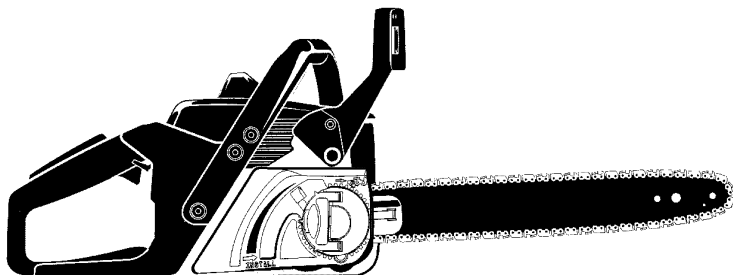

441/442



SE

BRUKSANVISNING

VIKTIG INFORMATION: Läs instruktionerna noggrant och försäkra dig om att du förstår dem innan du använder utrustningen och spara dem för framtida behov.

NO

BRUKERHÅNDBOK

VIKTIG INFORMASJON: Les disse anvisningene nøye og forsikre deg om at du forstår dem før du bruker enheten og oppbevar dem for senere bruk.

FI

KÄYTTÖOHJEKIRJA

TÄRKEÄÄ: Lue tämä ohjekirja huolellisesti läpi ennen kuin alat käyttää laitetta. Säilytä ohjekirja myöhempää käyttöä varten.

DK

BRUGERHÅNDBOG

VIGTIGE OPLYSNINGER: Læs instruktionerne omhyggeligt, før du bruger enheden og gemme til senere henvisning.

FORKLARING (HVAD ER HVAD?)

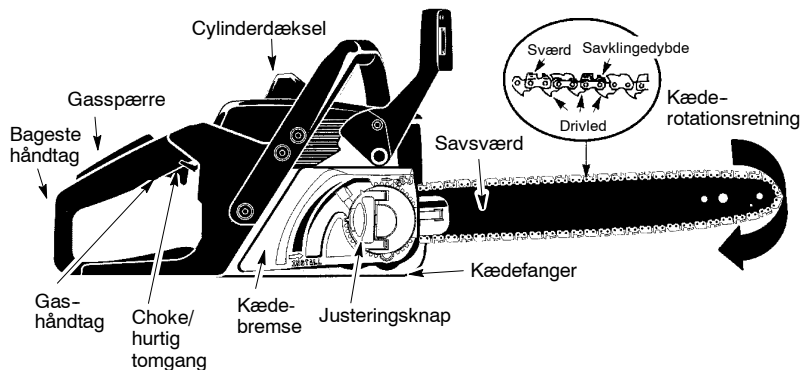
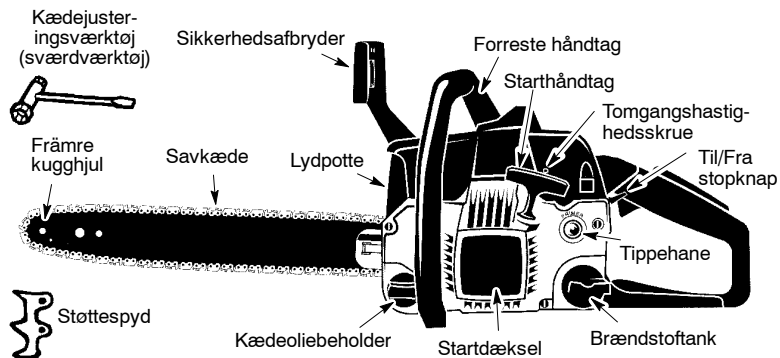

SYMBOLFORKLARING



ADVARSEL! Motorsaven kan være farlig! Uforsigtig eller forkert brug kan medføre alvorlig personskade eller dødsfald.

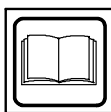

Læs brugerhåndbogen omhyggeligt, før du bruger motorsaven.



Bær beskyttende beklædning. Øjen-værn.



Lydkraftniveau



Brug altid begge hænder, når du bruger saven.



Lydtryksniveau ved 7,5 meter



ADVARSEL! Du må ikke berøre andre genstande med spidsen af savsværdet. Berøring af sværdspidsen kan få sværdet til at bevæge sig pludseligt opad og bagud, hvilket kan medføre alvorlig personskade.

SYMBOLFORKLARING

Symbolforklaring - sådan startes motoren



Flyt ON/STOP kontakten til ON position.

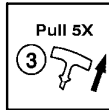

Træk med højre hånd i startsnoren 5 gange.

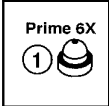

Tryk forsigtigt på brændstofprimeren 6 gange.

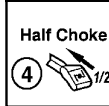

Tryk chokeren ind til HALF CHOKE position.

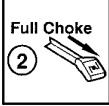

Træk chokeren helt ud (til FULL CHOKE).



Træk i startsnoren indtil motoren starter.

SIKKERHEDSREGLER

ADVARSEL: Afbryd altid kontakten til tændrøret, og placer ledningen, så den ikke kan berøre tændrøret og få saven til at starte ved indstilling, transport, justering eller reparation, undtagen ved justering af karburatoren.

Da saven er et saveværktøj, som arbejder ved høj hastighed, skal du være meget forsigtig for at undgå risikoen for uheld. Uforsigtig eller forkert brug af saven kan medføre alvorlig personskade.

PLANLÆG ARBEJDET

- Læs denne håndbog grundigt, således at du forstår og kan følge alle sikkerhedsregler, foranstaltninger og betjeningsinstruktioner, før du bruger saven.
- Saven må kun bruges af voksne, som forstår og kan følge sikkerhedsreglerne, foranstaltningerne og betjeningsinstruktionerne i denne håndbog.

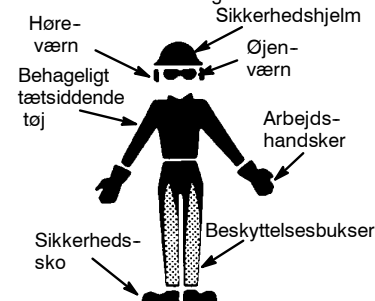

- Bær beskyttende beklædning. Brug altid sikkerhedssko med stålforstærkning og skridsikre såler, behagelig tætsiddende beklædning, skridsikre arbejds-handsker, øjenbeskyttelse som f.eks. dugfri, ventilerede beskyttelsesbriller eller ansigtshjelm, en godkendt sikkerhedshjelm og høre-

værn (ørepropper eller lyddæmpere) til at beskytte hørelsen. Regelmæssige brugere bør jævnligt få deres hørelse kontrolleret, da støjen fra motorsave kan beskadige hørelsen. Beskyt hår, der går længere end til skuldrene.

- Hold alle dele af kroppen væk fra kæden, når motoren kører.
- Hold børn, tilskuere og dyr mindst 10 meter væk fra arbejdsområdet. Lad ikke personer eller dyr komme i nærheden af motorsaven, når du starter eller arbejder med saven.
- Du må ikke håndtere eller betjene en motorsav, når du er træt, syg eller ophidset, eller når du er under påvirkning af alkohol, narkotiske stoffer eller medicin. Du skal være i god fysisk form og mentalt udhvilet. Det er anstrengende at arbejde med motorsav. Hvis du har lidelser, der kan forværres ved anstrengende arbejde, skal du tale med din læge, før du bruger en motorsav.
- Planlæg savearbejdet omhyggeligt på forhånd. Begynd ikke at save, før du har et ryddet arbejdsareal, sikkert fodfæste og, hvis du fældrer træer, en plan for, hvordan du kan komme hurtigt væk.

BETJEN SAVEN SIKKERT

- Du må ikke betjene saven med én hånd. Det kan medføre alvorlig personskade på den person, der betjener saven, hjælpere og/eller tilskuere, hvis du betjener saven med én hånd. Motorsave er beregnet til at betjenes med begge hænder.
- Du må kun betjene saven i et godt ventileret udendørs område.
- Du må ikke betjene saven, mens du står på en stige eller i et træ, medmindre du er specielt uddannet til dette.
- Sørg for, at kæden ikke kommer i kontakt med genstande, når du starter motoren. Du må aldrig starte saven, mens sværdet sidder i træ.

- Pres ikke saven sjd i et snit. Trykket kan medføre, at du mister kontrollen, når saven går igennem.
- Stop motoren, før du lægger saven fra dig.
- Anvend ikke en kædesav, som er beskadiget, forkert justeret eller ikke fuldstændigt og forsvarligt samlet. Udskift altid stang, kæde, håndbeskytter og kædebremse øjeblikkeligt, hvis de er beskadigede, itu eller på anden vis fjernet.
- Når motoren er stoppet, kan du bære saven i hånden med lyddæmperen bort fra dig selv og sværdet samt kæden bagud, helst i et hylster.

HOLD SAVEN I GOD STAND

- Al service på saven skal udføres af en kvalificeret serviceyder, undtagen de opgaver, som er angivet i afsnittet om vedligeholdelse i denne håndbog. Hvis du f.eks. bruger det forkerte værktøj til at fjerne eller holde svinghjulet, når du justerer koblingen, kan det medføre strukturfej i svinghjulet, hvilket kan medføre, at det går i stykker under brugen.
- Kontroller, at kæden stopper, når du slipper gashåndtaget. Se under "Justering af karburator" for oplysninger om justering.
- Du må ikke ændre saven på nogen måde. Brug kun tilbehør, som forhandleren leverer eller udtrykkeligt anbefaler.
- Hold håndtagene tørre, rene og fri for olie eller brændstofblandinger.
- Hold brændstof- og oliedæksler, skruer og bolte stramme.
- Brug kun McCulloch® tilbehør og reservedele som anbefalet.

OMGÅS BRÆNDSTOF FORSIGTIGT

- Du må ikke ryge, når du håndterer brændstof eller betjener saven.
- Hold alle kilder til gnister eller ild væk fra områder, hvor brændstof blandes eller påfyldes. Der må ikke ryges, tændes ild eller foregås arbejde, som kan fremkalde gnister. Lad motoren blive kold, før du påfylder brændstof.
- Du bør blande og påfylde brændstof udenørs på jorden. Opbevar brændstoffet på et køligt, tørt og godt ventileret sted, og brug en godkendt og afmærket beholder til alle brændstofformål. Tør spildt brændstof op, før du starter saven.
- Gå mindst tre meter væk fra det sted, hvor du påfylder brændstof, før du starter motoren.
- Sluk for motoren, og lad saven køle af i et område, hvor der ikke kan opstå brand, ikke på tørre blade, strå, papir osv. Fjern langsomt brændstofdækslet, og påfyld brændstof.
- Opbevar saven og brændstoffet et sted, hvor brændstofdampe ikke kan komme i kontakt med gnister eller åben ild fra vandvarmere, elmotorer, kontakter, ovne osv.

TILBAGESLAG

⚠ ADVARSEL: Undgå tilbageslag, hvilket kan resultere i alvorlig tilskadekomst.

Tilbageslag er den tilbagegående, opadgående eller pludselige fremadgående bevægelse fra sværdet, som forekommer, når kædesaven nær sværdets øverste spids rører en genstand, så som en træstamme eller gren, eller når træet slutter til og kniber kædesaven i beskæringen. Kontakt med en fremmed genstand i træet kan også medføre at herredømmet over kædesaven mistes.

- **Roterende tilbageslag** kan forekomme, når kædesaven i bevægelse rører en genstand med sværdets øverste spids. Denne berøring kan få kæden til at bore ind i genstanden, hvilket stopper kæden et øjeblik. Resultatet er en lynhurtig, baglæns reaktion, som slår sværdet op og tilbage mod operatøren.
- **Klemmetilbageslag** kan forekomme, når træet slutter til og kniber den bevægende kædesav i skæringen langs sværdets øvre ende, og saven pludselig stoppes. Denne pludselige standsning af kæden resulterer i tilbagegang af kædekraften, som anvendes til at skære træet og får saven til at gå i den modsatte retning af kæderotationen. Saven føres direkte tilbage mod operatøren.
- **Indtrækning** kan forekomme, når kæden i bevægelse får kontakt med en fremmed genstand i træet i skæringen langs sværdets nedre ende og kædesaven pludselig stoppes. Denne pludselige standsning trækker saven fremad og væk fra operatøren, og kan nemt få operatøren til at miste herredømmet over saven.

Undgå klemmetilbageslag:

- Vær yderst opmærksom på situationer eller forhindringer, der kan medføre, at savspidsen kommer i klemme, eller at saven stoppes på anden vis.
- Sav kun i én træstamme ad gangen.
- Vrid ikke saven, når du trækker sværdet bort ved afslutningen af et snit.

Undgå indtrækning:

- Start altid et snit med motoren kørende ved fuld hastighed og med saven hvilende mod træet.
- Brug kiler af plastik eller træ. Brug aldrig metal til at holde et snit åbent.

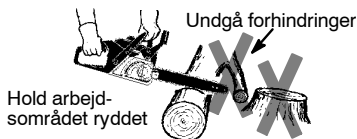
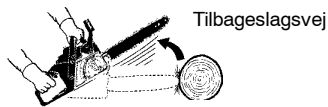

FORMINDSK RISIKOEN FOR TILBAGESLAG

- Vær forberedt på, at tilbageslag kan indtræffe. Med en grundlæggende forståelse af tilbageslag kan du reducere det overraskelsesmoment, som bidrager til ulykker.

- Lad aldrig den roterende kæde komme i berøring med genstande på spidsen af sværdet.
- Hold arbejdsområdet frit for forhindringer som f.eks. andre træer, grene, sten, hegn, træstubbe mv. Fjern eller undgå forhindringer, som kæden kan ramme, når du saver i en stamme eller gren.
- Hold savkæden skarp og korrekt strammet. En løs eller sløv kæde kan forøge risikoen for tilbageslag. Følg producentens anvisninger for slibning og vedligeholdelse. Kontroller regelmæssigt stramningen med slukket motor, aldrig med motoren tændt. Sørg for, at møtrikkerne på sværdspænden sidder fast, når du har strammet kæden.
- Påbegynd og fortsæt snittet med fuld hastighed. Der er større risiko for tilbageslag, hvis kæden bevæger sig med langsommere hastighed.
- Sav i én stamme ad gangen.
- Vær yderst forsigtig, når du genoptager savningen i et gammelt snit.
- Prøv ikke at begynde et snit med spidsen af sværdet (stiksnit).
- Pas på bevægelige stammer eller andre kræfter, der kan lukke et snit og klemme eller falde ned på kæden.
- Brug det Reduced-Kickback-sværd og den Low-Kickback-kæde, som anbefales til din sav.

BEVAR KONTROLLEN

Stå til venstre for saven



Skift aldrig hænder

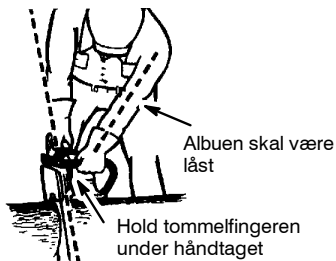

- Sørg for at have godt fat i saven, når motoren kører, og giv ikke slip. Et fast tag hjælper dig med at reducere tilbageslag og bevare kontrollen med saven. Hold fingrene på venstre hånd rundt om det forreste håndtag og tommelfingeren under det. Hold hele højre hånd omkring det bageste håndtag, hvad enten du er højrehåndet eller venstrehåndet. Hold venstre arm lige med albuen låst.

- Placer venstre hånd på det forreste håndtag, så den danner en lige linje med din højre hånd, når du saver med undersiden af sværdet. Byt aldrig om på højre og venstre hånd til nogen form for snit.
- Stå med din vægt ligeligt fordelt på begge fødder.
- Stå lidt til venstre for saven, så din krop ikke er i direkte linje med kæden.
- Du må ikke strække dig. Du kan blive trukket eller tabe balancen og miste kontrollen over saven.
- Sav ikke over skulderhøjde. Det er svært at bevare kontrollen med saven over skulderhøjde.

SIKKERHEDSTILBEHØR MOD TILBAGESLAG

⚠ ADVARSEL: Følgende tilbehør følger med saven for at reducere faren ved tilbageslag. Bemærk dog, at sådant tilbehør ikke fuldstændigt eliminerer denne farlige reaktion. Når du bruger en motorsav, må du ikke kun forlade dig på sikkerhedsudstyr. Du skal følge alle sikkerhedsprocedurer, instruktioner og vedligeholdelsesinstruktioner i denne håndbog for at undgå tilbageslag og andre kræfter, som kan medføre alvorlig personskade.

- Reduced-Kickback-sværd med en smal spids, der reducerer risikozonen for tilbageslag på spidsen af sværdet. Reduced-Kickback-sværd har vist sig at give en betydelig reduktion af risikoen for og faren ved tilbageslag.

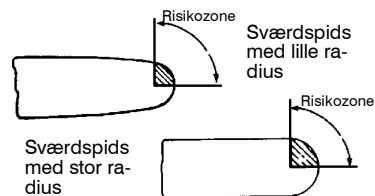

- Low-Kickback-kæde med dybderille og sikkerhedsled, der afbøjer tilbageslagskraften og lader træet glide gradvis ind i kæden.

Low-Kickback-kæde
Dybderille, som følger kæden



- Håndbeskyttelse, udviklet til at formindske risikoen for, at din venstre hånd kommer i kontakt med kæden, hvis den slipper det forreste håndtag.
- Placering af forreste og bageste håndtag, udviklet med henblik på afstanden mellem håndtagene og i linje med hinanden. Den spredning og placering af hænderne, som opnås ved dette design, giver tilsammen balance og modstandsdygtighed, så du har kontrol med savens drejning, når den kastes tilbage mod brugeren i tilfælde af tilbageslag.

ADVARSEL: STOL IKKE PÅ NOGET AF SIKKERHEDSUDSTYRET, SOM ER INDBYGGET I SAVEN. DU BØR ANVENDE SAVEN KORREKT OG FORSIGTIGT FOR AT UNDGÅ TILBAGESLAG. Sværd med reduceret tilbageslag og kædesave med formindsket tilbageslag reducerer chancen og kraften af tilbageslag, og anbefales. Din sav har som originalt udstyr en kæde og sværd med formindsket tilbageslag. Reparationer på en kædebremse bør udføres af en autoriseret reparationsforhandler. Tag din enhed til forhandlingsstedet, hvis den er købt hos en reparationsforhandler, eller til den nærmeste autoriserede reparationsforhandler.

- Kontakt mellem spidsen og andre genstande kan undertiden medføre en pludselig modsat rettet reaktion, således at sværdet slår opad og tilbage mod brugeren.
- Hvis savkæden kommer i klemme foroven, kan sværdet blive skubbet pludseligt tilbage mod brugeren.
- I begge tilfælde kan du miste kontrollen over saven, hvilket kan medføre alvorlig personskade. Du må ikke kun stole på de indbyggede sikkerhedsanordninger.

KÆDEBREMSE

- Kædebremse, beregnet til at stoppe kæden i tilfælde af tilbageslag.

ADVARSEL: Rundsaven er udstyret med en kædebremse, som er beregnet til at stoppe kæden straks i tilfælde af tilbageslag. Kædebremsen reducerer risikoen for uheld, men kun du selv kan forhindre dem. FORLAD DIG IKKE PÅ, AT KÆDEBREMSEN BESKYTTER DIG I TILFÆLDE AF ET TILBAGESLAG.

BEMÆRKNING OM SIKKERHED:

Udsættelse for vibrationer pga. langvarig brug af benzindrevne værktøjer kan medføre beskadigelse af blodkar eller nerver i fingre, hænder eller led hos personer, som har tendens til kredsløbsforstyrrelser eller unormale hævelser. Der er konstateret sammenhæng mellem langvarig brug i koldt vejr og beskadigelse af blodkar hos normalt sunde personer. Hvis der opstår symptomer som følelsesløshed, smerte, tab af styrke, ændringer i hudfarve eller væv eller tab af følelsen i fingre, hænder eller led, skal du holde op med at bruge saven og søge læge. Et antivibrationsystem garanterer ikke, at du undgår disse problemer. Personer, der bruger motorværktøjer jævnligt igennem længere tid, skal nøje overvåge deres egen fysiske tilstand samt værktøjets tilstand.

SAMLING

ADVARSEL: Kontroller alle trin i samlingen, hvis saven var samlet med leveringen. Det anbefales at bruge beskyttelse-shandsker (medfølger ikke) under samlingen. Brug altid handsker ved håndtering af kæden. Kæden er skarp og kan skære, selv om den ikke er i bevægelse!

FASTGØRELSE AF STØDAK-SERNE

Støttespyddet kan bruges som omdrejningspunkt, når du bruger saven.

1. Tag håndtaget af justeringsknappen og drej mod uret for at løsne kædebremsen.
2. Flugt pilene ved at trykke strammepinden ned til installationsposition (se illustration). Fjern kædebremsen fra saven.
3. Montér stødaksernet med de to skruer, som vist på illustrationen.

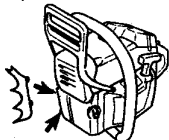

PÅMONTERING AF SVÆRD OG KÆDE

(Hvis det ikke allerede er gjort)

1. Flyt ON/STOP-knappen til STOP-positionen.
2. Sørg for at kædebremsen er slået fra (der henvises til KÆDEBREMSE i afsnittet BRUG).

VIGTIGT: Før der fortsættes til næste punkt, skal det sikres, at enheden er på en flad overflade og i opadrettet stilling som vist på illustrationen nedenfor. Kæden vil ikke blive strammet tilstrækkeligt, hvis enheden ikke er i opadrettet stilling.

3. Tag håndtaget af justeringsknappen og drej mod uret for at løsne kædebremsen.



Håndtag på justeringsknop



Strammepind

LØSGØR

4. Flugt pilene ved at trykke strammepinden ned til installationsposition (se illustration). Fjern kædebremsen fra saven.



STRAMMEPIND I
INSTALLATIONSPOSITION

5. Fjern plastiktransportmellemlingen (hvis tilstede).
6. Glid sværdet bag koblingstromlen, til sværdet stopper mod koblingstromlens tandhjul.

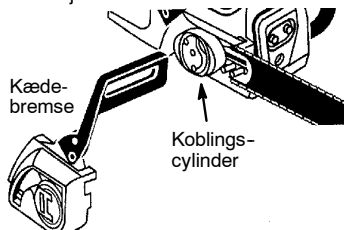

7. Fjern forsigtigt den nye kæde fra pakken. Forbered kæden ved at kontrollere den rigtige retning. Hvis illustrationen ikke følges, er det nemt at sætte kæden på saven i den forkerte retning. Brug illustrationen af kæden for at afgøre den rigtige retning

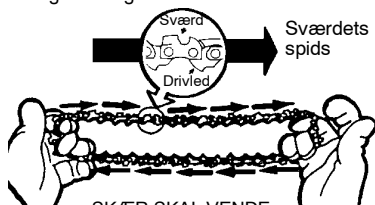

SKÆR SKAL VENDE
I KÆDEROTATIONENS RETNING

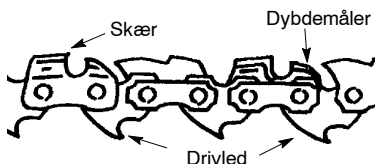

8. Anbring kæden over og bag ved koblingen, idet drivlænkerne tilpasses i koblingstromlens kædehjulstand.
9. Tilpas det nederste af drivlænkerne mellem kædehjulstanden i tanden i sværdets forende.
10. Tilpas kædens drivlænker i stangens hak.
11. Træk savsværdet fremad indtil kæden sidder fast i savsværdssporet. Kontrollér at alle drivled er i sværdsporet.

UDSKIFTNING AF KÆDEBREMSE:

1. Flugt pilene på kædebremsen ved at trykke strammepinden ned til installationsposition (se illustration).
2. Sæt kædebremsen på. Drej håndtaget på justeringsknappen, til knappen begynder at tage fat i bolten.
3. Løsgør strammepinden. Kæden strammer automatisk.
4. Når spidsen løftes af sværdet, drejes håndtaget på justeringsknappen med uret for at fastlåse sværdet. Stram, til sværdet sidder forsvarligt fast. **Håndstram forsvarligt, brug ikke værktøj til stramning!**

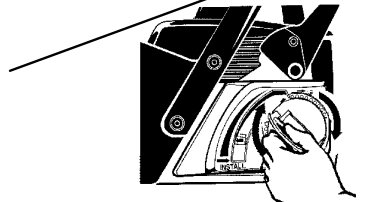
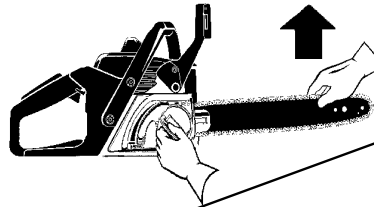

STRAM

5. Sæt håndtaget på justeringsknappen tilbage til oprindelig position. Sørg for at håndtaget på justeringsknappen tænder går ind i hakkerne på kædebremsen og at håndtaget på justeringsknappen ligger fladt ned.

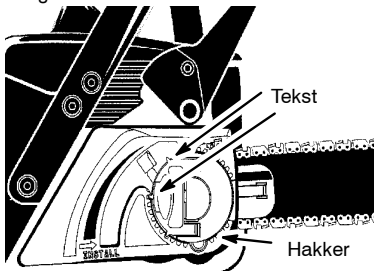

KÆDENS STRAMNING (Gælder også for save, hvor kæden allerede er monteret)

⚠ ADVARSEL: Brug altid handsker, når kæden håndteres. Kæden er skarp og kan skære dig, selv når den ikke er i bevægelse. Det er normalt, at en ny kæde strækker sig i løbet af de første 15 minutters drift. Du bør kontrollere kædestramningen regelmæssigt og justere den som nødvendigt. Kontrollér altid

kædestramningen hver gang du anvender og fylder benzin på saven, eller når der bemærkes knæk i kæden.

1. Flyt ON/STOP-knappen til STOP-positionen.
2. Sørg for at kædebremsen er slået fra (der henvises til KÆDEBREMSE i afsnittet BRUG).

VIGTIGT: For der fortsættes til næste punkt, skal det sikres, at enheden er på en flad overflade og i opadrettet stilling som vist på illustrationen nedenfor. Kæden vil ikke blive strammet tilstrækkeligt, hvis enheden ikke er i opadrettet stilling.

3. Brug en skruetrækker til at flytte kæden om sværdet for at sikre, at der ikke er nogle knæk. Kæden skal kunne bevæges frit. KÆDESAV I OPADRETTET STILLING

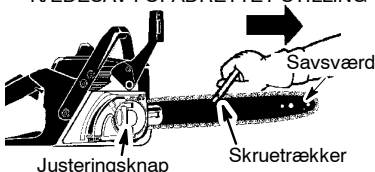

4. Løft håndtaget på justeringsknappen og drej 1 omgang mod uret for at løsne sværdet. Kæden strammes automatisk.

BEMÆRK: Hvis kædebremsen kobler fra saven, se da UDSKIFTNING AF KÆDEBREMSE.

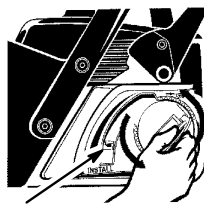

5. Når spidsen løftes af sværdet, drejes håndtaget på justeringsknappen med uret for at fastlåse sværdet. Stram, til sværdet sidder forsvarligt fast. **Håndstram forsvarligt, brug ikke værktøj til stramning!**
6. Rul kæden omkring sværdet ved hjælp af en skruetrækker for at sikre, at alle lænker er i sværdets hak.
7. Sæt håndtaget på justeringsknappen tilbage til oprindelig position. Sørg for at håndtaget på justeringsknappen tænder går ind i hakkerne på kædebremsen og at håndtaget på justeringsknappen ligger fladt ned.

⚠ ADVARSEL: Hvis saven anvendes med en løs kæde, kan kæde hoppe af sværdet og resultere i alvorlig tilskadekomst. Lyddæmper er meget varm under og efter brug.

BRUG

FØR MOTOREN STARTES

⚠ ADVARSEL: Læs brændstofoplysningerne i sikkerhedsreglerne, inden du starter. Hvis du ikke forstår sikkerhedsreglerne, skal du ikke forsøge at hælde brændstof på hækkeklipperen.

SMØRING AF SVÆRD OG KÆDE

Sværdet og kæden skal smøres hyppigt. Smørelsen foretages af det automatiske oliesmøringsystem, når brændstoftanken er fuld. Mangel på smøreolie vil hurtigt ødelægge sværdet og kæden. For lidt smøreolie medfører overophedning, hvilket viser sig ved røg fra kæden og/eller misfarvning af sværdet.

Hvis du ikke kan få fat på sværd- og kædeolie.

Oliedæksel Brændstofdæksel

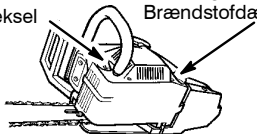

PÅFYLDNING AF BRÆNDSTOF

⚠ ADVARSEL: Fjern benzinhætten langsomt, når der påfyldes.

Denne motor er blevet godkendt til at kunne køre på blyfri benzin. Før maskinen tages i brug, skal brændstoffet blandes med en god kvalitet 2-takts luft-kølet motorolie opblandet i forholdet 40:1 (2%). Forholdet 40:1 opnås ved at blande 5 liter blyfri benzin med 0,125 liter olie. BRUG IKKE smøreolie beregnet til biler eller både. Den slags olie vil resultere i motorskade. Følg vejledninger på beholder, når du blander brændstof. Når du har hældt olie i benzinen, ryst beholderen en lille smule, for at være sikker på at brændstoffet er fuldstændig blandet. Før du fylder brændstof på enheden, bør du altid læse og følge sikkerhedsreglerne om brændstof.

VIGTIGT

Erfaringen viser, at brændstoffer, der indeholder alkohol, eller som bruger ætylalkohol eller metanol, kan tiltrække fugt, der ved oplagring kan føre til dannelse og udskillelse af syrer. Sy-

reholdig benzin kan beskadige brændstofsyste-
met i en motor, der står stille i længere tid.
Hvis du vil undgå motorproblemer, skal du
tømme brændstofsyste-
met, hvis motoren skal
stå ubrugt hen i 30 dage eller mere. Tøm ben-
zintanken ved at starte motoren og lade den
køre indtil brændstofrørene og karburatoren er
tom. Brug frisk brændstof i den næste
sæson. Hæld aldrig produkter til rensning af
motoren eller karburatoren i benzintanken, da
dette kan medføre alvorlige skader.

KÆDEBREMSE

Hvis bremsen allerede er aktiveret, fra-
kobles den ved at trække den forreste
skærm til hånden længst muligt bagud mod
det forreste håndtag. Når du bruger saven,
skal kædebremsen være frakoblet.

⚠ ADVARSEL: Kæden må ikke
bevæge sig, når motoren kører i tomgang.
Hvis kæden bevæger sig, henvises til JUS-
TERING AF KARBURATOR i denne
håndbog. Undgå at røre lydpotten. En varm
lydpotte kan forårsage alvorlige
forbrændinger.

Sådan stoppes motoren Indstil knappen
på position STOP.

Sådan startes motoren hold saven fast ned
mod jorden som vist herunder. Sørg for, at
kæden er fri, så den kan dreje uden at røre
ved noget.

Brug kun 40–45 cm af snoren hver gang,
du trækker.

Hold saven fast, mens du trækker i
startsnoren.

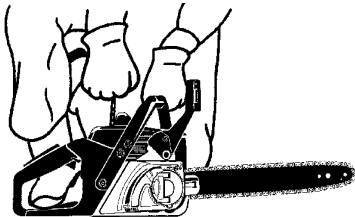

VIKTIGE TING AT HUSKE

Brug ikke hele snorens længde, når du
trækker i startsnoren, da den kan knække.
Slip ikke snoren, så den smækker tilbage.
Hold i håndtaget, og lad snoren rulle lang-
somt op igen.

Start saven med fuld choker, når det er koldt.
Lad motoren varme lidt op, før du trykker på
gashåndtaget.

BEMÆRK: Skær ikke med saven, når
chokeren eller håndtaget for hurtig tomgang
er i positionen fuld choker (FULL CHOKE).

START AF KOLD MOTOR (eller start efter påfyldning af brændstof)

BEMÆRK: Når chokeren eller håndtaget
for hurtig tomgang i de følgende trin er truk-
ket helt ud, indstilles gasreguleringen auto-
matisk til den korrekte position for start.

ON/STOP KONTAKT (SET FRA SIDEN)

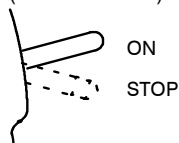

1. Flyt ON/STOP kontakten til ON position.
2. Tryk forsigtigt på brændstofprimeren 6
gange.
3. Træk chokeren helt ud (til FULL
CHOKE).
4. Træk med højre hånd i startsnoren 5
gange.

BEMÆRK: Hvis motoren er ved at gå
igang inden de har trukket i startsnoren 5
gange, fortsæt omgående til næste trin.

5. Tryk chokeren ind til HALF CHOKE posi-
tion.

CHOKE/HURTIG TOMGANG (SET FRA SIDEN)

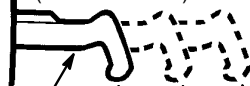

Choke/
hurtig tomgang OFF HALF FULL

6. Træk i startsnoren indtil motoren starter.
7. Lad motoren køre i ca 30 sekunder, hvo-
refter de aktivere gashåndtaget, således
at motoren kører i tomgang.

NÅR MOTOREN ER VARM

1. Flyt ON/STOP kontakten til ON position.
2. Tryk forsigtigt på brændstofprimeren 6
gange.
3. Træk chokeren ud til HALF CHOKE
position.
4. Træk i startsnoren med højre hånd indtil
motoren starter.
5. Aktiver gashåndtaget, således at moto-
ren kører i tomgang.

STARTPROBLEMER (eller druknet motor)

Motoren kan blive oversvømmet af for meget
brændstof, hvis den ikke er startet efter 10
forsøg.

Hvis motoren bliver oversvømmet, kan mo-
toren være druknet i brændstof, oversky-
dende brændstof i druknede motorer kan
fjernes ved at trykke chokeren helt ind (til OFF
CHOKE position), derefter starter de moto-
ren op på samme måde som ved opstart af
varm motor. Kontroller, at ON/STOP kontak-
ten er indstillet på positionen ON.

Det kan være nødvendigt at trække mange
gange i startsnoren for at starte saven,
afhængigt af i hvor høj grad saven er ov-
ersvømmet. Se FEJLFINDINGSTABEL.

KÆDEBREMSE

⚠ ADVARSEL: Hvis bremsebåndet er
slidt for tyndt, kan det knække, når kæde-
bremsen udløses. Kædebremsen vil ikke
stoppe kæden med et knækket brem-
sebånd. Kædebremsen bør udskiftes af en
autoriseret reparationsforhandler, hvis no-

- gen del er slidt til mindre end 0,5 mm tyk. Reparationer på en kædebremse bør udføres af en autoriseret reparationsforhandler. Tag din enhed til forhandlingsstedet, hvis den er købt hos en reparationsforhandler, eller til den nærmeste autoriserede reparationsforhandler.
- Denne sav har en kædebremse. Bremsen er beregnet til at stoppe kæden, hvis der opstår tilbageslag.
 - Kædebremsen aktiveres ved inerti, hvis den forreste skærm til hånden skubbes fremad enten manuelt eller med centrifugalkraft.
 - Hvis bremsen allerede er aktiveret, frakobles den ved at trække den forreste skærm til hånden længst muligt bagud mod det forreste håndtag.
 - Når du bruger saven, skal kædebremsen være frakoblet.

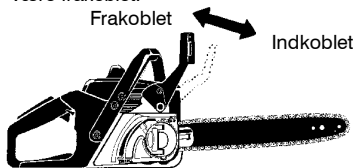

Kontrol af bremsefunktion

⚠ ADVARSEL: Kædebremsen skal kontrolleres adskillige gange dagligt. Motoren skal køre, når denne procedure udføres. Dette er det eneste tilfælde, hvor saven bør placeres på jorden med motoren kørende. Kædebremsen skal kontrolleres flere gange dagligt. Anbring saven på et fast underlag. Hold i håndtagene med begge hænder, og tryk gashåndtaget helt i bund. Aktiver kædebremsen ved at dreje venstre håndled mod skærmen for hånden uden at slippe grebet omkring det forreste håndtag. Kæden skal standse øjeblikkeligt.

Kontrol af aktivering vcd inerti

⚠ ADVARSEL: Motoren skal være slukket, når følgende arbejdsgang udføres. Hold kædesaven cirka 35 cm over en træstump eller anden træoverflade. Slip dit tag på det forreste håndtag og brug savens vægt til at lade det øverste af sværdet falde fremad og røre stumpe. Slip grebet om det forreste håndtag, og lad saven rotere rundt om det bagerste håndtag ved hjælp af sin egen vægt. Bremsen skal aktiveres, når sværdets spids rammer træstubben.

SKÆREMETODER

VIGTIGT!

- Kontrollér kædespænding inden første anvendelse og efter 1 minuts betjening. Se KÆDESPÆNDING i afsnittet om SERVICE OG JUSTERINGER.
- Sav kun i træ. Sav ikke i metal, plastic, murværk, byggematerialer, der ikke er af træ, osv.
- Stop saven, hvis kæden rammer et fremmedlegeme. Kontroller saven, og reparer eventuelt beskadigede dele.
- Hold saven væk fra snavs og sand. Selv en lille mængde snavs vil hurtigt gøre en kæde sløv og forøge risikoen for tilbageslag.
- Øv dig i at bruge saven ved at save nogle små træstammer, og brug følgende teknikker for at få "følning" med brug af saven, før du påbegynder mere omfattende savearbejde.
- Tryk på gashåndtaget, og lad motoren nå fuld hastighed, før du begynder at save.
- Begynd at save, mens du holder savens chassisramme mod træstammen.
- Lad motoren køre ved fuld hastighed hele tiden, mens du saver.
- Lad kæden udføre savearbejdet for dig. Udøv kun et let tryk nedad.
- Slip gashåndtaget, så snart du er færdig med at save, og lad motoren køre i tomgang. Saven slides unødvendigt, hvis du lader den køre med fuld gas uden belastning.
- Udøv ikke noget tryk på saven, når du er nået næsten igennem en træstamme for at undgå at miste kontrollen over saven, når saven går igennem.
- Stop motoren, før du lægger saven fra dig.

TRÆFÆLDNINGSTEKNIK

⚠ ADVARSEL: Brug ikke saven på træer i nærheden af bygninger eller elektriske ledninger, hvis du ikke er sikker på, i hvilken retning træet falder, når det er mørkt, da du ikke kan se tydeligt. Det samme gælder i uklart vejr, f.eks. regn, sne eller kraftig blæst, da faldretningen vil være uforudsigelig. Planlæg omhyggeligt arbejdsgangen på forhånd. Området hele vejen omkring træet skal være ryddet, så du kan få sikkert fodfæste. Kontroller, om der er knækkede eller visne grene, som kan falde ned på dig og forvolde alvorlig skade. De naturforhold, der kan forårsage, at et træ falder i en bestemt retning, er blandt andet:

- Vindens retning og hastighed.
- Træets hældning. Dette er ikke altid let at se på grund af ujævnt eller hældende terræn. Brug et blylod eller vaterpas for at bestemme retningen af træets hældning.
- Vægt og grene på den ene side.
- Omkringstående træer og forhindringer.

Se efter nedbrydning og råd. Hvis træstammen er rådden, kan den knække og falde mod operatøren. Sørg for, at der er plads nok til, at træet kan falde. Hold en afstand på 2-1/2 træs længde fra den nærmeste person eller genstand. Motorstøj kan drukne advarselskald. Fjern snavs, sten, løs bark, søm, kramper og wire fra træet på det sted, hvor du vil save.

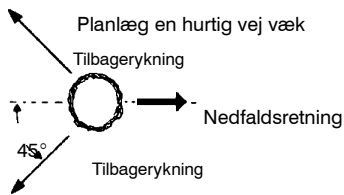

FÆLDNING AF STORE TRÆER

(6 tommer i diameter eller større)

Indskæringsmetoden bruges til at fælde store træer. En indskæring er et indhak på den side af træet, hvor man ønsker nedfaldningsretningen. Når du har savet på den modsatte side af træet for at fælde det, vil træet falde sammen i indskæringen.

UDSAVNING AF EN INDSKÆRING OG FÆLDNING AF TRÆET

- Lav en indskæring ved først at save det øverste af indskæringen væk. Sav gennem 1/3 af træets diameter. Fuldfør derefter indskæringen ved at save bunden af indskæringen væk. Se tegningen. Når indskæringen er udsavet, fjernes det afskårede træ.

Endeligt snit her. 2 tommer højere oppe end midten af indskæringen.

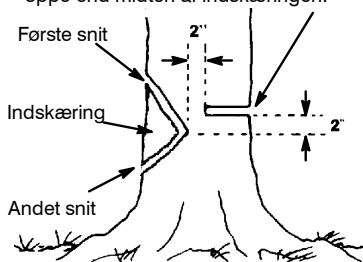

- Når du har fjernet det afskårne træ, skal du begynde at fælde træet ved at save på den modsatte side af indskæringen. Dette gøres ved at save igennem ca. to tommer højere oppe end midten af indskæringen. Derved vil der være uskåret træ nok mellem det sted, hvor du saver for at fælde træet, og indskæringen, der skal danne et hængsel. Dette "hængsel" vil forhindre, at træet falder i den forkerte retning.

Et hængsel holder træet på sin stub og kontrollere faldet

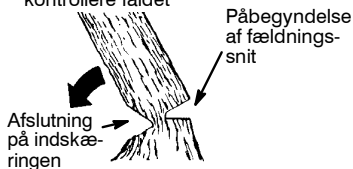

BEMÆRK: Brug kiler til at påbegynde savningen med, før snittet er afsluttet, hvis det er nødvendigt for at styre nedfaldsretningen. Brug træ- eller plastickiler, men aldrig kiler i stål eller jern, da der er risiko for tilbageslag og beskadigelse af kæden.

- Vær opmærksom på tegn, der viser, at træet er ved at falde, f.eks. knagende lyde, udvildelse af indskæringen eller bevægelse af de øverste grene.
- Når træet begynder at falde, skal du stoppe saven, lægge den ned og hurtigt løbe væk ad den planlagte vej.
- Vær yderst forsigtig med delvis faldne træer, da de ofte er dårligt understøttede. Læg saven til side, og træk træet ned med et kabelspil, hvis træet ikke falder helt ned. Tilskær træet, og træk det. Skær aldrig et delvist fældet træ med saven, da det kan medføre personskader.

FÆLDNING AF ET NEDFALDET TRÆ (OPSAVNING)

Opsavning er det udtryk, der bruges, når man saver et fældet træ til den ønskede længde.

ADVARSEL: Stil dig aldrig på den træstamme, der saves. En del af træstammen kan rulle, hvilket kan medføre, at du mister fodfæste og kontrol. Stil dig aldrig under den træstamme, der saves.

Vigtigt!

- Sav i én stamme ad gangen.
- Sav meget forsigtigt i splintret træ, da skarpe træstykker kan ramme operatøren.
- Brug en savbuk, når du saver små stammer. Lad aldrig en anden person holde stammen, mens du saver. Hold aldrig stammen med benet eller foden.
- Sav ikke i et område, hvor træstammer, hovedgrene og rødder er viklet ind i hinanden. Træk stammerne hen til et ryddet område, før du begynder at save. Træk først de stammer, der ligger frit.

HUGSTYPER BRUGT TIL OPSAVNING

ADVARSEL: Hvis saven bliver klemt eller hænger fast i en træstamme, skal du ikke forsøge at tvinge den fri. Du kan miste kontrollen over saven, hvilket kan medføre personskader og/eller beskadigelse af saven. Stop saven, og slå en plastic- eller trækile ind i indskæringen, indtil saven kan fjernes uden problemer. Start saven igen, og gå forsigtigt videre med indskæringen. Forsøg ikke at starte saven igen, hvis den sidder klemt fast i en træstamme.



Indstil saven på OFF, og brug en plastic- eller en trækile for at gøre indskæringen større.

Overfældning begynder på stammens øverste side med saven mod stammen. Pres saven en smule nedad ved overfældning.

Overfældning

Underhugning

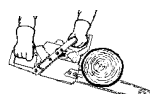
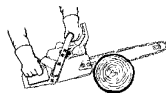

Underhugning betyder, at man saver på træstammens underside med spidsen af saven mod stammen. Pres saven en smule opad ved underhugning. Hold saven fast, og bevar kontrollen. Saven bliver presset bagud mod dig.

ADVARSEL: Vend aldrig saven om ved underhugning. Saven kan ikke styres i denne position.

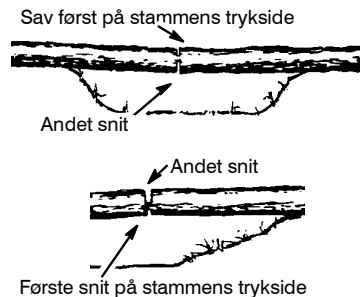

OPSAVNING UDEN UNDERLAG

- Overfældning gennem 1/3 af stammens diameter.
- Vend stammen om, og afslut med endnu en overfældning.
- Vær særlig opmærksom på stammer, der er under pres, da saven kan komme i klemme. Sav først på tryksiden for at aflaste belastningen af stammen.

OPSAVNING MED EN STAMME ELLER ET STØTTESTATIV

- Husk at første snit altid skal foretages på stammens trykside.
- Det første snit skal udvide 1/3 af stammens diameter.
- Afslut med det andet snit.

Brug af et stammen

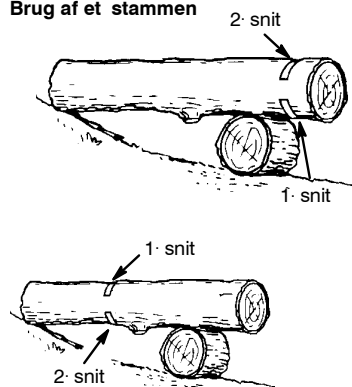

Brug af et støttestativ

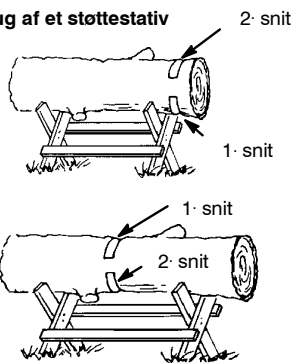

AFKVISTNING OG BESKÆRING

ADVARSEL: Vær opmærksom på og beskyt mod tilbageslag. Lad ikke kæden berøre andre grene eller objekter ved sværdets ende under afskæring af grene eller beskæring. Sådant berøring kan medføre alvorlige kvæstelser.

ADVARSEL: Kravl aldrig op i et træ, der skal afkvistes eller beskæres. Stil dig aldrig på stiger, platforme, træstammer eller andet, som kan medføre, at du mister balancen eller kontrollen over saven.

VIKTIGT!

- Pas på opspringende grene. Vær yderst forsigtig, når du fælder små grene. Små genstande kan hænge fast i savens kæde og blive slynget op mod dig eller få dig til at miste balancen.
- Vær forberedt på tilbageslag. Pas på grene, der er bøjeede eller holdes under pres. Undgå at blive ramt af grenen eller saven, når spændingen i træfibrene frigøres.
- Ryd regelmæssigt grene væk fra jorden for at undgå at falde over dem.

AFKVISTNING

- Afkvist altid et træ, efter at det er fældet. Kun på dette tidspunkt kan afkvistningen foretages sikkert og rigtigt.
- Lad de større kviste på undersiden af det fældede træ blive for at støtte træet, mens du arbejder.
- Start forneden på det fældede træ, og arbejd dig opad, idet du beskærer hovedgrene og afkvister. Fjern mindre grene med en enkelt beskæring.
- Træet skal så vidt muligt ligge mellem dig og kæden.
- Fjern større grene med skæreteknikkerne, som er beskrevet i afsnittet OPSAVNING UDEN UNDERLAG.
- Brug altid overfældning til at beskære små og frithængende grene. Underhugning kan få grenene til at falde ned og klemme saven.

BESKÆRING

ADVARSEL: Begræns beskæring til grene i skulderhøjde og derunder. Beskær ikke, hvis grenene sidder højere end din skulder. Få i så fald en fagmand til at udføre arbejdet.

- Foretag første snit 1/3 gennem grenens underside.
- Foretag derefter andet snit **hele vejen gennem grenen**. Lav derefter en tredje overfældning, der er 1 til 2 tommer fra træets bul.

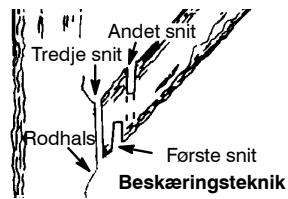

EFTERSYN OG JUSTERINGER

ADVARSEL: Afbryd tændrøret før der udføres vedligeholdelse, undtagen karburatorjusteringer.

Det anbefales, at alle de eftersyn og justeringer, der ikke er anført i denne håndbog, udføres af en autoriseret servicecyder.

VEDLIGEHODELSESSKEMA

Kontrollér:

Brændstofsblændingsniveau	Inden hver brug
Sværdsmøring	Inden hver brug
Kædespænding	Inden hver brug
Kædeskarphed	Inden hver brug
Til beskadigede dele	Inden hver brug
Til løse dæksler	Inden hver brug
Til løse låse	Inden hver brug
Til løse dele	Inden hver brug

Undersøg og rengør:

Sværd	Inden hver brug
Hele saven	Efter hver brug
Luftfilter	Hver 5 time*
Kædebremse	Hver 5 time*
Gnistfangerskærm og lyddæmper	Hver 25 time*
Udskift tændrør	En gang om året
Udskift brændstoffilter	En gang om året

*Timers betjening

LUFTFILTER

ADVARSEL! Filteret må ikke renses med brændstof eller anden brændbar opløsning, da det kan medføre risiko for brand eller forårsage emission af sundhedsfarlige dampe.

Rengøring af luftfilter:

Et snavset luftfilter nedsætter motorens ydeevne, forøger brændstofforbruget og emissionen af sundhedsskadelige dampe. Rengør filteret for hver 5 timers brug.

1. Rens dækslet og området omkring det for at forhindre, at snavs og savstøv falder ned i karburator-kammeret, når dækslet tages af.
2. Afmonter delene som vist på tegningen.
3. Vask filtret i sæbe og vand. Skyl i rent, køligt vand. Lad lufttørre helt, før det installeres igen.
4. Tilføj nogle få dråber olie til filtret. Sammenpres filtret for at fordele olien.
5. Installér dele igen. Stram, til de sidder fast.

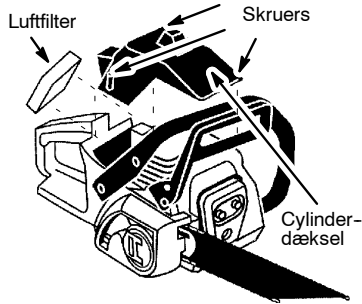

VEDLIGEHODELSE AF SVÆRD

Hvis din sav skærer til den ene side, hvis den skal tvinges gennem skæringen, eller er blevet kørt med en forkert mængde sværdsmørelse, er det måske nødvendigt at servicere stangen. Et slidt sværd vil beskadige kæden og gøre det svært at skære. Sørg for at ON/STOP-kontakten er i STOP-positionen efter hvert brug, og rengør derefter al savsmuld fra sværdet og kædehullet. Vedligeholdelse af sværdet:

- Flyt ON/STOP-kontakten til STOP-positionen.
- Frigør og fjern kædebremstens motrikker og kædebremsen. Fjern sværd og kæde fra saven.
- Rengør olie-hullerne og sværd-riller efter hver 5 timers brug.

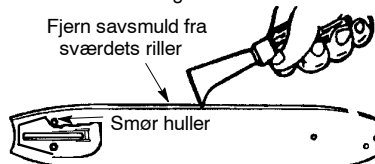

- Afgratning af sværdets skinner er en normal proces for skinneslid. Fjern disse grat med en fladfil.
- Anvend en fladfil til at gendanne firkantede kanter og sider, når skinnens top er ujævn.

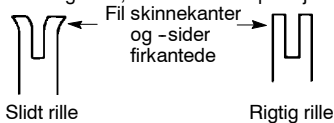

Udskift sværdet, når rillen er slidt, når sværdet er bøjet eller knækket, eller når der forekommer ekstrem opvarmning eller afgratning på skinnerne. Brug kun det specificerede sværd fra savens reservedelsliste, hvis udskiftning er nødvendig.

TÆNDRØR

Tændrøret skal udskiftes en gang om året for at sikre, at motoren starter problemfrit og kører bedre. Tændingsindstillingen er fastsat og er ikke justerbar.

1. Løsn de 3 skruer på cylinderdækslet.
2. Fjern cylinderdækslet.
3. Træk tændrørsmuffen af.
4. Fjern tændrøret fra cylinderen og kassér.
5. Udskift med Champion RCJ-7Y tændrør og stram godt efter med en 19 mm topnøgle. Tændrørsgabet skal være på 0,5 mm.
6. Genanbring tændrørsmuffen.
7. Genanbring cylinderdækslet og de 3 skruer. Stram dem godt.

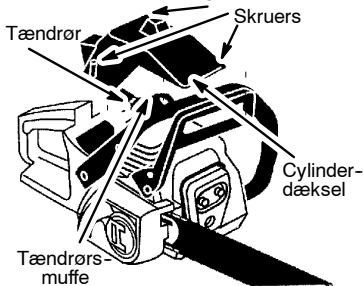

SLIBNING AF SAVKÆDEN

At slibe savkæden er en kompliceret opgave, som kræver specialværktøj. Vi anbefaler, at du overlader slibning af kæden til en fagmand.

JUSTERING AF KARBURATOR

⚠ ADVARSEL: Hold folk på afstand når der udføres justeringer på tomgangshastigheden. Kæden vil bevæge sig det meste af denne procedures varighed. Vær iført beskyttelsesudstyr og overhold alle sikkerhedsforanstaltninger. Kæden må ikke bevæge sig ved tomgangshastighed efter udførsel af justeringer.

Karburatoren er omhyggeligt indstillet på fabrikken. Justering af tomgangshastigheden kan være nødvendig, hvis nogle af følgende tilstande bemærkes:

- Motoren går ikke i tomgang, når gasspjældet udløses. Se TOMGANGSHASTIGHED-T.
- Kæden bevæger sig i tomgang. Se TOMGANGSHASTIGHED-T.

Tomgangshastighed-T

Lad motoren gå i tomgang. Hvis kæden bevæger sig, er tomgangen for hurtig. Hvis motoren stopper, er tomgangen for langsom. Juster hastigheden, til motoren kører uden kædebevægelse (tomgang for hurtig) eller stopper (tomgangshastighed for langsom). Tomgangsskruen kan findes i området over spædepumpen og er mærket T.

- Drej tomgangshastighedsskruen (T) med uret for at øge motorens hastighed, hvis motoren går i stå eller dør.
- Drej tomgangshastighedsskruen (T) mod uret for at sænke motorens hastighed, hvis kæden bevæger sig i tomgang.

OPBEVARING

Stop motoren, og lad den køle af. Saven skal afsikres, før den opbevares eller transporteres på et køretøj. Opbevar sav og brændstof på et sted, hvor brændstoffets dampe ikke kan nå gnister eller åben ild fra vandvarmere, elektriske motorer eller kontakter, ovne, mv. Opbevar saven med alle beskyttelsesskærme påmonteret. Opbevar saven i en position, så eventuelt skarpe genstande ikke ved et uheld kan forårsage skade på forbigående. Opbevar saven utilgængeligt for børn.

- Hæld alt brændstof fra saven før opbevaring. Start derefter motoren, og lad den køre, indtil den stopper af sig selv.
- Rengør saven, før den henlægges til opbevaring. Vær særlig opmærksom på området omkring luftindsugning, og hold dette område rent. Brug et mildt rengøringsmiddel og en svamp til at rengøre plasticfladerne.
- Opbevar ikke saven og brændstoffet på et indelukket sted, hvor brændstoffedampe kan komme i kontakt med gnister eller åben ild fra vandvarmere, elmotorer, kontakter, ovne osv.
- Opbevar saven på et tørt sted, der er utilgængeligt for børn.

⚠ ADVARSEL!: Det er vigtigt at forhindre, at der dannes gummibelægninger i de væsentlige dele af brændstofsyste-
met, f.eks. karburatoren, brændstoffilteret, brændstoftslangen eller brændstofftanken, under opbevaring. Brændstof, der er blandet med sprit, kaldes gasohol (Brug eventuelt ethanol eller methanol) og kan tiltrække fugt, hvilket fører til, at brændstofblandingen skifter og danner syre under opbevaringen. Sur gas kan ødelægge motoren.

FEJLFINDINGSTABEL

⚠ ADVARSEL! Afbryd tændrøret før der udføres vedligeholdelse, undtagen karburatorjusteringer.

PROBLEM	FORDI	OPLYSNING
Motor starter ikke.	<ol style="list-style-type: none">1. Knappen på position STOP.2. Motor druknet.3. Brændstoftank tom.4. Tændrør tænder ikke.5. Brændstof når ikke karburator.	<ol style="list-style-type: none">1. Indstil knappen på position ON.2. Se "Startomstrukturer".3. Fyld tank med korrekt brændstofblanding.4. Installer nyt tændrør.5. Undersøg for snavset brændstoffilter. Udskift. Undersøg for bugtet eller revnet brændstoflinje. Reparer eller udskift.
Motor vil ikke gå korrekt i tomgang	<ol style="list-style-type: none">1. Tomgangshastighed kræver justering.2. Karburator kræver justering.	<ol style="list-style-type: none">1. Se "Justering af karburator" i afsnittet Service og justeringer.2. Kontakt en autoriseret serviceyder.
Motor vil ikke accelerere, mangler kraft eller går i stå ved belastning.	<ol style="list-style-type: none">1. Luffilter snavset.2. Tændrør tilsmudset.3. Kædebremse aktiveret.4. Karburator kræver justering.	<ol style="list-style-type: none">1. Rens eller udskift luffilter.2. Rens eller udskift tændrør. Genjuster elektrodeafstand.3. Deaktiver kædebremsen.4. Kontakt en autoriseret serviceyder.
Motor ryger for meget	<ol style="list-style-type: none">1. Brændstofblanding ukorrekt.	<ol style="list-style-type: none">1. Tøm brændstoftank og genopfyld med korrekt brændstofblanding.
Kæden bevæger sig ved tomgangshastighed.	<ol style="list-style-type: none">1. Tomgangshastighed kræver justering.2. Kobling kræver reparation.	<ol style="list-style-type: none">1. Se "Justering af karburator" i afsnittet Service og justeringer.2. Kontakt en autoriseret serviceyder.

OVERENSSTEMMELSESERKLÆRING med hensyn til 2000/14/EC

EC-erklæring om Overensstemmelse med hensyn til 2000/14/EC

Vi, **Electrolux Home Products, Inc.**, Texarkana, TX, 75501, USA, Tlf: +1 903 223 4100, erklærer under eneansvar, at **McCulloch modellen 441/442 kædesav** ble vurdert i henhold til Annex V i DIREKTIVET og fra serienumre 2002-184(N eller D)00001 og opp, err i samsvar med provisionene i DIREKTIVET. Nettoeffekten er 1,4 kW, 1,7 kW eller 1,8 kW. Den målte lydeffekt er 114 dB og den garanterede lydeffekt er 118 dB.

Texarkana 03-07-02



Michael S. Bounds, Direktør
Sikkerhed og standarder

OVERENSSTEMMELSESERKLÆRING med hensyn til 98/37/EC

EC-erklæring om Overensstemmelse (Direktiv 98/37/EC, Bilag II, A) (Gælder kun for Europa)

Vi, **Electrolux Home Products, Inc.**, Texarkana, TX 75501, USA, Tlf: +1 903 223 4100, erklærer under eneansvar, at **McCulloch modellen 441/442 kædesav** fra serienummer 2002-184(N eller D)00001 og frem følger bestemmelserne i DIREKTIVERNE: **98/37/EC** (maskiner) og **89/336/EEC** (elektromagnetisk kompatibilitet), inklusive ændringer og er i overensstemmelse med følgende standarder: **ISO 11681-1:2004, EN ISO 12100-1:2003, EN ISO 12100-2:2003 og CISPR 12.**

Den leverede motorsav stemmer overens med det prøveeksemplar, der gennemgik EC typegodkendelsen.

Underrettet instans, 0404 det svenske Maskinafprøvningsinstitut, Fyrisborgsgatan 3 S-754 50 Uppsala, Sverige, har udført EC typegodkendelsen. Certifikatet/certifikaterne er nummererede: **404/02/901.**

Texarkana 03-07-02



Michael S. Bounds, Direktør
Sikkerhed og standarder

TEKNISK DATAARK

Motor	441	Dakota 442	Mac Cat 442
Cylindervolumen, cm ³	36	40	42
Slag, mm	32	32	32
Tomganshastighed, opm	3,000	3,000	3,000
Anbefalet maks. hastighed, ubelastet, opm	13,000	13,000	13,000
Effekt, kW	1,4	1,7	1,8

Tændingssystem

Fabrikat	Walbro
Type tændingssystem	CD
Tændrør	Champion
Elektrodeafstand, mm	0,5

Brændstof og smøringssystem

Fabrikat	Walbro
Karburatortype	WT-662
Brændstofkapacitet, liter	0,38
Oliepumpe kapacitet ved 8500 omdrejninger, ml/min	4 - 8
Oliekapacitet, liter	0,2
Tolipumpetype	Automatisk

Vægt

Uden savsværd og kæde, kg 4,8

Savsværd

Kæde

Længde tommer	Deling tommer	Maks. spidsradius	
16	0,375	7T	Oregon 91VG
16	0,375	7T	Oregon 91VJ
18	0,375	7T	Oregon 91VG
18	0,375	7T	Oregon 91VJ

Støjniveauer	Dakota 441/442	Mac Cat 442
Tilsvarende (se note 1) støjtrykniveau ved brugerens øre, målt i.h.t. relevante internationale standarder, dB(A)		101
Tilsvarende (se note 1) støjeffektniveau, målt i.h.t. relevante internationale standarder, dB(A)		114

Vibrationsniveauer

(Se note 2)	
Forreste håndtag, m/s ²	4,5
Bageste håndtag, m/s ²	6,2

Kæde/savsværd

Standard savsværdlængde, tommer/cm	16/41	18/46
Anbefalet savsværdlængder, tommer/cm	16/41	18/46
Anvendelig skærelængde, tommer/cm	15,5/40	17,5/45
Kædehastighed ved maks. effekt, m/sek	18,5	18,5
Deling, tommer	0,375	0,375
Tykkelse på drivled, mm	1,3	1,3
Antal tænder på drivkædehjul	6	6

Note 1: Tilsvarende støjniveauer er, i.h.t. ISO 7182 og ISO 9207, beregnet som den totale tidsvægtede energi for støjniveauer under forskellige arbejdsforhold med følgende tidsfordeling: 1/3 tomgang, 1/3 fuld belastning, 1/3 fuld hastighed.

Note 2: Tilsvarende vibrationsniveau er, i.h.t. ISO 7505, beregnet som den totale tidsvægtede energi for vibrationsniveauer under forskellige arbejdsforhold med følgende tidsfordeling: 1/3 tomgang, 1/3 fuld belastning, 1/3 fuld hastighed.

Type	Tomme	Tomme/mm	Tomme/mm	Grad°	Grad°	Grad°	Tomme/mm	Tomme/cm : dl
91VG/VJ	0,375	0,050/1,3	5/32 / 4,0	85°	30°	0°	0,025/0,65	16/41:56 18/46:62

FABROKATIONSÅR:

FABRIKANTENS ADRESSE:

2006
Electrolux Outdoor Products Italy
Via Como 72
Valmadrera, Lecco
ITALY I-23868

Electrolux Outdoor Products Italy
Via Como 72
Valmadrera, Lecco
ITALY I-23868

Visit our website at www.electrolux.com/mcculloch

Our policy of continuous improvement means that the specification of products may be altered from time to time without prior notice. Electrolux Home Products, Inc. manufacture products for a number of well-known brands under various registered patents, designs and trademarks in several countries.

Copyright ©2006 Electrolux Home Products, Inc.



The Electrolux Group. The world's No.1 choice.

The Electrolux Group is the world's largest producer of powered appliances for kitchen, cleaning and outdoor use. More than 55 million Electrolux Group products (such as refrigerators, cookers, washing machines, vacuum cleaners, chain saws and lawn mowers) are sold each year to a value of approx. USD 14 billion in more than 150 countries around the world.

