

GB	INSTRUCTION MANUAL IMPORTANT INFORMATION: Please read these instructions carefully and make sure you understand them before using this unit. Retain these instructions for future reference.	IT	LIBRETTO D'ISTRUZIONI INFORMAZIONI IMPORTANTI: Leggere le istruzioni attentamente e capirle bene prima di usare l'utensile. Conservare per ulteriore consultazione.
DE	BETRIEBSANWEISUNG WICHTIGE INFORMATION: Lesen Sie diese Hinweise zur Handhabung des Geräts aufmerksam durch. Verwenden Sie es erst, wenn Sie sicher sind, daß Sie alle Anweisungen verstanden haben und gut aufbewahren.	HU	HASZNÁLATI ÚTMUTATÓ Jótállást vállalni csak rendeltetésszerűen használatba vett gépekre tudunk. Kérj ü hogy a gép használatba vétele előtt gondosan olvassa el a kezelési utasításokat.
FR	MANUEL D'INSTRUCTIONS RENSEIGNEMENTS IMPORTANTS: Avant d'utiliser cet appareil, veuillez lire attentivement les instructions et assurez-vous de les avoir comprises. Conservez les instructions pour référence ultérieure.	GR	ΕΓΧΕΙΡΙΔΙΟ ΧΡΕΙΣΜΟΣ ΣΗΜΑΝΤΙΚΕΣ ΠΛΗΡΟΦΟΡΙΕΣ: Διαβάστε προσεκτικά αυτές τις οδηγίες και φροντίστε να τις κατανοήσετε αυτό το μηχανήμα και Φυλάξτε το για να το συμβουλευέστε στο μέλλον.
NL	HANDLEIDING BELANGRIJKE IMPORTANTS: Lees deze handleiding aandachtig en zorg dat u alles begrijpt alvorens de kettingzaag te gebruiken en be-waar ze voor toekomstige raadpleging.	CZ	ŇAVOD K POUŽIVANÍ DŮLEŽITÁ INFORMACE: Než začnete stroj používat přečtete si prosím velmi pozorně tyto instrukce a ujistěte se, že jste jim porozuměli. Uchovávejte si tento návod pro použití i v budoucnu.
NO	BRUKERHÅNDBOK VIKTIG INFORMASJON: Les disse anvisningene nøye og forsikre deg om at du forstår dem før du bruker enheten og oppbevar dem for sen-ere bruk.	PL	INSTRUCJA OBSŁUGI Gwarancja traci ważność w przypadku użycwania urządzenia do celów innych niż wymienione w instrukcji obsługi. Prosimy o uważne przeczytanie instrukcji oraz o stowanie się do zaleceń i wskazań w niej zawartych.
FI	OHJEKIRJA TÄRKEÄÄ TIETOA: Lue nämä ohjeet huolellisesti ja varmista, että olet ymmärtänyt ne, ennen kuin alat käyttää tätä laitetta ja säilytä myöhempää tarvetta varten.	SK	ŇAVOD NA OBSLUHU DŮLEŽITÁ INFORMÁCIA: Pred použitím stroja si starostlivo prečítajte tento návod na obsluhu a uistite sa že ste mu dôkladne porozumeli. Návod starostlivo uschovajte pre potrebu v budúcnosti.
SE	BRUKSANVISNING VIKTIG INFORMATION: Läs instruktionerna noggrant och försäkra dig om att du förstår dem innan du använder utrustningen och spara dem för framtida behov.	RU	РАБОЧИЕ ИНСТРУКЦИИ ВАЖНЫЕ СВЕДЕНИЯ: Внимательно прочитайте и понять инструкции перед использованием оборудования. Хранить инструкции для дальнейших консультаций.
DK	BRUGERHÅNDBOG VIGTIGE OPLYSNINGER: Læs instruktionerne omhyggeligt, før du bruger enheden og gemme til senere henvisning.	EE	KASUTUSJUHEND TÄHTIS INFORMATSIOON: Lugege kasutusjuhend enne seadme kasutamist kindlasti põhjalikult läbi ning veenduge, et olete kõigest täpselt aru saanud.
ES	MANUAL DE INSTRUCCIONES INFORMACION IMPORTANTE: Lea atentamente las instrucciones y asegúrese de entenderlas antes de utilizar esta aparato. Conserve las instrucciones para la referencia en el futuro.	LV	ROKASGRĀMATA SVARĪGA INFORMĀCIJA: Pirms ierīces izmantošanas uzmanīgi izlasiet rokasgrāmatu un pārliecinieties, ka jūs labi saprotat tās saturu. Saglabājiet rokasgrāmatu, lai nākotnē būtu iespējams atsauzināt jūsu zināšanas.
PT	MANUAL DO OPERADOR INFORMAÇÕES IMPORTANTES: Queira ler cuidadosamente estas instruções e tenha certeza de entendê las antes de usar a serra e guarde para consulta futura.	TR	KULLANMA KYLAVUZU ÖNEMLİ TALİMATLAR: Buradaki bilgileri dikkatlice okuyunuz ve aleti kullanmaya başlamadan önce tüm talimatların tarafınızdan anlaşılmiş olduğundan emin olunuz. Gerektiği zaman başvurabilmemiz için saklayınız.

Husqvarna Outdoor Products Italia SpA
Via Como 72
23868 Valmadrera (Lecco)
ITALIA
Phone + 39 0341 203111 - Fax +39 0341 581671

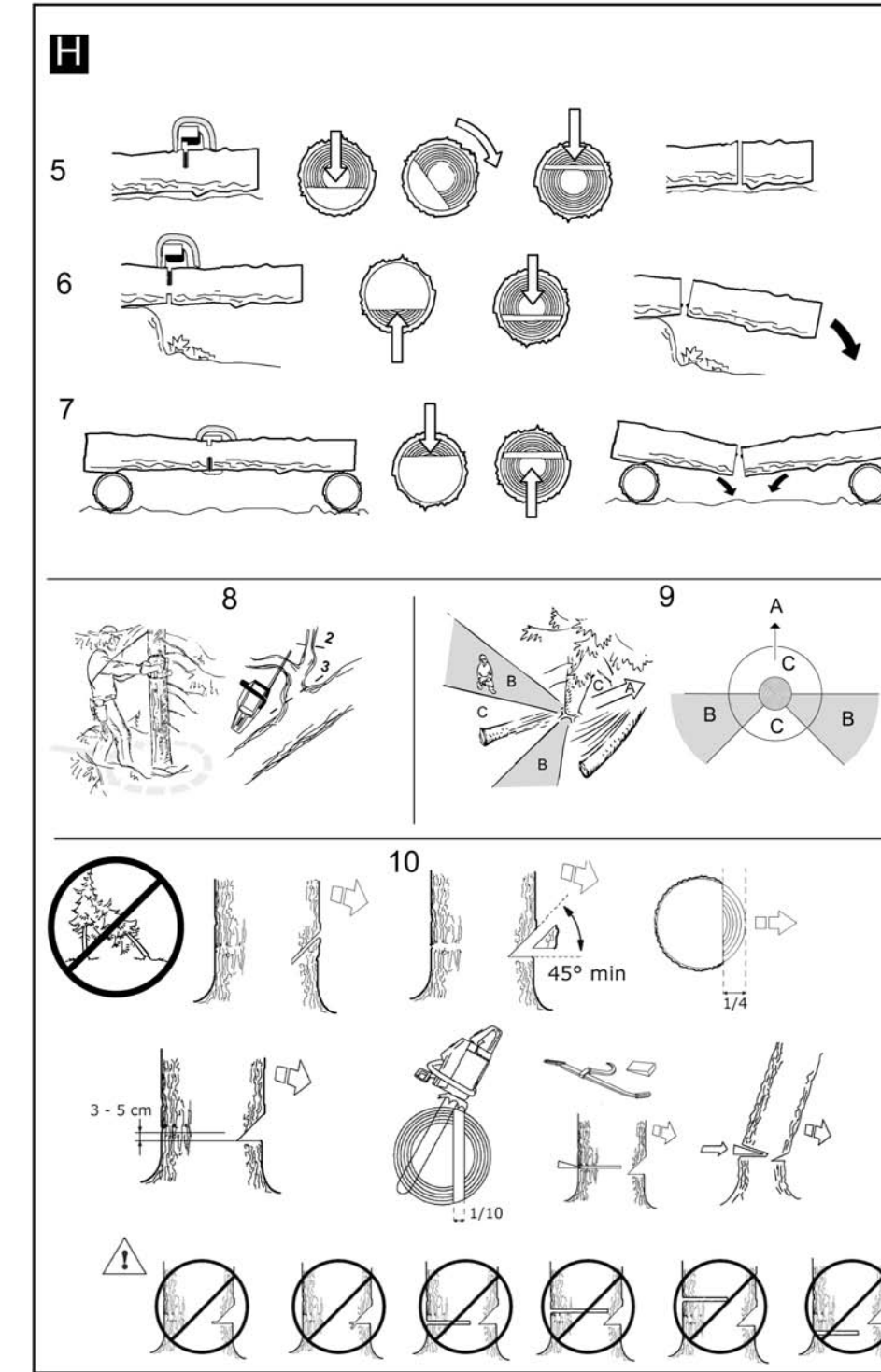

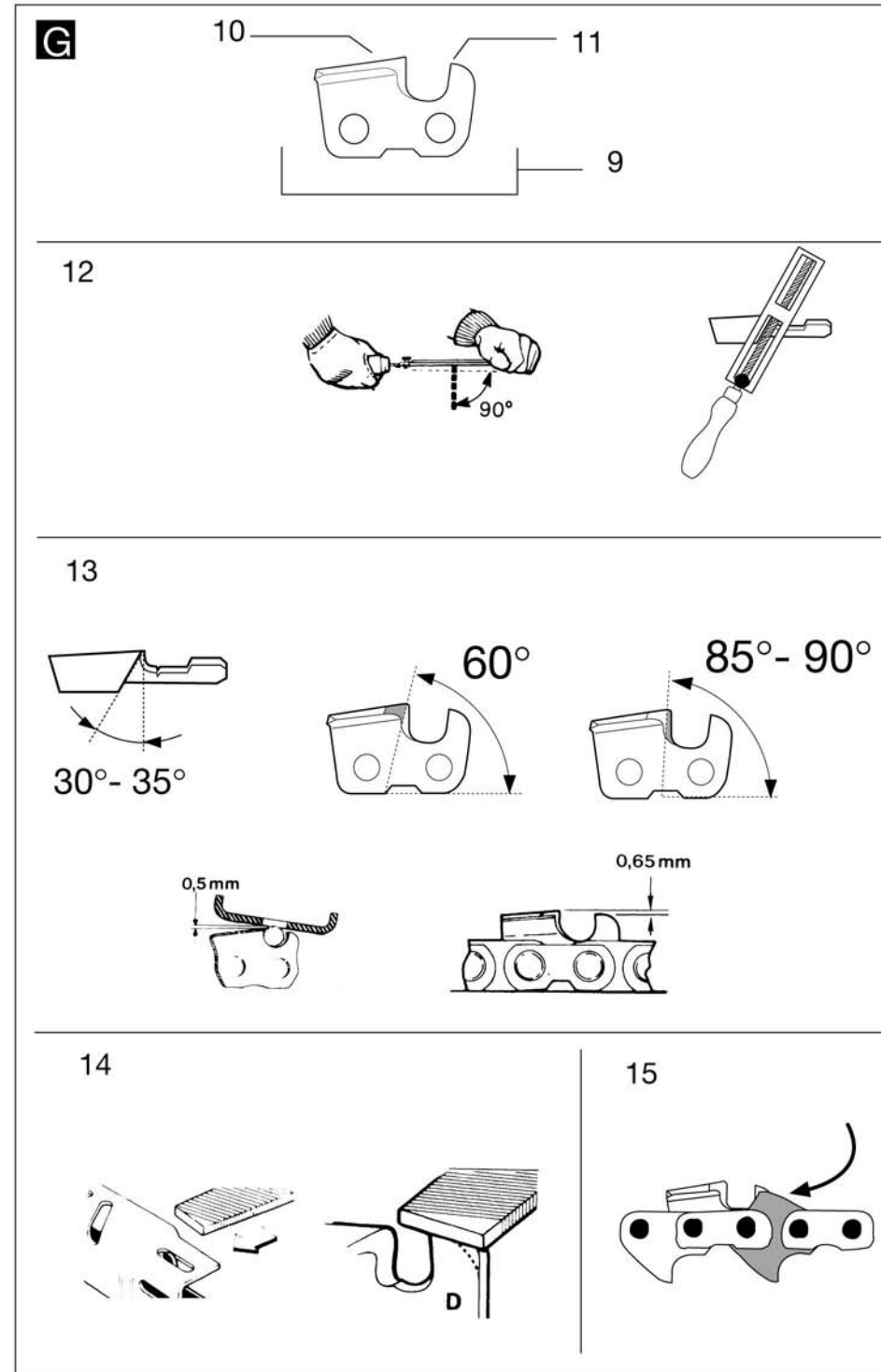
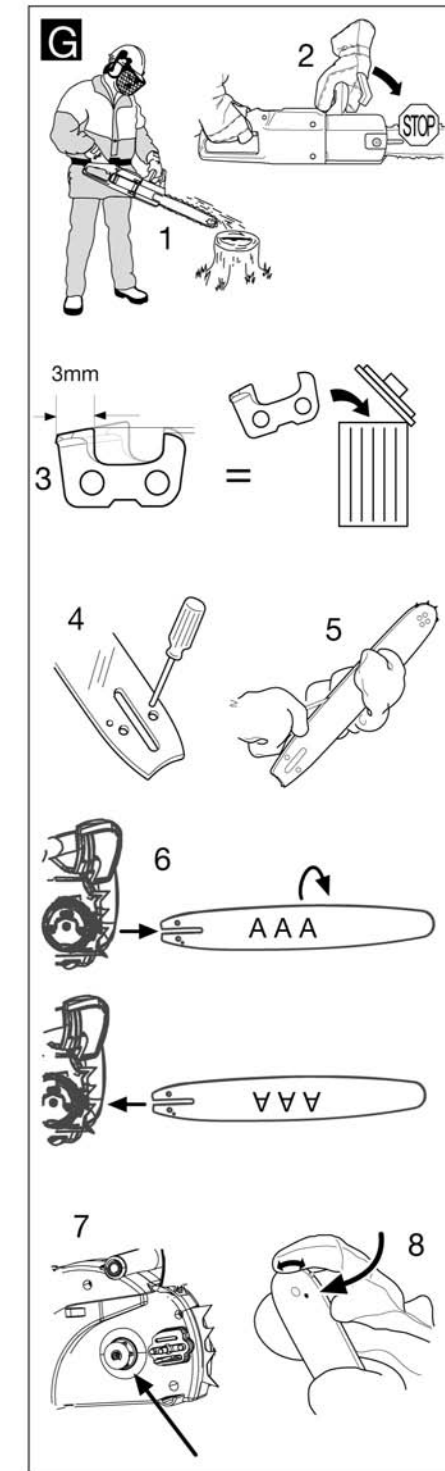
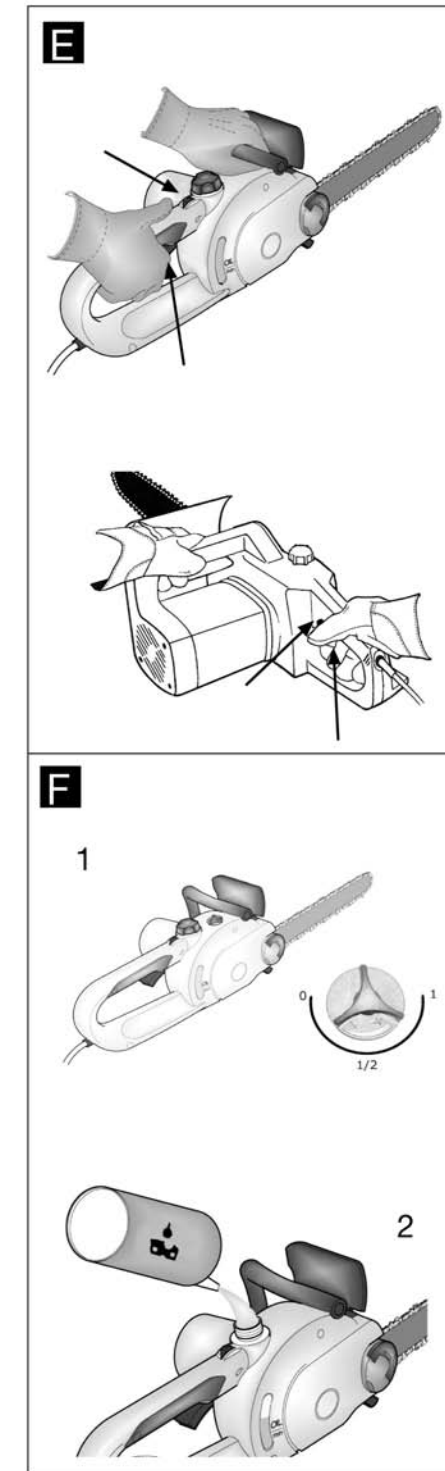
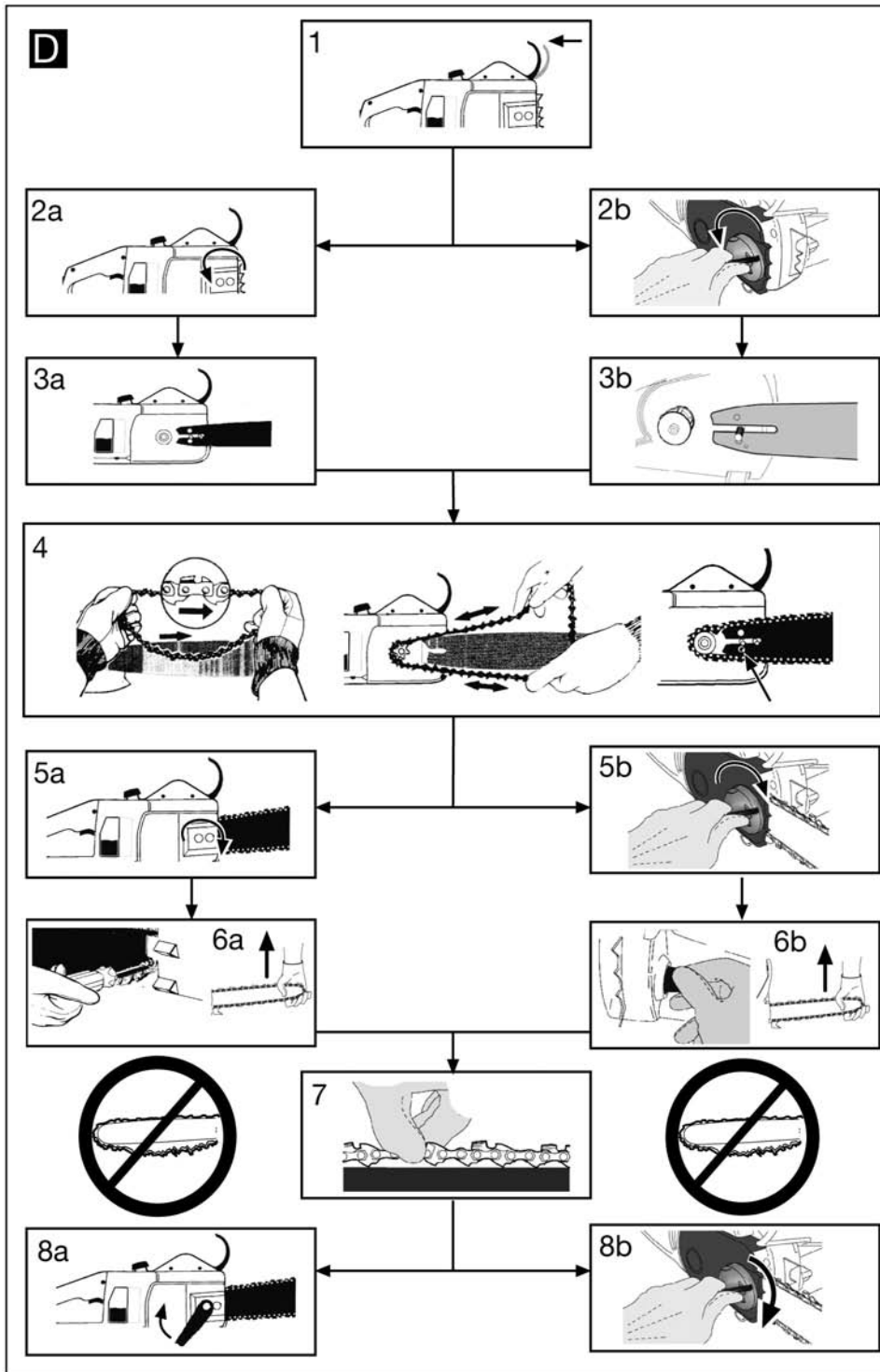
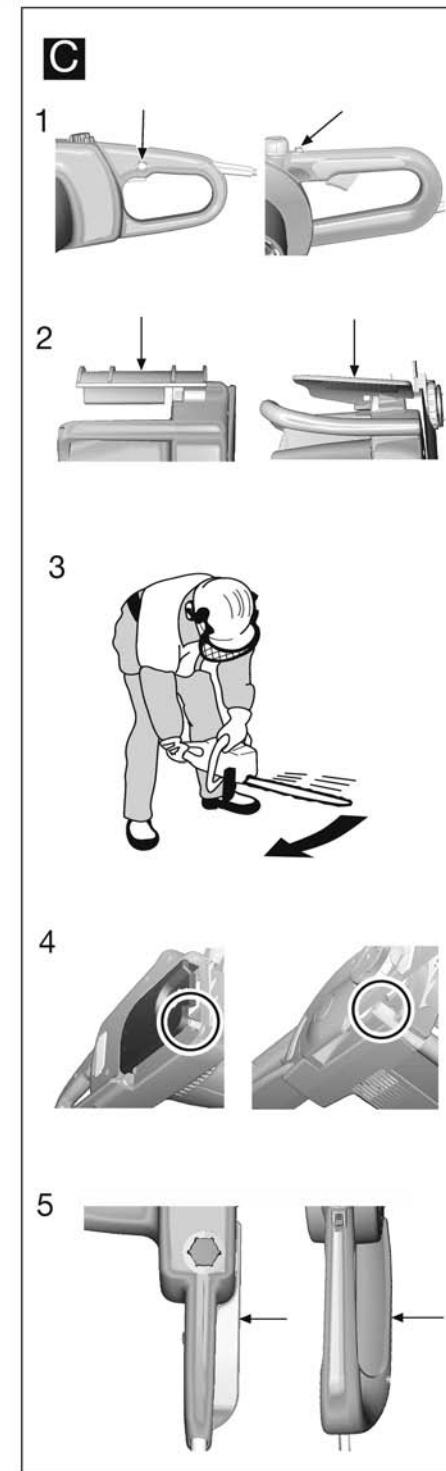
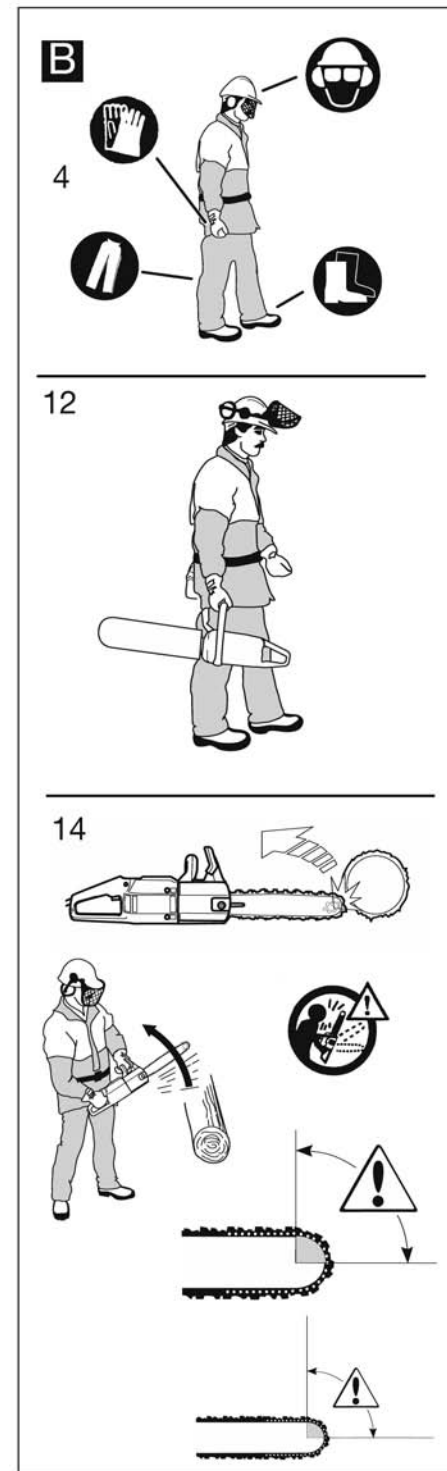
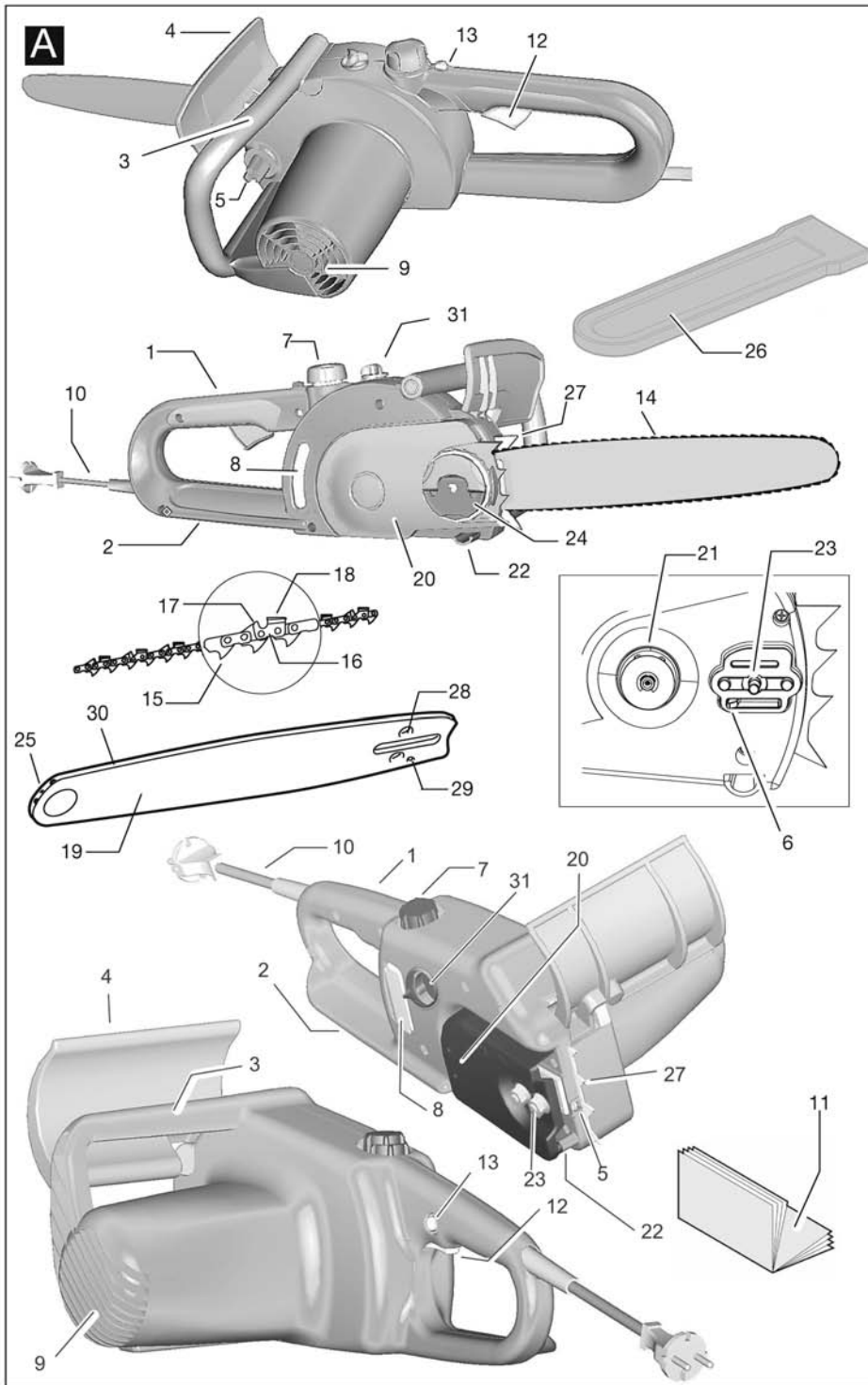

- GB** Due to a constant product improvement programme, the factory reserves the right to modify technical details mentioned in this manual without prior notice.
- DE** Im Sinne des Fortschritts behält sich der Hersteller das Recht vor, technische Änderungen ohne vorherigen Hinweis durchzuführen.
- FR** La Maison se réserve la possibilité de changer des caractéristiques et des données de ce manuel à n'importe quel moment et sans préavis.
- NL** Door konstante produkt ontwikkeling behoud de fabrikant zich het recht voor om technische specificaties zoals vermeld in deze handleiding te veranderen zonder hiervan vooraf bericht te geven.
- NO** Produsenten forbeholder seg all rett og mulighet til å forandre tekniske detaljer i denne manualen uten forhåndsvarsel.
- FI** Jatkuvan tuotteen parannusohjelman tähden valmistaja pidättää oikeuden vaihtaa ilman ennakkovaroitusta tässä ohjekirjasessa mainittuja teknisiä yksityiskohtia.
- SE** Tilverkaren reserverar sig rätten att ändra fakta och uppgifter ur handboken utan förvarning.
- DK** Producenten forbeholder sig ret til ændringer, hvad angår karakteristika og data i nærværende instruktion, når som helst og uden varsel.
- ES** La firma productora se reserva la posibilidad de cambiar las características y datos del presente manual en cualquier momento y sin previo aviso.
- PT** A casa productora se reserva a possibilidade de variar características e dados do presente manual em qualquer momento e sem aviso prévio.
- IT** La casa produttrice si riserva la possibilità di variare caratteristiche e dati del presente manuale in qualunque momento e senza preavviso.
- HU** A gyártó cég fenntartja a jogot arra, hogy a használati utasításban megadott adatok és technikai tulajdonságokon bármikor és előzetes bejelentés nélkül változtasson.
- GR** Λόγω προγράμματος συνεχοῦς βελτίωσης προϊόντων, το εργοστάσιο επιφυλάσσειται του δικαιώματος να τροποποιεί τις τεχνικές λεπτομέρειες που αναφέρονται στο εγχειρίδιο αυτό χωρίς προηγούμενη ειδοποίηση.
- CZ** Vzhledem k pokračujícím inovacím si výrobce vyhrazuje právo měnit technické hodnoty uvedené v této příručce bez předchozího upozornění.
- PL** W związku z programem ciągłego ulepszenia swoich wyrobów, producent zastrzega sobie prawo do wprowadzania zmian w szczególach technicznych wymienionych w tej instrukcji bez uprzedniego zawiadomienia. Instrukcja jest częścią wyposażenia.
- SK** Proizvajalec si pridržuje pravico, da spremeni značilnosti in podatke pričujočega priročnika v katerem koli trenutku in brez predhodnega obvestila.
- RU** Компания производитель сохраняет за собой право изменять характеристики и данные в настоящем руководстве, в любой момент и без предварительного извещения.
- EE** Tootja jätab endale õiguse muuta käesolevas kasutusjuhendis kirjeldatud omadusi ja andmeid suvalisel hetkel ja sellest eelnevalt ette teatamata.
- LV** Izgatavotājs saglabā tiesības jebkurā brīdī un bez brīdinājuma mainīt šajā rokasgrāmatā esošos datus un raksturlielnes.
- TR** Üretici firma bu kullanma kılavuzunda yer alan özellik ve verilerin istediği zamanda ve haber vermeksizin değiştirilme hakkını kendinde sahip tutar.

A. VISPĀRĪGS APRAKSTS

- | | |
|--|--|
| <ol style="list-style-type: none"> 1) Aizmugurējais rokturis 2) Aizmugurējais rokas aizsargs 3) Priekšējais rokturis 4) Priekšējais rokas aizsargs / Ķēdes bremzes svira 5) Ķēdes spriegojuma skrūves / rokturis 6) Ķēdes spriegojuma tapa 7) Eļļas tvertnes vāks 8) Logš eļļas līmeņa pārbaudei 9) Vedināšanas caurums 10) Kabelis 11) Rokasgrāmata 12) Slēdzis 13) Slēdža bloķētājs 14) Ķēde 15) Vilkmes zobi | <ol style="list-style-type: none"> 16) Zāģēšanas mezgls 17) Griešanas dziļuma ierobežotājs 18) Griešanas zobs 19) Sliede 20) Ķēdes vāks 21) Zobrats 22) Ķēdes uztvērējs 23) Sliedes stiprināšanas skrūves 24) Sliedes stiprināšanas rokturis / uzgriežņi 25) Gala veltnis 26) Sliedes apvalks 27) Āķis 28) Ķēdes spriegojuma tapas ligzda 29) Caurums eļļošanai 30) Sliedes rieva 31) Eļļas sūkņa regulēšanas rokturis |
|--|--|

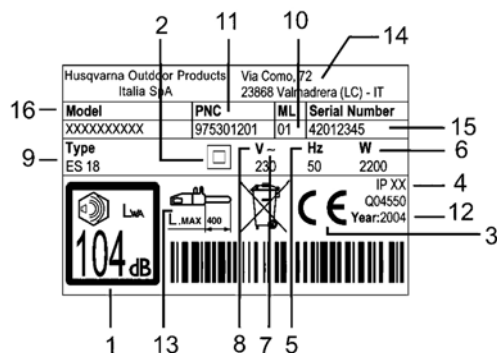

Ražotāja etiķetes piemērs

APZĪMĒJUMI:

- 1) Garantējamo skaļuma līmenis, saskaņā ar direktīvu 2000/14/EC
- 2) Dubultā izolācija
- 3) CE atbilstības zīme
- 4) Aizsardzības pakāpe
- 5) Nomināla frekvence
- 6) Nomināla jauda
- 7) Maiņstrāva
- 8) Nomināls spriegojums
- 9) Tips
- 10) Prefikss
- 11) Produkta kods
- 12) Izgatavošanas gads (divi pēdējie cipari; piemēram, 04=2004)
- 13) Maksimālais sliedes garums
- 14) Ražotāja nosaukums un adrese
- 15) Sērijas numurs
- 16) Modelis

B. PIESARDZĪBAS PASĀKUMI

APZĪMĒJUMU PASKAIDROJUMI

	Brīdinājums	 	Griešanas zobu pareizais virziens
 	Uzmanīgi izlasiet lietotāja rokasgrāmatu		Mašīna ir jāutilizē pareizi. Piegādājiet to pilnvarotai organizācijai.
	Aizsargzābaki	 	Vienmēr turiet mašīnu ar abām rokām
	Aizsargķivere, aizsargaustiņas un aizsargbrilles vai sejsēgs	 	Pastāv atsitiena bīstamība
	Aizsargcimdi ar pretgriešanas aizsardzību	 	Neizmantojiet mašīnu kad līst un neglabājiet to mitrās telpās.
	Gari aizsargbikses ar pretgriešanas aizsardzību	 	Ķēdes eļļa
	Ķēdes bremze: neiedarbināta, iedarbināta		Nedariet ...
 	Atslēdziet kontaktdakšu, ja kabelis ir bojāts		Izslēdziet mašīnu

Rokasgrāmatas izmantošana. Visām personām, kuras izmanto šo mašīnu ārkārtīgi uzmanīgi jāizlasa visa šī rokasgrāmata (un gadījumos, kuros tas ir iespējams, viņiem ir jāpiedalās mašīnas pareizas izmantošanas praktiskos demonstrējumos), lai nodrošinātu mašīnas drošu izmantošanu un zāģēšanas paņēmieni drošu pielietošanu, kuras ir iespējams veikt ar šo mašīnu. Tādējādi, mašīnas pārdošanas vai nomāšanas gadījumā pievienojiet mašīnai šo rokasgrāmatu. Lūdzu, atcerieties, ka VISAS šīs rokasgrāmatas daļas ir vienlīdz svarīgas un tajās ietvertu instrukciju ievērošana palīdz novērst operatora ievainojumu. Šajā rokasgrāmata esošo

procedūru ievērošana nenovērs negadījuma risku, bet samazina ievainojuma vai bojājumu varbūtību vai smaguma pakāpi.

Rokasgrāmatas izkārtojums: Sadaļa B ir sadalīta vairākās daļās, uz kurām pārējās rokasgrāmatas daļās var būt atsaucis. Pēc simbola "BRĪDINĀJUMS" pamanīšanas apskatiet sadaļu ar attiecīgo numuru, tas palīdz sakoncentrēt lasītāja uzmanību uz galvenajām drošības procedūrām, kuras attiecas uz vienu konkrētu situāciju. Mašīnas daļas, kuras ir minētas sadaļā "A – VISPĀRĪGS APRAKSTS", tekstā ir iezīmētas ar *kursīvu*, kas atvieglo to meklēšanu.

Piesardzības pasākumi pirms mašīnas lietošanas.

Nekad neļaujiet izmantot šo mašīnu bērniem vai personām, kuri nav pietiekoši labi iepazinušies ar doto rokasgrāmatu un kuri nav pietiekoši labi instruēti, vai kuru fiziskais vai psihiskais stāvoklis neļauj izmantot to. Vietējie noteikumi var ierobežot šīs mašīnas lietotāja pieļaujamo vecumu. Mašīnas lietotājiem, kuriem vēl nav pieredzes, mašīnas pielietošanas laikā ir jāizmanto steķi. Mašīnas lietotājs ir atbildīgs par visiem negadījumiem, kuros ir cietušas trešās personas un par šo personu īpašumam nodarītajiem zaudējumiem, ka arī par šo personu pakļaušanu riskam. Izmantojiet mašīnu tikai tiem mērķiem, kuri ir aprakstīti šajā rokasgrāmatā, kā arī, izmantojiet tikai norādītās *slīdes* un *ķēdes*. Šo mašīnu nedrīkst izmantot, ja lietotājs ir noguris vai neatrodas labā fiziskā vai psihiskā stāvoklī (medikamentu, alkohola vai narkotiku ietekmē). Pārliecinieties, ka lietotājs zina kā nepieciešamības gadījumā var apstādināt dzinēju un *ķēdi*. Mašīnas izmantošanas laikā vienmēr esiet piesardzīgs un uzmanīgs un sekojiet vispārpieņemtiem uzvedības noteikumiem saskaņā ar veselo prātu.

1. Pārbaude. Pirms mašīnas lietošanas vienmēr uzmanīgi pārbaudiet to, it īpaši ja tā bija pakļauta stipram sitienam, vai ja tās darbībā ir vērojami traucējumi. Pārbaudiet vai mašīna ir pareizi samontēta, vai visas detaļas ir darba stāvoklī un ir pilnīgi tīras. Izpildiet visas operācijas, kuras ir aprakstītas sadaļā "Tehniskā apkalpošana – pirms katras izmantošanas reizes". Pārliecinieties, ka visas uzgriežņu atslēgas un darbarīki, kuri tika izmantoti mašīnas regulēšanai, ir izvilkti, ka visas skrūves un uzgriežņi atrodas pareizās vietās un ir pareizi pieskrūvētas, un ka *slīde* un *ķēde* ir pareizi uzstādītas. Ja kaut viens augstākminētais nosacījums neizpildās, NEIZMANTOJIET mašīnu.

2. Remonts un tehniskā apkalpošana. Visas mašīnas detaļas, kuras lietotājs var nomainīt pats, ir skaidri aprakstītas sadaļā "Montēšana / demontēšana". Ja kāda detaļa ir bojāta vai ir nodiluša, aizvietošanai izmantojiet tikai oriģinālas atbilstoši sertificētas papildierīces un rezerves daļas, kuras var iegādāties pie pilnvarotajiem izplatītājiem.

Ja ir nepieciešams, visas pārējās mašīnas daļas var nomainīt autorizētajos tehniskās apkalpošanas centros. Negadījumu risks būtiski palielinās, ja tehniskas apkalpošanas darbi netiek veikti regulāri, tos veic neprofesionāls darbinieks, kuram nav

nepieciešamo iemaņu, vai ja uz mašīnas tiek uzstādītas neoriģinālas papildierīces/rezerves daļas. Visos augstāk aprakstītajos gadījumos ražotājs nav atbildīgs par negadījumiem, kuros ir cietuši cilvēki vai ir bojāts īpašums. Ja jums paliek neskaidrības, griežaties pēc konsultācijas autorizētajā tehniskās apkalpošanas centrā.

3. Pilnīgi droša tehniskā apkalpošana. Visus tehniskās apkalpošanas darbus, montēšanu, demontēšanu un eļļas tvertnes uzpildi jāveic kad mašīna atrodas stabilā pozīcijā uz plakanas cietas virsmas un kad kabeļa kontaktdakša ir atslēgta no elektriskā tīkla (izņemot gadījumus, kad rokasgrāmatā ir norādīts pretējais). Ķēdei jābūt nekustīgai un lietotājam jāizmanto atbilstošus aizsargcimdus.

4. Apģērbs. Šīs mašīnas izmantošanas laikā lietotājam jāģērbj sekojošie prasībām atbilstoši personiskās aizsardzības apģērbi: piegulējušie aizsargapģērbi, aizsargzābaki ar neslīdējušo zoli, ar terciendrošu uzgali un ar pretgriešanas aizsardzību; vibrāciju slāpējošie aizsargcimdi ar pretgriešanas aizsardzību, aizsargbrilles vai drošības sejsēgs (noņemiet aizsargplēvi, ja tā ir); aizsargaustiņš; ķivere (ja pastāv kritušo objektu risks); kaut kāda efektīva metode, kura palīdzētu apsegt matu vai nodrošinātu, lai tie nebūtu zemāk par plecu līmeni (ja mati ir garāki par plecu līmeni); putekļu drošs sejsēgs. NEĢĒRBIET šortus, vaļējus apģērbus, apģērbus bez pogām, vai juvelierizstrādājumus, kuri var nokļūt mašīnas ritošajās daļās. Neģērbiet sandales un nekad nestrādājiēt ar basām kājām.

5. Piesardzības pasākumi, saistīti ar lietotāja veselību – Vibrācija un trokšņa līmenis. Neizmantojiet mašīnu pārāk ilgu laiku. Mašīnas trokšnis un vibrācijas var būt kaitīgas jūsu veselībai un tās var izraisīt iekaisumus, stresu, nogurumu un hiperakuziju (dzirdes problēmas). Ilgstoša mašīnas vai citu vibrējošo ierīču izmantošana var izraisīt "balto pirkstu fenomenu" (*Reino fenomeno*), delnas tunēļa sindromu vai līdzīgus traucējumus. Tas var samazināt roku jūtīgumu pret temperatūras izmaiņām un izraisīt roku notīpumu. Ja mašīnas lietotājs ilgstoši vai regulāri izmanto šo ierīci, tad viņam visu laiku jāseko roku stāvoklim. Ja jūs pamanījāt vienu no augstākminētajiem simptomiem, tad jums nekavējoties jāgriežas pie ārsta.

6. Piesardzības pasākumi, saistīti ar lietotāja veselību – Ķīmiskās vielas. Nepieļaujiet ķēdes eļļas nokļūšanu uz ādas vai acis.

7. Piesardzības pasākumi, saistīti ar lietotāja veselību - Elektrība. Visiem pagarināšanas vadiem, kontaktdakšām un elektrības līnijām jāatbilst prasībām, standartiem un spēkā esošajiem noteikumiem. Pārlicinieties, ka elektrības tīklā, pie kura ir pieslēgta mašīna, ir uzstādīta paliekošās strāvas ierīce (RCD) ar nominālo strāvas vērtību ne augstāku par 30mA. Pārlicinieties, ka visi vadi, kontaktdakšas un paliekošās strāvas ierīces ir labā darba stāvoklī, ka tie atbilst nepieciešamajām raksturlielēm, ka tie ir pareizi uzstādīti un pieslēgti, un ka tie ir absolūti tīri. Nekad neatslēdziet mašīnu no elektrības tīkla izvelkot *kabeli*. Nekad neizmantojiet un neglabāiet mašīnu un pagarināšanas vadus mitrās telpās. Ja kabelis ir bojāts, nekavējoties atslēdziet to no elektrības tīkla, esiet ārkārtīgi uzmanīgs, lai nepieskartos vietai, kurā kabelis ir bojāts. Nepieļaujiet, lai izmantošanas laikā mašīna pieskartos iezemētiem priekšmetiem (metāla caurules, kabēji, zibēņnovēdēji u.t.t.). Ja mašīna tiek izmantota ārā, visiem pagarināšanas vadiem, kuri ir pieslēgti pie mašīnas, jābūt paredzētiem izmantošanai ārpus telpas. Nepieļaujiet, lai uz vadiem parādītos mežgli un nekad neizmantojiet satītus pagarināšanas vadus.

8. Piesardzības pasākumi, saistīti ar lietotāja veselību - Karstums. Mašīnas lietošanas laikā *zobrabs* un *ķēde* paliek ļoti karsta, tādējādi nepieskarieties šīm detaļām kamēr tās ir karstas.

9. Piesardzības pasākumi, saistīti ar lietotāja veselību – Asas un ritošas detaļas. Nekad nepieskarieties *ķēdei*, izņemot tos gadījumus kad mašīna ir izslēgta. Jebkurā gadījumā, esiet ļoti uzmanīgs, jo *ķēde* ir ļoti asa un ar to var ievainoties pat kad tā nekustas. Atcerieties, ka pēc mašīnas izslēgšanas *ķēde* vēl neilgu laiku turpina griezties.

10. Darba vieta. Uzmanīgi pārbaudiet visu savu darba vietu, kur Jūs strādāsiet un pievērsiet īpašu uzmanību potenciālajiem bīstamības avotiem (piemēram, ceļi, takas, elektrokabēļi, bīstami stāvošie koki utt.). Pievērsiet īpašu uzmanību strādājot slīpās virsmās. Piesārņota darba vieta var kļūt par negadījuma iemeslu: pirms mašīnas iedarbināšanas novāciet no savas darba vietas akmeņus, stiklu, kabēļus, izstrādājumus un detaļas no metāla, bundžas, pudeles un visus atkritumus un darbam nevajadzīgas lietas. Turklāt, pievērsiet īpašu uzmanību briesmām, kuras mašīnas trokšņa dēļ var nepamanīt. Pārlicinieties, ka dzirdēšanas attālumā

no Jūsu darba vietas atrodas kāds, kuru var pasaukt, ja notiek negadījums. Strādājot izolētajās vietās, vienmēr turiet sev blakus pirmās palīdzības aptieciņu un noteikti paziņojiet kādam par savu atrašanās vietu.

11. Mašīnas izmantošana

Vienmēr pirms mašīnas izmantošanas izpildiet sekojošo: noņemiet *slīdes apvalku*; pārlicinieties, ka *ķēdi* sasniedz pietiekams eļļas daudzums; pārlicinieties, ka jūs izvēlējaties atiešanas ceļu, lai pasargātos no kritoša koka (ja jūs zāģējat kokus).

Ir kategoriski aizliegts izmatot mašīnu sekojošajiem nolūkiem: zaru un sakņu zāģošana; gadījumi, kad pastāv risks, ka *ķēde* var saskarties ar zemes virsmu, elektroizolāciju, vai sakrauto koksnī; ļoti tievu zaru vai krūmu zāģēšanai (tie viegli salūst un var trāpīt blakusesošās personas vai mašīnas lietotāju izraisot smagus miesas bojājumus); koku gāšanai, ja lietotājs nav atbilstoši apmācīts un viņam nav atbilstošo ierīču (pareizas virves, āķi u.t.t.); sākt zāģēt kad asmens jau atrodas iepriekš izdarītajā rievā vai griezumā; izmantot mašīnu stāvēt uz slietņiem vai citas nestabilas virsmas; izmantot mašīnu nelabvēlīgajos laika apstākļos, kad ir pazemināta redzamība un trūkst apgaismojuma (ļoti zema temperatūra, ļoti karsts un mitrs klimats, migla, lietus, naktī, u.t.t.); ir aizliegts izstiept rokas mašīnas lietošanas laikā: jāstrādā tā, lai jebkurā momentā lietotājs varētu ātri noreāģēt jebkurā situācijā, kura var rasties negaidīti; ir aizliegts atstāt mašīnu bez uzraudzības; nedrīkst ļaut citiem pieskarties kabelim, pagarināšanas vadam vai mašīnai; mašīnas lietošanas laikā nedrīkst pakļaut to pārmērīgai slodzei (tas var izraisīt dzinēja bojājumu, vai kontroles zaudēšanu pār mašīnu); ir aizliegts bloķēt *slēdzi* vai *slēdža bloķētāju* ar līmlentes vai cita līdzīga palīdzību.

Vienmēr turiet prātā sekojošo: zāģējiet tikai koksnī (nekad nezāģējiet plastmasu, metālu vai citus materiālus); pirms kontaktdakšas ielikšanas rozetē vai *ķēdes bremzes sviras* atlaišanas pārlicinieties, ka *slēdzis* NAV ieslēgts (tas neatrodas stāvoklī ON), pārlicinieties, ka *ķēde* nepieskaras nekādiem objektiem brīdī, kad *slēdzis* tiek ieslēgts (stāvoklis ON); Nodrošiniet, lai nepiederošas personas un dzīvnieki atrastos drošā attālumā no jūsu darba vietas (nepieciešamības gadījumā uzstādiet žogu vai izmantojiet brīdinājuma zīmes), kas ir vienāds ar lielāko no sekojošajām vērtībām: 10 metri / stiebra garums pareizināts ar 2.5; Visur, kur tas ir iespējams, izmantojiet skrūvspīles vai steķus, lai nostiprinātu zāģējamo koksnī; vienmēr turiet mašīnu sekojošajā veidā: Paņemiet *priekšējo rokturi* ar kreiso roku un

aizmugurējo rokturi ar labo roku, cieši apķerot rokturi ar īkšķa un pārējo pirkstu palīdzību (lietošanas laikā mašīna var slīdēt uz priekšu vai atpakaļ, vai var rasties atpakaļgaita, kas var izraisīt atsitienu: turiet mašīnu cieši, lai samazinātu ierīces kontroles zaudēšanas risku); Nodrošiniet, lai *kabelis/* pagarināšanas vads vienmēr atrastos lietotājam aiz muguras, lai tas nevarētu kļūt par bīstamības avotu lietotājam vai citām personām, kā arī pārbaudiet, vai tas nevar tikt bojāts (karstuma, asu objektu, asu malu, eļļas u.t.t. dēļ); Jūsu stājai vienmēr jābūt stabīlai, jāstāv uz abām kājām; nodrošiniet, lai rokturi būtu sausi un tīri; pārliecinieties, ka darba laikā Jūsu ķermeņa daļas un Jūsu drēbes atrodas attālumā no *ķēdes*; izslēdziet *slēdzi*, uzgaidiet kamēr *ķēde* apstājas un pirms mašīnas nolikšanas uz zemes, iedarbiniet *ķēdes bremzes sviru*; nekad nemēģiniet zāģēt augstumā, kas ir virs plecu līmeņa; apejieties ar mašīnu ļoti piesardzīgi; nodrošiniet, lai eļļas līmenis nepazeminātos zem zīmes MIN līmeņa, regulāri pārbaudiet to pirms lietošanas un lietošanas laikā; Mašīnas lietošanas laikā vienmēr esiet pa kreisi no tās, un esiet īpaši uzmanīgi, ja *sliede* jāieliek iepriekš izveidotajā griezumā; izņemiet *sliedi* no griezuma kamēr *ķēde* griežas.

12. Piesardzības pasākumi transportēšanas un glabāšanas laikā. Katru reizi kad Jūs pārvietojaties no viena darba apgabala uz citu, atslēdziet mašīnu no elektriskā tīkla un iedarbiniet *ķēdes bremzes sviru*. Vienmēr pirms mašīnas transportēšanas vai novietošanas glabāšanā uzstādiet *sliedes apvalku*. Pārvietojiet to tikai ar roku palīdzību tā, lai *sliede* būtu aizmugurējā daļā, vai ja mašīna tiek pārvietota autotransportā, tā ir labi jāpiestiprina, lai novērstu bojājumus. Nekad nevelciet mašīnu aiz *kabeļa*. Pēc izmantošanas, novietojiet mašīnu glabāšanā sausā,

augstā glabātavā, kas ir tālu no siltuma avotiem un ir bērniem nepieejamā vietā.

13. Piesardzības pasākumi, kuri ir vērsti pret ugunsgrēka rašanās. Nestrādājiet ar mašīnu vietās, kurās ir atklāts uguns, viegli uzliesmojošas vai sprāgstošas vielas.

14. Atsitiens. Atsitiens ir asa motorzāģa kustība, kura ir vēsta uz augšu un atpakaļ un kura atmet *sliedi* uz lietotāja pusi. Tas notiek tajos gadījumos, kad sliedes gals (kurš tiek saukts par "atsitiens riska zonu") ietriecas kaut kādā priekšmetā, vai ja *ķēde* ir iestrēgta koksnē. Atsitiens ir ļoti ātra un pēkšņa kustība, kura notiek gar sliedes griešanas virsmu (parasti atsitiens ir virzīts uz augšu, bet tas var notikt arī citādi, atkarībā no mašīnas izvietošanas zāģēšanas laikā). Atgrūdiens, kas nāk no mašīnas var izraisīt to, ka mašīnas lietotājs zaudē vadību pār to, kas var kļūt par iemeslu bīstamam, vai pat letālam negadījumam (piemēram, ja zāģis ar rotējošo *ķēdi* tiek atmests uz lietotāja pusi). *Ķēdes bremzes svira* un citas drošības ierīces nav pietiekamas, lai pasargātu lietotāju no ievainojumiem: lietotājam ļoti labi jāzina visi apstākļi, kuri var izraisīt atsitienu, un viņam ir jācenšas izvairīties no tiem, visu laiku esot ļoti uzmanīgam, izmantojot savu pieredzi, kā arī uzmanīgi un pareizi strādājot ar mašīnu (piemēram, nekad vienlaicīgi nezāģējiet vairākus zarus, jo rezultātā var tikt aiztikta "atsitiens riska zona"; nekad neuzstādi neatbilstošas *sliedes* vai *ķēdes*; pārliecinieties, ka *ķēde* visu laiku ir asa un nepieciešamības gadījumā uzasiniet to sekojot atbilstoši norādījumiem, jo uzasināšana var izraisīt atsitienu; izvēloties *sliedi* atcerieties, ka jo mazāks ir uzgaļa rādiuss, jo mazāka ir atsitiens riska zona).

C. DROŠĪBAS IERĪČU APRAKSTS 1,3,6,8,12

SLĒDŽA BLOKĒTĀJS

Uz jūsu mašīnas ir uzstādīta ierīce (1. zīm), kura izslēgtajā stāvoklī neļauj nospiegt *slēdzi*, tādējādi novēršot nejašu iedarbināšanu.

ĶĒDES BREMZES REAKCIJA UZ SLĒDŽA ATLAIŠANU (attiecās tikai uz modeli ES18)

Uz jūsu mašīnas ir uzstādīta ierīce, kura nekavējoties bloķē *ķēdi* uzreiz pēc *slēdža* atlaišanas; Ja kādā laikā

brīdi ir vērojami šīs ierīces darba traucējumi, mašīnu NEDRĪKST izmantot un tā ir jānogādā uz autorizēto tehniskās apkalpošanas centru.

PRIEKŠĒJAIS ROKAS AIZSARGS / ĶĒDES BREMZES SVIRA

Priekšējais rokas aizsargs (2. zīm) ir izstrādāts ar mērķi nepieļaut jūsu kreisās rokas saskaršanos ar *ķēdi* (ar nosacījumu, ka mašīna tiek turēta pareizi un atbilstoši norādījumiem). *Priekšējais rokas aizsargs*

funkcionē arī kā *ķēdes bremze*, kas ir nodrošināts ar ierīces palīdzību, kura bloķē ķēdi dažu sekundes daļu laikā pēc atsitienu. *Ķēdes bremze* tiek atlaista kad *priekšējais rokas aizsargs* ir pavilkts atpakaļ un nofiksēts atbilstošā pozīcijā (ķēde var kustēties). *Ķēdes bremze* tiek iedarbināta kad *priekšējais rokas aizsargs* ir pavilkts uz priekšu (ķēde ir bloķēta). *Ķēdes bremzi* var iedarbināt divos veidos: pirmkārt, to var iedarbināt ar kreisās rokas palīdzību, pavelkot rokturi uz priekšu, kas var notikt arī atsitienu dēļ; otrkārt, bremze var tikt iedarbināta pēc inerces, ja ir noticis īpaši spēcīgs atsitiens.

Ja mašīnas izmantošanas laikā *sliede* atrodas horizontālajā stāvoklī, piemēram, koku gāšanas laikā, *ķēdes bremze* nodrošina mazāku aizsardzības pakāpi, jo tā tiek iedarbināta tikai pēc inerces, tā kā lietotāja rokas

nevar sasniegt *priekšējo rokas aizsargu* (3. zīm).

Svarīga piezīme: Kad tiek iedarbināta *ķēdes bremze*, ar drošības slēdža palīdzību tiek pārtraukta strāvas padeve dzinējam.

ĶĒDES UZTVĒRĒJS

Uz mašīnas ir uzstādīts *ķēdes uztvērējs* (4. zīm), kurš atrodas zem *zobrata*. Šis mehānisms ir paredzēts *ķēdes* atpakaļējās kustības bloķēšanai, *ķēdes* plīšanas vai nobīdes gadījumā. Šos gadījumus var novērst pareizi nostiepjot ķēdi (sk. sadaļu "D. Montēšana / demontēšana").

AIZMUGURĒJAIS ROKAS AIZSARGS

Šī ierīce ir domāta rokas aizsardzībai *ķēdes* plīšanas vai nobīdes gadījumā (5. zīm).

D. MONTĒŠANA / DEMONTĒŠANA 2,3,6,7,8,9,12

SLIEDĒS UN ĶĒDES MONTĀŽA

Montāžas metodes atšķiras dažādiem modeļiem, tādējādi, mēs lūdzam jūs apskatīt ilustrācijas un mašīnas tipu, kurš ir norādīts uz ražotāja etiķetes (A – Apzīmējumi – 9 [ES15 / ES16 / ES18]), esiet uzmanīgi un sekojiet pareizajai montēšanas instrukcijai.

ES 15 / ES 16 MODEĻIEM	ES 18 MODEĻIEM
1. Pārbaudiet vai nav iedarbināta <i>ķēdes bremze</i> . Jā tā ir iedarbināta, atslēdziet to.	
2a. Atskrūvējiet <i>sliedes stiprināšanas skrūves</i> un noņemiet <i>ķēdes vāku</i> .	2b. Atskrūvējiet <i>sliedes stiprināšanas rokturi</i> un noņemiet <i>ķēdes vāku</i> .
3a. Uzstādiet <i>sliedi</i> uz <i>sliedes stiprināšanas skrūvēm</i> atvelkot to atpakaļ uz <i>zobrata</i> pusi tik tālu cik tas ir iespējams.	3b. Uzstādiet <i>sliedi</i> uz <i>sliedes stiprināšanas skrūvi</i> atvelkot to atpakaļ uz <i>zobrata</i> pusi tik tālu cik tas ir iespējams.
4. Ielļojiet <i>ķēdi</i> un uzstādiet to uz <i>zobrata</i> tā, lai tā tiktu <i>sliedes rievā</i> , sāciet ar augšējo daļu. Uzmanību! Pārbaudiet vai <i>griešanas zobu</i> asa puse <i>sliedes</i> augšējā daļā ir vērsta uz priekšu; uzstādiet <i>ķēdes spriegojuma tapu</i> <i>ķēdes spriegojuma tapas ligzdā</i> . Uzstādiet <i>ķēdes vāku</i> un pārliecinieties, ka <i>ķēdes vilkmes zobi</i> sajūdz ar <i>zobrata</i> un <i>sliedes rievu</i> .	
5a. Piestipriniet <i>sliedes stiprināšanas uzgriežņus</i> , pieskrūvējot tos ar roku palīdzību.	5b. Piestipriniet <i>sliedes stiprināšanas rokturi</i> , vaļīgi pieskrūvējot tos.
6a. Lai uzstieptu <i>ķēdi</i> , pagrieziet <i>ķēdes spriegojuma skrūves</i> pulksteņrādītāja kustības virzienā, lai samazinātu spriegojumu, pagrieziet tos pretēji pulksteņrādītāja kustības virzienam (šīs operācijas veikšanas laikā <i>sliedes</i> uzgalim jāatrodas augšā)	6b. Lai uzstieptu <i>ķēdi</i> , pagrieziet <i>ķēdes spriegojuma rokturi</i> pulksteņrādītāja kustības virzienā, lai samazinātu spriegojumu, pagrieziet tos pretēji pulksteņrādītāja kustības virzienam (šīs operācijas veikšanas laikā <i>sliedes</i> uzgalim jāatrodas augšā)
7 Uzstiepiet <i>ķēdi</i> tā, lai spriegojums būtu pareizs, proti, kad <i>ķēdi</i> atvelk uz augšu, <i>vilkmes zobiem</i> jāpaceļas uz tādu pašu augstumu kurā ir <i>sliede</i> (nedrīkst pieļaut, lai <i>ķēde</i> <i>sliedes</i> apakšējā daļā brīvi nokarātos)	
8a. Cieši piegrieziet <i>sliedes stiprināšanas uzgriežņus</i> ar atbilstoša darbarīka palīdzību.	8b. Cieši piegrieziet <i>sliedes stiprināšanas rokturus</i> .

Ja *ķēde* ir uzstiepta pārāk stingri, tas pārslodzēs dzinēju un bojās mašīnu. Savukārt, ja spriegojums nav pietiekoši liels, *ķēde* var noskriet no sliedes. Tikai tad, kad *ķēde* ir pareizi uzstiepta tiek nodrošināti vislabākie zāģēšanas rādītāji un ilgstošs mašīnas kalpošanas laiks. Regulāri pārbaudiet spriegojumu, jo *ķēdes* garums lietošanas laikā palielinās (it īpaši ja *ķēde* ir jauna; kad mašīna tiek lietota pirmo reizi, *ķēdes* spriegojums jāpārbauda ik pēc 5 minūtēm); jebkurā gadījumā, neuzstiepiet *ķēdi* uzreiz pēc mašīnas pielietošanas un ļaujiet *ķēdei* atdzist.

Vienmēr kad ir jānoregulē *ķēdes* spriegojums, pirms *ķēdes spriegojuma skrūves / roktura* regulēšanas atskrūvējiet *sliedi stiprināšanas rokturi / uzgriezni*; noregulējiet spriegojumu un aizskrūvējiet līdz galam *sliedi stiprināšanas rokturi / uzgriezni*.

E. IEDARBINĀŠANA UN IZSLĒGŠANA 1,4,5,6,7,8,9,11,12,13

Iedarbināšana: cieši turiet abus rokturus, atlaidiet *ķēdes bremzes sviru*, nospiediet un turiet nospiestu *slēdža bloķētāju*, pēc tam nospiediet *slēdzi* (šajā brīdī var atlaist *slēdža bloķētāju*).

Izslēgšana: Mašīna izslēgsies uzreiz pēc tam, kad tiks atlaists slēdzis. Gadījumā, ja mašīna tomēr neapstājas, iedarbiniet *ķēdes bremzi*, atslēdziet *kabeli* no elektriskā tīkla un piegādājiet mašīnu uz autorizēto tehnikās apkalpošanas centru.

F. SLIEDĒS UN ĶĒDES EĻĻOŠANA 3,6,7,8,9,12

UZMANĪBU! Nepietiekama eļļošana izraisīs *ķēdes* plīšanu, kuras rezultāta var iegūt smagus vai pat letālus ievainojumus.

Sliedes un *ķēdes* eļļošana tiek veikta ar automātiskā sūkņa palīdzību. Ja uz jūsu mašīnas ir uzstādīts *eļļas sūkņa regulēšanas rokturis* (šī ierīce tiek uzstādīta pēc papildus vienošanas), *ķēdes* ieļļošanu var noregulēt, kā parādīts (1. zīm), atbilstoši veicamajam zāģēšanas operācijām (ja tiek zāģēta sausa koksne – tad ir nepieciešams vairāk eļļas, ja tiek zāģēts tikko nogāzts koks – tad ir nepieciešams mazāk eļļas, ja tiek izmantota gara sliede – tad ir nepieciešams vairāk eļļas, ja tiek izmantota īsa sliede – tad ir nepieciešams mazāk eļļas).

Rūpīgi pārbaudiet un pārliecinieties, ka *ķēde* vienmēr ir pietiekoši labi ieļļota un nekad neslēdziet sūkni pilnīgi. Nodaļā "Tehnikās apkalpošana" var atrast informāciju par to kā pārliecināties, ka *ķēdes* eļļas daudzums ir pietiekošs.

Ķēdes eļļas izvēle

Vienmēr izmantojiet tikai jauno eļļu (*ķēžu* eļļošanai ir nepieciešams īpašs eļļas tips) ar atbilstošu viskozitāti: eļļai ir labi jāpielīp un tai jāgarantē strādāšanu bez traucējumiem gan ziemas, gan vasaras laikā. Ja *ķēdes* eļļa nav pieejama, var izmantot EP 90 transmisijas eļļu.

Nekad neizmantojiet nostrādātu eļļu, jo tā ir kaitīga veselībai, mašīnai un apkārtējai videi. Pārliecinieties, ka eļļa atbilst temperatūras līmeņiem tajā vietā, kur tiks izmantota mašīna: dažas eļļas paliek biezākas, līdz ar ko tiek pārslogots sūknis un tiek bojāta mašīna, ja temperatūra pazeminās zem 0°C. Sazinieties ar tuvāko autorizēto tehnikās apkalpošanas centru, kur var saņemt konsultāciju par eļļas izvēli.

Tvertnes uzpilde

Atskrūvējiet *eļļas tvertnes vāku*, un uzpildiet tvertni. Cenšaties nepieļaut eļļas izliešanu (ja tas tomēr notiek, uzmanīgi noslauciet mašīnu) (2. zīm). Beigās labi pieskrūvējiet tvertnes vāku.

UZMANĪBU! Ja vide, kurā tiek izmantota mašīna ir īpaši piesārņota vai piepudināta, aprakstītos tehniskās apkalpošanas darbus jāveic biežāk, nekā norādīts šajā rokasgrāmatā.

Pirms katras izmantošanas reizes

Pārbaudiet vai ķēdes eļļas sūkņi darbojas pareizi: pavērsiet *sliedi* uz gaišu virsmu, kura atrodas apmēram divdesmit centimetru attālumā. Pēc tam kad mašīna ir nostrādājusi apmēram minūti, uz virsmas ir jāparādās skaidri redzamām eļļas zīmēm (1. zīm.).

Ķēdes bremzes iedarbināšanai un atlaišanai nav jāizmanto pārmērīgs fiziskais spēks. Turklāt pārbaudiet, vai tās iedarbināšana nav pārāk viegla, un vai tā nav bloķēta. Pēc tam pārbaudiet, vai *ķēdes bremze* pareizi darbojas, veicot sekojošās darbības: atlaidiet ķēdes bremzi, pareizi paņemiet mašīnu un iedarbiniet to. Iedarbiniet ķēdes bremzi atvelkot *priekšējo rokas aizsargu* uz priekšu ar kreisās aprocas vai rokas palīdzību, bet neatlaižot roku no roktura (2. zīm.). Ja *ķēdes bremze* darbojas pareizi, tad pēc šīs operācijas *ķēde* nekavējoties tiks bloķēta. Pārbaudiet vai *ķēde* ir pareizi uzasināta (sk. zemāk), ir labā darba stāvoklī un, ka ķēdes spriegojums ir pareizs. Ja *ķēde* ir ļoti nodiluša, vai ja *griešanas zobu* augstums ir tikai 3 mm, *ķēde* ir jānomaina (3. zīm.). Regulāri tīriet *vedināšanas caurumus*, lai novērstu dzinēja pārkarsēšanu.

Pārbaudiet vai *slēdža bloķētājs* pareizi darbojas (šīs operācijas laikā *ķēdes bremzei* jābūt atlaistai): nospiediet *slēdzi* un *slēdža bloķētāju* un pārliecinieties, ka tie atgriežas sākuma pozīcijā uzreiz pēc to atlaišanas; pārbaudiet vai *slēdzi* nav iespējams nospiegt, ja nav iedarbināts *slēdža bloķētājs*.

Pārbaudiet vai *ķēdes uztvērējs* un *labās rokas aizsargs* ir labā darba stāvoklī un uz tiem nav redzamu bojājumu, piemēram, materiāla plīšanas.

Ik pēc 2-3 darbības stundām

Pārbaudiet sliedes stāvokli. Ja nepieciešams, uzmanīgi notīriet *caurumus eļļošanai* (4. zīm.) un *sliedes rievu* (5. zīm.). Ja rievā ir nodiluša vai uz tās ir plīsumi, tad tā ir jānomaina. Apgrieziet sliedi, lai nodrošinātu vienmērīgu nodilumu (6. zīm.). Regulāri tīriet zobratu un pārbaudiet vai tas nav pārāk nodilījis (7. zīm.). Ieļļojiet gala veltni ar gultņu eļļu caur caurumu, kurš ir attēlots zīmējumā (8. zīm.).

Ķēdes uzasināšana (kad tas ir nepieciešams)

Ja *ķēde* nezāgē pienācīgi, vai jā *sliedi* ir cieši jāpiespiež pie koksnes un ja skaidas ir ļoti sīkas, tad tas ir pazīmēs, ka *ķēde* nav uzasināta. Ja zāgēšanas laikā skaidu vispār nav, tad tas nozīmē, ka griešanas puse ir pilnīgi nodiluša un zāgēšanas laikā koksne tiek saberzta pulverī. Ja *ķēde* ir labi uzasināta, tad tā pati, bez papildus piepūles, ienāk koksnē un zāgēšanas laikā iegūtas skaidas ir lielas un garas.

Ķēdes zāgējošā daļa sastāv no *zāgēšanas mezgla* (9. zīm.) ar *griešanas zobu* (10. zīm.) un *griešanas dziļuma ierobežotāja* (11. zīm.). Mainot līmeni var regulēt zāgēšanas dziļumu. Labai ķēdes asināšanai ir nepieciešams vīles virzītājs un apaļā vīle ar diametru 4 mm. Sekojiet zemāk esošajiem norādījumiem: pēc *ķēdes* uzstādīšanas, spriegojuma pareizas noregulēšanas un kad *ķēdes bremze* ir iedarbināta, uzstādiēt vīles virzītāju perpendikulāri *sliedei*, kā parādīts uz attēla (12. zīm.), uzasiniet *griešanas zobus* ar vīles palīdzību ievērojot norādījumus, kuri attiecas uz uzasināšanas leņķi (13. zīm.). Vīles kustībai jābūt vērstai no iekšējas uz ārējo pusi, samaziniet spiedienu kad vīle tiek atgriezta sākuma stāvoklī (ir ļoti svarīgi rūpīgi sekot norādījumiem: pārāk liels vai mazs asināšanas leņķis, vai nepareizs vīles diametrs paaugstina atsitiena risku). Lai sānu leņķi būtu precīzāki, tiek rekomendēts izvietot vīli tādā veidā, lai tā apmēram par 0,5 mm būtu augstāk nekā augšējā griezējškaute. Vispirms apstrādājiet ar vīli visus zobus vienā pusē un pēc tam apgrieziet mašīnu un atkārtojiet operāciju. Pārliecinieties, ka pēc uzasināšanas visu zobu garums ir vienāds un, ka *griešanas dziļuma ierobežotāja* augstums ir par 0.6 mm zemāks nekā augšējais griezējs: pārbaudiet augstumu ar atbilstoša šablona palīdzību un ar vīles (ar plakanas vīles) palīdzību apstrādājiet visas izvirižušas daļas, noapaļojot *griešanas dziļuma ierobežotāja* priekšējo daļu (14. zīm.). Esiet uzmanīgi un neapstrādājiet ar vīli pretatsitiena aizsardzības zobu (15. zīm.).

Ik pēc 30 izmantošanas stundām.

Nogādājiet mašīnu uz autorizēto tehniskās apkalpošanas centru, lai veiktu mašīnas vispārēju apskati un pārbaudītu bremzēšanas elementus.

JA MAŠĪNA ILGU LAIKU NETIKS LIETOTA

Iztukšojiet degvielas tvertni, ievērojot tos pašus drošības noteikumus, kuri attiecas uz uzpildes operāciju.

Mašīnas izmantošanas laikā izvairieties no sekojošajām situācijām: (1. zīm.)

- nezaģējiet, ja pastāv risks, ka stumbrs zāģēšanas laikā var saplīst (ja uz koksni kaut kas spiež, ja tiek zāģēts sauss mirušais koks u.t.t.); negaidīta plīšana var būt ļoti bīstama.

- nepieļaujiet, lai sliede vai ķēde tiktu iestrēgta koksnē: ja tas tomēr notiek, atvienojiet mašīnu no elektriskā tīkla un pamēģiniet pacelt stumbru ar atbilstoša darbarīka palīdzību, piemēram, ar sviru; nemēģiniet atbrīvot mašīnu tricīnot vai velkot to, jo tas var izraisīt bojājumus vai ievainojumus.

- nepieļaujiet situācijas, kuru dēļ var rasties atsitieni.

Mašīnas izmantošanas laikā: (1. zīm.)

- kad zāģēšana notiek slīpās virsmās, vienmēr esiet stumbra augšējā daļā, tādējādi, ja stumbrs kāda iemesla dēļ sāks rīpot uz leju, tad tas just neaiztik.

- atļaidiet slēdzi pēc katras zāģēšanas operācijas: ilgstoša dzinēja strādāšana brīvgaitas režīmā izraisīs nopietnus bojājumus.

- kad jūs nodarbojāties ar koku gāšanu, vienmēr pabeidziet iesāktu darbu, jo daļēji sazāģēts koks var salūzt un nokrist.

- pēc katras zāģēšanas operācijas mašīnas lietotājs var pamanīt, ka viņš ir zaudējis ievērojami daudz spēka, kurš ir nepieciešams mašīnas vadīšanai. Esiet ārkārtīgi uzmanīgs un nepieļaujiet vadības zaudēšanu pār mašīnu.

Zemāk ir aprakstīti divi atšķirīgi zāģēšanas darbu tipi: Zāģēšana, kuras laikā ķēde tiek vilkta (no augšas uz apakšu) (2. zīm.), var izraisīt mašīnas negaidītu un bīstamu kustību stumbra pusē, kuras dēļ var zaudēt mašīnas vadību. Kur tas ir iespējams, veicot zāģēšanas darbus izmantojiet āķi.

Zāģēšana, kuras laikā ķēde tiek grūsta (no apakšas uz augšu) (3. zīm.), var izraisīt mašīnas negaidītu un bīstamu kustību lietotāja pusē, kuras dēļ lietotājs var gūt ievainojumus, vai "atsitiena riska zona" var aiztikt stumbru, kas var izraisīt spēcīgu atsitieni; jābūt ārkārtīgi uzmanīgam veicot zāģēšanas darbus šādā veidā.

Vidrošākais veids kādā var izmantot šo mašīnu ir sekojošais: nostiprināt balķi uz stēķiem un zāģēt no augšas uz apakšu tajā daļā, kura ir ārpus stēķiem. (4.zīm)

Āķa izmantošana

Kur tas ir iespējams, izmantojiet āķi, lai nodrošinātu drošu zāģēšanas darbu veikšanu: nostipriniet to uz

stumbra garozas vai ārējās virsmas, lai jums būtu vieglāk darboties ar mašīnu.

Zemāk ir aprakstītas tipiskas zāģēšanas procedūras, kuras ir piemērotas izmantošanai dažādās situācijās. Tomēr, katru reizi pirms ķeršanas pie darba rūpīgi novērtējiet katru no metodēm un noskaidrojiet kura dotajā situācijā ir vispiemērotākā, proti, ar to ir saistīts vismazākais risks.

Ja stumbrs guļ uz zemes. (Pastāv risks, ka ķēde var saskarties ar zemes virsmu kad sliede izies caur visam stumbram). (5. zīm.)

Zāģēt no augšas uz apakšu šķērsām visam stumbram. Esiet īpaši uzmanīgi zāģēšanas beigās, lai nepieļautu ķēdes saskaršanos ar zemi. Ja tas ir iespējams, nozāģējiet stumbru līdz 2/3 no tā diametra, apgrieziet to un nozāģējiet atlikušo daļu, tas samazinās risku tam, ka ķēde saskarsies ar zemi.

Ja viens stumbra gals ir atbalstīts. (Zāģēšanas laikā pastāv stumbra plīšanas risks). (6. zīm)

Sāciet zāģēšanu no apakšas, un nozāģējiet stumbru apmēram līdz 1/3 no tā diametra. Turpiniet zāģēšanu no augšas līdz jau izveidotajam griezumam.

Ja abi stumbra gali ir atbalstīti (Šajā gadījumā pastāv ķēdes iestrēgšanas risks). (7. zīm.)

Sāciet zāģēšanu no augšas un nozāģējiet stumbru apmēram līdz 1/3 no tā diametra. Turpiniet zāģēšanu no apakšas līdz jau izveidotajam griezumam.

Koku gāšana

UZMANĪBU! Nekādā gadījumā nemēģiniet gāzt koku, ja jums nav nepieciešamas pieredzes, un jebkurā gadījumā nekad negāziet kokus, kuru stumbra diametrs ir lielāks par sliedes garumu! Šo operāciju var veikt tikai augsti kvalificēti mašīnas lietotāji, kuriem ir atbilstošs aprīkojums.

Koka gāšanas laikā vissvarīgākais ir nodrošināt to, lai koks nokristu labākajā iespējamajā vietā, lai pēc tam varētu nozāģēt zarus un stumbru. (Pievērsiet uzmanību tam, lai krītošais koks neaizķertos aiz blakusesošajiem kokiem: Aizķēruša koka gāšana ir ļoti bīstama).

Vispirms nosakiet kāds ir vislabākais koka krišanas virziens, ņemot vērā sekojošos faktorus: objekti un citi augi, kuri ir ap koku; koka noliekums; koka līkums; vēja virziens; vietas ar lielāko zaru koncentrāciju. Turklāt, pievērsiet uzmanību mirušajiem un lautzajiem zariem, kuri ir uz koka, šie zari zāģēšanas laikā var nokrist un rādīt bīstamu situāciju.

UZMANĪBU! Veicot koku gāšanu īpaši bīstamajos apstākļos, uzreiz pēc zāģēšanas noņemiet akustiskās aizsardzības līdzekļus, lai jūs varētu dzirdēt neparastas skaņas un citus iespējamus briesmu signālus.

Iepriekšējie zāģēšanas darbi un atiešanas ceļa sastādīšana

Nozāģējiet zarus, kuri sarežģī darbu (8. zīm.), zāģējiet no augšas uz leju. Nostājieties tā, lai starp jums un mašīnu būtu stumbrs un pēc kārtas nozāģējiet vissarežģītākos zarus. Novāciet augus ap koku, kuri sarežģī darbu un pārbaudiet, vai pie koka nav šķēršļu (akmeņi, saknes, bedres u.t.t.), lai izvēlēties atiešanas ceļu uz kura nav šķēršļu (pa šo ceļu būs jāpārvietojas koka krišanas laikā). Zīmējumā (9. zīm.) var atrast norādījumus, kuriem jāseko sastādot atiešanas ceļu (A. Prognozējams koka krišanas virziens. B. Atiešanas ceļš. C. Bīstamības zona).

KOKU ZĀĢĒŠANA (10. zīm.)

Lai nodrošinātu to, ka lietotājs pilnībā kontrolē koka krišanas virzienu, sekojiet zemāk izklāstītajiem zāģēšanas noteikumiem:

Vispirms ir jāzāģē griezum, kurš nosaka koka krišanas virzienu. Vispirms jāzāģē virzītājgrieziena AUGŠĒJĀ DAĻA tajā pusē, uz kuru zāģējamajam kokam jākrīt. Jāstāv no koka pa labi, zāģēšanas laikā ķēde ir jāvelk ārā; pēc tam jāzāģē virzītājgrieziena APAKŠĒJĀ DAĻA, šim iezāģējumam jāsasniedz griezienu augšējās daļas gals. Virzītājgrieziena dziļumam jāsastāda 1/4 no stumbra diametra, leņķim

starp augšējo un apakšējo griezumam jābūt vienādam vismaz ar 45°. Vieta, kurā sastopas divi augstākminētie griezumi tiek saukta par "virzītājgrieziena līniju". Šai līnijai jābūt absolūti horizontālai un ar taisnu leņķi (90°) attiecībā pret krišanas virzienu.

Koka zāģēšanas griezumiem, kura rezultātā koks nokritis, jābūt 3-5 cm virs virzītājgrieziena līnijas līmeņa apakšējās daļas, un attālumam starp griezienu un līniju jābūt vismaz 1/10 no stumbra diametra. Pālieciet koka kreisajā pusē un zāģējiet, izmantojot paņēmienu, kurā ķēde tiek vilkta ārā, kā arī izmantojiet āķi. Pārliecinieties, ka koks nevirzās krišanas virziena pretējā pusē. Pēc iespējas ātrāk iespraudiet griezienā koka gāšanas sviru vai ķīli. Koka daļa, kura netika izzāģēta tiek uzskatīta par "šamīru", jo tas kontrolē koka krišanas virzienu. Ja griezumi ir nepietiekami, ja tie nav taisni vai ja tie tika pilnīgi nozāģēti, tad koka krišanas virzienu nav iespējams kontrolēt (tas ir ārkārtīgi bīstami!). Tādējādi, visi griezieni jāzardara ļoti precīzi.

Kad visi griezieni ir izdarīti, koks sāks krist. Ja nepieciešams, koka gāšanai izmantojiet gāšanas sviru vai ķīli.

Zaru zāģēšana

Pēc tā kad koks ir nogāzts, no stumbra ir jānozāģē zari. Esiet modrs veicot šo operāciju, jo lielākais ar mašīnas atsitiena saistītu negadījumu skaits notiek zaru zāģēšanas laikā. Tādējādi, vienmēr sekojiet tam, kur zāģēšanas laikā atrodas sliedes gals un darba laikā vienmēr stāviet stumbra kreisajā pusē.

I. EKOLOĢIJA

Šajā nodaļā jūs atradīsiet derīgu informāciju par mašīnas projektēšanas posmā izstrādātajām ekoloģiskajām īpašībām, par mašīnas pareizo lietošanu, kā arī par eļļu utilizāciju.

PROJEKTĒŠANA

Projektēšanas stadijā īpaša uzmanība tika pievērsta dzinēja izstrādei, kuram ir zems patēriņš un zems trokšņa līmenis.

MAŠĪNAS LIETOŠANA

Eļļas tvertnes uzpilde ir jāveic uzmanīgi, lai nepieļautu eļļas izliešanos, kas var izraisīt augsnes un apkārtējās vides piesārņošanu.

UTILIZĀCIJA

Neizmetiet ārā mašīnu, kura vairs nedarbojas. Nogādājiet to uz speciālo utilizācijas centru saskaņā ar spēkā esošajiem normatīvajiem aktiem.

Simbols  uz produkta vai uz tā iepakojuma norāda, ka no šī produkta nedrīkst atbrīvoties, kā no mājāsaimniecības atkritumiem. Tas ir jānodod atbilstošā savākšanas punktā elektrisko un elektronisko ierīču pārstrādei.

Nodrošinot pareizu atbrīvošanos no šī produkta, j-s palīdzēsīt novērst iespējamās negatīvas sekas videi un cilvēku veselībai, ko pretējā gadījumā varētu izraisīt šo produkta atkritumu apstrāde.

Plašāku informāciju par šī produkta pārstrādi lūdziet savā pašvaldībā, mājāsaimniecības atkritumu iznīcināšanas centrā vai veikalā, kur šo produktu iegādājāties.

M. IESPĒJAMO PROBLĒMU RISINĀŠANAS TABULA

	Nevar iedarbināt dzinēju	Dzinējs slikti darbojas vai zaudē jaudu	Mašīna tiek iedarbināta, bet griešanas kvalitāte ir sliktā	Dzinējs darbojas ar traucējumiem vai apgriezīnu skaits ir samazināts	Bremzēšanas ierīces neapstādina ķēdi
Pārbaudiet vai elektrības tīklā ir elektrība	●				
Pārbaudiet vai mašīna ir pareizi pieslēgta	●				
Pārbaudiet vai kabelis / pagarināšanas vads nav bojāts	●				
Pārbaudiet vai <i>ķēdes bremze</i> nav iedarbināta	●				
Pārbaudiet vai ķēde ir <i>pareizi</i> uzstādīta		●	●		
Pārbaudiet vai ķēde ir ieeļļota, sekojot norādījumiem sadaļās F un G.			●		
Pārbaudiet vai <i>ķēde</i> ir uzasināta			●		
Sazinieties ar tuvāko autorizēto tehniskās apkalpošanas centru	●	●		●	●

N. ATBILSTĪBAS APLIECINĀŠANA

Apakšā parakstīties H.O.P.I. pilnvarotais pārstāvis apliecina, ka sekojošie firmas H.O.P.I., Valmadrera, Itālija izgatavoto mašīnu modeļi: ES15, ES15/1, ES15/2, ES16, ES16/1, ES18 sākot ar 2004, atbilst sekojošajām Eiropas Direktīvām: 98/37/EC (Direktīva par mašīnām), 93/68/EEC (Direktīva par CEE marķējumu) un 89/336/EEC (Direktīva par elektromagnētisko savietojamību), direktīva 2000/14/EC (Pielikums V).

Taikyti šie harmonizuoti standartai: **EN 50144-1, EN 50144-2-13, EN 55014-1, EN 55014-2**. Pristatytas grandininis pjūklas atitinka ES kontrolē praējusī pavyzdī. Serifikāta numurs: 04/0097, 04/0060.

Užklaustas organas: 0717, Nemko S.p.A. - Via Trento e Trieste, 116 - I-20046 Biassono (Mi), atliko ES tipo kontrolē pagal 8 straipsnī, 2c paragrafa.

Valmadrera, 10/01/2006

Giuseppe Todero (Tehniskais direktors)

Husqvarna Outdoor Products Italia S.p.A.

Via Como 72, 23868 Valmadrera (Lecco), ITĀLIJA

O. TEHNISKĀS SPECIFIKĀCIJAS

Tips:	ES 15 ES 15/1 ES 15/2	ES 16 ES 16/1	ES 18
Svars bez šķidrumiem (kg)	3,5	3,5	3,5
Eļļas tvertnes tilpums (cm ³)	200	200	150
Slīdes garums (cm/collas)	30/12" 35/14" 40/16"		
Kēde	MPG370GLX	91VJ	
Kēdes gājiens (collas)	3/8	3/8	3/8
Vibrācijas			
Priekšējais rokturis (m/s ²) (ISO 7505)	3,5	3,5	1,96
Aizmugurējais rokturis (m/s ²) (ISO 7505)	7,9	7,9	7,30
Izmērītais skaņas jaudas līmenis LW _{av} dB(A) (ISO 9207)	111,14	111,14	103
Garantētais skaņas jaudas līmenis LW _{av} dB(A) (ISO 9207)	113	113	104
Skaņas spiediens (uz lietotāja ausīm) dB(A) (EN 27182)	98	98	94
Minimālais pagarināšanas vada šķērsgriezums (vadu skaits x mm ²)	2x1	2x1	2x1
Maksimālais pagarināšanas vada garums (m)	30	30	30