

**GB EC Declaration of Conformity**  
The undersigned, authorised by H.O.P.I., declares that the petrol-driven chainsaw **TH 33**, manufactured by H.O.P.I., 23868 Valmadrera (LC), Via Como 72, Italy, is in accordance with the European Directives **98/37/CEE** (Machinery Directive), **73/23/EEC** (Low Voltage Directive), **93/68/CEE** (CE Marking Directive) & **89/336/CEE** (Directive on electromagnetic compatibility). Directive **2000/14/ECC** (Annex V).

**DE CE Konformitätserklärung**  
Der Unterzeichnete, bevollmächtigt durch H.O.P.I., erklärt, daß die Kettensäge mit Benzinmotor **TH 33**, hergestellt durch H.O.P.I., 23868 Valmadrera (LC), Via Como 72, Italy, den Europäischen Richtlinien **98/37/CEE** (Maschinenrichtlinie), **73/23/EEC** (Niederspannungsrichtlinie), **93/68/CEE** (CE Kennzeichnungsrichtlinie) & **89/336/CEE** (EMV Richtlinie) entspricht. Richtlinie **2000/14/ECC** (Anhang V).

**FR Déclaration de conformité Européenne**  
Le soussigné, dûment mandaté par H.O.P.I., déclare que les tronçonneuses thermiques **TH 33**, fabriquées par H.O.P.I., 23868 Valmadrera (LC), Via Como 72, Italy, est conforme aux Directives Européennes **98/37/CEE** (Directive Sécurité Machine), **73/23/EEC** (Directive Basse Tension), **93/68/CEE** (Directive EMC) (Directive Marquage CE) & **89/336/CEE** (Directive EMC). Directive **2000/14/ECC** (Annexe V).

**NL EG Conformiteitsverklaring**  
Ondergetekende, gemachtigd door H.O.P.I., verklaart dat de benzine aangedreven kettingzaag **TH 33**, geproduceerd door H.O.P.I., 23868 Valmadrera (LC), Via Como 72, Italy voldoet aan de Europese Richtlijnen **98/37/CEE** (Machinerie Richtlijn), **73/23/EEC** (Mataala jännite-direktiivi), **93/68/CEE** (EG Markering Richtlijn) & **89/336/CEE** (Richtlijn aangaande elektromagnetische compatibiliteit). Richtlijn **2000/14/ECC** (Annex V).

**NO EF Erklæring om Overensstemmelse**  
Undertegnede, autorisert av H.O.P.I., erklærer at bensindrevne kjedesager **TH 33**, produsert av H.O.P.I., 23868 Valmadrera (LC), Via Como 72, Italy, er i overensstemmelse med følgende europeiske direktiver: **98/37/CEE** (Maskindirektiv), **73/23/EEC** (Direktiv for lavspenning), **93/68/CEE** (CE-merkingsdirektiv) & **89/336/CEE** (Direktiv om elektromagnetisk kompatibilitet). Direktiv **2000/14/ECC** (Annex V).

**FI EU Julistus Vastaavuudesta**  
Allekirjoittanut, H.O.P.I. in valtuuttamana, vakuuttaa että bensiniinmoottorisahat **TH 33**, ja jotka on valmistanut H.O.P.I., 23868 Valmadrera (LC), Via Como 72, Italy, on Euroopan direktiivien **98/37/CEE** (Koneisto-direktiivi), **73/23/EEC** (Matala jännite-direktiivi), **93/68/CEE** (CE Merkintä-direktiivi) & **89/336/CEE** (Elektromagneettinen Yhteensopivuus-direktiivi) mukainen. Direktiivi **2000/14/ECC** (Liite V).

**SE EC Declaration of Conformity**  
Undertecknad, auktoriserad av H.O.P.I., försäkrar att bensindrivna kedjesågar **TH 33**, tillverkade av H.O.P.I., 23868 Valmadrera (LC), Via Como 72, Italy, är i överensstämmelse med följande europeiska direktiv **98/37/CEE** (Maskindirektiv), **73/23/EEC** (Lågspänningsdirektiv), **93/68/CEE** (CE-märkningsdirektiv) & **89/336/CEE** (Elektromagnetisk kompatibilitet). Direktiv **2000/14/ECC** (Annex V).

**EU Overensstemmelse-erklæring**  
Undertegnede, bemyndiget af H.O.P.I., erklærer herved, at bensindrevne kædesage **TH 33**, H.O.P.I., 23868 Valmadrera (LC), Via Como 72, Italy, er i overensstemmelse med de europæiske direktiver **98/37/CEE** (Maskineri direktiv), **73/23/EEC** (Direktiv for lavspænding), **93/68/CEE** (CE mærkningsdirektiv) & **89/336/CEE** (EMC-direktiv). Direktiv **2000/14/ECC** (Annex V).

**ES Declaracion de cumplimiento de la directriz de la UE**  
El abajo firmante, autorizado por H.O.P.I., afirma que las motosierras de gasolina **TH 33**, fabricada por H.O.P.I., 23868 Valmadrera (LC), Via Como 72, Italy, cumple con las directivas Europeas **98/37/CEE** (Directiva sobre Maquinaria), **73/23/EEC** (Directiva sobre Baja Voltaje), **93/68/CEE** (Directiva sobre Marcas de la CE) & **89/336/CEE** (Directiva sobre 'Compatibilidad Electro Magnetica'). Directiva **2000/14/ECC** (Anexo V).

**PT Declaração de Conformidade CE**  
O abaixo assinado, autorizado por H.O.P.I., declara que as serras mecânicas a gasolina **TH 33**, fabricada por H.O.P.I., 23868 Valmadrera (LC), Via Como 72, Italy, estão de acordo com as Directivas Europeias **98/37/CEE** Directiva de Maquinaria), **73/23/EEC** (Directiva sobre Baixas Tensões), **93/68/CEE** (Directiva de Marcação CE) e **89/336/CEE** (Directiva de Compatibilidade Electromagnética). Directiva **2000/14/ECC** (Apêndice V).

**IT Dichiarazione di Conformità CE**  
Il sottoscritto, autorizzato dalla H.O.P.I., dichiara che la sega a catena portatile da legno **TH 33**, costruito dalla H.O.P.I., 23868 Valmadrera (LC), Via Como 72, Italia, è conforme alle Direttive Europee: **98/37/CEE** (Direttiva Macchine), **73/23/EEC** (Direttiva Bassa Tensione), **93/68/CEE** (Direttiva Marcatura CEE) & **89/336/CEE** (Direttiva Compatibilità Elettromagnetica). Direttiva **2000/14/ECC** (Allegato V).

**GR Δήλωση Συμμόρφωσης προς τις Εντολές της ΕΕ**  
Ο υπογεγραμμένος, με εξουσιοδότηση της H.O.P.I., δηλώνω ότι: τα βενζινοκίνητα αλυσοπρίονα **TH 33**, κατασκευασθέντα από την H.O.P.I., 23868 Valmadrera (LC), Via Como 72, Italy, ανταποκρίνονται προς τις Ευρωπαϊκές Εντολές, **73/23/CEE** (Οδηγία χαμηλής τάσης (ασφάλεια)), **98/37/CEE** (η περί Μηχανημάτων Εντολή), **93/68/CEE** (η περί του Σήματος CE Εντολή) & **89/336/CEE** (η περί Ηλεκτρομαγνητικής Συμβατότητας Εντολή). Κανονισμός **2000/14/ECC** (V).

**HU EC nyilatkozat**  
Alulírott, a H.O.P.I. által meghatalmazott ezennel kijelenti, hogy a benzinmotoros láncfűrész **TH 33**, amelyet a H.O.P.I., 23868 Valmadrera (LC), Via Como 72, Italy gyárt, megfelelnek a **98/37/CEE** európai irányelvnek (gépi berendezések irányelv), a **73/23/EEC**, a **93/68/CEE** európai irányelvnek (CE-irányelv) és a **89/336/CEE** (az elektromágneses kompatibilitásra vonatkozó irányelv). Direktíva **2000/14/ECC** (Melléklet V).

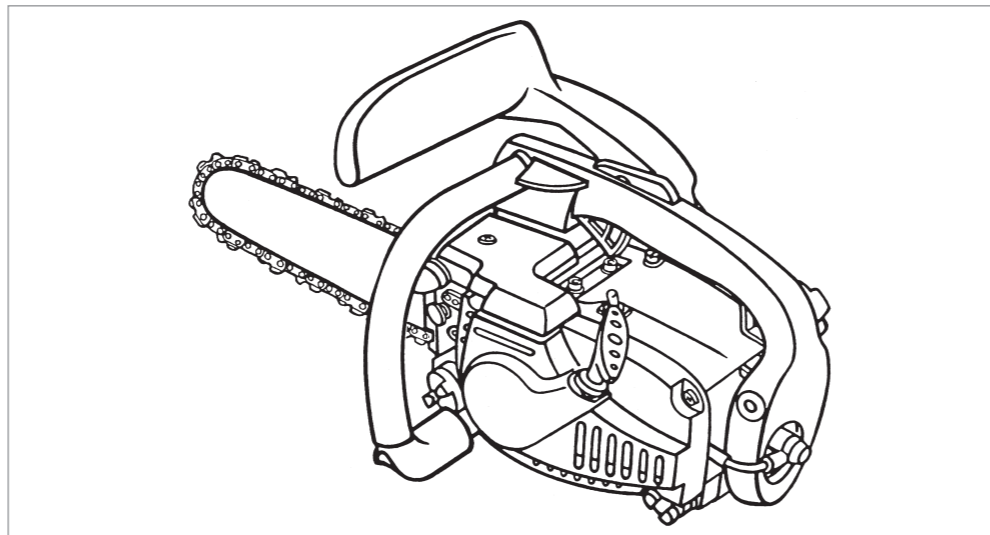

**A.**

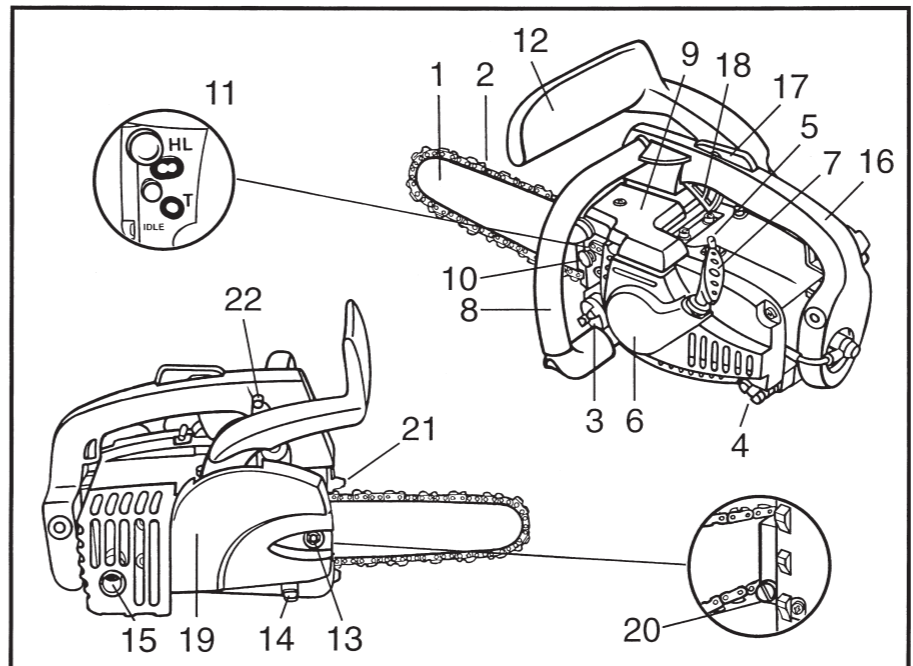

**C.**

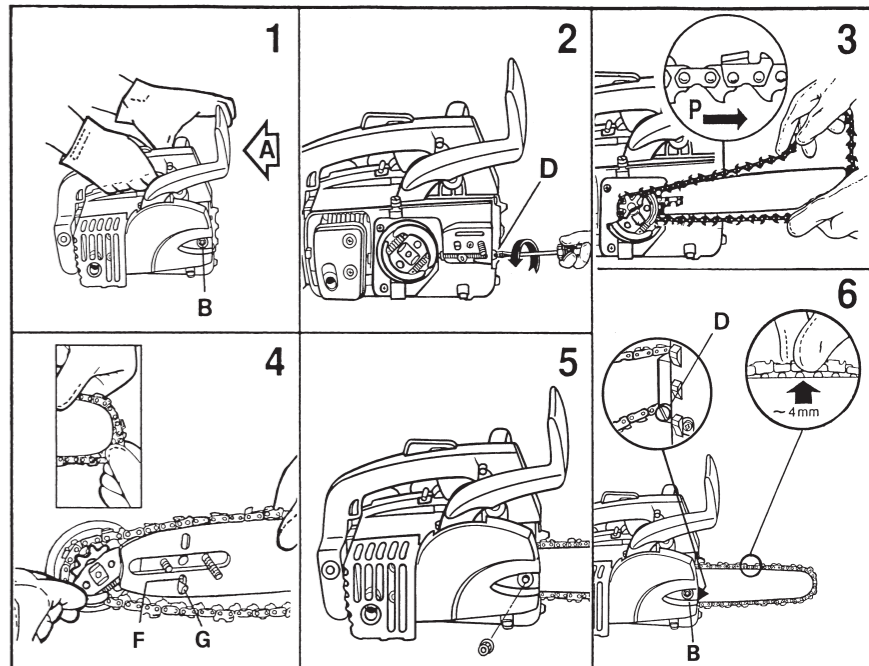

**B.**

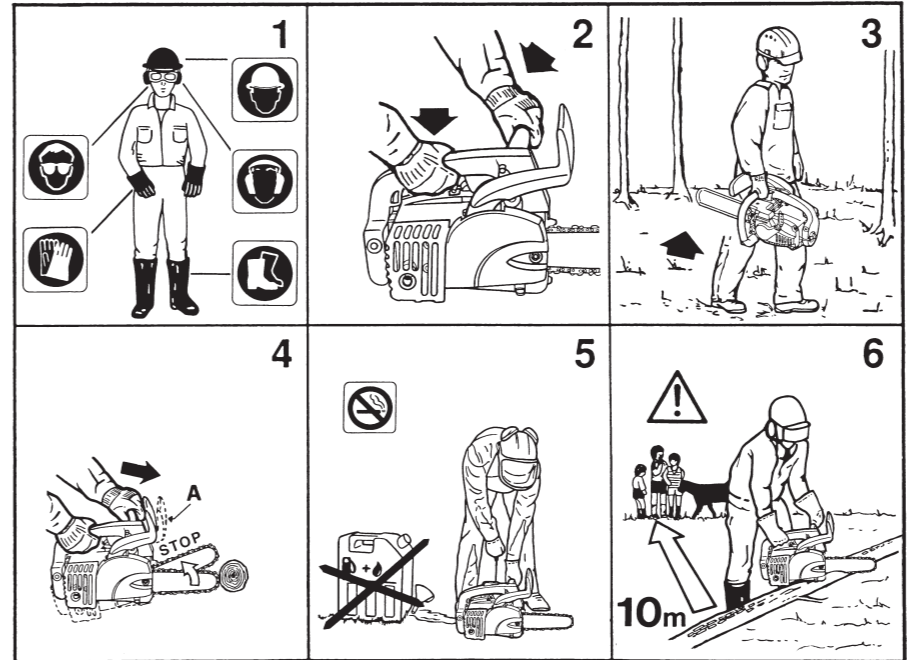

**D.**

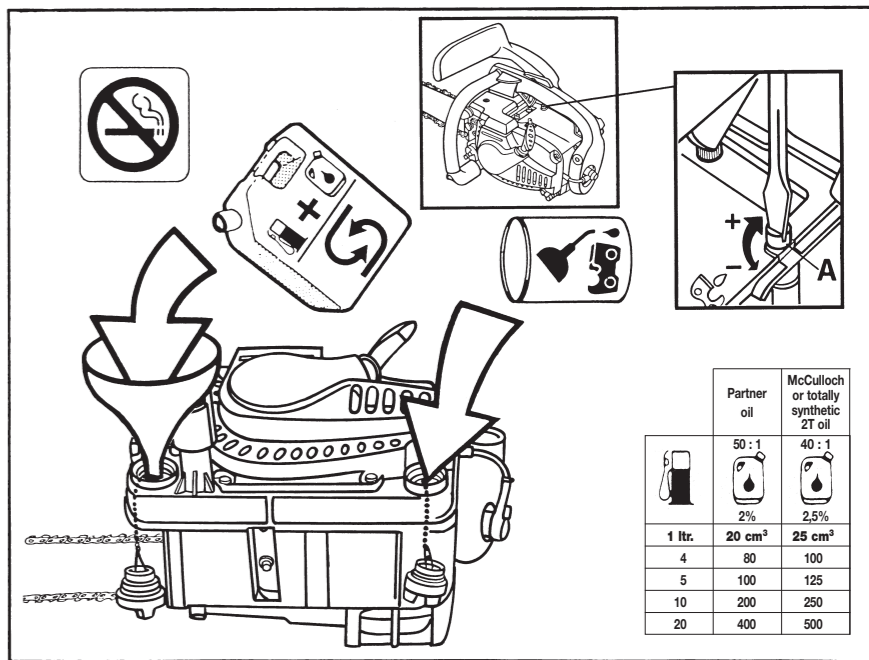

Husqvarna Outdoor Products Italia S.p.A.  
Via Como 72  
23868 Valmadrera (LC)  
ITALY  
Phone + 39 0341 203111 - Fax +39 0341 581671

*Todero Cecca*  
Valmadrera, 15.12.01  
Giuseppe Todero (Direttore Tecnico)  
H.O.P.I.

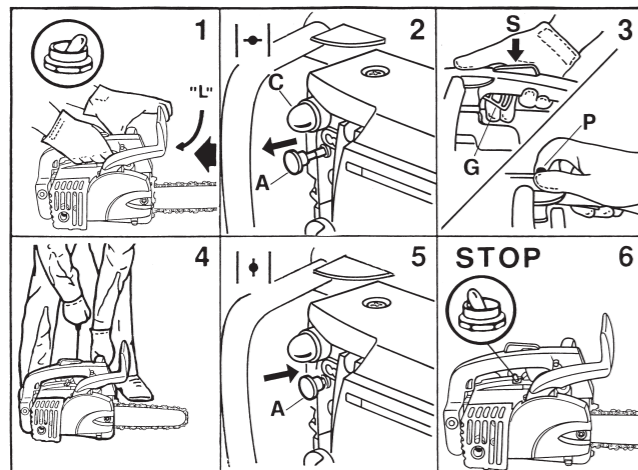
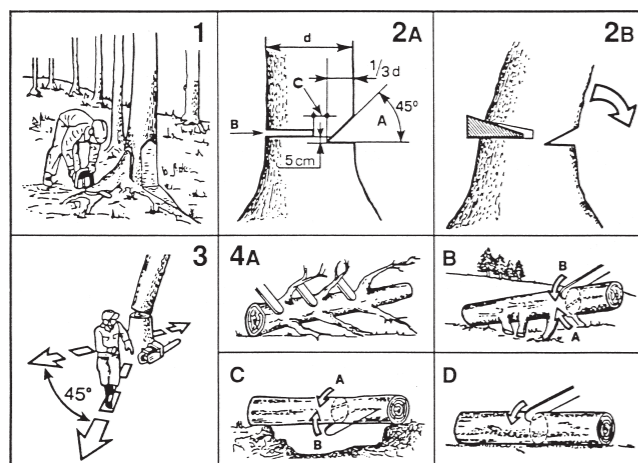
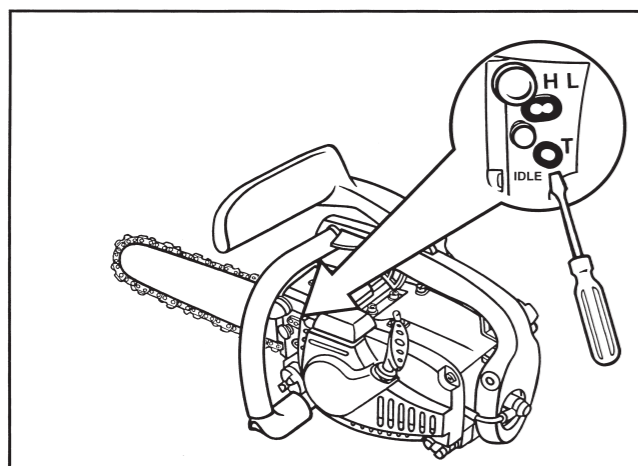
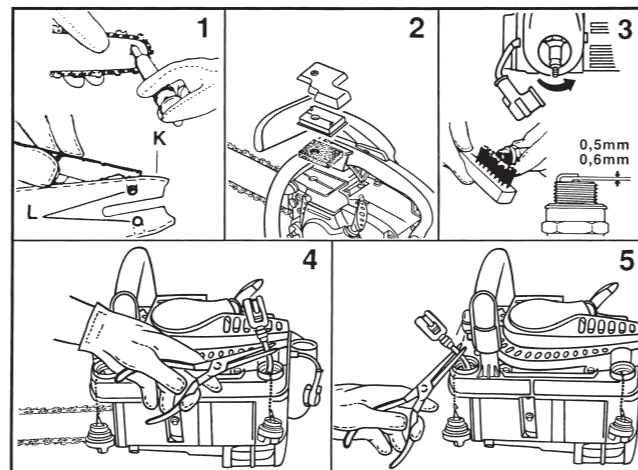
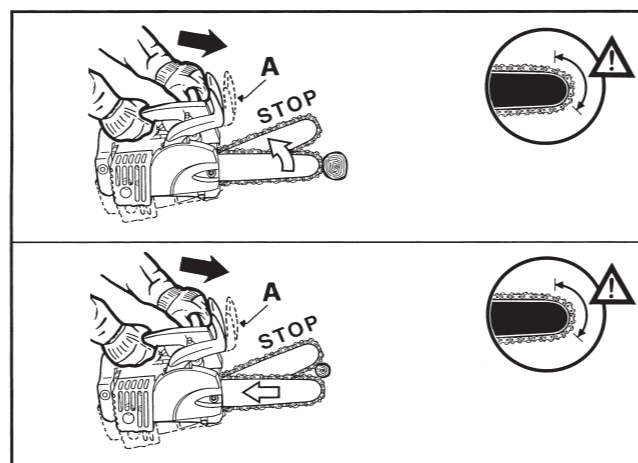
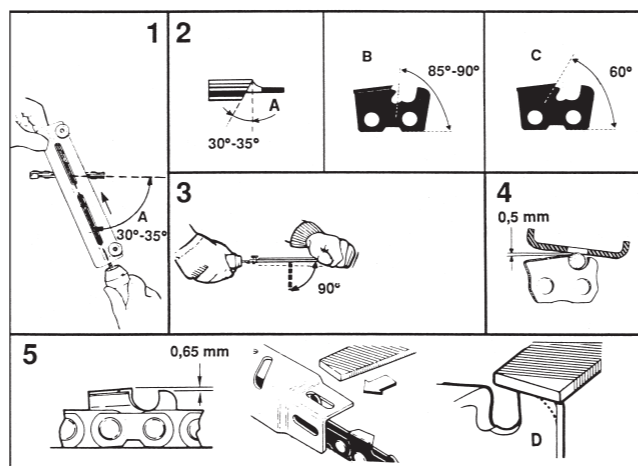
**E.****F.****G.****H.****I.****L.**

12" 300mm	242151B
45T 3/8"	852312B
	214215B (5/32")

- GB** Due to a constant product improvement programme, the factory reserves the right to modify technical details mentioned in this manual without prior notice.
- DE** Im Sinne des Fortschritts behält sich der Hersteller das Recht vor, technische Änderungen ohne vorherigen Hinweis durchzuführen.
- FR** La Maison se réserve la possibilité de changer des caractéristiques et des données de ce manuel à n'importe quel moment et sans préavis.
- NL** Door konstante produkt ontwikkeling behoud de fabrikant zich het recht voor om rechnerische specificaties zoals vermeld in deze handleiding te veranderen zonder hiervan vooraf bericht te geven.
- NO** Produsenten forbeholder seg all rett og mulighet til å forandre tekniske detaljer i denne manualen uten forhåndsvarsel.
- FI** Jatkuvan tuotteen parannusohjelman tähden valmistaja pidättää oikeuden vaihtaa ilman ennakkovaroitusta tässä ohjekirjasessa mainittuja teknisiä yksityiskohtia.
- SE** Tilverkaren reserverar sig rätten att ändra fakta och uppgifter ur handboken utan förvarning.
- DK** Producenten forbeholder sig ret til ændringer, hvad angår karakteristika og data i nærværende instruktion, når som helst og uden varsel.
- ES** La firma productora se reserva la posibilidad de cambiar las características y datos del presente manual en cualquier momento y sin previo aviso.
- PT** A casa productora se reserva a possibilidade de variar características e dados do presente manual em qualquer momento e sem aviso prévio.
- IT** La casa produttrice si riserva la possibilità di variare caratteristiche e dati del presente manuale in qualunque momento e senza preavviso.
- GR** Λόγω προγράμματος συνεχούς βελτίωσης προϊόντων, το εργοστάσιο επιφυλάσσει του δικαιώματος να τροποποιεί τις τεχνικές λεπτομέρειες που αναφέρονται στο εγχειρίδιο αυτό χωρίς προηγούμενη ειδοποίηση.
- HU** Folyamatos gyártmány felújítási műsorunk következtében, a gyártó cég fenntartja a jogát ebben a Használati leírt műszaki adatok előzetes értesítés nélküli változtatására.

## A. Generel beskrivelse

- |                                   |                                      |
|-----------------------------------|--------------------------------------|
| 1 - KLINGE                        | 12 - SIKKERHEDSKÆDENS BREMSE         |
| 2 - KÆDE                          | 13 - STANGENS SPÆNDINGSMØTRIKKER     |
| 3 - DÆKSEL TIL BRÆNDSTOFTANK      | 14 - KÆDEBLOKKERING                  |
| 4 - DÆKSEL TIL KÆDENS OLJETANK    | 15 - LYDDÆMPER                       |
| 5 - AFBRYDER                      | 16 - BAGERSTE GREB                   |
| 6 - STARTER                       | 17 - SIKKERHEDSUDLØSER               |
| 7 - HÅNDTAG TIL STARTER           | 18 - GASSPJÆDUDLØSER                 |
| 8 - FORRESTE GREB                 | 19 - KÆDEOVERDÆKKE                   |
| 9 - DÆKSEL TIL LUFTFILTER         | 20 - SKRUE TIL KÆDISPÆNDING / INTENZ |
| 10 - CHOKERKNAP                   | 21 - SPIGER/AFSTANDSHOLDER           |
| 11 - KARBURATORENS JUSTERINGSKRUE | 22 - STARTGASINDSTILLING             |

## Sikkerhedsregler



**Brug den elektriske sav korrekt for at undgå ulykker. Overhold alle advarsler og instruktioner for størst mulig sikkerhed og effektivitet af dette produkt. Det er brugerens opgave at overholde de advarsler og instruktioner der er anført i denne vejledning vedlagt produktet.**

## Forklaring til symbolerne



Læs brugerhåndbogen omhyggeligt



Forbindingskasse skal altid findes i nærheden

læs dem sikkerheds beklædning:



Godkendte sikkerhedsbriller eller visir



Støjmissioner til omgivelserne i henhold til EF-direktiv



Godkendt sikkerhedshjelm



Dette produkt er i overensstemmelse med gældende CE-direktiv



Godkendte høreværn



Ryg ikke under påfyldning af benzin eller når maskinen betjenes



Godkendte handsker



Advarsel



Godkendte sikkerhedsfodtøj



Choker helt åben  
(Start av varm motor)



Choker delvist åben

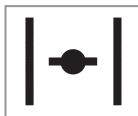

Choker lukket  
(Start al kold motor)

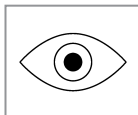

Okular kontrol



Kontrol og/eller vedligeholdelse skal udføres med slukket motor, med Stopkontakten på STOP.



Bremse koblet til/fra



Pas på tilbageslag

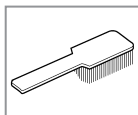

Regelmæssig rengøring kræves



Sav ikke med spidsen af sværdet, det kan forårsage tilbageslag



Brug aldrig kun en hånd til at holde maskinen



Al service og reparation af motorsaven KRÆVER SPECIALISTUDDANNELSE.



Brug altid begge hænder til at holde maskinen

## B. Sikkerhedsforeskrivelser

- Alle brugere bør studere denne manual nøje før kædesaven tages i brug. Brug Kun produktet til de formål der er nævnt i brugsanvisningen.**  
Iklæd dig tætsiddende beskyttelsespåklædning. Brug sikkerhedssko, kraftige handsker, beskyttelsesbriller eller visir, ørepropper eller høreværn. Brug hjelm hvis der er risiko for nedfaldne genstande.
- Hold altid kædesaven i et fast greb med begge hænder når motoren kører. Sørg for at have et sikkert fodfæste. Anvend ikke saven når i et træ eller på en stige. Kontroller at du er i stand til at standse motoren hurtigt, hvis dette skulle være nødvendigt. Beskæring af træ bør kun udføres, hvis man har speciel uddannelse heri. Det anbefales på det kraftigste, at alle førstegangs brugere før start gennemgår en praktisk instruktion.  
Anvend aldrig kædesaven, hvis du er træt eller er under indflydelse af medicin eller alkohol, hvilket kan forringe synet og reaktionsevnen. Forlang tids brug af kædesav eller andre maskiner, der udsætter brugeren for vibrationer, kan forårsage "hvide fingre" (Reynaud's syndrom). Dette kan formindske hånden's evne til at føle og regulere temperaturen og give generel følelsesløshed.  
Bruger du saven konstant eller regelmæssigt, bør du undersøge dine hænder og fingre omhyggeligt. Hvis nogle af ovennævnte symptomer opstår, bør du omgående søge læge.
- Bær aldrig rundt på kædesaven med motoren i drift. Når kædesaven bæres rundt - selv ved korte distancer skal skeden anvendes og sværdet skal pege bagud. Kædesaven skal sikres mod bensinspild når den transporteres.
- Sav aldrig med spidsen af skæret, da det kan forårsage tilbageslag (kick-back). Kontroller at saven kører for fuld gas før du begynder at save. For at undgå tilbageslag (kick-back) lad da aldrig spidsen af skæret komme i berøring med brændeknuder, grene, jorden eller andre forhindringer. Undgå at kæden kommer i kontakt med sten, søm eller el-hegn. Sørg for at kæden holdes skarp og i korrekt stand. Hold nageln mod træet når du saver. Brug kun originale McCulloch tilbehør og reservedele. Vi anbefaler, at du regelmæssigt lader saven få et eftersyn og får udført nødvendig reparationer af autoriseret serviceværksted. Anvend aldrig kædesaven over skulderhøjde.
- Anvend ikke saven i nærheden af åben ild eller spildt benzin. Anvend kun saven udendørs og i åbne områder. Ved benzinpåfyldning tør da overskydende/overflodig benzin. Fjern saven fra påfyldningsstedet før motoren startes.
- Hold tilskuer og dyr væk fra stedet hvor der arbejdes - minimum i en afstand af 10 m eller dobbel længde af tømmeret. Hvis nødvendigt brug da advarselsskilte til at holde uvedkommende på sikker afstand. Vær opmærksom på eventuelle farer omkring dig - på veje, stier, luft-

ledninger, farlige træeros.

Anvend ikke saven, hvis sikkerhedskædebremsen ikke virker korrekt.

Kom aldrig i kontakt med kæden så længe maskinen kører. Sikker dig at der er andre inden for hørevidde i tilfælde af en ulykke.

Er dette ikke muligt anbefales det at brugeren af kædesaven inden for rækkevidde anbringer en førstehjælpskasse og sørger for at informere om hvor man befinder sig. Lad aldrig motoren køre når værktøjet er uden opsyn.

**DET ANBEFALES AT ANVENDE DET ORIGINALE TILBEHØR OG RESERVEDELE.**

## C. Montering sværd og kæde - Intenz

**Sørg for, at motoren altid er slukket, før montering eller justering af kænden. Brug beskyttelseshandsker, når du monterer eller justerer kæden.**

- 1 Sørg for at kædebremSENS håndtag er koblet fra (position **A**). Fjern sidedækslet ved hjælp af møtrikkerne (**B**).
- 2 Drej justeringsskruen (**D**) helt tilbage, i modsat retning af urets visere.
- 3 Før kæden ind i sværdtrillen. Påse at kæden vendes korrekt (**P**).

4 Før kæden over tandhullet, anbring bladet som på tegningen, idet der sørges for, at hullet (**F**) passer ud for justeringsskruen (**G**).

5 Gen-montér sidedækslet.

6 Skru møtrikkerne (**B**) fast med den medfølgende nøgle ved at løfte klingspedsen. Regulér ved hjælp af skruen (**D**), således at man lige netop kan skimte et helt led af kæden, når denne løftes op. Spændingen er korrekt, når kæden kan løbe frit i bladet. Skru møtrikkerne (**B**) helt i bund med den medfølgende skruenøgle, idet bladets spids holdes løftet.

## D. Brændstof

Brug kun den type brændstof, der er anbefalet i denne håndbog.

Dette produkt er monteret med en 2-takts motor og kræver derfor en 2-takts benzin/olieblanding. Brug blyfri benzin med en minimumoktan på 90.

Brug kun olie fra lukkede beholdere. For at opnå en god benzinblanding, skal olien hældes på beholderen før benzinen. Anvendes der benzin eller olie af dårlig kvalitet, kan det nedsætte effektiviteten eller forkorte visse komponenters levetid.

### BLYFRI BENZIN

Hvis der anvendes blyfri benzin, skal De bruge en fuldt syntetisk 2-takters motorolie eller mærket 2-takters motorolie, se tabellen.

### VIGTIGT

Beholderen med brændstofblandingen skal altid rystes omhyggeligt, før blandingen hældes på produktet. Brændstofblandingen kan blive mindre anvendelig med tiden og bør derfor bruges inden for 2 måneder.

Vi anbefaler, at De kun blander så store mængder, som De netop har brug for. Brug aldrig en brændstofblanding, der er mere end 2 måneder gammel, da det kan forårsage motorskade.

### ADVARSEL

Ryg aldrig, når du fylder benzin på. Åbn altid dækslet til benzinbeholderen langsomt for at undgå virkningen af en eventuel frigørelse af indre tryk. Ved påfyldning skal du altid stå på en åben plads, og være langt væk fra flammer og gløder. Opbevar altid benzin i en godkendt beholder.

### SIKKER OPBEVARING AF BRÆNDSTOF

Benzin er stærkt brændbart. Sluk cigaret, pibe eller cigaret for du arbejder med benzin.

Undgå at spilde benzin. Opbevar brændstoffet på en koldt, godt ventileret sted, i en godkendt dunk, designet til formålet.

Opbevar aldrig en maskine med benzin på tanken i et lukket, dårligt ventileret areal, hvor benzindampe kan blive antændt af åben ild, tænding eller vågeblus som i et fyr, vandopvarmer, tørretumbler etc. Benzindampe kan forårsage eksplosion eller brand. Opbevar aldrig større mængder af brændstof. For ikke at risikere at der opstår vanskeligheder, når motoren skal sættes i gang igen, anbefales det stærkt at undgå, at benzinbeholderen løber tør for brændstof. På denne måde vil motoren holde længere.

### KÆDENS SMØREOLIE

En korrekt smøring af kæden garanterer en lang levetid både for kæde og klinge.

Benyt ikke gammelt motorolie, således at man undgår skader, som ikke kan repareres, på klingens, kædens og oliepumpens. Påfyld olietanken som vist på tegningen. Påfyld ved enhver brændstofftilførsel.

For ikke at risikere at der opstår vanskeligheder, når motoren skal sættes i gang igen, anbefales det stærkt at undgå, at benzinbeholderen løber tør for brændstof. På denne måde vil motoren holde længere.

**BEMÆRK: Kæden giver sig i brug, især når den er ny, og det vil derfor være nødvendigt at justere og stramme den fra tid til anden. En ny kæde vil kræve justering efter ca. 5 minutters drift.**

**Den mekkaniske oliepumpe til kædesmøring kan justeres.** Oliestrømmen kan reguleres ved hjælp af skruen (**A**) (se tegningen).

## E. Start og standsning motoren

Start aldrig motorsaven, før blad og kæden er korrekt monteret. Start motorsaven langt fra stedet, hvor brændstoffpåfyldningen foregår - den anbringes på et stabilt, fladt underlag med bladet rettet fremefter.

### START MED KOLD MOTOR

1 Kontroller, at kædebremsen er sat ud af funktion ved at trække håndtaget (**L**) mod det forreste greb.

Tryk kontakten opad (START position).

- 2 Sæt luftspjældudløseren (A) i lukket stilling. Tryk den forreste knap (C) flere gange.
- 3 Nedtryk sikkerhedsknappen (S). Nedtryk gashåndtaget (G) og påvirk derefter strtgasindstillingen (P) helt tilbage.
- 4 Hold motorsaven fast som vist på tegningen og træk i startbåndet indtil de første knald lyder.  
Pas på kædens bevægelser!
- 5 Drej luftspjældudløseren (A) hen på stillingen delvis åben. Hvis maskinen er udrustet med dekompressionsventil (D), aktiver dekompressionen ved at trykke på ventilen. Træk i båndet indtil motoren starte. Lad motoren varme op mindst 10 sekunder. Den derved opnåede for-opvarmning giver et bedre arbejdsresultat.
- 6 A) Sæt sikkerhedsknappen (S) ud af funktion ved at trykke på gashåndtaget (G). Hvis motoren ikke starter, følges instruktionen omhyggeligt endnu en gang.

B) Motoren standses ved at afbryderen sættes i stilling STOP.

Når motoren har arbejdet for fuld kraft i længere tid, tilrådes det at lade den arbejde ved laveste hastighed i nogle sekunder, før den standses.

#### START MED VARM MOTOR

Cheek, at afbryderknappen er stillet modsat stopknappen og gasspjældudløseren (G) på minimums stilling (LOSNET). Hold saven sikkert, tryk på ventilen (D) for dekompression-sudløseren og træk i startsnoren.

#### START MED VARM MOTOR EFTER BRÆNDSTOFFÅFYLDNING

I tilfælde af komplet tørrning af brændstoftanken, skal motoren efter påfyldning startes ved at følge anvisningerne: start med kold motor.

## F. Brug af motorsaven

**VIGTIGT:** Før motorsaven tages i brug skal afsnittet SIKKERHEDSREGLER, læses omhyggeligt igennem.

### TRÆFÆLDNING

- Sikre sig at der ikke findes mennesker eller dyr i området.
- Beslutte i hvilken retning træet skal falde, og hvor man skal gå for at bevæge sig væk i modsat retning af træets fald.
- Foretag ikke træfældning i tilfælde af stærk vind.

1 Befri grundstammen for eventuelle buske eller grene. Rens arbejdsområ det for sten eller andre hårde genstande, som kan beskadige kæden. Hvis træet har store synlige rødder, skal disse skæres af før fældningen.

2 A) Lav et hak (A) i stammen på cirka 45° på den side, hvor træet skal falde 1/3 del af stammens diameter (d). Lav et indhak (B) på modsatte side cirka 5 cm højere oppe. PAS PÅ at indhakk (B) ikke når jelt hentil hak (A), således at den del af stammen som bliver tilbage låser (C), og det derved er muligt med sikkerhed at kontrollere faldretningen.

B) For at bestemme begyndelsen på fældningen og kontrollerer faldet, tilrådes det at bruge et reb.

3 Når træet begynder at falde, gå da ad den planlagte vej.

### AFSKÆRING AF ALLEREDE FÆLDEDE GRENE

4 A) Afskæring af store grene. Under arbejdet med deling

og afsavning af grene, lad da stammen hvile på de største grene som støtter den.

B) Afskæring af stamme som holdes oppe i den yderste del. Begynd savningen forneden med den øverste del af klingens og gå cirka 1/3 ind i stammens diameter (A). Forstæt derefter savningen fra oven (B). Således undgås splinter og afrivning.

C) Afskæring af en stamme som hviler på begge ekstremiteter. Begynd savningen fra oven (A) til 1/3 af stammens diameter. Fuldfør savningen fra nederen med den øverste del af klingens (B). Dette hindrer blokering af kæden under savningen, som skyldes stammens bevægelse.

D) Hvis stammen hviler helt på jorden, sav da normalt fra oven. Undgå kontakt mellem kæde og jord ved afskæringens afslutning.

- Når De arbejder på en skråning, bør De stille Dem på den højestliggende del af denne.
- Når der saves brædder, bør disse fæstnes med skruestikker, kiler eller remme, således at de blokeres.
- Vær yderst forsigtig, når der saves buske eller små træer, da de let vil kunne vikles ind i kæden. Der kan således være risiko for, at De udsættes for et voldsomt træk, der får Dem til at tabe balancen.

## G. Karburatorjustering

Det tilrådes at fa foretaget karburatorjusteringen hos en autoriseret forhandler.

- SKRUE T: skruen T (IDLE) virker mekanisk på drejespjældet ved at holde den let åben således at tomgang reguleres (2.900 min<sup>-1</sup>).

PAS PÅ: forpøet tomgangshastighed kan medføre bevægelse af kæden.

Karburatorerne justeres i løbet af produktionsfasen. Hvis produktet udsættes for stærkt skiftende højdeforskelle, kan yderligere regulering blive nødvendig. I så tilfælde bør De henvende Dem til et autoriseret servicecenter, der disponerer over de dertil egnede redskaber.

## H. Regelmæssig vedligeholdelse

Sørg for, at motoren altid er slukket, før der foretages nogen form for vedligeholdelse.

**KÆDEN:** Kontroller spændingen regelmæssigt. En ny kæde skal reguleres tiere. Løsn møtrikkerne. Stram kæden (se instruktionen vedrørende monteringen).

### 1 KLINGEN

- ren omhyggeligt halsen (**K**) og hullerne (**L**) hvor olien løber igennem.
- smør tandhjulet med olke til kuglelejer. Drej tandhjulet og gentag smøringen.
- vend klingen med regelmæssige mellemrum for at opnå et ensartet slid.

### 2 LUFFILTER

- et forstoppet filter forårsager forandringer i brændstofforsien, nedsætter ydeevnen og forhøjer brændstofforbruget.
- tag først filterets dæksel af.
- filteret kan renses ved forsigtig brug af trykluft.
- vash filteret i ren benzin (anvend aldrig en benzin blanding)
- udskift geskadigede filtre eller hvis kanterne ikke holder tæt ved dækslet.

### 3 TÆNDRØR

- Efter circa hver 30 ende times forbrug udtag og rens tændrøret samt reguler afstanden mellem elektroderne (0,5-0,6 mm).
- Udskift tændrøret hvis det er dækket med megen skorpe eller indent circa 100 timers forbrug.
  - i tilfælde af for megen skorpe dannelse: kontroller karburatorens justering; procentdelen af olie i brændstof-

blandingen og sikre sig at olien er af optimal kvalitet.

### 4 OLIEFILTER

Oliefilteret sludder yderst på det rør, som suger olien fra fra tanken og det kan udtages til rensning eller udskiftning gennem filteråningen. Brug en metalkrog eller en knibtang med lange kæber.

Hvis man opdager urenheder indeni tanken, skal den fyldes halvt op med benzin eller petroleum og rystes kraftigt. Den tømmes fulstændigt og fyldes op med ren, ny olie.

Brug aldrig genbrugsolie.

### 5 BRÆNDSTOFFILTER

Vi anbefaler udskiftning af filter mindst en gang om året. For at udskifte filteret tages proppen af tanken, og filteret tages ud med en metal krog eller med en langbenet pin-cet. Udskift filteret og sæt det på plads som vist på tegningen.

Vash filteret i ren benzin (anvend aldrig en benzin blanding).

### SIKKERHEDS-KÆDEBREMSEN

- PAS PÅ: afmonter eller ødelæg ikke kædebremse mekanisme. Hvis den fungerer dårligt, eller nogle dele skal udskiftes henvend Dem da altid til en autoriseret.

- rens regelmæssigt bremsemekanismen (uden at afmontere) og efterse båndet for slid.

- **REGELMÆSSIGT:** for at undgå over opvarmning af motoren fjern da støv og savsmuld fra motorsaven, specielt omkring åningerne på starterens dæksel.
- **LANG TID UDE AF BRUG:** tøm brændstofftanken og lad motoren gå indtil al brændstoffet er brugt op.

## I. Afprøvning kædebremsen

**Din kædesav er monteret med en sikkerhedskædebremse, der er beregnet til at standse kæden i løbet af millisekunder i tilfælde af tilbageslag. Hold altid saven godt fast med begge hænder.**

Kædebremsen yder ikke fuld beskyttelse, hvis maskinen sættes i gang uden de behørigt forholdsregler og den nødvendige vedligeholdelse.

Kædebremsen (**A**) virker automatisk i tilfælde af tilbageslag. Kædebremsen kan også udløses manuelt, ved at rømsehåndtaget trykke fremad. Manuel udløsning af kædebremsen tilrådes kun, når maskinen kører ved laveste hastighed og kun for en kort periode.

Efterprøv altid bremsen, før maskinen benyttes. Dette gøres, mens motoren kører ved laveste gear, idet bremsen kobles til (se nedenfor).

Sæt altid bremsen ud af funktion, inden motoren sættes i gang.

Hvis den inderste del af bladet (se det markerede hjørne på billedet) kommer i kontakt med træ eller andre hårde genstande, kan der opstå et tilbageslag.

Et tilbageslag er en voldsom og pludselig bevægelse opover og bagud samtidig, og det kan bevirke, at man mister kontrollen med maskinen.

Undgå derfor at begynde savningen med den del af kæden, der befinder sig i det omtalte hjørne. Hold altid rigtigt på motorsaven med begge hænder - i tilfælde af tilbageslag vil kontakten. Det er venstres håndts kontakt med håndtaget, som gør, at bremsen kobles til.

### TEST TIL AFPRØVNING AF KÆDEBREMSEN FUNKTION:

1 Kædebremsen sættes (**A**) ud af funktion, når bremsehåndtaget trækkes bagud og blokeres (kæden bevæger sig).

2 Kædebremsen sættes (**A**) i funktion, når bremsehåndtaget skubbes fremad (kæden blokeres). Bremsehåndtaget skal virke øjeblikkeligt i de 2 positioner. Hvis det er nødvendigt at bruge ekstra kræfter, eller håndtaget ikke kan flyttes til hverken den ene eller den anden position SÅ LAD VÆRE MED AT BENYTTE MASKINEN.

Bring den omgående hen til et autoriseret reparationssværsted.

### 3 KÆDEFANGER

Denne enhed er monteret med en kædefanger under tandhjulet. Det er for at standse evt. bevægelse bagud af kæden i tilfælde af brud, eller hvis den ryger af sværdet. Fangeren må ikke demonteres.

## L. Slibning Kæden

- 1 Savens tænder kan files med den specielle runde fil som nedenfor anført: t
- |           |       |
|-----------|-------|
| KÆDEN     | FIL   |
| MP 370GLX | 5/32" |

Ved hjælp af serienummeret på den del af tænderne, der befinder sig i bladets "hals", er det nemt at afgøre, hvilken type kæde der er tale om.

Kæden kan forblive på klingerne under slibningen. Før slibningen skal kæden spændes ved hjælp af kædespænderen og blokkeres ved hjælp af sikkerhedsbremsen.

- 2 Under slibningen skal filen holdes således at følgende vinkler fremkommer:
- |                            |           |
|----------------------------|-----------|
| - "A" øverste hjørne.      | 30° - 35° |
| - "B" yderste sidehjørne.  | 85° - 90° |
| - "C" inderste sidehjørne. | 60°       |

Slibningen skal foretages med en bevægelse af filen, som går fra indersiden af skæret mod ydersiden. Filen må ikke berøre skæret, når den føres tilbage.

- 3 Filen skal bevæge sig vandret eller med.

- 4 For at opnå så præcise sidevinkler som muligt tilrådes det at holde filen, så ledes at den lodret overstiger den øverste del, af det skær som slibes, med 0,5 mm.

### 5 TANDHØJDEN

Kontroller tandhøjden efter slibning af kæden. Den nøjagtige højde skal være 0,65 mm under det øverste skær.

Kontroller højden ved brug af bladsøger og fil de overskydende dele af.

Afrund derefter den forreste del af tandhøiden (D).

## Tekniske data

### DETTE PRODUKT ER REMSTILLET I HENHOLD TIL DE EUROPÆSKE BESTEMMELSER VEDRØRENDE MASKINERS SIKKERHED

CYLINDRE (cm <sup>3</sup> )	33
UDBORING/STEMPEFLAG (mm)	37x30
EFFEKT (kW)	1,2
MOTOREFFEKT V. MAX. HASTIGHED (min <sup>-1</sup> )	7.000
MAXIMUM HASTIGHED (min <sup>-1</sup> )	11.000
MINIMUM HASTIGHED (min <sup>-1</sup> )	2.900
NETTO VÆGT (Kg) (UDEN SVÆRD OG KÆDE)	3,1
KÆDETRÆK (9.525 mm)	3/8"
KÆDETYKKELSE (mm)	1,3
SVÆRDLÆNGDE (cm)	30
ANTAL TÆNDER PÅ KÆNDHJUL	6
OLIETANKENS KAPACITET (cm <sup>3</sup> )	150
BENZINTANKENS KAPACITET (cm <sup>3</sup> )	230
LYDTRYKS NIVEAU (VEDD BRUGERENS ØRE LpAav (dBA) (EN 27182)	95,9
KONSTATETER LYDEFFEKTNIVEAU (dBA)	113
MÅLT LYDEFFEKTNIVEAU (dBA)	111,14
VIBRATIONER (ISO 7505) (m/s <sup>2</sup> )	8,5

## Fejlfindingsoversigt

	Motoren går i gang	Motoren kører dårligt	Motorsaven går i gang, men saver ikke godt	Motoren kører dårligt eller med mindre styrke
Kontroller, at afbryderen STOP står i stilling I.	●			
Kontroller, om der er påfyldt brændstof min. 25% tankens kapacitet.	●	●		
Kontroller, om luftfiltret er rent	●	●		
Tag tændrøret af, tør det af, rens det og på monter det igen. Udskift det, om nødvendigt.	●	●		
Kontroller og regulér eventuelt karburatorens skruer.		●		●
Udskift brændstoffiltret. Henvend Dem til Deres egen forhandler.				●
Følg den korrekte fremgangssåde for påmontering af kæden.			●	
Kontroller, om kæden er tilstrækkelig skarp. I modsat fald kontakt Deres forhandler.			●	

Motoren giver stadig problemer: Henvend Dem til Deres autoriserede forhandler.