

Electrolux Outdoor Products  
Via Como 72  
23868 Valmadrera (Lecco)  
ITALIA  
Phone +39 0341 203111 - Fax +39 0341 581671  
www.electrolux.com

Our policy of continuous improvement means that the specification of products may be altered from time to time without prior notice. Electrolux Outdoor Products manufacture products for a number of well known brands under various registered patents, designs and trademarks in several countries.  
© Electrolux Outdoor Products Italy

**The Electrolux Group. The world's No. 1 choice**

The Electrolux Group is the world's largest producer of powered appliances for kitchen, cleaning and outdoor use. More than 55 million Electrolux Group products (such as refrigerators, cookers, washing machines, vacuum cleaners, chain saws and lawn mowers) are sold each year to a value of approx. USD 34 billion in more than 350 countries around the world.

**GB**

**INSTRUCTION MANUAL**

**IMPORTANT INFORMATION:** Please read these instructions carefully and make sure you understand them before using this unit. Retain these instructions for future reference.

**DE**

**BETRIEBSANWEISUNG WICHTIGE INFORMATION:** Lesen Sie diese Hinweise zur Handhabung des Geräts aufmerksam durch. Verwenden Sie es erst, wenn Sie sicher sind, daß Sie alle Anweisungen verstanden haben und gut aufbewahren.

**FR**

**MANUEL D'INSTRUCTIONS RENSEIGNEMENTS IMPORTANTS:** Avant d'utiliser cet appareil, veuillez lire attentivement les instructions et assurez-vous de les avoir comprises. Conservez les instructions pour référence ultérieure.

**NL**

**HANDLEIDING BELANGRIJKE IMPORTANTS:** Lees deze handleiding aandachtig en zorg dat u alles begrijpt alvorens de kettingzaag te gebruiken en bewaar ze voor toekomstige raadpleging.

**NO**

**BRUKERHANDBOK VIKTIG INFORMASJON:** Les disse anvisningene nøye og forsikre deg om at du forstår dem før du bruker enheten og oppbevar dem for senere bruk.

**FI**

**OHJEKIRJA TÄRKEÄÄ TIETOA:** Lue nämä ohjeet huolellisesti ja varmista, että olet ymmärtänyt ne, ennen kuin alat käyttää tätä laitetta ja säilytä myöhempää tarvetta varten.

**SE**

**BRUKSANVISNING VIKTIG INFORMATION:** Läs instruktionerna noggrant och försäkra dig om att du förstår dem innan du använder utrustningen och spara dem för framtida behov.

**DK**

**BRUGERHÅNDBOG VIKTIGE OPLYSNINGER:** Læs instruktionerne omhyggeligt, før du bruger enheden og gemme til senere henvisning.

**ES**

**MANUAL DE INSTRUCCIONES INFORMACION IMPORTANTE:** Lea atentamente las instrucciones y asegúrese de entenderlas antes de utilizar esta aparato. Conserve las instrucciones para la referencia en el futuro.

**PT**

**MANUAL DO OPERADOR INFORMAÇÕES IMPORTANTES:** Queira ler cuidadosamente estas instruções e tenha certeza de entendê-las antes de usar a serra e guarde para consulta futura.

**IT**

**LIBRETTO D'ISTRUZIONI**

**INFORMAZIONI IMPORTANTI:** Leggere le istruzioni attentamente e capirle bene prima di usare l'utensile. Conservare per ulteriore consultazione.

**HU**

**HASZNÁLATI ÚTMUTATÓ**  
Jótállást vállalni csak rendeltetésszerűen használatba vett gépekre tudunk. Kérj ü hogy a gép használatba vétele előtt gondosan olvassa el a kezelési utasításokat.

**GR**

**ΕΓΧΕΙΡΙΔΙΟ ΧΡΗΣΙΜΟΕ ΣΗΜΑΝΤΙΚΕΣ ΠΛΗΡΟΦΟΡΙΕΣ:** Διαβάστε προσεκτικά αυτές τις οδηγίες και φροντίστε να τις κατανοήσετε από το μηχάνημα και φυλάξτε το για να το συμβουλευέστε στο μέλλον.

**CZ**

**NAVOD K POUZIVANI DULEZITA INFORMACE:** Než začnete stroj používat přečtěte si prosím velmi pozorně tyto instrukce a ujistěte se, že jste jim porozuměli. Uchovejte si tento návod pro použití i v budoucnu.

**PL**

**INSTRUKCJA OBSŁUGI** Gwarancja traci ważność w przypadku uyywania urządzenia do celów innych niż wymienione w instrukcji obsługi. Prosimy o uwayne przeczytanie instrukcji oraz o stowanie się do zaleceń i wskazówek w niej zawartych.

**SK**

**NAVOD NA OBSLUHU DOLEZITA INFORMACIA:** Pred použitím stroja si starostlivo prečítajte tento návod na obsluhu a uistite sa že ste mu dôkladne porozumeli. Návod starostlivo uschovajte pre potrebu v budúcnosti.

**RU**

**РАБОЧИЕ ИНСТРУКЦИИ ВАЖНЫЕ СВЕДЕНИЯ:** Внимательно прочитать и понять инструкции перед использованием оборудования. Хранить инструкции для дальнейших консультаций.

**EE**

**KASUTUSJUHEND TAHTIS INFORMATSIOON:** Lugege kasutusjuhend enne seadme kasutamist kindlasti põhjalikult läbi ning veenduge, et olete kõigest täpselt aru saanud.

**LV**

**ROKASGRAMATA SVARIGA INFORMACIJA:** Pirms ierīces izmantošanas uzmanīgi izlasiet rokasgrāmatu un pārliecinieties, ka jūs labi saprotat tās saturu. Saglabājiet rokasgrāmatu, lai nākotnē būtu iespējams atsauzināt jūsu zināšanas.

**GB** Due to a constant product improvement programme, the factory reserves the right to modify technical details mentioned in this manual without prior notice.

**DE** Im Sinne des Fortschritts behält sich der Hersteller das Recht vor, technische Änderungen ohne vorherigen Hinweis durchzuführen.

**FR** La Maison se réserve la possibilité de changer des caractéristiques et des données de ce manuel à n'importe quel moment et sans préavis.

**NL** Door konstante produkt ontwikkeling behoud de fabrikant zich het recht voor om technische specificaties zoals vermeld in deze handleiding te veranderen zonder hiervan vooraf bericht te geven.

**NO** Produsenten forbeholder seg all rett og mulighet til å forandre tekniske detaljer i denne manualen uten forhåndsvarsel.

**FI** Jatkuvan tuotteen parannusohjelman tähden valmistaja pidättää oikeuden vaihtaa ilman ennakkovaroitusta tässä ohjekirjasessa mainittuja teknisiä yksityiskohtia.

**SE** Tilverkaren reserverar sig rätten att ändra fakta och uppgifter ur handboken utan förvarning.

**DK** Producenten forbeholder sig ret til ændringer, hvad angår karakteristika og data i nærværende instruktion, når som helst og uden varsel.

**ES** La firma productora se reserva la posibilidad de cambiar las características y datos del presente manual en cualquier momento y sin previo aviso.

**PT** A casa productora se reserva a possibilidade de variar características e dados do presente manual em qualquer momento e sem aviso prévio.

**IT** La casa produttrice si riserva la possibilità di variare caratteristiche e dati del presente manuale in qualunque momento e senza preavviso.

**HU** A gyártó cég fenntartja a jogot arra, hogy a használati utasításban megadott adatokon és technikai tulajdonságokon bármikor és előzetes bejelentés nélkül változtasson.

**GR** Λόγω προγράμματος συνεχοῦς βελτίωσης προϊόντων, το εργοστάσιο επιφυλάσσει το δικαίωμα να τροποποιεί τις τεχνικές λεπτομέρειες που αναφέρονται στο εγχειρίδιο αυτό χωρίς προηγούμενη ειδοποίηση.

**CZ** Vzhledem k pokračujícím inovacím si výrobce vyhrazuje právo minit technické hodnoty uvedené v této příručce bez předchozího upozornění.

**PL** W związku z programem ciągłego ulepszania swoich wyrobów, producent zastrzega sobie prawo do wprowadzania zmian w szczegółach technicznych wymienionych w tej instrukcji bez uprzedniego zawiadomienia. Instrukcja jest częścią wyposażenia

**SK** Proizvajalec si pridružuje pravico, da spremeni značilnosti in podatke pričujočega priročnika v katerem koli trenutku in brez predhodnega obvestila.

**RU** Компания производитель сохраняет за собой право изменять характеристики и данные в настоящем руководстве, в любой момент и без предварительного извещения.

**EE** Tootja jätab endale õiguse muuta käesolevas kasutusjuhendis kirjeldatud omadusi ja andmeid suvalisel hetkel ja sellest eelnevalt ette teatamata.

**LV** Izgatavotājs saglabā tiesības jebkurā brīdī un bez brīdinājuma mainīt šajā rokasgrāmatā esošos datus un raksturlielnes.

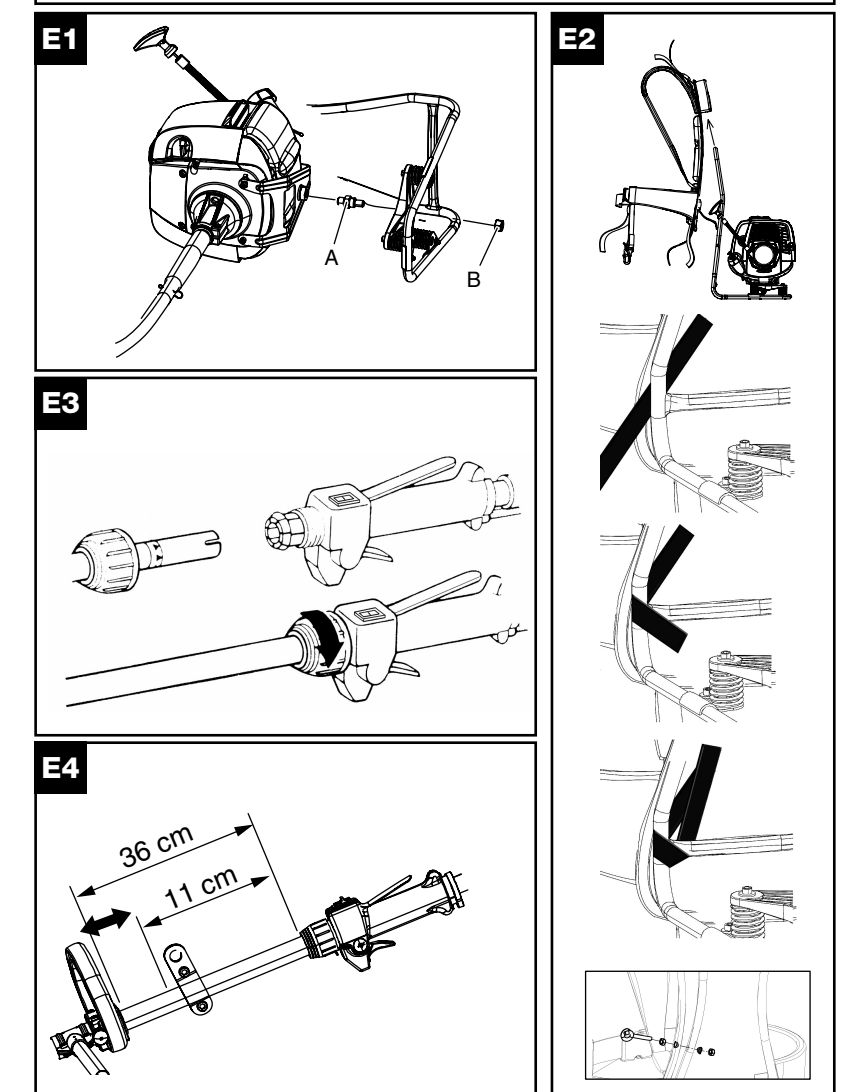
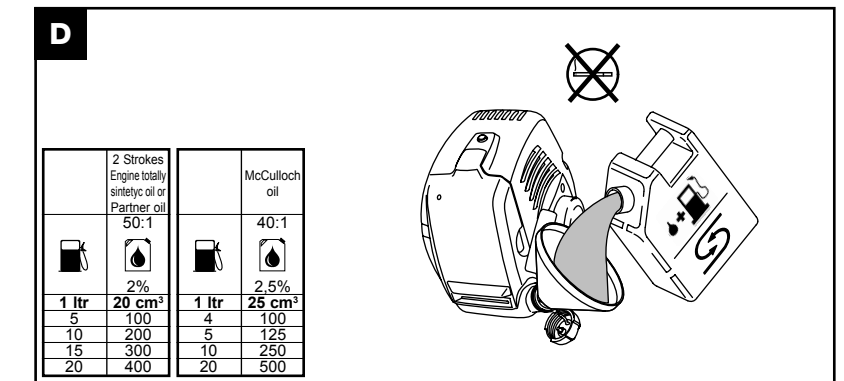
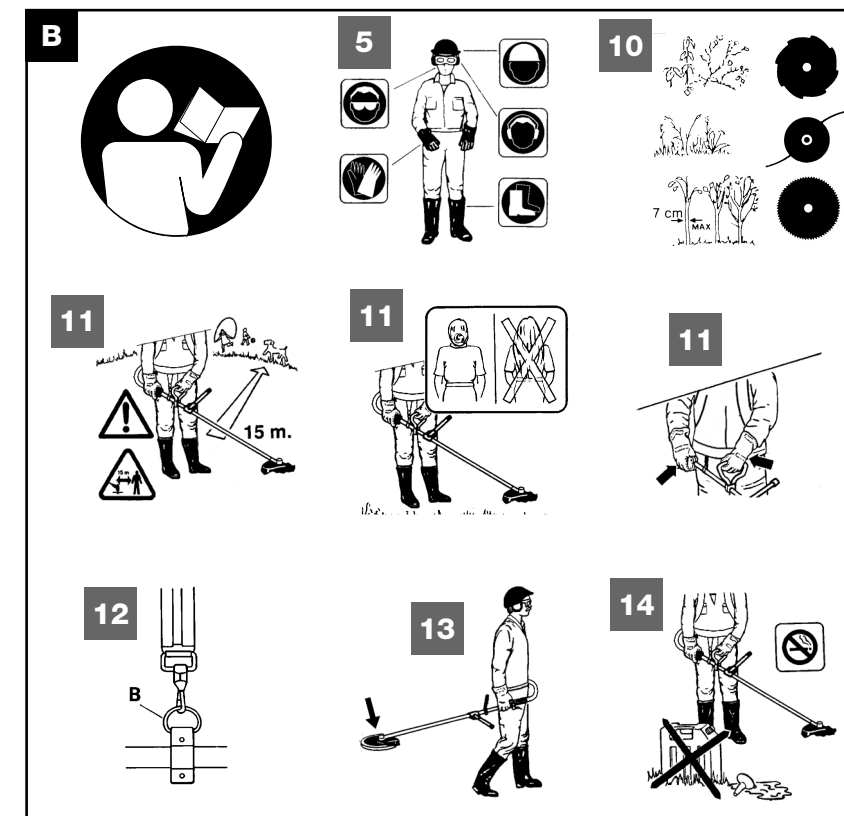
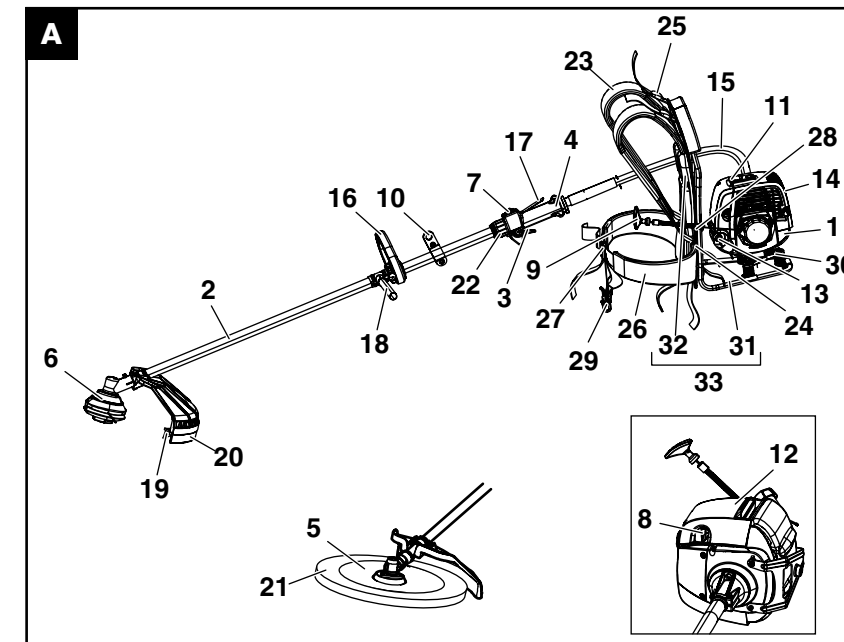

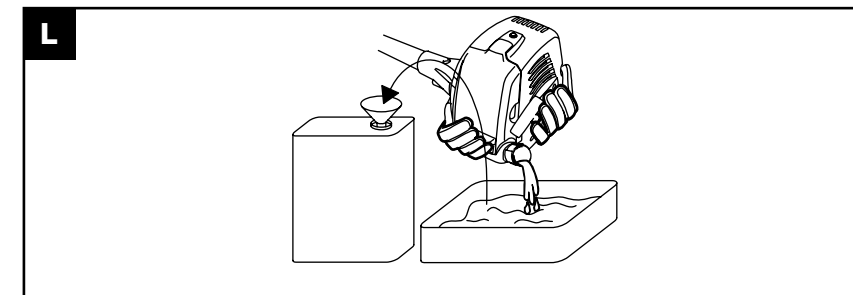
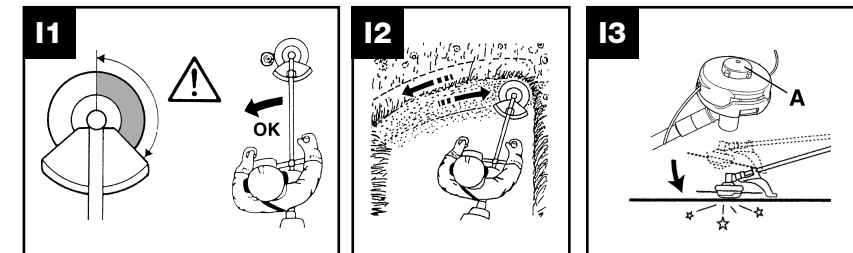
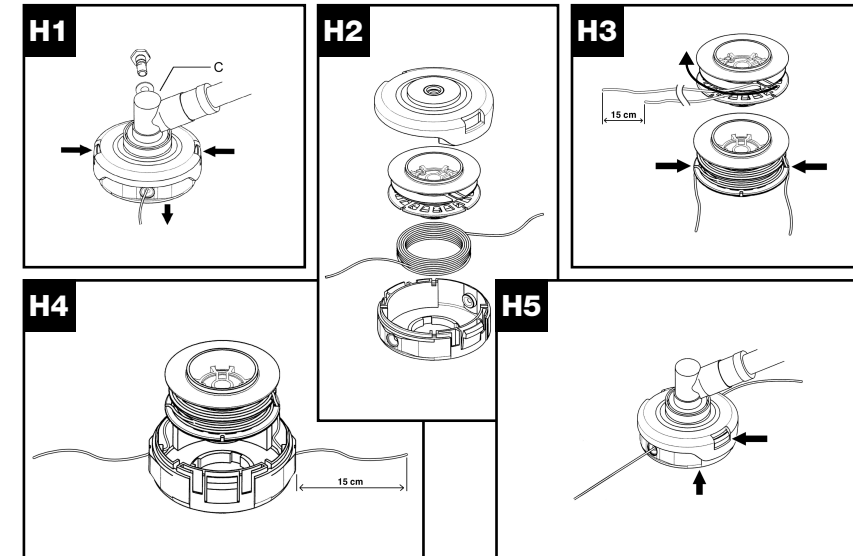
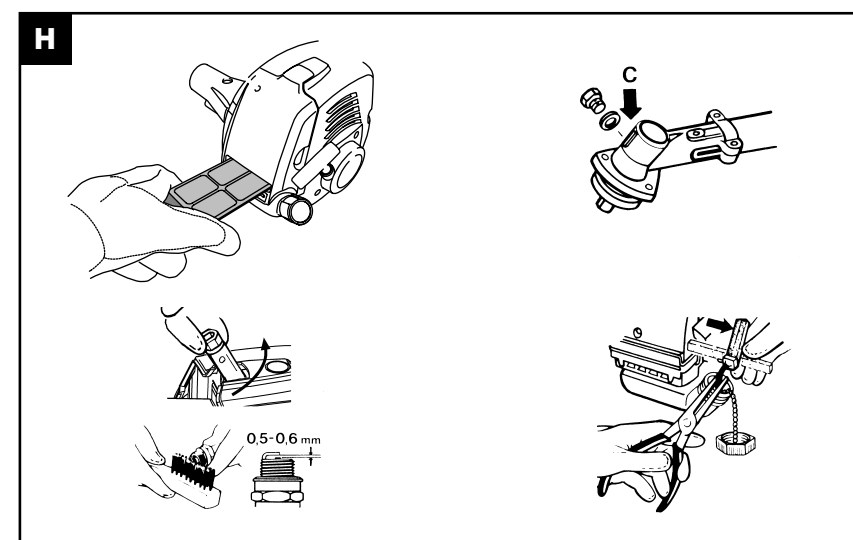
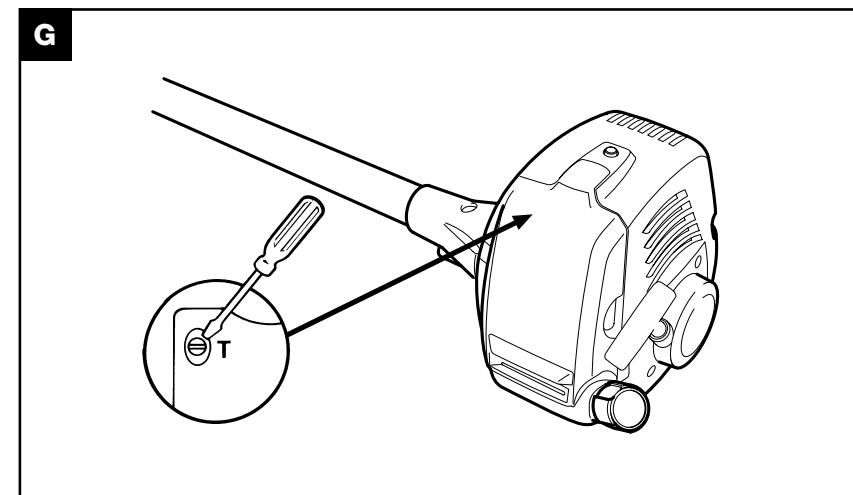
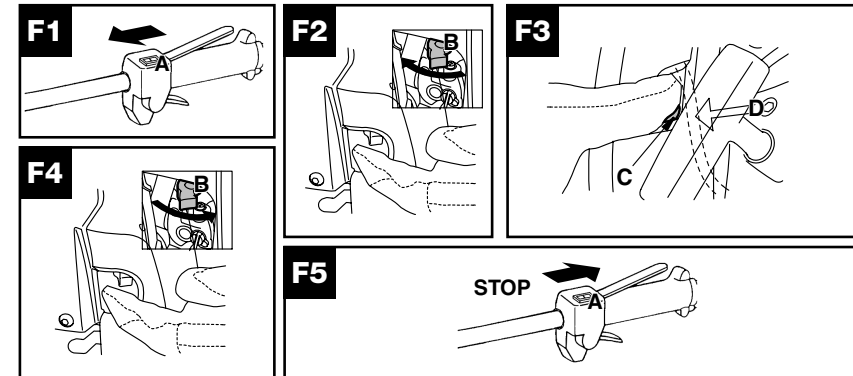
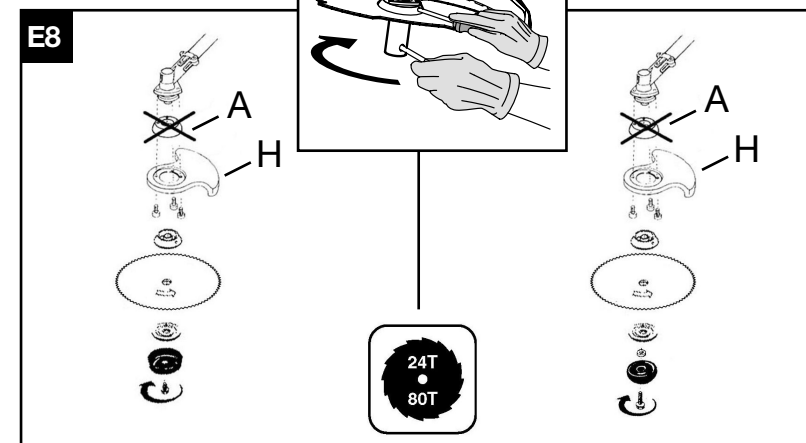
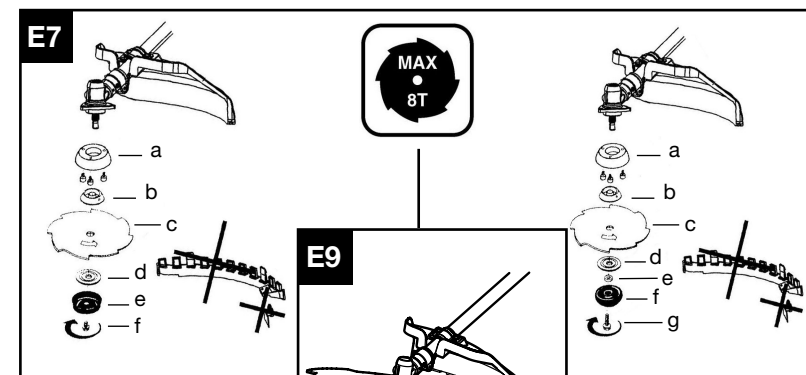
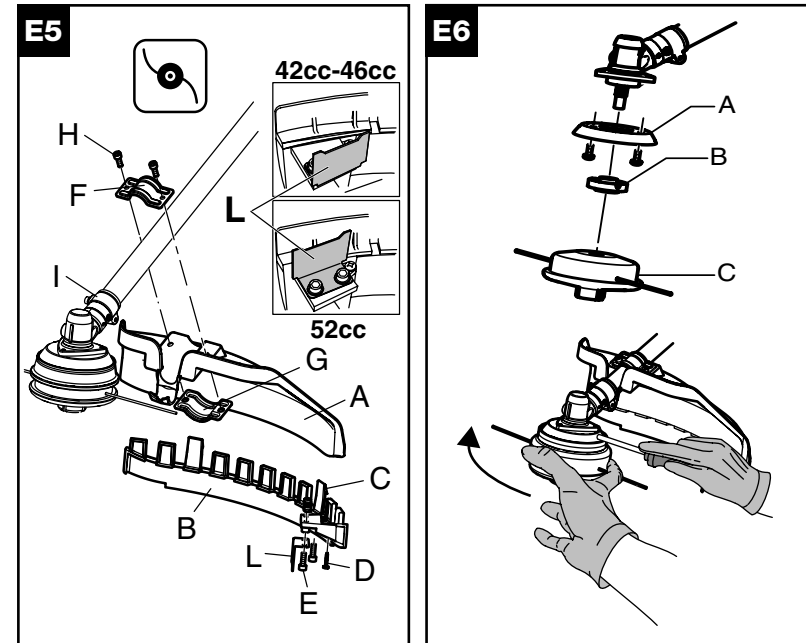

42/46/52cc		
0,095° 2,4 mm 3,0 mm	197° 5000 mm	538249344
		538248960
4T	9° 230 mm	538026134
		538248960
4T	10° 255 mm	538026135
		538248960
8T	9° 230 mm	538036711
		538248960
8T	10° 255 mm	538036713
		538248960
24T	9° 230 mm	538040998
		538240936
		538240553
80T	9° 230 mm	538040953
		538240936
		538240553

- GB** SUMMARY CHART TO IDENTIFY THE CORRECT GUARD NEEDED, WITH DIFFERENT CUTTING ATTACHMENTS
- DE** ÜBERSICHTSTABELLE ZUR AUSWAHL DES RICHTIGEN SCHUTZBLECHES FÜR DIE EINZELNEN SCHNEIDWERKZEUGE
- FR** TABLEAU RECAPITULATIF POUR LE CORRECT ACCOUPLEMENT LAME OU TÊTE FIL NYLON / DEFENSE DE SECURITE
- NL** OVERZICHTSTABEL OM TE BEPALLEN WELKE BESCHERMKAP GEBRUIKT MOET WORDEN BIJ DE DIVERSE MAAI-ONDERDELEN
- NO** TABELL FOR KORREKT MONTERING AV TRÅDSPOLE/ SAGBLAD OG SPRUTSKJÆRM/SIKKERHETSVERN
- FI** TAULOKKO LEIKKAAMAN PÄÄN/TURVASUOJUJUKSEN OIKEASTA YHDISTELMÄSTÄ
- SE** SAMMANFATTANDE TABELL ÖVER KORREKT KOMBINATION AV SKÄRHUVUD/SÄKERHETSSKYDD
- DK** OVERSIGTSTABEL VEDRØRENDE DEN KORREKTE SAMMENSÆTNING AF KNIV OG BESKYTTELSSESKJÆRM
- ES** TABLA PARA EL CORRECTO ACOPLAMIENTO DE LA CABEZA CORTANTE Y PROTECTOR DE SEGURIDAD
- PT** TABELA DE RESUMO PARA A CORRETA APLICAÇÃO DA CABEÇA CORTANTE E DEFESA DE SEGURANÇA
- IT** TABELLA RIASSUNTIVA PER IL CORRETTO ABBINAMENTO TESTA TAGLIANTE/DIFESA DI SICUREZZA
- HU** ÖSSZEFOGLALÓ TÁBLÁZAT: A NYÍRÓFEJ ÖSSZEÁLLITÁSA / BALESETVEDELEM
- GR** ΠΕΡΙΛΗΠΤΙΚΟΣ ΠΙΝΑΚΑΣ ΓΙΑ ΤΗΝ ΕΠΙΣΗΜΑΝΣΗ ΤΟΥ ΚΑΤΑΛΛΗΛΟΥ ΠΡΟΦΥΛΑΚΤΗΡΑ, ΜΕ ΔΙΑΦΟΡΑ ΚΟΠΤΙΚΑ Ε ΑΡΤΗΜΑΤΑ
- CZ** SHRNUJÍCÍ TABULKA PRO SPRÁVNOU KOMBINACI REZNÁ HLAVY/BEZPEČNOSTNÍ OCHRANA
- PL** TABELA ZBIORCZA POPRAWNEGO ZESTAWIENIA GŁOWICY TNĄCEJ / OSŁONY ZABEZPIECZAJĄCEJ
- SK** TABELA – POVZETEK ZA PRAVILNO POVEZAVO GLAVI/ ZASCITA
- RU** ОБЗОРНАЯ ТАБЛИЦА ДЛЯ ПРАВИЛЬНОГО СОЧЕТАНИЯ РЕЖУЩЕЙ ГОЛОВКИ / ПРЕДОХРАНИТЕЛЬНОГО УСТРОЙСТВА
- EE** KOKKUVÕTLIK TABEL TRIMMIPEA JA SELLE KAITSME KORREKTSEKS MONTEERIMISEKS
- LV** NOSLĒGUMA TABULA PAREIZAI GRIEŠANAS GALVIŅAS UN DROŠĪBAS AIZSARGA SAVIENOŠANAI

## A. Üldine kirjeldus

- |  |   |
|--|---|
| 1) MOOTOR                                | 18) KÜLGMINE KAITSEPIIRE                                |
| 2) ÜLEKANDETORU                          | 19) TERA TRIMMIJÕHVI LÖIKAMISEKS                        |
| 3) KIIRUSE REGULAATOR                    | 20) JÕHVIDEGA TRIMMIPEA LISAKAITSE                      |
| 4) TAGUMINE KÄEPIDE<br>KONTROLLNUPPUDEGA | 21) LÖIKETERA KAITSE                                    |
| 5) LÖIKETERA                             | 22) ÜMBRISVÕRU  |
| 6) NAILONJÕHVIDEGA TRIMMIPEA             | 23) KANDERIHMA  |
| 7) SEISKAMISLÜLITI (STOP)                | 24) KIIRLUKUSTUS JA KANDERIHMADE<br>REGULEERIMISSÜSTEEM |
| 8) KARBURAATORI LÜLITI                   | 25) RASKUSE JAOTAMISE SÜSTEEM                           |
| 9) SEADME KÄIVITAMISE LÜLITI             | 26) VÕÕ   |
| 10) KINNITUSPUNKT                        | 27) KIIRLUKUSTUS JA VÕÕ<br>REGULEERIMISE SÜSTEEM        |
| 11) SÜÜTEKÜÜNAL                          | 28) KÄIVITUSMEHCHANISMI TUGISEADE                       |
| 12) ÕHUFILTRI KATE                       | 29) TORU LUKUSTUSSEADE                                  |
| 13) KÜTUSEPAAGI KORK                     | 30) VIBRATSIOONISUMMUTI                                 |
| 14) VIBRATSIOONISUMMUTI                  | 31) RAAM  |
| 15) PAINDVÖLL                            | 32) LISAPEHMENDUS                                       |
| 16) EESMINE SILMUSEKUJULINE KÄEPIDE      | 33) SEADME KANDMISSÜSTEEM (RAKMED)                      |
| 17) KIIRENDUSE BLOKEERIMISMEHCHANISM     |   |



Näidisetikett

### LEGEND:

- 1) Garanteeritud müravõimsuse tase vastavalt direktiivile 2000/14/EC
- 2) Ehitaja nimi ja aadress
- 3) Väljalaskeaasta (viimased kaks arvu: nt: 03=2003)
- 4) Toote kood
- 5) Seeria N°
- 6) Mudel/tüüp
- 7) Märge CE normidele vastavuse kohta

## B. Ohutusnõuded

### Sümbolite tähendused



Hoiatus.



Kaitsevahendid seadme kasutajale: Nõuetelevastavad kaitseprillid või näokaitse, nõuetelevastav kaitsekiiver, kõrvade kaitseks kõrvaklapid.



Lugege tähelepanelikult kasutusjuhendit ja veenduge, et mõistate täielikult seadme kõikide funktsioonide toimimist.



Kaitsevahendid seadme kasutajale: Nõuetelevastavad kindad.



Kaitsevahendid seadme kasutajale: Nõuetelevastavad kaitseasaapad.



Mitte suitsetada seadme kasutamise ajal või kütusepaagi täitmise ajal.



Karburaator (käivitamise hõlbustamiseks).



Ettevaatust seadme poolt lendu paisatud esemete suhtes.



Minimaalne turvaline distants 15m.



Avariilüliti seadme seiskamiseks.



Võlli maksimaalne töökiirus.



Hoiduda töötava tera ette sattumast. Tera võimsusest piisab, et põhjustada nii käe kui jala amputatsiooni.



### TÄHELEPANU!

Raskete vigastuste oht jalalabadele ja -säärtele. Järgige hoolikalt kasutusjuhendi nõuandeid ja juhiseid.



### TÄHELEPANU!

Seadme löiketarvikud ja vibratsioonisummuti võivad muutuda äärmiselt kuumaks ja tekitada põletushaavu. Soovitav on mõni minut oodata enne, kui neid uuesti käega puutada.

## Kasutusjuhendi kasutamine

- Ilmtingimata on nõutav, et trimmerit kasutav isik tutvuks eelnevalt põhjalikult ja äärmiselt tähelepanelikult käesoleva kasutusjuhendiga.
- Kõik seadme kasutajad peavad olema teadlikud seadme käsitsemisel kasutatavatest funktsioonidest vastavalt käesolevas kasutusjuhendis kirjeldatud ohutusnõuetele, samuti löikamismehhanismi kasutusvõtetest, soovitatav on osalemine seadme kasutamise praktilisel demonstreerimisel.
- Mitte lubada trimmerit kasutada lastel ega isikutel, kes ei ole tutvunud käesoleva kasutusjuhendiga ega pole saanud ka vastavat väljaõpet. Kohalik seadusandlus võib teataval juhudel kehtestada seadme kasutajale vanusepiiri.
- Seadme võõrandamisel või laenutamisel anda kaasa kindlasti ka käesolev kasutusjuhend, et ka tulevased kasutajad saaksid tutvuda seadme kasutamise võtetega ja vajalike ohutusnõuetega.
- Käesoleva kasutusjuhendi kõik peatükid on võrdselt olulised kaitsmaks seadme operaatorit õnnetusjuhtumite ja seadet kahjustamise eest. Juhendi osa B lugemise lihtsustamiseks oleme selle jaotanud alalõikudeks, mille juurde tuleme ka edaspidi tagasi ja mis on varustatud sümboliga "TÄHELEPANU", millele järgneb vastava peatüki number, et juhtida lugeja tähelepanu põhilistele ohutusnõuetele vastava konkreetse olukorra puhul.

## Enne kasutamist

- Käesolevas kasutusjuhendis kirjeldatud protseduuride järgimine ei välista õnnetusjuhtumite ohtu, vaid vähendab seda või leevendab tunduvalt kahjude tagajärge.

- Juhul, kui kasutate seadet esmakordselt, oleks esialgu vajalik täielikult kohaneda trimmeri parempoolse kasutamisega.
- Seadme operaator või kasutaja vastutab täielikult kahjude eest, mis on põhjustatud kolmandatele isikutele või nende varale, samuti ohu eest, millesse ta nad seadnud on.
- Keelatud on seadme kasutamine muudel eesmärkidel, kui muru niitmine selleks ettenähtud löikamistarvikute abil.
- Trimmerit ei tohi mingil juhul kasutada isik, kes on kurnatud või füüsiliselt selleks mitte sobiv, samuti mitte isik, kes on alkoholi mõju all või teatud ravimite mõju all.
- Veenduge, et oskate vajadusel mootorit ja löiketera seisata (vt. peatükki "Mootori käivitamine ja seiskamine").

**1** Enne seadme kasutamist kontrollige iga kord hoolikalt seadme seisukorda, eriti, kui seade on saanud tugeva löögi või ei tööta korralikult. Kontrollige, et seade oleks korralikult ühendatud, et kõik tarvikud oleksid töökorras, kõik kruvid oma kohtadel ja korralikult kinni keeratud kontrollige seadme juhtimisüsteemi ja kiirenduslüli tööd, jälgige, et ei oleks kütusekadusid, et löikemehhanism ei liiguks, kui mootor töötab miinimumrežiimil. Veenduge, et ülekandetoru oleks kindlalt mootori külge kinnitatud, et trimmipea või löiketera oleks korralikult monteeritud ja trimmipead fikseeriv kruvi tugevalt kinnitatud, kontrollige ka kanderihтору seisukorda ning veenduge, et mootor oleks kindlalt oma kohale fikseeritud.

**2** Asendage tingimata seadme mistahes viisil rikutud osad uutega (löiketerad, trimmipead, kaitserid) ning olgu nad siis pragnunenud või lihtsalt kulunud. Kõik seadme rikutud või kulunud osad laske välja vahetada vastavas hooldustöökojas. Kasutage trimmipeadel ainult

tootja poolt soovitatud painduvast materjalist jõhve. Näiteks ärge kasutage kunagi metalltraati, kuna see võib põhjustada vigastusi inimestele ja loomadele ning kahjustada esemeid. Mittesobiv jõhv võib katkeda ja niimoodi pööreldes ohtliku olukorra tekitada. Lõikamistarvikute monteerimisel jälgige tähelepanelikult peatükis "*Seadmel kasutatavad lõikemehhanismid ja nende monteerimine*" toodud juhiseid. MINGIL JUHUL ÄRGE KASUTAGE TRIMMERIT, KUI SELLELE EI OLE KORREKTSelt PAIGALDATUD SPETSIAALSET PRITSMEKAITSET (vt peatükki "*Kinni-ja lahtimonteerimine*"). Juhul, kui te sellele reeglile piisavat tähelepanu ei osuta, võib see kaasa tuua tõsisid tagajärgi, mis võivad olla põhjustatud:

- kokkupuutest seadme pöörlevate ja lõikavate osadega;
- erinevate esemete paiskumise võimalusest. Mingil juhul ärge kasutage trimmerit, millel puudub korralikult monteeritud kaitsepiire. On soovitatav, et nii trimmipea kui lõiketerade maksimaalne tööpöorete arv (märgitud tootja etiketil) oleks vähemalt 10500 pöoret minutis.

**3** Tingimata kasutage alati originaaltarvikuid ja rõvaruosi, mis on saadaval ametlike edasimüüjate vahendusel. Mitteoriginaalsete tarvikute ja varuosade kasutamine suurendab õnnetusjuhtumite ohtu ning sellisel juhul ei võta seadme tootja endale vastutust isikutele ja/või varale tekitatud kahjude eest. Mitte mingil juhul ärge kasutage seadet, millel on detaile puudu, mis on kahjustatud või mida on muudetud kellegi poolt, kes ei ole ametliku hoolduskeskuse töötaja. Õnnetusjuhtumite oht suureneb tunduvalt, kui seadmel ei teostata reeglanselt ja professionaalselt hooldustöid. Juhul, kui teil esineb mingeid kahtlusi, pöörduge koheselt ametliku hoolduskeskuse poole.

**4** Kõighooldustööde eostamisel samutidetailide kinni-ja lahtimonteerimisehingakütuseasendamisel tuleb jälgida, et seade oleks asetatud kindlale ja tasasele pinnale ni, et mootor ei saaks ära libiseda, et seade oleks stabiilses asendis, mootor välja lülitatud, käivitus- ja seiskamisüliti asendis O/STOP, lõikeseade oleks paigal ning tööde teostajal vastavad kaitsekindad kätte tõmmatud.

## Riietus

**5** Trimmeriga töötamisel tuleb kasutada selleks vastavarietust; kasutageseadmekasutajale ettenähtud kaitsevahendeid, mis vastavad ohutusnõuetele:

- Keha vastu liubuv kaitseriietus (ärge kandke lühikesi pükse ega lotendavaid riideid, lai riideesemeid ega ehteid, mis võiks seadme

- Kaitseasaavad, mis on libisemiskindla tallaga, tugevdatud varbaosaga ja lõiketera kaitsega (ärge pange jalga lahtisi sandaale ega töötage paljajalu);
- Kaitsekindad terakaitsega, mis vähendavad ka vibratsiooni mõju;
- Näokaitse ja kaitseprillid. Eemaldage kaitsekile juhul, kui see on olemas;
- Kõrvaklapid mürakaitseks;
- Kiiver (kui esineb objektide kõrgelt kukkumise oht).

## Ohutusnõuded tervise seisukohalt

**6** Vältige trimmeri liiga pikaajalist kasutamist. Müra ja vibratsioon võivad kahjustada teie tervist. Seadme või teiste masinate pikaajalisel kasutamisel avaldavad seadme operaatorile mõju vibratsioonid, mis võivad tekitada "valgete sõrmede sündroomi" (*Raynaud' sündroom*). See võib kaasa tuua käte tundlikkuse vähenemise erinevate temperatuuride eristamisel ja põhjustada käte üldist tuimust ja kangust. Seetõttu peaks seadme operaator tähelepanelikult oma käte ja sõrmede seisundit kontrollima eriti, kui ta kasutab seadet pikaajaliselt või regulaarselt. Kui peaks ilmneva mõni ülalkirjeldatud sümptomidest, tuleb kiiresti pöörduda arsti poole. Seadme või teiste masinate pikaajaline kasutamine võib tekitada tervisehäireid, stressi, kurnatust ja kuulmislangust. Seadme kasutamisel pange tingimata korralikult pähe kõrvaklapid mürakaitseks. Seadme korrektna ja hoolikas korrashoid võib teile tagada lisakaitse müra ja vibratsiooni poolt tekitatavate kahjustuste vastu.

**7** Vältige õli või kütuse sattumist nahale või silma. Ärge hingake sisse beinsiinaurusid, kuna need on mürgised. Ärge käivitage mootorit ega hoidke mootorit töös umbes või kinnises ruumis. Heitgaasid on sissehingamisel mürgised ja võivad seega põhjustada lämbumist ning isegi surma.

## Tööpiirkond

**8** Enne töö alustamist tuleb tööpiirkond põhjalikult läbi uurida ja pöörata tähelepanu võimalikele ohuallikatele (nt. tänavad, teerajad, elektrikaablid, ohtlikud puud jne.). Eriti ettevaatlik tuleb olla künkliku pinnaga maastikul töötades. Enne seadme kasutamist eemaldage tööpiirkonnast kivid, klaasikillud, nõõrid, metallesemad, konservikarbid, purgid-pudelid ja kõikvõimalikud võõrkehad, mis võiksid seadme liikuvate osade külge haakuda või ohtlikult eemale paiskuda. Pidage silmas ka neid ohtusid, mis võivad jääda märkamatuks seadme poolt tekitatava müra tõttu. Veenduge, et läheduses oleks keegi kuuldekaugusel juhul, kui peaks mõni õnnetus juhtuma.

## Töötamine

**9** Seadme kasutamise ajal ja ka mõned minutid pärast seadme väljalülitamist on ülekandevõlli pesa (ning piirkond lõikemehhanismi fikseerimisvõlli läheduses) väga kuumad. Summuti ja selle kaitsme võivad olla väga kuumad nii seadme töötamise ajal kui ka vahetult peale selle väljalülitamist. See kehtib ka juhul, kui mootor töötab minimaalse võimsusega. Ärge puudutage neid detaile, kuni need kuumad on.

**10** Puuoksad või muru võivad koguneda lõikemehhanismi kaitsme ja trimmipea vahele. Rangelt keelatud on proovida eemaldada lõigatud esemeid, mis on kogunenud lõikemehhanismi kaitsme ja trimmipea vahele siis, kui mootor töötab ja lõikemehhanism alles pöörleb. Olge ettevaatlikud seadme liikuvate osade ja kergesti kuumenevate pindade suhtes. Lõiketerade pörkumine juhuslike esemete vastu võib põhjustada tõsiselt vigastusi seadme kasutajale, läheduses viibivatele inimestele või loomadele ja seadmele endale. Lõikemehhanismi erinevate tarvikutega lõigake ainult selleks ettenähtud materjale ja objekte ning vältige lõiketerade kokkupuutumist kivide, metalliesemetega jms. Lõiketera on äärmiselt terav, mistõttu olge väga ettevaatlik ka tera hooldamisel, tehke seda tingimata väljalülitatud mootoriga.

**11** Jälgige, et tööpiirkonna läheduses ei oleks teisi inimesi ega loomi (minimaalne distant olgu 15 meetrit). Kui märkate, et keegi teile läheneb, lülitage mootor välja ja seisake lõiketera või trimmipea, kuna töötamise ajal võivad lõiketera või trimmijõhvid eemale paisata muru, mullakamakaid, kive või muid ettejäätavaid esemeid (vt. peatükki "*Mootori käivitamine ja seiskamine*"). Kinnitage või peitke juuksed, et nad oleksid õlgadest kõrgemal. Käivitage seade tasase pinnaga paigas, stabiilses asendis, veenduge, et lõikemehhanism ei puutuks vastu takistusi. Soovitatav on hoida seadet kasutamise ajal oma kehast paremal; nii saavad heitgaasid segamatult väljuda ilma et seadme operaatori riided seda takistaksid. Töötamise ajal hoidke trimmerit kindlalt käepidemetest ja alati kahe käega. Jälgige, et mõlemad jalad toetuksid kindlalt maha. Jälgige, et käepidemed oleksid alati puhtad ja kuivad. Ärge kasutage trimmerit, kui seisate trepil või ebatasasel pinnal. Kontrollige, et teil oleks alati kindel tasakaal. Ärge kasutage seadet ekstreemsetes ilmastikutingimustes ega ebasoodsa ilma korral (väga madalate temperatuuride korral, eriti külmas ja niiskes kliimas, udu, vihma, tugeva tuule korral jne.) Hoidke kõik kehaosad, samuti kõik riideesemed lõiketeradest eemal nii mootori

käivitamisel kui ka selle töötamise ajal. Seadme kasutamisel olge alati näoga tööpiirkonna suunas, ärge lõigake kunagi ümber nurga või selja tagant, kuna niimoodi ei ole näha võimalikud ohuallikad. Ärge asetage seadet teiste esemete najale, kui mootor töötab. Ärge jätke masinat mitte kunagi järelevalveta. Niitmise ajal ärge tõstke trimmerit kunagi põlvkõrgusest kõrgemale.

**12** Enne töö alustamist tõmmake seadme kanderakmed korralikult selga nagu on kirjeldatud peatükis "*Kanderihmade reguleerimine*". Reguleerige seadme toru lukustussüsteem selliselt, et trimmipea või lõiketera oleks maapinnaga paralleelselt. Kinnituskoht (Joon. A nr. 10) tuleb hoida algses positsioonis, vastasel juhul läheb seadme toru tasakaalust välja.

### Ettevaatusabinõud transportimisel

**13** Ärge kunagi transportige trimmerit, kui selle mootor töötab, ka mitte väga lühikest vahemaad. Transportimisel olgu mootor välja lülitatud ning lõiketera või trimmipea tagasi keeratud. Teie turvalisuse huvides on kohustuslik nii transportimise ajal kui seadme ladustamisel lõiketera katta vastava kaitsekaanega, mis on samuti komplekti lisatud (vt. "*Kaitse transportimisel*"). Juhul, kui transpordite trimmerit sõiduautos, paigutage ta kindlalt liikumatusse asendisse ja keerake selliselt, et kütus mingil juhul välja voolama ei hakkaks. Siiski on soovitatav kütusepaak enne transportimist täielikult tühjendada.

### Tuleohutusnõuded

**14** Ärge kasutage seadet lahtise tule või mahavoolanud bensiini läheduses. Ärge pange kanderihmade taskusse tuleohtlikust materjalist esemeid. Juhul, kui olete kogemata kütusesegu endale peale ajanud, vahetage koheselt riided. Tulekahju riski vähendamiseks puhastage seade alati rohkürtest, lehtedest ja üleliigsest õlist. Heitgaasid võivad saavutada väga kõrge temperatuuri ja võivad sisaldada sädemeid, mistõttu ei ole soovitatav seadet kasutada tuleohtlike ainete juures. Summuti on seadme töötamise ajal ning vahetult peale mootori seiskamist väga kuum. Sama kehtib ka seadme mootori kohta. Pöörake suurt tähelepanu tuleohutusele, eriti juhul, kui töotate tuleohtlike gaaside või materjalide läheduses. Mootor käivitage alles siis, kui olete sellest kohast ja kütusepaakidest eemal (minimaalne vahemaa 3 meetrit).

**15** Peale kütuse valamist seadme kütusepaaki kuivatage mahatilkunud kütus alati hoolikalt ära. Tulekahju riski vältimiseks ärge lisage kütust paaki siis, kui seadme mootor töötab või on veel kuum (enne kütuse lisamist oodake, kuni

mootor maha jahtub). Täitke paak kütusega avaras ja avatud kohas, mis on eemal leekidest või sädemetest. Ärge eemaldage kütusepaagi korki, kui seadme mootor töötab. Võimalike rõhuvahede mõju vältimiseks avage kütusepaagi kork äärmiselt ettevaatlikult. Peale kütusepaagi täitmist keerake kork hoolikalt kinni. Vältige kütuse mahavalamist. Kütuseaurud võivad põhjustada plahvatuse või tulekahju. Bensiin on äärmiselt tuleohtlik: enne, kui lähete mistahes kütuseliigi lähedusse, kustutage sigaretid, piibud või sigarid. Ärge suitsetage, ärge tooge kütusekanistri lähedale kuumi ega sädemeohtlikke esemeid. Ärge lisage seadme paaki kütust tuleohtlike esemete läheduses või nende kohal (nt. kuivanud lehed jne.)

### Tagasilöögid kokkupõrkel

**16** Lõiketeraga varustatud seadmed võivad anda tugeva tagasilöögi küljele kokkupuutel

tugevate tahkete esemetega. Tõuge võib edasi kanduda masinalt selle operaatorile ning põhjustada seadme juhitavuse kaotamise. Tera võimsusest piisab, et põhjustada nii käe kui jala amputatsiooni. Kasutage alati korralikult teritatud lõiketera. Kulunud hammastega teraga on raske lõigata ja peale selle võib ta põhjustada ka TUGEVA tagasilöögi, st. tugeva löögi seadme esiosale, mis on põhjustatud lõikemehhanismi kokkupuutest puiduga või muude tahkete esemetega. Tõuge võib edasi kanduda masinalt selle operaatorile ning põhjustada seadme juhitavuse kaotamise. Ärge teritage kulunud või rikunud lõiketera, vaid asendage see uuega. Kokkupõrkest tekkinud tagasilööki võib esineda ka siis, kui riskisektoris niimisel kasutatakse mistahes tüüpi lõiketera (vt. 11). Ärge kasutage lõiketera töötamisel riskitsoonis, vältimaks tera kokkupõrkest tekkivat tagasilööki.

## C. Seadme kaitsemehhanismide kirjeldus



### Kiirenduse blokeerimismehhanism

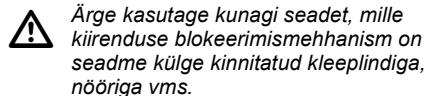

Selle mehhanismi eesmärk on takistada kiirendusnupu (joon. A nr. 3) juhuslikku sisselülitamist nii, et tööpoolest on käivitusnupp (joon. A nr. 3) võimalik aktiveerida vaid siis, kui samaaegselt vajutada lülile blokeeringu vabastamiseks (joon. A nr. 17). Kahe erineva vedru abil lähevad kiirendusnupp (joon. A nr. 3) ja blokeerimislüliti (joon. A nr. 17) automaatselt algasendisse tagasi niipea, kui käepide lahti lasta.

### Toru lukustusseade



Süsteemi seadme toru lukustamiseks soovitame kasutada mootori käivitamise ajal: keerake kinnituskohast vastu käivitusmehhanismi tugiseadet. Niimoodi jääb toru kindlalt paigale, samal ajal, kui teie mõlemad käed on hõivatud mootori käivitamisega.

### Vibratsioonisummuti

Seade on varustatud vibratsioonisummutiga (Joon. A nr. 30), mis vähendab seadmelt operaatorini kanduvate vibratsioonide hulka.

### Mootori seiskamise mehhanism

Kui vajutate nupule Stop (joon. A nr. 8) O / STOP, siis jääb mootor seisma. Et kontrollida seadme töökindlust, käivitage mootor ning

lükake seejärel lüliti Stop positsiooni Stop veendumaks, et mootor seepeale tõesti seiskub.

### Kaitse transportimisel

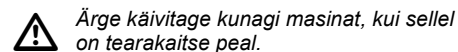

Terakaitse katab kinni lõiketera ääre seadme transportimisel või ladustamisel puhkeasendis.

### Pritsmekaitse



See on äärmiselt oluline kaitse detail (joon. A nr. 19), mis kaitseb seadme kasutajat võimalike esemete eest, mis võivad sattuda lõikemehhanismi ette ja sealt suure hooga paiskuda ning operaatorit tabada.

### Piire



Seadme külge kinnitatuna garanteerib vastav detail minimaalse distantsi seadme kasutaja ja lõikemehhanismi vahel masinaga töötamise ajal ning lõiketera sattumisel kõva pinnase vastu väldib seadme põrkumist kasutaja keha vastu, mis võiks põhjustada tõsiseid vigastusi (joon. A nr. 18).

### Summuti



Summuti on vajalik selleks, et vähendada mürataset miinimumini ning juhtida sisepõlemismootorist väljuvad heitgaasid seadme operaatorist kaugemale.



## Kanderihmade lukustusmehhanism



1 2 3 4 12



Enne kui seadme käest panete, seisake seadme lõikemehhanism.

Enne, kui asute seadet kasutama, tutvuge põhjalikult kanderihmade

lukustusmehhanismiga ning veenduge, et suudate seda kiiresti avada. Juhul, kui peaks osutama vajalikuks kiiresti kanderihmadest vabaneda, toimige järgnevalt: parema käega hoidke kindlalt seadme käepidemest, vasaku käega avage esmalt vöö ja seejärel vasakpoolne õlarihm; laske seadmel paremalt õlalt alla maha libiseda.

## D. Kütusesegu

### Kütusesegu valmistamine



7 14 16



Ärge kasutage seadmes mistahes tüüpi kütust, vaid ainult seda, mis on käesolevas kasutusjuhendis soovitatud. Seade on varustatud kahetaktilise mootoriga, mistõttu vajab kütuseks pliivaba bensiinisegu (minimaalne oktaanarv 90) ning täissünteesõli, mis on ette nähtud kahetaktilisele mootorile ja spetsiaalselt pliivabale bensiinile, vastavalt kasutusjuhendi kaanel olevas tabelis punkti (D) all näidatud proportsioonidele.



Kontrollige hoolikalt pakendil loetletud õli omadusi: kui kasutate õlisid, millel ei ole käesolevas kasutusjuhendis kirjeldatud omadusi, võib see endaga kaasa tuua tõsiseid mootoririkkeid!

Optimaalse kütusesegu saavutamiseks valage selleks ettenähtud kanistrisse esmalt õli ja seejärel bensiini, iga kord enne kütusesegu valamist seadme paaki raputage kanistrit tugevasti.

Valmis kütusesegu vananeb ning aja möödudes tema omadused muutuvad, mistõttu soovime korraga kütusesegu valmistada mitte rohkem kui parasjagu vaja läheb (vana kütusesegu

kasutamine võib põhjustada tõsiseid mootoririkkeid).

### Kütusepaagi täitmine



14 15

Vältimaks võõrkehade sattumist kütusepaaki, puhastage enne korgi eemaldamist korralikult paagi täitmiseks ettenähtud avause ümbrus. Keerake kütusekanistri kork ettevaatlikult lahti. Nüüd eemaldage seadme kütusepaagi kork ja täitke see lehrtrit kasutades vajaliku kogusega. Probleemide vältimiseks mootori käivitamisel soovitage seadme kasutamisel pidevalt jälgida, et kütusesegu seadme paagis kunagi täiesti otsa ei lõpeks.

### Kütuse säilitamine



14 15



Säilitage kütust jahedas ja korraliku ventilatsiooniga ruumis selleks ettenähtud kütusekanistris.

Viibides ebapiisava ventilatsiooniga või umbses kohas, ärge jätke kunagi mootorit tühikäigule, kui seadme paagis on kütust: bensiini põlemisel tekkivad gaasid võivad ruumis levida ja jõuda lahtise tuleni, küünlaldeni, küttekehade või põletite leekideni, bolieriteni, kuivatiteni jne. Ärge koguge liiga suuri kütusetagavarasid.

## E. Kinni-ja lahtimonteerimine

### E1. Seadme kinnitamine raami külge



4

Asetage seade maha nii, et kütusepaagi kork oleks pööratud ülespoole ning kinnituskonks seadme raami külge fikseerimiseks oleks külge peal. Kruvige mootori teljepolt A kinni nagu on näidatud joonisel ning fikseerige see kindlalt. Kinnitage seadme mootor raami külge ning fikseerige kindlalt selleks ette nähtud mutriga.

### E2. Lisapehmennduse kinnitamine raami külge



4

Võtke omavahel ühendatud seadme mootoriosa ja raam ning pange need püstiasendis; lükake

lisapehmennduse ülemine osa raami peale ja kinnitage kahe rihmaga nii nagu joonisel on näidatud. Nüüd võtke käivitusmehhanismi tugiseade ja monteerige ka see vastavalt joonisele. Kinnitage starterinöör tugiseadme külge nii nagu on näidatud joonisel A.

### E3. Ülekandetoru monteerimine paindvõlli külge



4 9

Keerake plastmassist ümbrivõru lahti ja lükake see ülekandetorule. Paigutage toru oma pesasse käepidemes selliselt, et õiget asendit märkiv etikett oleks kohakuti soonelise plastmassivõru äärega. Keerake ümbrivõru käsitsi lõpuni kinni.

## Piire



Silmuskäepide peab olema paigaldatud nii, et sellega oleks mugav töötada. Kaitsepiire tuleb monteerida otse vastu eesmist käepidet, kasutades selleks ettenähtud tarvikuid nii nagu seda on kirjeldatud joonisel.

## Silmuskäepide



Teie enda turvalisuse huvides kinnitage silmuskäepide ülekandetorul asuvast etiketist ettepoole vähemalt 11 cm kaugusele tagumisest käepidemest. Silmuskäepide peab olema paigaldatud nii, et sellega oleks mugav töötada. Juhul, kui kasutate saetera, peab käepideme kaugus olema reguleeritud vähemalt 36 cm peale.

## Trimmipea ja rohuterat kaitsetarviku monteerimine



Paigaldage kaitse (A): jälgides, et see oleks täpselt kohakuti ülekandevõllide pesaga (I) asetage kohale alumine klamber (G), mis jääb kaitsemest allapoole ja ülemine klamber (F) varre ja kaitse vahele, asetage kohale ja keerake lõpuni kinni kruvid (H).

## Lõikemehhanismi kaitse lisatarvik (ainult trimmipeaga kasutamiseks)



 *Trimmijõhvi lõiketera, millega käib kaasas plastmassist kaitse, annab jõhvile niitmiseks optimaalse pikkuse; liiga pikk jõhv vähendab mootori pöördekiirust ja niitmise kvaliteeti, samuti suurendab vigastuste ohtu.*

Lisatarvikut (B) võib monteerida/kasutada vaid juhul, kui kasutate trimmeri jõhvipead koos lisateraga jõhvi lõikamiseks (L), mis reguleerib jõhvi pikkust ja sellest tulenevalt ka lõikeraadiuse ulatust. Korrektselt montaaži tagamiseks kasutage näidised jooniseid, mille leiute kasutusjuhendi kaanelt, ja lähtuge monteerimisel järgmisest tööde järjekorrast: Asetage lisatarvik (B) kaitse (A) sisse, jälgides pikemat hammaste (C) sobitumist õigetesse pesadesse, fikseerige tarvik, keerates kruvid (D) lõpuni kinni, seejärel monteeri trimmijõhvi lõiketera (L), kusjuures lõikeserv peab jääma

kaitse välimise külje suunas, ning keerake see korralikult kinni kruvidega (E). (Kontrollige regulaarselt, et kruvid (E) vibratsioonide mõjul lahti ei pöruks, vajadusel keerake need uuesti lõpuni kinni).

## Trimmipea kinni- ja lahtimonteerimine



Monteeri nailonjõhvidega trimmipea vastavalt joonisel kirjeldatud näitele: a) Äärikkaitse b) Ülemine ketas c) Nailonjõhvidega trimmipea. Keerake vastupäeva tugevasti kinni. Kinnitamise ajal tuleb ketast ja trimmipead paigal hoida, selleks võtme või kruvikeeraja ots õrnalt kettal ja ülekandevõllide pesal asuvatesse aukudesse surudes; keerake kõigepealt ketast, kuni augud satuvad kohakuti.

## Rohutera kinni- ja lahtimonteerimine





 *Ärge kasutage trimmipea kaitse lisatarvikut (H) metallterade puhul.*

Kinnise kaitsekupliga lõiketera monteerimine: a) äärikkaitse ñ b) Ülemine ketas koos lõiketera fiksaatoriga ñ c) lõiketera nii, et kiri ja nool jäävad ülespoole ñ d) alumine ketas ñ e) kaitsekuppel ñ f) lõiketera fikseerimismutter (pikkus mm16). Lahtise kaitsekupliga lõiketera monteerimine: a) äärikkaitse ñ b) Ülemine ketas koos lõiketera fiksaatoriga ñ c) lõiketera nii, et kiri ja nool jäävad ülespoole ñ d) alumine ketas ñ e) vaheseib f) lahtine kaitsekuppel ñ g) lõiketera fikseerimismutter (pikkus mm34.5).

## Saetera ja terakaitse monteerimine



 *Juhul, kui soovite kasutada seadet saeteraga, eemaldage eelnevalt trimmipea kaitse ja rohutera, asendage äärikkaitse (A) vastava saeterakaitsega (H).*

 *Kettakujulise saetera monteerimisel (24-80 hammast), mille tsentraalne avaus on diameetriga kuni 20mm, tuleb ülemine fikseeriv ketas välja vahetada vastavalt kokkuvõtlikus tabelis kirjeldatud juhistele.*

Monteerimisel kasutage jooniste (E7, E8, E9) eeskju.

## F. Mootori käivitamine ja seiskamine



*Seadme käivitamisel veenduge, et te seisate kindlalt. (Pöörake tähelepanum sellele, et te ei mässiks starterinööri endale ümber käe.) Enne mootori käivitamist kinnitage seadme toru kanderihmade külge ja tehke uuesti lahti alles siis, kui olete seadme edukalt käivitanud. (Pöörake tähelepanu sellele, et te ei mässiks starterinööri endale ümber käe). Fikseerige seadme toru kanderihmade külge enne, kui asute mootorit käivitama ning tehke lahti alles siis, kui olete töö lõpetanud. Ärge tõmmake starterinööri kunagi päris lõpuni ning ärge laske sellel ka järsult vastu seadet paiskuda n see võib seadet kahjustada.*

### Seadme käivitamine külma mootori puhul

**F1.** Käivitamis- ja seiskamislüliti (A) on asendis I vastupidiselt asendile "STOP".

**F2.** Lükake karburaatori lüliti (B) suletud asendisse (õhuklapp kinni).

**F3.** Nüüd pumbake kütust, vajutades korduvalt nupule (C), kuni näete, kuidas kütus toru (D) kaudu uuesti kütusepaaki tuleb. Tõmmake seadme kanderihmad selga. Seejärel tõmmake starterinööri sujuva liigutusega, ilma äkiliste tõmmeteta ning laske see ka samamoodi lahti,

kui mootor on käivitanud. Laske mootoril mõni hetk töötada ning seejärel kiirendage, karburaatori lüliti liigub samal ajal automaatselt esialgsesse positsiooni tagasi.



*Selles faasis lõikemehhanismid juba pöörlevad.*

### Seadme käivitamine sooja mootori puhul

**F1.** Lükake STOP-lüliti positsiooni I (START). Kiiruse reguleerimisnupp nullpositsioonis (lahti lastud).

**F4.** Karburaatori lüliti (B) algse positsioonis (õhuklapp lahti).

**F3.** Korra eelmise lõigu punkti F3 protseduuri.

### Mootori seiskamine

**F5.** Lükake käivitamis- ja seiskamislüliti (A) asendisse O (STOP).



*Peale mootori seiskamist pöörlevad seadme liikuvad lõikemehhanismid, lõiketera või trimmipea, inertsil mõjul veel mõne sekundi vältel. Hoidke kindlalt seadet käepidemest kuni kõigi mehhanismide täieliku seiskumiseni. Avariiolekorras on võimalik ka seadme kiirem seiskamine, kui pidurdate lõikemehhanismi hoogu lastes trimmipea kaitsekuplil ettevaatlikult vastu maapinda vajuda.*

## G. Karburaatori seadistamine



Teie trimmer võib olla varustatud madala-emissioonilise karburaatoriga. Kui osutub vajalikuks karburaatori seadistamine, soovime tungivalt selle teostamiseks pööruda vastava ametliku hoolduskeskuse poole, kus on olemas selleks vajalik aparatuur ja tööriistad tagamaks optimaalseid töötulemusi ka madalate emissioonide korral. Mootori miinumkiiruse reguleerimiseks keerata joonisel märgitud kruvi (T) nii nagu see on näidatud: kui mootor töötab ja on soe, keerata kruvi (T) ettevaatlikult kellaosuti liikumise suunas kinni, kuni olete saavutanud mootori reeglipärase pöörlemise (ühtlane müra), lõikemehhanismid samal ajal ei liigu. Vastupidisel juhul aga (lõikemehhanismid on liikumises) keerake lahti kruvi (T) ettevaatlikult kellaosuti liikumisele vastupidises suunas, kuni olete saavutanud õige seadistuse. Õige miinumkiirus on ära toodud käesolevas

kasutusjuhendis peatükis tehniliste andmete kohta.



*Kõiki ülalkirjeldatud seadistustöid saab teostada ainult siis, kui lõikemehhanismid on korrektselt monteeritud.*



*Juhul, kui kasutate mootori käivitamisel karburaatorit, ärge tõmmake kanderihmasid selga, vaid asetage seade maha ja hoidke seadet kindlalt ühe käega paigal, samal ajal teise käega tõmmake starterinööri. Veenduge eelnevalt, et lõikemehhanism oleks kindlas ja ohutus asendis.*

Seadme garantiaeg muutub kehtetuks, kui on teostatud ebakorrektsed seadistustöid isikute poolt, kes ei kuulu ametlike hoolduskeskuste töötajate hulka.

## H. Regulaarne hooldus



1 2 3 4 7 9 10

### Iga kasutuskorra järel

Vältimaks mootori ülekuumenemist on soovitatav eemaldada tolm ja muu mustus kõigist avastest, silindri kattelt ja silindri külgedelt, kasutades selleks puutikku. Puhastage ka kanderihmu (juhul, kui soovite lisapehmenlust pesta, eemaldage see eelnevalt raami küljest). Hoidke seadet kuivas ruumis.

### 25 töötundi möödumisel

Eemaldage filter nii nagu on näidatud joonisel ning puhastage, kasutades selleks survepuhurit, aga mitte väga tugeva survega. Põhjalikumaks puhastamiseks võib filtrit ka seebiveega pesta.

### 50 töötundi möödumisel

Lisage avause (C) kaudu ülekandevõllidele õli, mis on mõeldud suurtel kiirustel töötavatele laagritele. Monteerige süüteküünl lahti ja puhastage (samuti reguleerige elektroodivahelist distantsi (0,5/0,6 mm). Asendage vana küünl uuega, kui sinna on ladestunud liiga suur jääkainete kiht. Kui sadestuste hulk on väga suur, kontrollige karburaatori seadistust, õlisegu proportsioone ning kontrollige, kas õli on ikka kvaliteetne ning sobilik just kahetaktiistele mootoritele.

### 100 töötundi möödumisel

Asendage süüteküünl uuega.

### Kolme kuu möödumisel

Pöörduge ametliku hoolduskeskuse poole üldiste hooldustööde teostamiseks, kütusefiltri vahetamiseks ning sisedetailide puhastamiseks. See aitab vähendada ettenägematute probleemide ohtu ja tagab teie masina töökindluse pikkadeks aastateks.

### Pikaajaline jõudeolemine

Vt. peatükk "Keskkond".



*Juhul, kui töötate eriti mustas või tolmuses keskkonnas, tuleb eelkirjeldatud protseduure teostada veelgi sagedamini.*

### Nailonjõhvi asendamine

Trimmijõhvi asendamiseks tuleb vajutada mõlemale lukustusnupule, mis on nooltega märgitud, eemaldada tühi jõhvipool (joon. H2), eemaldada sealt allesjäanud jõhv ning seejärel kerida sinna peale uus trimmijõhv. Avage originaalse trimmijõhvi pakend, asetage kahe jõhvi otsad kumbki vastavasse jõhvipooli auku, kerige jõhvid samasuunaliselt poolile kuni lõpuni ning seejärel fikseerige jõhvide otsad vastasaukudesse. Asetage jõhvipool tagasi oma kohale ja lükake jõhviotsad vastavatest aukudest läbi. Tõmmake kumbki jõhviots 15 cm ulatuses mõlemalt poolt välja. Monteerige trimmipea tagasi nagu on näidatud joonisel (joon. H5). Juhul, kui kogu jõhvipool on täiesti kulunud, asendage see uue originaalse poolikomplektiga.

## I. Nõuanded kasutamiseks



1 4 5 6 7 8 9  
10 11 12 13 14 16

### Kanderihmade reguleerimine

Reguleerimisel ärge unustage seda, et seadme raskus tuleb jaotada eelkõige puusadele, samal ajal kui selg ja õlad peavad raskuse tasakaalustama. Nende nõuannete järgimine garanteerib teile parema tasakaalu ning koormab vähem teie selga. Reguleerige õlarihmad selliselt, et vöö jääks teie puusade kõrgusele. Kinnitage vöö ja reguleerige rihmade pikkus sobivaks. Reguleerige raskuse jaotamise rihmad selliselt, et seadme raskus oleks korrektset balansseeritud. Kinnitage seadme toru raami külge. Reguleerige kinnitusrühm nii, et toru oleks seadme käivitamiseks optimaalses positsioonis (12).

### Niitmistehnikad



*Niitmise ajal hoidke mootorit alati maksimaalsel töökiirusel. Peale iga tööetapi lõppu vähendage mootori kiirust miinimumini; pikaajaline töötamine maksimumrežiimil ja ilma koormuseta võib põhjustada tõsiseid mootoririkkeid.*



*Oodake alati, et mootor hakkaks töötama minimaalsel kiirusel enne, kui seadet ühest sektiioonist teise viima hakkate.*

Seade on eelkõige mõeldud muruniitmistööde viimistlemiseks. Tõepoolest, trimmeriga on võimalik töötada seal, kuhu tavalise muruniidukiga ligi ei pääse.

### Muru niitmine ja muruäärte tasandamine trimmipeaga

Trimmipeaga niitmine on mõeldud kergemateks niitmistöödeks nurkades või puude ümbruses.

## Niitmine

Vältimaks muruvaiba rikkumist või lõikemehhanismi kahjustamist, tuleb trimmijõhvi hoida paralleelselt maapinnaga. Vältige trimmipea kokkupuutumist maapinnaga.

## Äärte niitmine

Keerake trimmipea väikese nurga alla ja hoidke teda üsna maapinna lähedal. Niitmisel kasutage trimmijõhvi äärt. Ärge suruge trimmijõhvi vastu lõigatavat materjali.

## Trimmijõhvi etteandmine

Niitmise käigus toimub trimmijõhvi loomulik kulumine, mille tulemusena suureneb mootori pöörete arv ja kahaneb seadme niitmisevõimsus. Kui see juhtub, tuleb trimmipea vastu maad toetada, et saaks uue trimmijõhvi välja tõmmata: laske kiiruse regulaator lahti ja oodake, kuni mootori pöörete arv langeb alla 8000 pöörde minutis. Nüüd koputage õrnalt trimmipea kaitsekuplit (A) vastu maad nagu on näidatud joonisel ja uus jõhv tuleb automaatselt välja. Nüüd võite uuesti seadme töökiirust tõsta. Juhul, kui uus trimmijõhv ei peaks automaatselt välja tulema, kontrollige jõhvi olemasolu seadmes ja korrake sama protseduuri.

## Muru pügamine rohuteraga



Lõiketeraga niitmine on ettenähtud muru pügamiseks eriti, kui on tegemist kõrge ja puise muruga. N2. Muru niitmiseks tuleb trimmerit kiigutavate liigutustega küljelt-küljele viia ja samal ajal lõiketera paralleelselt maapinnaga hoida. Niitmine toimub, kui trimmer liigub paremalt vasakule, tagasilikumisel vasakult paremale lõiketera tööd ei tee.

**I2.** Kokkupõrkest tekkinud tagasilööki võib esineda ka siis, kui riskisektoris niitmisel kasutatakse lõiketera; soovitav on siiski niita kasutades selleks sektori ülejäänud osa. Tehke seda nii, et trimmipea kaitsekuppl riiavaks õrnalt maapinda; sellisel juhul saate vältida lõiketera kokkupuutumist maapinnaga.

## Saetera kasutamine

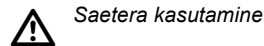

Saetera on mõeldud põõsaste ja väiksemate puude lõikamiseks, diameetriga mitte üle 7 cm. Soovitav on lõikamise ajal toetada vastava terakaitsme vasakpoolne külg vastu puutüve, vältimaks seadme üle kontrolli kaotamise ohtu.

## L. Keskkonnahoid

Käesolevas peatükis leiata vajalikku informatsiooni masina tehniliste näitajate, tema keskkonnohutu kasutamise ja õli ning kütuse jääkide kõrvaldamise kohta.

### Projekteerimine

Projekteerimisfaasis uuriti ja otsiti võimalusi mootori kasutamiseks, millel oleks võimalikult väike kütusekulu, võimalikult madal emissioon ja eralduks võimalikult vähe saastavaid heitgaase.

### Masina kasutamine

Kütusepaagi seguga täitmist tuleb teha nii, et ei toimuks ümbritseva keskkonna reostumist kütusega.

### Pikaajaline jõudeolemine

Kallake kütusepaak tühjaks, järgides seejuures samu ettevaatusabinõusid nagu tankimise korral.

### Vanarauaks muutumine

Ärge jätke tööks kõlbmatut masinat vedelema loodusesse, vaid andkese üle asutusele, kellel on volitus jääkide kogumiseks ja likvideerimiseks vastavalt kehtivatele normidele.

## M. Tabel defektide tuvastamiseks

	Mootor ei lähe tööle	Mootori pöörete arv on liialt väike või mootor kaotab võimsust	Masin käivitub, aga ei löika hästi
Kontrollige, kas STOP lüliti on asendis I.	●		
Kontrollige kas kütusepaak on vähemalt 25% mahust kütusega täidetud.	●	●	
Kontrollige kas õhufilter on puhas.	●	●	
Võtke küünal maha, kuivatage ja puhastage see ja pange tagasi. Vajadusel asendage küünal uuega.	●	●	
Vahetage ära kütusefilter. Pöörduge õige tarnija poole.		●	
Järgige täpselt löikemehhanismide paigaldamise juhiseid.			●
Kontrollige kas metallist osad on hästi teritatud, vastasel korral pöörduge tarnija poole, kellelt masina ostsite.			●

**Kui mootoriga on jätkuvalt probleeme, pöörduge oma volitatud tarnija poole**

## N. Nõuetele vastavuse kinnitus

Käesolevale allakirjutanu, E.O.P. poolt volitatu, kinnitab et järgmised tooted mudel: tüüp BC011 BC012 alates seerianumbritest 2003 ja edasi, mille on ehitanud E.O.P., Valmadrera, Italia, vastavad järgmiste Euroopa direktiivide nõudmistele: 98/37/EC (Machinery Directive), 93/68/EEC (CE Marking Directive) & 89/336/EEC (Directive of Electromagnetic Compatibility), 2000/14/EC (The Noise Emission in the Environment by Equipment for Use the Outdoors, vt. LisaV).



Valmadrera, 15.12.03  
Pino Todero (Direttore Tecnico)  
Electrolux Outdoor Products Italy S.p.A.  
Via Como 72, 23868 Valmadrera (Lecco)  
ITALIA

## O. Tehnilised andmed

Silindri töömaht (cm <sup>3</sup> )	42	46	52
Silindri läbimõõt (mm)	41	43	47
Võlli pikkus (mm)	32	32	30
Võimsus (kW) (ISO 8893)	1,6	1,8	2
Võlli maksimaalne pöörlemissagedus (p/min)	7700	7700	7700
Mootori tööpöörded võlli maksimaalsete lubatud pöörete arvu korral (p/min)	12100	12100	12100
Maksimaalsed lubatud mootoripöörded (p/min)	8500	8500	7500
Maksimaalsed mootori tööpöörded (p/min)	2800	2800	2800
Maksimaalsed mootoripöörded tühikäigul (p/min)	11000	11000	10000
Kaal tühjalt (kg)	9	9	10,8
Kütusepaagi maht (cm <sup>3</sup> )	1000	1000	1000
Mürast tingitud surve seadme operaatori kõrvadele L <sub>pav</sub> (dBA) (ISO 7917)	97	97	97
Mõõdetud müraemissioon L <sub>wav</sub> (dBA) (ISO 10884)	113	113	108
Garanteeritud müraemissioon L <sub>wav</sub> (dBA) (ISO 10884)	114	114	112
Tagumise käepideme vibratsioon (m/s <sup>2</sup> ) (ISO 5349)	1,4-10,5	1,4-10,7	1,5-12
Eesmise käepideme vibratsioon (m/s <sup>2</sup> ) (ISO 5349)	1,4-9	1,4-9	1,5-10
	BC011 42cc	BC011 46cc	BC012 52cc