

Electrolux Outdoor Products
Via Como 72
23868 Valmadrera (Lecco)
ITALIA
Phone +39 0341 203111 - Fax +39 0341 581671
www.electrolux.com

Our policy of continuous improvement means that the specification of products may be altered from time to time without prior notice. Electrolux Outdoor Products manufacture products for a number of well known brands under various registered patents, designs and trademarks in several countries.
© Electrolux Outdoor Products Italy

 **The Electrolux Group. The world's No. 1 choice**

The Electrolux Group is the world's largest producer of powered appliances for kitchen, cleaning and outdoor use. More than 55 million Electrolux Group products (such as refrigerators, cookers, washing machines, vacuum cleaners, chain saws and lawn mowers) are sold each year to a value of approx. USD 14 billion in more than 150 countries around the world.

| | | | |
|-----------|--|-----------|--|
| GB | INSTRUCTION MANUAL IMPORTANT INFORMATION: Please read these instructions carefully and make sure you understand them before using this unit. Retain these instructions for future reference. | IT | LIBRETTO D'ISTRUZIONI INFORMAZIONI IMPORTANTI: Leggere le istruzioni attentamente e capirle bene prima di usare l'utensile. Conservare per ulteriore consultazione. |
| DE | BETRIEBSANWEISUNG WICHTIGE INFORMATION: Lesen Sie diese Hinweise zur Handhabung des Geräts aufmerksam durch. Verwenden Sie es erst, wenn Sie sicher sind, daß Sie alle Anweisungen verstanden haben und gut aufbewahren. | HU | HASZNÁLATI ÚTMUTATÓ Jótállást vállalni csak rendeltetésszerűen használatba veti géprekre tudunk. Kérj ü hogy a gép használatba vétele előtt gondosan olvassa el a kezelési utasításokat. |
| FR | MANUEL D'INSTRUCTIONS RENSEIGNEMENTS IMPORTANTS: Avant d'utiliser cet appareil, veuillez lire attentivement les instructions et assurez-vous de les avoir comprises. Conservez les instructions pour référence ultérieure. | GR | ΕΓΧΕΙΡΙΔΙΟ ΧΕΙΡΙΣΜΟΥ ΣΗΜΑΝΤΙΚΕΣ ΠΛΗΡΟΦΟΡΙΕΣ: Διαβάστε προσεκτικά αυτές τις οδηγίες και φροντίστε να τις κατανοήσετε αυτό το μηχανήμα και φυλάξτε το για να το συμβουλευέστε στο μέλλον. |
| NL | HANDLEIDING BELANGRIJKE IMPORTANTS: Lees deze handleiding aandachtig en zorg dat u alles begrijpt alvorens de kettingzaag te gebruiken en be-waar ze voor toekomstige raadpleging. | CZ | NÁVOD K POUŽÍVÁNÍ DŮLEŽITÁ INFORMACE: Než začnete stroj používat přečtěte si prosím velmi pozorně tyto instrukce a ujistěte se, že jste jim porozuměli. Uchovejte si tento návod pro použití i v budoucnu. |
| NO | BRUKERHÅNDBOK VIKTIG INFORMASJON: Les disse anvisningene nøye og forsikre deg om at du forstår dem før du bruker enheten og oppbevar dem for sen-ere bruk. | PL | INSTRUKCJA OBSŁUGI Gwarancja traci ważność w przypadku używania urządzenia do celów innych niż wymienione w instrukcji obsługi. Prosimy o uważne przeczytanie instrukcji oraz o stoowanie się do zaleceń i wskazówek w niej zawartych. |
| FI | OHJEKIRJA TÄRKEÄÄ TIETOA: Lue nämä ohjeet huolellisesti ja varmista, että olet ymmärtänyt ne, ennen kuin alat käyttää tätä laitetta ja säilytä myöhempää tarvetta varten. | SK | NÁVOD NA OBSLUHU DŮLEŽITÁ INFORMÁCIA: Pred použitím stroja si starostlivo prečítajte tento návod na obsluhu a uistite sa že ste mu dôkladne porozumeli. Návod starostlivo uschovajte pre potrebu v budúcnosti. |
| SE | BRUKSANVISNING VIKTIG INFORMATION: Läs instruktionerna noggrant och försäkra dig om att du förstår dem innan du använder utrustningen och spara dem för framtida behov. | RU | РАБОЧИЕ ИНСТРУКЦИИ ВАЖНЫЕ СВЕДЕНИЯ: Внимательно прочитать и понять инструкции перед использованием оборудования. Хранить инструкции для дальнейших консультаций. |
| DK | BRUGERHÅNDBOG VIGTIGE OPLYSNINGER: Læs instruktionerne omhyggeligt, før du bruger enheden og gemme til senere henvisning. | EE | KASUTUSJUHEND TÄHTIS INFORMATSIOON: Lugege kasutusjuhend enne seadme kasutamist kindlasti põhjalikult läbi ning veenduge, et olete kõigest täpselt aru saanud. |
| ES | MANUAL DE INSTRUCCIONES INFORMACIÓN IMPORTANTE: Lea atentamente las instrucciones y asegúrese de entenderlas antes de utilizar esta aparato. Conserve las instrucciones para la referencia en el futuro. | LV | ROKASGRĀMATA SVĀRĪGA INFORMĀCIJA: Pirms ierīces izmantošanas uzmanīgi izlasiet rokasgrāmatu un pārliecinieties, ka jūs labi saprotāt tās saturu. Saglabājiet rokasgrāmatu, lai nākotnē būtu iespējams atsauktināt jūsu zināšanas. |
| PT | MANUAL DO OPERADOR INFORMAÇÕES IMPORTANTES: Queira ler cuidadosamente estas instruções e tenha certeza de entendê-las antes de usar a serra e guarde para consulta futura. | TR | KULLANMA KYLAVUZU ÖNEMLİ TALİMATLAR: Buradaki bigileri dikkatlice okuyunuz ve aleti kullanmaya başlamadan önce tüm talimatların tarafınızdan anlaşılması için okuyunuz. Gerektiği zaman başvurabilmeniz için saklayınız. |

GB Due to a constant product improvement programme, the factory reserves the right to modify technical details mentioned in this manual without prior notice.

DE Im Sinne des Fortschritts behält sich der Hersteller das Recht vor, technische Änderungen ohne vorherigen Hinweis durchzuführen.

FR La Maison se réserve la possibilité de changer des caractéristiques et des données de ce manuel à n'importe quel moment et sans préavis.

NL Door konstante produkt ontwikkeling behoud de fabrikant zich het recht voor om technische specificaties zoals vermeld in deze handleiding te veranderen zonder hiervan vooraf bericht te geven.

NO Produsenten forbeholder seg all rett og mulighet til å forandre tekniske detaljer i denne manualen uten forhåndsvarsel.

FI Jatkuvan tuotteen parannusohjelman tähden valmistaja pidättää oikeuden vaihtaa ilman ennakkovaroitusta tässä ohjekirjasessa mainittuja teknisiä yksityiskohtia.

SE Tilverkaren reserverar sig rätten att ändra fakta och uppgifter ur handboken utan förvarning.

DK Producenten forbeholder sig ret til ændringer, hvad angår karakteristika og data i nærværende instruktion, når som helst og uden varsel.

ES La firma productora se reserva la posibilidad de cambiar las características y datos del presente manual en cualquier momento y sin previo aviso.

PT A casa productora se reserva a possibilidade de variar características e dados do presente manual em qualquer momento e sem aviso prévio.

IT La casa produttrice si riserva la possibilità di variare caratteristiche e dati del presente manuale in qualunque momento e senza preavviso.

HU A gyártó cég fenntartja a jogot arra, hogy a használati utasításban megadott adatokon és technikai tulajdonságokon bármikor és előzetes bejelentés nélkül változtasson.

GR Λόγω προγράμματος συνεχοῦς βελτίωσης προϊόντων, το εργοστάσιο επιφυλάσσεται του δικαιώματος να τροποποιεί τις τεχνικές λεπτομέρειες που αναφέρονται στο εγχειρίδιο αυτό χωρίς προηγούμενη ειδοποίηση.

CZ Vzhledem k pokračujícím inovacím si výrobce výhradně právo měnit technické hodnoty uvedené v této příručce bez předchozího upozornění.

PL W związku z programem ciągłego ulepszania swoich wyrobów, producent zastrzega sobie prawo do wprowadzania zmian w szczegółach technicznych wymienionych w tej instrukcji bez uprzedniego zawiadomienia. Instrukcja jest częścią wyposażenia.

SK Proizvajalec si pridržuje pravico, da spremeni značilnosti in podatke pričujočega priročnika v katerem koli trenutku in brez predhodnega obvestila.

RU Компания производитель сохраняет за собой право изменять характеристики и данные в настоящем руководстве, в любой момент и без предварительного извещения.

EE Tootja jätab endale õiguse muuta käesolevas kasutusjuhendis kirjeldatud omadusi ja andmeid suvalisel hetkel ja sellest eelnevalt ette teatamata.

LV Izgatavotājs saglabā tiesības jebkurā brīdī un bez brīdinājuma mainīt šajā rokasgrāmatā esošos datus un raksturlielkus.

TR Üretici firma bu kullanma kılavuzunda yer alan özellik ve verilerin istediği zamanda ve haber vermeksizin değiştirilme hakkını kendinde sahip tutar.

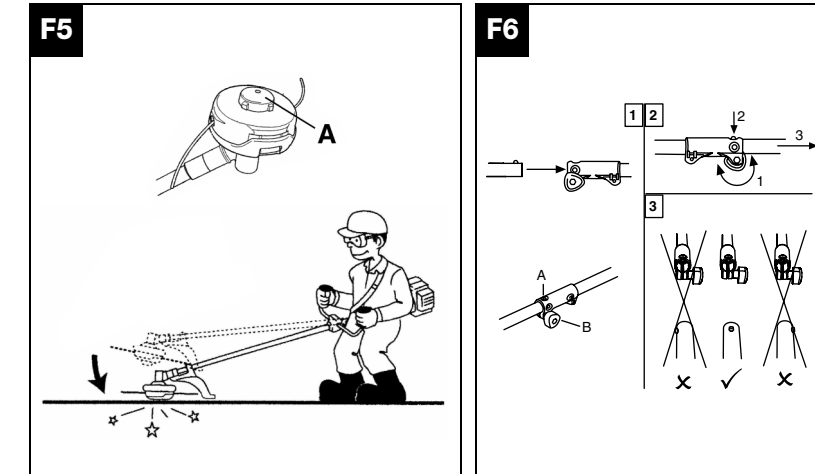
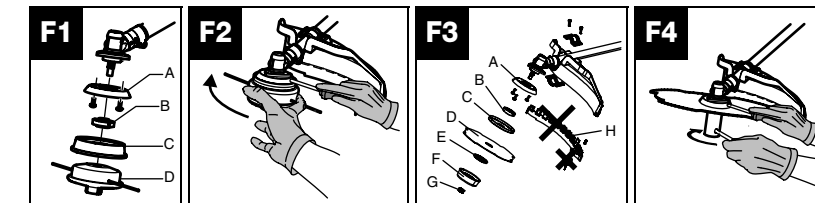
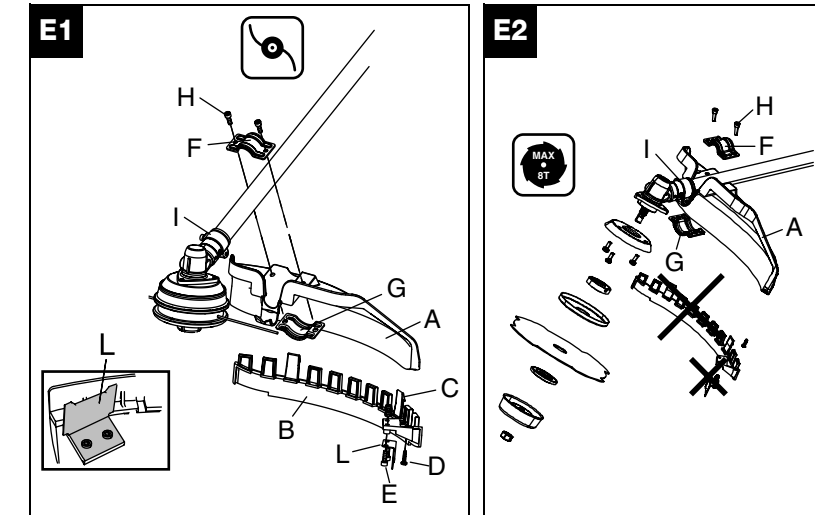
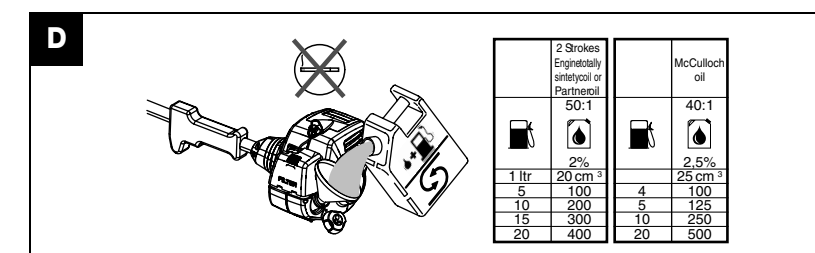
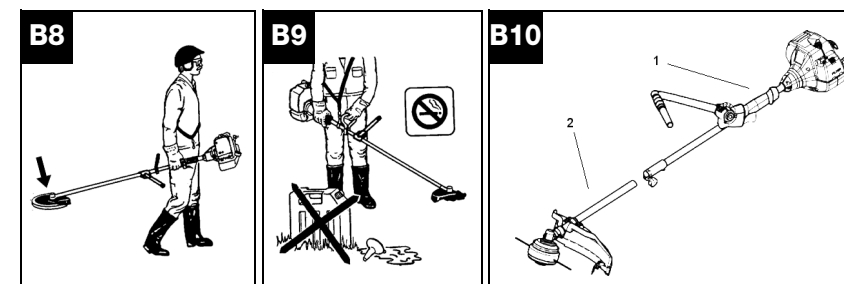
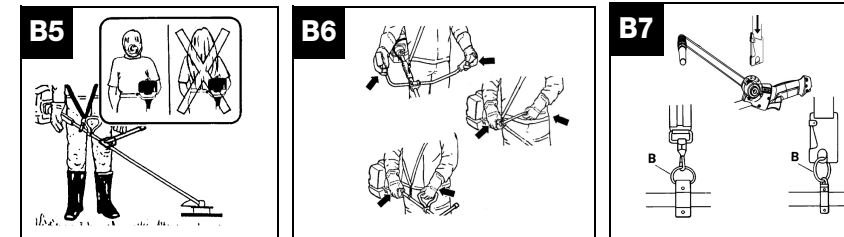
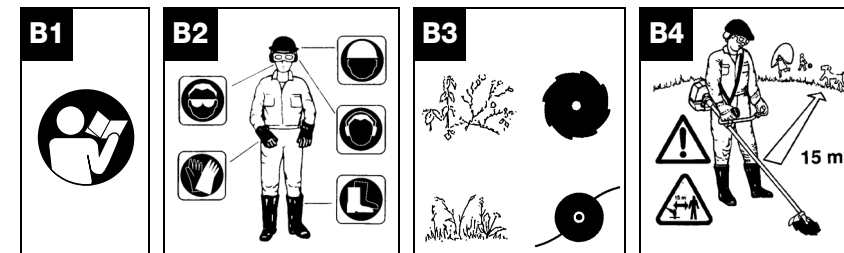
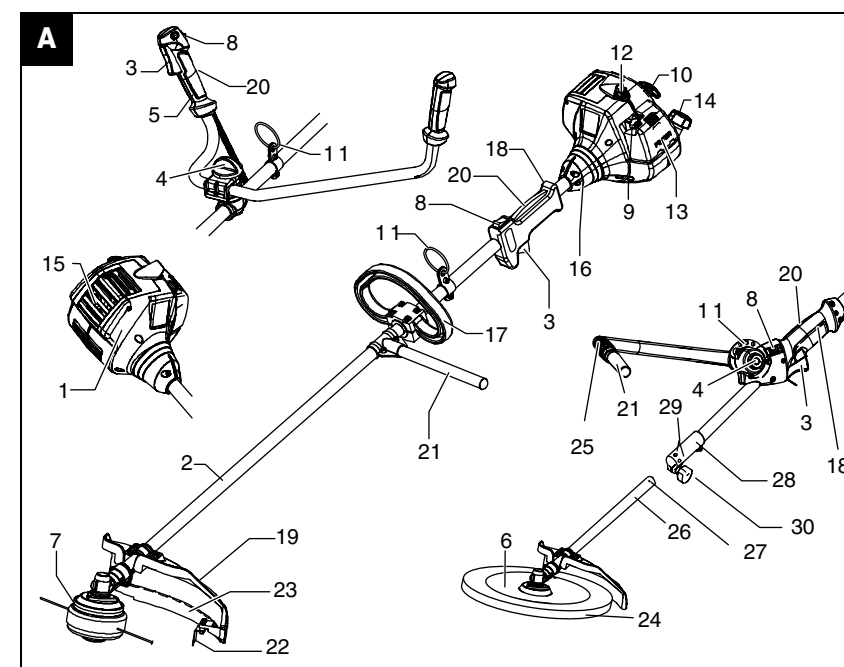

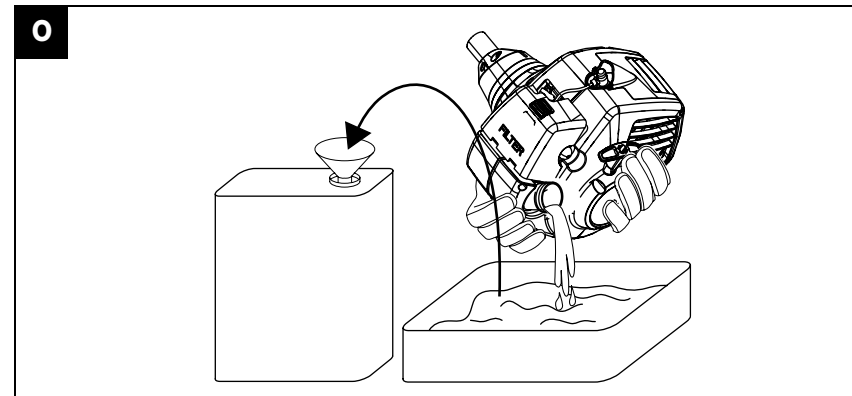
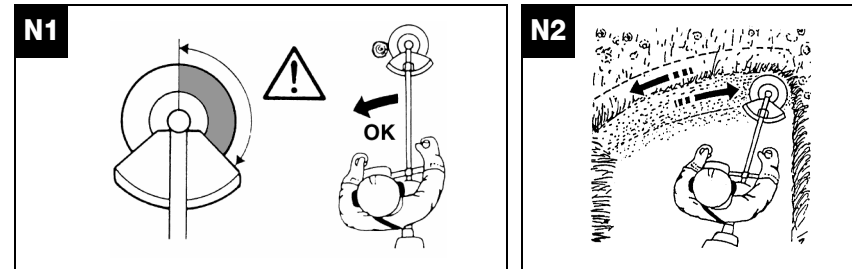
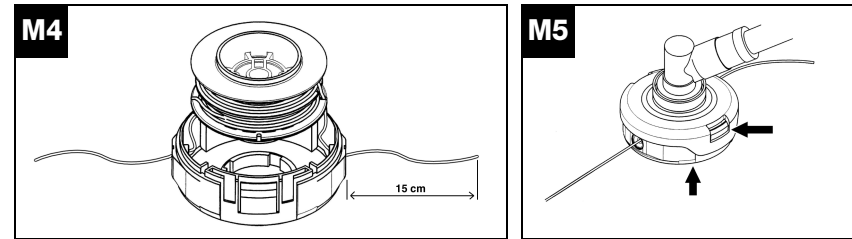
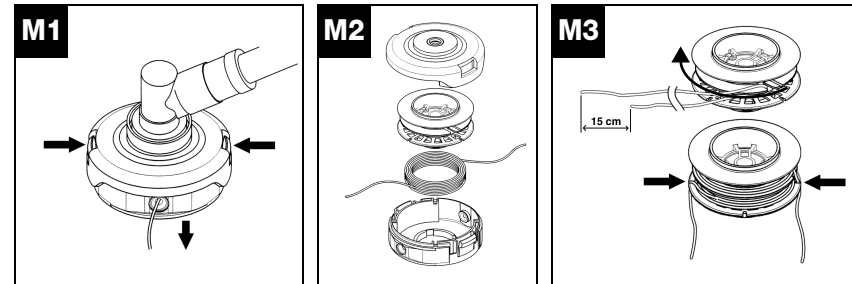
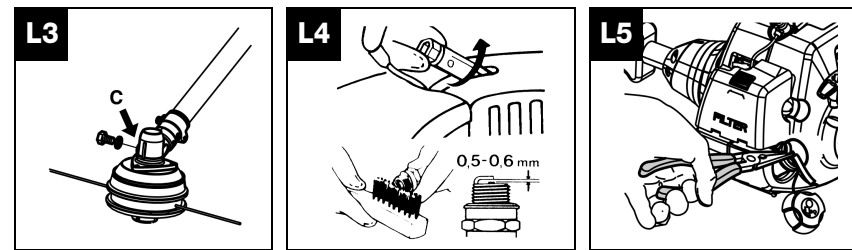
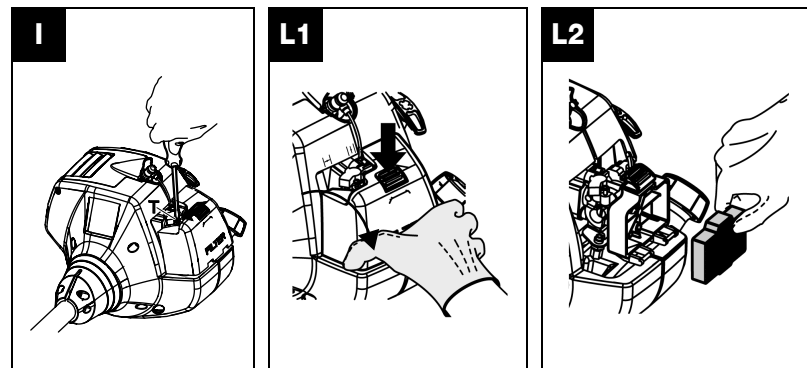
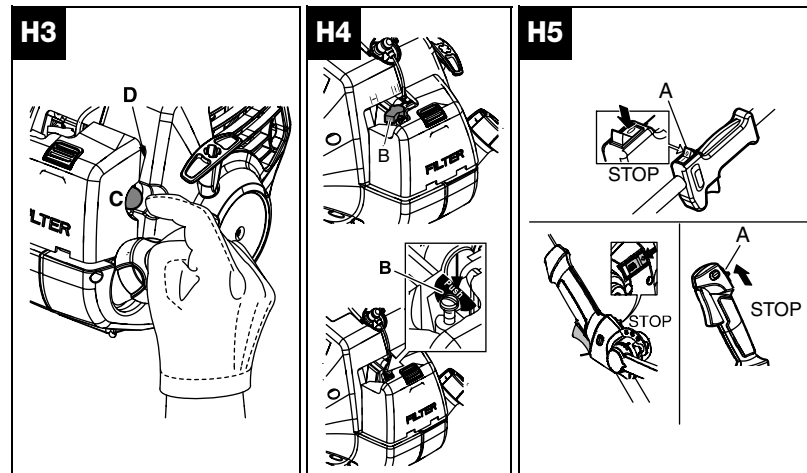
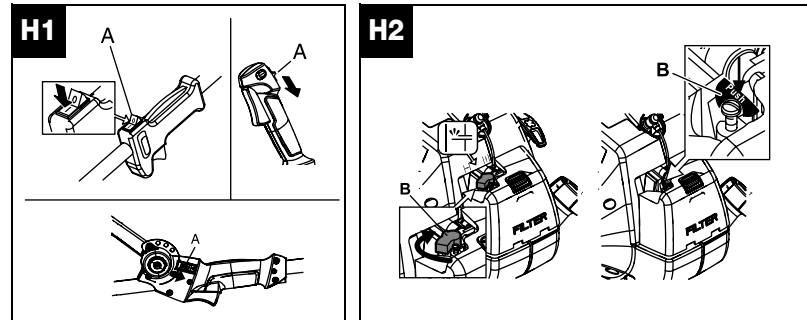
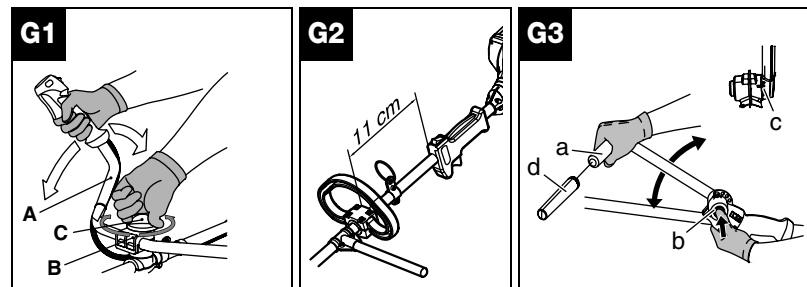

| | |
|-----------------------------------|---------------------|
| | |
| 0,095" 197" 2,4 mm 5000 mm | 538249346 249155 |
| 4T 9" 230 mm | 226134B 249155 |
| 4T 10" 255 mm | 226135B 249155 |
| 8T 9" 230 mm | 246711B 249155 |
| 8T 10" 255 mm | 236713B 249155 |

- GB** SUMMARY CHART TO IDENTIFY THE CORRECT GUARD NEEDED, WITH DIFFERENT CUTTING ATTACHMENTS
- DE** ÜBERSICHTSTABELLE ZUR AUSWAHL DES RICHTIGEN SCHUTZBLECHES FÜR DIE EINZELNEN SCHNEIDWERKZEUGE
- FR** TABLEAU RECAPITULATIF POUR LE CORRECT ACCOUPLEMENT LAME OU TÊTE FIL NYLON / DEFENSE DE SECURITE
- NL** OVERZICHTSTABEL OM TE BEPALEN WELKE BESCHERMKAP GEBRUIKT MOËT WORDEN BIJ DE DIVERSE MAAI-ONDERDELEN
- NO** TABELL FOR KORREKT MONTERING AV TRÅDPOLE/SAGBLAD OG SPRUTSKJÆRM/ SIKKERHETSVÆRNER
- FI** TAULOKKO LEIKKAAVAN PÄÄN/ TURVASUOJUKSEN OIKEASTA YHDISTELMÄSTÄ
- SE** SAMMANFATTANDE TABELL ÖVER KORREKT KOMBINATION AV SKÄRHUVUD/ SÄKERHETSSKYDD
- DK** OVERSIGTSTABEL VEDRØRENDE DEN KORREKTE SAMMENSÆTNING AF KNIV OG BESKYTTELSSESKÆRM
- ES** TABLA PARA EL CORRECTO ACOPLAMIENTO DE LA CABEZA CORTANTE Y PROTECTOR DE SEGURIDAD
- PT** TABELA DE RESUMO PARA A CORRETA APLICAÇÃO DA CABEÇA CORTANTE E DEFESA DE SEGURANÇA
- IT** TABELLA RIASSUNTIVA PER IL CORRETTO ABBINAMENTO TESTA TAGLIANTE/DIFESA DI SICUREZZA
- HU** ÖSSZEFOGLALÓ TÁBLÁZAT: A NYÍRÓFEJ ÖSSZEÁLLÍTÁSA / BALESETVÉDELEM
- GR** ΠΕΡΙΛΗΠΤΙΚΟΣ ΠΙΝΑΚΑΣ ΓΙΑ ΤΗΝ ΕΠΙΣΗΜΑΝΣΗ ΤΟΥ ΚΑΤΑΛΛΗΛΟΥ ΠΡΟΦΥΛΑΚΤΗΡΑ, ΜΕ ΔΙΑΦΟΡΑ ΚΟΠΤΙΚΑ Ε ΑΡΘΗΜΑΤΑ
- CZ** SHRNUTÍ TABULKA PRO SPRÁVNOU KOMBINACI REZNÁ HLAVA/BEZPEČNOSTNÍ OCHRANA
- PL** TABELA ZBIORCZA POPRAWNEGO ZESTAWIENIA GŁOWICY TNĄCEJ / OSŁONY ZABEZPIECZAJĄCEJ
- SK** TABELA – POVZETEK ZA PRAVILNO POVEZAVO GLAVA/ZASČITA
- RU** ОБЗОРНАЯ ТАБЛИЦА ДЛЯ ПРАВИЛЬНОГО СОЧЕТАНИЯ РЕЖУЩЕЙ ГОЛОВКИ / ПРЕДОХРАНИТЕЛЬНОГО УСТРОЙСТВА
- EE** KOKKUVÕTLIK TABEL TRIMMIPA JA SELLE KAITSME KORREKTSEKS MONTEERIMISEKS
- LV** NOSLĒGUMA TABULA PAREIZAI GRIEŠANAS GALVIŅAS UN DROŠĪBAS AIZSARGA SAVIENOŠANAI
- TR** DOĞRU BİR GİYİM ŞEKLİ İÇİN ÖZETLEYİCİ TABELA KESİCİ KAFA / EMNİYET KÖRÜNMESİ

A. Yleiskuvaus

- 1) MOOTTORI
- 2) VOIMANSIIRTOPUTKI
- 3) KAASUTTIMEN OHJAIN
- 4) KÄDENSIJAN SÄÄTÖNAPPULA / KÄDENSIJAN SÄÄTÖNUPPI
- 5) OIKEA KÄDENSIIJA OHJAIMIEN KANSSA
- 6) TERÄ
- 7) NAILONLANKAPÄÄ
- 8) PYSÄYTYSNAPPULA (STOP)
- 9) RIKASTIMEN VIPU
- 10) KÄYNNISTYSLAITTEEN NAPPULA
- 11) LIITÄNTÄKOHTA
- 12) SYTYTYSTULPPA
- 13) ILMASUODATTIMEN KANSI
- 14) POLTTOAINESÄILIÖN KORKKI
- 15) ÄÄNENVAIMENNIN
- 16) MOOTTORIN/VOIMANSIIRTOPUTKEN LIITOSKOHTA
- 17) KOLMIOMAINEN ETUKÄDENSIIJA
- 18) TAKAKÄDENSIIJA OHJAIMIEN KANSSA
- 19) LEIKKAUSLAITTEEN SUOJUS
- 20) KAASUTTIMEN OHJAIMEN LUKITUS
- 21) SIVUSUOJUS
- 22) LANGAN LEIKKAUSTERÄ
- 23) LISÄSUOJUS LANKAPÄÄLLÄ
- 24) TERÄN SÄILYTYSKOTELO
- 25) J-ETUKÄDENSIIJA
- 26) LISÄVARUSTE
- 27) KIINNITYSTAPPI
- 28) VARREN/LISÄVARUSTEEN LIITOS
- 29) KIINNITYSTAPPIEN ISTUKAT
- 30) LIITOKSEN NUPPI

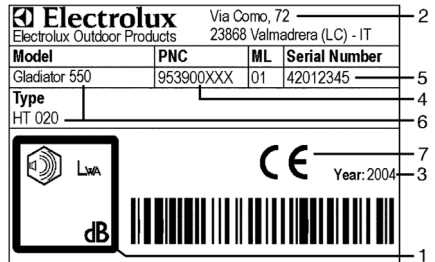
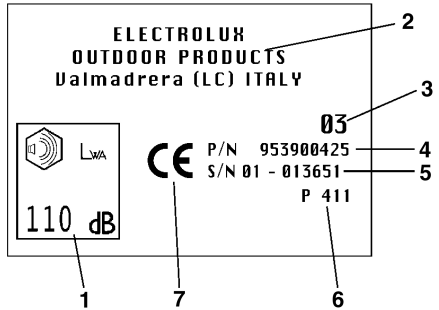

Esimerkkietiketti

MERKKIEN SELITYS:

- 1) Taattu äänitehotaso direktiivin 2000/14/EC mukaisesti
- 2) Valmistajan nimi ja osoite
- 3) Valmistusvuosi (kaksi viimeistä numeroa; esim. 03=2003)
- 4) Tuotteen koodi
- 5) Sarjanumero
- 6) Malli/tyyppi
- 7) CE-merkintä vaatimustenmukaisuudesta

B. Turvallisuusvaroitimet

Tunnuksien merkitys



Varoitus.



Henkilökohtaiset turvalaitteet:
Hyväksytyt suojalasit tai kasvosuojain,
Tyyppihyväksytyt suojakypärä,
Kuulosuojaimet.



Lukekaa huolellisesti käyttöohjeet ja tarkistakaa, että olette ymmärtäneet perin pohjin kaikkien ohjaimien toiminnot.



Henkilökohtaiset turvalaitteet:
Hyväksytyt hansikkaat.



Henkilökohtaiset turvalaitteet:
Hyväksytyt turvasaappaat.



Älkää tupakoiko polttoaineen lisäyksen aikana.



Rikastin (käynnistyksen apulaite).



Varokaa sinkoutuvia esineitä.



Turvallinen vähimmäisetäisyys 15 m.



Hätäpysäytys.



Akselin enimmäiskierrosnopeus.



Varokaa terän liikkeitä. Terä voi aiheuttaa käsien tai jalkojen leikkautumisen.



VAROITUS!

Vakavien vammojen vaara alaraajoille. Noudattakaa huolellisesti käyttöoppaan ohjeita.



VAROITUS!

Leikkaukseen osallistuvat osat ja äänenvaimennin voivat tulla äärimmäisen kuumiksi ja aiheuttaa palovammoja. Odottakaa muutama minuutti ennen niiden käsittelyä.

Ennen käyttöä

- Älkää käyttäkö tätä laitetta muihin tarkoituksiin kuin ruohon leikkaukseen käyttäen osoitettuja leikkauslaitteita.
- **B1.** Suositellaan, että kaikki trimmerin käyttäjät lukevat tämän oppaan kokonaan ja erittäin huolellisesti ennen laitteen käyttöä.
- Varmistakaa, että osaatte pysäyttää moottorin ja terän tarvittaessa (katsokaa kappaletta "Moottorin käynnistys ja pysäyttäminen").
- Kaikkien käyttäjien tulee tuntee toimenpiteet koneen käyttämiseksi ehdottoman turvallisesti kuten kuvattu tässä oppaassa sekä myös käytettävät leikkaustekniikat tarpeen vaatiessa myös käytännön esityksen avulla.
- Trimmeriä ei tule koskaan käyttää, mikäli olette väsynyt, fyysisesti huonokuntoinen tai alkoholin tai tiettyjen lääkkeiden vaikutuksen alainen.
- Älkää salliko henkilöiden, jotka eivät tunne näitä ohjeita ja jotka eivät ole riittävästi valmennettuja, tai lapsien käyttää trimmeriä. Paikalliset säännökset voivat määrittellä rajoituksia käyttäjien ikään.
- Jättäkää tämä opas koneen liitteeksi luovutettaessa tai lainattaessa konetta, jotta sallitaan tulevien käyttäjien tutustua tuotteeseen ja sen turvallisuusmääräyksiin.
- Tarkistakaa kone huolellisesti aina ennen käyttöä: varmistakaa oikea asennus ja että ei ole löystyneitä ruuveja, vahingoittuneita osia tai polttoainevuotoja.
- Vaihtakaa mahdollisesti vahingoittuneet välineet (terät, lankapääät, suojukset), joissa on havaittavissa säröjä tai liiallista kulumista. Vaihdatuttakaa valtuutetulla huoltoliikkeellä koneen mahdollisesti vahingoittuneet osat.
- Suorituttakaa kaikki huolto- ja/tai asennustoimenpiteet YKSINOMAIN moottori sammutettuna ja hansikkaita käyttäen.

Vaatuset

- **B2.** Trimmerin kanssa työskentely vaatii sopivan vaatetuksen; käyttäkää tyypillisiä käyttäjiä henkilökohtaisia suojavarusteita: a) Vartalonmyötäiset suojavaatteet (älkää käyttäkö lyhytiahkeisia housuja tai löysiä vaatteita). b) Pitäväpohjaiset turvasaappaat, joissa on puristumisenesotokärki ja leikkautumissuojaus (älkää käyttäkö sandaaleja tai työskennelkö paljain jaloin). c) Leikkautumisen estävät ja tärinältä suojaavat hansikkaat. d) Kasvosuojain ja suojalasit. Poistakaa suojakelmu, mikäli vielä paikallaan. e) Kuulosuojaimet. Henkilökohtaisten turvavarusteiden käyttö ei poista vammautumisaavaa, mutta vähentää vahingon vaikutusta onnettomuustapauksessa.
- Älkää käyttäkö löysiä vaatteita ja koruja, jotka voisivat takertua koneen liikkuviin osiin.
- Varokaa koneen pyöriäviä osia ja kuumia pintoja.

Varoimet terveytenne vuoksi



VAROITUS! Välttäkää trimmerin erityisen pitkäaikaista käyttöä. Melu ja tärinä voivat olla vahingollisia.

- Koneen tai muiden työvälineiden pitkäaikainen käyttö altistavat käyttäjän tärinälle, joka voi aikaansaada "valkosormisuusilmion" (*Raynaud's Phenomenon*). Tämä ongelma vähentää käsien herkkyyttä havaita eri lämpötiloja ja aikaansaa yleistä turtuneisuutta. Käyttäjän tulisi ajoittain tarkistaa huolellisesti käsien ja sormien tila, jos tuotetta käytetään jatkuvasti tai säännöllisesti. Mikäli havaitaan yksin oireista, tulee välittömästi ottaa yhteyttä lääkäriin.
- Koneen tai muiden työkalujen pitkäaikainen käyttö voivat aiheuttaa väsymää, stressiä, väsymystä. Käyttäkää konetta pitäen kuulosuojaimia kunnollisesti paikoillaan kuulon suojaamiseksi. Oikea ja huolellinen huolto auttavat teitä suojautumaan paremmin melulta ja tärinältä.

- Älkää käynnistäkö tai pitäkö moottoria käynnissä suljetuissa tai vähän ilmastoiduissa tiloissa.



VAROITUS! Pakokaasut ovat myrkyllisiä hengitettäessä, ne voivat siten olla tukehduttavia tai jopa kuolemaanjohtavia.

Työskentelyalue

- Tarkastakaa työskentelyalue huolellisesti ja olkaa varovainen minkä tahansa vaaran suhteen (esim. tiet, polut, sähköjohdot, vaaralliset puut, jne.).
- Ennen jokaista käyttöä poistakaa työskentelyalueelta kivet, lasinsirut, köydet, metalliosat, purkit, pullot ja kaikki esineet, jotka voivat sotkeutua pyöriin osiin tai sinkoutua vaarallisesti ympäristöön. Terien ja mahdollisten esineiden välinen kosketus voi aiheuttaa vakavia onnettomuuksia käyttäjälle, lähellä oleville henkilöille tai eläimille ja koneelle.
- **B3.** Leikatkaa kullakin välineellä ainoastaan suositeltua materiaalia välttäen, että leikkaavat osat joutuvat kosketuksiin kallioiden, metalliosien, jne. kanssa.
- Olkaa erityisen varovainen, kun työskentelette kaltevassa maastossa.
- **B4.** Pitäkää henkilöt ja eläimet kaukana työskentelypaikalta (vähimmäisetäisyys 15 metriä). Koska työskentelyn aikana terä tai lankapää voivat lingota ruohoa, maata, kiviä tai muita esineitä, jos joku lähestyy teitä, sammuttakaa moottori ja pysäyttäkää pyörivä terä tai lankapää (katsokaa kappaletta *”Moottorin käynnistys ja pysäytys”*).
- Ottakaa huomioon mahdolliset vaarat, joita ei voida kuulla koneen päästämän melun vuoksi.
- Varmistakaa, että kuuloetäisyydellä on joku mahdollisen onnettomuuden vuoksi.

Työskentely

- **B5.** Varmistakaa, että hiukset pysyvät hartiatason yläpuolella.
- **B6.** Suositellaan käyttämään tätä tuotetta kehon oikealla puolella; siten annetaan poistokaasuille mahdollisuus tulla ulos vapaasti ilman, että niiden kulkuväylä tukkiutuu käyttäjän vaatteista. Jos olette uusi trimmerin käyttäjä, osallistukaa alkuvalmennukseen.
- **B6.** Käytön aikana pitääkö trimmeristä tukevasti kiinni aina kahdella kädellä. Etsikää vakaa asento.
- Pitäkää kädensijat kuivina ja puhtaina.
- Ennen työskentelyn aloittamista laittakaa tukihihat oikeaan asentoon. Säätäkää ne soljen avulla siten, että trimmeri on hyvin tasapainoitettu teidän oikealle puolelle ja että terä tai lankapää on maanpinnan läheisyydessä 0 - 30 cm:n etäisyydellä.
- **B7.** Kiinnityskohta (**B**) tulee pitää alkuperäisessä asennossa, jotta vältetään koneen joutuminen pois tasapainosta.
- Älkää koskaan yrittäkö käyttää konetta epätavallisenä, viallisena tai sellaista konetta, jota on muutettu joku muu kuin valtuutettu huoltoliike.
- Käyttäjän vastuullinen mahdollisissa onnettomuustapauksissa kolmansia osapuolia tai

heidän omaisuuttaan kohtaan sekä heidän kohtaamien vaaratilanteiden suhteen.

- Älkää käyttäkö trimmeriä tikapuilla tai epävakailta pinoilla. Tulee ehdottomasti aina hallita oma tasapaino konetta käytettäessä.
- Älkää käyttäkö konetta äärimmäisissä ilmasto-oloissa kuten erittäin alhaiset lämpötilat tai erittäin lämmin tai kostea ilmasto.
- Välttäkää työskentely epäsuotuisissa oloissa (sumu, sade, tuuli, jne.).
- Terä on erittäin leikkaava, olkaa siis erittäin varovainen myös konetta käsiteltäessä moottori sammutettuna. Käyttäkää työskentelyhansikkaita. Sammuttakaa moottori ja odottakaa, että pyörivät osat ovat pysähtyneet kokonaan ennen koneen käsittelyä tai joka tapauksessa ennen terään tai lankapäähän koskettamista erityisesti, mikäli poistatte mahdollisia takertuneita materiaaleja.
- Pitäkää kaikki kehon osat kuten myös vaatteet ja varusteet kaukana teristä moottorin käynnistämisen tai toiminnan aikana.
- Käytön aikana pitääkö aina työskentelyalue edessä, älkää leikatko taaksepäin siirtyen, koska mahdolliset vaarat eivät ole nähtävissä.
- Älkää nojautuko koneeseen moottori käynnissä. Älkää koskaan jättäkö konetta valvomatta.
- Älkää koskaan jättäkö konetta yksin moottori käynnissä.



VAROITUS! Jotta ei muuteta koneen hyvää toimintaa ja turvallisuutta, varmistakaa, että mikä tahansa vaihdettava osa korvataan alkuperäisillä varaosilla tai lisävarusteilla.

Varoimet kuljetusta varten

- **B8.** Älkää koskaan kuljettako trimmeriä edes lyhyitä matkoja moottori käynnissä. Kuljettakaa sitä moottori sammutettuna ja terä tai lankapää taaksepäin käännettynä.
- **B8.** Kun kuljettatte trimmeriä autossa, asettakaa se erittäin vakaaseen asentoon ja tukekaa se polttoaineen vuotamisen estämiseksi. Suositellaan joka tapauksessa tyhjentämään polttoainesäiliö ennen kuljetusta.



VAROITUS! Turvallisuutenne vuoksi on pakollista kuljetuksen ja varastoinnin aikana suojata terä asianmukaisella toimitetulla säilytyskotelolla.

Varoimet tulta ja tulipaloja vastaan

- **B9.** Älkää työskennelkö trimmerin kanssa tulen tai kaatuneen bensiinin läheisyydessä.
- **B9.** Kun lisäätte polttoainetta, kuivatkaa aina mahdollisesti kaatunut polttoaine. Älkää tupakoiko tämän toimenpiteen aikana. Käynnistäkää moottori kaukana polttoainesäiliöstä ja paikasta, jossa olette lisännyt polttoainetta (vähimmäisetäisyys 3 metriä). Älkää lisätkö polttoainetta moottori käynnissä.

- Pitäkää kone puhtaana ruohosta, lehdistä ja ylimääräisestä öljystä, jotta vähennetään tulipalon vaaraa.

Varoimet käytettäessä konetta, jossa on irrotettava varsi

- **B10.** Jos koneenne on malliltaan irrotettavavartinen, tai mikäli se muodostuu seuraavista osista: moottoriyksikkö (1) ja lisävaruste (2), teidän tulee noudattaa seuraavia ohjeita:
- Varokaa:
Älkää koskaan käynnistäkö konetta ilman, että lisävaruste on oikein asennettu. Ennen jokaista käynnistyskertaa tarkistakaa joka tapauksessa, että varren/lisävarusteen liitos ja lisävaruste ovat hyvässä kunnossa ja koneeseen oikein asennetut. Tämä oppaan tehtävänä on toimia: koneen rungon oppaana ja lisävarusteen oppaana ruohonleikkurin siimapäälle tai terälle, lisäksi mikäli ei ole erityisesti osoitettu päinvastaista, viitataan kyseisiin kahteen yksikköön siten, että ne on jo virheettömästi asennettu yhteen (*asennusta/poistoa varten katsokaa kappaletta F6*).
Mikäli haluatte käyttää muita lisävarusteita lukekaa myös niiden erityinen opas huolellisesti ja varmistakaa, että olette ymmärtäneet sen kokonaisuudessaan ennen koneen käyttöä. Tämän koneen kanssa voitte käyttää yksinomaan seuraavia lisävarusteita: UNIVERSAL OUTDOOR ACCESSORIES - Hedge Cutter Attachment.

Takapotku

Terälliset koneet voivat aikaansaada voimakkaan sivuttaisen takapotkun joutuessaan kosketuksiin kiinteiden esineiden kanssa. Terä voi aikaansaada myös käsivarsien tai jalkojen amputoitumisen. Isku voi heijastua koneesta käyttäjään aikaansaaden mahdollisesti koneen hallinnan menetyksen. Takapotku voi tapahtua myös, kun leikataan käyttäen minkätyyppistä terää tahansa riskisektorilla (katsokaa **N1**); suositellaan sen vuoksi leikkaamaan käyttäen jäljelle jäävää sektoria.



VAROITUS! Käyttäkää aina hyvin teroitettua terää. Terä kuluneiden hampaiden kanssa voi vaikeuttaa leikkaantumista ja voi siten aikaansaada takapotkun.



VAROITUS! Älkää teroitako vahingoittunutta tai loppuunkulunutta terää vaan vaihtakaa se uuteen terään.



VAROITUS! Suositellaan käyttämään alkuperäisiä välineitä ja varaosia; saatavissa valtuutetuilta jälleenmyyjiltä. Muiden kuin alkuperäisten lisävarusteiden ja varaosien käyttäminen lisää onnettomuusvaaraa ja tällaisessa tapauksessa valmistaja ei kannu vastuuta mistään vahingosta henkilöille ja/tai esineille.

C. Koneen turvavarusteiden kuvaus, Suorittavat tarkistukset ja niiden huolto



VAROITUS! Älkää käyttäkö missään tapauksessa konetta, jonka turvavarusteet eivät ole täysin kunnossa.

Tämä kappale kuvaa koneessa olevia turvavarusteita sekä tarkistus- ja huoltotoimenpiteitä, jotka tulee suorittaa niiden pitämiseksi täydellisessä kunnossa.

Kappale "Yleiskuvaus" auttaa teitä tunnistamaan tässä jaksossa kuvatut osat.

Onnettomuusvaara lisääntyy huomattavasti, jos huoltotoimenpiteitä ei suoriteta säännöllisesti tai ammattitaitoisesti. Mikäli teillä on epäilyksiä, otakaa yhteyttä valtuutettuun huoltoliikkeeseen.

Kaasuttimen ohjaimen lukitus



VAROITUS! Älkää koskaan käyttäkö konetta kaasuttimen ohjaimen lukituslaite tarranauhalla, narulla tai millä muulla välineellä tahansa painettuna.

- Tämä laite on suunniteltu, jotta voidaan estää kaasuliipasimen vahingonomainen käsittely (Kuva A, n. 3), itse asiassa liipasinta (kuva A, n. 3) voidaan käsitellä ainoastaan, jos samanaikaisesti painetaan turvavipua (Kuva A, n. 20).
- Kahden (2) itsenäisen jousen avulla, vapautettaessa ote kädensijasta, kaasuliipasin (Kuva A, n. 3) ja

turvavipu (Kuva A, n. 20) palautuvat automaattisesti alkuperäisiin asentoihinsa.

Moottorin pysäytyslaite

- Vieden painike Stop (Kuva A, n. 8) asentoon O / STOP, moottori sammuu.
- Oikean toiminnan tarkistamiseksi käynnistäkää moottori ja varmistakaa, että moottori sammuu, kun Stop-painike (Kuva A, n. 8) viedään asentoon Stop.

Kuljetussuojus



VAROITUS! Ennen suojuksen asentamista sammuttakaa moottori ja odottakaa, että leikkauslaite pysähtyy. Käyttäkää suojusta jokaisen kuljetuksen ja varastoinnin yhteydessä.

Laite peittää terän leikkaavat laidat, kun lepoasennossa olevaa konetta kuljetetaan tai se varastoidaan (Kuva A, n. 24).



VAROITUS! Älkää koskaan käyttäkö konetta ilman, että erityiset allaluetellut turvalaitteet ovat oikein asennettuina. Vaikka ne eivät poista onnettomuuden vaaraa, ne vähentävät niitä huomattavasti.

Leikkauslaitteen suojus



VAROITUS! Älkää missään tapauksessa käyttäkö konetta ilman suositeltua leikkauslaitteen suojusta. Riittämättömän tai viallisen leikkauslaitteen suojuksen asentaminen voi aiheuttaa vakavia vammoja henkilöille. Varmistakaa ajoittain sen ehjyys ja vaihtakaa tarvittaessa.

- Tämä erittäin tärkeä turvalaite (Kuva A, n. 19) estää mahdollisten esineiden, jotka joutuvat kosketuksiin leikkauslaitteen kanssa, tai itse ruohon sinkoutumisen ja osumisen käyttäjään. Tarkistakaa säännöllisesti sen ehjyys, oikea asennus ja varmistakaa, että kiinnitysruuvit ovat hyvin kiinni (katsokaa "Leikkauksen turvalaitteiden asennus").
- Mikäli tapahtuu töytäisyjä kovien esineiden kanssa, jotka aiheuttavat rakenteellisia vahinkoja leikkauslaitteen suojukseen, viekää kone valtuutettuun huoltoliikkeeseen suojuksen vaihtamiseksi.

Suojus



VAROITUS! Älkää missään tapauksessa käyttäkö trimmeriä ilman oikein asennettua suojusta.

Koneeseen asennettu laite takaa vähimmäisetäisyyden käyttäjän ja leikkauslaitteen välillä koneen käytön aikana ja estää terän töytäisytapauksessa leikkauslaitteen joutumisen kosketuksiin kehon kanssa estäen siten käyttäjän loukkaantumisen. (Kuva A, n. 21).

Äänenvaimennin

- Äänenvaimenninta tarvitaan vähentämään melutaso vähimmilleen ja siirtämään polttomoottorin tuottamat poistokaasut kauemmaksi käyttäjistä.

- Noudattakaa seuraavia toimenpiteitä trimmerin käyttämiseksi turvallisesti.



VAROITUS! Äänenvaimennin voi saavuttaa korkean lämpötilan käytön aikana ja tarvitaan hetken aikaa sen jäädyttämiseksi moottorin sammuttamisen jälkeen. Sen vuoksi suositellaan olemaan erityisen varovainen, kun eri syistä joudutaan kosketuksiin äänenvaimentimen lähialueiden kanssa.



VAROITUS! On olemassa myös tulipalovaara, älkää koskaan käyttäkö konetta viallisen tai vahingoittuneen äänenvaimentimen kanssa.



VAROITUS! Polttomoottorin palamisen tuottamat poistokaasut ovat myrkyllisiä. Tämän vuoksi älkää käyttäkö tätä konetta suljetuissa tiloissa.



VAROITUS! Poistokaasut voivat saavuttaa korkean lämpötilan ja ne voivat sisältää kipinöitä, sen vuoksi suositellaan pysymään kaukana tulenarosta tuotteista.

Turvavaljaat



VAROITUS! On erittäin tärkeää tutustua hyvin irrotuslaitteen toimintaan. Hätätapauksessa tulee osata vapauttaa kone nopeasti.

Valjaat on varustettu kiinnitys-vapautuslaitteella. Hihnawaljaat mahdollistavat käyttäjälle tuen koneen käytön aikana (katsokaa "Turvavarotoimet", B7). Ennen koneen kiinnittämistä säätäkää olkahihna siten, että kiinnitys-vapautuslaite on noin 15 cm vyötärötasoa alemmalla. Terää käyttäen kiinnittäkää kone solkeen käyttäen käyttäjän kehoa lähempänä olevaa aukkoa.

D. Polttoaineseos



VAROITUS!

- Älkää tupakoiko polttoaineen lisäyksen aikana!
- Avatkaa polttoainesäiliön korkki hitaasti löystyttäen.
- Suorittakaa polttoaineen lisäys avoimessa tilassa kaukana avotulesta tai kipinöistä.
- Älkää koskaan lisätkö polttoainetta säiliöön, kun moottori on käynnissä tai kuuma tulipalovaaran välttämiseksi (odottakaa, että moottori jäähtyy ennen polttoaineen lisäämistä).
- Vältäkkää öljyn ja polttoaineen joutumista kosketuksiin ihon ja silmien kanssa.
- Suorittakaa polttoaineen lisäys hyvin tuuletetussa tilassa.
- Älkää hengittäkö bensiinihöyryjä, koska ne ovat myrkyllisiä.
- Säilyttäkää bensiiniä yksinomaan polttoaineelle sopivissa säilytysastioissa.

Polttoaineseoksen valmistus



VAROITUS! Älkää käyttäkö minkään muun tyyppistä polttoainetta kuin tämän oppaan suosittelemaa. Tämä tuote on varustettu 2-tahtimoottorilla ja siten se käyttää polttoaineseosta, joka muodostuu lyijyttömästä bensiinistä (jonka vähimmäisoktaaviluku on 90) ja lyijytöntä bensiiniä käyttäville 2-tahtimoottoreille *sopivasta täysin synteettisestä öljystä* suhteissa, jotka on osoitettu kannessa kohdassa (D) olevassa taulukossa.



VAROITUS! Tarkistakaa huolellisesti öljyn tekniset tiedot, jotka löytyvät pakkauksesta. Muiden tyyppisten kuin tarkalleen tämän oppaan osoittamien öljytyyppien käyttö voi aiheuttaa vakavia vahinkoja moottorille!

- Parhaan mahdollisen seoksen saamiseksi kaatakaa tyyppiyhväksytyyn astiaan ensin öljy ja sitten bensiini, ravistakaa voimakkaasti kanisteria joka kerta, kun otetaan polttoainetta astiasta.
- Vältäkkää bensiinin loiskumista ympäristöön.

- Polttoainesekoksen ominaisuudet muuttuvat ajan kanssa ja siten vanhenevat. Sen vuoksi suositellaan valmistamaan ainoastaan käyttökerralla tarvittava määrä (vanhentuneen polttoainesekoksen käyttö voi aiheuttaa vakavia vahinkoja moottorille).

Polttoaineen lisääminen



VAROITUS! Seuraavat varoimet vähentävät tulipalon vaaraa:

- Varmistakaa paras mahdollinen tuuletus.
- Älkää tupakoiko tai viekö lämmön lähteitä tai kipinöitä polttoaineen läheisyyteen.
- Suorittakaa polttoaineen lisäys moottori sammutettuna.
- Avatkaa polttoainesäiliön korkki varovasti välttääksenne mahdolliset alipaineet.
- Älkää poistako polttoainesäiliön korkkia moottori käynnissä.
- Polttoaineen lisäyksen jälkeen sulkekaa korkki hyvin.
- Suorittakaa polttoaineen lisäys hyvin tuuletetussa paikassa.
- Sijoittakaa kone tasaiselle ja kiinteälle alustalle siten, että se ei voi kaatua ja että polttoainesäiliön korkki osoittaa ylöspäin.
- Puhdistakaa huolellisesti polttoainesäiliön aukon ympäristö ennen korkin poistamista, jotta vältetään epäpuhtauksien joutuminen polttoainesäiliöön.
- Avatkaa kanisterin korkki varovasti. Ruuvatkaa polttoainesäiliön korkki auki ja täyttäkää se tarvittavalla määrällä suppilon avulla.
- Välttäkää polttoaineen loiskumista.

- Polttoainesäiliön täyttämisen jälkeen sulkekaa korkki hyvin.
- Käytön aikana käynnistysvaikeuksien ehkäisemiseksi on erittäin tärkeää välttää polttoainesekoksen loppumista kokonaan polttoainesäiliöstä.



VAROITUS! Jos olette loiskuttanut polttoainetta, kuivatkaa kone hyvin. Jos polttoainetta on kaatunut päällenne, vaihtakaa vaatteet välittömästi. Välttäkää kosketusta ihon ja silmien kanssa.



VAROITUS! Äänenvaimennin on erittäin kuuma käytön aikana ja heti moottorin pysäyttämisen jälkeen. Tämä on voimassa myös moottorille minimiasennossa. Olkaa mahdollisimman varovainen tulipalovaaran vuoksi erityisesti, mikäli läheisyydessä on tulenarkoja materiaaleja tai kaasuja.

Polttoaineen säilyttäminen

- Bensiini on erittäin tulenarkaa: ennen kuin lähestytte minkä tyyppistä polttoainetta tahansa, sammuttakaa tupakka, piippu tai sikari.
- Säilyttäkää polttoaine viileässä ja hyvin tuuletetussa ympäristössä tarkoitusta varten tyyppihyväksytyssä säilytysastiasissa.
- Älkää koskaan jättäkö moottoria säilytykseen polttoaineen kanssa vähän tuuletettuun paikkaan, jossa bensiinin tuottamat kaasut voivat levitä ja saavuttaa tulen, sytytystulpan, polttimen tms. liekin, kuivauslaitteen jne.
- Polttoaineiden tuottamat kaasut voivat aikaansaada räjähdysten tai tulipalon.
- Älkää koskaan säilyttäkö suuria määriä polttoaineita.

E. Leikkauslaitteen suojuksen asentaminen

E1,E2. Leikkauslaitteen suojuksen asentaminen
Sijoittakaa suojuksen (A) huolehtien, että se osuu yhteen oikein vaihdelaatikon (I) kanssa, sijoittakaa alempi liitin (G) suojuksen alla olevaan istukkaan, ylempi liitin (F) letkun ja suojuksen väliin, kohdistakaa ja ruuvatkaa kiinni pohjaan saakka ruuvit (H).

E1. Lisäliite leikkauslaitteen suojukseen (ainoastaan käytettäväksi lankapään kanssa)

- Lisäliite (B) tulee asentaa/sitä voidaan käyttää ainoastaan lankapään kanssa, avustaan langan leikkausterällä (L), joka säättää langan pituutta ja siten leikkauksen halkaisijaa.

- Oikeaa asennusta varten katsokaa kannen kuvaa ja suorittakaa toimenpiteet seuraavassa järjestyksessä:
- Työntäkää lisäliite (B) suojukseen (A) viitteiden (C) mukaisesti, lukitkaa se ruuvaten pohjaan saakka ruuvi (D), sen jälkeen asentakaa langan leikkausterä (L) siten, että leikkaava osa osoittaa suojuksen ulkopuolelle, kiinnittäen huolellisesti ruuveilla (E). (Varmistakaa säännöllisesti, että ruuvit (E) eivät ole löystyneet tärinän vuoksi, tarpeen mukaan kiinnittäkää ne tiukasti.)



VAROITUS! Mikäli käytetään ruohoterää, poistakaa lisäliite (B) suojuksesta (A).

F. Koneessa käytettävissä olevat leikkauslaitteet ja niiden asennus



VAROITUS! Tässä koneessa voidaan käyttää ainoastaan seuraavia leikkausvälineitä:

- a) Lankapää
- b) Ruohoterä korkeintaan kahdeksan hampaan kanssa

Jokainen näistä laitteista vaatii erityisen suojuksen asennuksen, noudattakaa huolellisesti ohjeita oikean asennuksen suorittamiseksi. Kiinnittäkää leikkauslaitteet asettaen kaikki toimitetut osat oikein ja osoitetussa järjestyksessä, jotta vältetään vakavat vammat käyttäjälle, muille henkilöille tai eläimille.



VAROITUS! Käyttäkää ruohoteriä tai lankapäitä, joihin on merkitty (valmistajan painattamana) ENIMMÄISKIERROSNPEUDEKSI enintään 10.500 min⁻¹.



VAROITUS! Kaikki toimenpiteet leikkauslaitteille ja vastaaville suojuksille tulee suorittaa moottori sammutettuna.



VAROITUS! Käännettäessä kone ylösalaisin leikkuslaitteiden asentamistoimenpiteiden helpottamiseksi, varmistakaa, että polttoainesäiliön korkki on hyvin kiinni eikä ole havaittavissa polttoainevuotoja.



VAROITUS! SUOSITELLAAN LÄMPIMÄSTI KÄYTTÄMÄÄN ALKUPERÄISIÄ LISÄVARUSTEITA JA VARAOSIA, JOITA ON SAATAVISSA VALTUUTETUILTA JÄLLEENMYYJILTÄ. MUIDEN LISÄVARUSTEIDEN JA VARAOSIEN KÄYTTÖ LISÄÄ ONNETTOMUUSVAARAA, TÄLLAISISSA TAPAUKSESSA VALMISTAJA EI VASTAA MISTÄÄN VAHINGOSTA HENKILÖLLE JA/TAI ESINEILLE.

Nailonlankapään ja terän asennus

Käyttäkää oikeaa suojusta ruohoterän tai lankapään mukaisesti (Katsokaa kappale: "Leikkauslaitteen suojuksen asennus").

- **F1.** Asentakaa nailonlankapää noudattaen kuvattua järjestystä: a) Laipan suojus b) Ylempi levy c) Suojus d) Nailonlankapää. Ruuvatkaa kiinni pohjaan saakka vastapäivään kiertäen.
- **F2.** Kiinnityksen aikana, pää-levy -yhdistelmää tulee pitää kevyesti paikoillaan työntäen toimitettu avain tai ruuvimeisseli asianmukaisiin levyyn ja vaihdelaatikon koloihin; on helpompi kiertää levyä, kunnes kaksi koloa ovat kohdakkain.
- **F3.** Asentakaa terä noudattaen kuvattua järjestystä: a) Laipan suojus b) Ylempi levy terän keskityksen kanssa c) Suojus d) Terä siten, että kirjoitus ja suuntanuoli ovat ylöspäin e) Alempi levy f) Kiinteä kapseli g) Terän lukitusmutteri.



F3. VAROITUS! Älkää käyttäkö lankapään lisäsuojusta (H) metalliterien kanssa.

- **F4.** Varmistakaa, että terän aukko on täsmälleen kohdakkain ylempään levyyn keskityskauluskappaleen kanssa. Ruuvatkaa kiinni pohjaan saakka vastapäivään kiertäen. Kiinnityksen aikana terä-levy-kokoonpano tulee pitää paikoillaan vahingoittamatta sitä työntäen toimitettu avain tai ruuvimeisseli asianmukaisiin aukkoihin.

F5. Lankapää "kopauta ja mene"-järjestelmällä

Lankapäää käytetään ruohon ja rikkaruohojen leikkaamiseen laidoilta tai alueilta, joilla on paljon esteitä kuten seinä, aitauksia tai puita. Se itse asiassa mahdollistaa työskentelyn kapeissa ja epäyhtenäisissä paikoissa. Nailonlanka mahdollistaa ruohon tarkan leikkauksen vahingoittamatta puun kuoria tai aikaansaamatta voimakkaita töytäisyjä kuten jäykän terän osuessa kovaan pintaan.

F6. Lisävarusteiden asennus/poisto (vain malleille irrotettavan varren kanssa)

- 1) Sen jälkeen, kun olette löystyttäneet liitoksen nuppia, työntäkää lisävarusteen varsi varren/lisävarusteen liitokseen (1) ja varmistakaa, että kiinnitystappi (A) lukkiutuu yhteen asianmukaisista istukoista. Sitten kiristäkää pohjaan saakka liitoksen nuppi (B).
- 2) Lisävarusteen poistamiseksi löystyttäkää liitoksen nuppia (1), painakaa kiinnitystappia (2) ja, sitä painettuna pitäen, vetäkää lisävarusteen varsi liitoksesta (3).
- 3) Jokaisesta lisävarusteiden oppaasta voitte löytää kuvan, jonka tarkoituksena on määrittellä minkä kokoonpanon kanssa lisävarusteet ovat asennettavissa moottoriyksikköön. Kokoonpano on kielletty, mikäli: se on poistettu ylivedetyllä rastilla ja/ tai siinä on sana "EI" (NO) ja/tai tunnus ✕ tai sitä ei ole olemassa oppaassa. Kokoonpano on sallittu ainoastaan, mikäli: siinä on näkyvissä sana "OK" ja/ tai tunnus ✓.

Kuvassa on esitetty asennuskokoonpano lisävarusteelle ruohosiiman/-terän kanssa (kuten edellisessä kappaleessa selitettiin on siis kielletty asentamasta lisävarustetta ruohosiimalla/-terällä silloin, kun kiinnitystappi on oikeassa tai vasemmassa istukassa, sallien sen asennus ainoastaan ylempään istukkaan).

Nailonlangan syöttö



VAROITUS! Langan leikkausterä, joka on sisällytetty muovisuojukseen, leikkaa nailonlangan oikean mittaiseksi; liian pitkä lanka vähentää moottorin kierrosnopeutta ja leikkaustulos huononee sen lisäksi että onnettomuusvaara lisääntyy.

Leikkauksen aikana nailonlanka kuluu aiheuttaen moottorin kierrosnopeuden lisääntymistä ja leikkaustuloksen huononemista. Kun näin tapahtuu, langan ulostulon aikaansaamiseksi tulee painaa

lankapäättä maahan: tulee vapauttaa kaasuliipasin, jotta vähennetään moottorin kierrosnopeus alle 4000 kierrosta/min. Kopauttakaa varovasti nappia (A) maahan

kuten osoitettu kuvassa ja lanka tulee ulos automaattisesti. Kaasuttakaa uudelleen. Jos lanka ei tule ulos, varmistakaa, että lankaa on vielä jäljellä ja toistakaa toimenpide.

G. Kädensijojen asentaminen

G1. Kädensija kaksinkertaisella kahvalla

Kahvaa (A) voidaan säätää käyttäjän tarpeiden mukaan vieden sitä eteenpäin tai taaksepäin. Löystyttäkää nappulaa (C), asettakaa kahva haluttuun asentoon ja sulkekaa tiukasti nappula (C).

 **VAROITUS!** Kahvayhdistelmä (A) voidaan taivuttaa samansuuntaiseksi voimansiirtoputken kanssa koneen kuljetuksen tai varastoinnin helpottamiseksi. Löystyttäkää nappulaa (C), kiertäkää tukea (B) 90° myötäpäivään, kääntäkää kahva (A) haluttuun asentoon ja sulkekaa nappula (C).

G2. Kolmiomainen etukädensija

Turvallisuutenne vuoksi kiinnittäkää etukädensija voimansiirtoputkeen asetettuun etikettiin vähintään 11 cm:n päähän takakädensijasta. Kädensija tulee kiinnittää asentoon, jossa on helppo työskennellä. Turvavely tulee asentaa käyttäen toimitettuja välineitä kuvan osoittamalla tavalla etukädensijan yhteyteen.

G3. J-etukädensija

 **VAROITUS!** Kädensija toimii suojuksena, kun asianmukainen liite on asennettu (D). Ruuvatkaa hyvin sivuturvavely asianmukaiseen kierteitettyyn istukkaan J-kädensijassa kuten osoitettu kuvassa joka kerta, kun käytätte terää.

J-kädensijaa (A) voidaan säätää käyttäjän tarpeiden mukaisesti kallistaen sitä eteen- tai taaksepäin. Painakaa kädensijan säätönappia (B), asettakaa kädensija yhteen merkinnöllillä (C) osoitetuista asennoista siten, että työskentelyasento on sopiva. Sen jälkeen vapauttakaa nappi (B).

 **VAROITUS!** Mikäli terä on asennettuna, käyttäkää konetta ainoastaan kädensija asennossa, joka on osoitettu ensimmäisellä merkinnällä.

 **VAROITUS!** Kääntäkää kädensija koneen mukaiseksi — asento, joka vastaa viimeistä merkintää (C) — koneen kuljetuksen tai varastoinnin helpottamiseksi.

H. Moottorin käynnistys ja pysäytys

 **VAROITUS!** Katsokaa ensin kappaletta "Turvallisuusvaroitimet".

 **VAROITUS!** Käynnistäkää trimmeri tasaisessa maastossa. Ottakaa vakaa asento käynnistykseen aikana. Varmistakaa, että terä tai nailonlankapää eivät kosketa maata tai muita esineitä.

 **VAROITUS!** Ottakaa kiinni käynnistyslaitteen nappulasta yhdellä kädellä ja toisella kädellä pitäkää kone vakaassa asennossa (Varokaa kiertämästä kätenne ympärille käynnistysköyttä) ja vetäkää hitaasti, kunnes tunnetta tietyn vastuksen, jonka jälkeen vetäkää köydestä päättäväinen nykäisy (kylmän ja lämpimän moottorin käynnistämiseksi noudattakaa kuvattuja menettelytapoja).

 **VAROITUS!** Äikää vetäkö käynnistysköyttä aivan loppuun saakka ja älkää vapauttako sitä yllättäen, jotta ette vahingoita konetta.

Moottorin käynnistys kylmänä

- **H1.** Pysäytysnappula (A) asentoon I "STOP" asentoa vastapäätä.
- **H2.** Siirtäkää rikastinvipu (B) suljettu -asentoon.
- **H3.** Pumpatkaa painaen useita kertoja painiketta (C), kunnes näette polttoaineen palaavan polttoainesäiliöön letkun (D) kautta. Vetäkää käynnistysköydestä, kunnes kone käynnistyy.

Antakaa moottorin käydä hetken aikaa pitäen trimmeriä paikoillaan. Tarttukaa tiukasti kiinni kädensijaan ohjaimien kanssa ja kaasuttakaa, rikastinvipu palautuu automaattisesti alkuperäiseen asentoonsa.

 **VAROITUS!** Tällä hetkellä leikkausvälineet pyörivät.

Moottorin käynnistys kylmänä

- **H1.** STOP-nappula asentoon I (START). Kaasuliipasin minimiasennossa (vapautettu).
- **H4.** Rikastinvipu (B) alkuperäisessä asennossa.
- **H3.** Pumpatkaa useita kertoja painiketta (C), kunnes näette polttoaineen palaavan polttoainesäiliöön letkun (D) kautta. Vetäkää käynnistysköydestä.

Moottorin pysäytys

- **H5.** Viekää pysäytysnappula (A) asentoon O (STOP).

 **VAROITUS!** Moottorin pysäytyksen jälkeen pyörivät osat, terä tai lankapää, jatkavat pyörimistään inertian vuoksi muutaman sekunnin ajan. Pitäkää tiukasti kiinni koneesta, kunnes se on täysin pysähtynyt.

 **VAROITUS!** Hätätapauksessa kyseistä viivästystä voidaan lyhentää vetäen tukikapselia maaperän myötäisesti.

I. Kaasuttimen säätö

Koneenne voidaan varustaa vähäpäästöisellä kaasuttimella. Suosittelemme, mikäli tarpeen, että kaasuttimen säätö suoritetaan ainoastaan valtuutetulla huoltoliikkeellä, jolla on käytössään asianmukaiset laitteet varmistamaan paras mahdollinen toiminta alhaisimmilla päästöillä. Minimim säätämiseksi käytetään kirjaimella (T) merkittyä ruuvia kuten osoitettu: Moottori käynnissä ja hyvin lämpimänä, sulkekaa ruuvia (T) varovasti myötäpäivään, kunnes moottori alkaa käydä säännöllisesti (tasainen ääni) ilman, että leikkauslaitteet liikkuvat. Päinvastaisessa tapauksessa (leikkauslaitteet liikkuvat) avatkaa ruuvia (T) varovasti vastapäivään, kunnes saavutetaan oikea säätö. Minimim oikea

kiertosnopeus on löydettävissä ohjekirjasta teknisten tietojen kappaleesta.



VAROITUS! Kaikki yllä kuvatut säädöt tulee suorittaa leikkauslaitteet oikein asennettuina.



VAROITUS! Käynnistäkää trimmeri tasaisella maaperällä. Käynnistuksen aikana olkaa vakaassa asennossa. Varmistakaa, että terä tai nailonlankapää eivät kosketa maahan tai esteisiin.

Takuu voidaan evätä virheellisten säätöjen vuoksi, jotka on suorittanut valtuutettuun huoltoliikkeeseen kuulumaton henkilökunta.

L. Määräaikaishuolto

Tarkistakaa säännöllisesti, että kaikki trimmerin ruuvit ovat paikoillaan ja hyvin kiinnitetty. Vaihatakaa vahingoittuneet, kuluneet, säröilleet, tai epätasaiset terät. Tarkistakaa aina lankapään tai terän oikea asennus ja että terän lukitseva mutteri on hyvin kiinnitetty.

L1. Ilmansuodattimen puhdistus

(Ainakin joka 25. työtunti). Tukkeutunut suodatin aiheuttaa kaasuttimen säädön muuttumista vähentäen tehoa ja lisäten polttoaineen kulutusta ja aiheuttaen käynnistysvaikeuksia. Avatkaa suodattimen suojus kuten osoitettu kuvassa painaen nuolella osoitettua kohtaan sen irrottamiseksi. Puhdistakaa huolellisesti suodatinkapselin sisäosa (Kuva L2). Suodatint voidaan puhdistaa käyttäen varovasti paineilmaa. Huolellisempaa puhdistusta varten se voidaan pestä saippuavedellä.

L3. Vaihdelaatikko

Joka 50. toimintatunnin jälkeen lisätäkää vaihdelaatikkoon suurnopeusvaihteille sopivaa rasvaa aukon (C) kautta.

L4. Syytystulppa

Ajoittain (ainakin joka 50. tunti) irrottakaa ja puhdistakaa syytystulppa ja säätäkää elektrodien välinen etäisyys (0,5/0,6 mm). Vaihatakaa, jos ylenmäärin karstautunut tai joka tapauksessa ennen 100 työtunnin täyttymistä. Ylenmääräisen karstautumisen tapauksessa tarkistakaa

kaasuttimen säätö, öljyseoksen prosenttiosuus ja varmistakaa, että öljy on hyvälaatuista ja kaksitahtimoottoreille sopivaa.

L5. Kaasuttimen suodatin

Puhdistusta tai vaihtoa varten poistakaa polttoainesäiliön korkki ja vetäkää suodatin käyttäen apuna koukkuja tai pitkänokkaisia pihtejä. Ajoittain, vuodenaikojen mukaisesti, kääntykää valtuutetun huoltoliikkeen puoleen yleishuollon suorittamiseksi ja sisäosien puhdistamiseksi. Tämä vähentää yllättävien ongelmien todennäköisyyttä ja takaa koneen hyvän toiminnan ja pitkän käyttöiän.



VAROITUS! On tärkeää poistaa säännöllisesti, moottorin ylikuumentamisen estämiseksi, pöly ja lika aukkojen edestä, sylinterin kannesta ja sylinterin siivistä käyttäen puista kaavinta.



VAROITUS! Pitkän käyttötaun yhteydessä tyhjentäkää polttoainesäiliö ja antakaa moottorin käydä kunnes jäljellä oleva polttoaine on kulunut loppuun. Säilyttäkää trimmeri kuivissa tiloissa.

L6. Lisävarusteiden huolto (vain malleille irrotettavan varren kanssa)

Noudattaa kunkin lisävarusteen erityisoppaan ohjeita.

M. Nailonlangan vaihtaminen



VAROITUS! Käyttäkää ainoastaan suositeltua nailonlankaa. Älkää missään tapauksessa käyttäkö teräslankaa vakavien vammojen välttämiseksi.

M1. Langan vaihtaminen

Jos lankapäästä maahan kopautettaessa lanka ei tule ulos, tarkoittaa tämä sitä, että lanka on loppunut ja tulee suorittaa sen vaihtaminen. Lankarullan vaihtamiseksi painakaa nuolien osoittamia molempia irrotusnuppeja ja poistakaa vanha lankarulla (Kuva M2), vetäkää jäljelle jäänyt lanka ja sen jälkeen asettakaa uusi lanka.

M3. Uuden langan kelaaminen

Avatkaa alkuperäinen lankapakkaus, työntäkää 2 langan ääripäästä vastaavasti lankarullan reikiin, kelatkaa langat

rullalle samansuuntaisesti ja lukitkaa kummankin langan ääripää vastakkaisiin 2 aukkoon.

M4. Uudelleenasennus

- Asettakaa kiekko asianmukaiseen istukkaan ja työntäkää lankojen ääripäästä vastaaviin reikiin.
- Vetäkää kummastakin langasta siten, että ne tulevat ulos noin 15 cm kummaltakin puolelta.
- Asentakaa lankapää uudelleen kuten osoitettu (Kuva M5).

Käynnistäkää yksikkö ja toistakaa toimenpiteet, jotka on kuvattu osassa "Nailonlangan syöttö".

Koko lankarullan vaihtaminen

Jos lankarulla on liian kulunut, vaihtakaa se alkuperäiseen uuteen lankarullaan.

Koko lankapään vaihtaminen

Jos on havaittavissa (ja joka tapauksessa voimakkaiden töytäisyjen jälkeen), että lankapään kapseli on

vahingoittunut, pitää se ehdottomasti vaihtaa. Kyseisen toimenpiteen suorittamiseksi katsokaa *“Koneessa käytettävät leikkausvälineet ja niiden asennus”*.

N. Leikkaustekniikat



VAROITUS! Ennen koneen käyttöä lukekaa huolellisesti seuraavat kappaleet: *“Turvallisuusvaroitimet”* ja *“Turvavarusteiden kuvaus”*.



VAROITUS! Käyttäkää aina suositeltuja henkilökohtaisia suojalaitteita.



VAROITUS! Ennen jokaista käyttökertaa tarkistakaa aina kaikkien koneen osien kunnollinen asennus.



VAROITUS! Leikkausvälineitä asennettaessa noudattakaa huolellisesti kappaleen *“Koneessa käytettävät leikkausvälineet ja niiden asennus”* ohjeita. EHDOTTOMASTI ÄLKÄÄ KÄYTTÄKÖ TRIMMERIÄ, JOS LEIKKAUSVÄLINEEN ERITYINEN SUOJUS EI OLE TURVALLISESTI ASENNETTUNA (katsokaa kappale *“Leikkuslaitteen suojuksen asennus”*). Tämän määräyksen noudattamatta jättäminen voi aiheuttaa teille vakavia vaaratilanteita kuten:
a) mahdollisuus joutua kosketuksiin pyörivien ja leikkaavien osien kanssa
b) mahdollisuus, että sinkoutuu eri esineitä.



VAROITUS! Älkää käyttäkö kuluneita tai vahingoittuneita leikkuslaitteita.



VAROITUS! Yrittäkää rajoittaa mahdollisimman vähin leikkuslaitteiden kosketukset maaperään tai muihin esineisiin. Pitäkää leikkuslaite riittävän etäällä kehosta.



VAROITUS! Oksat ja ruoho voivat takertua leikkuslaitteen suojuksen ja lankapään/terän väliin. Kenenkään ei tule poistaa mahdollista materiaalin kerääntymää suojuksen ja leikkuslaitteen välistä moottori käynnissä ja leikkuslaitteen vielä pyöriessä. Pysäyttäkää aina moottori ennen minkä tahansa puhdistustoimenpiteen suorittamista odottaen leikkuslaitteen pysähtymistä, jotta voidaan välttää vammat.



VAROITUS! Käytön aikana ja muutaman minuutin kuluessa koneen sammuttamisen jälkeen, vaihdelaatikko (ja leikkuslaitteen kiinnitysvarren lähellä oleva alue) tulee erittäin kuumaksi. Kosketus voi aiheuttaa palovammoja. Älkää koskettako tähän osaan, jos se on vielä kuuma.



VAROITUS! Äänenvaimennin ja vastaava suojus ovat erittäin kuumia sekä käytön aikana että moottorin pysäyttämisen jälkeen. Tämä pätee myös moottorille minimissä. Kosketus voi aiheuttaa palovammoja. Älkää koskeko näihin osiin, jos ne ovat vielä kuumia.

Kone on erityisen sopiva ruohonleikkurin suorittaman työn viimeistelemiseksi. Itse asiassa on mahdollista saavuttaa kohteet, joihin tavallinen ruohonleikkuri ei yllä. Leikkaustoimenpiteiden aikana pitääkää moottorin kierrosnopeus korkeana. Jokaisen työskentelyvaiheen jälkeen, alentakaa moottori minimikierrosnopeudelle; pitkäaikainen kierrosnopeuden pitäminen enimmillään ilman kuormitusta voi aikaansaada vakavia vahinkoja moottoriin.

Älkää koskaan nostako trimmeriä leikkauksen aikana polvitasoa korkeammalle.

Odotakaa aina, että moottori pyörii minimikierrosnopeudella ennen koneen siirtämistä yhdeltä sektorilta toiselle.

Pysäyttäkää moottori, kun vaihdetaan työskentelypaikkaa.

Ennen leikkauksen aloittamista uudelleen tarkistakaa, että olette oikeassa ja vakaassa asennossa.

Ruohon leikkaus ja rajaus lankatukipään avulla



VAROITUS! Käyttäkää lankapäiden kanssa ainoastaan valmistajan suosittelemaa joustavasta materiaalista valmistettua lankaa, metallilanka voi aiheuttaa vakavia vammoja henkilöille, esineille tai eläimille. Suosittelematon lanka voi rikkoutua muodostuen vaarallisesti linkoutuvaksi esineeksi.

Lankatukipään kanssa suoritettu leikkaus sopii kevyemmälle leikkaukselle kuten esimerkiksi kulmissa tai puiden ympärillä.

Leikkaus

Ruohokentan tai leikkuslaitteen rikkoutumisen estämiseksi pitääkää lanka maaperän suuntaisena. Välttäkää kosketusta maaperään.

Rajaus

Asettakaa lankatukipää lähelle maaperää kulmaan. Suorittakaa leikkaus langan ääripäällä. Älkää painako lankaa leikattavaa materiaalia vastaan.

Langan syöttö

Leikkauksen aikana nailonlanka kuluu luonnollisesti. Kun näin tapahtuu, uuden langan saamiseksi ulos painakaa lankapäätä maaperään (katsokaa kappaletta *“Lankapäää kopautta ja mene -järjestelmällä”*).

Ruohon niittäminen leikkausterällä



VAROITUS! Käyttäkää aina hyvin teroitettua terää. Terä kuluneilla hampailla leikkausvaikeuksien lisäksi voi aikaansaada TAKAPOTKUN, siis voimakkaan iskun koneen etuosaan, joka aiheutuu terän joutumisesta kosketuksiin puun tai muiden kiinteiden esineiden kanssa. Kyseinen työntö voi heijastua koneesta käyttäjään aiheuttaen mahdollisesti koneen hallinnan menetyksen. Älkää teroitako vahingoittunutta terää vaan vaihtakaa se uuteen terään.



N1. VAROITUS! Älkää työskennelkø terä riskialueella välttääksenne takapotkuvaaraa (katsokaa kappaletta "Turvavaroitimet").

Terällä suoritettu leikkaus sopii erityisesti korkean ja vahvan ruohon leikkaamiseen.

N2. Ruoho niitetään sivuttain heiluvilla liikkeillä pitäen terä lähellä maaperää sen mukaisesti. Niitto suoritetaan

siirrettäessä konetta oikealta vasemmalle, kun taas palautusliike vasemmalta oikealle tulee suorittaa terää käyttämättä. TAKAPOTKU voi tapahtua, kun leikataan käyttäen terää riskisektorilla; siksi suositellaan leikkaamaan käyttäen jäljelle jäävää sektoria. Tehkää siten, että terän suojuskapseli hipoo maaperää; täten välttäte terän joutumisen kosketuksiin maaperän kanssa.



N1. VAROITUS! SUOSITELLAAN KÄYTTÄMÄÄN ALKUPERÄISIÄ LISÄVARUSTEITA JA VARAOSIA; NIITÄ ON SAATAVISSA VIRALLISILTA JÄLLEENMYYJILTÄ. MUIDEN KUIN ALKUPERÄISTEN LISÄVARUSTEIDEN JA VARAOSIEN KÄYTTÖ LISÄÄ ONNETTOMUUSVAARAA, TÄLLAISISSA TAPAUKSESSA VALMISTAJA EI VASTAA MISTÄÄN VAHINGOSTA HENKILÖILLE JATTAI ESINEILLE.

O. Ekologia

Tästä kappaleesta löydätte tarpeelliset tiedot, jotta voitte säilyttää ekologisia vaatimuksia vastaavat koneen suunnitteluvaiheessa ajatellut ominaisuudet, käyttäen konetta oikein ja hävittää öljyt sekä polttoaineen säännönmukaisesti.

Suunnittelu

Suunnitteluvaiheessa on edetty tutkien moottoria, jonka kulutus ja myrkylliset kaasupäästöt ovat alhaisia.

Koneen käyttö

Polttoainesäilön täyttötoimenpiteet tulee suorittaa siten, että polttoainetta ei päästetä vuotamaan ympäristöön.

Pitkät käyttämättömät jaksot

Tyhjentäkää aina polttoainesäiliöl sen sisällöstä noudattaen samoja varotoimia kuin sitä täytettäessä (O).

Romutus

Älkää heittäkö ympäristöön toimimatonta konetta vaan toimittakaa se valtuutetulle liikkeelle, joka huolehtii jätteiden käsittelystä voimassa olevien paikallisten lakien mukaisesti.

P. Taulukko vikojen etsimiseksi

| | Moottori ei käynnisty | Moottori käy huonosti tai menettää tehonsa | Kone käynnistyy, mutta ei leikkaa hyvin |
|---|-----------------------|--|---|
| Tarkistakaa, että pysäytys-nappula on asennossa I. | ● | | |
| Tarkistakaa, että polttoainesäilö on täytetty ainakin 25% sen tilavuudesta. | ● | ● | |
| Tarkistakaa, että ilmansuodatin on puhdas. | ● | ● | |
| Poistakaa sytytystulppa, kuivatkaa ja puhdistakaa se sekä asentakaa se takaisin paikalleen. Mikäli tarpeen, vaihtakaa se. | ● | ● | |
| Vaihtakaa polttoainesuodatin. Kääntäkää jälleenmyyjänne puoleen. | | ● | |
| Suorittakaa oikein leikkausvälineiden asennustoimenpiteet. | | | ● |
| Tarkistakaa, että metalliset apuvälineet ovat teräviä ja päinvastaisessa tapauksessa ottakaa yhteyttä jälleenmyyjääänne. | | | ● |

Koneessa on edelleen ongelmia: kääntäkää valtuutetun jälleenmyyjänne puoleen

Q. Vaatimustenmukaisuusvakuutus

Allekirjoittanut vakuuttaa E.O.P.:n valtuuttamana, että seuraavat tuotteet (malli): tyyppi BC020, BC021, BC022 lähtien sarjanumeroista, jotka on tuotettu vuodesta 2003 lähtien E.O.P.:n Valmaderan tuotantolaitoksella Italiassa, ovat seuraavien eurooppalaisten direktiivien vaatimusten mukaisia: 98/37/EC (Konedirektiivi), 93/68/EEC (Direktiivi CE-merkinnästä) & 89/336/EEC (Elektromagneettinen yhteensopivuus) ja Direktiivi 2000/14/EC (Liite V).

Valmadrera, 15/10/04
Giuseppe Todero (Tekninen johtaja)
Electrolux Outdoor Products Italy S.p.A.
Via Como 72, 23868 Valmadrera (Lecco)
ITALIA

R. Tekniset tiedot

| | | | | |
|---|----------------------|----------------------|----------------|--------------------------------------|
| Sylinteritilavuus (cm ³) | 25 | 30 | 30 | 30 |
| Sylinterin halkaisija (mm) | 35 | 38 | 38 | 38 |
| Iskun pituus (mm) | 26 | 26 | 26 | 26 |
| Enimmäisteho (kW) (ISO 8893) | 0.7 | 0.8 | 0.8 | 0.8 |
| Akselin enimmäiskierrosnopeus (min ⁻¹) | 7700 | 7700 | 7700 | 7700 |
| Moottorin kierrosnopeus (kierrostaajuus) akselin suositellulla enimmäiskierrosnopeudella (min ⁻¹) | 10780 | 10780 | 10780 | 10780 |
| Enimmäistehon kierrosnopeus (min ⁻¹) | 8750 | 8500 | 8500 | 8500 |
| Minimin kierrosnopeus (min ⁻¹) | 2800 | 2800 | 2800 | 2800 |
| Enimmäiskierrosnopeus tyhjänä (min ⁻¹) | 10500 | 10500 | 10500 | 10500 |
| Paino tyhjänä (kg) | 5.4 | 5.4 | 5.4 | 5.4 |
| Polttoainesäiliön tilavuus (cm ³) | 400 | 400 | 400 | 400 |
| Äänenpainetaso käyttäjän korvassa Lpav (dBA) (ISO 7917) | 99 | 99 | 99 | 99 |
| Mitattu äänentehotas Lwav (dBA) (ISO 10884) | 113 | 113 | 113 | 113 |
| Taattu äänentehotas Lwav (dBA) (ISO 10884) | 114 | 114 | 114 | 114 |
| Tärinä takakädensijassa/oikea (m/s ²) (ISO 5349) | 4-15 | 4.3-15 | 2.3-14.2 | 3.6-15 |
| Tärinä etukädensijassa/vasen (m/s ²) (ISO 5349) | 8-15 | 7-15 | 5.3-12.4 | 4.2-12 |
| | Kolmiokädensija 25cc | Kolmiokädensija 30cc | J-etukädensija | Kädensija kaksinkertaisella kahvalla |