

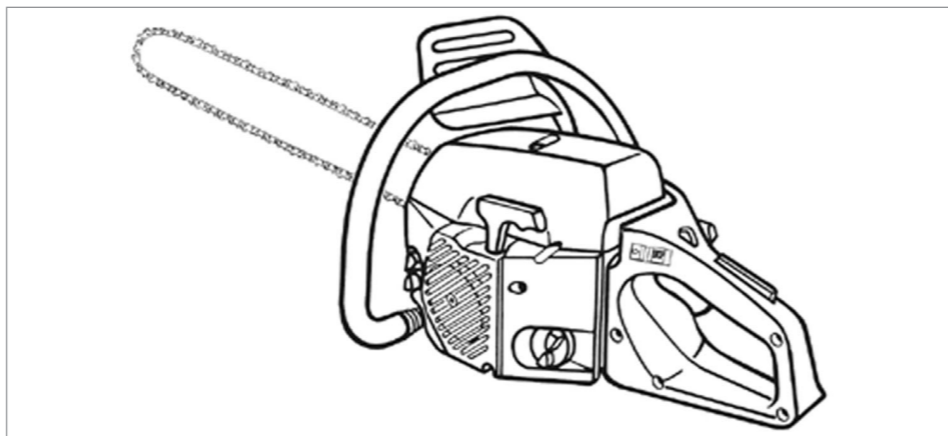

MAC 538E / MAC 539E 38 CC
 MAC 540E / PROMAC 40 II 40 CC
 MAC 542E / CALIFORNIA 42 CC
 MAC 545E / PROMAC 46 II 46 CC
 P 538E / EUROMAC 542 / 544 38 CC
 P 540E 40 CC
 P 542E / EUROMAC 543 42 CC
 P 461 II / TITANIUM 460 46 CC

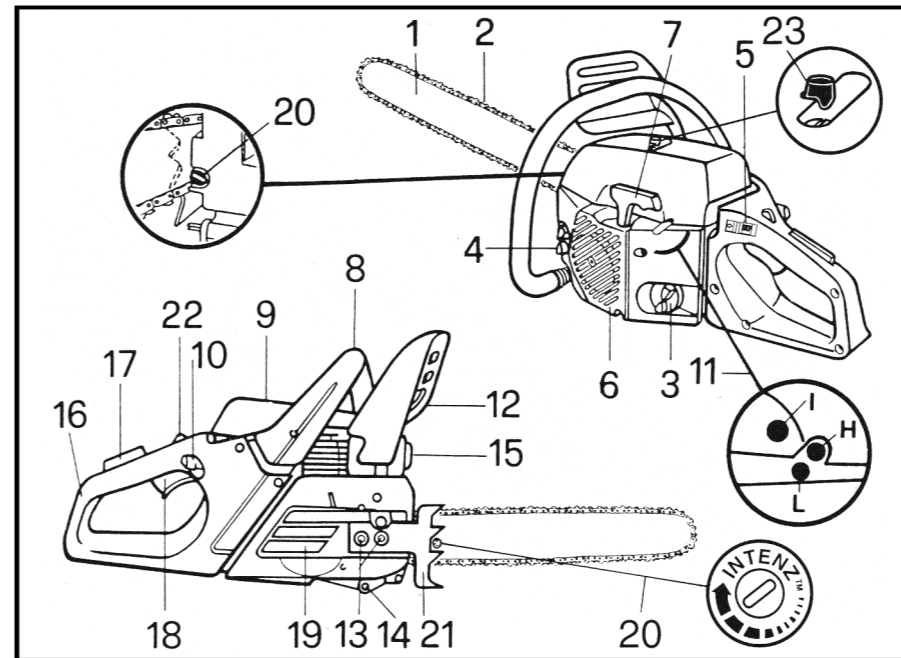

A.



C.

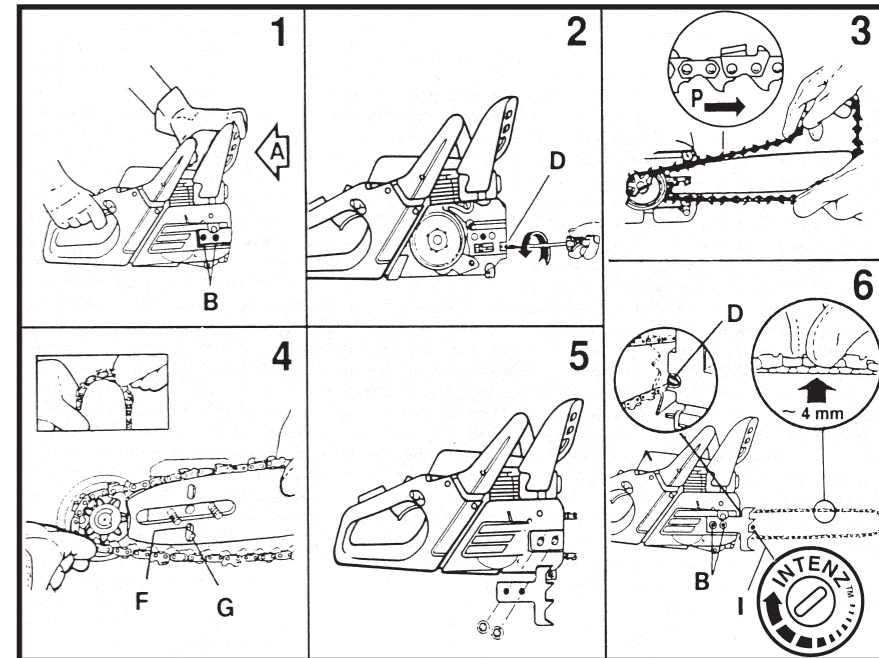

B.

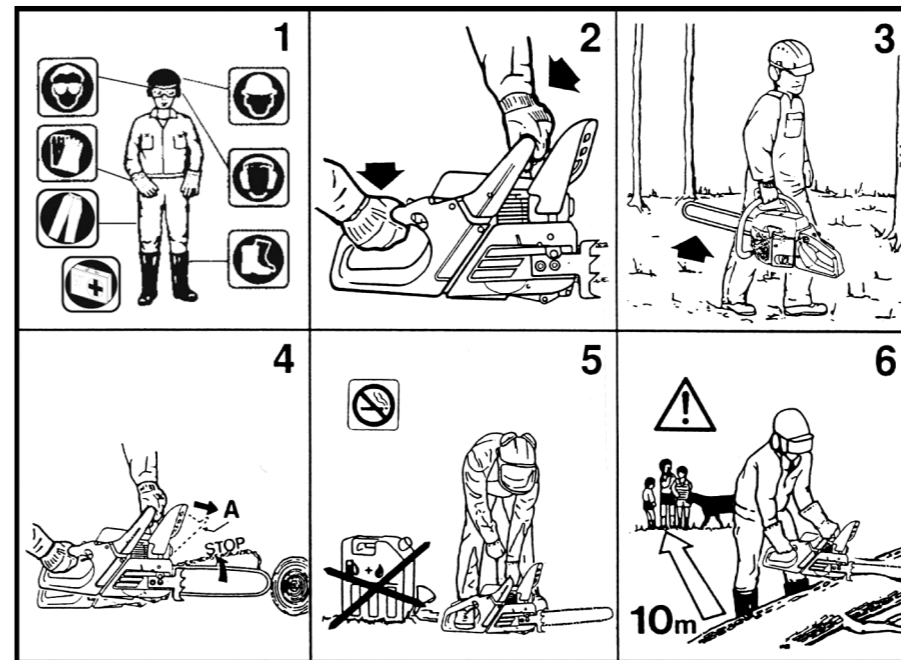

D.

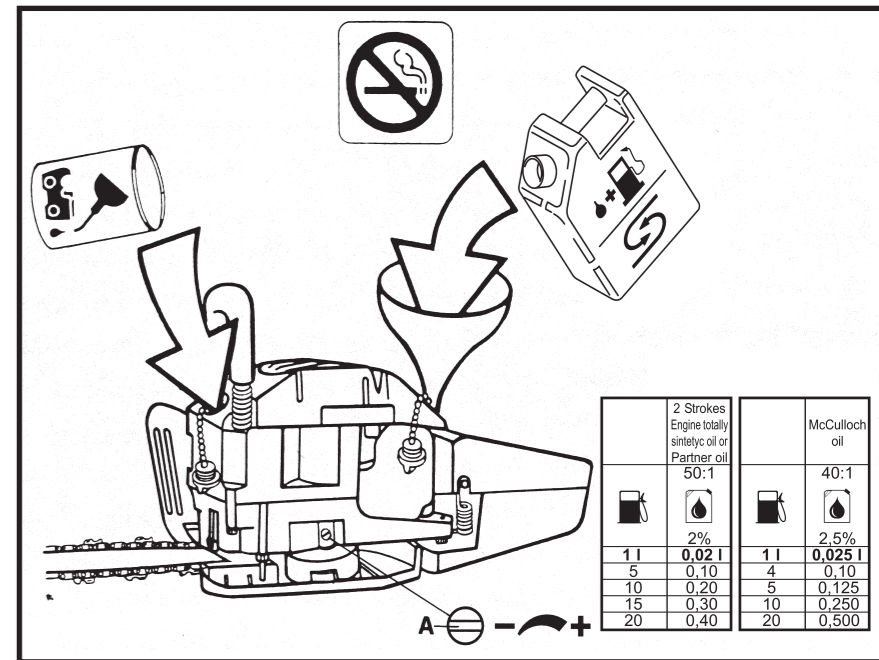

2 Strokes Engine totally sintetic oil or Partner oil 50:1		McCulloch oil	
	2%		2.5%
1 l	0,02 l	1 l	0,025 l
5	0,10	4	0,10
10	0,20	5	0,125
15	0,30	10	0,250
20	0,40	20	0,500

GB INSTRUCTION MANUAL
 IMPORTANT INFORMATION: Please read these instructions carefully and make sure you understand them before using this unit. Retain these instructions for future reference.

DE BETRIEBSANWEISUNG
 WICHTIGE INFORMATION: Lesen Sie diese Hinweise zur Handhabung des Geräts aufmerksam durch. Verwenden Sie es erst, wenn Sie sicher sind, daß Sie alle Anweisungen verstanden haben und gut aufbewahren.

FR MANUEL D'INSTRUCTIONS
 RENSEIGNEMENTS IMPORTANTS: Avant d'utiliser cet appareil, veuillez lire attentivement les instructions et assurez-vous de les avoir comprises. Conservez les instructions pour référence ultérieure.

NL HANDLEIDING
 BELANGRIJKE IMPORTANTS: Lees deze handleiding aandachtig en zorg dat u alles begrijpt alvorens de kettingzaag te gebruiken en bewaar ze voor toekomstige raadpleging.

NO BRUKERHÅNDBOK
 VIKTIG INFORMASJON: Les disse anvisningene nøye og forsikre deg om at du forstår dem før du bruker enheten og oppbevar dem for senere bruk.

FI OHJEKIRJA
 TÄRKEÄÄ TIETOA: Lue nämä ohjeet huolellisesti ja varmista, että olet ymmärtänyt ne, ennen kuin alat käyttää tätä laitetta ja säilytä myöhempää tarvetta varten.

SE BRUKSANVISNING
 VIKTIG INFORMATION: Läs instruktionerna noggrant och försäkra dig om att du förstår dem innan du använder utrustningen och spara dem för framtida behov.

DK BRUGERHÅNDBOG
 VIGTIGE OPLYSNINGER: Læs instruktionerne omhyggeligt, før du bruger enheden og gemme til senere henvisning.

ES MANUAL DE INSTRUCCIONES
 INFORMACIÓN IMPORTANTE: Lea atentamente las instrucciones y asegúrese de entenderlas antes de utilizar esta aparato. Conserve las instrucciones para la referencia en el futuro.

PT MANUAL DO OPERADOR
 INFORMAÇÕES IMPORTANTES: Queira ler cuidadosamente estas instruções e tenha certeza de entendê-las antes de usar a serra e guardê para consulta futura.

IT LIBRETTO D'ISTRUZIONI
 INFORMAZIONI IMPORTANTI: Leggere le istruzioni attentamente e capirle bene prima di usare la motosega. Conservare per ulteriore consultazione.

GR ΕΓΧΕΙΡΙΔΙΟ ΧΡΗΣΙΜΟΕ
 ΣΗΜΑΝΤΙΚΕΣ ΠΛΗΡΟΦΟΡΙΕΣ: Διαβάστε προσεκτικά αυτές τις οδηγίες και φροντίστε να τις κατανοήσετε πριν χρησιμοποιήσετε αυτό το μηχανήμα και φυλάξτε το για να το συμβουλευέστε στο μέλλον.

HU HASZNÁLATI ÚTMUTATÓ
 Jótállást vállalni csak rendeltetésszerűen használatba vett gépekre tudunk. Kérjük, hogy a gép használatba vétele előtt gondosan olvassa el a kezelési utasításokat.

CZ NÁVOD K POUŽÍVÁNÍ DŮLEŽITÁ INFORMACE!
 Než začnete stroj používat přečtěte si prosím velmi pozorně tyto instrukce a ujistěte se, že jste jim porozuměli. Uchovejte si tento návod pro použití i v budoucnu.

PL INSTRUKCJA OBSŁUGI
 Gwarancja traci ważność w przypadku używania urządzenia do celów innych niż wymienione w instrukcji obsługi. Prosimy o uważne przeczytanie instrukcji oraz o stosowanie się do zaleceń i wskazówek w niej zawartych

TR KULLANMA TALMATI
 Benzinli tirpanizci kullandmadan önce kullanim klavuzunu dikkatlice okuyunuz. Benzinli tirpanizciyan yalnız ongören kullanimlar için faydalaniniz.

RU ИНСТРУКЦИЯ ПО ЭКСПЛУАТАЦИИ
 ВАЖНАЯ ИНФОРМАЦИЯ: Перед тем как приступить к работе внимательно прочитайте данную инструкцию и убедитесь что вы ее поняли. Сохраните инструкцию для дальнейшего обращения к ней.

Electrolux Outdoor Products
 Via Como 72
 23868 Valmadrera (Lecco)
 ITALIA
 Phone + 39 0341 203111 - Fax +39 0341 581671

Our policy of continuous improvement means that the specification of products may be altered from time to time without prior notice. Electrolux Outdoor Products manufacture products for a number of well known brands under various registered patents, designs and trademarks in several countries.
 © Electrolux Outdoor Products

The Electrolux Group. The world's No.1 choice.

The Electrolux Group is the world's largest producer of powered appliances for kitchen, cleaning and outdoor use. More than 55 million Electrolux Group products (such as refrigerators, cookers, washing machines, vacuum cleaners, chain saws and lawn mowers) are sold each year to a value of approx. USD 14 billion in more than 150 countries around the world.

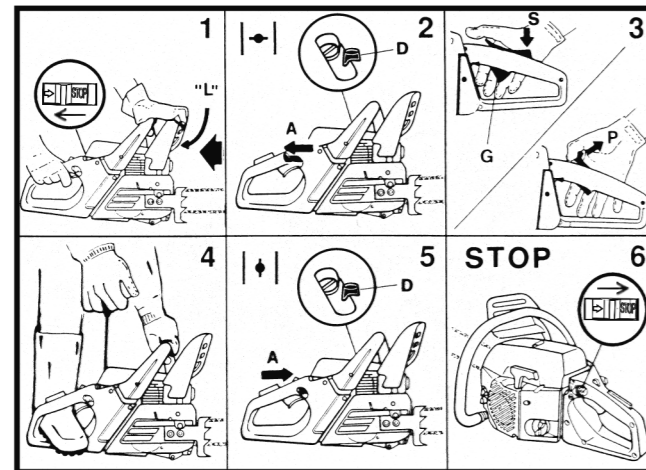
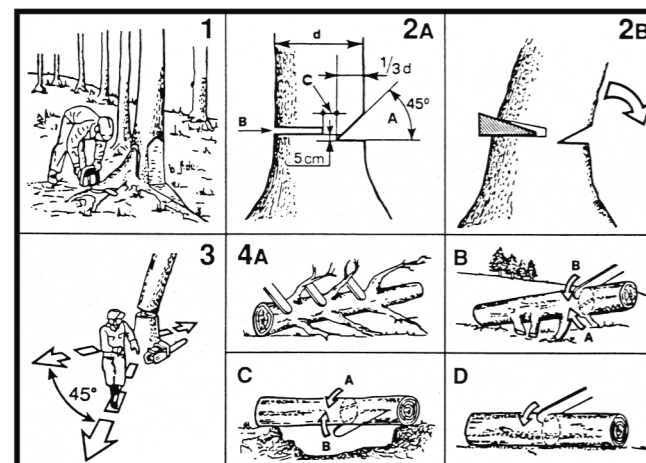
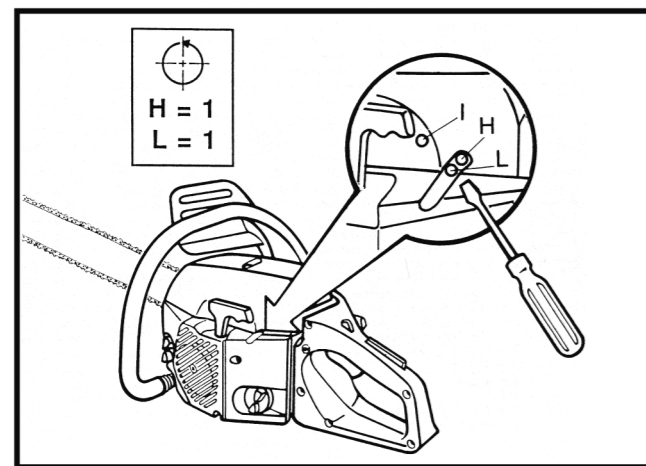
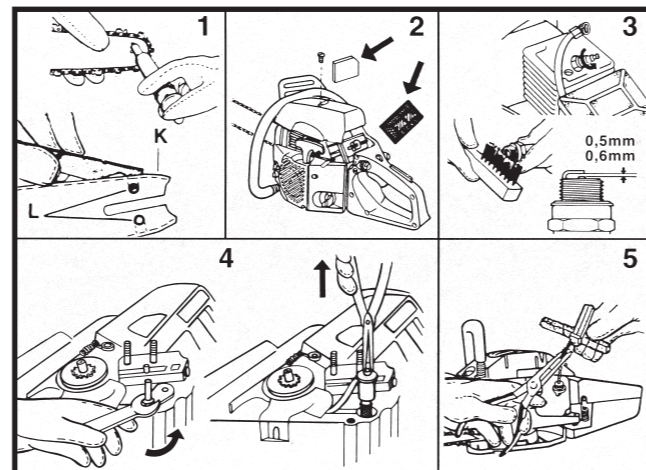
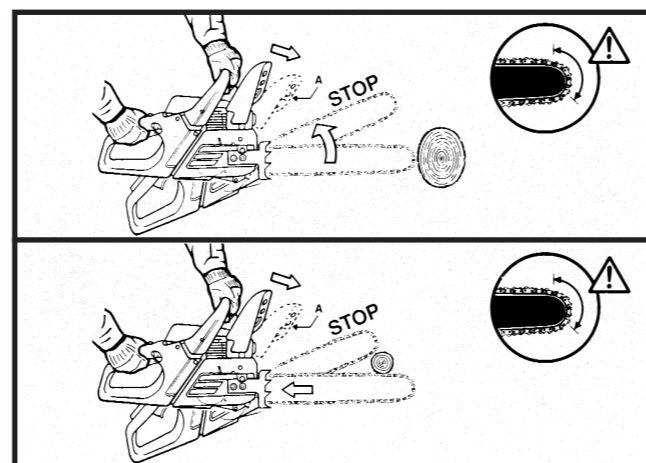
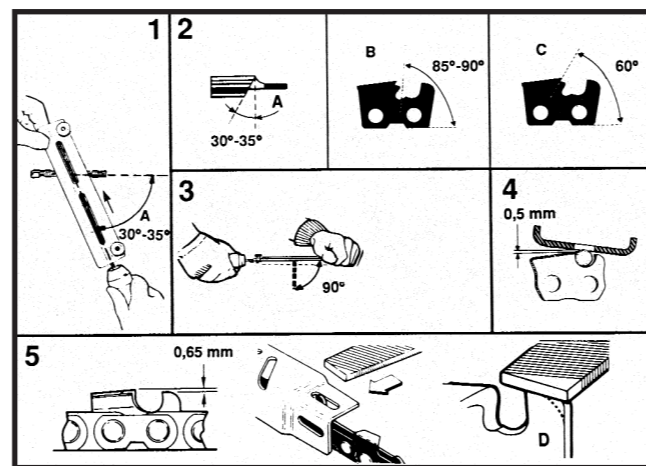

E.**F.****G.****H.****I.****L.**

	MAC 538E - MAC 539E P 538E - Euromac S42 Euromac S44	MAC 540E - MAC 542E California - MAC 545E P 540E - P 542E Euromac S43 Titanium 460	Promac 40 II Promac 46 II P 461 II
14" 350mm 50T 3/8"	X (5/32")		
16" 400mm 55T 3/8"	X (5/32")	X (5/32")	
18" 450mm 60T 3/8"	X (5/32")	X (5/32")	
16" 400mm 66T 3/8"			X (3/16")
18" 450mm 72T 3/8"			X (3/16")

- GB** Due to a constant product improvement programme, the factory reserves the right to modify technical details mentioned in this manual without prior notice.
- DE** Im Sinne des Fortschritts behält sich der Hersteller das Recht vor, technische Änderungen ohne vorherigen Hinweis durchzuführen.
- FR** La Maison se réserve la possibilité de changer des caractéristiques et des données de ce manuel à n'importe quel moment et sans préavis.
- NL** Door konstante produkt ontwikkeling behoudt de fabrikant zich het recht voor om technische specificaties zoals vermeld in deze handleiding te veranderen zonder hiervan vooraf bericht te geven.
- NO** Produzenten forbeholder seg all rett og mulighet til å forandre tekniske detaljer i denne manualen uten forhåndsvarsel.
- FI** Jatkuvan tuotteen parannushjelman tähden valmistaja pidättää oikeuden vaihtaa ilman ennakkovaroitusta tässä ohjekirjasessa mainittuja teknisiä yksityiskohtia.
- SE** Tilverkaren reserverar sig rätten att ändra fakta och uppgifter ur handboken utan förvarning.
- DK** Producenten forbeholder sig ret til ændringer, hvad angår karakteristika og data i nærværende instruktion, når som helst og uden varsel.
- ES** La firma productora se reserva la posibilidad de cambiar las características y datos del presente manual en cualquier momento y sin previo aviso.
- PT** A casa productora se reserva a possibilidade de variar características e dados do presente manual em qualquer momento e sem aviso prévio.
- IT** La casa produttrice si riserva la possibilità di variare caratteristiche e dati del presente manuale in qualunque momento e senza preavviso.
- GR** Λόγω προγράμματος συνεχούς βελτίωσης προϊόντων, το εργοστάσιο επιφυλάσσει το δικαίωμα να τροποποιεί τις τεχνικές λεπτομέρειες που αναφέρονται στο εγχειρίδιο αυτό χωρίς προηγούμενη ειδοποίηση.
- HU** Folyamatos gyártmány felújítási műsorunk következtében, a gyártó cég fenntartja a jogát ebben a Használati leírt műszaki adatok előzetes értesítés nélküli változtatására.
- CZ** Výrobce si ve smyslu pokroku ponechává právo na provedení technických změn bez jejich předchozího oznámení.
- PL** W związku z programem ustawicznego ulepszania swoich wyrobów producent zastrzega sobie prawo do wprowadzania zmian w szczegółach technicznych wymienionych w tej instrukcji bez uprzedniego zawiadomienia.
- TR** Üretici firma, istediği anda ve önceden haber vermesine gerek olmadan bu kullanma talimatındaki karakteristikleri ve teknik özellikleri değiştirme hakkını saklı tutar.
- RU** В связи с программой постоянного совершенствования продукции, производитель сохраняет за собой право изменять технические детали, упомянутые в данной инструкции без предварительного уведомления.

A. Description generale

- | | |
|------------------------------------|---|
| 1 - GUIDE | 13 - BOUTONS DE FIXATION DU GUIDE |
| 2 - CHAÎNE | 14 - ARRÊT DE CHAÎNE |
| 3 - BOUCHON DU RESERVOIR CARBURANT | 15 - SILENCIEUX |
| 4 - BOUCHON DU RESERVOIR HUILE | 16 - POIGNÉE ARRIERE |
| 5 - BOUTON D'ARRÊT | 17 - GACHETTE DE SÉCURITÉ |
| 6 - LANCEUR | 18 - GACHETTE D'ACCELERATEUR |
| 7 - POIGNÉE DU LANCEUR | 19 - CARTER FREIN DE CHAÎNE |
| 8 - POIGNÉE AVANT | 20 - VIS DE TENSION DE LA CHAÎNE / INTENZ |
| 9 - CAPOT DU FILTRE A AIR | 21 - PIGNON/GRIFFE |
| 10 - TIRETTE DU STARTER | 22 - PRE-ACCELERATEUR |
| 11 - VIS DE REGLAGE DU CARBURATEUR | 23 - VALVE DECOMPRESSION |
| 12 - FREIN DE CHAÎNE DE SÉCURITÉ | |

Precautions à prendre



Afin d'éviter tout accident, utiliser la tronçonneuse de manière appropriée. Pour une utilisation raisonnablement sûre et efficace de ce produit, respecter les avertissements et les instructions. Il appartient à l'utilisateur de s'en tenir aux avertissements et aux instructions contenus dans le présent manuel, livré avec le produit.

Explication des symboles figurant



Lire attentivement ce manuel



Trousse de premiers secours toujours disponible

Porter des vêtements de protection:



Lunettes ou visière de sécurité approuvées



Émissions sonores dans l'environnement selon la directive de la Communauté européenne.



Casque de sécurité homologué



Ce produit est conforme à la directive CE en vigueur.



Protecteur de l'ouïe approuvé



Ne pas fumer pendant le remplissage de réservoir et pendant l'utilisation



Gants approuvés



Attention



Chaussures de sécurité



Levier starter ouvert, marche (démarrage à chaud)



Levier partiellement ouvert

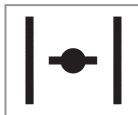

Levier starter fermé (démarrage a froid)



Arrêt



Frein de chaîne enclenché / relâché



Attention aux rebonds



Ne pas couper avec le nez du guide, ceci peut causer des rebonds



Ne jamais utiliser la machine avec 1 seule main



Toujours tenir la machine à 2 mains

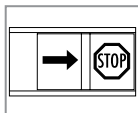

Le contrôle et/ou l'entretien doivent être effectués à moteur éteint et avec le bouton d'arrêt sur STOP



Mélange huile/essence

B. Sécurité

1 Lire attentivement ce manual avant d'utiliser la tronçonneuse; utilisez la tronçonneuse seulement pour l'usage prévu.

Porter des vêtements confortables et résistants, des chaussures robustes, des gants de travail, des lunettes ou protecteur facial, un protecteur de l'ouïe. Porter un casque s'il y a un risque de chute d'objets ou de projections depuis l'arbre.

2 Toujours maintenir la machine fermement des 2 mains lorsqu'elle est en marche.

Avoir une assise stable. Ne pas utiliser la tronçonneuse sur un arbre sans instructions et une tenue adéquate (harnais, cordes, crochets de sécurité etc.) pour ce travail. S'assurer que votre position d'utilisation vous permette d'arrêter le moteur instantanément.

Nous recommandons à tous les utilisateurs novices de prendre connaissance de toutes ces précautions pour utiliser une tronçonneuse en toute sécurité.

Ne pas utiliser la tronçonneuse si vous êtes fatigué ou sous influence de toxiques (alcool ou drogue).

Éviter l'usage prolongé d'une tronçonneuse susceptible de diminuer l'habileté de l'utilisateur par la fatigue et les vibrations issues du moteur.

3 Ne jamais transporter la tronçonneuse le moteur en marche.

Pour tout déplacement de la machine, recouvrir la chaîne de son protecteur et la diriger vers l'arrière.

Durant le transport dans un véhicule, bien fixer la tronçonneuse pour éviter des fuites d'essence.

4 Pour éviter le rebonds, ne pas essayer de couper avec le nez du guide. Accélérer le moteur à fond avant de commencer la coupe. Ne jamais éfleurer des branches, des bûches ou le sol avec le nez du guide.

S'assurer que la chaîne soit toujours affûtée et bien tendue. Garder les griffes et le corps de la tronçonneuse en appui sur les bois lors de la coupe.

Utiliser toujours des accessoires et des pièces détachées d'origine. Nous recommandons de faire vérifier et réviser votre machine auprès d'un service après-vente agréé. Pendant la coupe, jamais couper au-delà de la hauteur des épaules.

5 Ne jamais utiliser la tronçonneuse auprès d'un feu ouvert ou de carburant étalé. Toujours travailler dans des zones bien ventilées.

Après avoir fait le plein, essuyer tout écoulement de carburant. Éloigner la tronçonneuse du lieu de remplissage avant de l'allumer.

6 Éloigner toute personne ou animal du lieu de travail. Si nécessaire, utiliser une signalisation pour faire respecter la distance de sécurité. Inspecter la zone de travail pour

noter les points dangereux (routes, câbles électriques, pièces métalliques, etc...).

Ne pas utiliser la machine si ne frein de chaîne ne fonctionne pas correctement.

S'assurer de la proximité d'une tierce personne à portée de voix en cas d'accident. Prévoir une trousse de secours et faites connaître sa présence à d'autres personnes. Ne jamais laisser la tronçonneuse en route sans surveillance.

NE PAS UTILISER UNE TRONÇONNEUSE DONT LES EQUIPEMENTS DE SÉCURITÉ SONT DEFECTUEUX. Suivre les directives de maintenance, entretien et réparations.

ON RECOMMANDE D'UTILISER PIÈCES DE RECHANGE ACCESSOIRES ORIGINAUX.

C. Montage chaîne et guide chaîne - Intenz

Assurez-vous que le moteur est arrêté avant d'intervenir sur la chaîne. Portez des gants lors de toute intervention sur la chaîne.

- 1 Assurez - vous que le levier du frein de chaîne est déclenché (position **A**). Dévissez les écrous (**B**) pour enlever le couvercle latéral.
- 2 Dévissez la vis de réglage (**D**) en sens contraire des aiguilles d'une montre, en la faisant venir complètement en arrière.
- 3 Engagez la chaîne dans la rainure du guide-chaîne en vous assurant de la bonne direction de la chaîne (**P**).
- 4 Faire passer la chaîne sur le pignon et le guide suivant le schéma, faites coïncider le trou inférieur (**F**) avec l'ergot (**G**) de la vis de réglage.
- 5 Remontez le couvercle latéral. Positionnez la griffe de manière appropriée.
- 6 Resserrez les écrous (**B**) à la main. Faites le réglage de la tension de la chaîne en agissant sur la vis (**D**) de telle sorte

que, si l'on soulève la chaîne, une maille entière en soit tout juste visible. La tension sera correcte lorsque la chaîne pourra glisser librement dans le guide.

Serrez les écrous à fond au moyen de la clé fournie, en soulevant la pointe du guide.

INTENZ

Dévissez la vis de réglage (**I**) en sens contraire des aiguilles d'une montre, en la faisant venir complètement en arrière.

Engagez la chaîne dans la rainure du guide-chaîne en vous assurant de la bonne direction de la chaîne (**P**).

Resserrez les écrous (**B**) à la main. Faites le réglage de la tension de la chaîne en agissant sur la vis (**I**) de telle sorte que, si l'on soulève la chaîne, une maille entière en soit tout juste visible. La tension sera correcte lorsque la chaîne pourra glisser librement dans le guide.

Serrez les écrous à fond au moyen de la clé fournie, en soulevant la pointe du guide.

D. Mélange carburant

Utiliser exclusivement le carburant prescrit dans le présent manuel.

Cette machine est équipée d'un moteur à 2 temps et doit donc être alimentée avec un mélange d'essence sans plomb (indice d'octane minimum= 90) et d'*huile totalement synthétique* pour moteurs à 2 temps, spécifique pour l'essence sans plomb, en respectant les proportions indiquées dans le tableau en couverture (point D). Attention! Vérifier soigneusement les caractéristiques de l'huile, imprimées sur son emballage; l'utilisation d'huiles non conformes aux caractéristiques expressément indiquées dans le présent manuel, peut gravement endommager le moteur!

Pour obtenir un mélange optimal, verser d'abord l'huile et ensuite l'essence dans un récipient homologué; bien agiter le bidon (répéter cette opération chaque fois qu'on prélève du carburant du bidon).

Les caractéristiques du mélange étant sujettes à des phénomènes de vieillissement, elles subissent des altérations au fil du temps. Il est donc recommandé de ne préparer que la quantité de mélange strictement nécessaire pour chaque utilisation. Attention! L'utilisation d'un mélange préparé depuis plusieurs semaines pourrait endommager le moteur.

ATTENTION

Ne pas fumer lors du remplissage du carburant. Toujours ouvrir doucement le bouchon d'essence.

Effectuer le remplissage du carburant en espace ouvert; tenir loin des flammes vives ou explosives.

Stocker toujours le carburant dans un réservoir approprié.

STOCKAGE DU CARBURANT

L'essence est hautement inflammable. Tenir éloignés: cigarettes, pipes et cigares avant l'utilisation de l'essence. Éviter d'en laisser tomber. La stocker dans un endroit frais et ventilé, dans un récipient spécialement prévu à cet effet. Ne jamais stocker le carburant dans un réservoir situé dans un endroit non ventilé. Ne pas stocker à proximité d'une source de chaleur, d'une flamme ou d'un appareil dégageant de la chaleur ou des étincelles. Les vapeurs d'essence peuvent s'enflammer ou exploser. Ne pas stocker de grandes quantités de carburant.

HUILE GRAISSAGE DE CHAÎNE

Un graissage correct de la chaîne est la garantie d'une durée optimum et du guide de la chaîne.

Utiliser une huile de viscosité moyenne. Il est particulièrement recommandé l'huile spéciale McCulloch pour chaîne. Ne jamais employer d'huile de vidange moteur sous peine de causer des dommages irréparables au guide chaîne, à la chaîne et à la pompe à huile.

Remplir comme montré sur la figure. Effectuer cette opération à chaque remplissage de carburant.

On recommande de ne pas laisser le réservoir d'essence complètement sans carburant pour éviter un difficile démarrage.

NOTA: La chaîne se détend à l'usage, en particulier lorsqu'elle est neuve et il sera nécessaire occasionnellement de l'ajuster et de la resserrer. Une chaîne neuve devra être ajustée après les 5 premières minutes d'utilisation.

La pompe à huile mécanique de graissage de chaîne est réglable.

Le flux de l'huile peut être réglé en agissant sur la vis (**A**) (cf. Schéma).

E. Demarrage et arrêt moteur

Ne mettez jamais la tronçonneuse en marche avant d'avoir monté correctement aussi bien le guide que la chaîne.

Demarrer la tronçonneuse loin du lieu de remplissage du réservoir en la passant sur une surface bien plate et stabilisée avec le guide dirigé vers l'avant.

DEMARRAGE A FROID

- 1 Vérifier que le frein de chaîne est bien relâché en tirant le levier (L) vers la poignée antérieure. Poussez l'interrupteur de arrêt vers le haut position START.
- 2 Faites glisser la manette du starter (A) en position FERME. Poussez le décompresseur (D) vers le bas si votre modèle en est pourvu.
- 3 Pressez la gâchette de sécurité (S). Pressez la gâchette d'accélérateur (G) et puis enclenchez la gâchette/bouton de pré-accélération (P) en tirant arrière.
- 4 Tenir fermement la tronçonneuse comme montre sur le schéma et tirer sur le lanceur jusqu'au la première explosion. Attention aux mouvements de la chaîne!
- 5 Mettez la manette du starter (A) en position OUVERT. Poussez le décompresseur (D) vers le bas si votre modèle en est pourvu. Tirer à nouveau sur le lanceur jusqu'au démarrage du moteur.

Laissez chauffer le moteur pendant pas moins de dix secondes; ce pré - chauffage permettra d'obtenir de meilleures prestations pendant la coupe.

Agissant sur la gâchette d'accélération (G), le bouton de sécurité (S) est désactivé. Si le moteur ne démarre pas, répétez scrupuleusement toutes les opérations.

- 6 Pour l'arrêt du moteur, mettez l'interrupteur d'arrêt en position STOP.

Après un travail prolongé à plein régime, il est conseillé de laisser le moteur marcher au minimum pendant plusieurs secondes avant de l'arrêter.

DEMARRAGE MOTEUR A CHAUD

Vérifier que le bouton d'arrêt n'est pas en la position de STOP, gâchette accélérateur en position relâchée (RALENTI). Tenir solidement la tronçonneuse et tirer sur le lanceur après avoir décompressé (D).

DEMARRAGE MOTEUR A CHAUD APRES RAVITAILLEMENT

Si le réservoir a été complètement vidé utiliser la procédure démarrage à froid après avoir refait le plein de la tronçonneuse.

F. Utilisation de la tronçonneuse

IMPORTANT

Avant d'utiliser la tronçonneuse lire attentivement le chapitre SECURITE.

ABATTAGE D'ARBRES

- Vérifier qu'aucunes personnes ou animaux ne soient présents dans la zone d'abattage.

- Décider de la direction de la chute de l'arbre et quel sera le trajet opposé à la chute à parcourir pour se mettre à l'abri (cf. figure).

- Ne pas abattre d'arbre en cas de vent violent.

- 1 Oter de la base du tronc toute branches ou broussailles. Nettoyer la zone de travail des pierres ou autres corps étrangers qui pourraient endommager l'affûtage de la chaîne. Si la base du tronc possède des grosses racines émergentes les couper avant l'abattage (cf. figure).

- 2 A) Faire une encoche de 45° du côté où vous prévoyez la chute de l'arbre et profonde de 1/3 du diamètre (d). Pratiquer une entaille sur le côté opposé à l'encoche at 5 cm au dessus (B).

ATTENTION

Ne pas finir la coupe mais s'arrêter avant l'encoche de façon à laisser une épaisseur de bois (C) suffisante pour

contrôler avec sécurité la direction de la chute.

- B) Pour maîtriser le début de la chute et en contrôler la direction il est conseillé d'utiliser un coin.

- 3 S'éloigner dès le début de la chute en utilisant le trajet déterminé à l'avance.

COUPE D'ARBRE DEJA ABATTU

- 4 A) **Coupe des grosses branches.** Pendant le travail d'embranchage et tronçonnage laisser toujours le tronc en appui sur les plus grosses branches.

B) **Coupe d'un tronc soutenu à une extrémité.** Couper par dessous avec la partie supérieure du guide (A) et pénétrer 1/3 du diamètre (A) du tronc. Compléter alors la coupe par dessous (B) de façon à éviter de coincer le guide.

C) **Coupe d'un tronc soutenu aux deux extrémités.** Commencer la coupe par dessous (A) sur environ 1/3 du diamètre du tronc. Finir la coupe par dessous avec la partie supérieure du guide (B). Cette opération évitera le blocage de la chaîne durant la coupe du au resserrement du tronc.

D) Si le tronc est posé sur le sol sur toute sa longueur couper normalement par dessus. A la fin de chaque coupe éviter le contact de la chaîne avec le sol.

G. Réglage carburateur

Il est conseillé de faire effectuer le réglage du carburateur par un réparateur agréé.

Le réglage s'effectue à l'aide de 3 vis pointeau:

- **VIS L:** la vis pointeau **L** régle le flux de carburant nécessaire au régime de ralenti et à l'accélération. Pour le réglage: fermer la vis en vis à fond délicatement sans forcer.

Dévisser ensuite de 1 tour. Dans le cas où il subsiste un trou à l'accélération dévisser de 1/8 de tour pour augmenter l'arrivée d'essence.

- **VIS H:** la vis pointeau **H** régle le flux de carburant pour le fonctionnement à plein régime (papillons des gaz complètement ouvert). Pour le réglage: fermer la vis en vissant à fond délicatement sans forcer puis dévisser de 1 tour.

Dans le cas où le moteur tournerait à un régime trop élevé dévisser de 1/8 de tour .

Le bon réglage se situe entre 1 tour et 1 tour 1/4.

- **VIS I: (IDLE)** cette vis agit mécaniquement sur le volet papillon en le maintenant entre ouvert de façon à régler le régime de ralenti 2800 min⁻¹).

ATTENTION

Un réglage trop élevé du régime de ralenti peut succiter l'entraînement de la chaîne.

Le carburateur est réglé à l'usine pour une utilisation normale.

Si la machine est utilisée en altitude, un réglage supplémentaire est nécessaire. Contacter la station service agréée la plus proche qui se chargera de ce réglage.

H. Entretien périodique

Vérifiez que le moteur est arrêté avant toute intervention sur la machine.

CHAÎNE: contrôler périodiquement la tension. Une chaîne nouvelle a besoin d'un réglage plus fréquent. Dévissez les boutons de fixation du guide. Bloquez la chaîne (comme les instructions du montage). Bloquez les écrous.

1 GUIDE

- Nettoyer soigneusement la gorge (**K**) et le trou (**L**) de passage de l'huile.
- Lubrifier le pignon avec de la graisse pour roulement en faisant tourner le pignon.
- Retourner le guide périodiquement afin d'obtenir une usure uniforme.

2 FILTRE A AIR

- Un filtre encrassé, cause une altération de la carburation, en réduisant la puissance et en augmentant la consommation du carburant.
- Enlever au préalable le couvercle du filtre.
- Le filtre peut être nettoyé en utilisant délicatement un jet d'air comprimé. Changer le filtre s'il est abîmé ou si les côtés n'assurent pas une étanchéité parfaite avec le capot.

3 BOUGIE

- Toute les 30 heures de fonctionnement, démonter et nettoyer la bougie en vérifiant l'écartement des électrodes (0,5-0,6 mm.).
- Changer la bougie si elle est trop incrustée de saleté et si elle a plus de 100 heures de travail.
- Dans le cas d'un encrassement excessif contrôler le réglage du carburateur, le pourcentage de l'huile de

mélange et vérifier la bonne qualité de l'huile employée.

4 CREPINE A HUILE

La crépine à huile est fixée à l'extrémité du tuyau d'aspiration placé à l'intérieur du réservoir d'huile. Pour nettoyer ou remplacer la crépine l'extraire du réservoir par l'ouverture de remplissage. Utilisez un crochet métallique ou une pince à bec long.

Pour débarrasser le réservoir d'huile de ses dépôts, le remplir à moitié de pétrole ou d'essence et le secouer vigoureusement. Vidanger à nouveau et remplir d'huile de graissage pour chaîne, neuve. Ne jamais utiliser de l'huile usagée.

5 FILTRE MÉLANGE

Pour le remplacement retirer le bouchon du réservoir et extraire la crépine en se servant d'un crochet métallique ou d'une pince à bec long.

Nous recommandons le remplacement du filtre crépine d'aspiration d'essence au moins une fois par an.

FREIN DE CHAÎNE

- **ATTENTION:** ne pas démonter le mécanisme du frein de chaîne. Dans le cas d'un mauvais fonctionnement ou d'un remplacement de pièce quelconque s'adresser exclusivement à un réparateur autorisé.

- Nettoyer régulièrement le mécanisme du frein (sans le démonter) et vérifier visuellement l'usure de la sangle.

• **REGULIEREMENT:** il est important pour éviter une surchauffe du moteur d'enlever toutes poussières ou copeaux déposés sur la tronçonneuse.

I. Essais frein chaîne

Votre tronçonneuse est équipée d'un frein de chaîne destiné à arrêter la chaîne en quelques millisecondes en cas de rebond. Tenez toujours la tronçonneuse à 2 mains.

Le frein de chaîne ne fournit pas une protection totale si l'on actionne la machine sans respecter les précautions et l'entretien nécessaires.

Le frein de chaîne (**A**) est actionné automatiquement en cas de contrecoup. Le frein de chaîne peut également être enclenché manuellement en poussant en avant le levier du frein. Il est recommandé de n'actionner le frein manuellement que lorsque le moteur tourne au ralenti et pendant un temps limité. Essayez toujours le frein avant d'utiliser la machine. Faites cette opération pendant le régime de ralenti en enclanchant le frein (comme dessous).

Déclenchez toujours le frein avant chaque mise en marche. Le rebond peut être provoqué si l'extrémité du guide (comme l'angle illustré) touche le bois ou d'autres corps solides. Il faut donc éviter de commencer la coupe par la partie de

chaîne comprise dans cet angle

Lorsque ce contact a lieu, il se produit une réaction vers l'arrière, qui peut faire perdre le contrôle de la machine.

Empoignez toujours fermement la tronçonneuse des deux mains, car, en cas de contrecoup, le contact de la main gauche sur le levier provoque le déclat du frein.

TEST ESSAI DE FONCTIONNEMENT

DU FREIN DE CHAÎNE

1 Le frein de chaîne (**A**) est déclenché quand le levier du frein est tiré en arrière et bloqué (la chaîne bouge).

2 Le frein de chaîne (**A**) est enclenché quand le levier du frein est poussé en avant (la chaîne est bloquée); le levier du frein doit faire un déclat dans les deux positions.

S'il faut exercer une force excessive, ou si le levier ne bouge dans aucune des deux positions, N'UTILISEZ PAS LA MACHINE. Portez - la immédiatement dans un centre de S.A.V. agréé.

3 ATTRAPE CHAÎNE

Cette tronçonneuse est équipée d'un attrape chaîne. Ceci permet d'arrêter tout retour de chaîne en cas de rupture

ou si la chaîne sortait de la rainure du guide. Il ne doit jamais être enlevé.

L. Affutage chaîne

- 1 Le tranchant de la gouge doit être affuté avec une lime ronde comme suite:

CHAÎNE	LIME
MP 370GLX	5/32"
PM 320 GX	3/16"

Le type de chaîne est marqué sur la partie de la gouge engagée dans la rainure du guide-chaîne.

Ce travail peut être facilité par l'usage du porte lime.

On peut laisser la chaîne en place sur le guide durant l'affutage.

Avant de commencer, la chaîne devra être tendue correctement et le frein de chaîne engagé afin d'empêcher la chaîne de bouger.

- 2 Pour obtenir un bon affutage, la lime doit être utilisée en respectant les 3 angles de base:

- "A" Angle supérieur. 30° - 35°
- "B" Angle latéral externe. 85° - 90°
- "C" Angle latéral interne. 60°

Limer dans un sens seulement de l'intérieur de la gouge vers l'extérieur. Ne faites pas travailler la lime lorsque vous revenez vers l'arrière.

Chaque gouge doit être affûtée de façon identique et doit avoir la même longueur.

- 3 La lime doit être manipulée horizontalement.

- 4 Les meilleurs résultats pour obtenir des angles corrects seront obtenus en laissant dépasser de 0,5 mm la lime du dessus de la gouge lors du travail.

5 RABOT DE PROFONDEUR

La hauteur du rabot correcte est vital pour assurer. Pour assurer une durée de vie maximum de la chaîne et une bonne efficacité de coupe.

La hauteur du rabot doit être abaissé au fur et à mesure de l'affutage des gouges.

Cette hauteur devra être vérifiée tous les 4 ou 5 affutages. Pour effectuer l'opération utiliser une lime plate et la gouge à rabot.

La mesure correcte est une hauteur du rabot inférieure de 0,65 mm de l'extrémité avant de la gouge.

Après le limage, les bords du rabot (D) devront être arrondis.

Caractéristiques techniques

CE PRODUIT EST CONFORME À LA NORME EUROPÉENNE POUR LA SÉCURITÉ DES MACHINES

CYLINDRÉE (cm ³)	38	40	42	46
ALÉSAGE / COURSE (mm)	40x30	41x30	41x32	43x32
PUISSANCE MOTEUR (kW) (ISO 7293)	1,5	1,75	2	2,4
REGIME MOTEUR PUISSANCE MAX (min ⁻¹)	8.500	8.500	9.000	9.000
REGIME MAXIMUM (min ⁻¹)	11.000	11.000	12.000	11.000
REGIME DE RALENTI (min ⁻¹)	2.800	2.800	2.800	2.800
POIDS A VIDE (Kg) (SANS BARRE NI CHAÎNE)	5	5	5,5	5,5
PAS DE LA CHAÎNE (9,525 - 8,255 mm)	3/8"	.325"	3/8"-.325"	3/8"-.325"
JAUGE (mm)	1,3	1,3	1,3	1,3
LONGUEUR DE GUIDE (cm)	35/40/45	40/45	40/45	40/45
NOMBRE DES DENTS DE PIGNONS	6	7	6/7	6/7
CAPACITÉ DU RÉSERVOIR HUILE (cm ³)	290	290	290	290
CAPACITÉ DU RÉSERVOIR ESSENCE (cm ³)	390	390	390	390
PRESSON SONORE À L'OREILLE DE L'OPERATEUR. LpAav (dBA) (EN 27182 - EN 608)	97	97	98	98
NIVEAU DE PUISSANCE SONORE GARANTI LwAav (dBA) (ISO 9207 - EN 608)	112	112	112	113
NIVEAU DE PUISSANCE SONORE MESURÉ LwAav (dBA) (ISO 9207 - EN 608)	111	111	111	112
VIBRATIONS (ISO 7505 - EN 608) (m/s ²)	7,5	8,7	6,9	6,9

Déclaration de conformité Européenne

Le soussigné, dûment mandaté par E.O.P.I., déclare que les tronçonneuses thermiques **MS 38E, MS 40E, MS 42E, MS 46E**, fabriqués par E.O.P.I., 23868 Valmadrera (LC), Via Como 72, Italy, est conforme aux Directives Européennes **98/37/CEE** (Directive Sécurité Machine), **73/23/EEC** (Directive Basse Tension), **93/68/CEE** (Directive Marquage CE) & **89/336/CEE** (Directive EMC). Directive **2000/14/ECC** (Annexe V).

Todero Ceilin

Valmadrera, 15.12.01
Pino Todero (Direttore Tecnico)
E.O.P.I.

Tableau recherche de pannes

	Si le moteur ne démarre pas	Si le moteur tourne anormalement	Si la tronçonneuse démarre mais ne coupe pas bien	Si le moteur tourne anormalement ou perd la puissance
Contrôlez si l'interrupteur de mise en marche est en bonne position.	●			
Contrôlez le niveau d'essence min. 25% capacité du réservoir.	●	●		
Vérifiez si le filtre à air est propre.	●	●		
Démontez la bougie, séchez-la. Nettoyez-la et réglez-la et remplacez-la si nécessaire.	●	●		
Contrôlez et réglez les vis du carburateur si nécessaire.		●		●
Changez le filtre à essence. Prenez contact avec votre revendeur.				●
Vérifiez que la chaîne est correctement montée.			●	
Vérifiez que la chaîne est bien aiguisée. Dans le cas contraire, voyez votre revendeur.			●	

Moteur presente toujours des problems: prenez contact avec votre revendeur.