

Supreme 300 / T 300 - Supreme 300J / B 300J

Electrolux

 **Electrolux**

Supreme 300 / T 300
Supreme 300J / B 300J

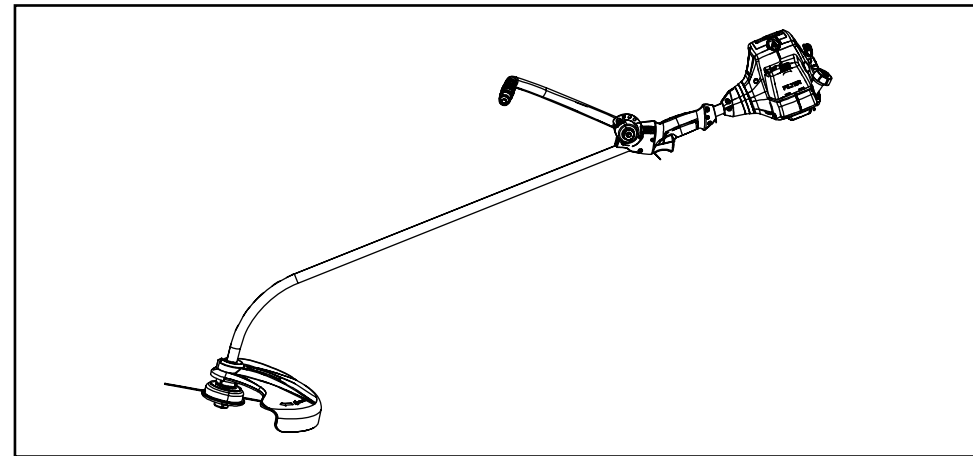

GB	INSTRUCTION MANUAL IMPORTANT INFORMATION: Please read these instructions carefully and make sure you understand them before using this unit. Retain these instructions for future reference.	IT	LIBRETTO D'ISTRUZIONI INFORMAZIONI IMPORTANTI: Leggere le istruzioni attentamente e capirle bene prima di usare l'utensile. Conservare per ulteriore consultazione.
DE	BETRIEBSANWEISUNG WICHTIGE INFORMATION: Lesen Sie diese Hinweise zur Handhabung des Geräts aufmerksam durch. Verwenden Sie es erst, wenn Sie sicher sind, daß Sie alle Anweisungen verstanden haben und gut aufbewahren.	HU	HASZNÁLATI ÚTMUTATÓ Jótállást vállalni csak rendeltetésszerűen használatba vett gépekre tudunk. Kérj ú hogy a gép használatba vételétől gondosan olvassa el a kezelési utasításokat.
FR	MANUEL D'INSTRUCTIONS RENSEIGNEMENTS IMPORTANTS: Avant d'utiliser cet appareil, veuillez lire attentivement les instructions et assurez-vous de les avoir comprises. Conservez les instructions pour référence ultérieure.	GR	ΕΓΧΕΙΡΙΔΙΟ ΧΕΙΡΙΣΜΟΥ ΣΗΜΑΝΤΙΚΕΣ ΠΛΗΡΟΦΟΡΙΕΣ: Διαβάστε προσεκτικά αυτές τις οδηγίες και φροντίστε να τις κατανοήσετε αυτό το μηχάνημα και φυλάξτε το για να το συμβουλευέστε στο μέλλον.
NL	HANDLEIDING BELANGRIJKE IMPORTANTS: Lees deze handleiding aandachtig en zorg dat u alles begrijpt alvorens de kettingzaag te gebruiken en be-waar ze voor toekomstige raadpleging.	CZ	NAVOD K POUZIVANI DULEŽITÁ INFORMACE: Než začnete stroj používat přečtěte si prosím velmi pozorně tyto instrukce a ujistěte se, že jste jim porozuměli. Uchovejte si tento návod pro použití i v budoucnu.
NO	BRUKERHÅNDBOK VIKTIG INFORMASJON: Les disse anvisningene nøye og forsikre deg om at du forstår dem før du bruker enheten og oppbevar dem for sen-ere bruk.	PL	INSTRUKCJA OBSŁUGI Gwarancja traci ważność w przypadku użycia urządzenia do celów innych niż wymienione w instrukcji obsługi. Prosimy o uwayne przeczytanie instrukcji oraz o stowanie się do zaleceń i wskazań w niej zawartych.
FI	OHJEKIRJA TARKEAA TIETOA: Lue nämä ohjeet huolellisesti ja varmista, että olet ymmärtänyt ne, ennen kuin alat käyttää tätä laitetta ja säilytä myöhempää tarvetta varten.	SK	NAVOD NA OBSLUHU DOLEŽITÁ INFORMÁCIA: Pred použitím stroja si starostlivo prečítajte tento návod na obsluhu a uistite sa že ste mu dôkladne porozumeli. Návod starostlivo uschovajte pre potrebu v budúcnosti.
SE	BRUKSANVISNING VIKTIG INFORMATION: Läs instruktionerna noggrant och försäkra dig om att du förstår dem innan du använder utrustningen och spara dem för framtida behov.	RU	РАБОЧИЕ ИНСТРУКЦИИ ВАЖНЫЕ СВЕДЕНИЯ: Внимательно прочитать и понять инструкции перед использованием оборудования. Хранить инструкции для дальнейших консультаций.
DK	BRUGERHÅNDBOG VIGTIGE OPLYSNINGER: Læs instruktionerne omhyggeligt, før du bruger enheden og gemme til senere henvisning.	EE	KASUTUSJUHEND TÄHTIS INFORMATSIOON: Lugege kasutusjuhend enne seadme kasutamist kindlasti põhjalikult läbi ning veenduge, et olete kõigest täpselt aru saanud.
ES	MANUAL DE INSTRUCCIONES INFORMACIÓN IMPORTANTE: Lea atentamente las instrucciones y asegúrese de entenderlas antes de utilizar esta aparato. Conserve las instrucciones para la referencia en el futuro.	LV	ROKASGRAMATA SVARĪGA INFORMĀCIJA: Pirms ierīces izmantošanas uzmanīgi izlasiet rokasgrāmatu un pārliecinieties, ka jūs labi saprotāt tās saturu. Saglabājiet rokasgrāmatu, lai nākotnē būtu iespējams atvaizdināt jūs zināšanas.
PT	MANUAL DO OPERADOR INFORMAÇÕES IMPORTANTES: Queira ler cuidadosamente estas instruções e tenha certeza de entendê las antes de usar a serra e guarde para consulta futura.		

Electrolux Outdoor Products
Via Como 72
23868 Valmadrera (Lecco)
ITALIA
Phone +39 0341 203111 - Fax +39 0341 581671
www.electrolux.com/mcculloch - www.electrolux.com/partner

Our policy of continuous improvement means that the specification of products may be altered from time to time without prior notice. Electrolux Outdoor Products manufacture products for a number of well known brands under various registered patents, designs and trademarks in several countries.
© Electrolux Outdoor Products Italy

 **The Electrolux Group. The world's No. 1 choice**

The Electrolux Group is the world's largest producer of powered appliances for kitchen, cleaning and outdoor use. More than 55 million Electrolux Group products (such as refrigerators, cookers, washing machines, vacuum cleaners, chain saws and lawn mowers) are sold each year to a value of approx. USD 14 billion in more than 150 countries around the world.



GB Due to a constant product improvement programme, the factory reserves the right to modify technical details mentioned in this manual without prior notice.

DE Im Sinne des Fortschritts behält sich der Hersteller das Recht vor, technische Änderungen ohne vorherigen Hinweis durchzuführen.

FR La Maison se réserve la possibilité de changer des caractéristiques et des données de ce manuel à n'importe quel moment et sans préavis.

NL Door konstante produkt ontwikkeling behoud de fabrikant zich het recht voor om technische specificaties zoals vermeld in deze handleiding te veranderen zonder hiervan vooraf bericht te geven.

NO Produsenten forbeholder seg all rett og mulighet til å forandre tekniske detaljer i denne manualen uten forhåndsvarsel.

FI Jatkuvan tuotteen parannusohjelman tähden valmistaja pidättää oikeuden vaihtaa ilman ennakkovaroitusta tässä ohjekirjasessa mainittuja teknisiä yksityiskohtia.

SE Tilverkaren reserverar sig rätten att ändra fakta och uppgifter ur handboken utan förvarning.

DK Producenten forbeholder sig ret til ændringer, hvad angår karakteristika og data i nærværende instruktion, når som helst og uden varsel.

ES La firma productora se reserva la posibilidad de cambiar las características y datos del presente manual en cualquier momento y sin previo aviso.

PT A casa productora se reserva a possibilidade de variar características e dados do presente manual em qualquer momento e sem aviso prévio.

IT La casa produttrice si riserva la possibilità di variare caratteristiche e dati del presente manuale in qualunque momento e senza preavviso.

HU A gyártó cég fenntartja a jogot arra, hogy a használati utasításban megadott adatokon és technikai tulajdonságokon bármikor és előzetes bejelentés nélkül változtasson.

GR Λόγω προγράμματος συνεχούς βελτίωσης προϊόντων, το εργοστάσιο επιφυλάσσει του δικαιώματος να τροποποιεί τις τεχνικές λεπτομέρειες που αναφέρονται στο εγχειρίδιο αυτό χωρίς προηγούμενη ειδοποίηση.

CZ Vzhledem k pokračujícím inovacím si výrobce výhradně právo měnit technické hodnoty uvedené v této příručce bez předchozího upozornění.

PL W związku z programem ciągłego ulepszania swoich wyrobów, producent zastrzega sobie prawo do wprowadzania zmian w szczegółach technicznych wymienionych w tej instrukcji bez uprzedniego zawiadomienia. Instrukcja jest częścią wyposażenia

SK Proizvajalec si pridržuje pravico, da spremeni značilnosti in podatke pričujočega priročnika v katerem koli trenutku in brez predhodnega obvestila.

RU Компания производитель сохраняет за собой право изменять характеристики и данные в настоящем руководстве, в любой момент и без предварительного извещения.

EE Tootja jätab endale õiguse muuta käesolevas kasutusjuhendis kirjeldatud omadusi ja andmeid suvalisel hetkel ja sellest eelnevalt ette teatamata.

LV Izgatavotājs saglabā tiesības jebkurā brīdī un bez brīdinājuma mainīt šajā rokasgrāmatā esošos datus un raksturliķnes.

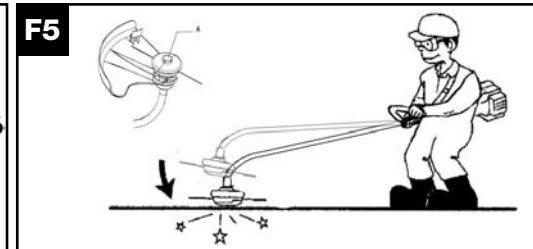
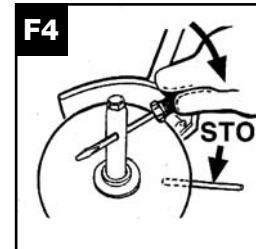
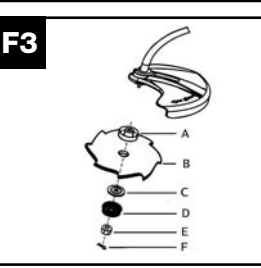
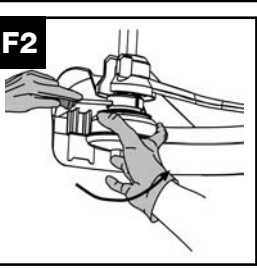
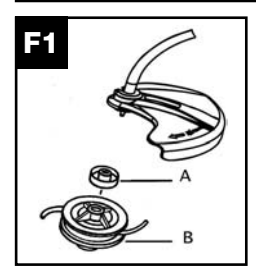
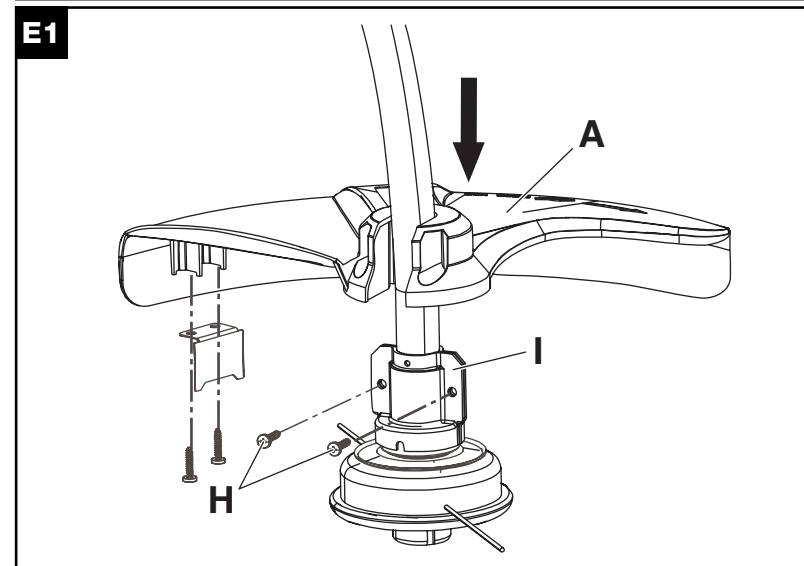
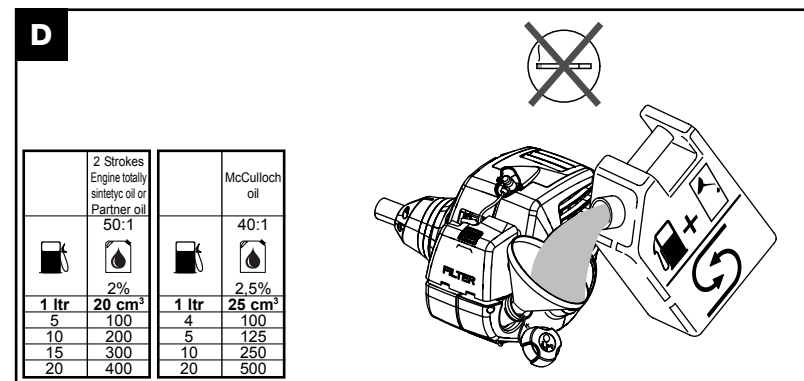
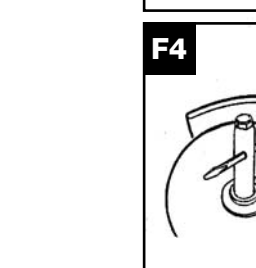
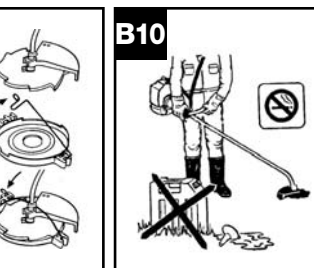
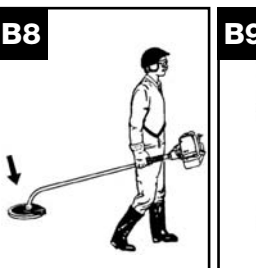
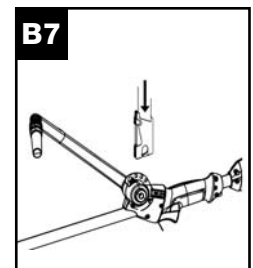
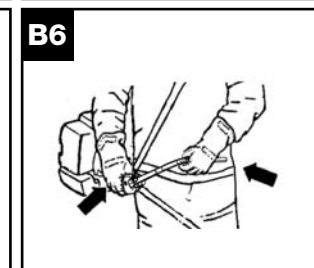
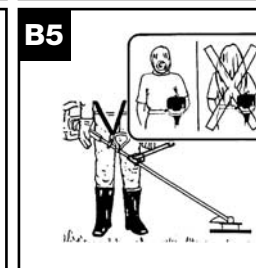
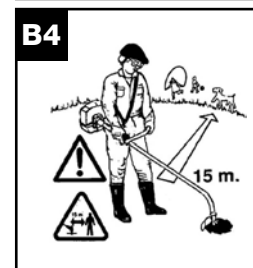
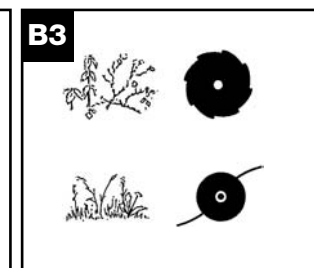
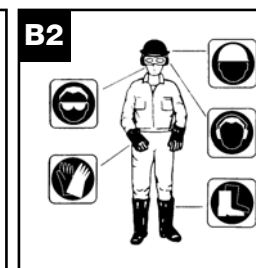
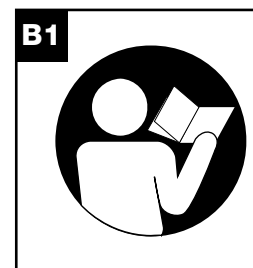
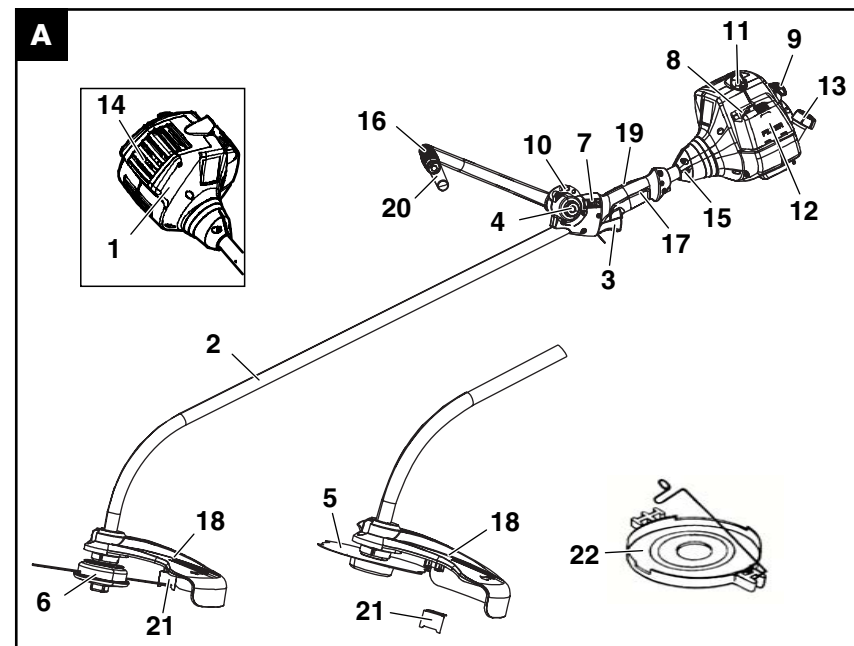

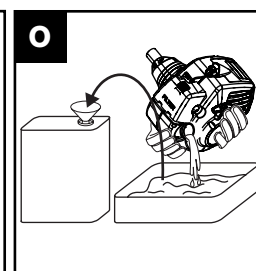
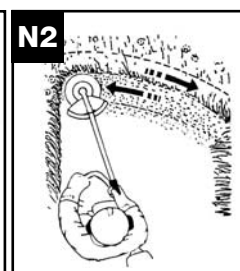
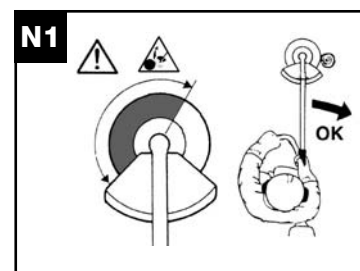
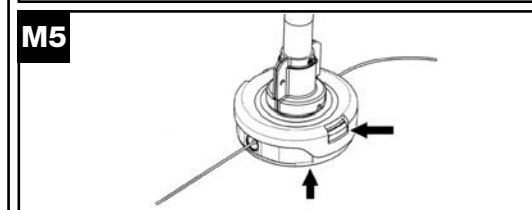
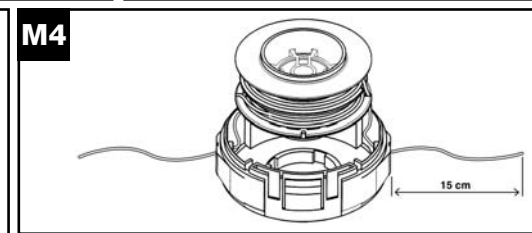
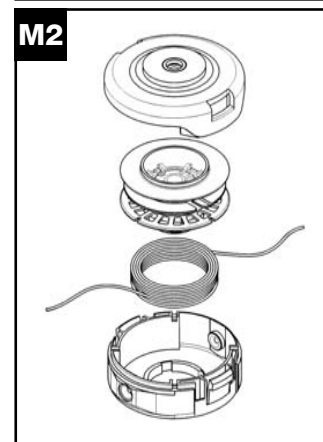
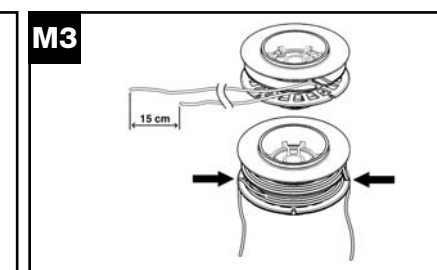
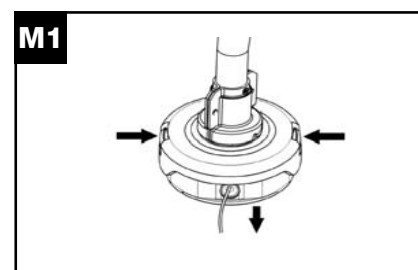
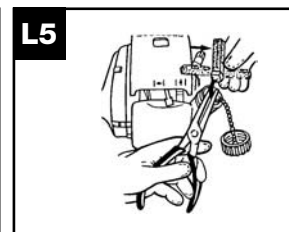
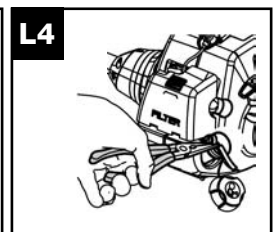
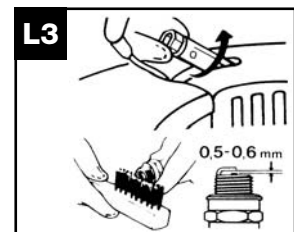
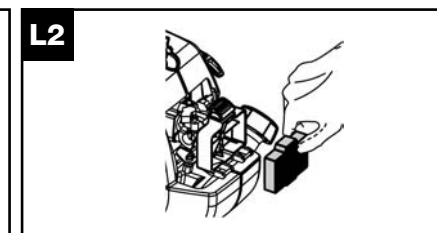
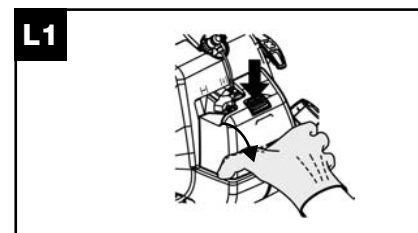
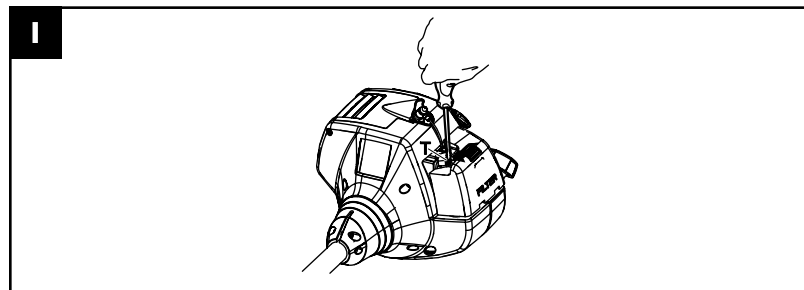
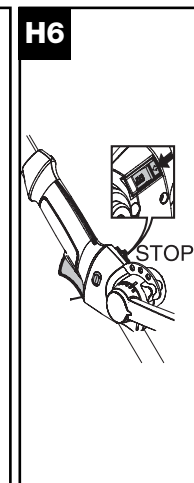
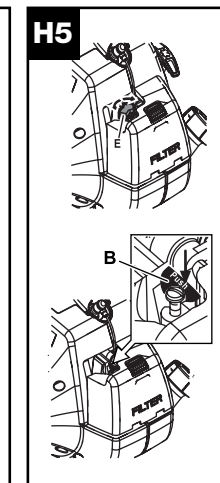
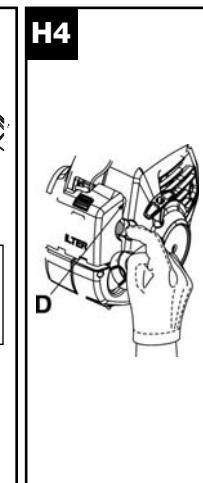
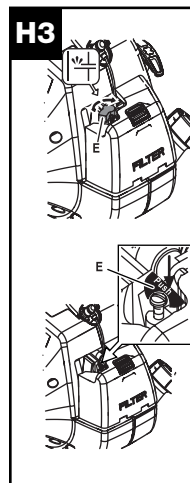
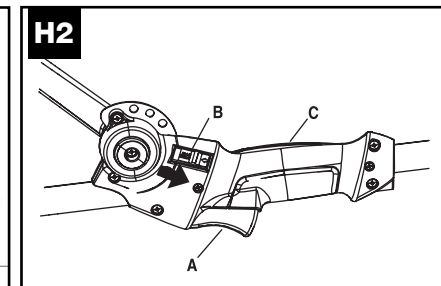
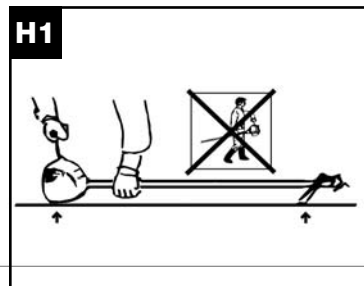
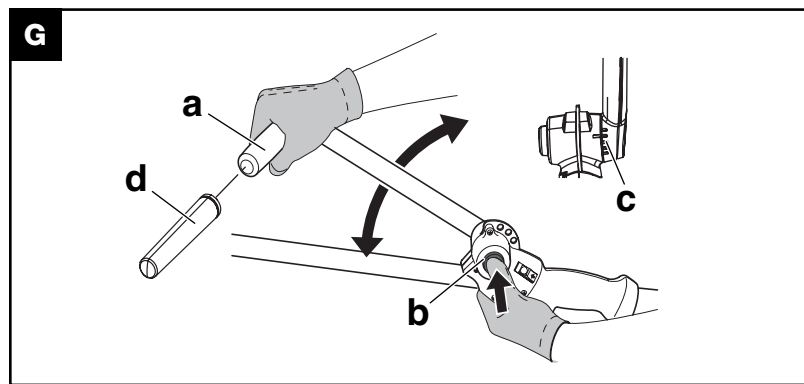

30cc	
0,095" 2,4 mm	197" 5000 mm
	538249345 249242
8T	8" 200 mm
	228204B 249242

- GB** SUMMARY CHART TO IDENTIFY THE CORRECT GUARD NEEDED, WITH DIFFERENT CUTTING ATTACHMENTS
- DE** ÜBERSICHTSTABELLE ZUR AUSWAHL DES RICHTIGEN SCHUTZBLECHES FÜR DIE EINZELNEN SCHNEIDWERKZEUGE
- FR** TABLEAU RECAPITULATIF POUR LE CORRECT ACCOUPLEMENT LAME OU TÊTE FIL NYLON / DEFENSE DE SECURITE
- NL** OVERZICHTSTABEL OM TE BEPALEN WELKE BESCHERMKAP GEBRUIKT MOET WORDEN BIJ DE DIVERSE MAAI-ONDERDELEN
- NO** TABELL FOR KORREKT MONTERING AV TRÅDSPOLE/ SAGBLAD OG SPRUTSKJÆRM/SIKKERHETSVÆRN
- FI** TAULOKKO LEIKKAAVAN PÄÄN/TURVASUOJUUKSEN OIKEASTA YHDISTELMÄSTÄ
- SE** SAMMANFATTANDE TABELL ÖVER KORREKT KOMBINATION AV SKÄRHUVUD/SÄKERHETSSKYDD
- DK** OVERSIGTSTABEL VEDRØRENDE DEN KORREKTE SAMMENSÆTNING AF KNIV OG BESKYTTELSSESKÆRM
- ES** TABLA PARA EL CORRECTO ACOPLAMIENTO DE LA CABEZA CORTANTE Y PROTECTOR DE SEGURIDAD
- PT** TABELA DE RESUMO PARA A CORRETA APLICAÇÃO DA CABEÇA CORTANTE E DEFESA DE SEGURANÇA
- IT** TABELLA RIASSUNTIVA PER IL CORRETTO ABBINAMENTO TESTA TAGLIANTE/DIFESA DI SICUREZZA
- HU** ÖSSZEFOGLALÓ TABLÁZAT. A NYÍRÓFEJ ÖSSZEÁLLÍTÁSA / BALESETVÉDELEM
- GR** ΠΕΡΙΛΗΠΤΙΚΟΣ ΠΙΝΑΚΑΣ ΓΙΑ ΤΗΝ ΕΠΙΣΗΜΑΝΣΗ ΤΟΥ ΚΑΤΑΛΛΗΛΟΥ ΠΡΟΦΥΛΑΚΤΗΡΑ, ΜΕ ΔΙΑΦΟΡΑ ΚΟΠΤΙΚΑ Ε ΑΡΘΗΜΑΤΑ
- CZ** SHRNŮJÍCÍ TABULKA PRO SPRÁVNOU KOMBINACI REZNÁ HLAVA/BEZPEČNOSTNÍ OCHRANA
- PL** TABELA ZBIORCZA POPRAWNEGO ZESTAWIENIA GŁOWICY TNAŃCEJ / OSŁONY ZABEZPIECZAJĄCEJ
- SK** SÚHRNNÁ TABUĽKA PRE SPRÁVNŤ KOMBINÁCIU REZNÁ HLAVA/BEZPEČNOSTNÁ OCHRANA
- RU** ОБЗОРНАЯ ТАБЛИЦА ДЛЯ ПРАВИЛЬНОГО СОЧЕТАНИЯ РЕЖУЩЕЙ ГОЛОВКИ / ПРЕДОХРАНИТЕЛЬНОГО УСТРОЙСТВА
- EE** KOKKUVÕTLIK TABEL TRIMMIPEEA JA SELLE KAITSME KORREKTSEKS MONTEERIMISEKS
- LV** NOSLĒGUMA TABULA PAREIZAI GRIEŠANAS GALVIŅAS UN DROŠĪBAS AIZSARGA SAVIENOŠANAI

A. Descripción general

- | | |
|--|---|
| 1) MOTOR | 13) TAPA DEL DEPÓSITO DE CARBURANTE |
| 2) TUBO DE TRANSMISIÓN | 14) SILENCIADOR |
| 3) ACELERADOR | 15) JUNTA MOTOR/TUBO DE TRANSMISIÓN |
| 4) POMO DE REGULACIÓN DE LA EMPUÑADURA | 16) EMPUÑADURA ANTERIOR EN "J" |
| 5) CUCHILLA | 17) EMPUÑADURA POSTERIOR CON MANDOS |
| 6) CABEZAL DE HILOS DE NYLON | 18) PROTECCIÓN DEL DISPOSITIVO DE CORTE |
| 7) INTERRUPTOR DE PARADA (STOP) | 19) SEGURO DEL ACELERADOR |
| 8) PALANCA DEL ESTRANGULADOR | 20) BARRERA LATERAL DE SEGURIDAD |
| 9) TIRADOR DE ARRANQUE | 21) HOJA DE CORTE DEL HILO |
| 10) PUNTO DE ENGANCHE | 22) CUBIERTA DE LA CUCHILLA |
| 11) BUJÍA | |
| 12) TAPA DEL FILTRO DE AIRE | |

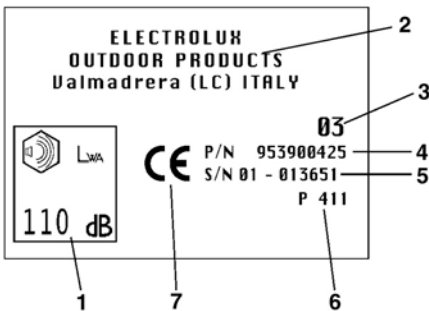

Etiqueta ejemplo



LEYENDA:

- 1) Nivel de potencia acústica garantizado conforme a la directiva 200/14/EC
- 2) Nombre y dirección del fabricante
- 3) Año de fabricación (últimas dos cifras, p.ej: 03=2003)
- 4) Código de producto
- 5) N° de serie
- 6) Modelo/tipo
- 7) Marca de conformidad CE

B. Precauciones de seguridad

Significado de los símbolos

	Advertencia.		Dispositivos de protección individual: Botas de seguridad homologadas.
	Dispositivos de protección individual: Gafas o visor de protección homologados. Casco de protección homologado, auriculares de protección.		No fumar mientras se trabaja o al llenar combustible.
	Leer atentamente las instrucciones para el usuario y asegurarse de haber entendido a fondo el funcionamiento de todos los mandos.		Estrangulador (ayuda para el arranque).
	Dispositivos de protección individual: Guantes homologados.		Atención al material que pueda salir proyectado.
			Distancia mínima de seguridad 15 m.

	Parada de emergencia.
	Velocidad máxima del eje.
	Atención a la reacción de la cuchilla. La cuchilla tiene potencia suficiente como para amputar brazos y piernas.

	¡ATENCIÓN! Peligro de lesiones graves en las extremidades inferiores. Seguir escrupulosamente las indicaciones del manual de instrucciones.
---	---

	¡ATENCIÓN! El silenciador y las partes destinadas al corte pueden alcanzar temperaturas muy altas y provocar quemaduras. Esperar unos minutos antes de tocarlas.
---	--

Antes de usar la máquina

- No utilizar este instrumento con fines que no sean el corte de hierba mediante los dispositivos de corte indicados.
- **B1.** Insistimos en que toda persona que utilice la desbrozadora deberá haber leído por entero y con la máxima atención este manual.
- Asegurarse de saber parar el motor y la cuchilla en caso de necesidad (ver capítulo "Arranque y parada del motor").
- Todos los usuarios deben conocer perfectamente los procedimientos descritos en este manual para el uso de la máquina en plena seguridad, así como las técnicas de corte que se deben seguir, de ser posible mediante una demostración práctica.
- La desbrozadora no se debe utilizar nunca en estados de fatiga, indisposición física o bajo el efecto de bebidas alcohólicas o de determinadas medicinas.
- No permitir el uso de la desbrozadora a los niños o a personas que no conozcan suficientemente estas instrucciones. En algunos casos, la legislación local puede limitar la edad de los operadores.
- Este manual siempre debe acompañar a la máquina en caso de cesión o préstamo de la misma, de modo que los futuros usuarios puedan conocer el producto y las normas de seguridad que deben aplicar.
- Inspeccionar siempre atentamente la máquina antes de usarla: Comprobar que esté montada correctamente y que no haya tornillos flojos, partes con desperfectos o pérdidas de carburante.
- Sustituir los accesorios (cuchillas, cabezales de hilos, protecciones) que presenten desperfectos, grietas o excesivo desgaste. Llevar la máquina al Centro de Asistencia Autorizado para sustituir las partes dañadas.
- Efectuar todas las operaciones de mantenimiento y/o montaje

EXCLUSIVAMENTE con el motor apagado y usando guantes.

Vestuario

- **B2.** Para trabajar con la desbrozadora se requiere una vestimenta adecuada y el uso de dispositivos de protección individual homologados: a) Prendas de protección ceñidas (no utilizar pantalones cortos ni prendas holgadas o sueltas). b) Botas de seguridad con suela antideslizante, puntera antiplastamiento y protección anticortes (no utilizar sandalias y no trabajar descalzo). c) Guantes anticorte y antivibración. d) Visor de seguridad o gafas de protección. Retirar la película protectora, si la hubiera. e) Auriculares de protección del oído. El uso de dispositivos de protección individual no elimina el riesgo de lesiones, pero reduce los efectos de las mismas en caso de accidente.
- Nunca ponerse ropas holgadas o adornos que pudieran enredarse en las partes de la máquina en movimiento.
- Prestar atención a las partes giratorias y a las superficies calientes de la máquina.

Precauciones para la salud

	¡ATENCIÓN! Evitar un uso demasiado prolongado de la desbrozadora. El ruido y las vibraciones pueden ser dañinos.
---	---

- El uso prolongado de la máquina o de otras herramientas expone al operador a vibraciones que pueden generar "el síndrome de los dedos blancos" (*Efecto Raynaud*). Sus síntomas son la pérdida de sensibilidad de las manos a la hora de distinguir temperaturas y el entorpecimiento general. Por esa razón, el operador que use el producto habitualmente y de modo continuado, deberá prestar cuidadosa atención al estado de sus manos y dedos. Si se presentase alguno de estos síntomas, consultar inmediatamente a un médico.

- El uso prolongado de la máquina o de otras herramientas, puede causar malestar, stress, fatiga, hipoacusia. Utilizar la máquina colocándose correctamente los auriculares de protección del oído. Un mantenimiento correcto y escrupuloso constituirá una protección adicional contra el riesgo del ruido y las vibraciones.
- No encender el motor ni hacerlo funcionar en locales cerrados o con mala ventilación.



¡ATENCIÓN! Los gases de escape son venenosos. Si se respiran, pueden causar asfixia e incluso la muerte.

Zona de trabajo

- Examinar atentamente el puesto de trabajo y prestar atención a cualquier posible peligro (p.ej. calles, senderos, cables eléctricos, árboles peligrosos, etc.).
- Cada vez que se vaya a utilizar la máquina, despejar la zona de trabajo de piedras, cristales, cuerdas, piezas metálicas, frascos, botellas y cualquier otro cuerpo extraño que pudiera enredarse en las partes giratorias o salir proyectado peligrosamente a distancia. El contacto entre las cuchillas y un objeto cualquiera podría causar graves daños al operador, así como a las personas y animales en las proximidades de la máquina.
- **B3.** Cortar únicamente el material aconsejado para cada accesorio, evitando que la parte cortante entre en contacto con rocas, piezas metálicas, etc.
- Prestar especial atención si se trabaja en terrenos en pendiente.
- **B4.** Mantener a personas y animales alejados del punto de trabajo (distancia mínima 15 metros). Durante el trabajo, la cuchilla o el cabezal de hilos podrían proyectar a distancia hierba, tierra, piedras o cuerpos extraños, por lo cual si alguien se acerca es necesario apagar el motor y parar la cuchilla o cabezal giratorio (ver capítulo “Arranque y parada del motor”).
- Prestar atención a los peligros que pudieran escapar a la percepción auditiva debido al ruido de la máquina.
- Asegurarse de que en las cercanías haya alguien a distancia suficiente como para poder oírnos en caso de accidente.

Trabajo

- **B5.** Acomodar los cabellos de modo que queden por encima de los hombros.
- **B6.** Es importante utilizar el producto por la parte derecha del cuerpo; de ese modo, los gases de escape podrán salir libremente sin que la ropa del operador represente un obstáculo. Si no ha usado nunca una

desbrozadora, es conveniente un período inicial de adiestramiento.

- **B6.** Durante el trabajo, empuñar la desbrozadora firmemente y siempre con las dos manos. Adoptar una posición estable sobre las piernas.
- Mantener las empuñaduras secas y limpias.
- Antes de comenzar a trabajar, ponerse correctamente las correas de sujeción. Ajustarlas mediante la hebilla, de modo que la desbrozadora quede bien equilibrada por el lado derecho del cuerpo, y con la cuchilla o el cabezal de hilos paralelos al suelo, a una distancia entre 0 y 30 cm del terreno.
- **B7.** El punto de enganche (**B**) debe elegirse de modo que permita equilibrar perfectamente la máquina, y en todo caso siguiendo las indicaciones de la sección “*Arnés de correas*”.
- Nunca probar a usar una máquina incompleta, defectuosa, o que haya sido modificada por cualquiera que no sea un Centro de Asistencia Autorizado.
- El operador o usuario es responsable de los accidentes que pudieran sufrir terceras partes o sus propiedades, así como del peligro a que se exponen.
- No usar la desbrozadora subidos a una escalera o en superficies inestables. Nunca se debe comprometer el equilibrio del cuerpo.
- Nunca usar la máquina en condiciones climáticas extremas, como temperaturas muy bajas o climas extremadamente cálidos o húmedos.
- No trabajar en condiciones meteorológicas desfavorables (niebla, lluvia, viento, etc.).
- La cuchilla corta; prestar atención cuando se la maneja, incluso a motor parado. Utilizar siempre guantes de trabajo. Apagar el motor y esperar a que se detengan completamente las partes giratorias antes de intervenir en la máquina, o en todo caso antes de tocar la cuchilla o el cabezal de hilos, sobre todo si hay que eliminar materiales enredados.
- Mantener las ropas y todas las partes del cuerpo lejos de las cuchillas cuando se pone en marcha el motor o durante su funcionamiento.
- Trabajar manteniendo siempre por delante la zona a desbrozar. Nunca cortar retrocediendo, porque no se tendrá una percepción clara de los posibles peligros.
- No apoyar la máquina con el motor encendido. No dejar nunca la máquina sin vigilancia.
- Nunca dejar sola la máquina con el motor encendido.



B9. ¡ATENCIÓN! A fin de no alterar el buen funcionamiento ni la seguridad de la máquina, asegurarse de que los componentes sean sustituidos siempre con piezas de recambio o accesorios originales.

Precauciones para el transporte

- **B10.** Nunca transportar la desbrozadora, ni siquiera en breves trayectos, con el motor en marcha. Transportarla con el motor apagado y con la cuchilla o el cabezal de hilos hacia atrás.
- **B10.** Al transportar la desbrozadora en un vehículo automóvil, colocarla en una posición segura y estable, sujetándola convenientemente para evitar pérdidas de combustible. En todo caso, se aconseja vaciar el depósito de combustible antes del transporte.



¡ATENCIÓN! Para su seguridad, es obligatorio, durante el transporte y almacenamiento, proteger la cuchilla con la cubierta para ello servida de serie con la máquina.

Precauciones contra fuego e incendios

- **B9.** No trabajar con la desbrozadora en presencia de fuego o gasolina derramada.
- **B9.** Al repostar, secar siempre el combustible que se derrame. No fumar durante esta operación. Arrancar el motor lejos del lugar donde se carga combustible y de cualquier depósito de carburante (distancia mínima 3 metros). No repostar con el motor en marcha.
- Mantener la máquina limpia de hierbas, hojas y excesos de aceite, para así reducir el riesgo de incendio.

Reacción de contragolpe

Las máquinas con cuchilla pueden causar un violento contragolpe lateral al entrar en contacto con cuerpos sólidos. La cuchilla tiene potencia suficiente como para amputar brazos y piernas. Esta fuerte sacudida de la máquina puede repercutir en el operador y hacerle perder el control de la misma.

La reacción de contragolpe puede manifestarse también cuando se corta con cualquier tipo de cuchilla sin respetar el sector de riesgo (ver **N1**); por consiguiente, se aconseja cortar utilizando sólo el sector restante.



¡ATENCIÓN! Usar siempre una cuchilla bien afilada. Una cuchilla con los dientes desgastados, además de hacer más difícil el corte, podría generar una reacción de contragolpe.



¡ATENCIÓN! No sacar filo a una cuchilla estropeada o desgastada, sustituirla con una nueva.



¡ATENCIÓN! Insistimos en la importancia de utilizar accesorios y recambios originales, que encontrará en los distribuidores oficiales. El uso de accesorios y recambios no originales aumenta el peligro de accidente, y en ese caso la casa fabricante no asume responsabilidad alguna por los daños sufridos por personas o cosas.

C. Descripción de los dispositivos de seguridad de la máquina, controles a efectuar y mantenimiento de los mismos



¡ATENCIÓN! No utilizar por ningún motivo una máquina cuyos dispositivos de seguridad no funcionen perfectamente.

Este capítulo describe los dispositivos de seguridad de la máquina, así como los controles y el mantenimiento a efectuar para mantenerlos en perfecto funcionamiento.

El capítulo "*Descripción general*" ayuda a identificar las partes descritas en esta sección. El riesgo de accidentes aumenta considerablemente si no se llevan a efecto con regularidad las actuaciones de mantenimiento, o si se hacen de modo no profesional. En caso de dudas, contactar a un centro de asistencia autorizado.

Seguro del acelerador



¡ATENCIÓN! Nunca utilizar la máquina manteniendo pulsado con cinta adhesiva, cordel o cualquier otro medio el seguro del acelerador.

- Este dispositivo ha sido ideado para impedir el accionamiento accidental del gatillo del acelerador (fig. **A n. 3**). Dicho gatillo (fig. **A n. 3**), sólo puede activarse si se pulsa al mismo tiempo la palanca del seguro (fig. **A n. 19**).
- Mediante dos resortes independientes, al soltar la empuñadura, el gatillo del acelerador (fig. **A n. 3**) y la palanca del seguro (fig. **A n. 19**) vuelven automáticamente a sus posiciones originales.

Dispositivo de parada del motor

- Al llevar el botón de Stop (fig. **A n. 7**) a O/STOP el motor se apaga.

- Para comprobar si funciona correctamente, encender el motor y asegurarse de que se apaga al conmutar el botón de Stop (fig. A n. 7) a la posición de Stop.

Protección para el transporte

	¡ATENCIÓN! Antes de montar la protección, apagar el motor y esperar a que se pare el dispositivo de corte. Utilizar la barrera cada vez que se transporte o almacene la máquina.
---	---

El dispositivo recubre los extremos cortantes de la cuchilla cuando la máquina, en posición de reposo, es transportada o almacenada (fig. A n. 23).

	¡ATENCIÓN! No usar por ninguna razón una máquina que no lleve correctamente montados los dispositivos específicos de protección que se indicarán a continuación. Si bien no eliminan completamente los riesgos de accidente, los reducen drásticamente.
---	--

Protección del dispositivo de corte

	¡ATENCIÓN! Nunca utilizar la máquina sin la protección del dispositivo de corte aconsejada. Un dispositivo de corte que lleve montada una protección inadecuada o defectuosa, puede provocar graves lesiones a las personas. Comprobar periódicamente el buen estado de la misma y sustituirla si es necesario.
---	--

- Este importantísimo dispositivo de seguridad (fig. A n. 18) impide que los objetos que entran en contacto con el dispositivo de corte - o la hierba misma - puedan salir disparados contra el operador. Comprobar regularmente que esté en perfecto estado y correctamente montado. Controlar también el apriete de los tornillos de sujeción (ver "*Montaje de las protección del dispositivo de corte*").
- En caso de golpes contra objetos duros que hayan provocado daños estructurales a la protección del dispositivo de corte, llevar la máquina a un centro de asistencia autorizado para sustituir la protección.

Barrera (sólo en algunos modelos)

	¡ATENCIÓN! Jamás utilizar una desbrozadora que no lleve la barrera correctamente montada.
---	--

El dispositivo, fijado a la máquina, garantiza una distancia mínima entre el operador y el

dispositivo de corte durante el funcionamiento de la máquina, e impide, en caso de que la cuchilla choque contra una superficie dura, que la herramienta de corte entre en contacto con el cuerpo y cause heridas al usuario (fig. A n. 20).

Silenciador

- El silenciador sirve para reducir al mínimo el nivel de ruido y para alejar del usuario los gases de escape producidos por el motor de explosión.
- Para un uso seguro de la desbrozadora, seguir los procedimientos que se indican a continuación.

	¡ATENCIÓN! El silenciador puede alcanzar elevadas temperaturas durante el uso, y su enfriamiento una vez apagado el motor requiere de cierto tiempo, por lo cual se aconseja prestar especial atención cuando, por cualquier razón, se entre en contacto con la zona inmediata al mismo.
---	---

	¡ATENCIÓN! también al peligro de incendio. Nunca utilizar una máquina con el silenciador defectuoso o con desperfectos.
---	--

	¡ATENCIÓN! Los gases de escape producidos por la combustión del motor de explosión son venenosos. Por consiguiente, no utilizar esta máquina en zonas cerradas.
---	--

	¡ATENCIÓN! Los gases de escape pueden alcanzar temperaturas elevadas y pueden ir acompañados de chispas. Por consiguiente, es necesario mantenerse siempre lejos de cualquier producto inflamable.
---	---

Arnés de correas (sólo en algunos modelos)

	¡ATENCIÓN! Es muy importante familiarizarse con el dispositivo de desenganche. En caso de emergencia, hay que liberarse de la máquina rápidamente.
---	---

El arnés lleva un dispositivo de enganche-desenganche. El arnés de correas sirve de sujeción a la máquina mientras el operador la usa (ver "*Precauciones de seguridad*", B7). Antes de enganchar la máquina, regular la correa en bandolera de modo que el dispositivo de enganche/desenganche quede aproximadamente 15 cm por debajo de la cintura. Cuando se use la cuchilla, enganchar la máquina a la hebilla (ver figura) utilizando el orificio más cercano al cuerpo del operador.

D. Mezcla de carburante



¡ATENCIÓN!

- ¡No fumar mientras se llena el depósito de carburante!
- Abrir la tapa del depósito aflojándola lentamente.
- Llenar el depósito en un lugar abierto y alejado de llamas o chispas.
- Nunca añadir carburante al depósito con el motor encendido o caliente (esperar a que el motor se enfríe antes de proceder al rellenado). De lo contrario, hay peligro de incendio.
- Evitar el contacto del aceite y del carburante con la piel y con los ojos.
- Rellenar en un lugar bien ventilado.
- No inhalar los vapores de la gasolina, son tóxicos.
- Conservar la gasolina exclusivamente en recipientes adecuados para el combustible.

Preparación de la mezcla



¡ATENCIÓN! No utilizar ningún carburante que no sea el recomendado en este manual. Este producto está dotado de un motor de 2 tiempos y debe ser alimentado con mezcla de gasolina sin plomo (octanaje mínimo = 90) y aceite totalmente sintético para motores de 2 tiempos específico para gasolinas sin plomo en las proporciones indicadas en la tabla de la portada (punto D)



¡ATENCIÓN! Controlar atentamente las especificaciones del aceite indicadas en el envase ¡El uso de aceites que no reúnan las características técnicas expresamente indicadas en este manual puede causar graves daños al motor!

- Para obtener la mejor mezcla, verter en un contenedor homologado primero el aceite y sólo entonces la gasolina. Agitar fuertemente el tanque cada vez que vaya a tomarse carburante del mismo.
- Evitar derramamientos de gasolina.
- Por sus características, la mezcla está sujeta a envejecimiento y se altera con el tiempo. Por consiguiente, se aconseja preparar solamente la cantidad de mezcla necesaria para el uso (el uso de mezcla vieja puede causar graves daños al motor).

Llenado del depósito de combustible



¡ATENCIÓN! Las siguientes medidas disminuyen el peligro de incendio:

- Asegurar la máxima ventilación.
- No fumar ni acercarse al carburante fuentes de calor o de chispas.
- Llenar el depósito con el motor apagado.
- Abrir la tapa del depósito con cuidado, para eliminar las posibles sobrepresiones.
- No quitar la tapa del depósito con el motor en marcha.
- Una vez lleno el depósito, cerrar bien la tapa.

- Efectuar el llenado en un lugar bien ventilado.
- Colocar la máquina en una superficie plana y sólida, de modo que no pueda volcar, manteniendo hacia arriba la tapa del depósito.
- Antes de quitar la tapa del depósito, limpiar cuidadosamente alrededor de la boca de llenado para así evitar la entrada de impurezas.
- Abrir con cuidado la tapa del tanque. Desenroscar la tapa del depósito de mezcla y llenar con la cantidad necesaria, con ayuda de un embudo.
- Evitar derramamientos de carburante.
- Una vez lleno el depósito, apretar bien la tapa.
- Para no encontrar dificultades de arranque, insistimos en que hay que evitar que la mezcla de carburante en el depósito se agote durante el uso.



¡ATENCIÓN! Si se ha derramado carburante, secar bien la máquina. Cambiarse inmediatamente de ropa si ha caído carburante sobre la misma. Evitar el contacto con la piel o con los ojos.



¡ATENCIÓN! El silenciador se mantiene muy caliente incluso después de haber apagado el motor. Lo mismo ocurre si el motor está al mínimo. Prestar la máxima atención al peligro de incendio, especialmente en presencia de materiales o de gases inflamables.

Conservación del combustible

- La gasolina es altamente inflamable: nunca acercarse al combustible con cigarrillos, pipas o puros encendidos.
- Conservar el combustible en un lugar fresco y bien ventilado, en un contenedor debidamente homologado.

- Nunca dejar el motor en reposo con carburante en el depósito, en áreas poco ventiladas, donde los gases producidos por la gasolina podrían propagarse y entrar en contacto con fuegos, velas, llamas de quemadores o de

calderas, calentadores de agua, secadores, etc.

- Los gases producidos por los combustibles pueden causar explosiones o incendios.
- Nunca conservar cantidades excesivas de carburante.

E. Montaje de las protecciones del dispositivo de corte

Montaje de la protección del dispositivo de corte

Colocar la protección (A) asegurándose de que encaje perfectamente en su soporte (I), acoplar

y apretar a fondo los tornillos (H), montar la hoja de corte del hilo como en la figura.

F. Herramientas de corte que pueden usarse en la máquina y montaje de las mismas



¡ATENCIÓN! Proceder al montaje del dispositivo de corte exclusivamente con la protección montada.



¡ATENCIÓN! En esta máquina pueden aplicarse exclusivamente los siguientes dispositivos de corte:

- a) Cabezal de hilos
- b) Cuchilla para hierba con un máximo de 8 dientes.

Cada uno de estos dispositivos requiere el montaje de una determinada protección. Seguir atentamente las instrucciones para el montaje correcto. Fijar las herramientas de corte montando todas las partes (servidas de serie) correctamente y en el orden indicado, a fin de evitar graves lesiones al operador, a otras personas o a los animales.



¡ATENCIÓN! Utilizar cuchillas para hierba o cabezales de hilo que lleven grabada de fábrica la indicación de **VELOCIDAD MÁXIMA DE ROTACIÓN**, con un valor mínimo de 10.500 min^{-1} .



¡ATENCIÓN! Toda actuación en los dispositivos de corte y en sus protecciones debe efectuarse con motor apagado.



¡ATENCIÓN! Antes de dar la vuelta a la máquina para facilitar las operaciones de montaje de los dispositivos de corte, asegurarse de que la tapa del depósito esté bien cerrada y no haya pérdidas de carburante.



¡ATENCIÓN! SE ACONSEJA UTILIZAR ACCESORIOS Y RECAMBIOS ORIGINALES, QUE PUEDEN ENCONTRARSE EN LOS DISTRIBUIDORES OFICIALES. EL USO DE ACCESORIOS Y RECAMBIOS NO ORIGINALES AUMENTA EL PELIGRO DE ACCIDENTES. EN ESE CASO, LA CASA FABRICANTE NO ASUME RESPONSABILIDAD ALGUNA POR LOS DAÑOS QUE PUDIERAN SUFRIR PERSONAS O COSAS.

Montaje del cabezal de hilos de nylon y de la cuchilla

Aplicar la protección más adecuada en función del tipo de cuchilla para hierba o del cabezal de hilos (Ver capítulo: "Montaje de las protecciones del dispositivo de corte").

- **F1.** Montar el cabezal de hilos de nylon conforme al esquema: a) Platillo superior con centrado de la cuchilla b) Cabezal de hilos de nylon. Apretar a fondo en el sentido de las agujas del reloj.
- **F2.** Durante el apriete, es necesario inmovilizar el conjunto cabezal-platillo. La operación se realiza sin esfuerzo alguno introduciendo la llave o el destornillador de serie en los orificios correspondientes del platillo y de la caja de engranajes, después de haber hecho girar el platillo hasta que los dos orificios coincidan. (*Sólo para modelos con barrera y arnés*)
- **F3.** Montar la cuchilla siguiendo el esquema: a) Platillo superior con centrado de la cuchilla b) Cuchilla con texto grabado y flecha de dirección en la parte de arriba c) Platillo inferior d) Copeta fija e) Tuerca de fijación de la cuchilla f) Pasador de seguridad.
- **F4.** Asegurarse de que el orificio de la cuchilla esté perfectamente acoplado al collar de centrado del platillo superior. Apretar a fondo en el sentido de las agujas del reloj. Durante el apriete, es necesario inmovilizar el conjunto

cabezal-platillo. La operación se realiza sin esfuerzo alguno introduciendo la llave o el destornillador de serie en los orificios correspondientes.

F5. Cabezal de hilo con sistema “tap and go”

El cabezal de hilo se utiliza para cortar césped y malas hierbas en los bordes o en áreas con numerosos obstáculos, como muretes, cercados o árboles, ya que permite trabajar en áreas estrechas o irregulares. El hilo de nylon permite el corte limpio de la hierba sin estropear la corteza de los árboles ni provocar choques violentos, como los causados por el contacto de una cuchilla rígida contra una superficie dura.

Alimentación del hilo de nylon



¡ATENCIÓN! La hoja de corte situada sobre la protección, cortará el hilo de nylon con la longitud más adecuada; un hilo demasiado largo reducirá la velocidad de rotación del motor y las prestaciones de corte, además de aumentar el riesgo de lesiones.

Durante el corte, el hilo de nylon se desgasta naturalmente, causando un aumento del número de revoluciones del motor y una disminución de la capacidad de corte. Cuando esto ocurra, apretar el cabezal contra el suelo para que salga más hilo. Soltar el gatillo del acelerador hasta que el motor funcione a menos de 4000 rpm. Golpear suavemente contra el suelo el botón (A) como se indica en la figura, y el hilo saldrá automáticamente. Acelerar de nuevo. Si el hilo no saliera, asegurarse de que haya hilo y repetir la operación desde el principio.

G. Empuñadura

Empuñadura anterior en “J”



(Sólo para los modelos con barrera y arnés)

¡ATENCIÓN! La empuñadura hace de barrera siempre que se haya montado el correspondiente apéndice (D). Atornillar bien la barrera de seguridad lateral en su alojamiento roscado en la empuñadura en “J” (ver figura), cada vez que se utilice la cuchilla.

La empuñadura en “J” (A) puede regularse según las exigencias del operador, inclinándola hacia adelante o hacia atrás. Empujar el pomo de regulación de la empuñadura (B), colocar la empuñadura en una de las posiciones

señaladas por las muescas (C), en la disposición más cómoda para el trabajo y soltar entonces el pomo (B).



(Sólo para los modelos con barrera y arnés)

¡ATENCIÓN! Si se ha montado la cuchilla, utilizar la máquina con la empuñadura regulada exclusivamente en la posición señalada por la primera muesca.



¡ATENCIÓN! Plegar la empuñadura paralela a la máquina — posición correspondiente a la última muesca (C) — para transportar o almacenar cómodamente la máquina.

H. Arranque y parada del motor



¡ATENCIÓN! Ver primero los capítulos “Precauciones de seguridad”.



H1. ¡ATENCIÓN! Arrancar la desbrozadora en lugares planos. Al arrancar, adoptar una posición estable. Asegurarse de que la cuchilla o el cabezal de hilos de nylon no toquen el suelo o posibles obstáculos.



¡ATENCIÓN! Tomar con una mano el tirador de arranque, y con la otra mantener la máquina en posición estable (atención, no enrollar el cordón de arranque en la mano), y tirar lentamente hasta notar una cierta resistencia. Hecho esto, tirar del cordón con un golpe seco (para las condiciones de arranque con el motor caliente o frío, seguir los procedimientos descritos).



¡ATENCIÓN! No tirar del cordón de arranque hasta el fin de su recorrido, ni soltarlo de golpe contra la máquina, ya que esto podría causar daños a la unidad.

Arranque con motor frío

- **H2.** Interruptor de parada (**A**) en posición I opuesta a la de STOP.
- **H3.** Llevar la palanca del estrangulador (**B**) a la posición de cerrado.
- **H4.** Bombear apretando varias veces el bulbo (**C**) hasta ver que el carburante vuelve al depósito por el tubo (**D**). Tirar del cordón hasta que la máquina arranque.

Dejar funcionar el motor unos segundos manteniendo parada la desbrozadora. Sujetar firmemente la empuñadura de los mandos y acelerar; la palanca del estrangulador volverá automáticamente a su posición original.



¡ATENCIÓN! En este momento los órganos de corte están girando.

Arranque con motor caliente

- **H2.** Interruptor de STOP en la posición I (START). Palanca del acelerador en posición de mínimo (suelta).
- **H5.** Palanca del estrangulador (**B**) en posición original.
- **H4.** Bombear apretando varias veces el bulbo (**C**) hasta ver que el carburante vuelve al depósito por el tubo (**D**). Tirar del cordón de arranque.

Parada del motor

- **H6.** Llevar el interruptor de parada (**A**) a la posición O (STOP).



¡ATENCIÓN! Tras la parada del motor, las partes giratorias, cuchilla o cabezal de hilos, seguirán girando por inercia durante unos segundos. Mantener la máquina bien sujeta hasta que se pare por completo.



¡ATENCIÓN! En caso de emergencia, el mencionado retraso de parada puede abreviarse arrastrando la copeta de soporte de la cuchilla paralela al suelo.

I. Reglaje del carburador

La máquina puede llevar un carburador de baja emisión. El reglaje del carburador, en su caso, debe ser efectuado por un Centro de Asistencia Autorizado, que dispone del instrumental adecuado para asegurar las mejores prestaciones con las más bajas emisiones. Para regular la velocidad de ralentí, utilizar el tornillo señalado con la letra (T) como se indica: Con el motor en marcha y bien caliente, cerrar suavemente el tornillo (T) en el sentido de las agujas del reloj, hasta que el motor funcione con regularidad (ruido constante), sin que los órganos de corte estén en movimiento. En caso contrario (órganos de corte en movimiento), abrir suavemente el tornillo (T) en sentido contrario a las agujas del reloj, hasta obtener la justa regulación. La velocidad de ralentí correcta se indica en el apartado "*Datos técnicos*" del manual de instrucciones.



¡ATENCIÓN! Todas los reglajes indicados deben hacerse con los órganos de corte correctamente montados.



¡ATENCIÓN! Arrancar la desbrozadora en lugares planos. Al arrancar, adoptar una posición estable. Asegurarse de que la cuchilla o el cabezal de hilos de nylon no toquen el suelo o posibles obstáculos.

La garantía puede quedar sin validez en caso de reglajes erróneos realizados por personal que no pertenezca a los Centros de Asistencia Autorizados.

L. Mantenimiento periódico

Controlar periódicamente que todos los tornillos de la desbrozadora estén en su alojamiento y bien apretados. Sustituir las cuchillas estropeadas, desgastadas, agrietadas, no planas. Comprobar siempre el correcto montaje del cabezal de hilos o de la cuchilla y que la tuerca que fija la cuchilla esté bien apretada.

L1. Limpieza del filtro de aire

Esta regulación debe hacerse al menos cada 25 horas de trabajo. La obturación del filtro causa la alteración del reglaje del carburador, reduciendo la potencia, aumentando el consumo de carburante y generando dificultades de arranque. Abrir la tapa del filtro como se indica en la figura, haciendo presión en el punto indicado por la flecha para soltarlo. Limpiar cuidadosamente el interior de la caja del filtro

(fig. L2). Limpiar el filtro utilizando con mucha suavidad un chorro de aire comprimido. Para una limpieza más profunda, puede lavarse con agua jabonosa.

L3. Caja de engranajes

Cada 50 horas de funcionamiento, introducir en la caja de engranajes grasa para engranajes de alta velocidad a través del orificio (C).

L4. Bujía

Periódicamente (al menos cada 50 horas), desmontar y limpiar la bujía y regular la distancia entre los electrodos (0,5/0,6 mm). Sustituirla en caso de exceso de incrustaciones o, en todo caso, antes de las 100 horas de trabajo. En caso de excesivas incrustaciones, controlar la regulación del carburador y el porcentaje de aceite en la mezcla. Asegurarse de que el aceite sea de la mejor calidad y para motores de dos tiempos.

L5. Filtro del carburante

Para su limpieza o sustitución, quitar la tapa del depósito y extraer el filtro con ayuda de un

gancho o de una pinza de puntas largas. Acudir cada tres meses al Centro de Asistencia para efectuar un revisión general de mantenimiento y la limpieza de las partes internas. Esto reducirá la posibilidad de problemas imprevistos, aumentará la vida útil de máquina y la llevará a unos niveles de eficiencia prácticamente perfectos.



¡ATENCIÓN! Para evitar el recalentamiento del motor, es importante eliminar regularmente el polvo y la suciedad de las rejillas, de la tapa del cilindro y de las aletas del mismo, utilizando para ello una rasqueta de madera.



¡ATENCIÓN! En caso de inactividad prolongada, vaciar el depósito y hacer funcionar el motor hasta que se agote todo el carburante. Guardar la desbrozadora en un lugar seco.

M. Sustitución del hilo de nylon



¡ATENCIÓN! Utilizar solamente el hilo de nylon aconsejado. No utilizar por ningún motivo hilos de acero, que causarían graves lesiones.

M1. Sustitución del hilo

Si al dar con el cabezal de hilo contra el suelo no sale hilo nuevo, significa que el hilo se ha acabado, por lo cual será necesario sustituirlo. Para sustituir el carrete de hilo, pulsar simultáneamente las dos lengüetas de desenganche indicadas por las flechas, quitar el carrete a sustituir (fig. M2), eliminar todo el hilo restante y enrollar el nuevo hilo.

M3. Rebobinado del hilo de recambio

Abrir el envoltorio original del hilo, introducir los extremos de los 2 hilos en los ojales del carrete, enrollar completamente los hilos en el carrete en el mismo sentido y fijar los extremos de cada hilo en las 2 ranuras del lado contrario.

M4. Montaje

- Colocar de nuevo la bobina en su alojamiento e introducir los extremos de los hilos en sus respectivos casquillos.
- Tirar de cada hilo de modo que salga unos 15 cm por cada lado.
- Montar de nuevo el cabezal de hilos conforme al esquema (fig. M5).

Arrancar la máquina y repetir los procedimientos descritos en la sección “Alimentación de hilo de nylon”.

Sustitución del carrete de hilo completo

Si el carrete estuviera demasiado desgastado, sustituirlo con un carrete original completo.

Sustitución completa del cabezal de hilos

Si en un control visual (y en todo caso tras un golpe violento) se descubren daños en la caja del cabezal de hilos, es necesario sustituirlo. Para efectuar esta operación, ver “Herramientas de corte que pueden usarse en la máquina y montaje de las mismas”.

N. Técnicas de corte



¡ATENCIÓN! Antes de usar la máquina, leer cuidadosamente el capítulo dedicado a las “Precauciones de seguridad” y a la “Descripción de los dispositivos de seguridad”.



¡ATENCIÓN! Cada vez que se vaya a utilizar la máquina, controlar siempre que todas las partes de la máquina estén perfectamente montadas.



¡ATENCIÓN! Utilizar siempre los dispositivos de protección individual aconsejados.



¡ATENCIÓN! Al montar las herramientas de corte, seguir estrictamente las instrucciones del capítulo “*Herramientas de corte que pueden usarse en la máquina y montaje de las mismas*” **NUNCA UTILIZAR LA DESBROZADORA SI NO LLEVA PERFECTAMENTE MONTADA LA PROTECCIÓN ESPECÍFICA DEL DISPOSITIVO DE CORTE** (ver capítulo “*Montaje de la protección del dispositivo de corte*”). La no observancia de esta norma supone exponerse a graves riesgos, clasificables en:
a) posibilidad de contacto con las partes giratorias y cortantes
b) posibilidad de proyección de cuerpos diversos.



¡ATENCIÓN! No utilizar dispositivos de corte desgastados o que presenten desperfectos.



¡ATENCIÓN! Tratar de limitar al máximo el contacto y los choques del dispositivo de corte contra el suelo y posibles objetos. Mantener el dispositivo de corte a la debida distancia del cuerpo.



¡ATENCIÓN! Las ramas y la hierba pueden atascarse entre la protección del dispositivo de corte y el cabezal de hilos/cuchilla. Jamás se deben eliminar los restos de material cortado acumulado entre la protección y el dispositivo de corte con el motor en marcha y el dispositivo de corte aún girando. Parar siempre el motor antes de cualquier operación de limpieza, y esperar a que el dispositivo de corte se detenga por completo, a fin de evitar lesionarse.



¡ATENCIÓN! Mientras se usa la máquina, y durante unos minutos después de haberla apagado, la caja de engranajes (y la zona en las proximidades del eje de sujeción del dispositivo de corte) alcanza temperaturas muy altas. Su contacto puede causar quemaduras. No tocar dichas zonas si están todavía calientes.



¡ATENCIÓN! El silenciador y su protección alcanzan altas temperaturas tanto durante el funcionamiento como tras la parada del motor. Lo mismo ocurre con el motor al ralentí. El contacto puede causar quemaduras. No tocar esas partes si están todavía calientes.

La máquina es especialmente idónea para el acabado del trabajo del cortacésped. En efecto, permite llegar a los puntos a donde un simple cortacésped no llega.

Durante las operaciones de corte, mantener el motor siempre a alta velocidad. Después de cada fase de trabajo, desacelerar el motor hasta el ralentí; un funcionamiento prolongado a pleno régimen y sin carga puede causar graves daños al motor.

Durante el corte, nunca elevar la desbrozadora por encima de la altura de la rodilla.

Esperar siempre a que el motor alcance el ralentí antes de mover la máquina de un sector a otro.

Parar el motor cuando se cambie de lugar de trabajo.

Antes de comenzar a cortar de nuevo, asegurarse de haber adoptado una posición correcta y estable.

Corte y perfilado de la hierba con cabezal de hilos



¡ATENCIÓN! En los cabezales de hilos, utilizar solamente hilos de material flexible y recomendado por el fabricante. Nunca utilizar, por ejemplo, hilo metálico, ya que podría causar graves lesiones a personas, animales o cosas. Un hilo no recomendado podría romperse, convirtiéndose en un peligroso proyectil.

El cabezal de hilos se aconseja para un corte más ligero, por ejemplo en los ángulos o alrededor de los árboles.

Corte de la hierba

Para evitar el riesgo de arruinar el césped o de estropear el dispositivo de corte, mantener el hilo paralelo al suelo. Evitar el contacto contra el suelo.

Perfilado

Inclinar el cabezal de hilo manteniéndolo a poca distancia del suelo. El corte debe hacerse con el extremo del hilo. No hacer presión con el hilo contra el material a cortar.

Alimentación del hilo

Durante el corte, es natural que se desgaste el hilo de nylon. Cuando así ocurre, hacer salir más hilo apretando el cabezal contra el suelo (ver apartado “Cabezal de hilo con sistema tap and go”).

Desbroce de la hierba con cuchilla

	<p>¡ATENCIÓN! Usar siempre una cuchilla bien afilada. Una cuchilla con dientes gastados, además de hacer difícil el corte, podría generar una REACCIÓN DE CONTRAGOLPE, es decir, una sacudida violenta en la parte delantera de la máquina causada por el choque de la cuchilla contra la madera o contra cuerpos sólidos extraños. Dicha sacudida de la máquina puede repercutir en el operador, con riesgo de perder el control de la misma. Nunca sacar filo a las cuchillas estropeadas, sustituirlas con cuchillas nuevas.</p>
--	---

	<p>N1. ¡ATENCIÓN! Nunca trabajar con la cuchilla en el sector de riesgo, evitando así el la reacción de contragolpe (ver apartado “Precauciones de seguridad”).</p>
--	--

El corte con cuchilla se aconseja para el desbroce de hierba, sobre todo la hierba alta y fuerte.

N2. La hierba se siega con movimientos de oscilación lateral, manteniendo la cuchilla paralela al suelo. Para segar, desplazarse de derecha a izquierda. Para segar, desplazarse de izquierda a derecha. El movimiento de regreso de derecha a izquierda debe hacerse sin intervención de la cuchilla. La **REACCIÓN DE CONTRAGOLPE** puede darse cuando se corta usando la cuchilla en el sector de riesgo; por ello, se aconseja cortar utilizando el sector restante. Trabajar de modo que la copeta de soporte de la cuchilla no toque el terreno, para evitar el riesgo de contragolpe.

	<p>N1. ¡ATENCIÓN! ES IMPORTANTE UTILIZAR ÚNICAMENTE ACCESORIOS Y RECAMBIOS ORIGINALES, DISPONIBLES EN LOS DISTRIBUIDORES OFICIALES. EL USO DE ACCESORIOS Y RECAMBIOS NO ORIGINALES AUMENTA EL PELIGRO DE ACCIDENTES, Y LA CASA FABRICANTE NO ASUME EN ESE CASO RESPONSABILIDAD ALGUNA POR LOS DAÑOS QUE PUDIERAN SUFRIR PERSONAS O COSAS.</p>
--	--

O. Ecología

Este capítulo le proporcionará información útil para mantener las características de eco-compatibilidad previstas para la máquina en la fase proyectual, su uso correcto y la eliminación de los aceites y del carburante.

Características proyectuales

Los estudios en la fase de diseño de la máquina se han orientado hacia la búsqueda de un motor de reducido consumo y con bajas emisiones de gases y desechos contaminantes.

Uso de la máquina

Las operaciones de llenado del depósito MIX deben hacerse de modo que no supongan dispersión de carburante en el medio ambiente.

Periodos de inactividad prolongada

Para vaciar el depósito, tomar siempre las mismas medidas de precaución adoptadas para llenarlo.

Desguace

No abandonar en el entorno la máquina que haya dejado de funcionar; entregarla a los organismos autorizados para la eliminación de basuras conforme a la normativa vigente.

P. Tabla de detección de averías

	El motor no arranca	El motor no funciona bien o pierde potencia	La máquina arranca pero no corta bien
Controlar que el interruptor de STOP esté en la posición I.	●		
Controlar que el depósito del carburante esté por lo menos al 25% de su capacidad.	●	●	
Controlar que el filtro del aire esté limpio.	●	●	
Quitar la bujía, secarla, limpiarla y montarla de nuevo. Si fuera el caso, sustituirla.	●	●	
Cambiar el filtro del carburante. Acudir al concesionario.		●	
Efectuar correctamente los procedimientos de montaje de los accesorios de corte.			●
Controlar que los accesorios metálicos estén afilados. Caso contrario, contactar al concesionario.			●

El motor sigue dando problemas: acudir al concesionario autorizado

Q. Declaración de conformidad

El abajo firmante, autorizado por E.O.P., declara que los siguientes productos, modelo: tipo BC020, BC020J a partir de los números de serie del año 2003 en adelante, fabricados por E.O.P., Valmadrera, Italia, son conformes a las Directivas Europeas: 98/37/EC (Directiva de Máquinas), 93/68/EEC (Directiva de Marca CEE) & 89/336/EEC (Directiva de Compatibilidad Electromagnética), directiva 2000/14/EC (Anexo V).



Valmadrera, 15.12.03
Pino Todero (Director Técnico)
Electrolux Outdoor Products Italy S.p.A.
Via Como 72, 23868 Valmadrera (Lecco)
ITALIA

R. Datos Técnicos

Cilindrada (cm ³)	30
Alesaje (mm)	38
Carrera (mm)	26
Potencia máxima (kW) (ISO 8893)	0.8
Frecuencia de rotación máxima del eje (min ⁻¹)	10500
Velocidad de rotación (frecuencia de rotación) del motor a la frecuencia de rotación máxima recomendada del eje (min ⁻¹)	10500
Régimen de máxima potencia (min ⁻¹)	8500
Régimen de ralentí (min ⁻¹)	2800
Régimen máx en vacío (min ⁻¹)	10500
Peso sin combustible (kg)	5.4
Capacidad del depósito de mezcla (cm ³)	400
Presión sonora en el oído del operador en Lpav (dBA) (ISO 7917)	99
Nivel de potencia sonora medida Lwav (dBA) (ISO 10884)	113
Nivel de potencia sonora garantizada Lwav (dBA) (ISO 10884)	114
Vibraciones empuñadura posterior (m/s ²) (ISO 7916)	2.2 - 12
Vibraciones empuñadura anterior en "J" (m/s ²) (ISO 7916)	6 - 15