

Electrolux

Libretto d'istruzione e uso
Notice d'instructions et mode d'emploi
Instruction manual
Bedienungsanleitung
Manual de uso y manutencion
Gebruiksaanwijzing
Livro de instruções e modo de emprego
Instrukcja obsługi i konserwacji
Használati utasítás
Návod k použití
Brugsvejledning
Bruksanvisning
Bruks- og vedlikeholdsveiledning
Käyttöohjeet
Navodila za uporabo in vzdrževanje
Εγχειρίδιο οδηγιών χρήσης

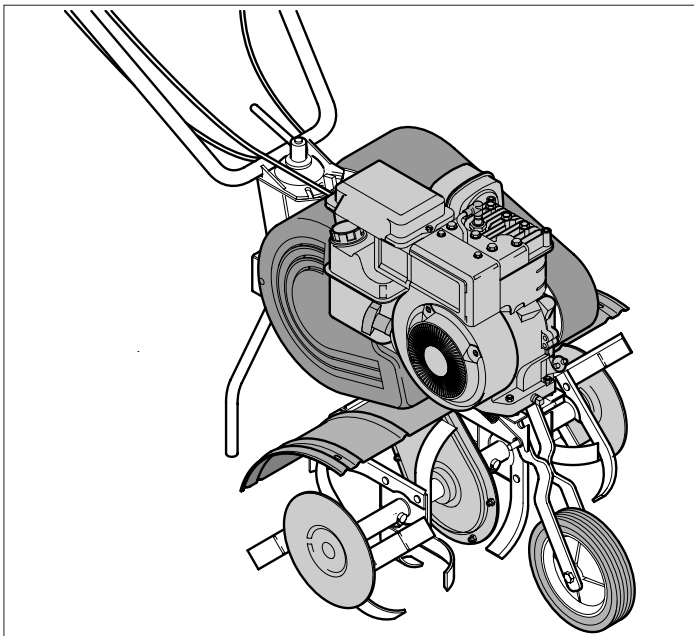

Motozappa - Larghezza massima di lavoro: 54 cm

Motobineuse - Largeur utile maxi: 54 cm

Petrol Tiller - Max. working width: 54 cm

Motorhacke - Max. Arbeitsbreite: 54 cm

Motoazada - Anchura max. de trabajo: 54 cm

Hakfrees - Max. werkbreedte: 54 cm

Moto enxada - Largura de corte: 54 cm

Glebogryzarka - Maksymalna szerokość pracy: 54 cm

Motorkapa - Maximális munkaszélesség: 54 cm

Benzinový kultivátor – Max. šířka záběru: 54 cm

Motorftæser - Maksimal arbejdsbredde: 54 cm

Jordfräs - Maximal arbetsbredd: 54 cm

Jordhakke - Arbejdsbredde: 54 cm

Polttomootorikäyttöinen Jyrsin - Maksimityöstöleveys: 54 cm

Motorni okopalnik/Območje delovanja : 54 cm

Σκαπτική μηχανή με κινητήρα - Μέγιστο πλάτος εργασίας: 54 cm



Motozappa
Motobineuse
Petrol Tiller
Motorhacke
Motoazada
Hakfrees
Moto enxada
Glebogryzarka
Motorkapa
Benzinový kultivátor
Motorftæser
Jordfräs
Jordhakke
Moottorikuokka
Motorni okopalnik
Σκαπτική μηχανή με κινητήρα

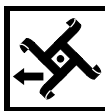

Motozappa / Retromarcia
Motobineuse / Marche arrière
Petrol Tiller/ Reverse-gear
Motorhacke / Rückwärtsgang
Motoazada / Retro marcha
Hakfrees / Achteruitversnelling
Moto enxada / Marcha atrás
Glebogryzarka / Bieg wsteczny
Motorkapa / Hátramenet
Zpětný chod
Motorftæser / Bakgear
Jordfräs / Backväxel / Backning
Jordhakke / Revers
Polttomootorijyrsin peruutusvaihteella
Motorni okopalnik/Vzratna prestava
Σκαπτική μηχανή με κινητήρα Ταχ. όπισθεν

Il presente manuale rappresenta una parte integrante del prodotto. Vi preghiamo di conservarlo per ogni ulteriore utilizzo.

Le manuel présent fait partie intégrante du produit; nous vous prions en conséquence de le conserver pour toutes nécessités ultérieures.

The present manual constitutes an integral part of the product and it should be kept for all future reference. Das vorliegende Handbuch gehört zu einem festen Bestandteile des Produktes und muss deshalb zur Einsichtnahme sorgfältig aufgehoben werden.

El presente manual representa una parte integrante del producto. Les rogamos que lo conserven para cualquier ulterior empleo.

Deze handleiding is een integrerend deel van het product. Wij verzoeken u hem te bewaren voor iedere mogelijke nadere raadpleging

Este manual representa una parte integrante do produto. Recomendamos guardá-lo para outros usos. Niniejsza instrukcja stanowi integralną część produktu. Prosimy przechowywać ją do każdego dalszego użytkowania.

A jelen szakkönyv a termék szerves részét képezi. Kérjük megőrizni minden utólagos használatért. Tato uživatelská příručka je neopomenutelnou součástí výrobku. Uchovávejte ji pro další použití.

Håndbogen er en integreret del af produktet. Den skal opbevares omhyggeligt for yderligere konsultation. Denna manual utgör en integrerande del av produkten. Vi ber er spara den för senare bruk.

Dette håndboken representerer en fullende del av produkten. Det skal oppbevares for alle ytre anvendelser.

Tämä käyttöopas kuuluu oleellisena osana tuotteeseen. Säilytä se huolellisesti myöhempää käyttöä varten. Navodila za uporabo in vzdrževanje so sestavni del izdelka, zato prosimo, da jih shranite in upoštevate za nadaljnjo uporabo.

To παρόν εγχειρίδιο αποτελεί ένα ολοκληρωτικό μέρος του προϊόντος. Σας παρακαλούμε να το φυλάξετε με προσοχή για κάθε περαιτέρω χρήση.

I

F

GB

D

E

NL

P

PL

H

SK

CZ

DK

S

N

SF

SLO

GR

La ringraziamo per la fiducia accordataci con l'acquisto della nostra motozappa. Siamo certi che avrà modo di apprezzare nel tempo e con soddisfazione la qualità del nostro prodotto. La preghiamo di leggere attentamente questo manuale predisposto appositamente per informarla circa il suo uso corretto in conformità ai requisiti essenziali di sicurezza.

Nous vous remercions de la préférence que vous nous avez accordée en choisissant notre motobineuse. Nous sommes persuadés que vous pourrez apprécier dans le temps la qualité de notre produit et que vous en serez entièrement satisfait. Nous vous prions de lire attentivement ce manuel, spécialement conçu pour illustrer l'utilisation correcte de cette machine, dans le respect des normes de sécurité fondamentales.

We wish to thank you for choosing our petrol tiller. We are confident that the high quality of our machine will meet with your satisfaction and appreciation and that your lawn mower will give you long-lasting service. Before starting to use your machine, make sure to read with care this manual, which has been purposely drawn up to provide you with all the necessary information for proper use, in compliance with basic safety requirements.

Wir danken Ihnen für Ihr Vertrauen, das Sie uns durch den Kauf unseres Motorhacke entgegengebracht haben und sind sicher, daß Sie mit der Qualität unserer Produkte zufrieden sein werden. Wir bitten Sie, dieses Handbuch aufmerksam durchzulesen, das Sie über die richtige Verwendung in Übereinstimmung mit den Sicherheitsvorschriften informiert.

e damos las gracias por la confianza que nos ha demostrado al comprar nuestro motozarda. Estamos seguros de que podrá apreciar con el tiempo y con satisfacción la calidad de nuestro producto. Le rogamos lea atentamente este manual preparado expresamente para informarle sobre el uso correcto con arreglo a los requisitos básicos de seguridad.

Wij danken u voor het vertrouwen waarmee voor u onze hakfreemachine heeft gekozen. U zult langdurig plezier hebben van de kwaliteit van dit product. Leest u aandachtig dit handboek, dat speciaal bedoeld is om u te informeren over het juiste gebruik ervan volgens de vereiste veiligheidsvoorwaarden.

Agradecemos a preferência que nos deram, escolhendo a nossa moto enxada. Estamos seguros que, com o tempo, poderei apreciar a qualidade dos nossos produtos e ficarei plenamente satisfeito. Pedimos a leitura atenta deste manual, preparado especialmente para informar da utilização correcta da máquina e das normas de segurança fundamentais.

Gratulujemy Państwu zakupu naszej glebogryzarki oraz jesteśmy pewni, że będziecie Państwo usatysfakcjonowani wysoką jakością naszego produktu.

Prosimy o uważne przeczytanie całej instrukcji obsługi i szczególnie zapoznanie się ze wskazaniami dotyczącymi bezpieczeństwa użytkowania urządzenia.

Köszönjük motorkapa megvásárlása után belékhelyezett bizalmat. Biztosak vagyunk, hogy meg lesz elégedve gyártmányunk minőségével.

Kérjük, olvassa el figyelemmel ezt az utasítást a helyes használati mód és a biztonság elvárások betartása érdekében.

Děkujeme za Vaši důvěru, kterou jste projeвили nákupem našeho kultivátoru s benzinovým motorem. Jsme přesvědčeni, že vysoká kvalita našich výrobků splní Vaše očekávání a kultivátor Vám bude spolehlivě sloužit po dlouhou dobu. Než kultivátor nastartujete, přečtěte si pozorně tento návod k používání, který Vám poskytne všechny nezbytné informace týkající se použití stroje v souladu se základními bezpečnostními předpisy.

Vi takker dig for at have valgt en af vores motorfræsere. Vi er overbeviste om, at maskinens høje kvalitet og præstationer vil tilfredstille dine forventninger lang tid fremover. Læs vejledningen grundigt igennem, da den indeholder vigtige råd til en korrekt anvendelse i overensstemmelse med de vigtigste sikkerhedskrav.

Vi takar er för det förtroende ni visat oss genom att köpa vår jordfräs. Vi är övertygade om att ni med tillfredsställelse kommer att uppskatta vår produkts kvalitet under en lång tid framöver. Vi ber er att noggrant läsa denna bruksanvisning som har till uppgift att informera er om hur man ska använda jordfräsen på ett korrekt sätt i enlighet med nödvändiga säkerhetskrav.

Takk for tilliten du har vist ved å kjøpe vår jordhakke. Vi er sikker på at du i fremtiden vil sette pris på og ha glede av kvaliteten på vårt produkt. Vi ber deg om å lese denne veiledningen for å få all informasjon om riktig bruk i overensstemmelse med de viktigste sikkerhetskravene.

Kiitämme jyrksimeemme valinnasta. Olemme varmoja, että tuotteemme tarjoaa parhaan mahdollisen suorituskyvyn ja kestää käytössä pitkään. Lue käyttöopas huolellisesti, sillä se antaa tärkeää laitteen oikeaan ja turvalliseen käyttöön liittyvää tietoa.

Spoštovani kupec, zahvaljujemo se Vam za nakup enega naših proizvodov. in Vam želimo veliko zadovoljstva pri delu z novo kosilnico.

Preden pričnete z uporabo kosilnice, pozorno preberite navodila, predstavljena v tem priročniku, da bi spoznali in razumeli njegovo vsebino glede pravilne uporabe kosilnice in temeljnih varnostnih ukrepov pri delu.

Σας ευχαριστούμε για την εμπιστοσύνη που μας δείξατε αγοράζοντας την σκαπτική μας μηχανή με κινητήρα. Είμαστε βέβαιοι ότι χρησιμοποιώντας την θα μορφέσετε να εκτιμήσετε με ευχαρίστηση την ποιότητα του προϊόντος μας. Σας παρακαλούμε να διαβάσετε προσεκτικά το εγχειρίδιο αυτό που συντάχθηκε επιπρόσθετα για να σας πληροφορήσει κατά σωστό τρόπο όσον αφορά την σωστή χρήση της μηχανής σύμφωνα με τους βασικούς κανόνες ασφαλείας.



Attenzione! Leggere il manuale di istruzioni prima dell'uso
Attention! Lire le manuel d'instructions avant utilisation.
Caution! Read the instructions manual before use.
Achtung! Vor der Verwendung ist die Bedienungsanleitung zu lesen.
Atención! Leer el manual de instrucciones antes del uso.
Pas op! De gebruiksaanwijzing voor het gebruik nauwkeurig doorlezen.
Atenção! Ler o manual de instruções antes do uso.
Uwaga! Przed użyciem przeczytać instrukcję obsługi.

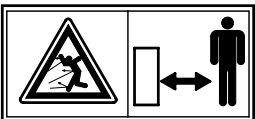

Tenere le persone estranee fuori dalla zona di pericolo!
Eloigner toute personne étrangère de la zone dangereuse!
Keep other people well away from the danger area!
Unbefugte dürfen nicht in den Gefahrenbereich gelangen!
Mantener al personal ajeno fuera de la zona de peligro!
Zorg ervoor dat andere personen buiten de gevaarzone blijven!
Manter pessoas estranhas fora da zona de perigo
Postronne osoby nie powinny przebywać w zasięgu pracy urządzenia.



Attenzione! Utensile tagliente in rotazione.
Attention! Outil tranchant en rotation.
Caution! Cutting tool and moving parts.
Achtung! Drehendes Schneidwerkzeug.
¡Atención! Utilil cortante en rotación.
Pas op! Scherp ronddraaiend werktuig.
Atenção: O aparelho de corte continua em rotação.
Uwaga! Urządzenie tnące, ręce i stopy trzymać w bezpiecznej odległości.

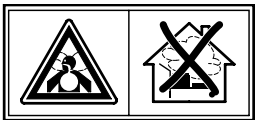

Peligro de aspirazione di gas tossici! Non utilizzare l'apparecchio in ambienti chiusi o poco ventilati
Danger d'inhalation de gaz toxiques! Ne pas utiliser l'appareil dans des espaces fermés ou peu ventilés.
Risk of breathing in toxic gases! Do not use the appliance in closed or poorly ventilated environments.
Gefahr des Einatmens giftiger Gase! Das Gerät darf nicht in geschlossenen oder schlecht belüfteten Räumen verwendet werden.
Peligro de aspiración de gases tóxicos! No utilizar el aparato en ambientes cerrados o poco ventilados
Gevaar voor inademing van giftige gassen! Gebruik het apparaat niet in gesloten of niet goed geventileerde ruimtes.
Perigo de aspiração de gás tóxicos! Não utilizar o aparelho em lugares fechados ou pouco ventilados.



Peligro de explosión! Non effettuare rabbocchi di carburante con motore in moto.
Danger d'explosion! Ne pas faire le plein de carburant, moteur en marche.
Risk of explosion! Do not top up with fuel with engine running.
Explosionsgefahr! Treibstoff darf nicht bei laufendem Motor nachgefüllt werden.
Peligro de explosión! No rellenar con carburante cuando el motor está encendido
Gevaar voor explosie! Vul geen brandstof met draaiende motor bij.
Perigo de explosão! Não juntar o carburante com o motor em função



Attenzione! Superficie calda.
Attention! Surface chaude
Caution! Hot surface
Achtung! Oberfläche ist heiß.
Atención! Superficie caliente
Pas op! Warm oppervlak
Atenção! Superfície quente



Attenzione! Spegner il motore e staccare la candela prima di effettuare qualunque manutenzione
Attention! Eteindre le moteur et enlever la bougie avant d'effectuer quelque opération d'entretien que ce soit.
Caution! Switch off the engine and disconnect the spark plug before undertaking any maintenance work.
Achtung! Vor der Ausführung jeglicher Wartungsarbeiten ist der Motor abzuschalten und die Zündkerze abzuklemmen.
Atención! Apagar el motor y extraer la bujía antes de efectuar cualquier manutención
Pas op! De motor uitzetten en de bougie ontkoppelen alvorens enige onderhoudshandeling uit te voeren.
Atenção! Desligar o motor e a vela antes de qualquer manutenção

Figyelem! Elosvasni az utasítást a használat előtt.
Upozornění! Než začnete sekačku používat, pozorně si prostudujte návod k používání.
Forsigtig! Læs vejledningen igennem inden ibrugtagning.
Varning! Läs bruksanvisningen innan ni använder gräsklipparen
Advarsel! Les bruksanvisningen før bruk
Huomio! Lue käyttöopas huolellisesti ennen laitteen käyttöönottoa.
Pozor! Pozorno preberite navodila preden pričnete z uporabo kosilnice.
Προσοχή! Διαβάστε προσεκτικά το εγχειρίδιο οδηγιών πριν από την χρήση.

A veszélyes területen ne tartózkodjanak idegenek!
V nebezpečné vzdálenosti se nesmí zdržovat cizí osoby!
Hold uvedkommende personer på sikker afstand af farezonen!
Håll alla obehöriga på avstånd från riskområdet!
Hold uvedkommende utenfor faresonen!
Älä anna asiattomien henkilöiden oleskella vaara-alueella!
Oddaljite tuje osebe iz delovnega območja kosilnice!
Απομακρύνετε τα άτομα πρόσωπα από τον χώρο κινδύνου.

Vigyázat! Vágószerszám forgásban.
Pozor, na rotující části stroje.
Forsigtig! Redskab med roterende skær.
Varning! Roterande skärande verktyg.
Forsiktig roterende kniver.
Huomio! Pyörivät leikkukterät.
Pozor! Ostro rezilo se vrti.
Προσοχή! Το εργαλείο είναι κομμάρι κατά την περιστροφή.

Niebezpieczeństwo wdychania gazów trujących! Nie używać urządzenia w pomieszczeniach zamkniętych lub o słabym przewietrzeniu
Μέγεθο γάζακ βελέγεσε veszély! Ne használni a gépét zárt vagy kevésbé szellőztetett helyiségekben.
Nebezpečí vdechování toxických plynů! Výrobek nesmí být používán v uzavřených nebo nedostatečně větráných prostorách.
Fare for indånding af giftige gasser! Anvend aldrig maskinen i lukkede eller dårligt ventilerede rum.
Risk för inandning av giftiga gasser! Använd inte apparaten i stängda eller dåligt ventilerade lokaler.
Fare for å puste inn giftige gasser! Ikke bruk apparatet i lukkede eller dårlig ventilerede lokaler.
Myrkyllisten kaasujen hengittämisen vaara! Älä käytä laitetta suljetuissa tai riittämättömästi ilmastoiduissa tiloissa.

Niebezpieczeństwo wybuchu! Nie przelewać paliwa przy zapalonym silniku
Robbanásveszély! Ne hajtani végre az uzemanyag tollést amikor a motor működésben van.
Nebezpečí výbuchu! Pohonné hmoty je zakázáno doplňovat pokud je motor v chodu.
Eksplionsfare! Fyld aldrig brændstof på med motoren tændt.
Risk för explosion! Utför inte påfyllning av bränsle med motorn igång.
Fare for eksplosion! Ikke etterfyll drivstoff med motoren i gang.
Räjähdyksen vaara! Älä suorita polttoainetyöntäydennystä moottorin käydessä.

Uwaga! Powierzchnia gorąca
Figyelem! Meleg felület.
Výstraha! Horký povrch.
Forsigtig! Varm overflade.
Varning! Mycket het yta.
Advarsel! Varm overflate
Huomio! Kuuma pinta.

Uwaga! Przed wykonaniem jakiegokolwiek konserwacji zgasić silnik i wyjąć świecę
Figyelem! Kikapcsolni a motort és kiiktatni a gyertyát minden karbantartási művelet előtt.
Výstraha! Před zahájením jakékoli údržby stroje vypněte motor a odpojte kabel ze zapalovací svíčky.
Forsigtig! Enhver form for vedligeholdelse skal ske med slukket motor og frakoblet tændrør.
Varning! Stäng av motorn och lossa tändhatten från tändstiftet innan något som helst ingrepp för underhåll utförs.
Advarsel! Slå av motoren og kople fra tennpluggen før det utføres vedlikehold.
Huomio! Sammuta moottori ja irrota sytytystulppa ennen minkään huoltotoimenpiteen aloittamista

A**BESKRIVNING** (börjar på sidan 35)

1	Handtag	5	Transporthjul	9	Tändstift	13	Backhandtag
2	Gasreglage	6	Knivkryss	10	Handtag för start av motor	14	Plantskydd
3	Fästplatta handtag	7	Skyddsskärm	11	Transmission		
4	Bromssporre	8	Bensintank	12	Kopplingshandtag		

B**MONTERING** (börjar på sidan 35)**C****FUNKTION** (börjar på sidan 36)

Innan arbetet påbörjas måste man avlägsna eventuella främmande föremål som blivit kvar på arbetsområdet. Användaren är ansvarig för andra personers säkerhet, som befinner sig inom arbetsområdet

D

(börjar på sidan 36)

Efter att motorn har förberetts, startas den på följande sätt:

a) För motorer med chokesystem:

för modeller utrustade med gasreglage, placera, när motorn är kall, gasreglaget (2-Fig. E) i läget START

För motorer med primersystem:

tryck 3 eller 4 gånger på primerpumpen som finns på förgasaren; placera gasreglaget (2-Fig. E) i läget MAX (För ytterligare information rekommenderar vi er att konsultera själva motorns bruksanvisning).

E

(börjar på sidan 36)

b) Ta tag i starthandtaget (10) och drag i snöret utan större kraft tills du känner ett motstånd som orsakas av kompressionen, släpp sakta tillbaka snöret och dra sedan bestämt ut snöret i dess fulla längd.

För ytterligare information rekommenderar vi er att konsultera själva motorns bruksanvisning

F

(börjar på sidan 36)

Innan arbetet påbörjas måste man:
- placera transporthjulet (5) uppåt.

G

(börjar på sidan 36)

Placera kroken (15) för inkoppling av framåtdrivning och kroken (16) för inkoppling av backen i hålet (II°) på respektive handtag (12-13).

Om knivkryssen inte skulle kopplas in när man trycker på handtaget, placera kroken i hålet (I°) på handtaget, och placera på motsatt sätt kroken i hålet (III°), om knivkryssen fortfarande skulle vara inkopplade trots att man släppt handtaget

H

(börjar på sidan 36)

VARNING! Håll inte under några förhållanden båda handtagen (12-13) intryckta samtidigt! Detta skulle kunna framkalla skada på remmar och på remhjul.

I

(börjar på sidan 36)

MED MOTOR I FUNKTION: för att koppla in knivkryssen (6) ska man trycka in handtaget (12). Under det att maskinen används ska handtaget hållas intryckt; om man skulle släppa handtaget, stannar knivkryssen. Tryck bromssporren nedåt för att arbeta på djupet, minska på trycket för att förflytta maskinen framåt.

L

(börjar på sidan 36)

BACKNING: för att koppla in backen ska man enbart trycka in handtaget (13).

Stopp av motor: flytta gasreglaget till läget STOP.

M

(börjar på sidan 36)

De fyra knivkryssen (6) är löstagbara och kombinationen av dessa gör det möjligt att arbeta med en arbetsbredd på mellan 25 cm och 55 cm.

Monteringen av knivkryssen utförs genom att man för på knivkryssen (6) på drivaxeln (N) och låter de två hålen (P) sammanfalla, för att sedan föra in stiftet (R) och fixera detta med den tillhörande fjädern. Var noggrann med att montera knivkryssen i rätt riktning, det vill säga med kniveggen framåt.

SÄKERHETSNORMER

Behörighet

- a) Jordfräs får inte användas av personer under 16 år eller av personer som inte känner till instruktionerna i bruksanvisningen
- b) Användaren är ansvarig för andra personers säkerhet som befinner sig inom arbetsområdet. Håll barn och husdjur på säkert avstånd när jordfräsen är i funktion
- c) Denna maskin får enbart användas för att utjämna naturlig terräng. Det är inte tillåtet att använda den för något annat bruk (som t ex för att klippa av grenar eller rötter)
- d) Arbeta endast när området är tillräckligt upplyst.
- e) Innan arbetet påbörjas, måste man avlägsna eventuella främmande föremål från arbetsområdet. Man måste, under arbetet, vara mycket uppmärksam på eventuella främmande föremål som blivit kvar på arbetsområdet

Förberedelse/Funktion

- a) Bär alltid kraftiga skor och långbyxor under arbetet
- b) Försäkra er om att verktygen sitter ordentligt fast innan arbetet påbörjas. Om de skulle uppvisa större skador är det nödvändigt att byta ut dem
- c) Under det att motorn sätts i funktion, får användaren absolut inte lyfta upp maskinen.
- d) Stäng av motorn och avlägsna tändhatten från tändstiftet innan ni:
- avlägsnar säkerhetsanordningarna
 - transporterar, lyfter eller flyttar maskinen från arbetsområdet.
 - utför arbetsskeden för underhåll eller rengöring
 - utför något som helst ingrepp på verktygen
 - lämnar maskinen obevakad.

Verktygen rör sig under några sekunder även efter det

att motorn stängts av

- e) Varning! Bränslet är mycket brandfarligt:
- Förvara bränslet enbart i sådana behållare som är avsedda för detta ändamål
 - Fyll enbart på bränsle i tanken utomhus och utan att röka
 - Tanka fullt innan ni startar motorn. Man får aldrig öppna tanklocket eller fylla på bensen medan motorn är i gång eller när den fortfarande är varm
 - Försök aldrig starta motorn om bensen runnit över. Flytta maskinen från det område där bränslet runnit ut och undvik varje risk för antändning tills bensenångorna har avdunstat.
 - Skruva fast tanklocket ordentligt
- f) Maskiner med bensinmotor får aldrig vara igång i stängda utrymmen, detta p g a risken för förgiftning
- g) Säkerhetsavståndet, som fastställs av handtagets längd, måste alltid respekteras. Under arbetet ska man dessutom bara gå, inte springa.
- h) Under arbete i upp- eller nerförsbacke måste man vara speciellt försiktig:
- bär halksäkra skor
 - var uppmärksam på var ni sätter ner fötterna
 - förflytta er på tvären jämfört med lutningen, aldrig uppför eller nerför sluttningen. var försiktig vid byte av riktning
 - använd inte maskinen i alltför branta sluttningar
- i) Använd aldrig maskinen om skyddsanordningarna är defekta eller utan att säkerhetsanordningar är installerade och fungerande.
- j) Av säkerhetsskäl får motorns varvtal aldrig överstiga det värde som indikeras på skylten

- k) Starta motorn med försiktighet och i enlighet med bruksanvisningen. När motorn är i funktion måste absolut förhindra att någon person närmar sig de rörliga delarna

Underhåll och förvaring

- a) Håll samtliga muttrar, bultar och skruvar ordentligt åtdragna för att kunna arbeta under säkra förhållanden.
- b) Förvara aldrig maskinen med bränsle i tanken på platser där bränsleångorna skulle kunna komma i kontakt med öppen eld eller gnistor
- c) Låt motorn kallna innan jordfräsen placeras i ett trångt utrymme
- d) Håll motorn, ljuddämparen, batteriutrymmen och bensintanken fria från gräs, blad och smörjmedel i överskott, detta för att minska risken för brand
- e) Byt omedelbart ut utslitna eller skadade delar, detta av säkerhetsskäl
- f) Om bensintanken ska tömmas för vinterförvaring, måste detta ske utomhus
- g) Montera verktygen i enlighet med respektive instruktioner och använd er enbart av verktyg märkta med tillverkarens namn eller märke och som är märkta med ett referensnummer
- h) Det är nödvändigt att skydda händerna med lämpliga skyddshandskar under det att verktygen monteras eller demonteras.

UNDERHÅLL



Varning! Stäng av motorn och lossa tändhatten från tändstiftet innan något som helst ingrepp för underhåll utförs

- Kontrollera med jämna mellanrum att skruvar och muttrar är åtdragna
- **Motor:** konsultera tillverkarens bruksanvisning.
- **Hjul / Knivkruss:** håll axlarna rena och smörj dem.

N



(börjar på sidan 37)

- **Remjustering (12):** Om kopplingskabeln slackar och inte tillåter korrekt inkoppling, är det nödvändigt att utföra en inställning av kopplingskabeln genom att föra in kroken (15) i något av de påföljande hålen (X) på handtaget (12).
- **Transmissionsrem (Z):** För att byta ut denna rem ska man: avlägsna remkåpan (T) genom att skruva loss skruven (S), byta ut remmen och montera dit de olika delarna igen.

O



(börjar på sidan 37)

BACKNING

- **Remjustering (Q):** Om kopplingskabeln slackar och inte tillåter korrekt inkoppling, är det nödvändigt att utföra en inställning av kopplingskabeln genom att föra in kroken (16) i något av de påföljande hålen (Y) på handtaget (13).
- **Transmissionsrem (Q):** för att byta ut denna rem ska man avlägsna remkåpan (T) genom att skruva loss skruvarna (S), byta ut remmen och montera dit de olika delarna igen

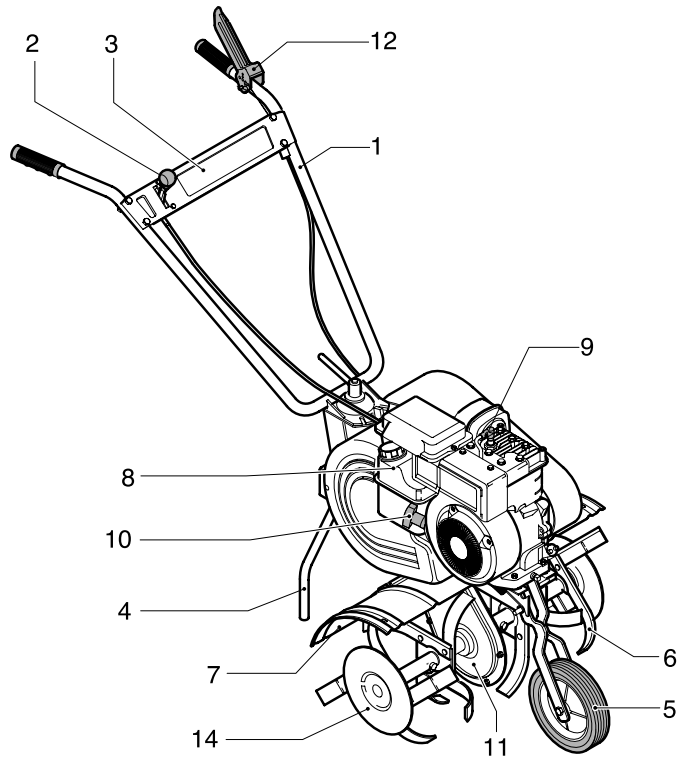
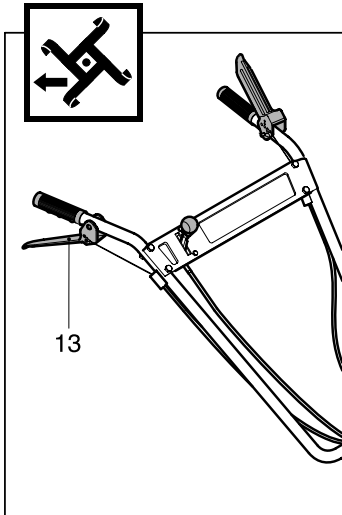
A**B**