

# Electrolux

*Libretto d'istruzione e uso*  
*Notice d'instructions et mode d'emploi*  
*Instruction manual*  
*Bedienungsanleitung*  
*Manual de uso y manutencion*  
*Gebruiksaanwijzing*  
*Livro de instruções e modo de emprego*  
*Instrukcja obsługi i konserwacji*  
*Használati utasítás*  
*Návod k použití*  
*Brugsvejledning*  
*Bruksanvisning*  
*Bruks- og vedlikeholdsveiledning*  
*Käyttöohjeet*  
*Navodila za uporabo in vzdrževanje*  
*Εγχειρίδιο οδηγιών χρήσης*

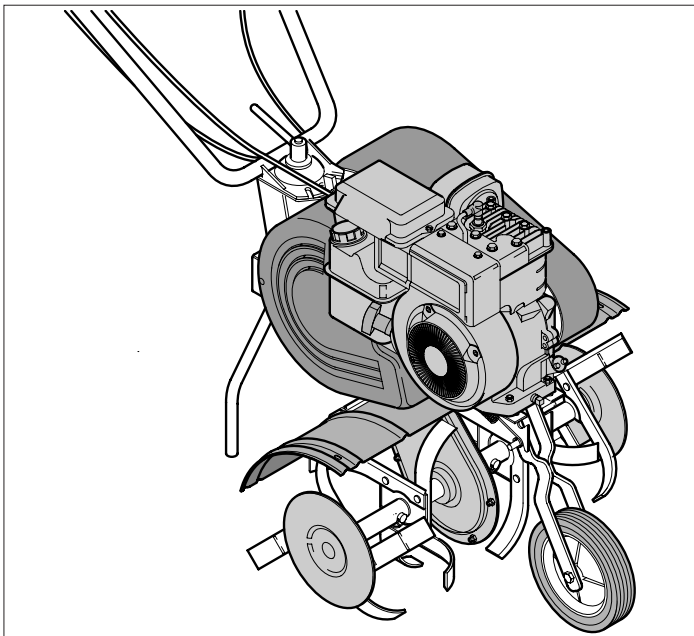

**Motozappa - Larghezza massima di lavoro: 54 cm**

**Motobineuse - Largeur utile maxi: 54 cm**

**Petrol Tiller - Max. working width: 54 cm**

**Motorhacke - Max. Arbeitsbreite: 54 cm**

**Motoazada - Anchura max. de trabajo: 54 cm**

**Hakfrees - Max. werkbreedte: 54 cm**

**Moto enxada - Largura de corte: 54 cm**

**Glebogryzarka - Maksymalna szerokość pracy: 54 cm**

**Motorkapa - Maximális munkaszélesség: 54 cm**

**Benzinový kultivátor – Max. šířka záběru: 54 cm**

**Motorftæser - Maksimal arbejdsbredde: 54 cm**

**Jordfräs - Maximal arbetsbredd: 54 cm**

**Jordhakke - Arbejdsbredde: 54 cm**

**Polttomootorikäyttöinen Jyrsin - Maksimityöstöleveys: 54 cm**

**Motorni okopalnik/Območje delovanja : 54 cm**

**Σκαπτική μηχανή με κινητήρα - Μέγιστο πλάτος εργασίας: 54 cm**



Motozappa  
Motobineuse  
Petrol Tiller  
Motorhacke  
Motoazada  
Hakfrees  
Moto enxada  
Glebogryzarka  
Motorkapa  
Benzinový kultivátor  
Motorftæser  
Jordfräs  
Jordhakke  
Mootorikuokka  
Motorni okopalnik  
*Σκαπτική μηχανή με κινητήρα*

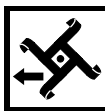

Motozappa / Retromarcia  
Motobineuse / Marche arrière  
Petrol Tiller/ Reverse-gear  
Motorhacke / Rückwärtsgang  
Motoazada / Retro marcha  
Hakfrees / Achteruitversnelling  
Moto enxada / Marcha atrás  
Glebogryzarka / Bieg wsteczny  
Motorkapa / Hátramenet  
Zpětný chod  
Motorftæser / Bakgear  
Jordfräs / Backväxel / Backning  
Jordhakke / Revers  
Polttomootorijyrsin peruutusvaihteella  
Motorni okopalnik/Vzratna prestava  
*Σκαπτική μηχανή με κινητήρα Ταχ. όπισθεν*

*Il presente manuale rappresenta una parte integrante del prodotto. Vi preghiamo di conservarlo per ogni ulteriore utilizzo.*

*Le manuel présent fait partie intégrante du produit; nous vous prions en conséquence de le conserver pour toutes nécessités ultérieures.*

*The present manual constitutes an integral part of the product and it should be kept for all future reference. Das vorliegende Handbuch gehört zu einem festen Bestandteile des Produktes und muss deshalb zur Einsichtnahme sorgfältig aufgehoben werden.*

*El presente manual representa una parte integrante del producto. Les rogamos que lo conserven para cualquier ulterior empleo.*

*Deze handleiding is een integrerend deel van het product. Wij verzoeken u hem te bewaren voor iedere mogelijke nadere raadpleging*

*Este manual representa una parte integrante do produto. Recomendamos guardá-lo para outros usos. Niniejsza instrukcja stanowi integralną część produktu. Prosimy przechowywać ją do każdego dalszego użytkowania.*

*A jelen szakkönyv a termék szerves részét képezi. Kérjük megőrizni minden utólagos használatért. Tato uživatelská příručka je neopomenutelnou součástí výrobku. Uchovávejte ji pro další použití.*

*Håndbogen er en integreret del af produktet. Den skal opbevares omhyggeligt for yderligere konsultation. Denna manual utgör en integrerande del av produkten. Vi ber er spara den för senare bruk.*

*Dette håndboken representerer en fullende del av produkten. Det skal oppbevares for alle ytre anvendelser.*

*Tämä käyttöopas kuuluu oleellisena osana tuotteeseen. Säilytä se huolellisesti myöhempää käyttöä varten. Navodila za uporabo in vzdrževanje so sestavni del izdelka, zato prosimo, da jih shranite in upoštevate za nadaljnjo uporabo.*

*To παρόν εγχειρίδιο αποτελεί ένα ολοκληρωτικό μέρος του προϊόντος. Σας παρακαλούμε να το φυλάξετε με προσοχή για κάθε περαιτέρω χρήση.*

I

F

GB

D

E

NL

P

PL

H

SK

CZ

DK

S

N

SF

SLO

GR

La ringraziamo per la fiducia accordataci con l'acquisto della nostra motozappa. Siamo certi che avrà modo di apprezzare nel tempo e con soddisfazione la qualità del nostro prodotto. La preghiamo di leggere attentamente questo manuale predisposto appositamente per informarla circa il suo uso corretto in conformità ai requisiti essenziali di sicurezza.

Nous vous remercions de la préférence que vous nous avez accordée en choisissant notre motobineuse. Nous sommes persuadés que vous pourrez apprécier dans le temps la qualité de notre produit et que vous en serez entièrement satisfaits. Nous vous prions de lire attentivement ce manuel, spécialement conçu pour illustrer l'utilisation correcte de cette machine, dans le respect des normes de sécurité fondamentales.

We wish to thank you for choosing our petrol tiller. We are confident that the high quality of our machine will meet with your satisfaction and appreciation and that your lawn mower will give you long-lasting service. Before starting to use your machine, make sure to read with care this manual, which has been purposely drawn up to provide you with all the necessary information for proper use, in compliance with basic safety requirements.

Wir danken Ihnen für Ihr Vertrauen, das Sie uns durch den Kauf unseres Motorhacke entgegengebracht haben und sind sicher, daß Sie mit der Qualität unserer Produkte zufrieden sein werden. Wir bitten Sie, dieses Handbuch aufmerksam durchzulesen, das Sie über die richtige Verwendung in Übereinstimmung mit den Sicherheitsvorschriften informiert.

e damos las gracias por la confianza que nos ha demostrado al comprar nuestro motozarda. Estamos seguros de que podrá apreciar con el tiempo y con satisfacción la calidad de nuestro producto. Le rogamos lea atentamente este manual preparado expresamente para informarle sobre el uso correcto con arreglo a los requisitos básicos de seguridad.

Wij danken u voor het vertrouwen waarmee voor u onze hakfreemACHINE heeft gekozen. U zult langdurig plezier hebben van de kwaliteit van dit product. Leest u aandachtig dit handboek, dat speciaal bedoeld is om u te informeren over het juiste gebruik ervan volgens de vereiste veiligheidsvoorwaarden.

Agradecemos a preferência que nos deram, escolhendo a nossa moto enxada. Estamos seguros que, com o tempo, poderei apreciar a qualidade dos nossos produtos e ficarei plenamente satisfeito. Pedimos a leitura atenta deste manual, preparado especialmente para informar da utilização correcta da máquina e das normas de segurança fundamentais.

Gratulujemy Państwu zakupu naszej glebogryzarki oraz jesteśmy pewni, że będziecie Państwo usatysfakcjonowani wysoką jakością naszego produktu.

Prosimy o uważne przeczytanie całej instrukcji obsługi i szczególnie zapoznanie się ze wskazaniami dotyczącymi bezpieczeństwa użytkowania urządzenia.

Köszönjük motorkapa megvásárlása után belékhelyezett bizalmat. Biztosak vagyunk, hogy meg lesz elégedve gyártmányunk minőségével.

Kérjük, olvassa el figyelemmel ezt az utasítást a helyes használati mód és a biztonság eloirások betartása érdekében.

Děkujeme za Vaši důvěru, kterou jste projeвили nákupem našeho kultivátoru s benzinovým motorem. Jsme přesvědčeni, že vysoká kvalita našich výrobků splní Vaše očekávání a kultivátor Vám bude spolehlivě sloužit po dlouhou dobu. Než kultivátor nastartujete, přečtěte si pozorně tento návod k používání, který Vám poskytne všechny nezbytné informace týkající se použití stroje v souladu se základními bezpečnostními předpisy.

Vi takker dig for at have valgt en af vores motorfræser. Vi er overbeviste om, at maskinens høje kvalitet og præstationer vil tilfredstille dine forventninger lang tid fremover. Læs vejledningen grundigt igennem, da den indeholder vigtige råd til en korrekt anvendelse i overensstemmelse med de vigtigste sikkerhedskrav.

Vi takar er för det förtroende ni visat oss genom att köpa vår jordfräs. Vi är övertygade om att ni med tillfredsställelse kommer att uppskatta vår produkts kvalitet under en lång tid framöver. Vi ber er att noggrant läsa denna bruksanvisning som har till uppgift att informera er om hur man ska använda jordfräsen på ett korrekt sätt i enlighet med nödvändiga säkerhetskrav.

Takk for tilliten du har vist ved å kjøpe vår jordhakke. Vi er sikker på at du i fremtiden vil sette pris på og ha glede av kvaliteten på vårt produkt. Vi ber deg om å lese denne veiledningen for å få all informasjon om riktig bruk i overensstemmelse med de viktigste sikkerhetskravene.

Kiitämme jyrksivemme valinnasta. Olemme varmoja, että tuotteemme tarjoaa parhaan mahdollisen suorituskyvyn ja kestää käytössä pitkään. Lue käyttöopas huolellisesti, sillä se antaa tärkeää laitteen oikeaan ja turvalliseen käyttöön liittyvää tietoa.

Spoštovani kupec, zahvaljujemo se Vam za nakup enega naših proizvodov. in Vam želimo veliko zadovoljstva pri delu z novo kosilnico.

Preden pričnete z uporabo kosilnice, pozorno preberite navodila, predstavljena v tem priročniku, da bi spoznali in razumeli njegovo vsebino glede pravilne uporabe kosilnice in temeljnih varnostnih ukrepov pri delu.

Σας ευχαριστούμε για την εμπιστοσύνη που μας δείξατε αγοράζοντας την σκαπτική μας μηχανή με κινητήρα. Είμαστε βέβαιοι ότι χρησιμοποιώντας την θα αποφέετε να εκτιμήσετε με ευχαρίστηση την ποιότητα του προϊόντος μας. Σας παρακαλούμε να διαβάσετε προσεκτικά το εγχειρίδιο αυτό που συντάχθηκε επιτόπως για να Σας πληροφορήσει κατά σωστό τρόπο όσον αφορά την σωστή χρήση της μηχανής σύμφωνα με τους βασικούς κανόνες ασφαλείας.



**Attenzione!** Leggere il manuale di istruzioni prima dell'uso  
**Attention!** Lire le manuel d'instructions avant utilisation.  
**Caution!** Read the instructions manual before use.  
**Achtung!** Vor der Verwendung ist die Bedienungsanleitung zu lesen.  
**Atención!** Leer el manual de instrucciones antes del uso.  
**Pas op!** De gebruiksaanwijzing voor het gebruik nauwkeurig doorlezen.  
**Atenção!** Ler o manual de instruções antes do uso.  
**Uwaga!** Przed użyciem przeczytać instrukcję obsługi.

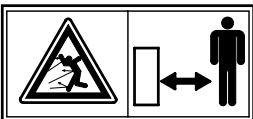

**Tenere le persone estranee fuori dalla zona di pericolo!**  
**Eloigner toute personne étrangère de la zone dangereuse!**  
**Keep other people well away from the danger area!**  
**Unbefugte dürfen nicht in den Gefahrenbereich gelangen!**  
**Mantener al personal ajeno fuera de la zona de peligro!**  
**Zorg ervoor dat andere personen buiten de gevaarzone blijven!**  
**Manter pessoas estranhas fora da zona de perigo**  
**Postrone osoby nie powinny przebywać w zasięgu pracy urządzenia.**



**Attenzione!** Utensile tagliente in rotazione.  
**Attention!** Outil tranchant en rotation.  
**Caution!** Cutting tool and moving parts.  
**Achtung!** Drehendes Schneidwerkzeug.  
**¡Atención!** Utilil cortante en rotación.  
**Pas op!** Scherp ronddraaiend werktuig.  
**Atenção:** O aparelho de corte continua em rotação.  
**Uwaga!** Urządzenie tnące, ręce i stopy trzymać w bezpiecznej odległości.

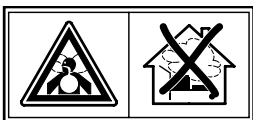

**Peligro de aspiración de gas tóxicos!** Non utilizzare l'apparecchio in ambienti chiusi o poco ventilati  
**Danger d'inhalation de gaz toxiques!** Ne pas utiliser l'appareil dans des espaces fermés ou peu ventilés.  
**Risk of breathing in toxic gases!** Do not use the appliance in closed or poorly ventilated environments.  
**Gefahr des Einatmens giftiger Gase!** Das Gerät darf nicht in geschlossenen oder schlecht belüfteten Räumen verwendet werden.  
**Peligro de aspiración de gases tóxicos!** No utilizar el aparato en ambientes cerrados o poco ventilados  
**Gevaar voor inademing van giftige gassen!** Gebruik het apparaat niet in gesloten of niet goed geventileerde ruimtes.  
**Perigo de aspiração de gás tóxicos!** Não utilizar o aparelho em lugares fechados ou pouco ventilados.

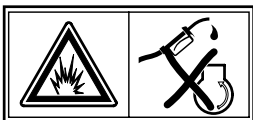

**Peligro de explosión!** Non effettuare rabbocchi di carburante con motore in moto.  
**Danger d'explosion!** Ne pas faire le plein de carburant, moteur en marche.  
**Risk of explosion!** Do not top up with fuel with engine running.  
**Explosionsgefahr!** Treibstoff darf nicht bei laufendem Motor nachgefüllt werden.  
**Peligro de explosión!** No rellenar con carburante cuando el motor está encendido  
**Gevaar voor explosie!** Vul geen brandstof met draaiende motor bij.  
**Perigo de explosão!** Não juntar o carburante com o motor em função



**Attenzione!** Superficie calda.  
**Attention!** Surface chaude  
**Caution!** Hot surface  
**Achtung!** Oberfläche ist heiß.  
**Atención!** Superficie caliente  
**Pas op!** Warm oppervlak  
**Atenção!** Superfície quente



**Attenzione!** Spegner il motore e staccare la candela prima di effettuare qualunque manutenzione  
**Attention!** Eteindre le moteur et enlever la bougie avant d'effectuer quelque opération d'entretien que ce soit.  
**Caution!** Switch off the engine and disconnect the spark plug before undertaking any maintenance work.  
**Achtung!** Vor der Ausführung jeglicher Wartungsarbeiten ist der Motor abzuschalten und die Zündkerze abzuklemmen.  
**Atención!** Apagar el motor y extraer la bujía antes de efectuar cualquier manutención  
**Pas op!** De motor uitzetten en de bougie ontkoppelen alvorens enige onderhoudshandeling uit te voeren.  
**Atenção!** Desligar o motor e a vela antes de qualquer manutención

**Figyelem!** Elosvasni az utasítást a használat előtt.  
**Upozornění!** Než začnete sekačku používat, pozorně si prostudujte návod k používání.

**Forsigtig!** Læs vejledningen igennem inden ibrugtagning.  
**Varning!** Läs bruksanvisningen innan ni använder gräsklipparen  
**Advarell!** Les bruksanvisningen før bruk  
**Huomio!** Lue käyttöopas huolellisesti ennen laitteen käyttöönottoa.  
**Pozor!** Pozorno preberite navodila preden pričnete z uporabo kosilnice.  
**Προσοχή!** Διαβάστε προσεκτικά το εγχειρίδιο οδηγιών πριν από την χρήση.

A veszélyes területen ne tartózkodjanak idegenek!  
V nebezpečné vzdálenosti se nesmí zdržovat cizí osoby!  
Hold uvedkommende personer på sikker afstand af farezonen!  
Håll alla obehöriga på avstånd från riskområdet!  
Hold uvedkommende utenfor faresonen!  
Älä anna asiattomien henkilöiden oleskella vaara-alueella!  
Oddaljite tuje osebe iz delovnega območja kosilnice!  
Απομακρύνετε τα άσχετα πρόσωπα από τον χώρο κινούνου.

**Vigyázat!** Vágószerszám forgásban.  
**Pozor,** na rotující části stroje.  
**Forsigtig!** Redskab med roterende skæer.  
**Varning!** Roterande skärande verktyg.  
**Forsiktig** roterende kniver.  
**Huomio!** Pyörivät leikkukutterät.  
**Pozor!** Ostro rezilo se vrti.  
**Προσοχή!** Το εργαλείο είναι κομτερό κατά την περιστροφή.

**Niebezpieczeństwo wdychania gazów trujących!** Nie używać urządzenia w pomieszczeniach zamkniętych lub o słabym przewietrzeniu  
**Μέγεθο γάζακ βελγέζεσες veszély!** Ne használni a gépét zárt vagy kevésbé szellőztetett helyiségekben.  
**Nebezpečí vdechování toxických plynů!** Výrobek nesmí být používán v uzavřených nebo nedostatečně větrávaných prostorách.  
**Fare for indånding af giftige gasser!** Anvend aldrig maskinen i lukkede eller dårligt ventilerede rum.  
**Risk för inandning av giftiga gasser!** Använd inte apparaten i stängda eller dåligt ventilerade lokaler.  
**Fare for å puste inn giftige gasser!** Ikke bruk apparatet i lukkede eller dårlig ventilerede lokaler.  
**Myrkyllisten kaasujen hengittämisen vaara!** Älä käytä laitetta suljetuissa tai riittämättömästi ilmastoiduissa tiloissa.

**Niebezpieczeństwo wybuchu!** Nie przelewać paliwa przy zapalonym silniku  
**Robbanásveszély!** Ne hajtani végre az uzemanyag toltést amikor a motor működésben van.  
**Nebezpečí výbuchu!** Pohonné hmoty je zakázáno doplňovat pokud je motor v chodu.  
**Eksplionsfare!** Fyld aldrig brændstof på med motoren tændt.  
**Risk för explosion!** Utför inte påfyllning av bränsle med motorn igång.  
**Fare for eksplosion!** Ikke etterfyll drivstoff med motoren i gang.  
**Räjähdyksen vaara!** Älä suorita polttoainetäydennystä moottorin käydessä.

**Uwaga!** Powierzchnia gorąca  
**Figyelem!** Meleg felület.  
**Výstraha!** Horký povrch.  
**Forsigtig!** Varm overflade.  
**Varning!** Mycket het yta.  
**Advarell!** Varm overflate  
**Huomio!** Kuuma pinta.

**Uwaga!** Przed wykonaniem jakiegokolwiek konserwacji zgasić silnik i wyjąć świecę  
**Figyelem!** Kikapcsolni a motort és kiiktatni a gyertyát minden karbantartási művelet előtt.  
**Výstraha!** Před zahájením jakékoli údržby stroje vypněte motor a odpojte kabel ze zapalovací svíčky.  
**Forsigtig!** Enhver form for vedligeholdelse skal ske med slukket motor og frakoblet tændrør.  
**Varning!** Stäng av motorn och lossa tändhatten från tändstiftet innan något som helst ingrepp för underhåll utförs.  
**Advarell!** Slå av motoren og kople fra tennpluggen for det ufores vedlikehold.  
**Huomio!** Sammuta moottori ja irrota stytystulppa ennen minkään huoltotoimenpiteen aloittamista

**A****NOMENCLATURA** (vedere a pagina 35)

1	Manico	5	Ruote di trasporto	9	Candela	13	Maniglia retromarcia
2	Acceleratore	6	Stelle frese	10	Maniglia avviamento motore	14	Dischi laterali
3	Mascherina manico	7	Carter protezione	11	Riduttore		
4	Asta	8	Serbatoio benzina	12	Maniglia frizione		

**B****MONTAGGIO** (vedere a pagina 35)**C****FUNZIONAMENTO** (vedere a pagina 36)

Prima del lavoro bisogna fare attenzione ad eventuali corpi estranei, rimasti sul prato. L'utilizzatore è responsabile verso terzi nella zona di lavoro

**D**

(vedere a pagina 36)

Effettuate le operazioni di messa a punto si procede all'avviamento del motore nel seguente modo:

**a) Per motori con sistema choke:**

per modelli dotati di acceleratore, in caso di motore freddo, posizionare la leva acceleratore (2-Fig.E) nella posizione START

**Per motori con sistema primer:**

premere 3/ 4 volte la pompetta di arricchimento posta sul carburatore;

per modelli dotati di acceleratore, posizionare la leva acceleratore (2-Fig.E) nella posizione MAX.

**E**

(vedere a pagina 36)

**b) Impugnare la maniglia dell'avviamento (10) e tirare la fune senza sforzo sino ad avvertire la resistenza provocata dalla compressione, rilasciare la maniglia indi dare uno strappo energico.**

**Per ulteriori chiarimenti si raccomanda la consultazione del libretto istruzioni del motore stesso**

**F**

(vedere a pagina 36)

Prima di iniziare la lavorazione occorre:

-posizionare le ruote di trasporto (5) verso l'alto.

**G**

(vedere a pagina 36)

Posizionare inizialmente il gancio (15) del cavomarcia avanti ed il gancio (16) del cavo innesto retromarcia nel foro (II°) delle rispettive maniglie (12-13).

Qualora all'azionamento della maniglia non dovesse seguire l'innesto delle frese, posizionare il gancio nel foro (I°) della maniglia, al contrario inserirlo nel foro (III°) qualora le frese dovessero rimanere inserite anche al momento del rilascio della maniglia stessa.

**H**

(vedere a pagina 36)

**ATTENZIONE! In nessun caso tenere le due maniglie (12-13) azionate contemporaneamente! Ciò potrebbe provocare il danneggiamento di cinghie e pulegge**

**I**

(vedere a pagina 36)

**A MOTORE FUNZIONANTE:** per comandare le frese (6) occorre premere la maniglia (12). durante l'uso la maniglia va tenuta premuta; in caso di abbandono della stessa, le frese si arrestano. Premere sull'asta per lavorare in profondità, diminuire la pressione per avanzare.

**L**

(vedere a pagina 36)

**RETROMARCIA:** per innestare La retromarcia agire unicamente sulla maniglia (13) .

**Arresto motore:** portare la leva acceleratore nella posizione di STOP.

**M**

(vedere a pagina 36)

Le quattro stelle di frese (6) sono sfilabili e la loro combinazione permette una larghezza di lavoro da cm 25 a cm 55.

Il montaggio delle stelle di frese viene eseguito inserendo le stelle di frese (6) nell'albero di rotazione (N) e facendo coincidere i due fori (P) indi inserire il perno (R) fissandolo con la relativa molla. Avere l'avvertenza di montare le stelle di frese lavoranti nel senso esatto cioè con il taglio a coltello in avanti.

## NORME DI SICUREZZA

### Addestramento

- a) I minori di 16 anni e le persone non a conoscenza delle istruzioni d'uso non devono utilizzare la motozappa
- b) L'operatore è responsabile verso terzi nella zona di lavoro. Tenere lontano i bambini e gli animali domestici quando la macchina è in funzione
- c) Questa macchina è utilizzabile unicamente per omogeneizzare in zolle solo terreno naturale. Non è consentito utilizzarla per altri scopi (ad es. per tagliare rami o radici)
- d) Lavorare solo in presenza di luce idonea
- e) Prima di iniziare il lavoro, bisogna togliere eventuali corpi estranei dallo stesso. Durante il lavoro occorre fare attenzione ad eventuali corpi estranei dall'area interessata

### Preparazione/Funzionamento

- a) Durante il lavoro indossare calzature robuste e pantaloni lunghi
  - b) Prima di iniziare il lavoro assicurarsi che gli utensili siano perfettamente fissati. Qualora presentassero danneggiamenti rilevanti è necessario sostituirli
  - c) Durante la messa in moto del motore, l'operatore non deve mai alzare la macchina.
  - d) Spegner il motore e togliere il cappuccio della candela per:
    - rimuovere i dispositivi di protezione
    - effettuare il trasporto, il sollevamento o lo spostamento dall'area di lavoro della macchina.
    - effettuare lavori di manutenzione o pulizia
    - intervenire comunque sugli utensili
    - lasciare la macchina incustodita
- Gli utensili si muovono per alcuni secondi anche dopo aver spento il motore**

e) **Attenzione!** Il carburante è altamente infiammabile:

- Conservare il carburante solo nelle taniche previste allo scopo
- Immettere il carburante nel serbatoio solo all'aria aperta e non fumare
- Fare il pieno di carburante prima di avviare il motore. Non aprire mai il tappo del serbatoio carburante o aggiungere benzina mentre il motore sta girando o quando è ancora caldo
- Se la benzina è fuoriuscita non tentare mai di avviare il motore. Spostare la macchina al di fuori dell'area interessata dalla perdita ed evitare qualunque fonte di accensione fino a quando i vapori di benzina non si sono dissipati.
- rimettere saldamente il tappo del serbatoio
- f) Le macchine con motore a scoppio non devono mai essere fatte funzionare in ambienti chiusi per il pericolo di intossicamento
- g) La distanza di sicurezza, data dal manico, deve essere sempre mantenuta, inoltre durante il lavoro bisogna solo camminare, mai correre.
- h) Durante il funzionamento su pendenze o discese, si richiede particolare prudenza:
  - utilizzare scarpe antidrucciolevoli
  - prestare attenzione a dove si mettono i piedi
  - spostarsi trasversalmente rispetto alla pendenza, mai in salita o discesa. usare prudenza nei cambiamenti di direzione di marcia
  - Non lavorare su pendenze eccessivamente ripide
- i) Non usare mai la macchina con ripari e protezioni difettose o senza che i dispositivi di sicurezza siano installati ed in ordine.

j) Per motivi di sicurezza il motore non deve mai superare il numero dei giri indicato sulla targhetta

k) Avviare il motore con cautela e secondo le istruzioni d'uso. Quando il motore è in movimento, bisogna assolutamente impedire a chiunque di avvicinarsi alle parti in movimento

### Manutenzione e deposito

- a) Tenere tutti i dadi, bulloni e viti perfettamente serrati per lavorare in condizioni di sicurezza.
- b) Non depositare mai la macchina con carburante nel serbatoio in luoghi dove i vapori del carburante potrebbero raggiungere fuochi aperti o scintille
- c) Dare al motore il tempo di raffreddarsi prima di mettere l'apparecchio in qualsiasi ambiente stretto
- d) Tenere il motore, la marmitta, lo scomparto della batteria e il serbatoio della benzina liberi da erba, foglie ed eccessivo lubrificante, onde ridurre i pericoli di incendio
- e) Per ragioni di sicurezza, sostituire tempestivamente parti usurate o danneggiate
- f) Qualora si effettuasse lo scarico del serbatoio per il rimessaggio invernale, tale operazione va effettuata all'aperto
- g) Montare gli utensili seguendo le rispettive istruzioni e usare solo utensili marcati con il nome o il marchio del Costruttore o Fornitore e contrassegnati con il numero di riferimento
- h) Per la protezione delle mani durante lo smontaggio ed il montaggio degli utensili bisogna utilizzare guanti protettivi idonei.

## MANUTENZIONE



**Attenzione!** Spegner il motore e staccare la candela prima di effettuare qualunque manutenzione

- Controllare periodicamente il serraggio delle viti e dadi.
- **Motore:** consultare il libretto istruzioni della casa costruttrice.
- **Ruote:** tenere puliti gli assali e oliarli.

**N**



(vedere a pagina 37)

- **Leva frizione (12):** Quando il cavo di comando si allenta, non permettendo più il relativo innesto, occorre effettuare la regolazione del filo frizione inserendo il tirante (15) in uno dei successivi fori (X) della maniglia (12).
- **Cinghia di trasmissione (Z):** Per la sostituzione occorre: togliere il carter (T) svitando le viti (S), sostituire la cinghia e rimontare il tutto.

**O**



(vedere a pagina 37)

### RETROMARCIA

**Ripristino tensione cinghia (Q):** Quando il cavo di comando si allenta, non permettendo più il relativo innesto, occorre effettuare la regolazione del filo frizione inserendo il tirante (16) in uno dei successivi fori (Y) della maniglia (13).

**Cinghia di trasmissione (Q):** per la sostituzione occorre togliere il carter (T) svitando le viti (S), sostituire la cinghia e rimontare il tutto

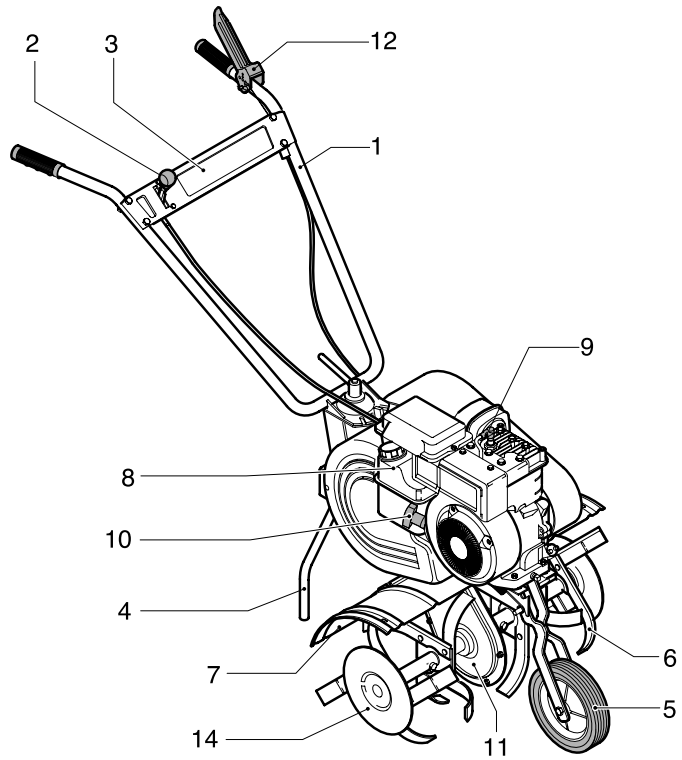
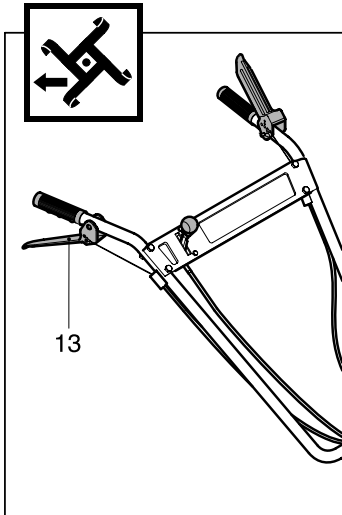

**A****B**