

Flymo

 Electrolux

McCULLOCH

 Electrolux

HT42 / HT420 HT450 / HT600

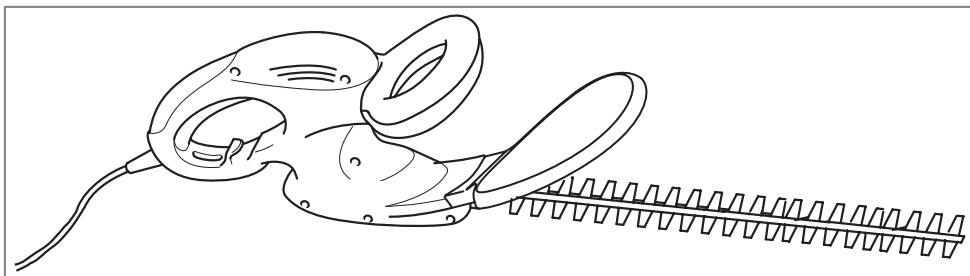

GB

IMPORTANT INFORMATION

Read before use and retain for future reference

D

WICHTIGE INFORMATION

Bitte vor dem Benutzen des Gerätes durchlesen und gut aufbewahren

F

RENSEIGNEMENTS IMPORTANTS

A lire avant usage et à conserver pour référence ultérieure

NL

BELANGRIJKE INFORMATIE

Leest u deze informatie voor het gebruik en bewaar ze voor toekomstige raadpleging

N

VIKTIG INFORMASJON

Les bruksanvisningen nøye før bruk og oppbevar den for senere bruk

SF

TÄRKEÄÄ TIETOA

Lue tämä ennen käyttöä ja säilytä myöhempää tarvetta varten

S

VIKTIG INFORMATION

Läs anvisningarna före användningen och spara dem för framtida behov

DK

VIGTIGE OPLYSNINGER

Du bør læse brugsanvisningen før brug og gemme til senere henvisning

E

INFORMACIÓN IMPORTANTE

Léase antes de utilizar y consérvela como referencia en el futuro

P

INFORMAÇÕES IMPORTANTES

Leia antes de utilizar e guarde para consulta futura

I

INFORMAZIONI IMPORTANTI

Leggere prima dell'uso e conservare per ulteriore consultazione

HU

Jótállást vállalni csak rendeltetés szerűen használatba vett gépekre tudunk. Kérjük, hogy a gép használatba vétele előtt gondosan olvassa el a kezelési utasításokat.

PL

Gwarancja traci ważność w przypadku używania urządzenia do celów innych niż wymienione w instrukcji obsługi. Prosimy o uważne przeczytanie instrukcji oraz o stosowanie się do zaleceń i wskazówek w niej zawartych

CZ

Záruka se nebude vztahovat na závady způsobené nesprávným používáním, nebo jestliže bude výrobek použit pro jiné účely než pro jaké byl vyroben, nebo také jinak než je uvedeno v návodu k obsluze. Tento návod si přečtěte, prosím, velmi pozorně a uchovejte jej pro možné budoucí odkazy

SK

Záruka na tento produkt nebude uznaná v prípade porúch spôsobených nesprávnou obsluhou alebo používaním výrobku na iný účel alebo iným spôsobom, ako je uvedené. Pred začatím práce si prosím dôkladne prečítajte návod na obsluhu a tento si aj pre prípad potreby uschovajte

SL

Garancija ne velja ob nepravilni uporabi proizvoda in/ali ob uporabi za drugi namen kot je izdelan. Prosimo, da pred uporabo, preverite pazljivo navodila za obratovanje in jih shranite za kasnejšo rabo.

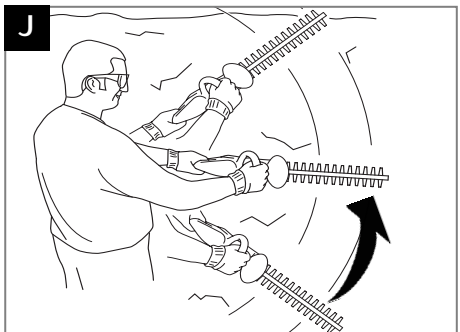
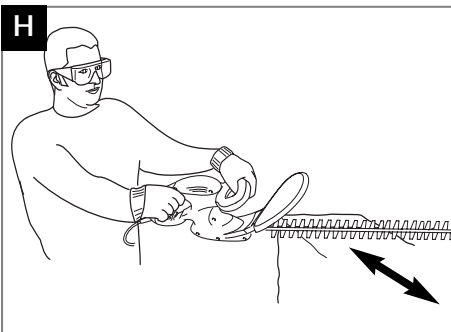
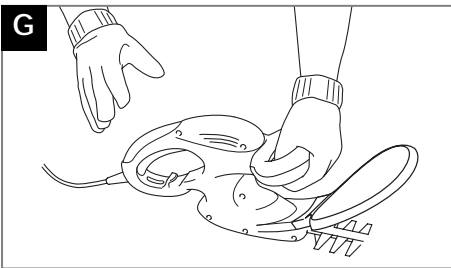
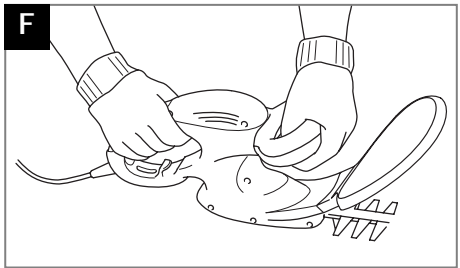
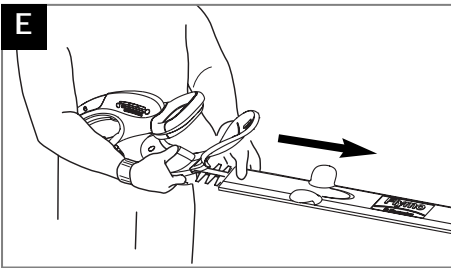
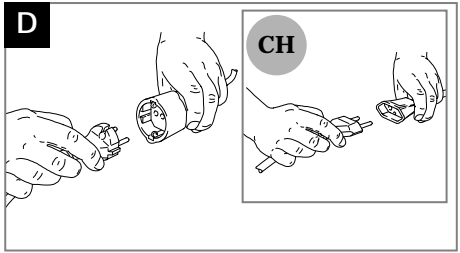
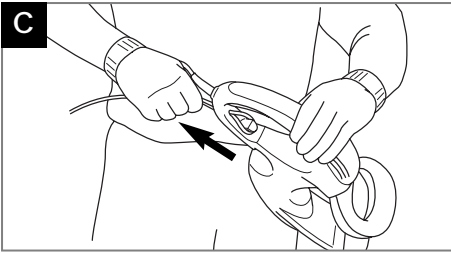
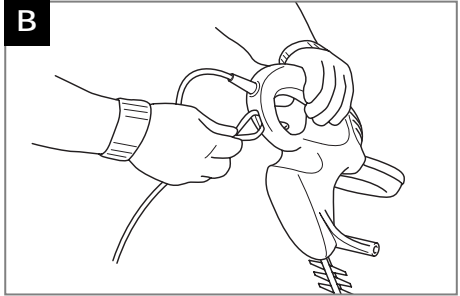
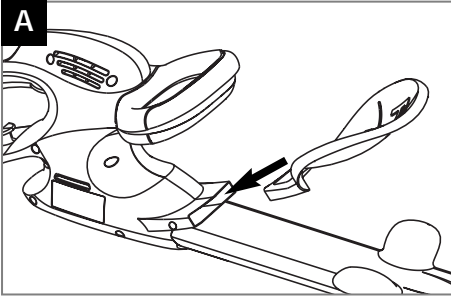

K

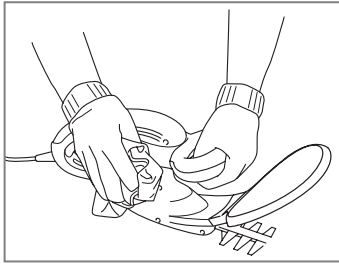
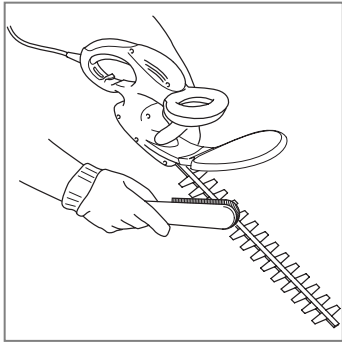
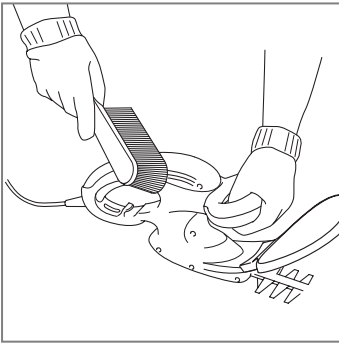

L

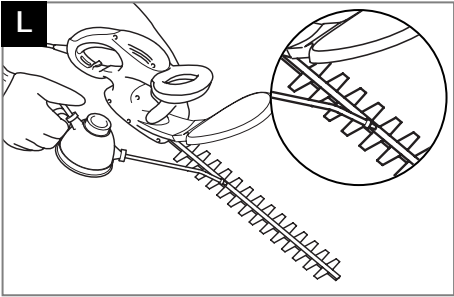

M

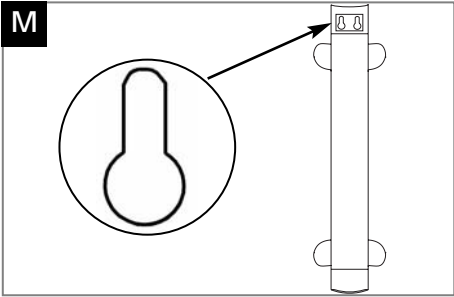

N

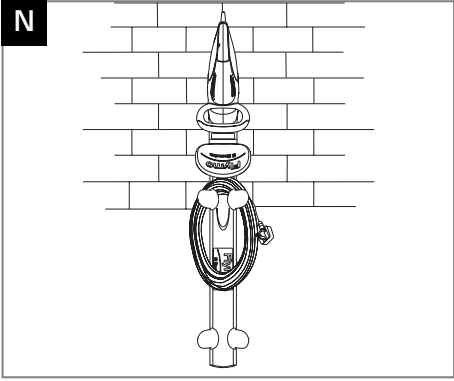

P

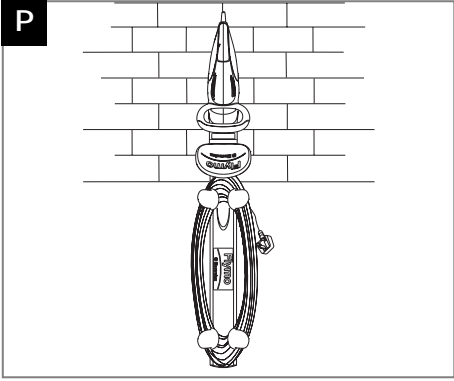

GB - CONTENTS

1. Switch levers
2. Instruction Manual
3. Handguard
4. Blade cover/Storage Holder
5. Warning Label
6. Product Rating Label

DE - INHALT

1. Ein/Aus-Schalter
2. Bedienungsanweisung
3. Schnittschutz
4. Klingenschutz
5. Warnetikett
6. Produkttypenschild

FR - TABLE DES MATIÈRES

1. Poignée à double commande
2. Manuel d'instructions
3. Ecran protecteur
4. Fourreau protège-lames
5. Etiquette d'avertissement
6. Plaque des Caractéristiques du Produit

NL - INHOUD

1. Schakelhendels
2. Handleiding
3. Handbescherming
4. Messchede/opberghoes
5. Waarschuwingsetiket
6. Product-informatielabel

NO - INNHOLD

1. Bryterhåndtak
2. Bruksanvisning
3. Beskyttelsesskjerm/hand-beskytter
4. Bladbeskytter
5. Advarselsetikett
6. Produktmerking

FI - SISÄLTÖ

1. Käynnistysvivut
2. Käyttöopas
3. Kädensuoja
4. Teränsuoja
5. Varoitusunimike
6. Ruohonleikkurin arvokilpi

SE - INNEHÅLL

1. Strömbrytare
2. Bruksanvisning
3. Handskydd
4. Bladskydd/förvaring-sfodral
5. Varningsetikett
6. Produktmärkning

DK - INDHOLD

1. Håndgreb
2. Brugsvejledning
3. Håndbeskyttelse
4. Klingskede/-holder
5. Advarselsmærkat
6. Produktets mærkeskilt

ES - CONTENIDO

1. Interruptores
2. Manual de Instrucciones
3. Defensa
4. Cubierta de la Cuchilla/portacuchillas
5. Etiqueta de Advertencia
6. Placa de Características del Producto

PT - LEGENDA

1. Interruptores de alavanca
2. Manual de Instruções
3. Resguardo para a mão
4. Cobertura/capa de armazenamento das lâminas
5. Etiqueta de Aviso
6. Rótulo de Avaliação do Produto

IT - NOMENCLATURA

1. Leve di avviamento
2. Manuale di istruzioni
3. Schermo di protezione delle mani
4. Coprilama/portacasoio
5. Etichetta di pericolo
6. Etichetta dati del prodotto

HU - TARTALOMJEGYZÉK

1. Kapcsolókarok
2. Kezelési útmutató
3. Kézvédő
4. Késtk/tárolótok
5. Figgelmeztesítő címke
6. Termékminősítő címke

PL - ZAWARTOSC KARTONU

1. Dźwignienki włączające
2. Instrukcja Obsługi
3. Osłona dłoni
4. Osłona ostrzy / uchwyt do przechowywania
5. Znaki bezpieczeństwa
6. Tabliczka znamionowa

CZ - OBSAH KARTONU

1. Páky spínače
2. Návod k obsluze
3. Ochrana rukou
4. Kryt nože/držák ke skladování
5. Výstražný štítek
6. Typový štítek výrobku

SK - OBSAH

1. Zapínacie páky
2. Príručka
3. Chránič ruky
4. Kryt čepele/uskladňovací držiak
5. Varovný štítok
6. Prístrojový štítok

SI - VSEBINA

1. Stikalne ročke
2. Priročnik
3. Ščitnik za roke
4. Pokrival rezila/shranjevalnik
5. Opozorilna Oznaka
6. Napisna Tablica

(GB)	CARTON CONTENTS	(SE)	FÖRPACKNINGENS INNEHÅLL	(HU)	A DOBOZ TARTALMA
(DE)	KARTONINHALT	(DK)	KARTONINDHOLD	(PL)	ZAWARTOŚĆ KARTONU
(FR)	CONTENU DU CARTON	(ES)	CONTENIDO DEL CARTON	(CZ)	OBSAH KRABICE
(NL)	INHOUD	(PT)	LEGENDAS DOS DESENHOS	(SK)	OBSAH BALENIA
(NO)	KARTONGEN INNEHOLDER	(IT)	CONTENUTO	(SI)	VSEBINA ŠKATLE
(FI)	PAKETIN SISÄLTÖ				

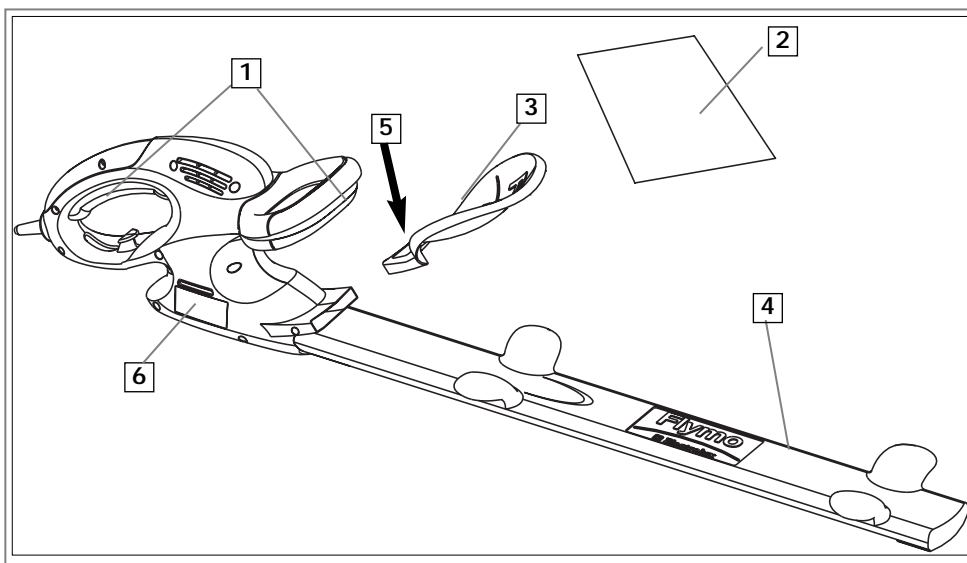

Precauciones de seguridad



¡Si usted no utiliza correctamente esta Recortadora de Setos puede ser peligroso! Esta Recortadora de Setos puede causar graves lesiones a los operarios y a otras personas, deberán seguirse las instrucciones y advertencias de seguridad, a fin de asegurar un uso eficaz y seguro de la Recortadora de Setos. El operario es responsable de seguir las instrucciones y advertencias de seguridad que se proporcionan en este manual y en la Recortadora.

Explicación de los Símbolos de los modelos HT42, HT420, HT450, HT600



Atención



Lea las instrucciones del usuario con atención para asegurarse de que comprende todos los controles y para qué sirven.



Desconectar! Sacar el enchufe del suministro antes de hacer ajustes, limpieza o si el cable se enreda o se daña. Mantener el cable fuera de alcance de la hoja.



No utilizar la Recortadora cuando esté lloviendo ni dejarla en el exterior cuando llueva.



Se recomienda utilizar protección ocular.

General

1. No permita que los niños o las personas que no estén familiarizadas con estas instrucciones utilicen la Recortadora. Las normativas locales podrían restringir la edad del operario.
2. Utilice la Recortadora únicamente en la forma y para los propósitos que se describen en estas instrucciones.
3. Nunca ponga en funcionamiento la Recortadora cuando esté cansado, enfermo o bajo la influencia del alcohol, drogas o medicamentos.
4. El operario o usuario es responsable de accidentes o riesgos que ocurran a otras personas o su propiedad.

Eléctricos

1. Se recomienda el uso de un dispositivo de corriente residual (RCD) con una corriente de disparo de no más de 30 mA. Incluso con un RCD instalado, no se puede garantizar una seguridad del 100% y deberá seguirse una práctica de trabajo segura en todo momento. Compruebe el RCD siempre que lo utilice.

2. Antes de usar, examinar el cable por daños, cambiarlo si tiene señales de daño o deterioro.
3. No utilice la Recortadora si los cables de alimentación están dañados o desgastado.
4. Desconectar inmediatamente del suministro eléctrico si el cable está cortado, o el aislamiento está dañado. No tocar el cable eléctrico hasta que se haya desconectado el suministro eléctrico. No reparar un cable que tiene un corte o daños. Cambiarlo por uno nuevo.
5. El cable de extensión debe estar desenrollado, los cables enrollados pueden recalentarse y reducir la eficacia de la Recortadora.
6. Mantenga el cable alejado de la zona de corte.
7. No tirar el cable por el lado de objetos agudos.
8. Siempre desconectar el suministro antes de desconectar el enchufe, conector de cable o cable de extensión.
9. Desconectar, sacar el enchufe del suministro y examinar el cable para daños o deterioro antes de enrollarlo para su almacenaje. No reparar un cable que esté dañado, cambiarlo por uno nuevo
10. Siempre enrollar el cable con cuidado, evitando que se retuerza.
11. No agarre nunca el producto por el cable.
12. No tire nunca del cable para desenchufarlo.
13. Utilícelo sólo con corriente alterna, de voltaje especificado en la etiqueta de clasificación del producto.
14. Los productos Electrolux tienen doble aislamiento según la normativa EN60335. No se deberá bajo ninguna circunstancia conectar una puesta a tierra a ninguna parte del producto.

Cables

Utilice solamente cable de 1 mm² de tamaño de hasta 30 m de longitud máxima.

Régimen máximo:

Cable de 1 mm² 10 amperios 250 voltios CA

1. Los cables de la red y las extensiones están disponibles de su Centro local autorizado de Servicio de Productos para Exteriores de Electrolux.
2. Utilice solamente cables de extensión específicamente diseñados para uso en exteriores.

Preparación

1. Utilice ropas, guantes y botas adecuados. Se recomienda utilizar gafas de seguridad. No lleve ropa floja o joyas que pudiesen enredarse en las piezas móviles.
2. Inspeccione detenidamente el área donde se vaya a utilizar la Recortadora y retire cualquier alambre y demás objetos extraños.

Precauciones de seguridad

- Antes de usar la máquina y después de golpearla accidentalmente, comprobar si hay señal de desgaste o de daño y reparar si fuera necesario.
- Antes de utilizar la Recortadora asegúrese de que la defensa que se proporciona esté ajustada. Nunca utilice una recortadora incompleta o una con modificaciones no autorizadas.
- Desconecte la Recortadora del suministro eléctrico:-
 - antes de dejar la Recortadora desatendida durante un período de tiempo;
 - antes de retirar una obstrucción;
 - antes de revisar, limpiar o trabajar con el aparato;
 - si se topa con un objeto. No utilice la Recortadora hasta que esté seguro de que la segadora se encuentre en condiciones seguras de funcionamiento;
 - si la Recortadora comienza a vibrar de forma anormal. Compruébela inmediatamente. Una vibración excesiva podría causar lesiones;
 - antes de pasársela a otra persona.

Uso

- Utilice la Recortadora de día o con buena luz artificial.
- Siempre que sea posible evite utilizar la Recortadora en un seto mojado.
- Sepa cómo detener rápidamente la Recortadora en una emergencia.
- Nunca sujete la Recortadora por la defensa.
- Nunca utilice la Recortadora con defensas dañadas o sin ellas.
- Antes de** pasar la Recortadora a otra persona desconéctela del suministro eléctrico.
- Evite utilizar la Recortadora mientras haya personas, especialmente niños cerca.
- Mientras utilice la Recortadora asegúrese de mantener una postura de funcionamiento correcta y segura.
- Mantener las manos y los pies alejados del medio de corte en todo momento y especialmente al poner en marcha el motor.
- No use escaleras de mano mientras esté operando la tijera para setos.

Mantenimiento y almacenaje

- Mantenga todas las tuercas, pernos y tornillos seguros y asegúrese de que la Hedgetrimmer (máquina de podar setos) está en condiciones de trabajo seguras.
- Cambiar las partes gastadas o dañadas para mayor seguridad.
- Tenga cuidado durante el ajuste de la Recortadora a fin de evitar que los dedos queden atrapados entre las cuchillas móviles y las piezas fijas de la máquina.
- Después de su uso, la Recortadora deberá guardarse utilizando la cubierta para la cuchilla/portacuchillas que se proporciona.

Instrucciones para Ensamblar

Montaje de la defensa para las manos.

- Inserte la defensa para las manos en la ranura según se ve en la **figura A**, asegurando que está ubicada de manera segura.

NO UTILIZAR EL PRODUCTO SIN AJUSTAR LA DEFENSA PARA LAS MANOS

Arranque y Parada

Antes de poner en marcha la Recortadora.

- Forme un bucle en el cable de alimentación e introdúzcalo a través del orificio en el portacables, como se ilustra en la **Fig. A**.
- Para asegurarlo, coloque el bucle alrededor del gancho como se ilustra en la **Fig. B**.
- Acople el conector hembra del cable de extensión a la clavija macho del cable del producto. (**Fig. C**).
- Conecte el suministro y enchúfela.
- Retire la cubierta/portacuchillas de la cuchilla, como se ilustra en la **Fig. D**.

Cómo poner en marcha la Recortadora

- La Recortadora tiene dos interruptores.
- Ambos interruptores deben sujetarse en la posición de funcionamiento para que el producto se ponga en marcha (**Ver Fig. E**).

Cómo parar la Recortadora

- Aleje la Recortadora del área de cortado antes de pararla.
- Para parar la Recortadora, suelte **uno** de los interruptores. (**Fig. F**).

Modo de Uso

Cómo Utilizar la Recortadora

1. Antes de utilizar la Recortadora, inspeccione el área que vaya a cortar - retire cualquier objeto que pudiese salir despedido o quedar atrapado entre las cuchillas.
2. Mantenga siempre la Recortadora delante de su cuerpo. Sujete el mango firmemente con ambas manos y manténgase en una posición segura y estable.
3. Deje que las cuchillas alcancen máxima velocidad antes de entrar en contacto con el material a cortar.
4. Trabaje siempre alejándose de las personas y objetos sólidos tales como paredes, piedras, árboles, vehículos, etc.
5. Si la cuchilla se detiene, pare la Recortadora inmediatamente. Desconecte la Recortadora

de la fuente de alimentación y retire el obstáculo de las cuchillas. Inspeccione las cuchillas y repárelas o cámbielas según sea necesario.

Cortado Superior

Utilice un movimiento oscilante amplio. Ver Fig.

G. Manteniendo las cuchillas ligeramente inclinadas hacia abajo en la dirección del movimiento se obtienen los mejores resultados.

Cortado Lateral

Cuando recorte los laterales del seto, comience por la parte inferior y corte hacia arriba (Ver Fig. H), variando gradualmente el seto hacia dentro en la parte superior. Esta forma expondrá mayor cantidad de seto, dando como resultado un crecimiento más uniforme.

Mantenimiento de su Recortadora

Limpieza (J)

• UTILICE GUANTES

1. Utilizando un cepillo suave retire la suciedad de las entradas de aire y de la cuchilla.

2. Limpie la superficie de la Recortadora con un paño seco.

• IMPORTANTE

Nunca limpie la Recortadora con agua. No limpie la Recortadora con productos químicos, incluyendo gasolina o disolventes, estos productos podrían destruir importantes piezas de plástico.

Lubricación de la cuchilla

Para facilitar el funcionamiento y ampliar la vida del producto, lubrique las cuchillas antes y después de utilizar la Recortadora. Aplique el aceite de tal forma que cubra las dos cuchillas. Ver Fig. K.

Cuando termine de cortar.

1. Limpie la Recortadora completamente.
2. Compruebe que todas las tuercas y pernos están bien apretados.
3. Inspeccione la Recortadora visualmente para comprobar que no contenga ninguna pieza dañada o desgastada. Póngase en contacto con su Centro de Servicio si fuese necesario cambiar alguna de las piezas.

Cómo guardar la Recortadora.

- Asegúrese de que la cubierta de la cuchilla esté ajustada antes de guardar la Recortadora. (Ver Fig. L)
- Guarde la Recortadora en un lugar seguro y seco.

Consejos para Encontrar Fallos

La máquina no opera.

1. ¿Está el suministro conectado?
2. Revisar el fusible en el enchufe, si está quemado cambiarlo.
3. El fusible se funde otra vez.
Desconectar del suministro eléctrico inmediatamente y consultar a su Centro de Servicio Electrolux Outdoor Products aprobado local.

La cuchilla se para con carga.

1. Corte más despacio.
2. ¿Si aún así la cuchilla se para con carga?
Desconectar del suministro eléctrico y consultar a su Centro de Servicio Electrolux Outdoor Products aprobado local.

No se detiene cuando se suelta un interruptor
Desconectar del suministro eléctrico inmediatamente y consultar a su Centro de Servicio Electrolux Outdoor Products aprobado local.

Escasa calidad de corte

1. Asegúrese de que el producto se esté utilizando adecuadamente (Ver Modo de Uso).
2. Asegúrese de que las cuchillas no estén obstruidas.
3. Si las cuchillas están dañadas.

Desconectar del suministro eléctrico inmediatamente y consultar a su Centro de Servicio Electrolux Outdoor Products aprobado local.

Vibración Excesiva

Desconectar del suministro eléctrico inmediatamente y consultar a su Centro de Servicio Electrolux Outdoor Products aprobado local.

Recomendaciones de Servicio

- Su producto está identificado como único por una etiqueta de régimen del producto en color plata y negro.
- Recomendamos encarecidamente servir su máquina por lo menos cada doce meses, más a menudo en una aplicación profesional.

Garantía y Póliza de Garantía

Garantía y Póliza de Garantía

Si se encuentra alguna pieza defectuosa debido a una fabricación incorrecta dentro del período de garantía, Electrolux Outdoor Products, a través de sus Reparadores de Servicio Autorizados, efectuarán la reparación o la sustitución gratuitamente para el cliente, con tal de que:-

- (a) Se informe el fallo directamente al Reparador Autorizado.
 - (b) Se provea prueba de compra.
 - (c) El fallo no es el resultado de maltrato, descuido o mal ajuste por el usuario.
 - (d) El fallo no haya ocurrido por uso y desgaste normal.
 - (e) La máquina no haya tenido reparaciones o servicio, desmantelaje o interferencia por personas sin la autorización de Electrolux Outdoor Products.
 - (f) La máquina no haya tenido uso de alquiler.
 - (g) La máquina es la propiedad del comprador original.
 - (h) La máquina no se haya usado fuera del país para el cual se especificó.
 - (i) La máquina no haya tenido uso comercial.
- Esta garantía es adicional a, y de ninguna manera disminuye, los derechos legales del cliente.

Fallos debidas a lo siguiente no están cubiertas, por lo tanto es importante que usted lea las instrucciones contenidas en este Manual del Operario y comprenda como se opera y mantiene su máquina:

Fallos no cubiertas por la garantía

- Recambio de hojas gastadas o dañadas.
- Fallos que resulten de no haber informado un fallo inicial.
- Fallos que resulten de impactos repentinos.
- Fallos que resulten del uso impropio del producto y no de acuerdo a las instrucciones y recomendaciones contenidas en este Manual del Operario.
- Máquinas que se usen para alquiler no están cubiertas por esta garantía.
- Los artículos que se enumeran a continuación se consideran partes de desgaste y su vida depende del mantenimiento regular y no son por lo tanto materia válida para reclamos de garantía: Hojas, Cable de Suministro Eléctrico.
- **Atención!** Electrolux Outdoor Products no acepta responsabilidad bajo la garantía por defectos causados total o parcial, directa o indirectamente por el montaje de repuestos o partes adicionales que no sean de manufactura aprobada por Electrolux Outdoor Products, o si la máquina ha sido modificada en cualquier forma.

Información Ecológica

Electrolux Outdoor Products fabrica sus productos bajo el Sistema de Gestión Ambiental (ISO 14001) utilizando siempre que sea práctico hacerlo, componentes fabricados de la forma más responsable con el medio ambiente, según los procedimientos de la empresa y con el potencial de poder reciclarlos al final de la vida útil del producto.

- El embalaje es reciclable y los componentes de plástico han sido etiquetados (siempre que sea práctico) para el reciclado categorizado.
- Deberá eliminar el producto al 'final de su vida útil' de forma responsable con el medio ambiente.
- Si fuera necesario, consulte con la autoridad local para obtener información acerca de la mejor forma de desechar el producto.

EC DECLARACIÓN DE CONFORMIDAD

<p>El abajo firmante M. Bowden of Electrolux Outdoor Products, Aycliffe Industrial Park, NEWTON AYCLIFFE, Co. Durham. DL5 6UP. Kontrollér, at produktet:- Categoría..... Podadora de setos Marca..... Electrolux Outdoor Products Está conforme con las especificaciones de la Directiva 2000/14/EEC</p>	<p>El abajo firmante M. Bowden, Electrolux Outdoor Products, Aycliffe Industrial Park, NEWTON AYCLIFFE, Co. Durham DL5 6UP. Certifico que ha sido probada una muestra del producto anteriormente mencionado utilizando la directiva 81/1051/EEC como guía. El máximo nivel de presión de sonido ponderado A registrado en la posición del operario bajo condiciones de cámara anecoica de semi campo fue de:-</p>	<p>El abajo firmante M. Bowden, Electrolux Outdoor Products, Aycliffe Industrial Park, NEWTON AYCLIFFE, Co. Durham DL5 6UP. Certifico que ha sido probada una muestra del producto anteriormente mencionado utilizando como guía ISO 5349. El valor máximo ponderado de la media de la raíz cuadrada de la vibración registrada en la posición de la mano del operario fue de:-</p>
<p>Identificación de la serie..... Ver Etiqueta de Identificación Del Producto Procedimiento de evaluación de conformidad...ANNEX VI Organismo notificado..... I.T.S., Cleeve Road, Leatherhead, Surrey, KT22 7SB. England. Otras directivas..... 98/37/EEC, 89/336/EEC, 73/23/EEC y con las normativas.EEN60555-2:1987, EN60555-3:1987, EN55014:1993, EN55014:1995, EN774:1996, EN50144-1:1995, EN50144-2-15:1997</p>	<p>Tipo..... A Watts..... B Nivel de potencia sonora garantizado..... C Nivel de potencia sonora medido..... D Nivel..... E Valor..... F Peso..... G</p>	

EC DECLARAÇÃO DE CONFORMIDADE

<p>Eu, abaixo assinado, M. Bowden of Electrolux Outdoor Products, Aycliffe Industrial Park, NEWTON AYCLIFFE, Co. Durham. DL5 6UP. Certifique que o produto:- Categoría.. Corta Sebes Marca..... Electrolux Outdoor Products Está em conformidade com a Directiva 2000/14/CEE</p>	<p>Eu, abaixo assinado, M. Bowden, Electrolux Outdoor Products, Aycliffe Industrial Park, NEWTON AYCLIFFE, Co. Durham, DL5 6UP, Certifico que uma amostra do produto acima foi testada tendo como guia a directiva 81/1051/CEE. O valor máximo da média pesada A do nível de pressão do som registrado na posição do operador, em condições de câmara semi-anecoica de campo livre foi:-</p>	<p>Eu, abaixo assinado, M. Bowden, Electrolux Outdoor Products, Aycliffe Industrial Park, NEWTON AYCLIFFE, Co. Durham, DL5 6UP, Certifico que uma amostra do produto acima foi testada tendo como guia a norma ISO 5349. O valor máximo da média quadrática pesada da vibração registrado na posição da mão do operador foi:-</p>
<p>Identificação da série..... Consulte a Etiqueta de Especificações do Produto Procedimento de Avaliação de Conformidade.....ANNEX VI Órgão Notificado.....I.T.S., Cleeve Road, Leatherhead, Surrey, KT22 7SB. England. Outras Directivas..... 98/37/EEC, 89/336/EEC, 73/23/EEC e com as normas..... EN60555-2:1987, EN60555-3:1987, EN55014:1993, EN55014:1995, EN774:1996, EN50144-1:1995, EN50144-2-15:1997</p>	<p>Tipo A Watts..... B Nível de Intensidade de Som Garantido..... C Nível de Intensidade de Som Medido..... D Nivel..... E Valor..... F Peso..... G</p>	

EC DICHIARAZIONE DI CONFORMITÀ

<p>Il sottoscritto M. Bowden of Electrolux Outdoor Products, Aycliffe Industrial Park, NEWTON AYCLIFFE, Co. Durham. DL5 6UP. Certificare che il prodotto:- Categoría.... Tagliasiepi Marca..... Electrolux Outdoor Products è conforme alle normative della Direttiva 2000/14/CEE</p>	<p>Il sottoscritto, M. Bowden, Electrolux Outdoor Products, Aycliffe Industrial Park, NEWTON AYCLIFFE, Co. Durham, DL5 6UP, dichiara che un campione del suddetto prodotto è stato testato in base alla direttiva 81/1051/CEE. Il livello massimo di pressione sonora categoria A rilevato in corrispondenza della posizione di guida in condizioni di camera semianecoica in campo libero era di:-</p>	<p>Il sottoscritto, M. Bowden, Electrolux Outdoor Products, Aycliffe Industrial Park, NEWTON AYCLIFFE, Co. Durham, DL5 6UP, dichiara che un campione del suddetto prodotto è stato testato in base alla direttiva ISO 5349. Il valore ponderale massimo di vibrazione sonora efficace rilevato in corrispondenza delle mani dell'operatore era di:-</p>
<p>Identificazione serie..... Vedi Etichetta Dati Prodotto Procedura di valutazione della conformità.....ANNEX VI Ente notificato.....I.T.S., Cleeve Road, Leatherhead, Surrey, KT22 7SB. England. Altre direttive..... 98/37/EEC, 89/336/EEC, 73/23/EEC e alle normative..... EN60555-2:1987, EN60555-3:1987, EN55014:1993, EN55014:1995, EN774:1996, EN50144-1:1995, EN50144-2-15:1997</p>	<p>Tipo..... A Watts..... B Livello sonoro garantito..... C Livello sonoro misurato..... D Livello..... E Valore..... F Peso..... G</p>	

EC MEGFELELŐSÉGI TANÚSÍTVÁNY

<p>Alulírott, M. Bowden of Electrolux Outdoor Products, Aycliffe Industrial Park, NEWTON AYCLIFFE, Co. Durham. DL5 6UP. Alulírott, tanústrom, hogy a termék:- Kategoría.... Sövénynyíró olló Gyártmány.. Electrolux Outdoor Products Megfelel a 2000/14/EEC direktívák specifikációinak</p>	<p>Alulírott, M. Bowden, Electrolux Outdoor Products, Aycliffe Industrial Park, NEWTON AYCLIFFE, Co. Durham. DL5 6UP igazolom, hogy a fenti termékmintát a 81/1051/EEC szabályok szerint tesztelték. A szabad hangterti, félig visszhangmentes kamrai körülmények közötti, kezelői helyzetben rögzített maximálisan atmoszferikusan-nehezített hangnyomásszint:</p>	<p>Alulírott, M. Bowden, Electrolux Outdoor Products, Aycliffe Industrial Park, NEWTON AYCLIFFE, Co. Durham. DL5 6UP igazolom, hogy a fenti termékmintát az ISO 5349 szabályzat szerint tesztelték. A kezelői helyzetben rögzített vibráció maximálisan súlyozott effektív bemeneti zajhőmérséklete:-</p>
<p>Széria azonosítása..... Lásd a Termékműltető Cédulát Termékmegfelelőség...ANNEX VI Értesített tesztelő..... I.T.S., Cleeve Road, Leatherhead, Surrey, KT22 7SB. England. Egyéb direktívák..... 98/37/EEC, 89/336/EEC, 73/23/EEC valamint az..... EN60555-2:1987, EN60555-3:1987, EN55014:1993, EN55014:1995, EN774:1996, EN50144-1:1995, EN50144-2-15:1997</p>	<p>Típus..... A Watts..... B Garantált hangerőszint..... C Mért hangerőszint..... D Szint..... E Érték..... F Súly..... G</p>	

A	HT42
B	380 W
C	101 dB (A)
D	98 dB (A)
E	90 dB(A)
F	4.04 m/s ²
G	3.2 kg

A	HT450
B	450 W
C	105 dB (A)
D	97 dB (A)
E	91 dB(A)
F	4.6 m/s ²
G	3.2 kg

A	HT420
B	400 W
C	101 dB (A)
F	98 dB (A)
E	90 dB(A)
F	4.04 m/s ²
G	3.2 kg

A	HT600
B	500 W
C	101 dB (A)
D	98 dB (A)
E	95 dB(A)
F	7.5 m/s ²
G	3.5 kg



Newton Aycliffe, 07/08/2003
M. Bowden,
Research & Development Director

BELGIQUE/BELGIË	Flymo Belgique/België Tel: 02 363 0311, Fax: 02 363 0391
ČESKÁ REPUBLIKA	Electrolux, spol. s.r.o., oz Electrolux Outdoor Products, Na Křečku 365, Praha 10 - Horní Měcholupy. Tel: 02/7847 0164, Info-linka: 0800/110 220 Internet: www.partner-flymo.cz E-mail: info@husqvarna.cz
DANMARK	Electrolux Outdoor Products, Flymo/Partner A/S, Lundtoftegaardsvej 93A, DK 2800 Kgs.Lyngby Tel: 45 87 75 77, Fax: 45 93 33 08, www.flymo-partner.dk
DEUTSCHLAND	Flymo Deutschland Tel: 097 21 7640, Fax:097 21 764202
ESTONIA	Electrolux Estonia Ltd (Electrolux Eesti AS) Tel: (372) 6650010
FRANCE	Flymo France SNC Tel 01 46 67 8141, Fax 01 43 34 2491
FINLAND SUOMI	Electrolux Outdoor Products Finland Tel: 00 358 9 39611, Fax: 00 358 9 3961 2644
ITALIA	McCulloch Italiana s.r.l. - Via Como 72, 23868 Valmadrera (LECCO) - ITALIA Tel: 800 017829, Fax: 0341 581671
IRELAND	Flymo Ireland Tel: 01 4565222, Fax: 01 4568551
MAGYARORSZÁG	Electrolux Lehel Kft Tel: 00 36 1 251 41 47
NORGE	Flymo/Partner, div. av Electrolux Motor a.s. Tel: 69 10 47 90
NEDERLAND	Flymo Nederland Tel: 0172-468322, Fax: 0172-468219
ÖSTERREICH	Husqvarna-Ges.m.b.H. Nfg. KG, Industriezeile 36, 4010 LINZ, Tel: 0732 770101-0, Fax: 0732 770101-40, email: office@husqvarna.co.at Internet: www.husqvarna.at
POLSKA	Electrolux Poland Sp. z.o.o. Husqvarna, 01-612 Warszawa Myslowicka 10/2 Tel:- (22) 8332949
SLOVENIJA	Husqvarna-Ges.m.b.H. Nfg. KG, Industriezeile 36, 4010 LINZ, Tel: 0732 770101-0, Fax: 0732 770101-40, email: office@husqvarna.co.at Internet: www.husqvarna.at
SLOVENSKA	Electrolux Slovakia s.r.o., Borova Sihot 211, 033 01 Lipt. Hradok Tel: 044 522 14 19, Fax: 044 522 14 18, www.flymo-partner.sk
SCHWEIZ/SUISSE/SUIZZERA	Flymo Schweiz/Suisse/Suizzera Tel 062 889 93 50 / 889 94 25, Fax 062 889 93 60 / 889 94 35
SVERIGE	Electrolux Outdoor Products, Sverige Tel: 036 – 14 67 00, Fax: 036 – 14 60 70
UNITED KINGDOM	Electrolux Outdoor Products United Kingdom Tel: 01325 300303, Fax: 01325 310339

Electrolux Outdoor Products
Aycliffe Industrial Park
NEWTON AYCLIFFE
Co.Durham DL5 6UP
ENGLAND

Telephone - (00) 44 1325 300303 Fax - (00) 44 1325 310339

UK Telephone - 01325 300303 Fax - 01325 310339

Our policy of continuous improvement means that the specification of products may be altered from time to time without prior notice. Electrolux Outdoor Products manufacture products for a number of well known brands under various registered patents, designs and trademarks in several countries.

© Electrolux Outdoor Products Ltd. Registered Office, Electrolux Works, Oakley Road, Luton LU4 9QQ
Registered number 974979 England



The Electrolux Group. The world's No.1 choice.

The Electrolux Group is the world's largest producer of powered appliances for kitchen, cleaning and outdoor use. More than 55 million Electrolux Group products (such as refrigerators, cookers, washing machines, vacuum cleaners, chain saws and lawn mowers) are sold each year to a value of approx. USD 14 billion in more than 150 countries around the world.

