

# Electrolux

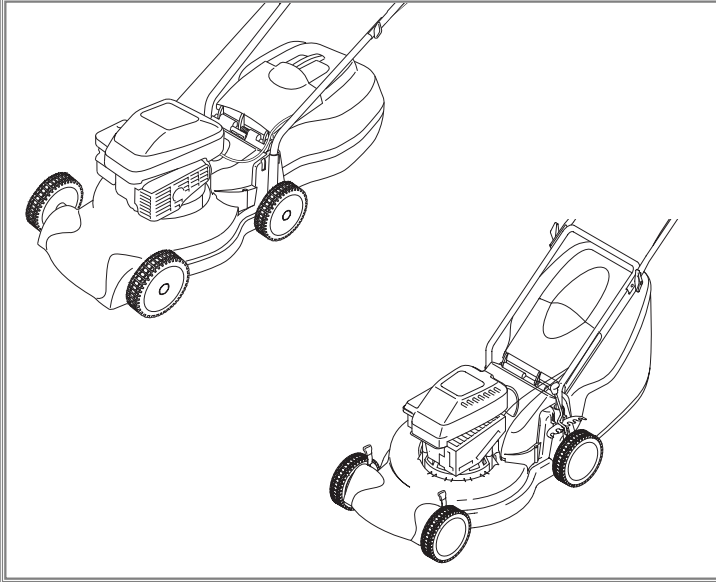

**PETROL WHEELED ROTARY LAWNMOWER**

**SICHELMÄHER MIT BENZINMOTOR**

**TONDEUSE THERMIQUE**

**CORTACÉSPED ROTATIVO DE GASOLINA A RUEDAS**

**TOSAERBA A SCOPPIO CON RUOTE**

**BENZINE WIELMAAIER**

**HJULGÅENDE, BENSINDREVET ROTORGRESSKLIPPER**

**BENSIINIKÄYTTÖINEN RUOHONLEIKKURI**

**GRÄSKLIPPARE MED HJUL OCH BENSINMOTOR**

**BENZINDREVET ROTORPLÆNEKLIPPER PÅ HJUL**



**Please Note** :- This manual covers various products. Please read the user instructions carefully to fully identify, assemble and use the features that apply to your petrol wheeled rotary lawnmower

**Hinweis:** Dieses Handbuch ist für verschiedene Produkte bestimmt. Diese Betriebsanleitung muß sorgfältig durchgelesen und die einzelnen Bestandteile, die auf Ihren Rasenmäher zutreffen, identifiziert, zusammengesetzt und verwendet werden.

**Note:** Ce manuel couvre plusieurs appareils. Veuillez lire attentivement les instructions pour identifier, assembler et utiliser les pièces de votre tondeuse thermique

**Nota:-** Este manual cubre varios productos. Lea cuidadosamente las instrucciones del usuario para identificar totalmente, ensamblar y utilizar las características aplicables a su cortacésped rotativo de gasolina a ruedas.

**Si prega di voler notare** che questo manuale si occupa di vari prodotti. Si prega di voler leggere con attenzione le istruzioni d'uso per identificare, montare e usare a fondo le caratteristiche corrispondenti al vostro tosaerba a scoppio rotativo con ruote.

**Let op:** In deze handleiding worden verschillende producten beschreven. U dient de handleiding dan ook in zijn geheel grondig door te lezen voor identificatie, montage en het juiste gebruik van de voorzieningen die van toepassing zijn op uw Benzine Wielmaaier.

**OBS!** Denne håndboken omhandler ulike typer gressklippere. Les bruksanvisningen nøye, slik at du kan identifisere, montere og bruke den klipperen du har kjøpt.

**Huom:** Tämä käyttöohje kattaa useita tuotteita. Lue ohje huolella, jotta varmasti tunnistat oman koneesi, osat koota sen ja voit hyvin käyttää leikkurisi ominaisuuksia hyödyesesi.

**OBS:** Denna handbok behandlar olika produkter. Läs bruksanvisningen omsorgsfullt så att du har fullt klart för dig vilken maskin det gäller, hur du sätter samman den och hur du använder de olika funktionerna på din gräsklippare med hjul och bensinmotor.

**Bemærk:** Denne manual gælder for flere forskellige produkter. Læs brugsvejledningen nøje for at identificere, samle og anvende de enheder, som er relevante for Deres benzindrevne rotorplæneklipper.

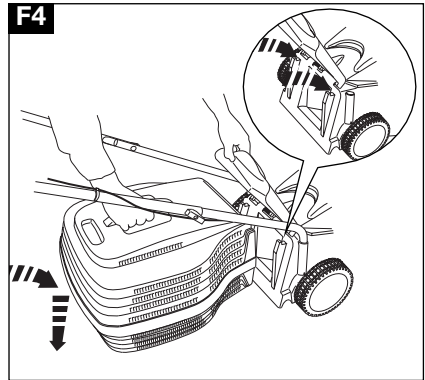
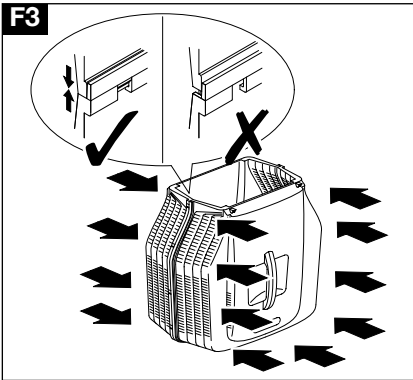
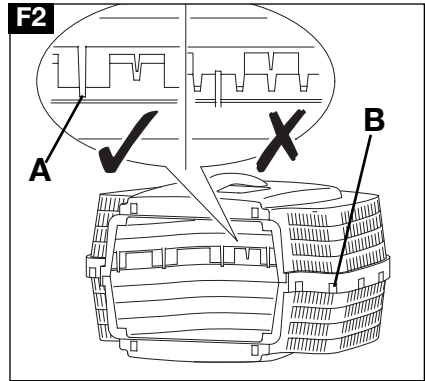
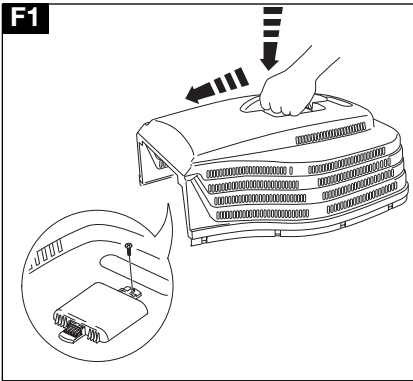
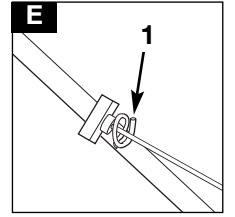
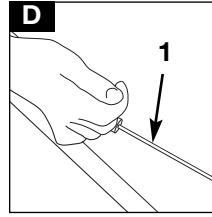
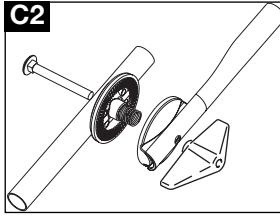
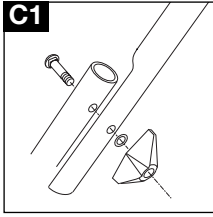
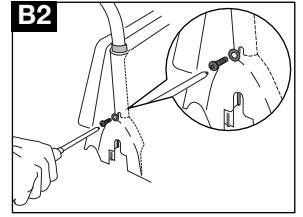
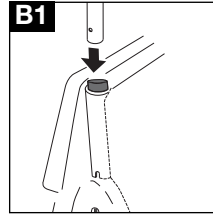
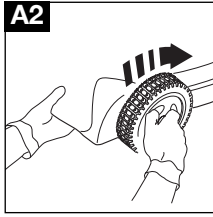
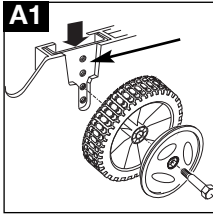

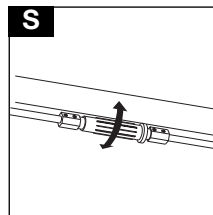
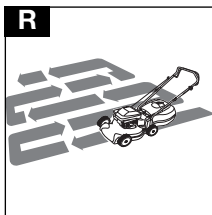
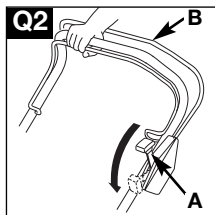
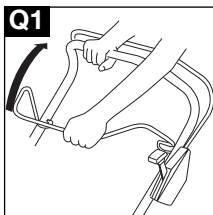
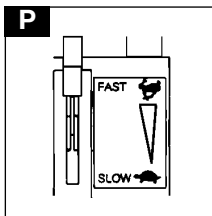
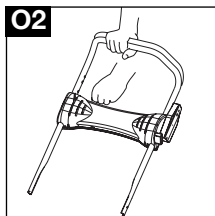
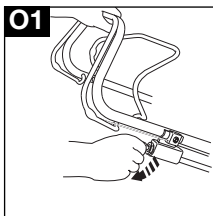
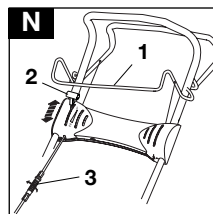
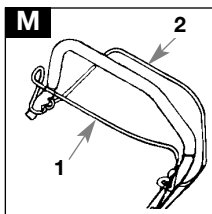
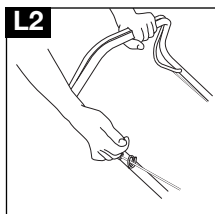
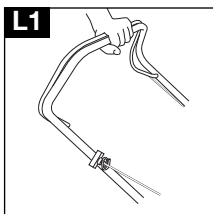
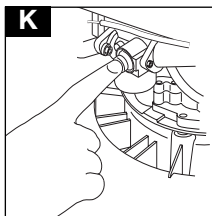
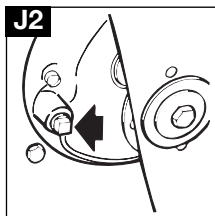
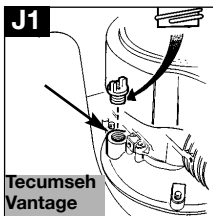
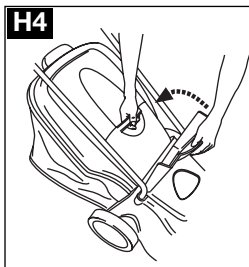
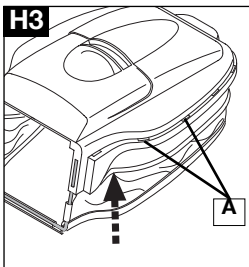
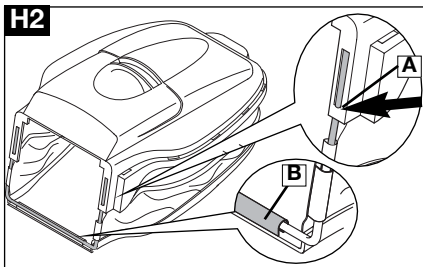
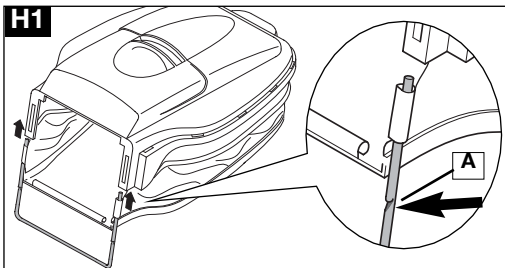
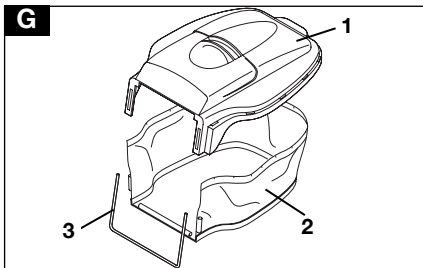

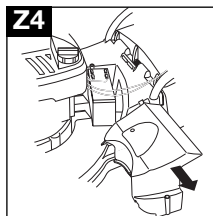
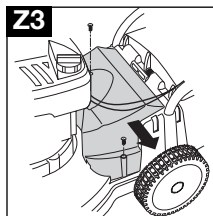
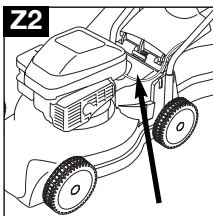
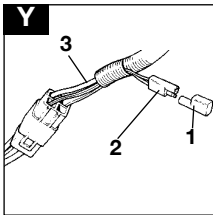
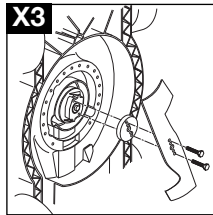
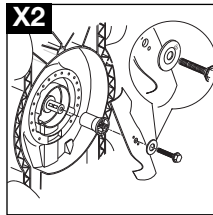
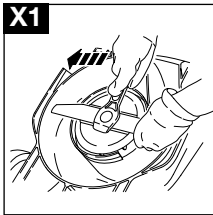
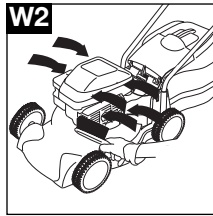
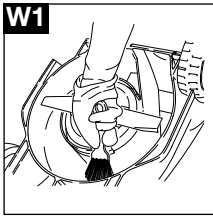
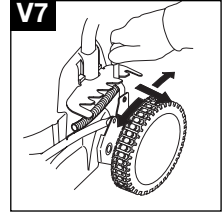
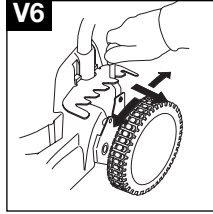
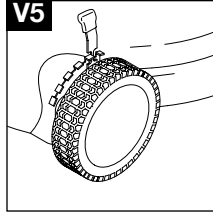
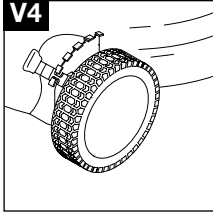
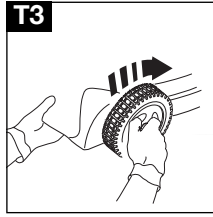
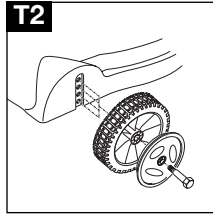
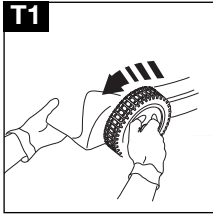

# SÄKERHETSFÖRESKRIFTER



Om denna gräsklippare inte används på rätt sätt kan den vara farlig! Denna gräsklippare kan orsaka allvarliga skador på den person som kör den och andra; du måste följa alla varningar och säkerhetsinstruktioner så att du använder den på det mest säkra och effektiva sättet. Det åligger den som använder gräsklipparen att följa alla varningar och säkerhetsinstruktioner i denna handbok och på gräsklipparen. Använd inte gräsklipparen om inte gräslådan eller skydden som medföljer sitter ordentligt på plats.

## Förklaringar på symboler på din gräsklippare med hjul och bensinmotor



Varning



Läs användarinstruktionerna noggrant så att Du är säker på att Du förstår alla kontrollorgan och vad de är för.



Håll alltid gräsklipparen på marken när du klipper. Om du lutar eller lyfter gräsklipparen kan stenar kastas ut.

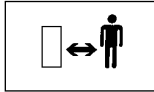

Håll åskådare på avstånd. Klipp inte när personer, speciellt barn, befinner sig inom klippområdet.



Var försiktig med fötter och händer. Kom inte för nära den roterande kniven med dina fötter eller händer.



Koppla bort tändkabeln innan du påbörjar underhållsarbete, rengöring och justering eller om du skall lämna gräsklipparen obebövd kortare eller längre tid.



Kniven fortsätter att rotera efter att maskinen har stängts av. Vänta tills samtliga maskinkomponenter har stannat helt innan du vidrör dem.

## Allmänt

1. Låt aldrig barn eller personer som inte känner till dessa instruktioner använda gräsklipparen. Lokala bestämmelser kan begränsa ålder på den som kör maskinen.
2. Använd gräsklipparen endast på det sätt och för de funktioner som beskrivs i dessa instruktioner.
3. Kör aldrig gräsklipparen när du är trött, sjuk eller har intagit alkohol, droger eller medicin.
4. Den som kör eller använder gräsklipparen är ansvarig för olyckor och risker där andra personer eller deras egendom är inblandade.

## Säkerhetsföreskrifter för bränsle

### VARNING - bensin är ytterst lättantändlig

- Använd skyddskläder när Du hanterar bränsle och smörjmedel.
- Undvik kontakt med huden.
- Avlägsna bensin och motorolja innan Du transporterar enheten.
- Lagra bränslet på en sval plats i en behållare som är speciellt konstruerad för ändamålet. En vanlig plastdunk är inte lämplig.

- Fyll på bränsle utomhus och rök inte medan du fyller på bränsle.
- Fyll på bränsle **INNAN** du startar motorn. Avlägsna aldrig tanklocket eller tanka medan motorn är igång eller medan motorn är varm.
- Om du spiller bensin, försök inte starta motorn utan flytta maskinen bort från den plats där du spillde och undvik att skapa en källa för gnistbildning.
- Sätt ordentligt tillbara tanklock och locket på behållaren.
- Flytta maskinen bort från tankningsplatsen innan du startar den.
- Bränsle ska förvaras svalt, undan från öppen eld.

## Föberedelse

1. Klipp aldrig gräs barfota eller i öppna sandaler. Använd alltid lämpliga kläder, handskar och kraftiga skor.
2. Användande av hörselskydd rekommenderas.
3. Se till att gräsmattan är fri från pinnar, stenar, ben, ståltråd och skräp; de kan kastas ut av kniven.
4. Innan maskinen används och efter varje gång den utsats för hård stöt, kontrollera att det inte finns slitage eller skador och reparera om så behövs.
5. Byt ut slitna eller skadade blad tillsammans med deras fastsättningsanordningar i hela satser för att bevara balansen.
6. Byt ut felaktig ljuddämpare.

## Användning

1. Kör inte motorn i ett slutet utrymme där avgaser (koldioxid) kan ansamlas.
2. Använd gräsklipparen endast i dagsljus eller i bra artificiellt ljus.
3. Undvik att köra din gräsklippare i vått gräs om det är möjligt.
4. Var försiktig med vått gräs, du kan tappa fotfästet.
5. Var extra försiktig på sluttningar och använd skor som inte slinter.
6. Klipp gräs på sluttningar utmed sluttningen, aldrig upp och ner.
7. Var extra försiktig när du byter riktning på sluttningar.
8. Gräsklippning på vallar eller sluttningar kan vara farligt. Klipp inte gräs på **vallar** eller **branta** sluttningar.
9. Gå inte baklänges när du klipper, du kan snubbla. Gå - spring aldrig.
10. Klipp aldrig gräs genom att dra gräsklipparen mot dig.
11. Släpp motorbromsbygel för att stanna motorn innan du för gräsklipparen över andra ytor är gräsmattor och när du transporterar gräsklipparen till och från den gräsmatta som skall klippas.
12. Kör aldrig gräsklipparen med skadade skydd eller utan att skydden är på plats.

## SÄKERHETSFÖRESKRIFTER

13. Kör inte motorn på för högt varvtal eller ändra inställningen på regulatorn. För högt varvtal är farligt och förkortar gräsklipparens livslängd.
  14. Koppla bort kniv och kopplingen innan du startar. (se sidan 4)
  15. Håll alltid händer och fötter borta från skärande delar och speciellt när motorn startas.
  16. Luta inte gräsklipparen när du startar motorn.
  17. Placera aldrig dina händer nära gräsklipparens utblåsningskanal medan motorn är igång.
  18. Lyft aldrig upp eller bär gräsklipparen medan motorn är igång.
  19. Kabeln till tändstiftet kan vara het - hantera den med försiktighet.
  20. Försök aldrig utföra underhållsarbete på din gräsklippare medan motorn är varm.
  21. Släpp upp säkerhetshandtaget för att stanna motorn och vänta tills kniven har stannat:
    - innan du lämnar gräsklipparen utan uppsikt för kortare eller längre tid.
  22. Släpp upp säkerhetshandtaget för att stoppa motorn, vänta tills bladet har stannat, koppla bort kabeln till tändstiftet och vänta tills motorn har svalnat:
    - innan du fyller på tanken.
    - innan du tar bort något som blockerar;
    - innan du kontrollerar, rengör eller arbetar på maskinen;
    - om du kör på något. Använd inte gräsklipparen förrän du är säker på att hela maskinen är i säkert skick för vidare körning;
  - om gräsklipparen börjar vibrera onormalt. Kontrollera omedelbart. Stora vibrationer kan förorsaka skador.
  23. Dra ner gaspådraget vid avstängning av motorn och, om motorn är försedd med en bensinkran, stäng av bränslet när du har klippt färdigt.
- ### Underhåll och förvaring
1. Se till att alla muttrar, bultar och skruvar är ordentligt åtdragna för att vara säkra på att gräsklipparen är säker att köra.
  2. Kontrollera ofta gräsuppsamlingslådan/gräspåsen för slitage och försämring.
  3. Byt ut slitna eller skadade delar av säkerhetsskäl.
  4. Använd endast den ersättningskniv, den knivbult, distansbricka och det Fläkthjul som specificeras för produkten.
  5. Ställ aldrig undan gräsklipparen med bränsle i tanken inne i en byggnad där ångor kan nå en öppen låga eller gnista.
  6. Låt motorn svalna innan du ställer in den i ett utrymme.
  7. För att minska risk för eldsvåda, håll motorn, ljuddämparen, batterilådan och bränsletanken fria från gräs, löv eller för mycket smörjett.
  8. Om bränsletanken måste dräneras, skall detta göras utomhus.
  9. Var försiktig vid justering av maskinen för att förhindra att dina fingrar fastnar mellan rörliga kniv och fasta delar på maskinen.

## MONTERINGSINSTRUKTIONER

### MONTERING AV HJUL

1. Välj ett av hålen i monteringsplattan och anteckna dess läge eftersom alla fyra hjulen kommer att justeras till samma läge (A1).
2. Passa in fastsättningsbulten genom hålet i navkapseln, hjulet och det valda hålet i monteringsplattan.
3. Vrid navkapseln medurs tills hjulenheten är säkert fastsatt i kåpan (A2).

### HANDTAG

#### Nedre handtag

1. Om Din maskin har klipphöjd med spakar (se **Justering, se sidan 5**), se till att spaken är i sin högsta klipphöjd innan Du följer steg 2 & 3.
2. För in varje sida av det nedre hadtaget i stativet som visas i **Fig B1**.
3. För ner varje sida av handtaget med ett jämnt tryck tills det sitter ordentligt på plats i stativet (**B2**).
4. För in en skruv genom brickan och in i hålen med hjälp av en stjärnskruvmejsel och dra åt ordentligt i stativet som visas i **Fig B2**.

#### Övre handtag

1. Passa in övre och nedre handtagen mot varandra. Sätt dit skruvarna, brickorna och drag åt med rattarna på handtaget. (**C1 & C2**)
  2. Montera kablarna på handtagen med de medlevererade kabelbanden och se till att kablarna inte fastnar mellan det övre och nedre handtaget.
- #### Justeringsanordningar för handtag monterad på produkt
1. Placera handtagsenheten i det bekvämaste läget för dig och dra åt handtagets justeringsskruvar (**C2**) på båda sidorna av maskinen.

## MONTERINGSINSTRUKTIONER

### SNÖRSTART

- **Du måste frisläppa motorbromsen genom att dra motorbromsbygeln mot handtaget innan du drar ut snöret.**
1. Koppla bort tändkabeln till tändstiftet.
  2. Drag upp motorbromsbygeln för att frigöra motorbromsen.
  3. Dra helt ut startsnöret (**D1**).
  4. Placera snöret i startsnörets styrning som finns i handtaget (**E1**).

### MONTERING AV GRÄSUPPSAMLINGSLÅDA - PLASTLÅDA

**OBS:** Se till att det inte finns någon öppning mellan säkerhetsklaffen i och gräsuppsamlingslådan.

När du inte behöver samla upp gräset kan du använda gräsklipparen utan gräsuppsamlingslåda. Se till att säkerhetsklaffen är helt stängd.

1. Sätt in gräslådans handtag i överdelen på en av gräslådans halvor. Tryck neråt och framåt ordentligt tills handtaget klickar i läge (**F1**).
2. Vänd gräslådans halva och sätt in skruvarna i hålen (**se figur F1**) och dra åt ordentligt.
3. Sätt samman gräsuppsamlarens två halvor och tryck varje låspunkt (**F2-A**) i läge **utan** att helt engagera klämmorna. När låspunkterna är i rätt läge, tryck samman gräsuppsamlaren tills alla klämmorna är ordentligt anslutna. (**F2-B**)
4. För att sätta fast gräsuppsamlingslådan på din gräsklippare, lyft säkerhetsklaffen (**F3**) och se till att utblåsningskanalen är ren och fri från skräp.
5. Se till att den monterade gräsuppsamlingslådan är placerad i två fastsättningspunkter på kåpans baksida (**F4**).
6. Placera säkerhetsklaffen överst på gräsuppsamlingslådan. Se till att gräsuppsamlingslådan sitter ordentligt på plats.
  - \* Borttagning sker i omvänd ordning.

### MONTERING AV GRÄSUPPSAMLINGSLÅDA - TYGPÅSE

**G1 – Överdel, G2 – Tygpåse, G3 – U-formad ram**

1. För in U-ramen genom sidomanchetterna i tygpåsen och vidare in i den hårda överdelen. Se till att den lilla metallpiggen (**H1-A**) sitter ordentligt fast (**H2-A**).
  2. Sätt fast tygpåsens undre manchett i U-ramen (**H2-B**).
  3. Med början vid överdelens främre ände (**H3**), sätt in tygpåsens krans i överdelens inre kant tills den klickar in i var och en av låspunkterna (**H3-A**).
- Fortsätt att sätta in kransen runt överdelen till tygpåsen är fast monterad.
4. Se till att den monterade gräsuppsamlingslådan är placerad i två fastsättningspunkter på kåpans baksida.
  5. Placera säkerhetsklaffen överst på gräsuppsamlingslådan (**H4**). Se till att gräsuppsamlingslådan sitter ordentligt på plats.
    - Borttagning sker i omvänd ordning.

## MOTOR

### Olja

1. För att fylla på olja:
  - a) Ta bort locket över oljepåfyllningshålet.
  - b) Fyll upp till märket FULL på oljestickan.
2. Använd en god kvalitet SAE 30 olja för fyrtaktsmotorer.
3. Kontrollera oljenivån med jämna mellanrum och alltid efter fem timmars användning.
4. Fyll på olja om det behövs för att hålla nivån vid märket FULL på oljestickan.
5. Byt olja efter de första **fem driftstimmarna** och därefter alltid efter 25 driftstimmar.
6. Byt alltid olja medan motorn är ljummen - men inte varm - försök aldrig utföra underhåll på en varm motor.

### Bensin

1. Använd ny ej oljeblandad blyfri bensin.
2. **ANVÄND ENDAST BLYFRI BENSIN**

Om Du använder blyad bensin kommer det att ryka från avgasröret och motorer som är försedda med katalitisk omvandlare kommer att få irreparabla skador.
3. Fyll inte bränsletanken medan motorn är het.
4. Fyll inte bränsletanken när du röker.
5. Fyll inte bränsletanken medan motorn är igång.

6. För att undvika att skräp kommer in i bränslesystemet, torka bort gräs och smuts från locket till bränsletanken innan du skruvar ur det.
  7. Vi rekommenderar att du fyller bränsletanken genom en tratt med ett filter.
  8. Torka bort allt spill innan du startar motorn.
- Endast Tecumseh Vantage**

### Oljepåfyllning

- Oljekapacitet: 0,6 liter
- a) Skruva loss oljepåfyllningspluggen.
- b) Håll långsamt i oljan.
- c) Fyll på ända upp till överfyllningsnivån i oljepåfyllningshålet. (**J1**).
- d) Sätt tillbaka oljepåfyllningspluggen.
  - Första oljebyte ska utföras efter **2 timmars** drift och därefter med 25 drifttimmar mellanrum.

### Urtappning av olja

- Koppla bort tändstiftet och låt motorns avgassystem svalna.
- Vänd maskinen på sidan med avgassystemet uppåt.
- Ta bort urtappningspluggen. (**J2**)
- Placera en lämplig behållare under maskinen.
- Ställ tillbaka maskinen på hjulen och låt oljan rinna ner i behållaren.



## STARTA – FLÖDA

**OBS:** Innan du startar motorn för första gången, fyll på olja och bensin som beskrivits ovan i avsnittet **Olja och bensin**.

Chokning är vanligtvis onödigt när du startar en varm motor. Vid kall väderlek kan det dock krävas att chokning upprepas.

### Briggs & Strattonmotorer

1. För gaspådraget till SNABBT (FAST) eller LÅNGSAMT (SLOW), se illustration i avsnittet för **Gaskontroll**.
2. Tryck på flödaren (gummituta) (**Fig K**) fem gånger.
3. Följ instruktionerna i avsnittet **Användning - start och stopp**.
4. Om motorn inte startar efter tre ryck i startsnöret, tryck tre gånger på flödaren (gummituta) och upprepa steg 3.

### Tecumseh motorer

1. För gaspådraget till läge SNABBT (FAST) eller LÅNGSAMT (SLOW).

2. Tryck tre gånger på flödaren. Vänta ca två sekunder mellan varje tryckning. I kallt väder (13 C eller under), tryck fem gånger på flödaren.
  3. Följ instruktionerna i avsnittet **Användning - start och stopp**.
- **ANVÄND INTE FLÖDAREN FÖR ATT STARTA EN VARM MOTOR.**

### Start av motor därefter

1. Flytta gaspådraget (om sådant är monterat) till läge LÅNGSAMT (SLOW) eller SNABBT (FAST) och tryck på flödarknappen tre gånger innan du startar motorn. (Om motorn stannar för att bensinen är slut, fyll bränsletanken och tryck tre gånger på flödaren.)

## ANVÄNDNING

### START OCH STOPP

#### UTAN DRIVNING

**OBS:** Dina övre handtag kan se annorlunda ut än de som visas här, men metoden är densamma.

1. Anslut kabeln till tändstiftet.
2. Om gasreglage är monterat flytta det till läge SNABBT (FAST). 
3. Drag upp motorbromsbygeln till handtaget (**L1**) vilket frigör motorbromsen.
4. Dra startsnöret mot dig till du känner att det tar

emot, släpp handtaget långsamt och dra sedan handtaget mot dig så långt det går (**L2**).

5. Efter det att motorn startat, låt den gå i 30 sekunder innan du börjar använda gräsklipparen.

**För att stanna din gräsklippare** - släpp motorbromsbygeln.

#### MED DRIVNING

1. Följ ovan beskrivna metod för manuella gräsklippare.
2. Kopplingen kopplas in och ur med kopplingsbygeln på handtaget (**M1**).

3. Om du släpper kopplingsbygeln kopplas framdrivning ur automatiskt.

**För att stanna din gräsklippare** - släpp först upp kopplingsbygeln och därefter motorbromsbygeln.

#### TVÅ HASTIGHETER

Innan maskinen startas för första gången, försäkra dig om att bakhjulen rullar åt båda hållen genom att föra maskinen framåt och bakåt utan att bygeln för inkoppling av drivningen (**N1**) är aktiverad. Medan maskinen förs framåt och bakåt skall växelreglaget

föras från låg till hög hastighet. Ifall bakhjulen vill låsa sig behöver vajern justeras. Justering erhålles genom att vrida justerskruven (**N3**) med-eller motsols tills maskinen kan föras framåt och bakåt utan att hjulen låser sig.

#### EL-START

**Endast el-start** - Motorn laddar batteriet medan du kör.

**OBS:** Din gräsklippare kan startas manuellt genom att du följer steg 1-5 i avsnittet för manuella gräsklippare ovan.



Framdrivningen kan kopplas in genom att du följer steg 2-3 i avsnittet för motordrivna gräsklippare ovan.

1. Följ steg 1-3 för manuella gräsklippare.
2. Vrid nyckeln och håll den kvar tills motorn startar (**O1 och O2**). Nyckeln går tillbaka till utspringsläget när du släpper den.

3. Om motorn inte startar när du vrider nyckeln kan batteriet behövas laddas.

**För att stanna din gräsklippare** - släpp först upp kopplingsbygeln och därefter motorbromsbygeln.

#### GASREGLAGE (OM SÅDANT ÄR MONTERAT)(P)

1.  visar läge SNABBT (FAST)
2.  visat läge LÅNGSAMT (SLOW)

## ANVÄNDNING

### START OCH STOPP

#### KNIVBROMS (BBC)

Om du har en BBC-modell kan du ha motorn igång medan knivbromsen är inkopplad.

Motordrivning, **om sådan är monterad**, kopplas in och ur med kopplingsbygeln överst på handtaget **(Q2-B)**.

1. Anslut kablén till tändstiftet.
  2. Om gasreglage är monterat, för det till läge **SNABBT (FAST)**.
  3. Dra startsnöret mot dig till du känner motstånd, släpp ner handtaget sakta och ryck sedan mot dig så långt det går.
  4. När motorn har startat, låt den gå i 30 sekunder innan du börjar klippa.
  5. Dra BBC-armen mot handtaget **(Q1)**.
  6. Medan du håller BBC-armen, för BBK-kontrollspaken framåt tills du hör ett klick **(Q2-A)**.
  7. Släpp upp BBC-kontrollspaken som kommer att gå tillbaka till sitt ursprungsläge.
  8. Om du släpper upp BBC-armen kommer bladet att sluta rotera.
- Observera:**  
**Lämna inte motorn igång utan att bladen roterar för en längre tid då detta kan resultera i att motorn överhettas.**
- För att stoppa din gräsklippare** - släpp upp kopplingsbygeln och därefter BBC-armen. För gasreglage till stoppläget.

#### HUR MAN KLIPPER GRÄSET

**Observera:**

**Överbelasta inte din gräsklippare. När du kör i långt gräs, klipp först med klipphöjden inställd på en högre inställning (se avsnittet Klipphöjd) vilket hjälper att minska motorns överbelastning och förhindrar skador på din gräsklippare.**

**Hur man klipper gräset**

1. Börja klippa från gräsmattans yttre kant och klipp i rader fram och tillbaka. **(R)**
2. Klipp gräset två gånger i veckan under växtperioden. Det är inte bra för din gräsmatta om du klipper mer än en tredjedel av dess längd vid ett tillfälle och det kan också vara svårt att samla upp gräsklipplet.

#### KABEL FÖR MOTORDRIFT

**Se till att kabeln för drivningen inte är snodd och löper fritt ner till handtagen.**

1. Om drivningen inte kopplar in när kopplingsbygeln för drivningen förs mot handtaget, vrid justeringsskruven moturs.
2. Vrid justeringskruven medurs om motordrivningen inte kopplas ur när spaken för drivningen är fri **(S)**.

## JUSTERING

#### KLIPPHÖJD (MED BORTTAGNING AV HJUL)

Om din gräsklippare har navkapslar av den typ som visas i **Fig T1**, justeras klipphöjden med följande steg **T1-T3**.

1. Avlägsna hjulet genom att vrida navkapslen moturs **(T1)** och placera i nya hål **(T2)** och vrid navkapslen medurs för att dra åt **(T3)**. Upprepa för de andra hjulen och justera till samma läge.

#### KLIPPHÖJD (MED SPAKAR)

**OBS:** Din bensindrivna rotorklippare kan vara utrustad med ett antal olika klipphöjder.

Utrustad med spakar, Lägsta klipphöjd - **(V1)**

Utrustad med halvcentrala spakar - **(V3)**

Utrustad med spakar, Högsta klipphöjd - **(V2)**

Utrustad med centrala spakar - **(V4)**

1. Om din gräsklippare är utrustad med klipphöjdsspakar **(Fig V)**, kan klipphöjden ändras genom att du flyttar justeringsspaken till det valda läget.
2. Om din bensindrivna rotorklippare har flera spakar än en, då måste dessa flyttas till samma läge **(Fig V)**.

# UNDERHÅLL

## RENGÖRING

### VIKTIGT

Använd aldrig vatten för rengöring av din gräsklippare. Rengör inte med kemikalier, inklusive bensin, eller lösningsmedel - vissa av dessa kan förstöra viktiga plastdetaljer.

1. **Koppla bort tändstiftet och låt motorns avgassystem svalna.**
1. **Vänd maskinen på sidan med avgassystemet uppåt.**
1. Avlägsna gräs under kåpan med en borste (W1).
2. Använd en mjuk borste för att avlägsna gräsklipp från alla luftintag, utblåsningskanalen och gräsuppsamlingslådan (W2).
3. Torka av alla ytor på din gräsklippare med en torr trasa.

## KLIPPSYSTEMET

Hantera alltid kniven med försiktighet - vassa eggar kan orsaka skador. **ANVÄND HANDSKAR.** Byt ut dina metallkniv efter 50 timmars klippning eller vartannat år beroende på vilket som kommer först - oberoende av deras kondition. Om kniven har sprickor eller är skadat byt ut det mot ett nytt.

**OBS:** Om du har en maskin som är utrustad med BBC måste du avlägsna båda knivbultarna. (X3)

### Hur man avlägsnar kniv

- Koppla bort tändstiftet och låt motorns avgassystem svalna.
- Vänd maskinen på sidan med avgassystemet uppåt.
1. Använd en skiftnyckel för att lossa knivbulten genom att vrida den moturs (X1).
2. Avlägsna knivbulten, kniven och brickan. (X2)
3. Kontrollera för skador och rengör om det behövs.

### Hur man monterar kniven

1. Montera kniven på maksinen med de vassa eggarna bort från maskinen.
2. Sätt tillbaka knivbulten genom brickan och se till att den sidan av brickan som är märkt "O" ligger bort från kniven (X2).
3. Håll fast och dra åt knivbulten med en skiftnyckel. Dra inte åt för hårt.

## BATTERISÄKERHET (ENDAST MODELLER MED NYCKELSTART)

### Säkerhetsprocedurer när du laddar batteriet

1. Kontrollera laddningskabeln med jämna mellanrum för skador eller försämring på grund av ålder.
2. Använd inte gräsklipparen om laddningskabeln inte är i gott skick.
3. Försök inte ladda andra produkter med laddaren för denna enhet.
4. Försök inte använda detta batteri med en annan laddare.
5. Laddning skall endast göras på ett säkert ställe där du varken kan trampa på eller snubbla över batteriet eller kabeln.
6. Laddningsplatsen skall ha god ventilation.
7. Under laddning blir batteriladdaren varm. Detta är normalt och betyder att laddaren fungerar som den skall.
8. Täck inte över batteriladdaren med någonting under laddningen.
9. Se till att varken laddaren eller batteriet utsätts för fukt.
10. Undvik extrema temperaturer.
11. Laddaren fungerar inte under fryspunkten eller över 40 C.
12. Kortslut inte batteripolerna.

### Allmänna regler vad gäller omladdningsbara batterier

1. Laddningstid är 24 timmar.
2. Vid normal användning kommer detta batteri att laddas medan du kör motorn.
3. För att hålla batteriet i bästa skick skall det laddas minst en gång var sjätte månad.
4. Om du går över laddningsperioden kan detta förkorta livslängden på batteriet.
5. Skydda elkabeln. Bär aldrig batteriladdaren enbart i den elektriska kabeln.
6. Om batteriet efter en längre period av användning snabbt tappar laddning efter en full laddning på 24 timmar är det troligen tid att byta till ett nytt batteri.
7. Försök inte öppna batterikåpan.
8. Rengör endast med en mjuk trasa.
9. Använd aldrig en fuktig trasa eller brännbara vätskor som bensin, varnolen, tinner etc.
10. Gör dig av med gamla batterier på ett säkert sätt.

## UNDERHÅLL

### LADDNING AV BATTERI (ENDAST MODELLER MED NYCKELSTART)

**VIKTIGT:** Nya batterier behöver laddas innan de kan användas.

Se till att varken laddaren eller batteriet utsätts för fukt.

Batterienheten kan bytas ut genom att man hakar ur batteriet från dess kåpa och kopplar bort batterienheten från batterikablarna.

#### Hur du laddar batteriet

1. Stanna din gräsklippare.
2. Koppla bort tändkabeln.
3. Avlägsna skyddshatt över laddningskabeln längst ner på den vävda kabelhylsan.

#### Y1- huv, Y2 - laddningspunkt, Y3 - Vävd kabelhylsa.

4. Anslut laddningskabeln till batteriets laddningskabeln.
5. Anslut batteriladdaren till ett eluttag.
6. Laddning startar.
7. Ladda i 24 timmar.

8. Efter laddning, koppla ur laddaren från eluttaget och laddningskabeln.
9. Sätt tillbaka skyddshatt på laddningskabeln.
10. Batteriet är nu klart för användning.

#### Byte av batteri

1. Batteriet är placerat under ett skydd bakom motorn (Fig Z1).
2. Stanna gräsklipparen och koppla bort tändkabeln.
3. Avlägsna skruvarna från skyddet (Fig Z2).
4. Avlägsna skyddet (Fig Z3) för att komma åt batteriet.

### VÅRD AV DIN MASKIN

#### När gräsklippningssäsongen är slut

1. Byt ut kniv, bultar, muttrar eller skruvar om så behövs.
2. Rengör din gräsklippare omsorgsfullt. Tvätta inte med kemikalier inklusive bensin, eller lösningsmedel - du riskerar att förstöra viktiga plastdelar.
3. Be din lokala serviceverkstad att rengöra/byta luftfiltret och utföra den service eller de reparationer som behövs.
4. Töm bensintank och byt motorolja.

#### Hur du förvarar din gräsklippare

1. Ställ inte undan din gräsklippare omedelbart efter det att du använt den.
2. Vänta tills motorn har svalnat för att undvika risk för eldsvåda.
3. Rengör din gräsklippare.
4. Lagra den på en sval, torr plats där din gräsklippare är skyddad från skador.

### FELSÖKNING

#### Motorn startar inte

1. **Se till att motorbromsbygeln är i startläge.**
2. Kontrollera att styrspaken är i läge FAST (FORT)(körläge)
3. Kontrollera att det finns tillräckligt med bränsle i tanken och att luftventilen i tanklocket är ren.
4. Avlägsna och torka av tändstiftet.
5. Bensinen kan vara för gammal, byt. När bensinen bytts kan det ta lite tid för färsk bensin att komma fram.
6. Kontrollera att knivbulten är fastdragen. En lös bult kan göra motorn svår att starta.
7. **Om motorn fortfarande inte startar, koppla omedelbart bort kabeln till tändstiftet.**
8. **KONTAKTA DIN LOKALA AUKTORISERADE SERVICEVERKSTAD.**

#### Motorn starta inte (endast elstart)

1. **Se till att motorbromsbygeln är i startläge.**
2. Batteriet urladdat - starta din gräsklippare för hand.
3. **Om motorn fortfarande starta inte, koppla omedelbart bort kabeln till tändstiftet.**
4. **KONTAKT DIN LOKALA AUKTORISERADE SERVICEVERKSTAD.**

#### Underhållsschema för motor

Följ intervallen per timma eller månad beroende på vilket som inträffar först. Service måste utföras oftare om maskinen används under svåra förhållanden.

#### Efter de första 5 timmarna - Byt olja

**Var femte timma eller dagligen** - Kontrollera oljenivån. Rengör fingerskyddet. Rengör runt ljuddämpare.

**Var 25e timma eller varje säsong** - Byt olja om du kör maskinen i tjockt gräs eller i höga omgivningstemperaturer. \*Byt luftfilter och rengör.

**Var 50e timma eller varje säsong** - Byt olja.

Kontrollera gnistsläckaren om sådan är monterad.

**Var 100e timma eller varje säsong** - Rengör kylsystemet\*. Byt tändstift.

\* Rengör oftare i dammiga förhållanden eller när det finns luftburet skräp eller efter längre körning när du klippt långt, torrt gräs.

#### Ingen motorstyrka och/eller överhettning

1. Kontrollera att styrspaken är i läge FAST (FORT)(körläge)
2. Koppla bort kabeln till tändstiftet och låt motorn svalna.
3. Rensa bort gräsklipp och skräp från runt motorn och luftintagen och undersidan av klippkåpan inklusive utblåsningsskanalen och fläkten.
4. Rengör motorns luftfilter (be din lokala serviceverkstad att rengöra/byta motorns luftfilter).
5. Bensinen kan vara för gammal, byt. När bensinen bytts kan det ta lite tid för färsk bensin att komma fram.
6. **Om det fortfarande inte finns någon styrka i motorn och/eller den överhettas, koppla omedelbart bort kabeln till tändstiftet.**
7. **KONTAKTA DIN LOKALA AUKTORISERADE SERVICEVERKSTAD.**

#### För stora vibrationer

1. Koppla bort kabeln till tändstiftet.
2. Kontrollera att kniven är rätt monterat, se sidan 6.
3. Om kniven är skadat eller slitet, byt ut det mot ett nytt.
4. **Om vibrationerna kvarstår, koppla omedelbart bort kabeln till tändstiftet.**
5. **KONTAKTA DIN LOKALA AUKTORISERADE SERVICEVERKSTAD.**

## SERVICE OCH GARANTI PÅ MOTORN

Den motor som är monterad på din gräsklippare är försedd med garanti från motortillverkaren. För ytterligare information kontakta din handlare som anges nedan.

### Briggs & Stratton

En lista på auktoriserade Generalagenter för Briggs & Stratton finns på baksidan av denna instruktionsbok.

### Tecumseh

En lista på auktoriserade Generalagenter för Tecumseh finns på baksidan av denna instruktionsbok.

## SERVICEREKOMMENDATIONER

1. Vi rekommenderar på det allvarligaste att Du lämnar in Din maskin för service minst en gång per år, oftare om den användes professionellt.
2. Använd alltid originalreservdelar.
3. Färdigförpackade reservdelar finns att få hos de flesta auktoriserade återförsäljarna.
4. Din produkt kan identifieras genom produktetiketten i silver och svart.
5. Om du har problem med din maskin, kontakta din lokala, auktoriserade serviceverkstad och se till att du har all information om din produkt som den beskrivs på identifieringsetiketten.

6. **Skulle de bli nödvändigt att utföra arbete på din serviceverkstad är det viktigt att du tar med hela din motordrivna gräsklippare.**

För att få service utförd på din produkt, ring eller besök din lokala serviceverkstad. Om du skulle behöva service under villkoren i vår garanti kommer serviceverkstaden att begära bevis på inköp.

**Alla verkstäder lagerför originalreservdelar.**

**Obs: Våra serviceverkstäder arbetar helt för egen räkning och är inte bemyndigade att förpliktiga eller juridiskt binda Electrolux Utomhusprodukter på något sätt.**

## REKLAMATION OCH REKLAMATIONSPOLICY

Om någon del befinns vara felaktig beroende på felaktig tillverkning inom två år från inköpsdatum kommer Electrolux Outdoor Products, genom sina auktoriserade verkstäder, att reparera eller byta ut kostnadsfritt under förutsättning att:

- (a) Felet rapporteras direkt till den auktoriserade verkstaden.
  - (b) Bevis på inköp visas.
  - (c) Felet beror inte på felaktig användning, försummelse eller felaktig justering av användaren.
  - (d) Felet har inte uppstått genom normalt slitage.
  - (e) Maskinen har inte servats eller reparerats, tagits isär eller mixrats med av någon person som inte är auktoriserad av Electrolux Utomhusprodukter.
  - (f) Maskinen har inte använts för uthyrning.
  - (g) Maskinen ägs av den ursprunglige köparen.
  - (h) Maskinen har inte använts utanför det land för vilket den byggts.
  - (i) Maskinen har inte använts kommersiellt.
- \* Denna garanti är utöver, och minskar på inget sätt, kundens lagliga rättigheter.

Missöden på grund av följande täcks inte och det är därför viktigt att du läser de instruktioner som ges i denna driftshandbok och förstår hur du skall köra och underhålla din maskin.

### Missöden som inte täcks av reklamation

- \* Utbyte av slitna eller skadade blad.
- \* Missöde som ett resultat av att ett fel inte rapporterats.
- \* Missöde som ett resultat av en plötslig sammanstötning.
- \* Missöde som ett resultat av att produkten inte använts i enlighet med de instruktioner och rekommendationer som anges i denna driftshandbok.
- \* Maskiner som används för uthyrning täcks inte av denna reklamation.
- \* Följande lista över detaljer räknas som slitagedelar och deras livslängd beror på regelbundet underhåll och ingår därför normalt inte i reklamation: kniv, drivrem.
- \* **Försiktighet**  
Electrolux Utomhusprodukter accepterar inte ansvar under reklamation för defekter som förorsakas helt eller delvis, direkt eller indirekt av montering eller utbytesdelar eller extra delar som varken är tillverkade eller godkända av Electrolux Utomhusprodukter, eller om maskinen har modifierats på något sätt.

## MILJÖINFORMATION

Electrolux produkter för användning utomhus tillverkas enligt ett miljöstyrningssystem (ISO 14001) där vi, när så är praktiskt möjligt, använder komponenter som tillverkas enligt företagets metoder på ett sätt som tar hänsyn till miljömässiga faktorer och med möjlighet för återvinning när produkten ej längre är användbar.

- Förpackningen kan återvinnas och plastdelarna har märkts (där så är praktiskt möjligt) för sortering för återvinning.
- Man måste ta hänsyn till miljön när man gör sig av med en produkt som ej längre är användbar.
- Om är nödvändigt, kontakta Din lokala myndighet för information om hur Du skall göra dig av med produkten.

### BORTSKAFFNING AV BATTERI

- Batteriet skall lämnas in till en godkänd servicebutik eller till Din lokala återvinningsstation.
- **Lägg INTE ett använt batteri tillsammans med hushållssopor**

- **Bly/syra-batterier kan vara skadliga och skall bortskaffas genom ett godkänt återvinningsföretag i enlighet med europeiska bestämmelser.**
- **Kasta aldrig batterier i vattendrag.**
- **Får ej förbrännas.**
- **BORTSKAFFNING AV BRÄNSLE OCH SMÖRJOLJOR**
- Använd skyddskläder när Du hanterar bränsle och smörjmedel.
- Undvik kontakt med huden.
- Avlägsna bensin och motorolja innan Du transporterar enheten.
- Kontakta Din lokala myndighet för information om närmaste plats för återvinning/bortskaffning.
- **Gör Dig INTE av med förbrukat bränsle/förbrukat olja via hushållsavfallet.**
- **Avfallsbränsle/oljor är skadliga, men kan återvinnas och skall bortforslas genom godkända kanaler.**
- **Håll INTE ut använda bränslen/oljor i vattendrag.**
- **Får ej förbrännas.**

## SIKKERHEDSREGLER



Hvis denne plæneklipper ikke anvendes korrekt, kan den være farlig! Plæneklipperen kan forårsage alvorlige skader på brugeren og andre, og advarsler og sikkerhedsforeskrifter skal følges for at garantere rimelig sikkerhed og effektivitet ved brug af plæneklipperen. Brugeren er ansvarlig for at følge de advarsels- og sikkerhedsforeskrifter, der er angivet i denne brugsvejledning og på plæneklipperen. Brug aldrig plæneklipperen, uden at opsamlere og kapperne, der følger med fra producenten, er placeret rigtigt.

### Forklaring til symboler på benzindrevne rotorplæneklippere på hjul



Advarsel

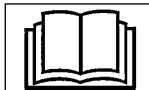

Læs brugsvejledningen omhyggeligt, så De lærer betjeningsgrebene og deres funktioner at kende.



Hold altid plæneklipperen fladt på jorden, når De klipper græs. De kan risikere, at der kastes sten ud, hvis De vipper eller løfter plæneklipperen.

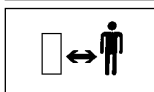

Hold tilskuere væk. Klip ikke græs, mens der er andre, specielt børn eller kæledyr på det område, hvor græsset skal klippes.

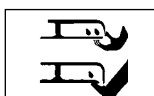

Stik aldrig tæer eller fingre ind under maskinen. Lad ikke hænder eller fødder komme i nærheden af en roterende kniv.



Tag tændrørsledningen af tændrøret, før De forsøger at udføre nogen form for vedligeholdelse, rengøring eller justering, eller hvis De efterlader plæneklipperen uden opsyn.



Kniven fortsætter med at rotere efter, at der er slukket for maskinen. Vent til alle maskinkomponenter er standset helt, før du rører ved dem.

### Generelt

1. Lad aldrig børn eller andre, som ikke er bekendte med disse brugsvejledninger, benytte plæneklipperen. I nogle lande fastsætter loven en aldersgrænse for brugere af plæneklippere.
2. Benyt kun plæneklipperen på den måde og til de formål, der er beskrevet i denne brugsvejledning.
3. Benyt aldrig plæneklipperen, når De er træt, syg eller under indflydelse af alkohol eller euforiserende stoffer.
4. Brugeren er ansvarlig for uheld eller faresituationer, der involverer andre personer eller deres ejendele.

### Brændstofsikkerhed

#### ADVARSEL - Benzin er meget brandfarlig

- De skal sørge for at anvende beskyttelsesstøj, når De arbejder med brændstoffer og smøremidler.
- Undgå kontakt med huden
- Fjern benzin og motorolie, inden De transporterer produktet.

- Opbevar benzin køligt i en beholder, der er fremstillet specielt til dette formål.
- Plasticbeholdere er generelt uegnede.
- Fyld kun brændstof på udenørs og undlad at ryge ved påfyldning.
- Hæld brændstoffet på INDEN motoren startes. Fjern aldrig låget til brændstofftanken og påfyld heller ikke benzin, mens motoren er i gang, eller mens motoren er varm.
- Hvis der spildes benzin, må motoren ikke forsøges startet. Fjern i stedet maskinen fra det sted, hvor benzinen blev spildt, og undgå at skabe antændingskilder, indtil benzindampene har spredt sig.
- Sæt alle låg tilbage på brændstofftanke og beholdere og sørg for, at de sidder godt fast.
- Fjern produktet fra påfyldningsområdet, før det startes.
- Brændstoffet skal opbevares på et køligt sted i god afstand af åben ild.

### Forberedelse

1. Klip ikke græsplænen med bare tæer eller i åbne sandaler. Bær altid passende beklædning, handsker og robuste sko.
2. Det anbefales at bruge høreværn.
3. Sørg for, at der ikke ligger grene, sten, kødben, ledninger og andet materiale på plænen. Disse genstande kan blive kastet rundt af kniven.
4. Før maskinen tages i brug og efter stød, skal der kontrolleres for tegn på slid eller beskadigelse, og der foretages reparation efter behov.
5. Udskift slide eller beskadigede knive med tilhørende fastspændingsanordninger som sæt for at opretholde balancen.
6. Sørg for at få udskiftet defekte lyddæmpere.

### Brug

1. Start ikke motoren i et tilsluttet rum, hvor der kan samle sig udstødningsgasser (kullite).
2. Benyt kun plæneklipperen i dagslys eller ved kraftigt elektrisk lys.
3. Undgå så vidt muligt at benytte plæneklipperen i vådt græs.
4. Pas på i vådt græs - De kan risikere at miste fodfæstet.
5. Vær ekstra forsigtig med at bevare fodfæstet på skråninger, og brug skridsikkert fodtøj.
6. Klip græsset på langs på skråninger, aldrig op og ned.
7. Vær særdeles forsigtig, når De skifter retning på skråninger.
8. Det kan være farligt at klippe græs på skrænter og skråninger. Klip ikke græs på **skrænter** eller **stejle** skråninger.
9. Gå ikke baglæns, når De klipper græs, da De kan risikere at falde. Gå – løb aldrig.
10. Gå ikke baglæns, når De klipper græs, da De kan risikere at falde.

## SIKKERHEDSREGLER

11. Slip dødmandsgrebet eller stands motoren, før De skubber plæneklipperen over andre overflader end græs, og når De transporterer plæneklipperen til eller fra det område, hvor græsset skal klippes.
12. Benyt aldrig plæneklipperen, hvis skærmene er i stykker eller uden skærmene er monteret.
13. Motoren må ikke køre med for stort omdrejningstal og regulatorindstillingerne må ikke ændres. Stor hastighed udgør en fare og begrænser plæneklipperens levetid.
14. Alle kniv- og drevkoblinger skal kobles fra før start. **(se side 4)**
15. Hold altid hænder og fødder væk fra klippemidlerne, specielt når motoren tændes.
16. Vip ikke plæneklipperen, mens motoren kører.
17. Lad ikke hænderne komme i nærheden af opsamléråbningen, mens motoren kører.
18. Løft eller bær aldrig en plæneklipper, mens motoren kører.
19. Tændrørsledningen kan være varm - vær forsigtig ved håndtering.
20. Forsøg ikke at udføre nogen form for vedligeholdelsesarbejde på plæneklipperen, mens motoren er varm.
21. Slip dødmandsgrebet for at standse motoren og vent, indtil kniven er standset:
  - inden De forlader plæneklipperen uden opsyn, selv i kort tid
22. Slip dødmandsgrebet for at standse motoren, vent, indtil kniven er stoppet, tag tændledningen ud, og vent, indtil motoren er kølet ned:
  - inden De fylder benzin på
  - inden De fjerner en blokering
  - inden De kontrollerer, renses eller udfører arbejde på plæneklipperen
- Hvis De rammer en genstand. Benyt ikke plæneklipperen, før De er sikker på, at hele plæneklipperen er driftssikker
- Hvis plæneklipperen begynder at vibrere unormalt. Voldsomme rystelser kan medføre personskaade.

23. Reducér gasreguleringsindstillingen under standsning af motoren og hvis motoren er udstyret med en benzinhane, luk for brændstofforforslen efter endt plæneklipping.

### Vedligeholdelse og opbevaring

1. Sørg for at alle møtrikker, bolte og skruer altid er spændt godt fast for at sikre, at plæneklipperen er driftssikker.
2. Kontrollér græsboxen hyppigt for slid eller beskadigelse.
3. Udskift slidte eller beskadigede dele af sikkerhedshensyn.
4. Brug ved udskiftning kun de knive, knivbolte, afstandsskiver og blæsehjul, der er specificeret til dette produkt.
5. Opbevar aldrig plæneklipperen med brændstof i tanken i en bygning, hvor dampe kan komme i nærheden af åben ild eller gnister.
6. Lad motoren afkøle, inden opbevaring.
7. Hold motoren, lyddæmperen, batterikassen og brændstofforbeholderen fri for græs, blade eller store mængder fedtstof for at nedsætte risikoen for brand.
8. Hvis brændstofforbeholderen skal tømmes, skal dette gøres udendørs.
9. Ved justering af maskinen skal De være forsigtig for at undgå, at få fingrene i klemme mellem den bevægelige kniv og maskinens faste dele.

## MONTERINGSVEJLEDNING

### MONTERING AF HJUL (HVOR DET ER NØDVENDIGT)

1. Vælg et af hullerne i monteringspladen, og bemærk dets position, eftersom alle fire hjul skal justeres til den samme position **(A1)**.
2. Sæt fastgørelsesbolten gennem hullet i hjulkapslen, hjulet og det valgte hul i monteringspladen.
3. Drej hjulkapslen med uret, indtil hjulenheden er fastgjort sikkert til stellet **(A2)**.

### HÅNDTAG

#### Nedre håndtag

1. Hvis Deres plæneklipper er udstyret med greb til højdejustering **(se Justering, se side 5)**, skal De sikre, at grebene er indstillet til den højeste klippehøjdeposition, før De følger trin 2 og 3.
2. Sæt hver side af det nederste håndtag i skjoldet som vist i **figur B1**.
3. Skub hver side af håndtaget godt ned, indtil det sidder helt fast i skjoldet **(B2)**.
4. Stik skruen gennem spændeskiven og ind i hullerne med en pozidrive-skrueetrækker, og skru den helt ind i skjoldet som vist i **figur B2**.

#### Øvre håndtag

1. Anbring de nederste og øverste håndtagud til hinanden. Monter boltene, spændeskiverne og spænd dem fast med håndtagsgrebene. **(C1 & C2)**.
2. Fastgør kablerne til håndtagene med de medfølgende kabelbånd, og sørg for, at kablerne ikke kommer i klemme mellem det øverste og nederste håndtag.

#### Håndtagsjusteringsanordninger monteret på produkt

1. Justér håndtagskonstruktionen, så den mest bekvemme betjeningsposition opnås, og stram håndtagsjusteringsanordningerne **(C2)** på begge sider af produktet.

# MONTERINGSVEJLEDNING

## REKYLSTARTER

- **De skal frigøre bremsen ved at trække dødmandsgrebet imod håndtaget, før De trækker ud i snoren.**
1. Afbryd tændrørsledningen.
  2. Træk i dødmandsgrebet, således at motorbremsen frigøres.
  3. Træk snoren helt tilbage (**D1**).
  4. Placér snoren i træksnorholderen, som er placeret på håndtaget (**E1**).

## MONTERING AF OPSAMLER - PLASTIKKASSE

**Bemærk:** Sørg for, at der ikke er mellemrum mellem sikkerhedsklappen og opsamleren.

Hvor det ikke er nødvendigt at opsamle græsset, kan De anvende plæneklipperen uden opsamleren. Sørg for, at sikkerhedsklappen er helt lukket.

1. Sæt opsamlerhåndtaget oven i en af opsamlerhalvdelen. Tryk godt ned og fremad, indtil håndtaget klikker på plads (**F1**)
  2. Sæt opsamlerhalvdelen om, sæt en skrue i hullet (**se illustreret i fig. F1**), og stram den helt.
  3. Sæt de to opsamlerhalvdele sammen, og tryk hvert fæstningspunkt (**F2-A**) på plads **uden** at sætte holderne helt på plads. Når fæstningspunkterne er placeret korrekt, skal opsamleren trykkes sammen med et fast tryk, indtil alle holderne sidder godt fast. (**F2-B**)
  4. Løft sikkerhedsklappen (**F3**) for at fastgøre opsamleren til plæneklipperen og sørg for, at opsamleråbningen er ren og fri for græsafklip.
  5. Placér den færdigsamlede opsamler på to placeringspunkter på stellets bageste del (**F4**).
  6. Placér sikkerhedsklappen ovenpå opsamleren. Sørg for, at opsamleren sidder godt fast.
- \* Ved afmontering foretages ovenstående i omvendt rækkefølge.

## MONTERING AF OPSAMLER - STOFPOSE

### G1 - Top G2 - Stofpose G3 - 'U'-ramme

1. Sæt 'U'-rammen gennem tøjposens sideløbegange og derefter ned i oversiden, idet du sikrer, at den lille metaltap (**H1-A**) sidder godt fast (**H2-A**).
  2. Fastgør tøjposens nederste løbegang til 'U'-rammen (**H2-B**).
  3. Start forrest på toppen (**H3**), og sæt stofposens kant ind i inderkanten på toppen, indtil den klikker fast i hvert af fastgørelsespunkterne (**H3-A**). Bliv ved med at sætte kanten omkring toppen, indtil stofposen sidder helt fast.
  4. Placér den færdigsamlede opsamler på to placeringspunkter på stellets bageste del.
  5. Placér sikkerhedsklappen ovenpå opsamleren (**H4**). Sørg for, at opsamleren sidder godt fast.
- Ved afmontering foretages ovenstående i omvendt rækkefølge.

## MOTORINFORMATION

### Olie

1. Påfyldning af olie:
  - a) Fjern oliepåfyldningshætten
  - b) Fyld til FULL-mærket (fuld) på oliestandsmåleren.
2. Brug en SAE 30 firetakts-olie af god kvalitet.
3. Kontrollér oliestanden regelmæssigt og hver femte driftstime.
4. Påfyld olie efter behov, således at oliestanden holdes på FULL-mærket (fuld) på oliestandsmåleren
5. Skift olien efter de første fem timers drift og derefter hver 25. driftstime.
6. Skift altid olien, mens motoren er varm - men ikke brandvarm. Forsøg aldrig at udføre nogen form for vedligeholdelse på en varm motor.

### Benzin

1. Brug frisk blyfri benzin af almindelig grad.
2. **BRUG ALDRIG BLYHOLDIG BENZIN**  
**Brug af blyholdig benzin vil få udstødningen til at ryge og forårsage uoprettelig skade på motorer, der er udstyret med katalysator.**
3. Fyld ikke brændstoftanken, mens motoren er brandvarm.
4. Fyld ikke brændstoftanken, mens De ryger.
5. Fyld ikke brændstoftanken, mens motoren kører.

6. Tør benzinpåfyldningshætten helt ren for græs og snavs, før De skruer den af, for at undgå at få snavs ind i brændstoftanksystemet.
7. Det anbefales, at De fylder tanken gennem en tragt med et filter.
8. Tør spildt benzin væk, før De starter motoren.

### Kun Tecumseh Vantage

#### Påfyldning af olie

- Oliemængde: 0,6 liter
- a. Skru proppen af påfyldningshullet.
- b. Hæld olien langsomt på.
- c. Fyld på til overløbspunktet i påfyldningshullet. (**J1**).
- d. Skru proppen i igen. Stram godt til.
- Udskift olien efter de første 2 timers brug og derpå efter hver 25 timers brug.

#### Sådan aftappes olien.

- Frakobl tændrøret, og lad motorudstødningen køle af.
- Læg maskinen på siden med udstødningen opad.
- Tag aftapningsskruen af. (**J2**)
- Sæt en passende beholder under produktet.
- Sæt maskinen på hjulene igen. Olien løber ned i beholderen.



## START – PRIMING

**Bemærk:** Når motoren startes første gang, skal den fyldes med olie og benzin som beskrevet ovenfor i afsnittet **Olie og benzin**.

Priming er normalt unødvendigt, når en varm motor startes igen. Hvis vejret er koldt, kan det imidlertid være nødvendigt at gentage priming.

### Briggs- og Strattonmotorer

1. Sæt gasreguleringen på FAST (hurtig) eller RUN (kør) som vist i afsnittet **Gasregulering**.
2. Giv primeren (**figur K**) fem tryk med fast hånd.
3. Følg vejledningerne i afsnittet **Brug - start og stop**.
4. Hvis motoren ikke starter efter tre træk i træksnoren, tryk da tre gange til på primeren, og gentag trin 3.

### Start af motor (Tecumseh)

1. Sæt gasreguleringen på positionen FAST (hurtig) eller RUN (kør).
2. Tryk på primeren tre gange. Vent ca. to sekunder mellem hvert tryk. Hvis vejret er koldt (55°F/13°C

eller lavere), skal der trykkes på primeren fem gange.

3. Følg vejledningerne i afsnittet **Brug - start og stop**.

- **BENYTT IKKE PRIMEREN TIL AT STARTE EN VARM MOTOR IGEN.**

### Efterfølgende start af motor

1. Sæt gasreguleringen (hvis en sådan er monteret) på positionen RUN (kør) eller FAST (hurtig), og giv primeren tre tryk med fast hånd, for motoren startes (hvis motoren er standset, fordi den er løbet tør for benzin, skal benzintanken fyldes op igen, og der skal trykkes på primeren tre gange.

## BRUG

### START OG STOP

#### PLÆNEKLIPPERE, SOM SKAL SKUBBES

**Bemærk:** Det øverste håndtag kan se anderledes ud end de viste, men princippet er det samme

1. Tilslut tændrørsledningen.
2. Hvis der er monteret en gasregulering, skal denne sættes på positionen FAST  (hurtig).
3. Træk dødmandsgrebet mod håndtaget (**L1**). Dette frigør bremsen.
4. Træk rekylstarteren helt ud mod Dem selv, indtil De mærker den fulde modstand, før dernæst

håndtaget langsomt tilbage, og træk så håndtaget helt ud mod Dem selv med et fast ryk (**L2**)

5. Efter motoren er startet, skal De lade den køre i 30 sekunder, inden De tager den i brug.

**Standstning af plæneklipperen:** slip dødmandsgrebet.

#### SELVKØRENDE PLÆNEKLIPPERE

1. Følg ovenstående procedure for plæneklipperer, som skal skubbes.
2. Det fremadgående træk kobles til og fra med kørselsgrebet øverst på håndtaget (**M1**).

3. Hvis kørselsgrebet slippes, standses det fremadgående træk automatisk.

**Standstning af plæneklipperen:** slip kørselsgrebet og dernæst dødmandsgrebet

#### DOBBELTHASTIGHED

Før motoren startes første gang, skal De kontrollere, at baghjulene kan bevæge sig frit, ved at bevæge maskinen baglæns og forlæns uden at bruge kørselsgrebet (**N1**). Flyt gearskiftstangen (**N2**) fra lav til høj hastighed. Hvis baghjulene låser, skal kablet

justeres. Kablet justeres, ved at justeringsmekanismen (**N3**) drejes til venstre eller højre, indtil maskinen kan trækkes baglæns, uden at hjulene låser.

#### START MED NØGLE

**Kun nøglestart** - Plæneklipperens motor vil genoplade batteriet under plæneklipping.

**Bemærk :** Deres plæneklipper kan startes manuelt ved at følge trin 1-5 i afsnittet **PLÆNEKLIPPERE SOM SKAL SKUBBES**.



Kørselsgrebet kan kobles til ved at følge trin 2-3 i afsnittet **SELVKØRENDE PLÆNEKLIPPERE**.

1. Følg trin 1-3 for plæneklipperer, som skal skubbes.
2. Drej nøglen og hold den, indtil motoren starter (**O1** og **O2**) Nøglen vil vende tilbage til den oprindelige position, når den slippes.

3. Hvis motoren ikke starter, når De drejer nøglen, skal plæneklipperens batteri eventuelt oplades.

**Standstning af plæneklipperen:** slip kørselsgrebet og dernæst dødmandsgrebet

#### GASREGULERING (HVIS DETTE ER INSTALLERET) (P)

1.  viser positionen FAST/run (hurtig/kør)
2.  viser positionen SLOW/idle (langsom/tomgang)

## BRUG

### START OG STOP

#### KNIV, BREMSE, KOBLING (KBK)

Hvis De har en KBK-model, vil De være i stand til at holde motoren kørende, mens bremsen er koblet til.

Hvis der er installeret et fremadgående drev, kan det kobles til eller fra ved hjælp af kørselsgrebet, som er placeret øverst på plæneklipperens håndtag (**Q2-B**).

1. Tilslut tændrørsledningen.
2. Hvis der er monteret en gasregulering, skal denne sættes på positionen FAST (hurtig).
3. Træk rekylstarteren helt ud mod Dem selv, indtil De mærker den fulde modstand. Før dernæst håndtaget langsomt tilbage, og træk så håndtaget helt ud mod Dem selv med et fast ryk.
4. Efter motoren er startet, skal De lade den køre i 30 sekunder, inden De tager den i brug.
5. Træk KBK-armen mod håndtaget (**Q1**).
6. Skub KBK-betjeningsgrebet fremad, indtil De hører et klik (**Q2-A**), mens De holder KBK-armen.
7. Slip KBK-betjeningsgrebet, som så vil vende tilbage til dets oprindelige position.
8. Hvis KBK-armen slippes, vil knivens rotation standse.

#### Bemærk:

**Hvis motoren kører i længere tid, uden at kniven roterer, kan det medføre, at motoren overophedes.**

**Standning af plæneklipperen:** Slip kørselsgrebet og dernæst KBK-armen. Flyt gasreguleringen til stop-positionen.

#### PLÆNEKLIPNINGSTEKNIK

##### Bemærk:

**Overbelast ikke Deres plæneklipper.** Når De klipper en græsplæne med langt kraftigt græs, vil en indledende klipning med klippehøjden indstillet i højeste position (se Klippehøjde) hjælpe til med at reducere overbelastning af motoren og vil endvidere hjælpe med at forhindre beskadigelse af plæneklipperen.

1. Begynd med at klippe græsset i en af plænenes yderkanter, og klip i lige baner i urets retning (**R**).
2. Klip græsset to gange om ugen i vækstsæsonen. Plænen vil tage skade, hvis mere end en tredjedel af længden klippes ad gangen, hvilket også kan føre til forringet opsamling.

#### KABEL TIL SELVKØRSELSFUNKTION

**Sørg for, at kablet til selvkørselsfunktionen ikke er snoet og løber frit ned langs med håndtagene.**

1. Hvis funktionen ikke kobler til, når kørselsgrebet trækkes mod håndtaget, skal skruen skrues mod uret (**S**).
2. Skru skruen i den modsatte retning, hvis selvkørselsfunktionen ikke kobler fra, når kørselsgrebet slippes (**S**).

## JUSTERING

#### KLIPPEHØJDE (VED JUSTERING AF HJUL)

Hvis Deres plæneklipper har hjulkapsler som vist på figur T1, skal klippehøjden justeres ved at følge trin T1 - T3.

1. Fjern hjulet ved at dreje hjulkapslen mod uret (**T1**), og placér i nyt hul (**T2**). Drej hjulkapslen med uret for at stramme (**T3**). Gentag for de andre hjul, som skal justeres til samme position.

#### KLIPPEHØJDE (MED HÅNDGREB)

**Bemærk:** Deres benzindrevne rotorplæneklipper kan være monteret med forskellige klippehøjdejusteringer.

Håndgreb monteret, Laveste klippehøjde - (**V1**)

Håndgreb monteret Half-centralt - (**V3**)

Håndgreb monteret, Højeste klippehøjde - (**V2**)

Håndgreb monteret Centralt - (**V4**)

1. Hvis der er monteret håndgreb til indstilling af klippehøjde (figur V), skal klippehøjden ændres ved at trække justeringshåndgrebet ud af holderrillerne og flytte det til den valgte position.
2. Hvis Deres benzindrevne rotorplæneklipper er udstyret med mere end et håndgreb, skal alle justeres til de samme positioner (figur V).

# VEDLIGEHOLDELSE

## RENGØRING

**VIGTIGT** Brug aldrig vand til at rengøre plæneklipperen. Rengør ikke med kemikalier, herunder benzin eller opløsningsmidler, da nogle af disse midler kan beskadige vigtige plasticdele.

1. Frakobl tændrøret, og lad motorudstødningen køle af.
2. Fjern græsafklip med en blød børste fra alle luftindtag, opsamlerbåningen og opsamleren. **(W2)**.
3. Tør alle overflader på plæneklipperen med en tør klud.
- Læg maskinen på siden med udstødningen opad.
1. Fjern græs fra undersiden af stellet med en børste **(W1)**.

## KLIPPESYSTEM

**Håndtér altid kniven med forsigtighed. De kan komme til skade ved berøring af skarpe kanter. BRUG HANDESKER.** Udskift metalkniven efter 50 timers plæneklipping eller to år, alt efter, hvad der indtræffer først, uden hensyn til dens tilstand. Hvis kniven er revnet eller beskadiget, skal den udskiftes med en ny.

### Bemærk:

Hvis De har en maskine, som er udstyret med KBK, skal De fjerne begge knivbolte. **(X3)**

### Afmontering af kniv og blæsehjul

- Frakobl tændrøret, og lad motorudstødningen køle af.
  - Læg maskinen på siden med udstødningen opad.
1. Benyt en skruenøgle til at løsne knivbolten, idet den drejes mod uret **(X1)**.
  2. Tag knivbolten, kniven og pakningen af **(X2)**.
  3. Kontrollér, om kniven er beskadiget, og rengør efter behov.

### Montering af kniv

1. Ved montering af kniven på maskinen, skal de skarpe kanter pege væk fra maskinen.
2. Sæt knivbolten på igen gennem pakningen, og sørg for, at den side, der er markeret med 'O' på pakningen, vender væk fra kniven **(X2)**.
3. Hold knivbolten fast, og stram den godt fast med en skruenøgle. Den må ikke overstrammes.

## BATTERISIKKERHED (KUN MODELLER MED NØGLESTART)

### Sikkerhedsprocedurer ved opladning af batteri

1. Efterse ledningen til batteriladeren regelmæssigt for beskadigelse eller slid.
2. Lad være med at tage plæneklipperen i brug, hvis ledningen til batteriladeren ikke er i god stand.
3. Forsøg ikke at oplade andre produkter med opladeren til denne enhed.
4. Forsøg ikke at anvende dette batteri med nogen anden oplader.
5. Opladning bør foretages på et sikkert sted, hvor man ikke risikerer at træde på batteriet eller ledningen eller at falde over dem.
6. Der skal være god udluftning på stedet.
7. Under opladning bliver batteriopladeren varm. Dette er normalt og betyder, at opladeren fungerer korrekt.
8. Dæk ikke batteriopladeren til med noget under opladning.
9. Sørg for, at hverken opladeren eller batteriet udsættes for fugt.
10. Undgå ekstreme temperaturer.
11. Opladeren fungerer ikke under frysepunktet eller over 40°C.
12. Batteriets poler må ikke kortsluttes.

### Generelle retningslinier vedrørende genopladeligt batteri

1. Opladningstid er 24 timer.
2. Under normal brug vil batteriet genoplade sig selv, mens motoren kører.
3. For at holde batteriet i god stand skal det genoplades mindst en gang hver sjette måned.
4. Overskridelse af batteriets genopladningstid kan forkorte batteriets levetid.
5. Beskyt det elektriske kabel. Bær aldrig batteriet udelukkende i elkablet.
6. Hvis batteriet efter længere tids anvendelse hurtigt bliver fladt efter 24 timers konstant genopladning, er det sandsynligvis nødvendigt at anskaffe et nyt batteri.
7. Forsøg ikke at åbne selve batterikassen.
8. Rengør kun med en tør, blød klud.
9. Brug aldrig en våd klud eller brændbare væsker som f.eks. benzin, sprit, fortynder eller lignende.
10. Brugte batterier skal bortskaffes på forsvarlig vis.

## VEDLIGEHOLDELSE

### OPLADNING AF BATTERI - KUN MODELLER MED NØGLESTART

**VIGTIGT: Nye batterier skal oplades før brug.**

Sørg for, at hverken opladeren eller batteriet udsættes for fugt.

Batterienheden kan udskiftes ved at løse den fra huset og afbryde batterienheden fra batteriledningerne.

#### Hvordan batteriet oplades

1. Stands plæneklipperen.
2. Afbryd tændrøret
3. Fjern hæften fra opladningspunktet under kabelrøret.  
**Y1- hætte, Y2 - Opladningspunkt, Y3 - KabelrørKabelrør.**
4. Sæt opladerledningen ind i forbindelsen på batteriets kabelrør.
5. Sæt batteriopladerens stik ind i en almindelig stikkontakt.
6. Opladning vil da begynde.

7. Oplad i 24 timer.

8. Efter opladning skal opladerens stik trækkes ud af kontakten og opladningspunktet.
9. Sæt hæften tilbage på opladningspunktet.
10. Enheden er klar til brug.

#### Udskiftning af batteri

1. Batteriet er placeret under en skærm bag motoren (**Z2**).
2. Stands plæneklipperen og afbryd tændrøret.
3. Fjern skruerne fra skærmen (**Z3**).
4. Fjern skærmen (**Z4**) for at få adgang til batteriet.

## PLEJE

#### Ved plæneklipningssæsonens slutning

1. Udskift knive, bolte, møtrikker eller skruer, hvis det er nødvendigt.
2. Rengør plæneklipperen grundigt. Der må heller ikke anvendes kemikalier som f.eks. benzin eller opløsningsmidler - nogle af dem kan beskadige vigtige plastdele.
3. Bed det lokale Electrolux Outdoor Products servicecenter om at rengøre luftfilteret grundigt og udføre service eller reparation, som måtte være nødvendig.
4. Tøm motoren for olie og benzín.

#### Opbevaring af plæneklipperen

1. Stil ikke plæneklipperen væk umiddelbart efter brug.
2. Vent indtil motoren er kølet ned for at undgå eventuel brandfare.
3. Rengør plæneklipperen.
4. Opbevar den et køligt, tørt sted, hvor den er beskyttet mod beskadigelse.

## FEJLFINDING

#### Motoren vil ikke starte

1. **Sørg for, at dødmandsgrebet er i startposition.**
2. Kontrollér, at betjeningsgrebet er indstillet til Fast (hurtigt).
3. Kontrollér, at der er nok brændstof i tanken.
4. Tag tændrøret ud og rengør det.
5. Benzinen er muligvis for gammel – udskift den, hvis det er tilfældet. Når benzinen er blevet udskiftet, kan det tage lidt tid, før den nye benzin løber igennem.
6. Kontrollér, at knivbolten er strammet. En løs bolt kan bevirke, at det er svært at starte plæneklipperen.
7. **Hvis motoren stadig ikke vil starte, skal De øjeblikkeligt afbryde tændrørsledningen.**
8. **KONTAKT DERES LOKALE GODKENDTE ELECTROLUX OUTDOOR PRODUCTS SERVICECENTER.**

#### Motoren vil ikke starte (kun elektrostart)

1. Sørg for, at dødmandsgrebet er i startposition.
2. Batteriet er fladt - start plæneklipperen manuelt.
3. **Hvis motoren stadig ikke vil starte, skal De øjeblikkeligt afbryde tændrørsledningen.**
4. **KONTAKT DERES LOKALE GODKENDTE ELECTROLUX OUTDOOR PRODUCTS SERVICECENTER.**

#### Manglende motorkraft og/eller overophedning

1. Kontrollér, at betjeningsgrebet er indstillet til Fast (hurtigt).

#### Vedligeholdelsesskema for motor

Følg time- eller kalenderintervallerne, alt efter hvilke, der indtræffer først. Der kræves hyppigere vedligeholdelse, når driftsforholdene ikke er gode.

**Efter de første 5 timer** - Skift olie

**Hver 5. time eller dagligt** - Kontrollér oliestanden. Rengør omkring lydæmper.

**Hver 25. time eller hver sæson** - Skift olie, hvis plæneklipperen benyttes under stor belastning eller ved høje omgivende temperaturer. Efterse luftfilter.

**Hver 50. time eller hver sæson** - Skift olie. Efterse gnistfanger, hvis en sådan er monteret.

**Hver 100. time eller hver sæson** - Rengør kølesystemet\*. Udskift tændrør.

\* Rengør hyppigere under stovede forhold, eller efter lang tids drift med klipning af højt, tørt græs.

2. Afbryd tændrørsledningen, og lad motoren køle ned.
3. Fjern græsafklip og andet materiale fra motoromgivelserne og luftindtag samt undersiden af stellet, herunder opsamlerråbningen og blæsehjulet.
4. Rengør motorens luftfilter (bed Deres lokale godkendte servicecenter om at rengøre luftfilteret grundigt).
5. Benzinen er muligvis for gammel – udskift den, hvis det er tilfældet. Når benzinen er blevet udskiftet, kan det tage lidt tid, før den nye benzin løber igennem.
6. **Hvis der stadig ingen motorkraft er og/eller motoren overopheder, skal De øjeblikkeligt afbryde tændrørsledningen.**
7. **KONTAKT DERES LOKALE GODKENDTE ELECTROLUX OUTDOOR PRODUCTS SERVICECENTER.**

#### Overdreven vibration

1. Afbryd tændrørsledningen.
2. Kontrollér, at kniven er monteret korrekt, se side 6.
3. Hvis kniven er beskadiget eller slidt, skal den udskiftes med en ny.
4. **Hvis vibrationen fortsætter, skal De øjeblikkeligt afbryde tændrørsledningen.**
5. **KONTAKT DERES LOKALE GODKENDTE ELECTROLUX OUTDOOR PRODUCTS SERVICECENTER.**

# VEDLIGEHOJDELSE

## MOTORSERVICERING OG -GARANTI

Der ydes garanti på den motor, Deres plæneklipper er udstyret med, fra motorproducenten. For yderligere oplysninger, kontakt Deres forhandler som beskrevet nedenfor.

## ANBEFALET SERVICE

1. Vi anbefaler stærkt, at produktet efterses mindst én gang om året og oftere, hvis der er tale om erhvervsmæssig anvendelse.
2. Brug altid originale reservedele.
3. De fleste autoriserede forhandlere kan levere forpakkede reservedele.
4. Deres produkt er specielt identificeret med en produktmærkeplade i sølv og sort.
5. Hvis De har et problem med Deres maskine, skal De kontakte Deres lokale godkendte Electrolux Outdoor Products servicecenter, og sørge for, at De er i besiddelse af alle oplysninger vedrørende produktet. Disse oplysninger er angivet på produktmærkatet.

## GARANTI/REKLAMATIONSRET

Hvis nogen af delene bliver defekte pga. fejlbehæftet fremstilling inden for to år efter det oprindelige køb, vil Electrolux Outdoor Products, gennem autoriserede servicereparatører, vederlagsfrit foretage reparationen eller udskifte produktet, forudsat at:-

- (a) Fejlen rapporteres direkte til det autoriserede servicecenter.
  - (b) Der kan fremvises en købsnota.
  - (c) Fejlen ikke skyldes misbrug, vanrøgt eller fejljustering fra brugerens side.
  - (d) Fejlen ikke er opstået som følge af slidage.
  - (e) Maskinen ikke er blevet efterset eller repareret, skilt ad eller ændret ved af andre personer end de af Electrolux Outdoor Products autoriserede servicecentre.
  - (f) Maskinen ikke er blevet brugt til udlejning.
  - (g) Maskinen ikke er blevet anvendt til kommercielle formål.
- \* Denne garanti udgør en tilføjelse til og mindsker på ingen måde kundens lovbefalede rettigheder.

Fejl som følge af efterfølgende årsager dækkes ikke. Det er derfor vigtigt, at du læser anvisningerne i denne brugsvejledning og forstår, hvorledes maskinen skal bruges og vedligeholdes:

## MILJØMÆSSIGE OPLYSNINGER

Electrolux Outdoor Products er fremstillet i henhold til et miljøstyringssystem (ISO 14001), der, hvor det er praktisk muligt, anvender komponenter, som fremstilles på den mest ansvarlige vis miljømæssigt, i overensstemmelse med virksomhedsprocedurer og med mulighed for genbrug i slutningen af produktets levetid.

- Emballagen kan genbruges, og plastikkomponenter er mærket (hvor det er praktisk muligt) med henblik på kategoriseret genbrug.
- Miljøbevidsthed er en vigtig faktor ved bortskaffelse af produkter, der er slidt op.
- Kontakt om nødvendigt Deres lokale myndigheder for at få oplysninger om bortskaffelse.

### BATTERIBORTSKAFFELSE

- Batteriet skal afleveres hos et godkendt servicecenter eller på Deres lokale genbrugsstation.
- **Smid IKKE brugte batterier ud med husholdningsaffald**
- **Blybatterier kan være skadelige og bør bortskaffes ved hjælp af det godkendte genbrugsmiddel i overensstemmelse med europæisk lovgivning.**

### Briggs & Stratton

De kan finde en liste over - autoriserede Briggs & Stratton Service- forhandlere på bagsiden af denne bog.

### Tecumseh

De kan finde en liste over - autoriserede Tecumseh Service- forhandlere på bagsiden af denne bog.

6. Hvis det bliver nødvendigt for servicecenteret at udføre arbejde på Deres plæneklipper, er det vigtigt, at De medbringer plæneklipperen komplet. For at få serviceret Deres produkt skal De ganske enkelt ringe til eller besøge forhandleren eller nærmeste Electrolux Outdoor Products servicecenter. Skulle De have behov for at få udført service under garanti, skal servicecenteret se Deres købsdokumentation.
- Alle Electrolux Outdoor Products servicecentre har originale reservedele på lager.**
- BEMÆRK: Vore servicereparatører handler for egen hånd og er ikke bemyndigede til at forpligte eller binde Electrolux Outdoor Products lovmæssigt på nogen måde.**

### Fejl, der ikke dækkes af garantien:

- \* Udskiftning af slidte eller beskadigede knive.
- \* Svigt som resultat af ikke at have rapporteret en tidligere fejl.
- \* Svigt som følge af slag eller lignende.
- \* Svigt som resultat af ikke at bruge produktet i overensstemmelse med anvisningerne og anbefalingerne i denne brugsvejledning.
- \* Maskiner, som anvendes til udlejning er ikke dækket af denne garanti.
- \* Følgende dele betragtes som slidbare dele og deres levetid afhænger af, om de vedligeholdes regelmæssigt, følgelig er de normalt ikke dækket af en gyldig garanti: Knive, elkabel.
- \* **FORSIGTIG!**  
Electrolux Outdoor Products kan under garantien ikke påtage sig ansvaret for fejl, der helt eller delvist, direkte eller indirekte skyldes monteringen af reservedele eller ekstradele, der ikke er fremstillet eller godkendt af Electrolux Outdoor Products, eller at maskinen er blevet modificeret på nogen måde.

- **Smid IKKE batterier i vand.**

- **Må IKKE antændes**

### **BORTSKAFFELSE AF BRÆNDSTOFFER OG SMØREOLIER**

- De skal sørge for at anvende beskyttelsestøj, når De arbejder med brændstoffer og smøremidler.
- Undgå kontakt med huden
- Fjern benzin og motorolie, inden De transporterer produktet.
- Kontakt Deres lokale myndigheder for at få oplysninger om Deres nærmeste genbrugs-/affaldsstation.
- **Smid IKKE brugte brændstoffer/olier ud med husholdningsaffald**
- **Affaldsbrændstoffer/affaldsolier er skadelige, men kan genbruges og bør bortskaffes ved hjælp af godkendte midler.**
- **Smid IKKE brugte brændstoffer/olier i vand.**
- **Må IKKE antændes**



<b>BELGIQUE/BELGIË</b>	<b>Flymo Belgique/België</b> Tel: 02 363 0311, Fax: 02 363 0391
<b>ČESKÁ REPUBLIKA</b>	<b>Electrolux, spol. s.r.o., oz Electrolux Outdoor Products,</b> Dobronická 635, 148 25 Praha 4 Tel: 02/6111 2408-9, Info-linka: 0800/110 220 Internet: www.partner-flymo.cz E-mail: info@husqvarna.cz
<b>DANMARK</b>	<b>Electrolux Outdoor Products, Flymo/Partner A/S,</b> Lundtoftegårdsvej 93A, DK 2800 Kgs.Lyngby Tel: 45 877577, www.flymo-partner.dk
<b>DEUTSCHLAND</b>	<b>Flymo Deutschland</b> Tel: 097 21 7640, Fax:097 21 764202
<b>ESTONIA</b>	<b>Electrolux Estonia Ltd (Electrolux Eesti AS)</b> Tel: (372) 6650010
<b>FRANCE</b>	<b>Flymo France SNC</b> Tel 01 46 67 8141, Fax 01 43 34 2491
<b>FINLAND SUOMI</b>	<b>Flymo Finland Suomi</b> Tel: 00 39611, Fax: 00 39 612632
<b>ITALIA</b>	<b>McCulloch Italiana s.r.l. - Via Como 72, 23868 Valmadrera</b> <b>(LECCO) - ITALIA</b> Tel: 800 017829, Fax: 0341 581671
<b>IRELAND</b>	<b>Flymo Ireland</b> Tel: 01 4565222, Fax: 01 4568551
<b>MAGYARORSZÁG</b>	<b>Electrolux Lehel Kft</b> Tel: 00 36 1 251 41 47
<b>NORGE</b>	<b>Flymo/Partner, div. av Electrolux Motor a.s.</b> Tel: 69 10 47 90
<b>NEDERLAND</b>	<b>Flymo Nederland</b> Tel: 0172-468322, Fax: 0172-468219
<b>ÖSTERREICH</b>	<b>HUSQVARNA Zentralwerkstätte, Industriezeile 36, 4020 LINZ,</b> Tel: 0732 770101-60, Fax: 0732 795922
<b>POLSKA</b>	<b>Electrolux Poland Sp. z.o.o. Husqvarna, 01-612 Warszawa</b> Myslowicka 10/2 Tel:- (22) 8332949
<b>SLOVENIJA</b>	<b>SKANTEH d.o.o.</b> Tel:- (061) 133 70 68, Fax:-(061) 133 70 68
<b>SLOVENSKA</b>	<b>Electrolux Slovakia s.r.o., Borova Sihat 211, 033 01 Lipt. Hradok</b> Tel: 044 522 14 19, Fax: 044 522 14 18, www.flymo-partner.sk
<b>SCHWEIZ/SUISSE/SUIZZERA</b>	<b>Flymo Schweiz/Suisse/Suizzera</b> Tel 062 889 93 50 / 889 94 25, Fax 062 889 93 60 / 889 94 35
<b>SVERIGE</b>	<b>Electrolux Outdoor Products, Sverige</b> Tel: 036 – 14 67 00, Fax: 036 – 14 60 70
<b>UNITED KINGDOM</b>	<b>Electrolux Outdoor Products United Kingdom</b> Tel: 01325 300303, Fax: 01325 310339

**Tecumseh****Briggs & Stratton**

**UK - United Kingdom**  
 Tecumseh UK Ltd  
 152 Commercial Road  
 Staines  
 Middlesex  
 TX18 2QP  
 England  
 Tel: (44) 1784 460684  
 Fax: (44) 1784 453563

**D - Germany**  
 Tecumseh Deutschland GmbH  
 Virmondstr. 137  
 47887 Willich-Neersen  
 Germany  
 Tel: (49) 21 56 9588 0  
 Fax: (49) 21 56 9588 18

**F - France**  
 Tecumseh Service France  
 Parc des Bellevues,  
 Immeuble "Le Minnesota"  
 Allée Rosa Luxembourg  
 B.P. 242 - ERAGNY SUR OISE  
 95615 CERGY-POTISE CEDEX  
 France  
 Tel: (33) 1 343 04484  
 Fax: (33) 1 346 44415

**E - Spain**  
 Tecna S.A. de Motores y Repuestos  
 C/Ciclón, 20  
 P. Ind. San Jose de Valderas II  
 28918 Leganés (Madrid)  
 Tel: (34) 91 611 0461  
 Fax: (34) 91 611 2953

**I - Italy**  
 Tecumseh Europa S.p.A.  
 Via Delle Cacce 99  
 10135 Torino  
 Italy  
 Tel: (39) 011 391 8411  
 Fax: (39) 011 391 0031

**NL - Netherlands**  
 OSMA  
 Utrechtseweg 117  
 6871 DR Renkum  
 Netherlands  
 Tel: (31) 31 731 9008  
 Fax: (31) 31 731 8762

**N - Norway**  
 Bergsto Motor A/S  
 Kongsgård  
 4602 Kristiansand S  
 Norway  
 Tel: (47) 380 96028  
 Fax: (47) 380 95031

**SF - Finland**  
 Oy Inter-Motor Ab  
 Laivanrakentajantie 2  
 00981 Helsinki  
 Finland  
 Tel: (358) 9 341 2570  
 Fax: (358) 9 341 2580

**S - Sweden**  
 Swed Motor AB  
 Rårvägen 6  
 137-21 Västerhaninge  
 Sweden  
 Tel: (46) 8 500 12140  
 Fax: (46) 8 500 26800

**DK - Denmark**  
 Elano-Odense A/S  
 Holkebjergvej 67  
 DK-5250 Odense SV  
 Denmark  
 Tel: (45) 66 175253  
 Fax: (45) 66 170153

**UK - United Kingdom**  
 Briggs & Stratton U.K. Limited  
 Unit 10 Ashton Gate  
 Ashton Road, Harrold Hill  
 Romford, Essex, RM3 8UF  
 England  
 Tel: (44) 1708 335640, 335620,  
 335600  
 Fax: (44) 1708 335641, 335621,  
 335601

**D - Germany**  
 Briggs & Stratton Germany GmbH  
 Schwetziener Str. 19  
 D-68519 Viernheim  
 Tel: (49) 6204 60010  
 Fax: (49) 6204 600180/600181

**F - France**  
 Briggs & Stratton France, S.A.R.L.  
 B.P. 8  
 78184 St. Quentin en Yvelines Cedex  
 43, avenue des trois Peuples  
 78180 Montigny-le-Bretonneux  
 Tel: (33) 1 3012 5700  
 Fax: (33) 1 3012 5729

**E - Spain**  
 Industrias Fita, S.A.  
 Apartado 177  
 Passeje del Cementiri s/n  
 E-17600 Figueras  
 Tel: (34) 972 500504  
 Fax: (34) 972 509372

**I - Italy**  
 RAMA MOTORI S.p.A.  
 Via Agnoletti (Zona Annonaria), 8  
 I-42100 Reggio Emilia  
 Tel: (39) 522 930 711  
 Fax: (39) 522 930 730

**NL - Netherlands**  
 Motor Snelco, B.V.  
 Bedrijfsweg 130  
 NL-8304 AA Emmeloord  
 Tel: (31) 527 615151  
 Fax: (31) 527 699121

**N - Norway**  
 Safe Motor A/S  
 Olaf Schous Vei 6  
 P.O. Box 6569 Rodelokka  
 N-0501, Oslo  
 Tel: (47) 23 23 48 20  
 Fax: (47) 22 385832

**SF - Finland**  
 Oy. Promotor AB  
 Sahaajankatu 41  
 SF-00880 Helsinki  
 P.O. Box 32  
 SF 00880 Helsinki  
 Tel: (358) 9 755 4633  
 Fax: (358) 9 755 4025

**S - Sweden**  
 Briggs & Stratton Sweden AB  
 Ellipsvägen 11-13  
 S-141 70 Huddinge  
 P.O. Box 151  
 S-127 23 Skaerholmen  
 Tel: (46) 8 449 5630  
 Fax: (46) 8 449 5631

**DK - Denmark**  
 Ketner Teknik/Axel Ketner  
 Brodby A/S  
 Vibeholms Allé 15  
 Postbox 43  
 Brodby  
 Tel: (45) 43 27 11 66  
 Fax: (45) 43 96 10 14

Electrolux Outdoor Products  
 Aycliffe Industrial Park  
 NEWTON AYCLIFFE  
 Co.Durham DL5 6UP  
 ENGLAND

Telephone - (00) 44 1325 300303 Fax - (00) 44 1325 310339

UK Telephone - 01325 300303 Fax - 01325 310339

Our policy of continuous improvement means that the specification of products may be altered from time to time without prior notice. Electrolux Outdoor Products manufactures products for a number of well known brands under various registered patents, designs and trademarks in several countries.

© Electrolux Outdoor Products Ltd. Registered Office, Electrolux Works, Oakley Road, Luton LU4 9QQ  
 Registered number 974979 England



**The Electrolux Group. The world's No. 1 choice.**

The Electrolux Group is the world's largest producer of powered appliances for kitchen, cleaning and outdoor use. More than 55 million Electrolux Group products (such as refrigerators, cookers, washing machines, vacuum cleaners, chain saws and lawn mowers) are sold each year to a value of approx. USD 14 billion in more than 150 countries around the world.



5119285-02(02/02)