

Electrolux

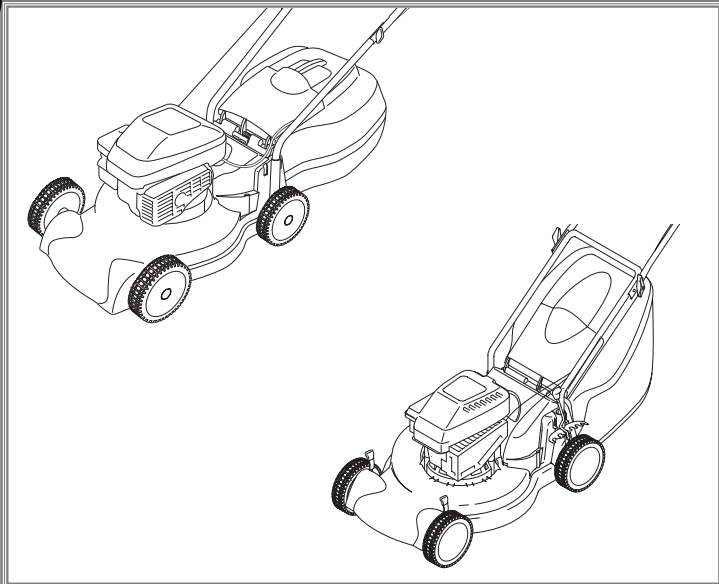

PETROL WHEELED ROTARY LAWNMOWER

SICHELMÄHER MIT BENZINMOTOR

TONDEUSE THERMIQUE

CORTACÉSPED ROTATIVO DE GASOLINA A RUEDAS

TOSAERBA A SCOPPIO CON RUOTE

BENZINE WIELMAAIER

HJULGÅENDE, BENSINDREVET ROTORGRESSKLIPPER

BENSIINIKÄYTTÖINEN RUOHONLEIKKURI

GRÄSKLIPPARE MED HJUL OCH BENSINMOTOR

BENZINDREVET ROTORPLÆNEKLIPPER PÅ HJUL



Please Note :- This manual covers various products. Please read the user instructions carefully to fully identify, assemble and use the features that apply to your petrol wheeled rotary lawnmower

Hinweis: Dieses Handbuch ist für verschiedene Produkte bestimmt. Diese Betriebsanleitung muß sorgfältig durchgelesen und die einzelnen Bestandteile, die auf Ihren Rasenmäher zutreffen, identifiziert, zusammengesetzt und verwendet werden.

Note: Ce manuel couvre plusieurs appareils. Veuillez lire attentivement les instructions pour identifier, assembler et utiliser les pièces de votre tondeuse thermique

Nota:- Este manual cubre varios productos. Lea cuidadosamente las instrucciones del usuario para identificar totalmente, ensamblar y utilizar las características aplicables a su cortacésped rotativo de gasolina a ruedas.

Si prega di voler notare che questo manuale si occupa di vari prodotti. Si prega di voler leggere con attenzione le istruzioni d'uso per identificare, montare e usare a fondo le caratteristiche corrispondenti al vostro tosaerba a scoppio rotativo con ruote.

Let op: In deze handleiding worden verschillende producten beschreven. U dient de handleiding dan ook in zijn geheel grondig door te lezen voor identificatie, montage en het juiste gebruik van de voorzieningen die van toepassing zijn op uw Benzine Wielmaaier.

OBS! Denne håndboken omhandler ulike typer gressklippere. Les bruksanvisningen nøye, slik at du kan identifisere, montere og bruke den klipperen du har kjøpt.

Huom: Tämä käyttöohje kattaa useita tuotteita. Lue ohje huolella, jotta varmasti tunnistat oman koneesi, osat koota sen ja voit hyvin käyttää leikkurisi ominaisuuksia hyödyesesi.

OBS: Denna handbok behandlar olika produkter. Läs bruksanvisningen omsorgsfullt så att du har fullt klart för dig vilken maskin det gäller, hur du sätter samman den och hur du använder de olika funktionerna på din gräsklippare med hjul och bensinmotor.

Bemærk: Denne manual gælder for flere forskellige produkter. Læs brugsvejledningen nøje for at identificere, samle og anvende de enheder, som er relevante for Deres benzindrevne rotorplæneklipper.

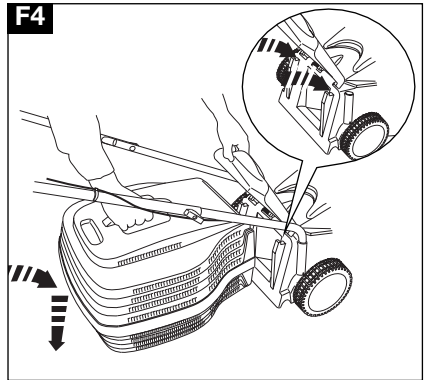
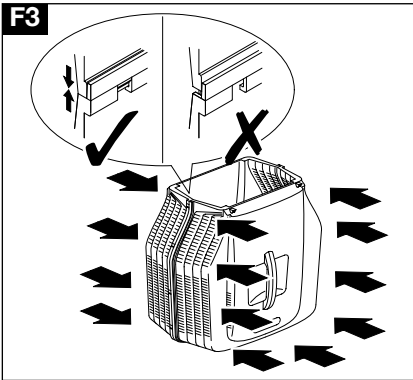
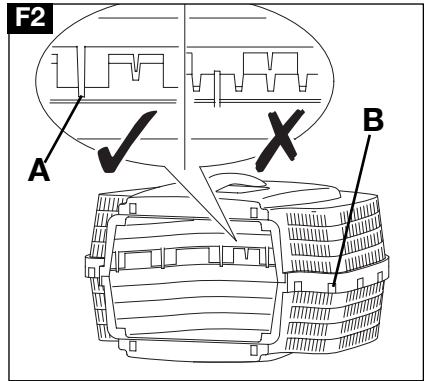
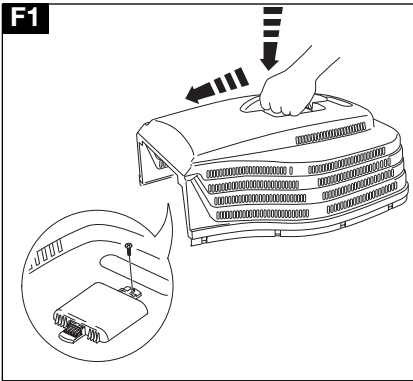
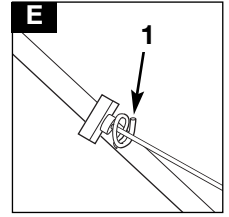
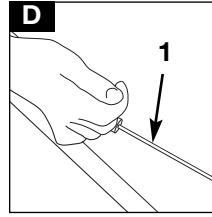
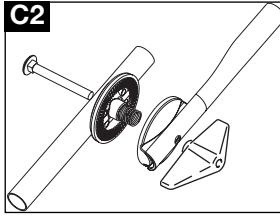
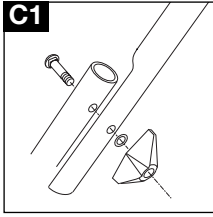
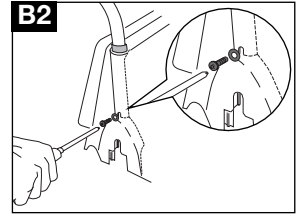
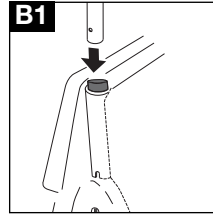
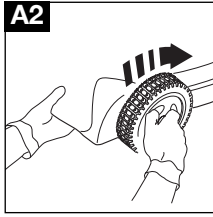
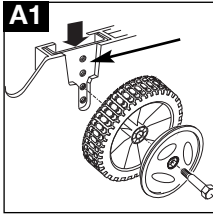

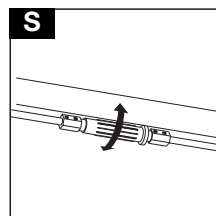
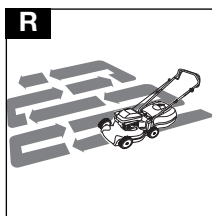
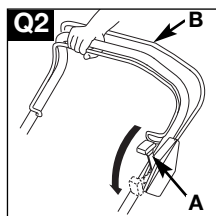
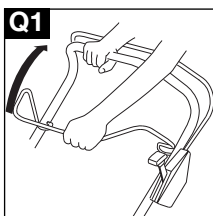
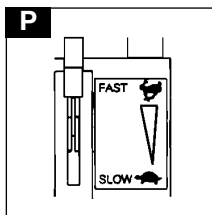
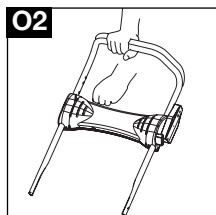
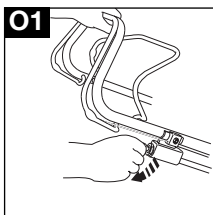
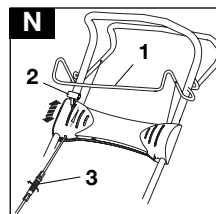
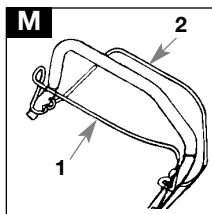
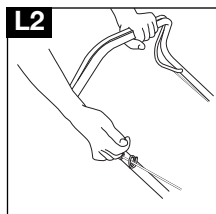
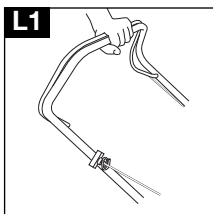
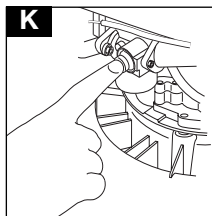
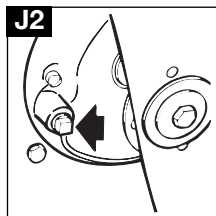
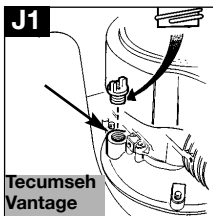
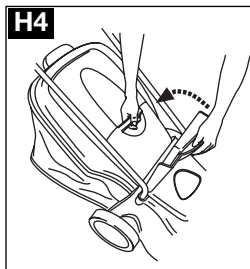
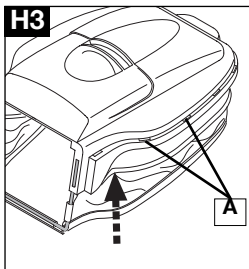
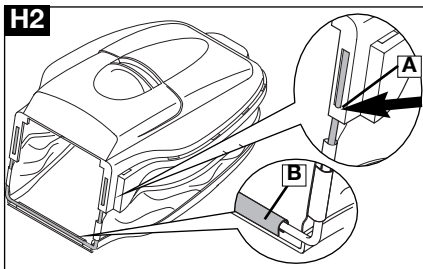
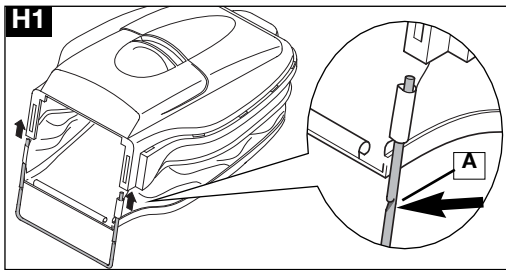
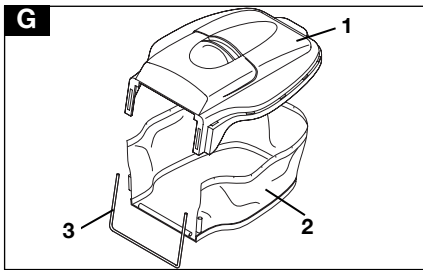

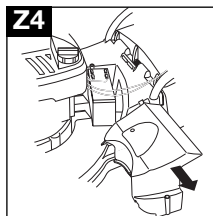
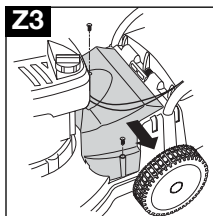
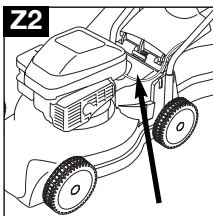
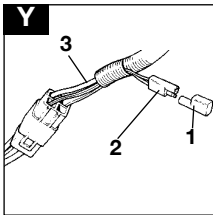
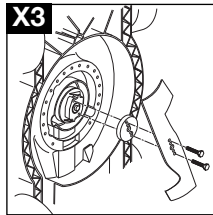
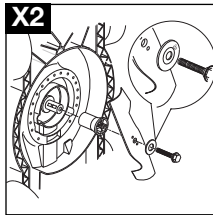
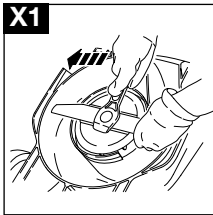
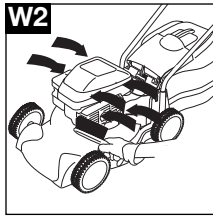
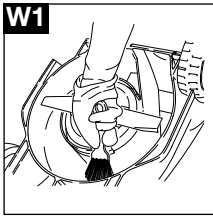
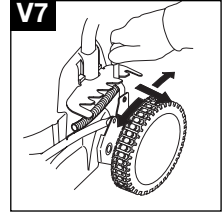
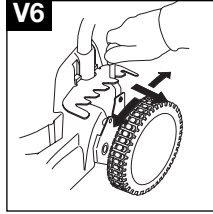
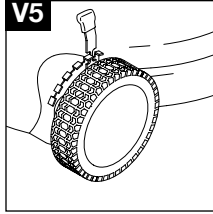
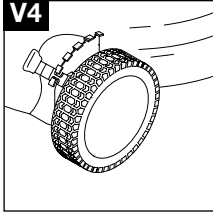
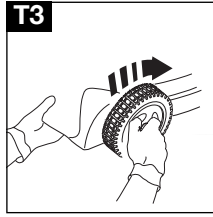
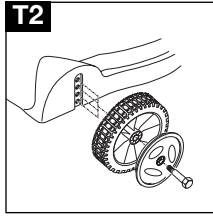
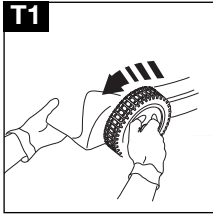

VAROTOIMENPITEET



Tämän ruohonleikkurin väärinkäyttö saattaa aiheuttaa vakavia vammoja sen käyttäjälle ja muille läsnäoleville! Varoituksia ja turvaohjeita täytyy noudattaa turvallisuussyistä ja ruohonleikkurin tehokkaan toiminnan varmistamiseksi. Ruohonleikkurin käyttäjä on vastuussa tässä oppaassa sekä itse ruohonleikkurissa esiintyvien varoitus- ja turvaohjeiden noudattamisesta. Älä koskaan käytä ruohonleikkuria, jos valmistajan ruohonkerääjä tai suojat eivät ole paikoillaan.

Bensiinikäyttöisessä ruohonleikkurissa esiintyvien merkien selitykset.



Varoitus



Lue käyttöohjeet huolellisesti varmistaaksesi, että olet ymmärtänyt mitä kaikki säädinviivut tekevät.



Pidä ruohonleikkuri aina maassa ruohoa leikatessasi. Kiviä saattaa singota ilmaan, mikäli ruohonleikkuria kallistetaan tai nostetaan.

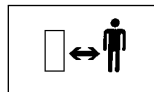

Varmista, ettei lähettyvillä ole muita ihmisiä. Älä käytä ruohonleikkuria, mikäli leikkausalueella on muita ihmisiä etenkin lapsia tai lemmikkieläimiä.

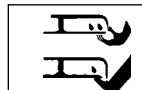

Varo leikkaamasta varpaita tai käsiä. Älä laita käsiä tai jalkoja pyörivän terän lähettyville.



Irrota sytytustulppa, ennen kuin ryhdyt huoltamaan, puhdistamaan tai säätämään ruohonleikkuria, tai jos aiot jättää sen vartioimatta vähäksikään aikaa.

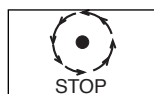

Terä jatkaa pyörimistä leikkurin sammuttua. Odota kunnes kaikki osat ovat pysähtyneet täysin, ennen kuin kosket niihin.

Yleistä:

1. Älä koskaan anna lasten tai sellaisten henkilöiden, jotka eivät ole perehtyneet näihin käyttöohjeisiin käyttää tätä ruohonleikkuria. Paikalliset määräykset saattavat rajoittaa käyttäjän iän.
2. Käytä ruohonleikkuria ainoastaan näiden käyttöohjeiden mukaisesti ja niissä esitettyihin käyttötarkoituksiin.
3. Älä koskaan käytä ruohonleikkuria väsyneenä, sairaana tai alkoholin, huumeiden tai lääkkeiden vaikutuksen alaisena.
4. Ruohonleikkuria käyttävä henkilö on vastuussa muille ihmisille tai heidän omaisuudelleen tapahtuneista vahingoista tai vaaratilanteista.

Bensiini ja turvallisuus

VAROITUS - Bensiini on erittäin helposti syttyvä

- Käytä suojaavia vaatteita poltto- ja voiteluaineita käsitellessäsi.
- Vältä kosketusta ihon kanssa.
- Tyhjennä bensiini ja moottoriöljy ennen kuin kuljetat konetta.

- säilytä polttoainetta viileässä paikassa ja sille tarkoitettussa säiliössä. Muoviastiat eivät yleensä ole sopivia tähän tarkoitukseen.
- lisää polttoainetta ainoastaan ulkona äläkä tupakoi samaan aikaan.
- lisää polttoaine **ENNEN** kuin käynnistät moottorin. Älä koskaan avaa polttoainesäiliön korkkia tai lisää polttoainetta moottorin käydessä tai sen ollessa kuuma.
- jos polttoainetta läikkyy, älä käynnistä moottoria, vaan siirrä kone pois läikkymisalueelta ja varo, ettei minkäänlaista kipinää syty, ennen kuin bensiiniin höyryt ovat haihtuneet.
- varmista, että kaikki polttoainesäiliöt ja säilytysastioiden korkit ovat kunnolla kiinni.
- siirrä kone pois täyttöalueelta, ennen kuin käynnistät sen.
- Säilytä polttoaine viileässä paikassa ja etäällä avotulesta.

Esivalmistelut

1. Älä leikkaa nurmikkoa paljain jaloin tai sandaalit jalassa. Käytä aina asianmukaista vaateetusta, hansikkaita ja tukevia kenkiä.
2. Kuulonsuojainten käyttö on suositeltavaa.
3. Varmista, ettei nurmikolla ole keppejä, kiviä, luuta, johtoja tai muuta roskaa, sillä ruohonleikkurin terä saattaa singota ne ilmaan.
4. Tarkista kone kulumiselta ja vahingoilta ja korjaa tarpeen mukaan, ennen kuin ryhdyt käyttämään sitä ja jos siihen on kohdistunut iskuja.
5. Vaihda kuluneet tai vahingoittuneet osat sekä kaikki kiinnittimet tasapainon varmistamiseksi.
6. Vaihda viallinen äänenvaimennin uuteen.

Käyttö

1. Älä käytä moottoria suljetussa paikassa, mihin saattaa kerääntyä pakokaasua (hiilimonoksidia).
2. Käytä ruohonleikkuria ainoastaan päivänvalossa tai hyvässä keinovalaistuksessa.
3. Vältä käyttämästä ruohonleikkuria märällä nurmikolla, mikäli mahdollista.
4. Ole varovainen märällä nurmikolla, sillä saatat liukastua.
5. Ole erityisen varovainen rinteissä ja käytä luistamattomia jalkineita.
6. Leikkaa rinteet sivusuunnassa, ei ylös- ja alassuunnassa.
7. Ole erityisen varovainen vaihtaessasi suuntaa rinteissä.
8. Penkereiden ja rinteiden leikkaaminen voi olla vaarallista. Älä käytä ruohonleikkuria **penkereissä** tai **yrkissä** rinteissä.
9. Älä kävele takaperin leikatessasi nurmikkoa, sillä saatat kompastua. Älä koskaan juokse.
10. Älä koskaan leikkaa nurmikkoa vetämällä leikkuria itseäsi kohti.

VAROTOIMENPITEET

11. Pysäytä moottori vapauttamalla ohjaukshakva, ennen kuin työnnät ruohonleikkuria muun kuin ruohoalueen ylitse tai siirtäessäsi sitä leikattavalle alueelle ja pois sieltä.
 12. Älä koskaan käytä ruohonleikkuria, jos suojat ovat rikkoutuneet, tai jos ne puuttuvat.
 13. Älä käytä moottoria ylinopeudella äläkä muuta säädinasetuksia. Liika nopeus on vaarallista ja lyhentää ruohonleikkurin käyttöikää.
 14. Vapauta kaikki terän kytkimet ja käyttökytkimet ennen käynnistämistä. **(Katso sivu 4)**
 15. Pidä kädet ja jalat aina pois leikkureiden lähetyiltä ja etenkin moottoria käynnistettäessä.
 16. Älä kallista ruohonleikkuria moottoria käynnistäessäsi.
 17. Älä laita käsiäsi ruohon poistoaukon lähelle moottorin käydessä.
 18. Älä koskaan nosta ruohonleikkuria tai kannaa sitä moottorin käydessä.
 19. Syytystulpan vaijeri saattaa olla kuuma, käsittele sitä varoen.
 20. Älä korjaa tai huolla ruohonleikkuria millään tavalla moottorin ollessa kuuma.
 21. Pysäytä moottori vapauttamalla ohjaukshakva, ja odota kunnes terä on pysähtynyt:
 - ennen kuin jätät ruohonleikkurin vartioimatta
 22. Sammuta moottori vapauttamalla käyttökytkin, odota kunnes terä on pysähtynyt, irrota syytystulpan johto ja odota kunnes moottori on jäähtynyt:
 - ennen kuin lisäät polttoainetta;
 - ennen kuin tarkistat tukoksen;
 - ennen kuin tarkistat tai puhdistat leikkuria tai työskentelet sen parissa;
 - jos osut johonkin. Älä käytä ruohonleikkuria uudestaan, ennen kuin olet varmistanut, että se on turvallinen käyttää;
 - jos ruohonleikkuri alkaa tärinästä normaalisti poikkeavasti, tarkista se välittömästi. Kova tärinä saattaa aiheuttaa henkilövahinkoja.
23. Vähennä kaasutusta moottorin sammussa, ja jos moottorissa on sulkuventtiili, sulje polttoaineen virtaus leikkaamisen päätyttyä.

Kunnossapito ja varastointi

1. Varmista, että kaikki mutterit, pultit ja ruuvit ovat tiukasti kiinni turvallisuusyistyä.
2. Tarkista ruoholaatikko/ruohopussi säännöllisesti kulumilta.
3. Vaihda kuluneet tai vahingoittuneet osat turvallisuusyistyä.
4. Käytä ainoastaan tähän koneeseen tarkoitettuja varateriä, terän pultteja, välilevyjä ja juoksupyörää.
5. Jos polttoainesäiliössä on polttoainetta, älä säilytä ruohonleikkuria sisätiloissa, missä höyryt saattavat joutua kosketukseen avotulen tai kipinöiden kanssa.
6. Anna moottorin jäähtyä, ennen kuin siirrät sen suljettuun varastoon.
7. Vähentääksesi tulipalon vaaraa pidä moottori, äänenvaimennin, akkutila ja polttoaineen säilytysalue puhtaana ruohosta, lehdistä ja ylimääräisestä rasvasta.
8. Jos polttoainesäiliö täytyy tyhjentää, tee se ulkotiloissa.
9. Säättäessäsi ruohonleikkuria varo etteivät sormesi juutu liikkuvien terien ja koneen kiinteiden osien väliin.

KOKOONPANO-OHJEET

PYÖRÄKOKOONPANO (TARVITTAESSA)

1. Valitse yksi kiinnityslevyssä olevista aukoista ja muista sen paikka, sillä kaikki neljä pyörää kiinnitetään samalle tasolle **(A1)**
2. Laita kiinnityspultti pyörännavassa, pyörässä ja kiinnityslevyssä olevien aukkojen lävitse.
3. Käännä pyörännapaa myötäpäivään, kunnes pyöräkokoontapano kiinnittyy tukevasti kanteen **(A2)**.

KAHVAT

1. Jos laitteessasi on leikkauskorkeus vipuineen **(kts. Säädöt, Katso sivu 5)**, varmista että vipu on ylimmässä leikkauskorkeudessa ennen vaiheita 2 & 3.
 2. Laita alakahvan kumpikin pää kanteen kuten kuvassa B1 on näytetty.
 3. Paina kahvan kumppaakin päätä lujasti alaspäin, kunnes ne ovat kunnolla kiinni kannessa **(B2)**.
 4. Laita ruuvi ja aluslaatta reikiin ja kiristä kunnolla kuten kuvassa B2 on näytetty.
- Upper Handles**
1. Yhdistä aisan ylä- ja alaosa. Aseta pultit, aluslevyt paikoilleen ja kiristä ne nupuilla. **(C1 & C2)**
 2. Kiinnitä johdot kahvoihin johdonpidikkeillä (kuuluu toimitukseen) ja varmista, että johdot eivät jää puristukseen ylä- ja alakahvan väliin.
- Ruohonleikkuriin kiinnitetty kahvan säädin**
1. Säädä kahva sopivimpaan asentoon ja kiristä ruohonleikkurin kummallakin puolella olevat säätimet **(C2)**.

KOKOONPANO-OHJEET

KÄYNNISTYSVAIJERI

- Jarru täytyy vapauttaa vetämällä ohjauskahvaa kohti kahvaa ennen kuin vaijeri vedetään ulos.
- Irrota sytytystulpan johto.
- Vedä ohjauskahvaa, jotta jarru vapautuu moottorissa.
- Vedä käynnistysvaijeri kokonaan ulos (**D1**).
- Laita vaijeri kahvassa olevaan käynnistysvaijerin pitimeen (**E2**).

RUOHOLAATIKON KOKOONPANO - MUOVILAATIKKO

Huom: Varmista, ettei suojalämpän ja ruoholaatikon väliin jää tyhjää väliä.

Ruohonleikkuria voidaan käyttää ilman ruoholaatikkoa, mikäli ruohonkeräys ei ole tarpeellista. Varmista, että suojalämpä on kiinni kokonaan.

- Laita ruohonkerääjän kahva ruohonkerääjän jompaankumpaan yläosaan. Paina lujasti alas- ja eteenpäin, kunnes kahva napsahtaa paikoilleen (**F1**).
- Käännä ruohonkerääjän puolisko toisinpäin ja laita ruuvi reikään (**katso kuva F1**) ja kiristä kunnolla.
- Laita ruoholaatikon kummatkin puoliskot yhteen ja paina kohdistimia (**F2-A**) kuitenkin **kiinnittämättä** pidikkeitä kokonaan. Kun kohdistimet ovat oikein paikoillaan, paina ruoholaatikon puoliskoja lujasti yhteen, kunnes pidikkeet ovat kunnolla kiinni. (**F2-B**).
- Kiinnitä ruoholaatikko ruohonleikkuriin nostamalla suojalämpää (**F3**) varmistaen, että poistoaukossa ei ole roskia.
- Kiinnitä koottu ruoholaatikko kannen takana oleviin kahteen aukkoon (**F4**).
- Aseta suojalämpä ruoholaatikon päälle. Varmista, että ruoholaatikko on kunnolla kiinni.
 - Irrotus tapahtuu päinvastaisessa järjestyksessä.

RUOHOLAATIKON KOKOONPANO - NAILONKANGASPUSSI

G1 - Yläosa G2 - Kangaspussi G3 - 'U'-kehys

- Laita U-kehikko kangaspussin sivukanavaan lävitse ja sitten kovaan yläosaan varmistaen, että pieni metallitappi (**H1-A**) on kunnolla paikallaan (**H2-A**).
- Kiinnitä kangaspussin alempi kanava U-kehikkoon (**H2-B**).
- Aloita yläosan etupäästä (**H3**) laittamalla kangaspussin reuna yläosan sisäreunaan niin, että se napsahtaa kaikkiin kiinnityspisteisiin (**H3-A**). Kiinnitä reuna jokapuolelta, kunnes kangaspussi on kunnolla kiinni.
- Kiinnitä koottu ruoholaatikko kannen takana oleviin kahteen aukkoon.
- Aseta suojalämpä ruoholaatikon päälle (**H4**). Varmista, että ruoholaatikko on kunnolla kiinni.
 - Irrotus tapahtuu päinvastaisessa järjestyksessä.

MOOTTORIA KOSKEVIA TIETOJA

Öljy

- Lisätessäsi öljyä:
 - Irrota öljysäiliön korkki.
 - Täytä kunnes öljyä on öljytikun TÄYNNÄ-merkkiin asti.
- Käytä hyvälaatuista SAE 30 -nelitahtioöljyä.
- Tarkista öljyn määrä ajoittain ja aina kun ruohonleikkuria on käytetty viisi tuntia.
- Lisää öljyä tarpeen mukaan niin, että öljyä on aina öljytikun TÄYNNÄ-merkkiin asti.
- Vaihda öljy ensimmäisten viiden käyttötunnin jälkeen ja sen jälkeen 25 käyttötunnin välein.
- Vaihda öljy moottorin ollessa lämmin - mutta ei kuuma - älä koskaan suorita mitään huoltotoimenpiteitä moottorin ollessa kuuma.

Bensiini

- Käytä tavallista lyijytöntä bensiiniä.
- ÄLÄ KOSKAAN KÄYTÄ LYIJYBENSIINIÄ**
LYIJYIPITOINEN BENSIINI saa aikaan savuavaa pakokaasua ja vahingoittaa pysyvästi katalysaattorilla varustettuja moottoreita.
- Älä täytä polttoainesäiliötä moottorin ollessa kuuma.
- Älä täytä polttoainesäiliötä tupakoidessasi.
- Älä täytä polttoainesäiliötä moottorin käydessä.

- Jottei polttoainejärjestelmään joutuisi roskia, pyyhi polttoaineen täyttöaukon korkki ennen kuin avaat sen.

- On suositeltavaa, että säiliö täytetään suodattimella varustetun suppilon kautta.
- Pyyhi läikkyneet polttoaine pois ennen kuin käynnistät koneen.

Vain Tecumseh Vantage

Öljysäiliön täyttö

- Öljysäiliön tilavuus: 0,6 l
- a. Avaa öljysäiliön korkki.
- b. Täytä säiliö hitaasti.
- c. Täytä säiliö ylätasolle (**J1**) saakka.
- d. Aseta korkki paikoilleen ja kiristä se kiinni.
- Vaihda öljy ensimmäisten 2 käyttötunnin jälkeen ja sen jälkeen 25 käyttötunnin välein.

Öljyn tyhjennys.

- Irrota sytytystulppa ja anna moottorin pakoputken jäähtyä.
- Käännä kone kyljelleen niin, että pakoputki on päällimmäisenä.
- Poista tyhjennysaukon tulppa (**J2**).
- Laita alle sopiva astia.
- Käännä kone takaisin pyörien päälle, jolloin öljy valuu astiaan.

KÄYNNISTYS – RYYPYTYS

Huom: Käynnistäessäsi moottoria ensimmäistä kertaa lisää öljyä ja bensiiniä yllä annettujen ohjeiden **Öljy ja bensiini** mukaisesti.

Ryppytyks on yleensä tarpeetonta lämmintä moottoria käynnistettäessä. Kylmällä ilmalla ryppytyks saattaa kuitenkin olla tarpeellista.

Briggs ja Stratton moottorit

1. Laita kaasutin NOPEA tai KÄY-asentoon kuten kohdassa **Kaasutin** on esitetty.
2. Paina ryppytyä (**kuva K**) lujasti viisi kertaa.
3. Seuraa osan **Käyttö** kohdassa **käynnistys ja sammutus** annettuja ohjeita.
4. Jos moottori ei käynnisty, kun vaijerista on vedetty kolme kertaa, paina ryppytyä kolme kertaa ja toista vaihe 3.

Tecumseh moottorit

1. Laita kaasutin NOPEA tai KÄY-asentoon.

2. Paina ryppytyä kolme kertaa. Odota noin 2 sekuntia jokaisen painalluksen välillä. Paina ryppytyä viisi kertaa kylmällä ilmalla (13°C tai alle).
 3. Seuraa osan **Käyttö** kohdassa **käynnistys ja sammutus** annettuja ohjeita.
 - **ÄLÄ KÄYTÄ RYPPYTYÄ KÄYNNISTÄESSÄSI LÄMMINTÄ MOOTTORIA UUDESTAAN.**
- Moottorin käynnistys seuraavilla kerroilla**
1. Laita kaasutin (jos asennettu) NOPEA tai KÄY-asentoon ja paina ryppytyä kolme kertaa ennen moottorin käynnistämistä. (Jos moottori sammuu, koska polttoaine on loppunut, lisää polttoainetta ja paina ryppytyä kolme kertaa.)

KÄYTTÖ

KÄYNNISTYS JA SAMMUTUS

TYÖNNETTÄVÄ RUOHONLEIKKURI

Huom: Ylempi kahva saattaa näyttää erilaiselta kuin kuvassa esitetty, mutta toimenpiteet ovat silti samat.

1. Kiinnitä sytytystulpan johto.
 2. Laita kaasutin (jos asennettu) NOPEA-  asentoon.
 3. Vedä ohjaukshahvaa kohti kahvaa (**L1**), jolloin jarru vapautuu.
 4. Vedä käynnistysvaijeria itseäsi kohti, kunnes tunnet vastusta, palauta kahva hitaasti ja vedä sitä sitten itseäsi kohti niin pitkälle kuin se menee (**L2**).
 5. Kun moottori on käynnistynyt, anna sen käydä 30 sekuntia ennen kuin ryhdyt leikkaamaan.
- Sammuta ruohonleikkuri** vapauttamalla ohjaukshahva.

VAIHDEKÄYTTÖINEN RUOHONLEIKKURI

1. Seuraa yllä esitettyjä ohjeita työnnettävien ruohonleikkureiden kohdalla.
 2. Eteenpäinvaihde valitaan ja vapautetaan kahva päällä olevalla vaihdekahvalla (**M1**).
 3. Vapautettaessa vaihdekahva eteenpäinvaihdet pysähtyy automaattisesti.
- Sammuta ruohonleikkuri** vapauttamalla vaihdekahva ja sen jälkeen ohjaukshahva.

KAKSOISNOPEUS

Ennen kuin käynnistät moottorin ensimmäisen kerran varmista, että takapyörät liikkuvat vapaasti. Siirrä leikkuria taakse- ja eteenpäin ilman, että käytät automaattivipua (**N1**). Siirrä vaihdevipua (**N2**) pienestä vaiheesta suureen samalla kun liikutat

leikkuria taakse- ja eteenpäin. Jos takapyörät lukkiutuvat, kaapelia täytyy säätää. Tee tämä kääntämällä säädintä (**N3**) vasemmalle tai oikealle, kunnes voit vetää leikkuria taaksepäin, ilman että pyörät lukkiutuvat.

AVAIMELLA KÄYNNISTYS



Ainoastaan avaimella käynnistys - Moottori lataa akkua leikkaamisen aikana.

Huom: Voit käynnistää ruohonleikkurisi manuaalisesti seuraamalla TYÖNNETTÄVÄN ruohonleikkurin vaiheita 1-5.

Vaihdetta voidaan käyttää seuraamalla Vaihdekäyttöinen ruohonleikkuri -osan vaiheita 2-3.

1. Seuraa työnnettävän ruohonleikkurin vaiheita 1-3.
 2. Käännä avainta ja pidä sitä käännettynä kunnes moottori käynnistyy (**O1** ja **O2**). Avain palautuu alkuperäiseen asentoonsa, kun se vapautetaan.
 3. Jos moottori ei käynnisty avainta käännettäessä, akku saattaa olla latauksen tarpeessa.
- Sammuta ruohonleikkuri** vapauttamalla vaihdekahva ja sen jälkeen ohjaukshahva.

KAASUTIN (JOS ASENNETTU) (P)

1.  tarkoittaa NOPEA-asentoa (käy).
2.  tarkoittaa HIDAS-asentoa (joutokäynti).

KÄYTTÖ

KÄYNNISTYS JA SAMMUTUS

TERÄ-JARRU-KYTKINKAHVA

Jos ruohonleikkurisi on terä-jarru-kytkinkahva-mallia, voit pitää moottoria käynnissä jarrun ollessa päällä.

Eteenpäinvaihte, **jos asennettu**, lukitaan ja vapautetaan kahvan päällä olevalla vaihdekahvalla (**Q2-B**).

1. Kiinnitä sytytystulpan johto.
2. Laita kaasutin (jos asennettu) NOPEA-asentoon.
3. Vedä käynnistysvaijeria itseäsi kohti, kunnes tunnet vastusta, palauta kahva hitaasti ja vedä sitä sitten itseäsi kohti niin pitkälle kuin se menee.
4. Kun moottori on käynnistynyt, anna sen käydä 30 sekuntia ennen kuin ryhdyt leikkaamaan.
5. Vedä terä-jarru-kytkinkahvaa kohti kahvaa (**Q1**).
6. Pitäessäsi kiinni terä-jarru-kytkinkahvasta työnnä terä-jarru-kytkimen säätövipua, kunnes kuulet naksahduksen (**Q2-A**).
7. Vapauta terä-jarru-kytkimen säätövipu, jolloin se palautuu alkuperäiseen asentoonsa.
8. Terä lakkaa pyörimästä, kun terä-jarru-kytkinkahva vapautetaan.

Huom!

Moottori saattaa kuumeta liikaa, jos sen annetaan käydä pitkän aikaa ilman, että terä pyörii.

Sammuta ruohonleikkuri vapauttamalla vaihdekahva ja sen jälkeen terä-jarru-kytkinkahva. Laita kaasutin seis-asentoon.

RUOHON LEIKKAAMINEN

Huom: Älä ylikuormita ruohonleikkuria.

Kun leikkauskorkeus asetetaan korkeimpaan asentoon (katso kohtaa **Leikkauskorkeus**) leikattaessa pitkää ja paksua nurmikkoa ensimmäistä kertaa vältytään yllirasittamasta moottoria ja vahingoittamasta ruohonleikkuria.

1. Aloita leikkaaminen nurmialueen ulkoreunalta, ja leikkaa pitkiä vuojuoksia vuorotellen kumpaankin suuntaan (**R**).
2. Leikkaa nurmikko kaksi kertaa viikossa kasvuaikana. Nurmikko kärsii, jos sitä leikataan enemmän kuin yksi kolmasosa se pituudesta samalla kertaa eikä ruoho myöskään kerääny yhtä hyvin.

VAIHDEVAIJERI

Varmista, ettei vaihdevaijeri ole kiertynyt, ja että se kulkee vapaasti kahvoja pitkin.

1. Jos käynnistysmekanismi ei kytkeydy päälle, kun vaihdekahvaa vedetään kohti kahvaa, kierrä säädintä vastapäivään (**S**).
2. Kierrä säädintä vastakkaiseen suuntaan, jos käynnistysmekanismi ei kytkeydy pois päältä, kun vaihdekahva vapautetaan (**S**).

SÄÄDÖT

LEIKKAUSKORKEUS (IRROTAMALLA PYÖRÄT)

Jos ruohonleikkurissasi on pyörännavat kuten kuvassa **T1** on esitetty, leikkauskorkeus säädetään seuraamalla vaiheita **T1-T3**.

1. Irrota pyörä kääntämällä pyörännapaa vastapäivään (**T1**), kiinnitä toiseen aukkoon (**T2**) ja kiristä pyörännapa kääntämällä sitä myötäpäivään (**T3**). Toista muiden pyörien kohdalla asettamalla ne samalle korkeudelle.

LEIKKAUSKORKEUS (VIVUILLA)

Huom: Bensiinikäyttöisessä ruohonleikkurissasi saattaa olla useampia leikkauskorkeuksia.

Vivut, Matalin leikkauskorkeus - (V1)

Vivut puolittain keskellä - (V3)

Vivut, Korkein leikkauskorkeus - (V2)

Vivut keskellä - (V4)

1. Jos ruohonleikkurissasi on leikkauskorkeuden säätövivut (**kuvat V**), leikkauskorkeutta voidaan muuttaa vetämällä vipua ulospäin ja siirtämällä haluttuun asentoon.
2. Jos bensiinikäyttöisessä ruohonleikkurissasi on useampi kuin yksi vipu, täytyy kaikki vivut säätää samaan asentoon (**kuvat V**).

KUNNOSSAPITO

PUHDISTUS

TÄRKEÄÄ

Älä koskaan käytä vettä ruohonleikkurisi puhdistukseen. Älä myöskään käytä kemikaaleja, bensiiniä tai liuottimia, sillä ne saattavat vahingoittaa tärkeitä muoviosia.

1. Irrota sytytystulppa ja anna moottorin pakoputken jäähtyä.
 2. Puhdista ruoholeikkeet kaikista ilmanottoaukoista, poistoaukosta ja ruoholaatikosta pehmeällä harjalla (**W2**).
 3. Pyyhi ruohonleikkurin ulkopinta kuivalla rätillä.
1. Puhdista ruohot kannen alta harjalla (**W1**).

LEIKKAUSJÄRJESTELMÄ

Käsittele terää varovasti - terävät reunat saattavat aiheuttaa vahinkoa. KÄYTÄ HANSIKKAITA. Vaihda metalliterä 50 leikkaustunnin tai 2 vuoden jälkeen, riippumatta sen kunnosta. Jos terä on haljennut tai muuten vahingoittunut, vaihda se uuteen.

Huom: Jos ruohonleikkurissasi on terä-jarru-kytkinkahva, kummatkin terän pultit täytyy irrottaa. (**X3**)

Terän ja puhaltimen irrotus

1. Irrota sytytystulppa ja anna moottorin pakoputken jäähtyä.
2. Käännä kone kyljelleen niin, että pakoputki on päällimmäisenä.
1. Avaa terän pultti ruuviavaimella kääntämällä sitä vastapäivään (**X1**).
2. Irrota terän pultti, terä ja aluslevy (**X2**).
3. Tarkista, etteivät ne ole vahingoittuneet ja puhdista tarvittaessa.

Terän kiinnitys

1. Kiinnitä terä ruohonleikkuriin terävien reunojen osoittaessa pois päin leikkurista.
2. Asenna terän pultti takaisin aluslevyn läpi ja varmista, että aluslevyn 'O'-merkillä leimattu puoli on terästä pois päin (**X2**).
3. Pidä kiinni pultista ja kiristä se ruuviavaimella. Älä kiristä liikaa.

AKKUA KOSKEVIA TURVAOHJEITA (VAIN AVAIMELLA KÄYNNISTETTÄVÄT MALLIT)

Turvatoimenpiteitä akun lataamista varten

1. Tarkista latausjohto säännöllisesti viottumisten tai kulumisen varalta.
2. Älä käytä ruohonleikkuria, jos latausjohto ei ole hyvässä kunnossa.
3. Älä lataa muita laitteita tämän koneen laturilla.
4. Älä käytä tämän koneen akkua missään muussa laturissa.
5. Lataus tulisi suorittaa turvallisessa paikassa, missä akku tai johto eivät ole tiellä, tai missä niihin ei voi kompastua.
6. Latauspaikan tulisi olla hyvin ilmastoitu.
7. Laturi lämpenee latauksen aikana. Tämä on merkki siitä, että akku toimii kunnolla ja on täysin normaalia.
8. Älä peitä laturia latauksen ajaksi.
9. Pidä huoli siitä, ettei laturi tai akku pääse kosketukseen kosteuden kanssa.
10. Vältä äärimmäisiä lämpötiloja.
11. Laturi ei toimi 0oC:n alapuolella tai yli 40oC:n lämpötilassa.
12. Älä aiheuta oikosulkua akun napoihin.

Yleisohjeita ladattaville akuille

1. Lataus kestää 24 tuntia.
2. Normaaleissa käyttöolosuhteissa akku lataantuu moottorin käydessä.
3. Jotta akku säilyisi hyvässä kunnossa, se tulisi ladata vähintään kerran kuudessa kuukaudessa.
4. Latausajan ylittäminen saattaa lyhentää akun käyttöikää.
5. Suojaa sähköjohto. Älä koskaan kannaa laturia pelkästään sen johdosta.
6. Jos latauksesta on kulunut yli kuusi kuukautta, ja akku purkautuu nopeasti 24 tunnin latauksen jälkeen, voi olla tarpeellista vaihtaa akku uuteen.
7. Älä avaa akun koteloa.
8. Puhdista ainoastaan kuivalla, pehmeällä rätillä.
9. Älä koskaan käytä kosteaa rättiä tai syttyviä nesteitä kuten bensiiniä, tärpättiä, tinneriä jne.
10. Hävitä käytetyt akut turvallisesti.

KUNNOSSAPITO

AKUN LATAAMINEN - VAIN AVAIMELLA KÄYNNISTETTÄVÄT MALLIT

TÄRKEÄÄ: Uudet akut täytyy ladata ennen käyttöä.

Varmista, ettei laturi tai akku joudu kosketukseen kosteuden kanssa.

Akku voidaan vaihtaa irrottamalla se kotelostaan ja kytkemällä se irti akkujohdoista.

Akun lataaminen

1. Sammuta ruohonleikkuri.
 2. Irrota sytytystulppa.
 3. Irrota johdinnipun alaosassa oleva latauspisteen tulppa.
- Y1- tulppa, Y2 - latauspiste, Y3 - Johdinnippu.**
4. Kytke laturin johto akun johdinnipussa olevaan liittimeen.
 5. Kytke laturi tavalliseen pistorasiaan.
 6. Lataus käynnistyy.
 7. Lataa 24 tuntia.

8. Kun akku on lataantunut, irrota laturi pistorasiasta ja latauspisteestä.
9. Laita latauspisteen tulppa takaisin paikalleen.
10. Akku on nyt käyttövalmis.

Akun vaihto

1. Akku sijaitsee suojakannen alapuolella moottorin takana (**kuva Z1**).
2. Sammuta moottori ja irrota sytytystulppa.
3. Irrota suojakannessa olevat ruuvit (**kuva Z2**).
4. Irrota kansi (**kuva Z3**), jotta pääset käsiksi akkuun.

KUNNOSSAPITO

Käyttökauden loputtua

1. Vaihda terä, pultit, mutterit tai ruuvit tarvittaessa.
2. Puhdista ruohonleikkurin huolella. Älä myöskään käytä kemikaaleja, bensiiniä tai liuottimia - ne saattavat vahingoittaa ruohonleikkurin tärkeitä muoviosia.
3. Vie ilmansuodatin puhdistettavaksi paikalliseen huoltopisteeseen ja tee tarvittavat huoltotyöt ja korjaukset.

4. Tyhjennä moottoriöljy ja bensiini.

Ruohonleikkurin varastointi

1. Laita ruohonleikkuri varastoon välittömästi käytön jälkeen.
2. Odota kunnes moottori on jäähtynyt välttyäkseen mahdolliselta tulipalon vaaralta.
3. Puhdista ruohonleikkuri.
4. Säilytä viileässä, kuivassa paikassa, missä se ei pääse vahingoittumaan.

Moottorin kunnossapito-ohjelma

Suorita huollot annettujen käyttötuntien jälkeen tai kuukausittain riippuen siitä kumpi tulee täyteen ensin.

VIANETSINTÄ

Moottori ei käynnisty

1. **Varmista, että ohjauskahva on aloitusasennossa.**
2. Tarkista, että säätövipu on Nopea (käy)-asennossa.
3. Tarkista, että polttoainesäiliössä on riittävästi polttoainetta ja että korkin ilmanottoaukko ei ole tukossa.
4. Irrota sytytystulppa ja kuivaa se.
5. Bensiini saattaa olla vanhaa, vaihda uuteen. Uuden bensiinin läpisuodatus saattaa kestää jonkin aikaa, kun bensiini on vaihdettu.
6. Tarkista, että terän pultti on kunnolla kiinni. Ruohonleikkuri saattaa käynnistyä huonosti, jos pultti on löysällä.
7. **Jos moottori ei vielä käynnisty, irrota sytytystulpan johto välittömästi.**
8. **OTA YHTEYS PAIKALLISEEN, VALTUUTETTUUN HUOLTOPISTEeseen.**

Moottori ei käynnisty (ainoastaan Electrostart)

1. **Varmista, että ohjauskahva on aloitusasennossa.**
2. Akku on tyhjä - käynnistä ruohonleikkuri manuaalisesti.
3. **Jos moottori ei vielä käynnisty, irrota sytytystulpan johto välittömästi.**
4. **OTA YHTEYS PAIKALLISEEN, VALTUUTETTUUN HUOLTOPISTEeseen.**

Ruohonleikkuria tulisi huoltaa useammin, mikäli sitä käytetään epäsuotuisissa olosuhteissa.

Ensimmäiset 5 tuntia - Vaihda öljy.

Jokaisen viiden tunnin jälkeen tai päivittäin - Tarkista öljyn määrä. Puhdista sormisuojaus. Puhdista äänenvaimentimen ympärys

Jokaisen 25 tunnin jälkeen tai kerran kesässä -

Vaihda öljy, jos ruohonleikkuria kuormitetaan paljon, tai jos sitä käytetään kuumissa olosuhteissa. Huolla ilmanpuhdistaja.

Jokaisen 50 tunnin jälkeen tai kerran kesässä -

Vaihda öljy. Tarkista kipinäsuojus, jos sellainen on asennettu.

Jokaisen 100 tunnin jälkeen tai kerran kesässä -

Puhdista jäähdytysjärjestelmä*. Vaihda sytytystulppa uuteen.

* Puhdista useammin pölyisissä olosuhteissa, tai jos ilmassa on roskaa tai jos ruohonleikkurilla on leikattu pitkää, kuivaa nurmikkoa useita kertoja.

Moottori on tehoton ja/tai kuumenee liikaa

1. Tarkista, että säätövipu on Nopea (käy)-asennossa.
2. Irrota sytytystulpan johto ja anna moottorin jäähtyä.
3. Puhdista ruoholeikkeet ja muut roskat moottorin ympäriltä ja ilmanottoaukoista sekä kannen alapuolelta mukaan lukien poistoputki ja puhallin.
4. Puhdista moottorin ilmansuodattimet (Vie moottorin ilmansuodatin paikalliseen, valtuutettuun huoltopisteeseen, missä se puhdistetaan perusteellisesti).
5. Bensiini saattaa olla vanhaa, vaihda uuteen. Uuden bensiinin läpisuodatus saattaa kestää jonkin aikaa, kun bensiini on vaihdettu.
6. **Jos moottori on vieläkin tehoton ja/tai kuumenee liikaa, irrota sytytystulpan johto välittömästi.**
7. **OTA YHTEYS PAIKALLISEEN, VALTUUTETTUUN HUOLTOPISTEeseen.**

Liiallinen värinä

1. Irrota sytytystulpan johto.
2. Tarkista, että terä on kiinnitetty oikein. Katso sivu 6.
3. Jos terä on vahingoittunut tai kulunut, vaihda se uuteen.
4. **Jos värinä jatkuu, irrota sytytystulpan johto välittömästi.**
5. **OTA YHTEYS PAIKALLISEEN, VALTUUTETTUUN HUOLTOPISTEeseen.**

MOOTTORIN HUOLTO JA TAKUU

Tässä ruohonleikkurissa oleva moottori kuuluu moottorin valmistajan takuun piiriin. Lisätietoja saat paikalliselta välittäjältäsi (katso alla).

Briggs and Stratton

Tämän oppaan lopussa on luettelo valtuutetuista Briggs and Stratton-huoltopisteistä.

Tecumseh

Tämän oppaan lopussa on luettelo valtuutetuista Tecumseh-huoltopisteistä.

HUOLTOPALVELUJA KOSKEVIA SUOSITUKSIA

1. On suositeltavaa, että kone huolletaan vähintään kerran vuodessa, ja useammin jos ammattikäytössä.
2. Käytä aina alkuperäisiä varaosia.
3. Valmiiksi pakattuja varaosia on saatavana useimmista valtuutetuista myyntipisteistä.
4. Koneessa on hopean värinen ja musta arvokilpi.
5. Mikäli sinulla on ongelmia ruohonleikkurisi suhteen, ota yhteys paikalliseen, valtuutettuun huoltopisteeseen ja varmista, että arvokilvessä mainitut tiedot ovat esillä.

6. Ota ruohonleikkurisi mukaan, sillä saattaa olla, että huoltohenkilöstön täytyy työskennellä sen parissa.

Jos ruohonleikkurisi täytyy huoltaa, ota yhteys paikalliseen huoltopisteeseen puhelimitse tai käy siellä henkilökohtaisesti. Mikäli haluat, että palvelu suoritetaan takuun piirissä, huoltopiste pyytää ostotodituksen näytettäväksi.

Kaikissa huoltopisteissä myydään alkuperäisiä varaosia. HUOM: Huoltokorjaajamme toimivat itsenäisesti, eivätkä he ole laillisesti tai muulla tavalla sitoutuneet Electrolux Outdoor Productsille.

TAKUU JA TAKUUEHDOT

Jos jokin osa toimii viallisesti valmistusvirheestä johtuen kahden vuoden sisällä alkuperäisestä ostopäiväyksestä, Electrolux Outdoor Products –yhtiön valtuuttama huoltoilike korjaa tai vaihtaa viallisen osan uuteen veloituksetta edellyttäen, että:

- (a) Viasta ilmoitetaan suoraan valtuutetulle korjaamolle.
- (b) Ostotodistus esitetään.
- (c) Vika ei johdu väärinkäytöstä, laiminlyömisestä tai käyttäjän suorittamista vääristä säädöistä.
- (d) Vika ei johdu normaalista kulumisesta.
- (e) Ruohonleikkuria ei ole huoltanut tai korjannut, purkanut tai muuten käsitellyt kukaan muu kuin Electrolux Outdoor Productsin valtuuttama henkilö.
- (f) Ruohonleikkuria ei ole vuokrattu.
- (g) Ruohonleikkurin omistaa sen alkuperäinen ostaja.
- (h) Ruohonleikkuria ei ole käytetty muussa maassa, kuin siinä, missä se on tarkoitettu käytettäväksi.
- (i) Ruohonleikkuria ei ole käytetty kaupallisiin tarkoituksiin.

* Kulutuskaupan osalta noudatetaan lisäksi jälleenmyyjän ja kuluttajana välillä kuluttajasuojalain säännöksiä.

Takuu ei kata seuraavista johtuvia vikoja. Sen tähden on tärkeää, että luet tässä käyttöoppaassa esiintyvät ohjeet huolella ja ymmärrät kuinka ruohonleikkuria käytetään.

Takuu ei kata seuraavia:

- * Vahingoittuneiden tai kuluneiden terien vaihto.
- * Ilmoittamatta jätetyistä häiriöistä aiheutuneet viat.
- * Yhtäkkisestä iskusta aiheutuneet viat.
- * Ruohonleikkurin tässä käyttöoppaassa esitetyt aiheutuvat viat.
- * Vuokratähtäessä olevia ruohonleikkureita.
- * Seuraavat osat kuluvat normaalikäytössä ja niiden käyttöikä riippuu siitä, kuinka niitä huolletaan ja näin ollen ne eivät normaalisti ole takuun kattamia: terät ja käyttöhihnat.
- * **Huom!** Electrolux Outdoor Productsin takuu ei kata sellaisia vahinkoja, jotka johtuvat suoraan tai epäsuoraan sellaisten varaosien tai lisäosien käytöstä, jotka eivät ole Electrolux Outdoor Productsin valmistamia tai sen hyväksymiä tai vikoja, jotka johtuvat ruohonleikkuriin tehdyistä muutoksista.

YMPÄRISTÖTIETOA

Electrolux Outdoor Products 'n tuotteet on valmistettu ISO 14001-ympäristöjärjestelmän mukaisesti. Tuotteet on valmistettu mahdollisimman ympäristöystävällisistä osista Electrolux OY:n toimintaohjeiden mukaisesti. Tuotteet voidaan hävittää kierrättämällä.

- Pakkausmateriaalit ovat kierrätettäviä. Muovioisissa kierrätysmerkinnät lajittelua varten.
- Ota ympäristöasiat huomioon hävittäessäsi tuotetta.
- Mikäli tarpeen, paikalliset viranomaiset antavat hävittämistä koskevia neuvoja.

AKUN HÄVITTÄMINEN

- Akku tulisi viedä hyväksytyyn huoltopisteeseen tai paikalliseen kierrätyskeskukseen.
- **ÄLÄ hävitä käytettyä akkua talousjätteiden mukana**
- Lyijy/happoakut saattavat olla vahingollisia ja ne tulee hävittää hyväksytyjä menetelmiä noudattaen Euroopan määreysten mukaisesti
- **ÄLÄ hävitä akkua vesistöön.**

• El saa polttaa **POLTTOAINENEIDEN JA VOITELUÖLJYJEN HÄVITTÄMINEN**

- Käytä suojaavia vaatteita poltto- ja voiteluaineita käsitellessäsi.
- Vältä kosketusta ihon kanssa.
- Tyhjennä bensini ja moottoriöljy ennen kuin kuljetat konetta.
- Paikallisilta viranomaisilta saat tietoja lähimmän kierrätyspisteen/jätteiden hävityspisteen sijainnista.
- **ÄLÄ hävitä käytettyä polttoainetta/öljyä talousjätteiden mukana**
- **Jätepolttoaineet/öljyt ovat vahingollisia, mutta ne voidaan kierrättää ja ne tulee hävittää hyväksytyjä menetelmiä noudattaen.**
- **ÄLÄ hävitä käytettyä polttoainetta/öljyä vesistöön.**
- El saa polttaa

BELGIQUE/BELGIË	Flymo Belgique/België Tel: 02 363 0311, Fax: 02 363 0391
ČESKÁ REPUBLIKA	Electrolux, spol. s.r.o., oz Electrolux Outdoor Products, Dobronická 635, 148 25 Praha 4 Tel: 02/6111 2408-9, Info-linka: 0800/110 220 Internet: www.partner-flymo.cz E-mail: info@husqvarna.cz
DANMARK	Electrolux Outdoor Products, Flymo/Partner A/S, Lundtoftegårdsvej 93A, DK 2800 Kgs.Lyngby Tel: 45 877577, www.flymo-partner.dk
DEUTSCHLAND	Flymo Deutschland Tel: 097 21 7640, Fax:097 21 764202
ESTONIA	Electrolux Estonia Ltd (Electrolux Eesti AS) Tel: (372) 6650010
FRANCE	Flymo France SNC Tel 01 46 67 8141, Fax 01 43 34 2491
FINLAND SUOMI	Flymo Finland Suomi Tel: 00 39611, Fax: 00 39 612632
ITALIA	McCulloch Italiana s.r.l. - Via Como 72, 23868 Valmadrera (LECCO) - ITALIA Tel: 800 017829, Fax: 0341 581671
IRELAND	Flymo Ireland Tel: 01 4565222, Fax: 01 4568551
MAGYARORSZÁG	Electrolux Lehel Kft Tel: 00 36 1 251 41 47
NORGE	Flymo/Partner, div. av Electrolux Motor a.s. Tel: 69 10 47 90
NEDERLAND	Flymo Nederland Tel: 0172-468322, Fax: 0172-468219
ÖSTERREICH	HUSQVARNA Zentralwerkstätte, Industriezeile 36, 4020 LINZ, Tel: 0732 770101-60, Fax: 0732 795922
POLSKA	Electrolux Poland Sp. z.o.o. Husqvarna, 01-612 Warszawa Myslowicka 10/2 Tel:- (22) 8332949
SLOVENIJA	SKANTEH d.o.o. Tel:- (061) 133 70 68, Fax:-(061) 133 70 68
SLOVENSKA	Electrolux Slovakia s.r.o., Borova Sihat 211, 033 01 Lipt. Hradok Tel: 044 522 14 19, Fax: 044 522 14 18, www.flymo-partner.sk
SCHWEIZ/SUISSE/SUIZZERA	Flymo Schweiz/Suisse/Suizzera Tel 062 889 93 50 / 889 94 25, Fax 062 889 93 60 / 889 94 35
SVERIGE	Electrolux Outdoor Products, Sverige Tel: 036 – 14 67 00, Fax: 036 – 14 60 70
UNITED KINGDOM	Electrolux Outdoor Products United Kingdom Tel: 01325 300303, Fax: 01325 310339

Tecumseh**Briggs & Stratton**

UK - United Kingdom
 Tecumseh UK Ltd
 152 Commercial Road
 Staines
 Middlesex
 TX18 2QP
 England
 Tel: (44) 1784 460684
 Fax: (44) 1784 453563

D - Germany
 Tecumseh Deutschland GmbH
 Virmondstr. 137
 47887 Willich-Neersen
 Germany
 Tel: (49) 21 56 9588 0
 Fax: (49) 21 56 9588 18

F - France
 Tecumseh Service France
 Parc des Bellevues,
 Immeuble "Le Minnesota"
 Allée Rosa Luxembourg
 B.P. 242 - ERAGNY SUR OISE
 95615 CERGY-POTISE CEDEX
 France
 Tel: (33) 1 343 04484
 Fax: (33) 1 346 44415

E - Spain
 Tecna S.A. de Motores y Repuestos
 C/Ciclón, 20
 P. Ind. San Jose de Valderas II
 28918 Leganés (Madrid)
 Tel: (34) 91 611 0461
 Fax: (34) 91 611 2953

I - Italy
 Tecumseh Europa S.p.A.
 Via Delle Cacce 99
 10135 Torino
 Italy
 Tel: (39) 011 391 8411
 Fax: (39) 011 391 0031

NL - Netherlands
 OSMA
 Utrechtseweg 117
 6871 DR Renkum
 Netherlands
 Tel: (31) 31 731 9008
 Fax: (31) 31 731 8762

N - Norway
 Bergsto Motor A/S
 Kongsgård
 4602 Kristiansand S
 Norway
 Tel: (47) 380 96028
 Fax: (47) 380 95031

SF - Finland
 Oy Inter-Motor Ab
 Laivanrakentajantie 2
 00981 Helsinki
 Finland
 Tel: (358) 9 341 2570
 Fax: (358) 9 341 2580

S - Sweden
 Swed Motor AB
 Rårvägen 6
 137-21 Västerhaninge
 Sweden
 Tel: (46) 8 500 12140
 Fax: (46) 8 500 26800

DK - Denmark
 Elano-Odense A/S
 Holkebjergvej 67
 DK-5250 Odense SV
 Denmark
 Tel: (45) 66 175253
 Fax: (45) 66 170153

UK - United Kingdom
 Briggs & Stratton U.K. Limited
 Unit 10 Ashton Gate
 Ashton Road, Harrold Hill
 Romford, Essex, RM3 8UF
 England
 Tel: (44) 1708 335640, 335620,
 335600
 Fax: (44) 1708 335641, 335621,
 335601

D - Germany
 Briggs & Stratton Germany GmbH
 Schwetziner Str. 19
 D-68519 Viernheim
 Tel: (49) 6204 60010
 Fax: (49) 6204 600180/600181

F - France
 Briggs & Stratton France, S.A.R.L.
 B.P. 8
 78184 St. Quentin en Yvelines Cedex
 43, avenue des trois Peuples
 78180 Montigny-le-Bretonneux
 Tel: (33) 1 3012 5700
 Fax: (33) 1 3012 5729

E - Spain
 Industrias Fita, S.A.
 Apartado 177
 Passeje del Cementiri s/n
 E-17600 Figueras
 Tel: (34) 972 500504
 Fax: (34) 972 509372

I - Italy
 RAMA MOTORI S.p.A.
 Via Agnoletti (Zona Annonaria), 8
 I-42100 Reggio Emilia
 Tel: (39) 522 930 711
 Fax: (39) 522 930 730

NL - Netherlands
 Motor Snelco, B.V.
 Bedrijfsweg 130
 NL-8304 AA Emmeloord
 Tel: (31) 527 615151
 Fax: (31) 527 699121

N - Norway
 Safe Motor A/S
 Olaf Schous Vei 6
 P.O. Box 6569 Rodelokka
 N-0501, Oslo
 Tel: (47) 23 23 48 20
 Fax: (47) 22 385832

SF - Finland
 Oy. Promotor AB
 Sahaajankatu 41
 SF-00880 Helsinki
 P.O. Box 32
 SF 00880 Helsinki
 Tel: (358) 9 755 4633
 Fax: (358) 9 755 4025

S - Sweden
 Briggs & Stratton Sweden AB
 Ellipsvägen 11-13
 S-141 70 Huddinge
 P.O. Box 151
 S-127 23 Skaerholmen
 Tel: (46) 8 449 5630
 Fax: (46) 8 449 5631

DK - Denmark
 Ketner Teknik/Axel Ketner
 Brodby A/S
 Vibeholms Allé 15
 Postbox 43
 Brodby
 Tel: (45) 43 27 11 66
 Fax: (45) 43 96 10 14

Electrolux Outdoor Products
 Aycliffe Industrial Park
 NEWTON AYCLIFFE
 Co.Durham DL5 6UP
 ENGLAND

Telephone - (00) 44 1325 300303 Fax - (00) 44 1325 310339

UK Telephone - 01325 300303 Fax - 01325 310339

Our policy of continuous improvement means that the specification of products may be altered from time to time without prior notice. Electrolux Outdoor Products manufactures products for a number of well known brands under various registered patents, designs and trademarks in several countries.

© Electrolux Outdoor Products Ltd. Registered Office, Electrolux Works, Oakley Road, Luton LU4 9QQ
 Registered number 974979 England



The Electrolux Group. The world's No. 1 choice.

The Electrolux Group is the world's largest producer of powered appliances for kitchen, cleaning and outdoor use. More than 55 million Electrolux Group products (such as refrigerators, cookers, washing machines, vacuum cleaners, chain saws and lawn mowers) are sold each year to a value of approx. USD 14 billion in more than 150 countries around the world.



5119285-02(02/02)