

# Electrolux

*Libretto d'istruzione e uso*  
*Notice d'instructions et mode d'emploi*  
*Instruction manual*  
*Bedienungsanleitung*  
*Manual de uso y manutencion*  
*Gebruiksaanwijzing*  
*Livro de instruções e modo de emprego*  
*Instrukcja obsługi i konserwacji*  
*Használati utasítás*  
*Návod k používání*  
*Brugsvejledning*  
*Bruksanvisning*  
*Bruks- og vedlikeholdsveiledning*  
*Käyttöohjeet*  
*Navodila za uporabo in vzdrževanje*  
*Εγχειρίδιο οδηγιών χρήσης*

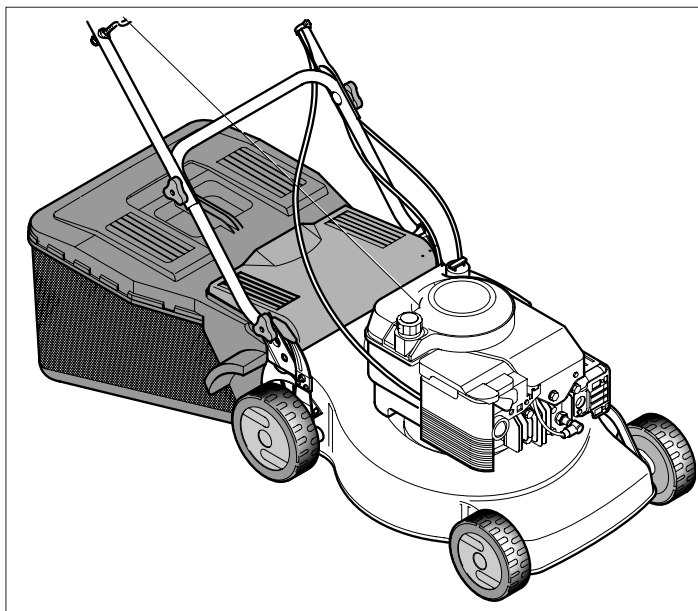

**Rasaerba con motore a scoppio - Lama 53 cm**  
**Tondeuse avec moteur thermique - Lame 53 cm.**  
**Lawn mower with petrol engine - 53 cm blade**  
**Rasenmäher mit Explosionsmotor - Messer 53 cm**  
**Cortadora de hierba con motor de explosión - Cuchilla 53 cm.**  
**Grasmaaimachine met verbrandingsmotor - Mes 53 cm.**  
**Cortagrama com motor a explosão - Lamina 53 cm.**  
**Kosiarka do trawy z silnikiem benzynowym - Noż 53 cm.**  
**Robbanò-motor hajtású fűnyíró - Kés 53 cm**  
**Sekačka na trávu se spalovacím motorem - žací nůž 53 cm**  
**Plæneklipper med benzinmotor - 53 cm klinge**  
**Gräsklippare med bensinmotor - Kniv 53 cm**  
**Gressklipper med benzinmotor - 53 cm kniv**  
**Räjähdysoottorilla varustettu ruohonleikkuri - Terä 53 cm**  
**Motorna kosilnica - rezilo 53 cm.**  
**Χλοοκοπτική μηχανή με κινητήρα εσωτερικής καύσης - Μαχαίρι 53 cm.**

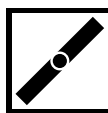

Rasaerba a spinta  
Tondeuse poussée  
Manual lawn mower  
Rasenmäher-Schiebegerät  
Cortadora de hierba de empuje  
Handmaaimachine  
Cortagrama de empujo  
Kosiarka do trawy  
Tolofűnyíró  
Sekačka trávy ruční  
Plæneklipper skubbemodel  
Gräsklippare utan drivning  
Gressklipper uten drift  
Työnnettävä ruohonleikkuri  
Rocna kosilnica  
*Χλοοκοπτική μηχανή με ώθηση*

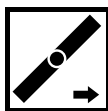

Rasaerba semovente  
Tondeuse tractée  
Self-propelled lawn mower  
Selbstfahrender Rasenmäher  
Cortadora de hierba propulsada  
Zelfrijdende grasmaaimachine  
Cortagrama semovente  
Kosiarka do trawy z napędem  
Önjärö - fűnyíró  
Samohybná sekačka trávy  
Selvkørende plæneklipper  
Sjålvgående gräsklippare  
Gressklipper med drift  
Itseliikkuva ruohonleikkuri  
Kosilnica na avtomatski pogon  
*Αυτοκίνητη χλοοκοπτική μηχανή*



Versione avviamento elettrico  
Tondeuse démarrage électrique  
Electric-start lawn mower  
Rasenmäher elektrischem Anlasser  
Cortadora arranque eléctrico  
Grasmaaimachine met elektrische ontsteking  
Cortagrama acionamento elétrico  
Kosiarka do trawy z napędem i zapłonem elektrycznym  
Villamos indítású - fűnyíró  
Sekačka trávy s elektrickým spojitím  
Plæneklipper med elektrisk start  
Gräsklippare med elektrisk start  
Gressklipper med drift og elektrisk start.  
Itseliikkuva ruohonleikkuri  
Model na električni pogon  
*Έκδοση με ηλεκτρική εκκίνηση*



Versione lusso  
Version de luxe  
Luxury version  
Version lujo  
Luxe grasmaaimachine  
Cortagrama luxu  
Kosiarka do trawy w wersji luksusowej  
"Luxus" - fűnyíró  
Luxusní sekačka trávy  
Luksus plæneklipper  
Gräsklippare lyxversion  
Luksus gressklipper.  
Laadukas ruohonleikkuri  
Luksuzni model  
*Έκδοση πολυτελείας*

*Il presente manuale rappresenta una parte integrante del prodotto. Vi preghiamo di conservarlo per ogni ulteriore utilizzo.*

*Le manuel présent fait partie intégrante du produit; nous vous prions en conséquence de le conserver pour toutes nécessités ultérieures.*

*The present manual constitutes an integral part of the product and it should be kept for all future reference. Das vorliegende Handbuch gehört zu einem festen Bestandteil des Produktes und muss deshalb zur Einsichtnahme sorgfältig aufgehoben werden.*

*El presente manual representa una parte integrante del producto. Les rogamos que lo conserven para cualquier ulterior empleo.*

*Deze handleiding is een integrerend deel van het product. Wij verzoeken u hem te bewaren voor iedere mogelijke nadere raadpleging*

*Este manual representa uma parte integrante do produto. Recomendamos guardá-lo para outros usos.*

*Niniejsza instrukcja stanowi integralną część produktu. Prosimy przechowywać ją do każdego dalszego użytkowania.*

*A jelen szakkönyv a termék szerves részét képezi. Kérjük megőrizni minden utólagos használatért.*

*Tato uživatelská příručka je neopomenutelnou součástí výrobku. Uchovejte ji pro další použití.*

*Håndbogen er en integreret del af produktet. Den skal opbevares omhyggeligt for yderligere konsultation.*

*Denna manual utgör en integrerande del av produkten. Vi ber er spara den för senare bruk.*

*Dette håndboken representerer en fullende del av produkten. Det skal oppbevares for alle ytre anvendelser.*

*Tämä käyttöopas kuuluu olennaisena osana tuotteeseen. Säilytä se huolellisesti myöhempää käyttöä varten.*

*Navodila za uporabo in vzdrževanje so sestavni del izdelka, zato prosimo, da jih shranite in upoštevate za nadaljnjo uporabo.*

*To παρόν εγχειρίδιο αποτελεί ένα ολοκληρωτικό μέρος του προϊόντος. Σας παρακαλούμε να το φυλάξετε με προσοχή για κάθε περαιτέρω χρήση.*

I

F

GB

D

E

NL

P

PL

H

SK

CZ

DK

S

N

SF

SLO

GR

La ringraziamo per la fiducia accordataci con l'acquisto del nostro rasaerba. Siamo certi che avrà modo di apprezzare nel tempo e con soddisfazione la qualità del nostro prodotto. La preghiamo di leggere attentamente questo manuale predisposto appositamente per informarla circa il suo uso corretto in conformità ai requisiti essenziali di sicurezza.

Nous vous remercions de la préférence que vous nous avez accordée en choisissant notre tondeuses. Nous sommes persuadés que vous pourrez apprécier dans le temps la qualité de notre produit et que vous en serez entièrement satisfaits. Nous vous prions de lire attentivement ce manuel, spécialement conçu pour illustrer l'utilisation correcte de cette machine, dans le respect des normes de sécurité fondamentales.

We wish to thank you for choosing our lawn mowers. We are confident that the high quality of our machine will meet with your satisfaction and appreciation and that your lawn mower will give you long-lasting service. Before starting to use your machine, make sure to read with care this manual, which has been purposely drawn up to provide you with all the necessary information for proper use, in compliance with basic safety requirements.

Wir danken Ihnen für Ihr Vertrauen, das Sie uns durch den Kauf unserer Rasenmäher entgegengebracht haben und sind sicher, daß Sie mit der Qualität unseres Produkte zufrieden sein werden. Wir bitten Sie, dieses Handbuch aufmerksam durchzulesen, das Sie über die richtige Verwendung in Übereinstimmung mit den Sicherheitsvorschriften informiert.

Le damos las gracias por la confianza que nos ha demostrado al comprar nuestro cortacésped. Estamos seguros de que podrá apreciar con el tiempo y con satisfacción la calidad de nuestro producto. Le rogamos lea atentamente este manual preparado expresamente para informarle sobre el uso correcto con arreglo a los requisitos básicos de seguridad.

Wij danken u voor het vertrouwen waarmee voor u onze maaimachine heeft gekozen. U zult langdurig plezier hebben van de kwaliteit van dit product. Leest u aandachtig dit handboek, dat speciaal bedoeld is om u te informeren over het juiste gebruik ervan volgens de vereiste veiligheidsvoorwaarden.

Agradecemos a preferència que nos deram, escolhendo a nossa cortadora de relva. Estamos seguros que, com o tempo, poderéis apreciar a qualidade dos nossos produtos e ficareis plenamente satisfeitos.

Pedimos a leitura atenta deste manual, preparado especialmente para informar da utilização correcta da máquina e das normas de segurança fundamentais. Gratulujemy Państwa zakupu naszej kosiarki do trawy jesteśmy pewni, że będziecie Państwo usatysfakcjonowani wysoką jakością naszego produktu.

Prosíme o uvažne prečítanie celej inštrukciej obsluhy i szczegółowo zapoznania się ze wskazaniami dotyczącymi bezpieczeństwa użytkowania urządzenia. Köszönjük Fünyírógépg megvásárlása úján belékhelyezett bizalomt. Biztosak vagyunk, hogy meg lesz elégedve gyártmányunk minőségével.

Kérjük, olvassa el figyelemmel ezt az utasítást a helyes használati mód és a biztonsági előírások betartása érdekében.

Děkujeme za Vaši důvěru, kterou jste projevilí nákupem naší sekačky na trávu. Jsme přesvědčení, že vysoká kvalita našich výrobků splní Vaše očekávání a sekačka Vám bude spolehlivě sloužit po dlouhou dobu. Než sekačku nastartujete, přečtěte si pozorně tento návod k používání, který Vám poskytne všechny nezbytné informace týkající se použití stroje v souladu se základními bezpečnostními předpisy.

Vi takker dig for at have valgt en af vores plæneklippere. Vi er overbeviste om, at maskinens høje kvalitet og præstationer vil tilfredsstille dine forventninger og klippe din plæne lang tid fremover. Læs vejledningen grundigt igennem, da den indeholder vigtige råd til en korrekt anvendelse i overensstemmelse med de vigtigste sikkerhedskrav.

Vi tackar er för det förtroende ni visat oss genom att köpa vår gräsklippare. Vi är övertygade om att ni med tillfredsställelse kommer att uppskatta vår produkts kvalitet under en lång tid framöver. Vi ber er att noggrannt läsa denna bruksanvisning som har till uppgift att informera er om hur man ska använda gräsklipparen på ett korrekt sätt i enlighet med nödvändiga säkerhetskrav.

Takk for tilliten du har vist ved å kjøpe vår gressklipper. Vi er sikker på at du i fremtiden vil sette pris på og ha glede av kvaliteten til vårt produkt. Vi ber deg om å lese denne veiledningen for å få all informasjon om riktig bruk i overensstemmelse med de viktigste sikkerhetskravene.

Kiittäme ruohonleikkurimme valinnasta. Olemme varmoja, että tuotteemme tarjoaa parhaan mahdollisen suorituskyvyn ja kestää käytössä pitkään. Lue käyttöopas huolellisesti, sillä se antaa tärkeää laitteen oikeaan ja turvalliseseen käyttöön liittyvää tietoa.

Spoštovani kupci, zahvaljujemo se Vam za nakup enega naših proizvodov in Vam želimo veliko zadovoljstva pri delu z novo kosilnico. Preden pričnete z uporabo kosilnice, pazorno preberite navodila, predstavljena v tem priročniku, da bi spoznali in razumeli njegovo vsebino glede pravilne uporabe kosilnice in temeljnih varnostnih ukrepov pri delu.

Σας ευχαριστούμε για την προτίμησή που μας δείξατε αγοράζοντας την ηλιοσκοπική μας μηχανή. Είμαστε βέβαιοι ότι χρησιμοποιώντας την θα μπορέσετε να εκτιμήσετε με ευχαρίστηση την ποιότητα του προϊόντος μας. Σας παρακαλούμε να διαβάσετε προσεκτικά το εγχειρίδιο του συστήματός μας πριν αρχίσετε να το χρησιμοποιείτε. Το εγχειρίδιο περιγράφει τον σωστό τρόπο στον οποίο θα πρέπει να χρησιμοποιήσετε τη μηχανή σύμφωνα με τους βασικούς κανόνες ασφαλείας.

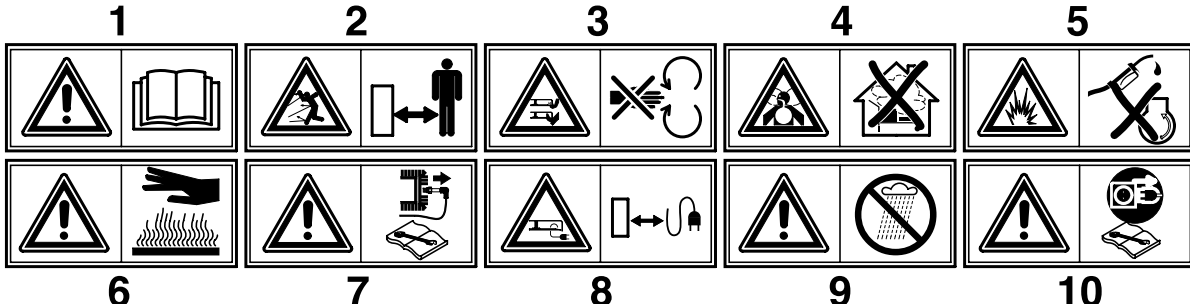

Table with 10 rows, each corresponding to a safety icon. Each row contains a numbered warning in multiple languages (Italian, French, German, Spanish, English, Swedish, Finnish, Norwegian, Czech, Polish, Portuguese, Russian, Chinese, etc.) describing the hazard and providing safety instructions.

**A** **BESKRIVNING** (börjar på sidan 35)

1	Övre handtag	7	Ram	13	Gasreglage
2	Undre handtag	8	Spak för inställning av klipp höjd	14	Säkerhetshandtag
3	Skruv, mutter för fixering av övre handtag	9	Tändstift	15	Automatisk framdrivningsenhet
4	Gräsupsamlare	10	Lock bensintank	16	Fästplatta handtag
5	Lock för oljepåfyllning	11	Handtag för start av motor	17	Startnyckel
6	Lock för oljeurtappning	12	Bakre deflektor	18	Kopplingshandtag

**B** **MONTERING GRÄSUPPSAMLARE** (börjar på sidan 35)**C** **MONTERING BAKRE DEFLEKTOR** (börjar på sidan 36)**D** **MONTERING** (börjar på sidan 36)**Gräsklippare utan drivning**

Montera handtaget på det sätt som visas i illustrationen.

**E** **MONTERING** (börjar på sidan 37)**Självgående gräsklippare**

Montera handtaget på det sätt som visas i illustrationen.

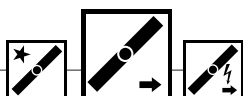
**F** **MONTERING** (börjar på sidan 38)**Gräsklippare med elektrisk start / självgående.**

Montera handtaget på det sätt som visas i illustrationen.

**G** **INSTÄLLNING AV KLIPPHÖJD** (börjar på sidan 39)**H** **SÄKERHETSFORESKRIFTER** (börjar på sidan 39)

- Arbeta alltid med gräsupsamlaren eller deflektorn monterade i rätt position.
- Stäng alltid av motorn innan gräsupsamlaren tas bort och innan klippningshöjden ställs in.
- Placera aldrig händer eller fötter under gräsklipparens kant eller i den bakre öppningen för gräsutblåsning när motorn är i funktion.

(börjar på sidan 39)

Innan man påbörjar klippningen av gräsmattan, måste eventuella främmande föremål tas bort.

Man måste, under arbetet, vara mycket uppmärksam på främmande föremål som eventuellt blivit kvar på gräsmattan. Användaren är ansvarig för andra personers säkerhet, som befinner sig inom arbetsområdet.

Användaren får inte lyfta upp gräsklipparen under det att motorn startas, om det skulle vara nödvändigt får man luta den åt motsatt håll, med kniven vänt från användaren.

(börjar på sidan 39)

Placera absolut inte händer eller fötter under gräsklipparens kant eller i den bakre öppningen för gräsutblåsning, när motorn är i funktion.

**K** **FUNKTION** (börjar på sidan 40)**FÖRBEREDELSE AV MOTOR**

För att förbereda motorn, måste man konsultera den bruksanvisning som kommer från tillverkaren av densamma.

VIKTIGT: Innan ni använder maskinen måste ni fylla på motorolja (0.6 l).

(börjar på sidan 40)

**START AV MOTOR**

Efter att motorn har förberetts, startas den på följande sätt:

a) För motorer med chokesystem:

om motorn är kall, placera gasreglaget (13) i läget START

b) Håll in säkerhetshandtaget (14) för att möjliggöra start av motorn. Håll säkerhetshandtaget intryckt mot handtaget under startfasen och under det att ni använder maskinen – den gör så att motorbromsen fungerar.

c) För motorer med primersystem:

tryck 3 eller 4 gånger på primerpumpen (31) som finns på förgasaren; placera gasreglaget (13) i läget MAX.

För ytterligare information, rekommenderar vi er att konsultera bruksanvisningar för själva motorn.

d) Starta motorn:

**MANUELL START:** (Håll in säkerhetshandtaget (14).)

• Ta tag i starthandtaget (11) och drag i snöret utan större kraft tills du känner ett motstånd som orsakas av kompressionen, släpp handtaget och drag sedan energiskt i snöret.

(börjar på sidan 40)

**ELEKTRISK START:**

• Anslut kontakten (G) till uttaget (H) på motorn. Håll in säkerhetshandtaget (14). Vrid på startnyckeln (17)

**WARNING!** Kniven börjar rotera när motorn sätts i funktion**N** (börjar på sidan 40)

Håll säkerhetshandtaget (14) intryckt under det att motorn är i funktion, när man släpper handtaget stannar motorn.

**KLIPPNING**

Skjut maskinen framåt manuellt för att klippa gräset.

**O** (börjar på sidan 41)

Håll säkerhetshandtaget (14) intryckt under det att motorn är i funktion, när man släpper handtaget stannar motorn.

**KLIPPNING**

Skjut maskinen framåt manuellt för att klippa gräset eller koppla in den automatiska framdrivningen.

**Inkoppling av automatisk framdrivning:** dra in kopplingshandtaget (18) och håll det intryckt.**WARNING:** koppla endast in den automatiska framdrivningen när motorn är i gång.**Frånkoppling av automatisk framdrivning:** släpp kopplingshandtaget.

P

*(börjar på sidan 41)*

**Viktigt:** om den automatiska framdrivningen inte kopplas in när man drar in kopplingshandtaget, är det nödvändigt att justera kopplingskabeln genom att sätta in fjädern (P) i ett av de påföljande hålen på plattan (R) eller i hålet "S" på kopplingshandtaget.

Q

**AUTOMATISK FRAMDRIVNINGSENHET** *(börjar på sidan 41)*

Kontrollera med jämna mellanrum enheten för automatisk framdrivning och håll den ren. Det är speciellt viktigt att hålla kuggdrevet (19) och drivhjulet (20) rena. För att kontrollera och rengöra enheten måste man ta bort hjulet (21) genom att skruva loss skruven (22).

**SÄKERHETS NORMER****Behörighet**

a) Gräsklipparen får inte användas av personer under 16 år eller av personer som inte känner till instruktionerna i bruksanvisningen.

b) Användaren är ansvarig för andra personers säkerhet som befinner sig inom arbetsområdet. Håll barn och husdjur på säkert avstånd när gräsklipparen är i funktion.

c) Denna maskin är endast avsedd att klippa naturligt gräs. Det är inte tillåtet att använda den med andra avsikter (t ex för att jämna ut upphöjningar i marken som högar efter mulvad eller myrstackar).

d) Arbeta endast när området är tillräckligt upplyst.

e) Innan klippningen påbörjas, måste man avlägsna eventuella främmande föremål från gräsmattan. Man måste, under arbetet, vara mycket uppmärksam på eventuella främmande föremål som blivit kvar på gräsmattan.

**Förberedelse/Funktion**

a) Bär alltid kraftiga skor och långbyxor under arbetet.

b) Försäkra er om att verktygen sitter ordentligt fast innan arbetet påbörjas. Om kniven slipas, ska detta göras jämnt och på båda sidorna, detta för att undvika obalans. Om kniven uppvisar större skador är det nödvändigt att byta ut den.

c) Stäng av motorn och avlägsna tändhatten från tändstiftet innan ni:

- avlägsnar säkerhetsanordningarna
- transporterar, lyfter eller flyttar maskinen från arbetsområdet.
- utför arbetsskeden för underhåll eller rengöring.
- utför något som helst ingrepp på verktygen.
- ställer in klipphöjden.
- lämnar maskinen obevakad.

**Kniven roterar under några sekunder även efter det att motorn stängts av.**

d) **Varning!** Bränslet är mycket brandfarligt:

- Förvara bränslet enbart i sådana behållare som är avsedda för detta ändamål.
- Fyll enbart på bränsle i tanken utomhus och utan att röka.
- Tanka fullt innan ni startar motorn. Man får aldrig öppna tanklocket eller fylla på bensen medan motorn är i gång eller när den fortfarande är varm.

- Försök aldrig starta motorn om bensen runnit över. Flytta maskinen från det område där bränslet runnit ut och undvik varje risk för antändning tills bensenångorna har avdunstat.
- Skruva fast tanklocket ordentligt.

e) Maskiner med bensenmotorer får aldrig vara igång i stängda utrymmen, detta p g a risken för förgiftning.

f) Spring aldrig när ni klipper gräsmattan; man måste alltid gå.

h) Under arbete i upp- eller nerförsbacke måste man vara speciellt försiktig:

- bär hals säkra skor.
- var uppmärksam på var ni sätter ner fötterna.
- förflytta er på tvären jämfört med lutningen, aldrig uppför eller nerför lutningen.
- var försiktig när ni ändrar riktning.
- använd inte maskinen för att klippa gräset i alltför branta sluttningar.

i) Använd aldrig maskinen om skyddsanordningarna är defekta eller utan att säkerhetsanordningar (som t ex deflektorer eller gräsuppsamlare) är installerade och fungerande.

j) Om anordningen för gräsuppsamling används på ett felaktigt sätt finns risk att föremål slungas ut av den roterande kniven.

k) Av säkerhetsskäl får motorns varvtal aldrig överstiga det värde som indikeras på skylten.

Starta motorn med försiktighet och i enlighet med bruksanvisningen. När motorn är i funktion måste man absolut förhindra att någon person placerar händer eller fötter under ramens kant eller i det bakre hålet för gräsutblåsning.

m) Användaren får inte lyfta upp gräsklipparen under det att motorn startas; om det skulle vara nödvändigt, får man enbart luta den på ett sådant sätt att kniven är vänt från användaren.

n) Om kniven skulle slå emot något hinder, stanna motorn och avlägsna tändhatten från tändstiftet för att sedan låta en expert undersöka kniven.

**Underhåll och förvaring**

a) Håll samtliga muttrar, bultar och skruvar ordentligt åtdragna för att kunna arbeta under säkra förhållanden.

b) Förvara aldrig maskinen med bränsle i tanken på platser där bränsleångorna skulle kunna komma i kontakt med öppen eld eller gnistor.

c) Låt motorn kallna innan gräsklipparen placeras i ett trångt utrymme.

d) Håll motorn, ljuddämparen, batteriutrymmen och bensintanken fria från gräs, blad och smörjmedel i överskott, detta för att minska risken för brand.

e) Kontrollera regelbundet gräsklipparen beträffande eventuellt slitage eller försämring.

f) Byt omedelbart ut utslitna eller skadade delar, detta av säkerhetsskäl.

g) Om bensintanken ska tömmas för vinterförvaring, måste detta ske utomhus.

h) Montera kniven i enlighet med respektive instruktioner och använd er enbart av kniv som bär tillverkarens eller leverantörens namn eller märke och som är märkta med ett referensnummer.

i) Det är nödvändigt att skydda händerna med lämpliga skyddshandskar under det att verktygen monteras eller demonteras.

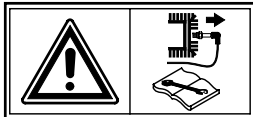
**UNDERHÅLL**

**Varning!** Stäng av motorn och lossa tändhatten från tändstiftet innan något som helst ingrepp för underhåll utförs

• För 4-takts bensenmotorer är det viktigt att med jämna mellanrum kontrollera oljenivån. Fyll på eller byt ut oljan om det visar sig nödvändigt. För ytterligare information se motorns bruksanvisning.

• Kontrollera med jämna mellanrum att skruvar och muttrar är åtdragna. Rengör alltid maskinen både på under- och översidan efter gräsklippningen. Undvik att låta gräs ansamlas under ramen.

• Var försiktig med ljuddämparen eftersom den kan bli mycket het.

• Demontera hjulaxlarna med jämna mellanrum, rengör dem med petroleum och smörj med olja innan de monteras dit igen: samma sak gäller hjul på kullager där man dock måste komma ihåg att smörja lagren med fett.

• Kontrollera kniven ofta för att upptäcka eventuella skador.

• Det är en god vana att efter varje säsong låta en servicestation kontrollera gräsklipparen; detta är speciellt viktigt om kniven mottagit våldsamma slag under arbetet.

R

**KLIPPBLAD** *(börjar på sidan 41)*

• För att avlägsna kniven (23) skruva loss skruven (24)

• Kontrollera : knivfästet (25), brickan (26), kilen (27) samt brickan (28), om någon av dessa skulle visa sig vara skadade eller sneda, byt ut dem.

• Försäkra er vid monteringen om att kilen (27) är placerad i motoraxelns utrymme och att kniven är monterat med den skärande sidan vänd i motorns rotationsriktning. Knivens skruv (24) ska åtdragas med ett åtdragningsmoment av 5,34 Kpm (52,4 Nm).

S

**KIT FÖR ELEKTRISK START** *(börjar på sidan 41)*

- Det är lämpligt att ladda batteriet under 2-3 timmar innan första start av motorn sker. Om batteriet visar sig vara otillräckligt laddat vid start av motorn, ladda det under 24 timmar. Varje startförsök bör inte vara längre än 5 sekunder.

**UNDERHÅLL AV BATTERI****VIKTIGT**

Det är inte nödvändigt att ta loss batteriet (29) från dess fäste för att underhålla det på ett korrekt sätt, speciellt under längre perioder av inaktivitet, eller för att ladda det, det. Gå tillväga på följande sätt:

- 1) Tag ut kontakten (30)
- 2) Förvara batteriet på en torr och sval plats
- 3) Ladda batteriet i rumstemperatur under 24-36 timmar innan ni använder det.
- 4) Återställ kontakten (30) innan ni använder batteriet.

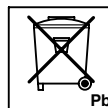
**NEDBRYTNING AV BATTERI**

De batterier som är märkta med symbolen "avfallscontainer överstruken" och med den kemiska symbolen Pb (=blybatteri) får inte kastas i hushållsavfallet.

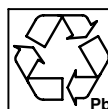

Användaren är enligt lag tvungen att lämna in använda batterier på för detta avsedda samlingsplatser eller till återförsäljaren

**A**

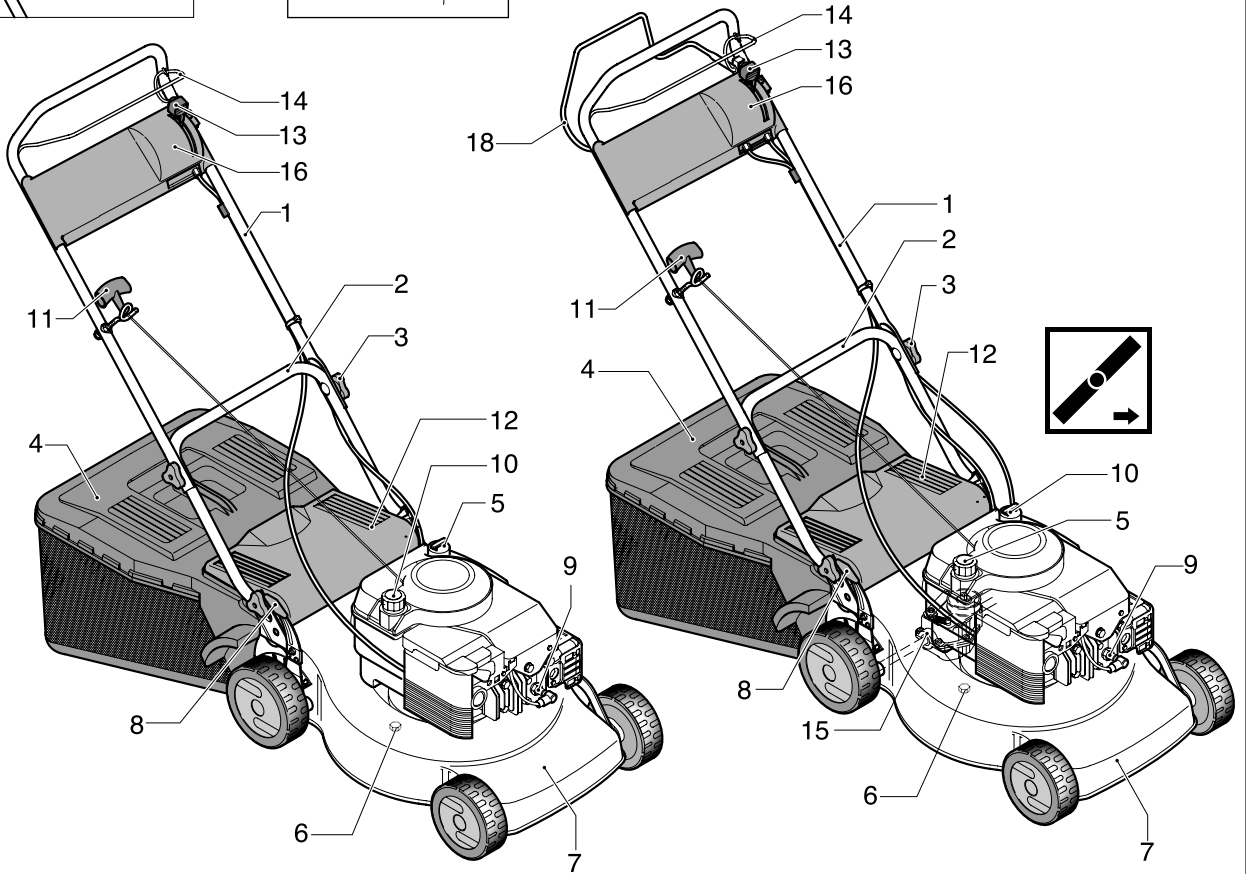
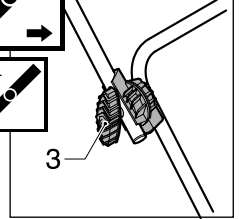
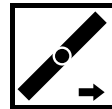
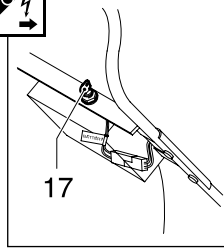
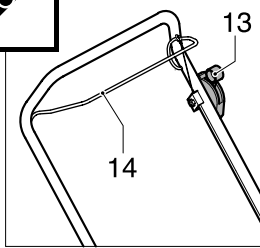

**B**

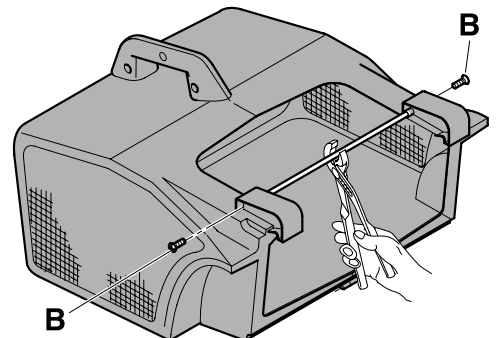
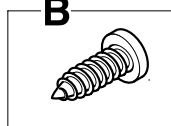
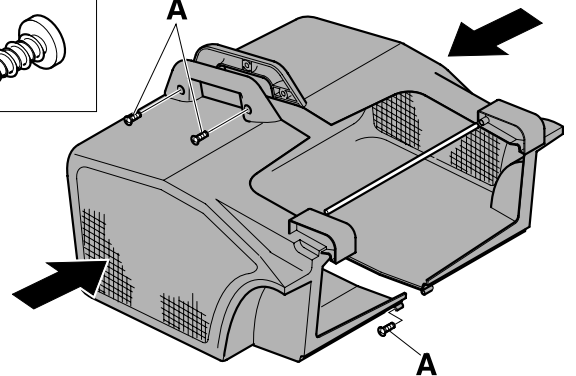
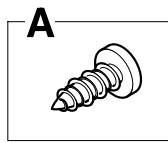
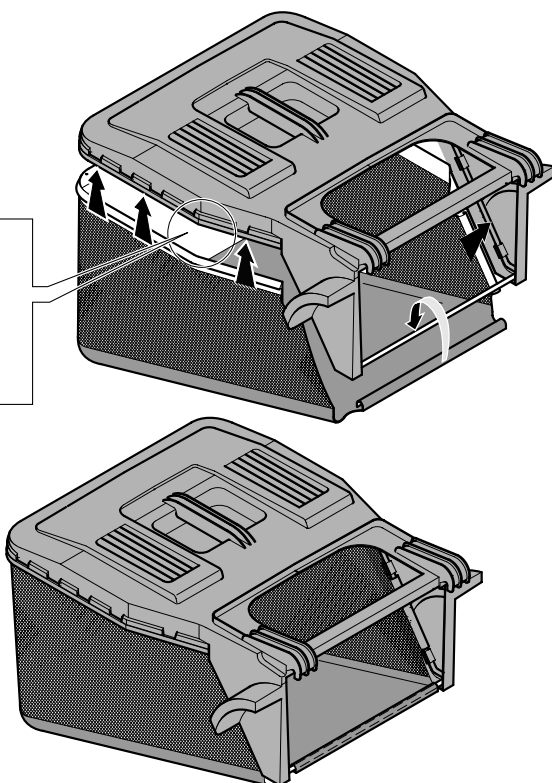
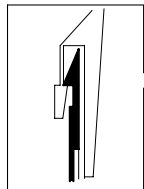

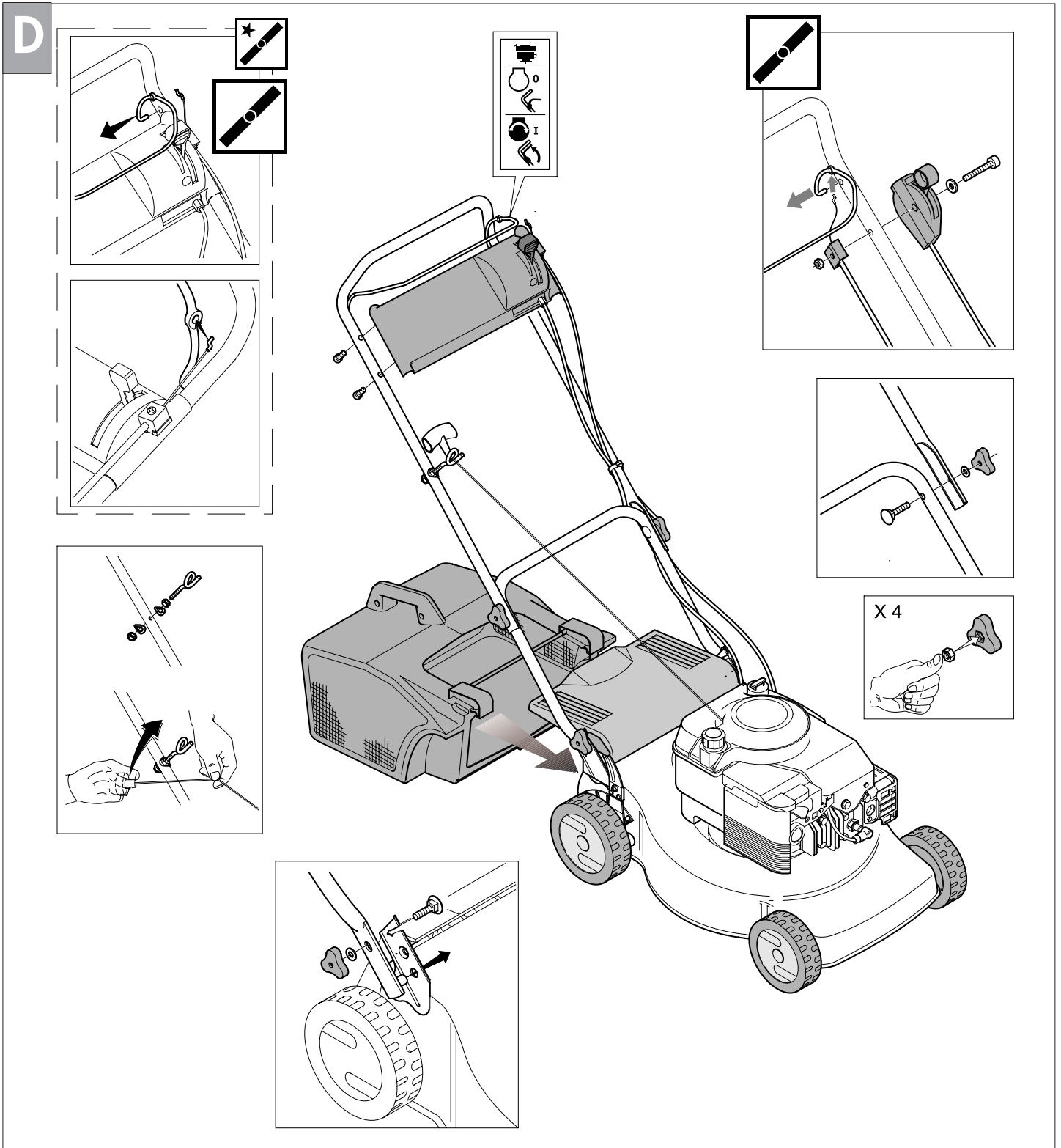
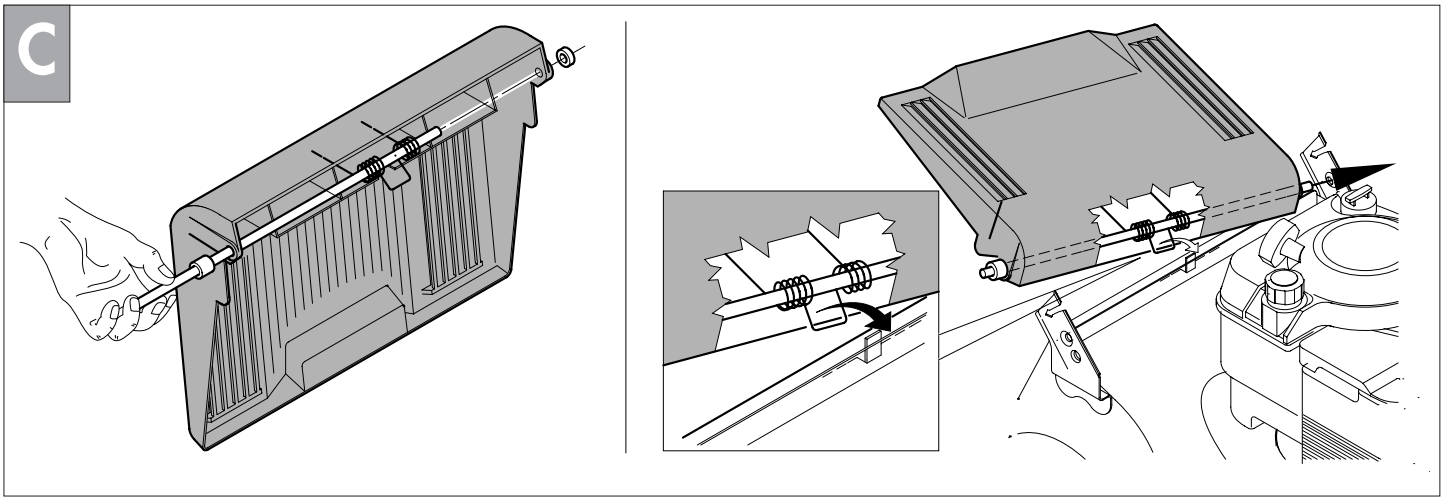

E

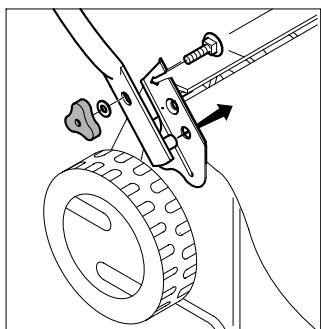
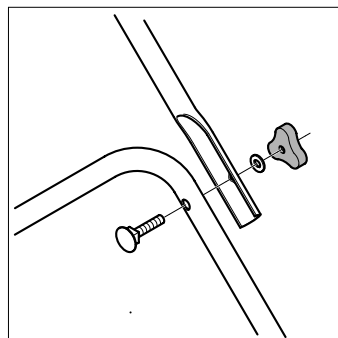
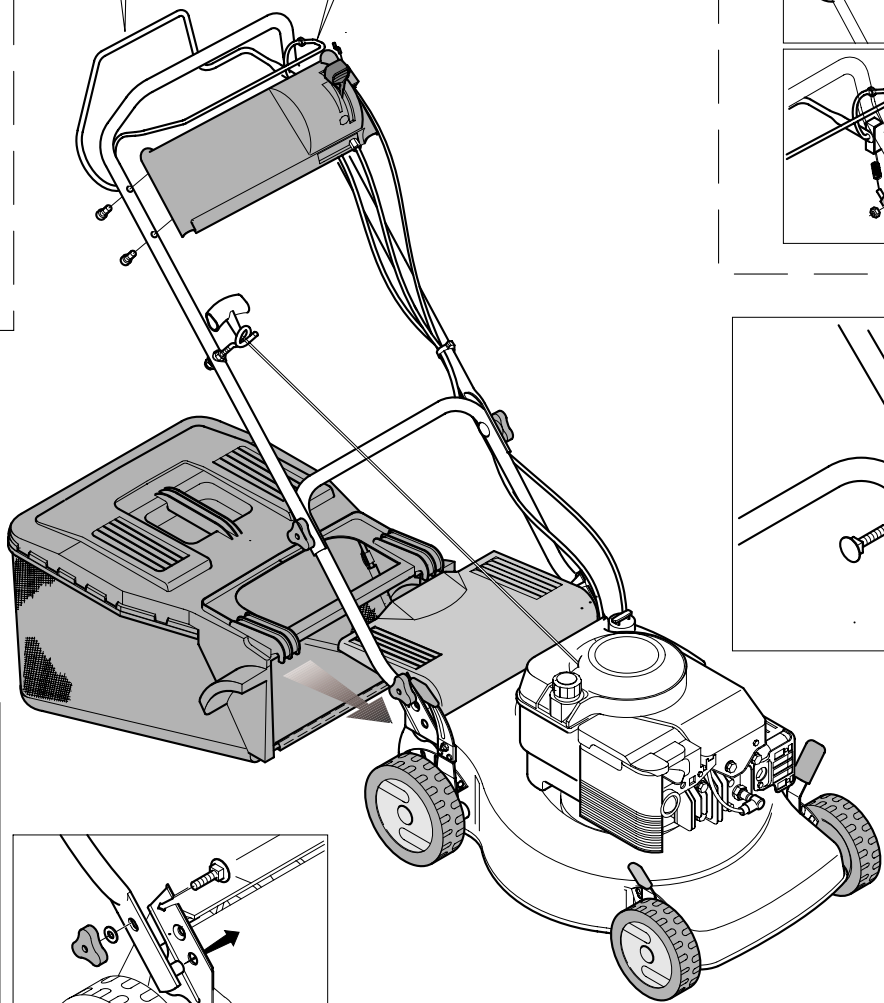
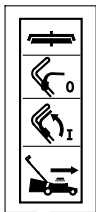
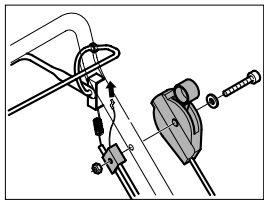
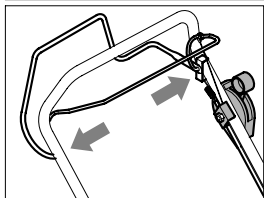
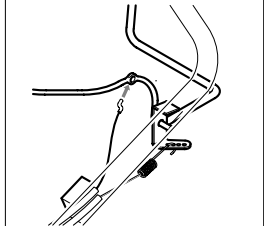
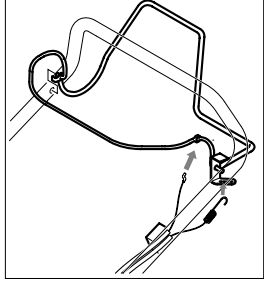
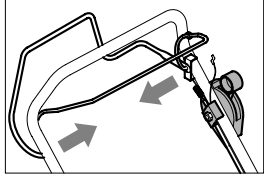
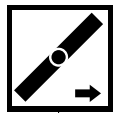
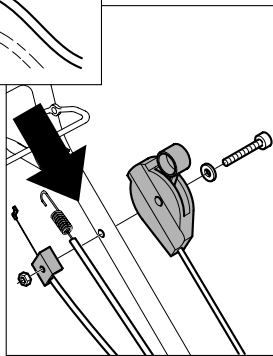
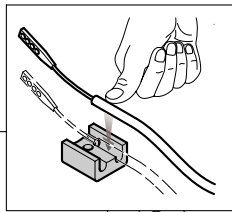
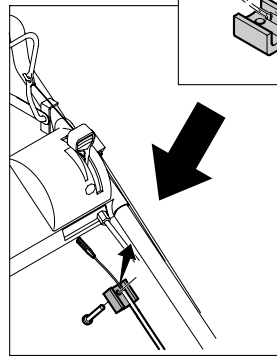
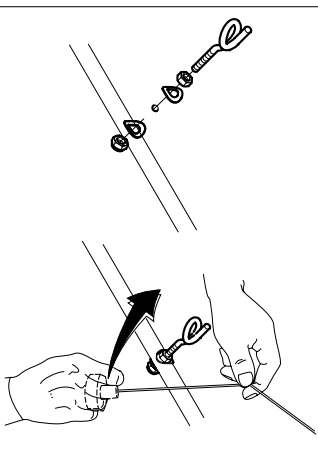
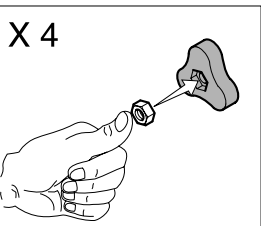
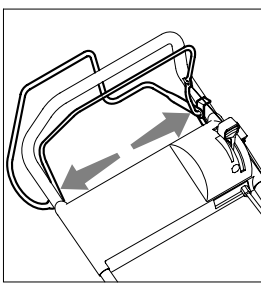
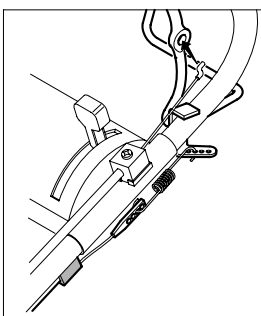
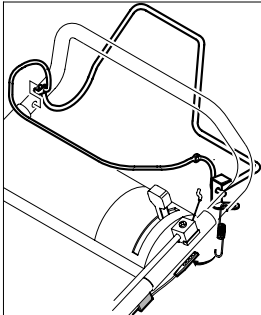
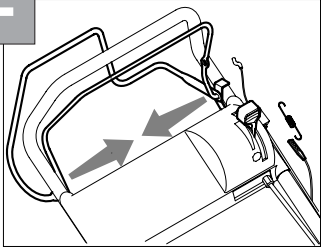

F

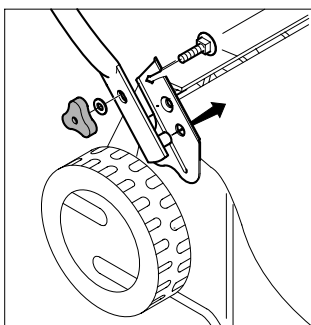
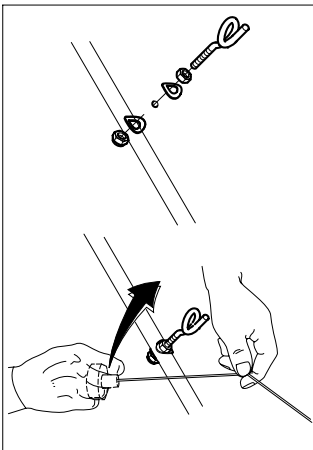
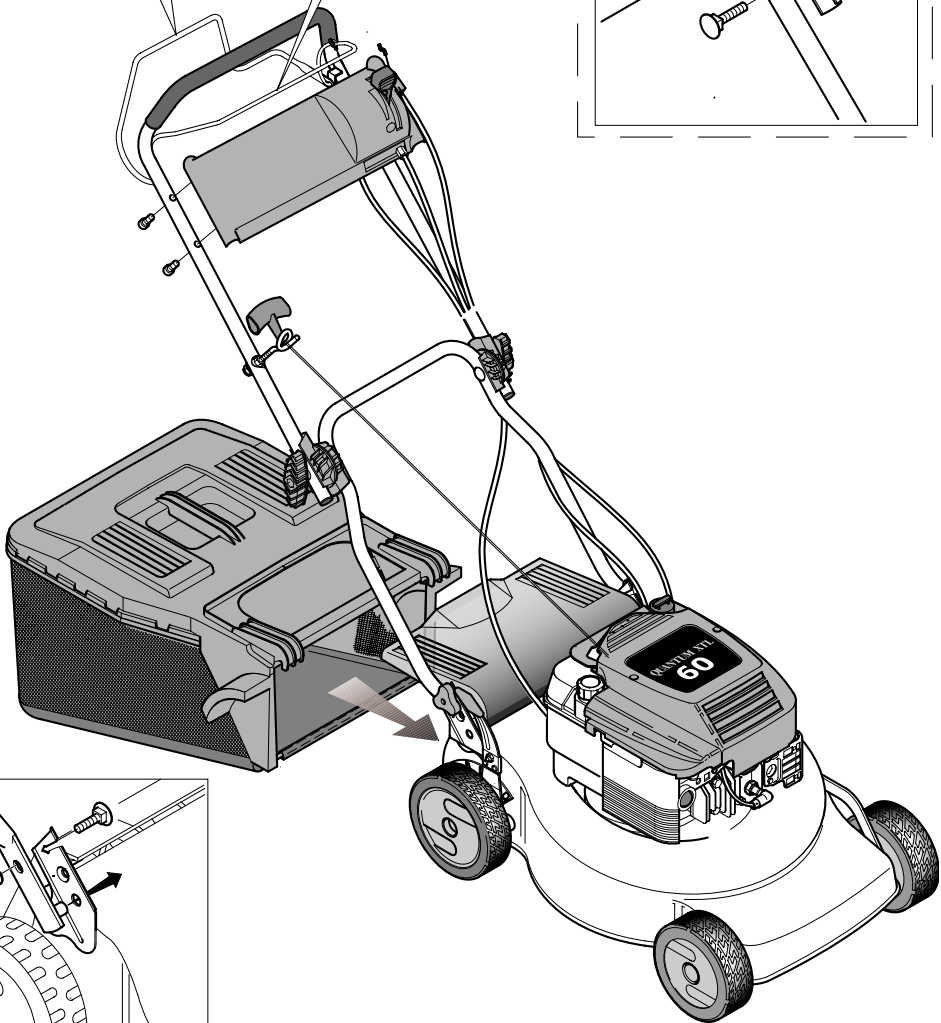
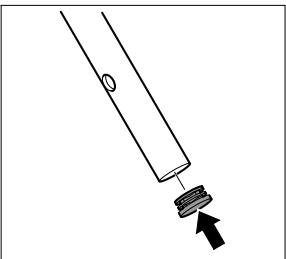
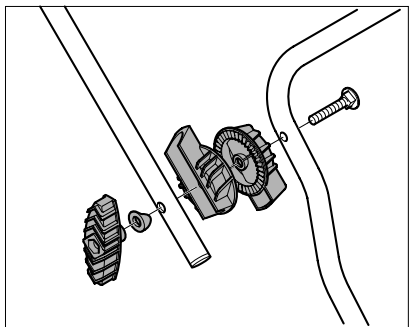
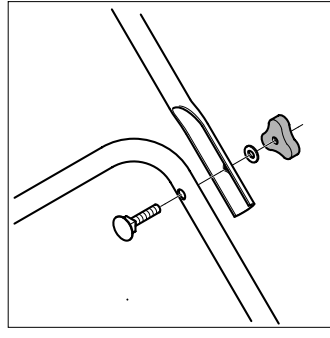
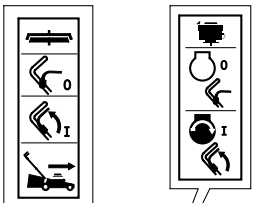
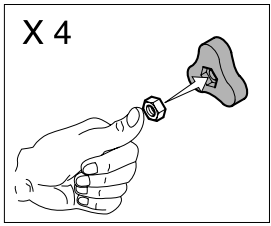
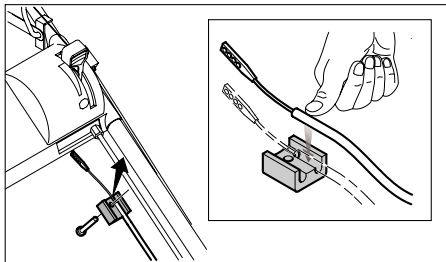
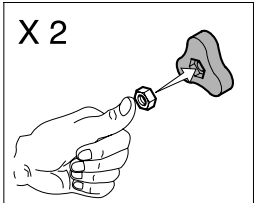
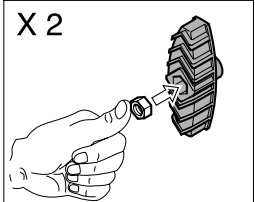
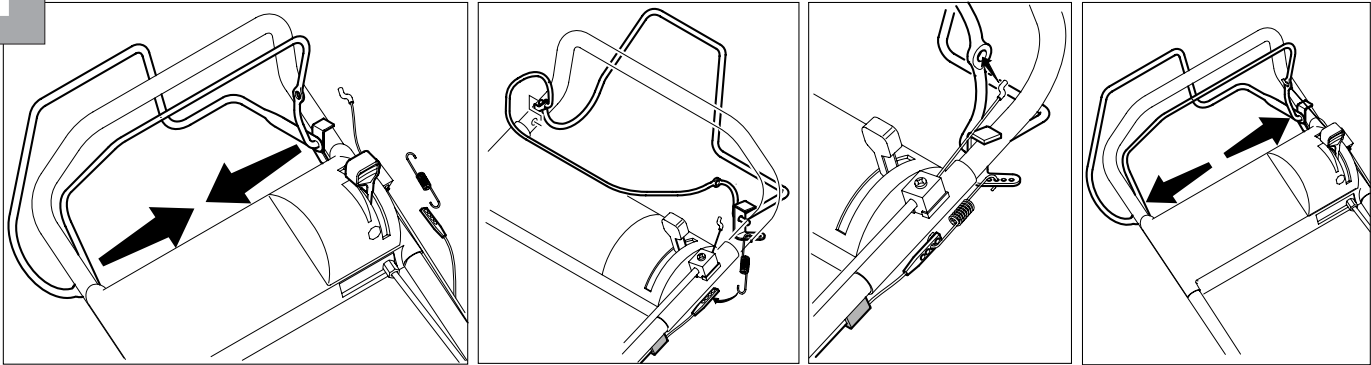



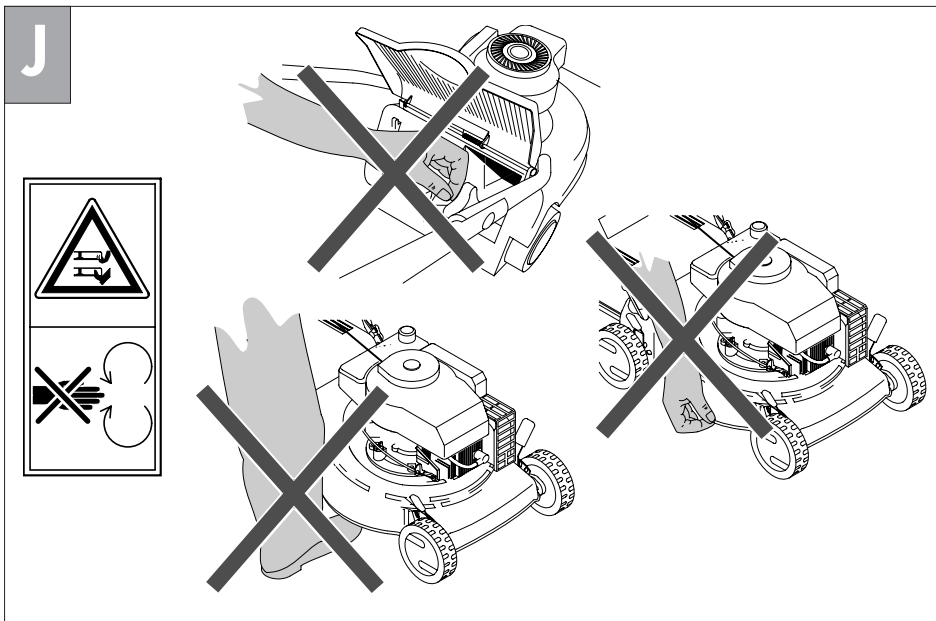
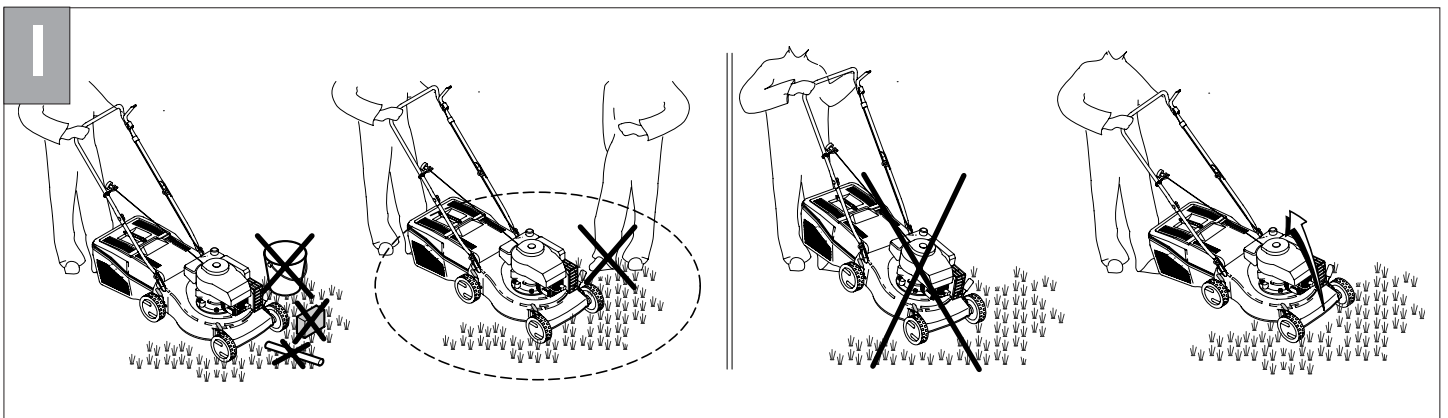
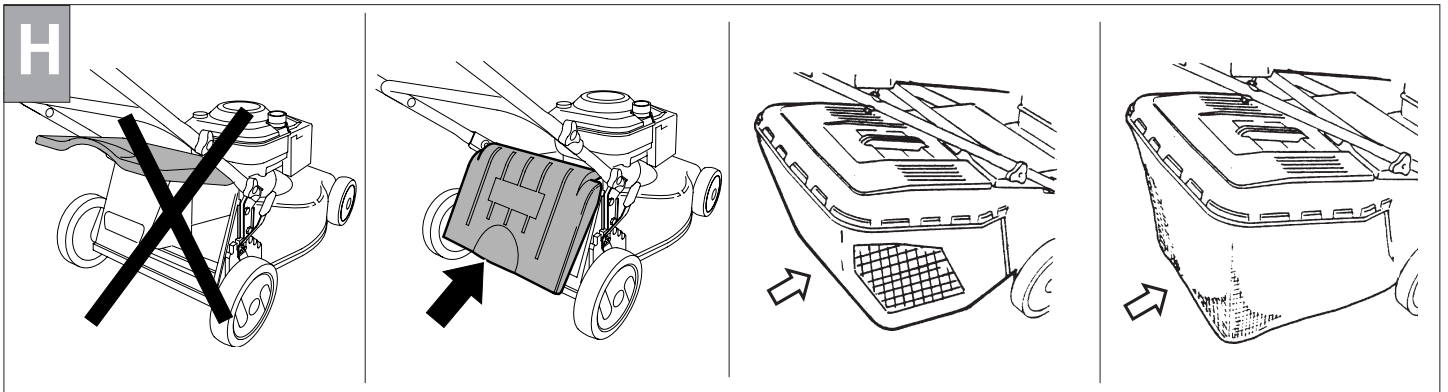
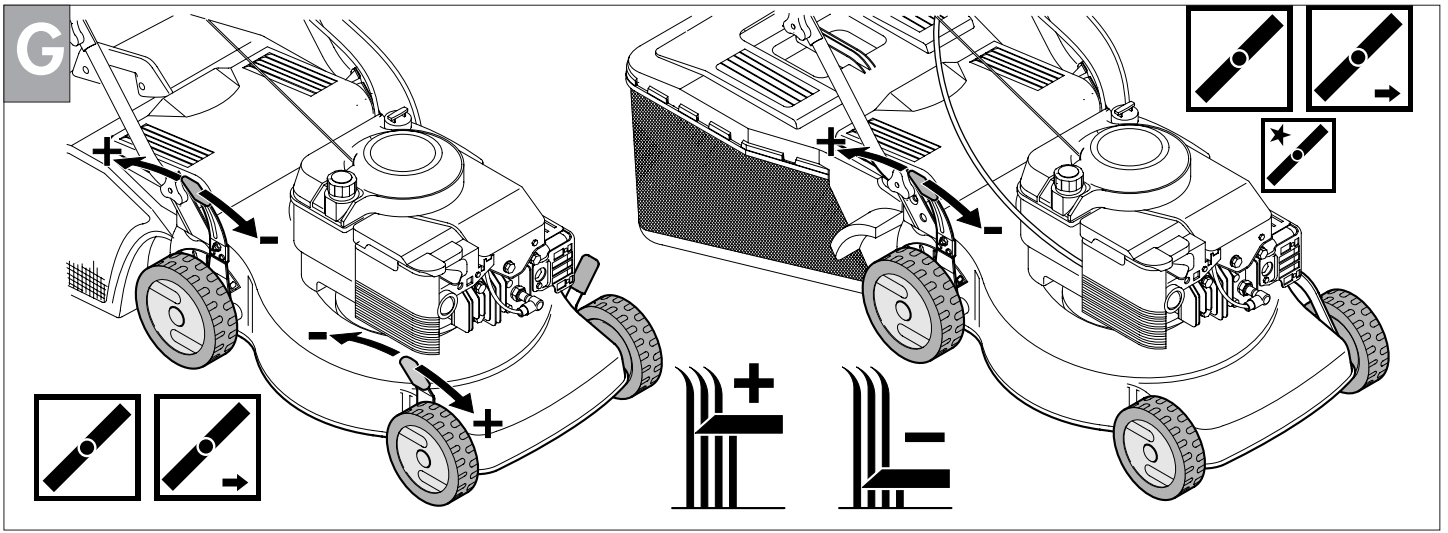

# K

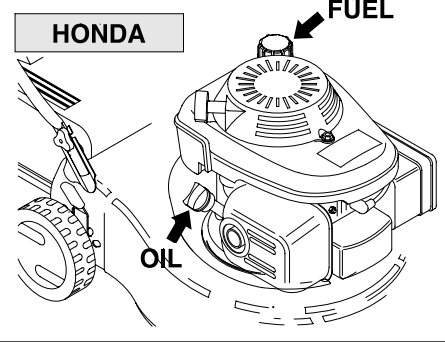
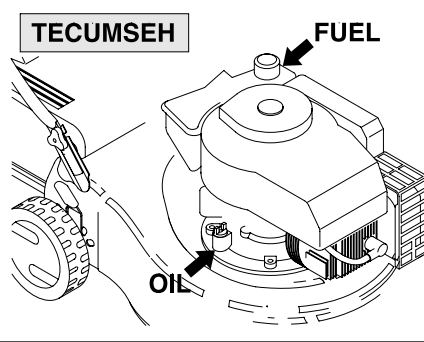
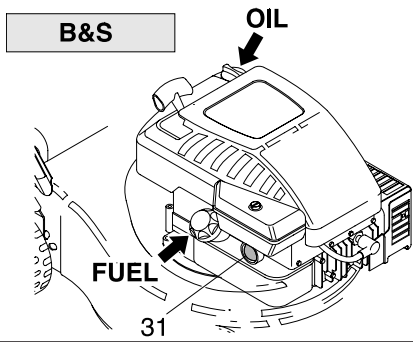

# L

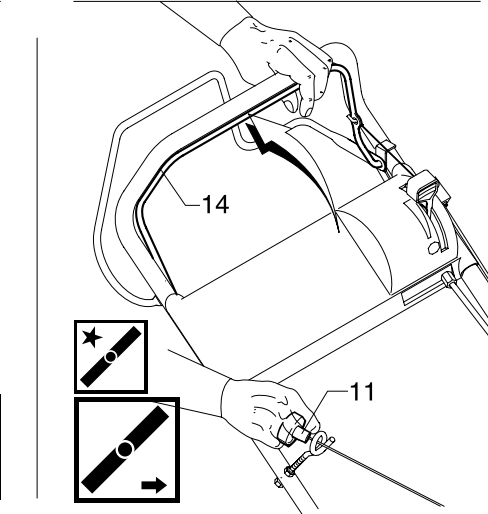
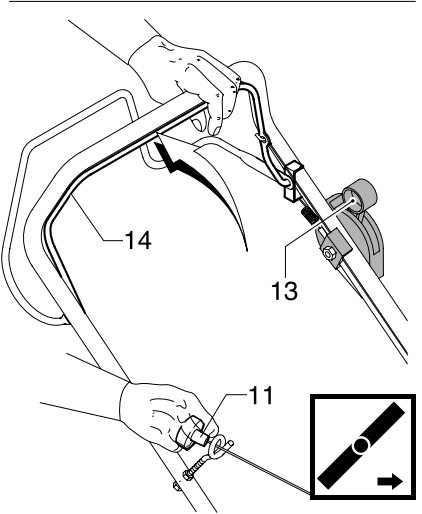
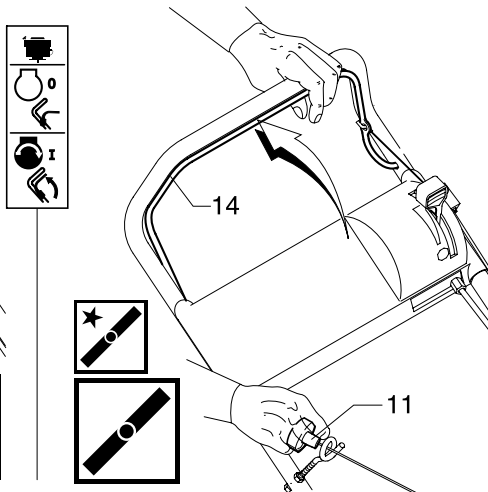
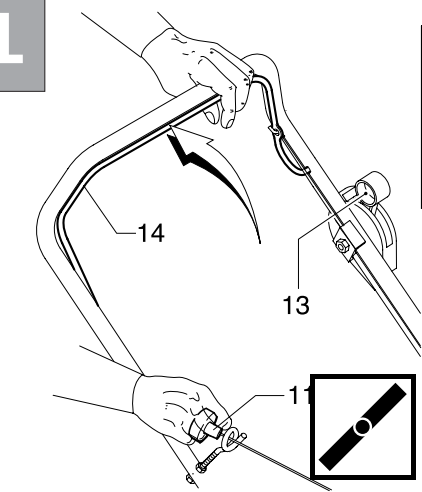

# M

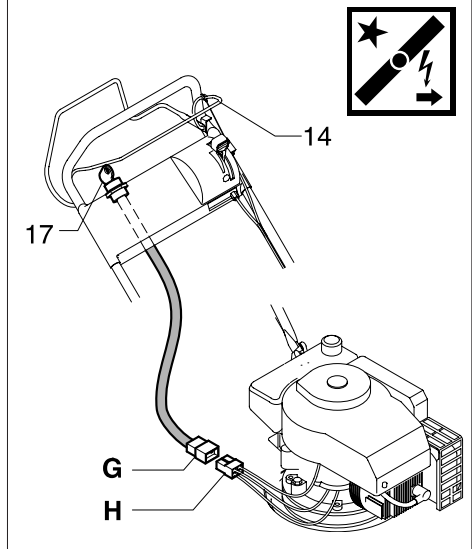
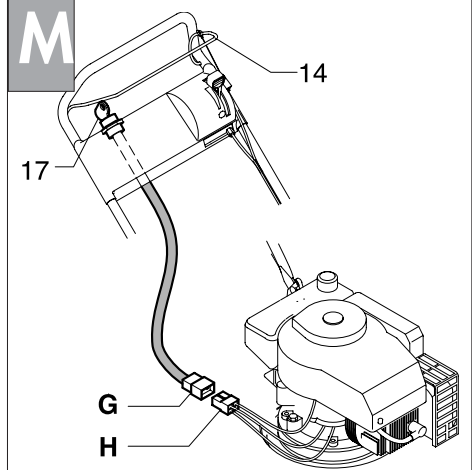

# N

