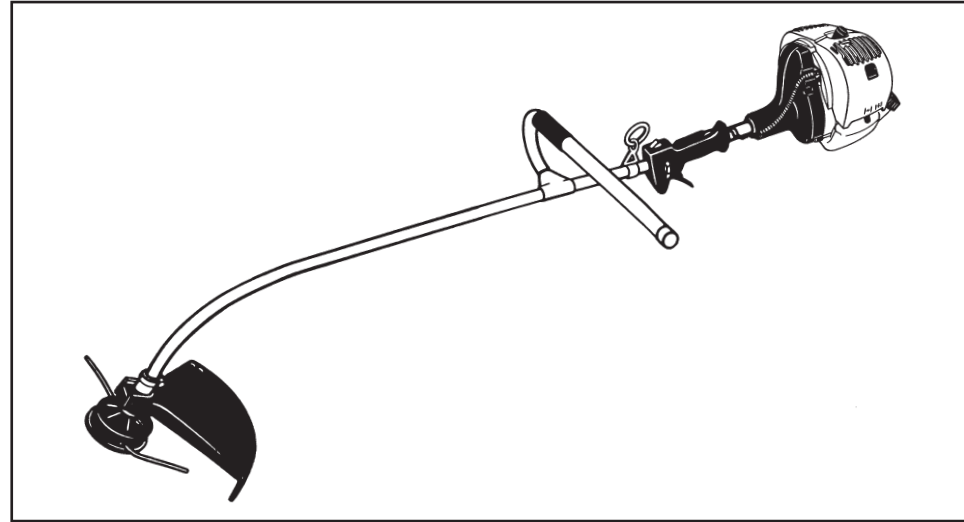

McCULLOCH

Electrolux

CABRIO 246/25 cc
CABRIO 249/29 cc**GB****INSTRUCTION MANUAL**

IMPORTANT INFORMATION: Please read these instructions carefully and make sure you understand them before using this unit. Retain these instructions for future reference.

I**LIBRETTO D'ISTRUZIONI**

INFORMAZIONI IMPORTANTI: Leggere le istruzioni attentamente e capirle bene prima di usare il prodotto. Conservare per ulteriore consultazione.

F**MANUEL D'INSTRUCTIONS**

RENSEIGNEMENTS IMPORTANTS: Avant d'utiliser cet appareil, veuillez lire attentivement les instructions et assurez-vous de les avoir comprises. Conservez les instructions pour référence ultérieure.

D**BETRIEBSANWEISUNG**

WICHTIGE INFORMATION: Lesen Sie diese Hinweise zur Handhabung des Geräts aufmerksam durch. Verwenden Sie es erst, wenn Sie sicher sind, daß Sie alle Anweisungen verstanden haben und gut aufbewahren.

E**MANUAL DE INSTRUCCIONES**

INFORMACIÓN IMPORTANTE: Lea atentamente las instrucciones y asegúrese de entenderlas antes de utilizar esta aparato. Conserve las instrucciones para la referencia en el futuro.

NL**HANDLEIDING**

BELANGRIJKE IMPORTANTS: Lees deze handleiding aandachtig en zorg dat u alles begrijpt alvorens de kettingzaag te gebruiken en be-waar ze voor toekomstige raadpleging.

S**BRUKSANVISNING**

VIKTIG INFORMATION: Läs instruktionerna noggrant och försäkra dig om att du förstår dem innan du använder utrustningen och spara dem för framtida behov.

DK**BRUGERHÅNDBOG**

VIGTIGE OPLYSNINGER: Læs instruktionerne omhyggeligt, før du bruger enheden og gemme til senere henvisning.

FIN**OHJEKIRJA**

TÄRKEÄÄ TIETOA: Lue nämä ohjeet huolellisesti ja varmista, että olet ymmärtänyt ne, ennen kuin alat käyttää tätä laitetta ja säilytä myöhempää tarvetta varten.

N**BRUKERHÅNDBOK**

VIKTIG INFORMASJON: Les disse anvisningene nøye og forsikre deg om at du forstår dem før du bruker enheten og oppbevar dem for senere bruk.

P**MANUAL DO OPERADOR**

INFORMAÇÕES IMPORTANTES: Queira ler cuidadosamente estas instruções e tenha certeza de entendê-las antes de usar a serra e guarde para consulta futura.

GR**ΕΓΧΕΙΡΙΔΙΟ ΧΕΙΡΙΣΜΟΥ**

ΣΗΜΑΝΤΙΚΕΣ ΠΛΗΡΟΦΟΡΙΕΣ: Διαβάστε προσεκτικά αυτές τις οδηγίες και φροντίστε να τις κατανοήσετε αυτό το μηχάνημα και Φυλάξτε το για να το συμβουλευέστε στο μέλλον.

HU**HASZNÁLATI ÚTMUTATÓ**

Jótállást vállalni csak rendeltetésszerűen használatba vett gépekre tudunk. Kérj ú hogy a gép használatba vétele előtt gondosan olvassa el a kezelési utasításokat.

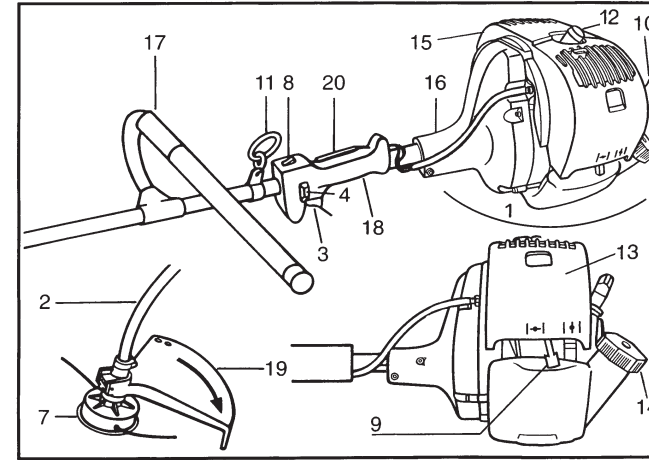
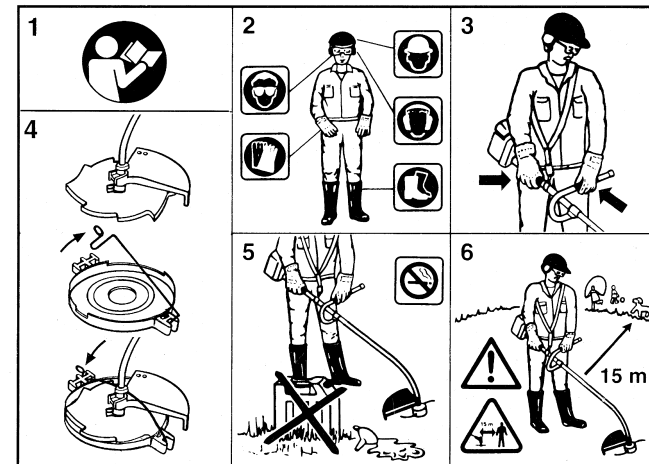
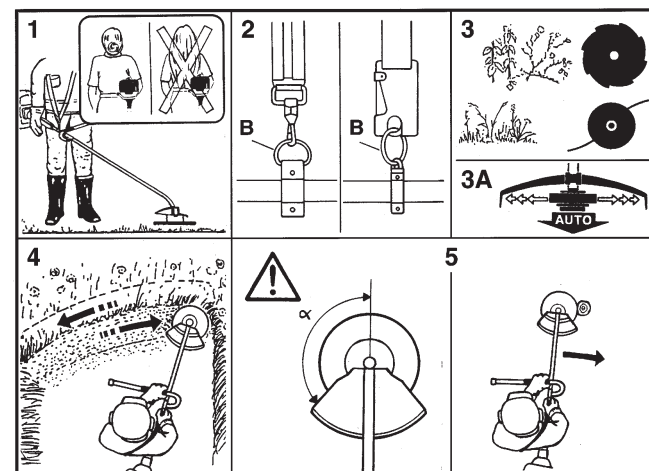
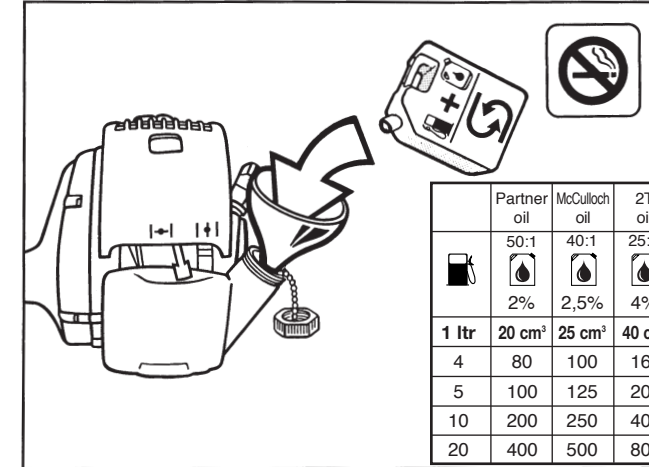
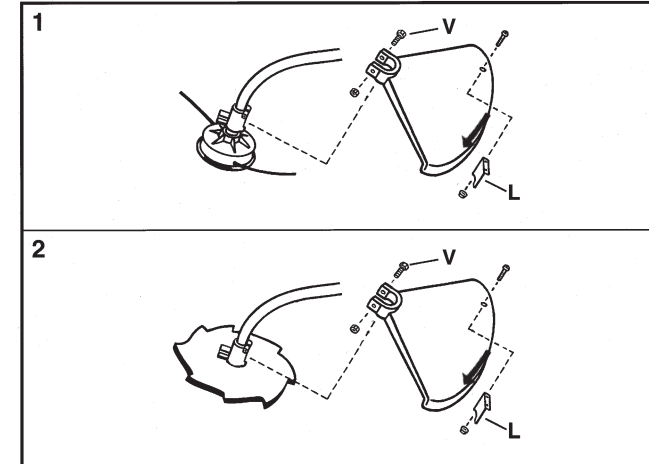
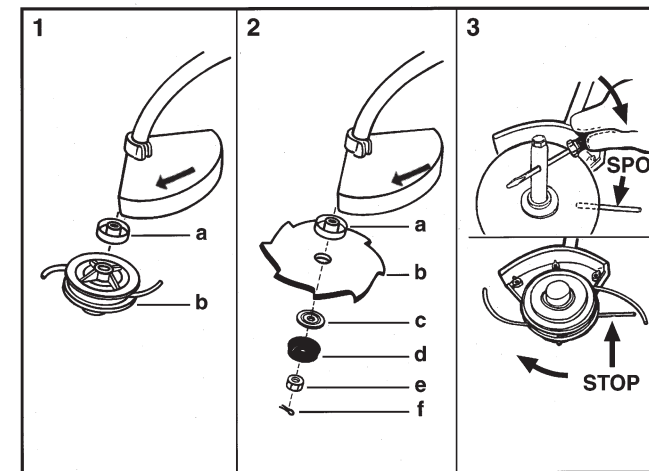
A.**B.****C.****D.****E.****F.**

Electrolux Outdoor Products
Via Como 72
23868 Valmadrera (Lecco)
ITALIA

Phone +39 0341 203111 - Fax +39 0341 581671

Our policy of continuous improvement means that the specification of products may be altered from time to time without prior notice. Electrolux Outdoor Products manufacture products for a number of well known brands under various registered patents, designs and trademarks in several countries.





© Electrolux Outdoor Products Italy

The Electrolux Group. The world's No.1 choice.

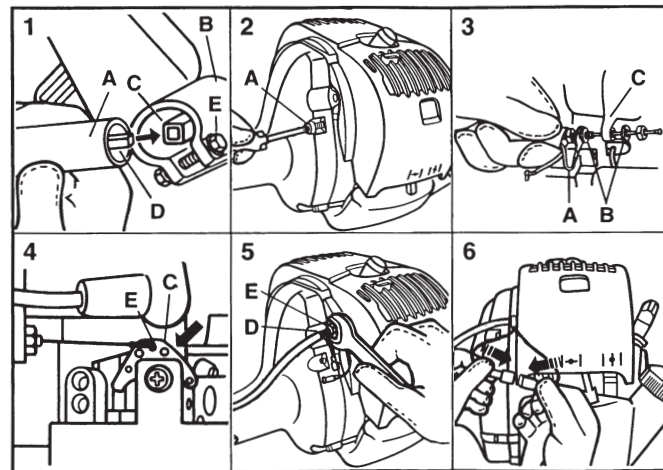
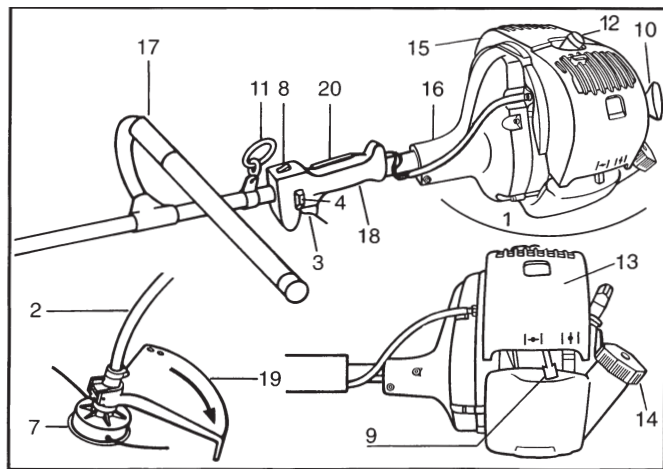
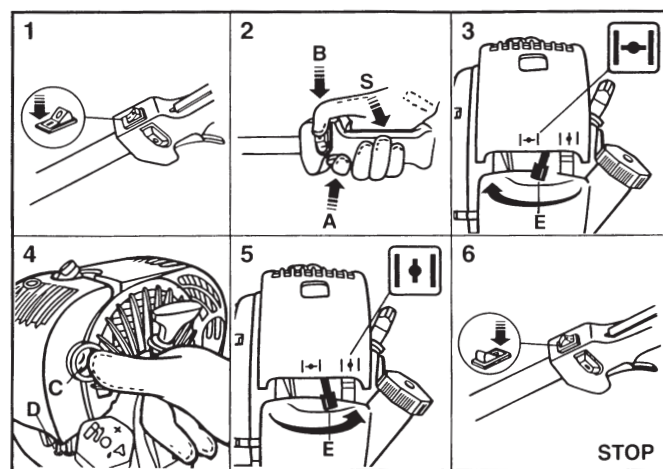
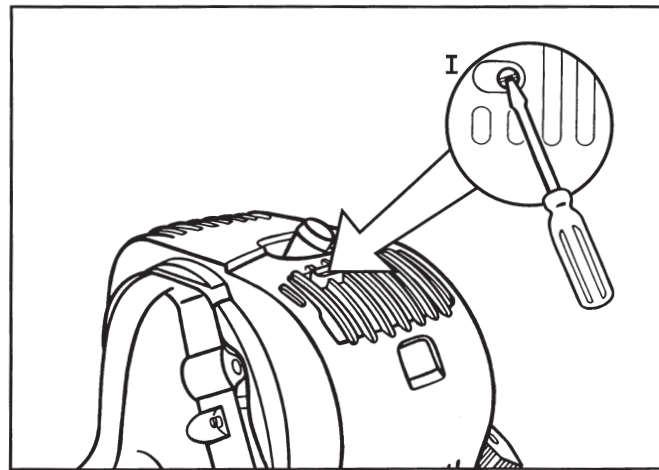
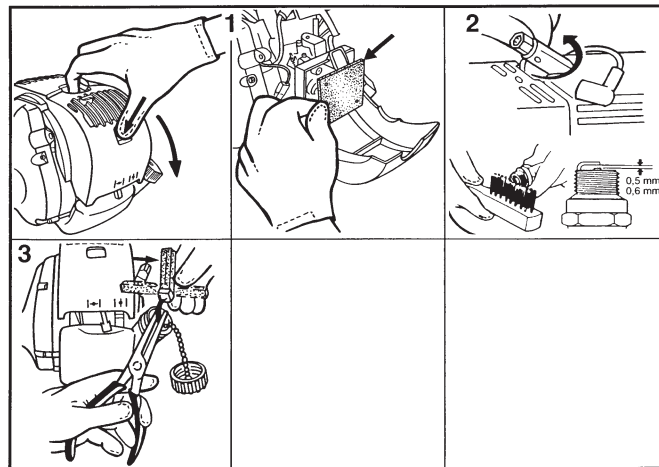
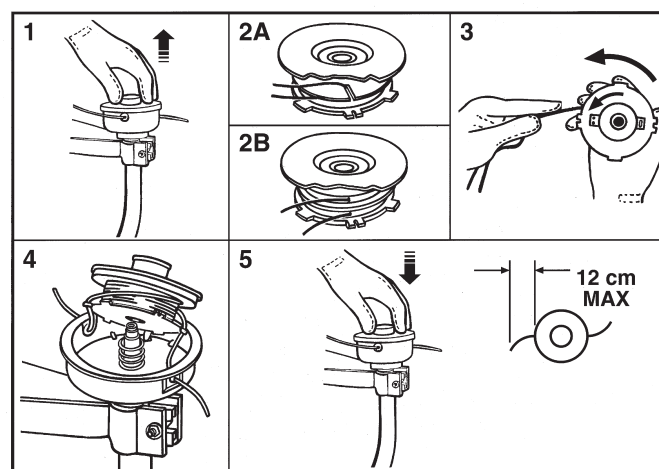
The Electrolux Group is the world's largest producer of powered appliances for kitchen, cleaning and outdoor use. More than 55 million Electrolux Group products (such as refrigerators, cookers, washing machines, vacuum cleaners, chain saws and lawn mowers) are sold each year to a value of approx. USD 14 billion in more than 150 countries around the world.



G.**H.****I.****L.****M.****N.**

	
25/29 cc	
0,080" 2mm	300° 760mm
	248206B
	229956
8T	8" 200mm
	228204B
	229956

GB SUMMARY CHART TO IDENTIFY THE CORRECT GUARD NEEDED, WITH DIFFERENT CUTTING ATTACHMENTS

I TABELLA RIASSUNTIVA PER IL CORRETTO ABBINAMENTO TESTA TAGLIANTE / DIFESA DI SICUREZZA

F TABLEAU RECAPITULATIF POUR LE CORRECT ACCOUPLEMENT LAME OU TETE FIL NYLON / DEFENSE DE SECURITE

D ÜBERSICHTSTABELLE ZUR AUSWAHL DES RICHTIGEN SCHUTZBLECHES FÜR DIE EINZELNEN SCHNEIDWERKZEUGE

E TABLA PARA EL CORRECTO ACOPLAMIENTO DE LA CABEZA CORTANTE Y PROTECTOR DE SEGURIDAD

NL OVERZICHTSTABEL OM TE BEPALEN WELKE BESCHERMKAP GEBRUIKT MOET WORDEN BIJ DE DIVERSE MAAI-ONDERDELEN

S SAMMANFATTANDE TABELL ÖVER KORREKT KOMBINATION AV SKÄRHUVUD/SÄKERHETSSKYDD

DK OVERSIGTSTABEL VEDRØRENDE DEN KORREKTE SAMMENSÆTNING AF KNIV OG BESKYTTELSESSKÆRM

FIN TAULOKKO LEIKKAAVAN PÄÄN/TURVASUOJUKSEN OIKEASTA YHDISTELMÄSTÄ

N TABELL FOR KORREKT MONTERING AV TRÅDSPOLE/SAGBLAD OG SPRUTSKJÆRM/SIKKERHETSVÆRN

P TABELA DE RESUMO PARA A CORRETA APLICAÇÃO DA CABEÇA CORTANTE E DEFESA DE SEGURANÇA

GR ΠΕΡΙΛΗΠΤΙΚΟΣ ΠΙΝΑΚΑΣ ΓΙΑ ΤΗΝ ΕΠΙΣΗΜΑΝΣΗ ΤΟΥ ΚΑΤΑΛΛΗΛΟΥ ΠΡΟΦΥΛΑΚΤΗΡΑ, ΜΕ ΔΙΑΦΟΡΑ ΚΟΠΤΙΚΑ ΕΞΑΡΤΗΜΑΤΑ

H ÖSSZEFOGLALÓ TÁBLÁZAT: A NYÍRÓFEJ ÖSSZEÁLLÍTÁSA / BALESETVÉDELEM

GB EC Declaration of Conformity
The undersigned, authorised by E.O.P.I., declares that the following products: **CABRIO 246/249**, manufactured by E.O.P.I., Valmadrera, Italia, are in accordance with the European Directives **98/37/EEC** (Machinery Directive), **93/68/CEE** (CE Marking Directive) & **89/336/CEE** (Directive on electromagnetic compatibility), directive **2000/14/CEE** (Annex V).

I Dichiarazione di Conformità CE
Il sottoscritto, autorizzato dalla E.O.P.I., dichiara che i seguenti prodotti: **CABRIO 246/249**, costruito da E.O.P.I., Valmadrera, Italia, sono conformi alle Direttive Europee: **98/37/EEC** (Direttiva Macchine), **93/68/CEE** (Direttiva Marcatura CEE) & **89/336/CEE** (Direttiva Compatibilità Elettromagnetica), direttiva **2000/14/CEE** (Allegato V).

F Déclaration de conformité Européenne
Le soussigné, dûment mandaté par E.O.P.I., déclare que les produits suivants: **CABRIO 246/249**, fabriqués par E.O.P.I., Valmadrera, Italia, sont conformes aux Directives Européennes **98/37/EEC** (Directive Sécurité Machine), **93/68/CEE** (Directive Marquage CE) & **89/336/CEE** (Directive EMC), directive **2000/14/CEE** (Annexe V).

D CE Konformitätserklärung
Der Unterzeichnete, bevollmächtigt durch E.O.P.I., erklärt, daß folgende Geräte: **CABRIO 246/249**, hergestellt durch E.O.P.I., Valmadrera, Italia, den Europäischen Richtlinien **98/37/EEC** (Maschinenrichtlinie), **93/68/CEE** (CE Kennzeichnungsrichtlinie) & **89/336/CEE** (EMV Richtlinie) entsprechen, richtlinie **2000/14/CEE** (Anhang V).

E Declaracion de cumplimiento de la directriz de la UE
El abajo firmante, autorizado por E.O.P.I., afirma que los siguientes productos: **CABRIO 246/249**, fabricados por E.O.P.I., Valmadrera, Italia, cumplen con las directivas Europeas **98/37/EEC** (Directiva sobre Maquinaria), **93/68/CEE** (Directiva sobre Marcas de la CE) & **89/336/CEE** (Directiva sobre 'Compatibilidad Electro Magnética'), directiva **2000/14/CEE** (Anexo V).

NL EG Conformiteitsverklaring
Ondergetekende, gemachtigd door E.O.P.I., verklaart dat de volgende producten: **CABRIO 246/249**, geproduceerd door E.O.P.I., Valmadrera, Italia voldoen aan de Europese Richtlijnen **98/37/CEE** (Machinery Richtlijn), **93/68/CEE** (EG Markering Richtlijn) & **89/336/CEE** (Richtlijn aangaande elektromagnetische compatibiliteit), richtlijn **2000/14/CEE** (Annex V).

S EG-försäkran om överensstämmelse
Undertecknad, auktoriserad av E.O.P.I., försäkrar att följande produkter: **CABRIO 246/249**, tillverkade av E.O.P.I., Valmadrera, Italia, är i överensstämmelse med följande europeiska direktiv **98/37/EEC** (Maskindirektiv), **93/68/CEE** (CE-märknings-direktiv) & **89/336/CEE** (Elektromagnetisk kompatibilitet), direktiv **2000/14/CEE** (Annex V).

DK EU Overensstemmelseerklæring
Undertegnede, bemyndiget af E.O.P.I., erklærer herved, at følgende produkter: **CABRIO 246/249**, E.O.P.I., Valmadrera, Italia, er i overensstemmelse med de europæiske direktiver **98/37/EEC** (Maskineri direktiv), **93/68/CEE** (CE mærkningsdirektiv) & **89/336/CEE** (EMC-direktiv), direktiv **2000/14/CEE** (Annex V).

FIN EY Julistus Vastaavuudesta
Allekirjoittanut, E.O.P.I. in valtuuttamana, vakuuttaa että seuraavat tuotteet: **CABRIO 246/249**, ja jotka on valmistanut E.O.P.I., Valmadrera, Italia, ovat Euroopan direktiivien **98/37/EEC** (Koneisto-direktiivi), **93/68/CEE** (CE Merkitä-direktiivi) & **89/336/CEE** (Elektromagneettinen Yhteensopivuus-direktiivi) mukainen, direktiivi **2000/14/CEE** (Liite V).

N EF Erklæring om Overensstemmelse
Undertegnede, autorisert av E.O.P.I., erklærer at følgende produkt **Bensindrevet CABRIO 246/249**, konstruert av E.O.P.I. 23868 Valmadrera (Lecco) Via Como, 72 Italia, er i overensstemmelse med følgende europeiske direktiver: **98/37/CEE** (Maskineridirektiv), **93/68/CEE** (CE-mærkningsdirektiv) & **89/336/CEE** (Direktiv om elektromagnetisk kompatibilitet), direktiv **2000/14/CEE** (Annex V).

P Declaração de Conformidade
O abaixo assinado, autorizado por E.O.P.I., declara que os seguintes produtos: **CABRIO 246/249**, fabricada por E.O.P.I., Valmadrera, Italia, estão de acordo com as Directivas Europeias **98/37/EEC** Directiva de Maquinaria), **93/68/CEE** (Directiva de Marcação CE) e **89/336/CEE** (Directiva de Compatibilidade Electromagnética), directiva **2000/14/CEE** (Apêndice V).

GR Δήλωση Συμμόρφωσης προς τις Εντολές της ΕΕ
Ο υπογεγραμμένος, με εξουσιοδότηση της E.O.P.I., δηλώνει ότι τα εξής προϊόντα: **CABRIO 246/249**, κατασκευασθέντα από την E.O.P.I., Valmadrera, Italia, ΗΠΑ ανταποκρίνονται προς τις Ευρωπαϊκές Εντολές **98/37/CEE** (η περί Μηχανημάτων Εντολή), **93/68/CEE** (η περί του Σήματος CE Εντολή) & **89/336/CEE** (η περί Ηλεκτρομαγνητικής Συμβατότητας Εντολή), Αρκετηβα **2000/14/CEE** (Πρρηο ετηε V).

H Technikai leírások
Alulírott, rendelkező a E.O.P.I. engedélyével, kijelenti, hogy a jelentermék **CABRIO 246/249**, melyet a E.O.P.I. 23868 Valmadrera (Lecco) Via Como, 72 Italia, gyártott, megfelel az európai szabványoknak: **98/37/CEE** (gépreke vonatkozó), **93/68/CEE** (márkázásnak) és **89/336/CEE** (elektromágneses összességzetettségnek) megfelelnek, direktiva **2000/14/CEE** (Melléklet V).

Todero Ceira

Valmadrera, 15.12.01
Pino Todero (Direttore Tecnico)
E.O.P.I.

GB TECHNICAL DATA

DISPLACEMENT (cm ³)	25	29
BORE AND STROKE (mm)	35x26	38x26
ENGINE OUTPUT (Kw)	0,7	0,8
ENGINE SPEED AT MAX POWER (min ⁻¹)	7.500	7.500
MAXIMUM SPEED, NO LOAD (min ⁻¹)	9.500	9.500
MINIMUM SPEED (min ⁻¹)	2.800	2.800
BLADE SHAFT SPEED (min ⁻¹)	9.500	9.500
BLADE LOCKING NUT TIGHTENING TORQUE (Nm)	17	17
DRY WEIGHT (kg)	5,5	5,5
FUEL TANK CAPACITY (cm ³)	620	620
SOUND PRESSURE LEVEL (AT THE OPERATOR'S EAR) LpAav (dBA) (ISO 7917)	99	99
SOUND POWER LEVEL LwAav (dBA) (ISO 10884)	109,5	109,5
VIBRATIONS LEVEL STRING HEAD (ISO 7916) (m/s ²) MAX-MIN	8,92-3,05	8,92-3,05
VIBRATIONS LEVEL BLADE (ISO 7916) (m/s ²) MAX-MIN	12,15-3,05	12,15-3,05

I DATI TECNICI

CILINDRATA (cm ³)	25	29
ALESAGGIO x CORSA (mm)	35x26	38x26
POTENZA (Kw)	0,7	0,8
REGIME DI MASSIMA POTENZA (min ⁻¹)	7.500	7.500
VELOCITÀ MAX A VUOTO (min ⁻¹)	9.500	9.500
VELOCITÀ DI MINIMO (min ⁻¹)	2.800	2.800
VELOCITÀ ALBERO PORTALAMA (min ⁻¹)	9.500	9.500
COPPIA SERRAGGIO DADO BLOCCALAMA (Nm)	17	17
PESO A SECCO (Kg)	5,5	5,5
CAPACITÀ SERBATOIO MISCELA (cm ³)	620	620
PRESSIONE SONORA (ALL'ORECCHIO DELL'OPERATORE) LpAav (dBA) (ISO 7917)	99	99
POTENZA SONORA LwAav (dBA) (ISO 10884)	109,5	109,5
LIVELLO VIBRAZIONI TESTA A FILI (ISO 7916) (m/s ²) MAX-MIN	8,92-3,05	8,92-3,05
LIVELLO VIBRAZIONI LAMA (ISO 7916) (m/s ²) MAX-MIN	12,15-3,05	12,15-3,05

F CARACTERISTIQUES TECHNIQUES

CYLINDREE (cm ³)	25	29
ALESAGE/COURSE (mm)	35x26	38x26
PUISSANCE (kw)	0,7	0,8
REGIME MAXIMUM DE PUISSANCE (min ⁻¹)	7.500	7.500
REGIME MAXIMUM A VIDE (min ⁻¹)	9.500	9.500
REGIME DE RALENTI (min ⁻¹)	2.800	2.800
REGIME ARBRE DE TRANSMISSION/LAME (min ⁻¹)	9.500	9.500
COUPLE DE SERRAGE VIS BLOCAGE DE LAME (Nm)	17	17
POIDS A VIDE (Kg)	5,5	5,5
CAPACITE DU RESERVOIR (cm ³)	620	620
PRESSION SONORE (A L'OREILLE DE L'OPERATEUR) LpAav (dBA) (ISO 7917)	99	99
PUISSANCE SONORE LwAav (dBA) (ISO 10884)	109,5	109,5
VIBRATIONS TETE FIL NYLON (ISO 7916) (m/s ²) MAX-MIN	8,92-3,05	8,92-3,05
VIBRATIONS LAME (ISO 7916) (m/s ²) MAX-MIN	12,15-3,05	12,15-3,05

D TECHNISCHE DATEN

HUBRAUM (cm ³)	25	29
BOHRUNG X HUB (mm)	35x26	38x26
LEISTUNG (Kw)	0,7	0,8
HÖCHSTDREHZAHN (min ⁻¹)	7.500	7.500
OBERE LEERLAUFDREHZAHN (min ⁻¹)	9.500	9.500
LEERLAUFDREHZAHN (min ⁻¹)	2.800	2.800
DREHZAHN SCHLAGBLATTWELLE (min ⁻¹)	9.500	9.500
ANZUGSMOMENT SICHERUNGSMUTTER (Nm)	17	17
TROCKENGEWICHT (Kg)	5,5	5,5
TANKINHALT (cm ³)	620	620
SCHALLDRUCK (AM OHR DES BENUTZERS) LpAav (dBA) (ISO 7917)	99	99
SCHALLEISTUNG LwAav (dBA) (ISO 10884)	109,5	109,5
FADENKOPFVIBRATIONEN (ISO 7916) (m/s ²) MAX-MIN	8,92-3,05	8,92-3,05
SCHLAGBLATTVIBRATIONEN (ISO 7916) (m/s ²) MAX-MIN	12,15-3,05	12,15-3,05

E DATOS TECNICOS

CILINDRADA (cm ³)	25	29
DIAMETRO Y CARRERA (mm)	35x26	38x26
POTENCIA DEL MOTOR (Kw)	0,7	0,8
REGIMEN DE MAXIMA POTENCIA (min ⁻¹)	7.500	7.500
VELOCIDAD MAXIMA EN VACIO (min ⁻¹)	9.500	9.500
VELOCIDAD AL MINIMO (min ⁻¹)	2.800	2.800
VELOCIDAD EJE/CUCHILLA (min ⁻¹)	9.500	9.500
LLAVE DE TORSION TORNILLO DE FIJACION DE LA CUCHILLA (Nm)	17	17
PESO EN VACIO (Kg)	5,5	5,5
CAPACIDAD DEL DEPOSITO DE COMBUSTIBLE (cm ³)	620	620
PRESION SONORA (AL OIDO DEL USUARIO) LpAav (dBA) (ISO 7917)	99	99
NIVEL DE RUIDO LwAav (dBA) (ISO 10884)	109,5	109,5
VIBRACIONES CABEZA DE HILO (ISO 7916) (m/s ²) MAX-MIN	8,92-3,05	8,92-3,05
VIBRACIONES CUCHILLA (ISO 7916) (m/s ²) MAX-MIN	12,15-3,05	12,15-3,05

NL TECHNISCHE GEGEVENS

INHOUD MOTOR (cm ³)	25	29
BORING EN SLAG (mm)	35x26	38x26
MOTOR VERMOGEN (Kw)	0,7	0,8
TOERENTAL BIJ MAXIMAAL VERMOGEN (min ⁻¹)	7.500	7.500
MAXIMUM SNELHEID, ZONDER BELASTING (min ⁻¹)	9.500	9.500
MINIMUM SNELHEID (min ⁻¹)	2.800	2.800
SNELHEID BOOM-BLAD (min ⁻¹)	9.500	9.500
BLADBEVESTIGINGSBOUT (Nm)	17	17
LEDIG GEWICHT (Kg)	5,5	5,5
INHOUD BRANDSTOFTANK (cm ³)	620	620
DUTCHI GELUIDSDAUK (AAN HET DOR VAN DE GEBRUIKER) LpAav (dBA) (ISO 7917)	99	99
GELUIDSNIVEAU LwAav (dBA) (ISO 10884)	109,5	109,5
VIBRATIE NYLON DRAADKOP (ISO 7916) (m/s ²) MAX-MIN	8,92-3,05	8,92-3,05
VIBRATIE MAAIBLAD (ISO 7916) (m/s ²) MAX-MIN	12,15-3,05	12,15-3,05

S TEKNISKA DATA

CYLINDERVOLYM(cm ³)	25	29
BORRINGxSLAG (mm) 35x30	35x26	38x26
EFFEKT (kW)	0,7	0,8
VARVTAL VID MAX. EFFEKT (min ⁻¹)8.000	7.500	7.500
HÖGSTA HASTIGHET VID TOMGÅNG (min ⁻¹)	9.500	9.500
LÅGSTA HASTIGHET (min ⁻¹)	2.800	2.800
HÖGSTA HASTIGHET KLINGA (min ⁻¹)	9.500	9.500
SPÄNNINGSMUTTRAR FÖR BLOCKERING AV KLINGAN (Nm)	17	17
TORRVIKT (Kg)	5,5	5,5
BRÄNSLETANKENS KAPACITET (cm ³)	620	620
LJUDNIVÅ (vid örat) LpAav (dBA) (ISO 7917)	99	99
LJUDNIVÅ LwAav (dBA) (ISO 10884)	109,5	109,5
VIBRATIONER NYLONTRÅDSHUVUD (ISO 7916) (m/s ²) MAX-MIN	8,92-3,05	8,92-3,05
VIBRATIONER KLINGA (ISO 7916) (m/s ²) MAX-MIN	12,15-3,05	12,15-3,05

DK TEKNISKE DATA

CYLINDER (cm ³)	25	29
UDBORING/STEMPEFLAG (mm)	35x26	38x26
EFFEKT (Kw)	0,7	0,8
MOTOREFFEKT V. MAX.HASTIGHED (min ⁻¹)	7.500	7.500
MAXIMUM HASTIGHED INGEN BALASTNING (min ⁻¹)	9.500	9.500
MINIMUM HASTIGHED (min ⁻¹)	2.800	2.800
MAXIMUM KLINGEOMDREJNINGER (min ⁻¹)	9.500	9.500
SPÆNDING AF KNIVMØTRIK(Nm)	17	17
NETTO VÆGT (Kg)	5,5	5,5
BENZINTANKENS KAPACITET (cm ³)	620	620
LYDNIVEAU (VED BRUGERENS ØRE) LpAav (dBA) (ISO 7917)	99	99
LYDNIVEAU LwAav (dBA) (ISO 10884)	109,5	109,5
VIBRATIONER NYLONSNØREHOVED (ISO 7916) (m/s ²) MAX-MIN	8,92-3,05	8,92-3,05
VIBRATIONER KNIV (ISO 7916) (m/s ²) MAX-MIN	12,15-3,05	12,15-3,05

FIN TEKNISET TIEDOT

SYLINDERIN TILAVUUS (cm ³)	25	29
HALKAISUJAKSILUNPITUUS (mm)	35x26	38x26
TEHO (kW)	0,7	0,8
MOOTTORIN KIERR TÄYDELLÄ TEHOLLA (min ⁻¹)	7.500	7.500
MAKSIMINOPEUS TYHJÄNÄ (min ⁻¹)	9.500	9.500
MINIMINOPEUS (min ⁻¹)	2.800	2.800
TERÄNKANNATIN AKSELIN NOPEUS (min ⁻¹)	9.500	9.500
TERÄNLUKITSIJAMUTTERIN KIINNITYSPÄRI (Nm)	17	17
MOOTTORIN PAINO (Kg)	5,5	5,5
POLTTOAINESÄILIÖN tilavuus (cm ³)	620	620
KÄYTTÄJÄN KORVALLE TULEVAANENPAININE LpAav (dBA) (ISO 7917)	99	99
ÄÄNITEHO LwAav (dBA) (ISO 10884)	109,5	109,5
VÄRÄHTELYT NAILONLANKAPÄÄ (ISO 7916) (m/s ²) MAX-MIN	8,92-3,05	8,92-3,05
VÄRÄHTELYT TERA (ISO 7916) (m/s ²) MAX-MIN	12,15-3,05	12,15-3,05

N TEKNISKE DATA

SYLINDERVOLUM (cm ³)	25	29
SYLINDERMIAMETER OG SLAGlengde (mm)	35x26	38x26
MOTOREFFEKT (kW)	0,7	0,8
HØYESTE HASTIGHET (min ⁻¹)	7.500	7.500
MAKSIMUMSHASTIGHETEN VED TOMGANG (min ⁻¹)	9.500	9.500
MINIMUMSHASTIGHET (min ⁻¹)	2.800	2.800
HASTIGHETEN AV BLADHOLDERENS DRIVAKSEL (min ⁻¹)	9.500	9.500
Mutter FOR BLOKKERING AV BLAD (Nm)	17	17
NETTO VEKT (Kg)	5,5	5,5
DRIVSTOFFKAPASITET (cm ³)	620	620
Lydtrykk LpAav (dBA) (ISO 7917)	99	99
LYD EFFEKT LwAav (dBA) (ISO 10884)	109,5	109,5
VIBRASJONER NYLONTRÅD KLIPPEHODE (ISO 7916) (m/s ²) MAX-MIN	8,92-3,05	8,92-3,05
VIBRASJONER BLAD (ISO 7916) (m/s ²) MAX-MIN	12,15-3,05	12,15-3,05

P CARACTERÍSTICAS TÉCNICAS

CILINDRADA (cm ³)	25	29
DIAMETRO/CURSO (mm)	35x26	38x26
POTENCIA (Kw)	0,7	0,8
POTENCIA MAXIMA DESENVOLVIDA (min ⁻¹)	7.500	7.500
VELOCIDADE MAXIMA EN VAZIO (min ⁻¹)	9.500	9.500
VELOCIDADE MINIMA (min ⁻¹)	2.800	2.800
VELOCIDADE EIXO/LÁMINA (min ⁻¹)	9.500	9.500
PAR APERTO PORCA PARA LÁMINA (Nm)	17	17
PESO EM VAZIO (Kg)	5,5	5,5
CAPACIDADE DO DEPOSITO (cm ³)	620	620
PRESSAO SONORA (AO OUVIDO DO OPERADOR) LpAav (dBA) (ISO 7917)	99	99
NIVEL DE RUÍDO LwAav (dBA) (ISO 10884)	109,5	109,5
NIVEL VIBRAÇÕES CABEÇA DE FIO (ISO 7916) (m/s ²) MAX-MIN	8,92-3,05	8,92-3,05
NIVEL VIBRAÇÕES LÁMINA (ISO 7916) (m/s ²) MAX-MIN	12,15-3,05	12,15-3,05

GR ΤΕΧΝΙΚΑ ΣΤΟΙΧΕΙΑ

ΕΚΤΟΠΙΣΜΑ (εκμ. ³)	25	29
ΔΙΑΜΕΤΡΗΜΑ ΚΑΙ ΔΙΑΔΡΟΜΗ (χλστ.)	35x26	38x26
ΕΞΟΔΟΣ ΜΗΧΑΝΗΣ (kw)	0,7	0,8
ΤΑΧΥΤΗΤΑ ΜΗΧΑΝΗΣ ΣΕ ΜΕΓΙΣΤΗ ΙΣΧΥ (min ⁻¹)	7.500	7.500
ΜΕΓΙΣΤΗ ΤΑΧΥΤΗΤΑ ΧΩΡΙΣ ΦΟΡΤΙΟ (min ⁻¹)	9.500	9.500
ΕΛΑΧΙΣΤΗ ΤΑΧΥΤΗΤΑ (min ⁻¹)	2.800	2.800
ΤΑΧΥΤΗΤΑ ΑΞΟΝΑ ΛΕΠΙΔΑΣ (min ⁻¹)	9.500	9.500
ΡΟΠΗ ΣΤΡΕΨΕΩΣ ΑΣΦΑΛΙΣΤΙΚΟΥ ΠΑΞΙΜΑΔΙΟΥ ΛΕΠΙΔΑΣ (Nm)	17	17
ΞΗΡΟ ΒΑΡΟΣ (kg)	5,5	5,5
ΧΩΡΗΤΙΚΟΤΗΤΑ ΝΤΕΠΟΖΙΤΟΥ ΒΕΖΙΝΗΣ (εκμ. ³)	620	620
ΕΠΙΠΕΔΟ ΠΙΕΣΗΣ ΗΧΟΥ (ΣΤΟ ΑΥΤΙ ΤΟΥ ΧΕΙΡΙΣΤΗ) LpAav (dBA) (ISO 7917)	99	99
ΕΠΙΠΕΔΟ ΙΣΧΥΟΣ ΗΧΟΥ LwAav (dBA) (ISO 10884)	109,5	109,5
ΕΠΙΠΕΔΟ ΚΡΑΔΑΣΜΩΝ ΚΕΦΑΛΗΣ ΚΟΡΔΟΝΙΟΥ (ISO 7916) (m/s ²) MAX-MIN	8,92-3,05	8,92-3,05
ΕΠΙΠΕΔΟ ΚΡΑΔΑΣΜΩΝ ΛΕΠΙΔΑΣ (ISO 7916) (m/s ²) MAX-MIN	12,15-3,05	12,15-3,05

H TECHNIKAI ADATOK

HENGER ŪRTARTALOM (cm ³)	25	29
BELSO ÁTMERŐ JÁRAT	35x26	38x26
TELJESÍTMÉNY (Kw)	0,7	0,8
LEGNAGYOBB TELJESÍTMÉNYŰ ÜZEMELTETÉS (min ⁻¹)	7.500	7.500
LEGMAGASABB SEBESSÉG ÜRESJÁRATBAN (min ⁻¹)	9.500	9.500
MINIMUM SEBESSÉG (min ⁻¹)	2.800	2.800
PENGETENGELY SEBESSÉG (min ⁻¹)	9.500	9.500
PENGEZÁRÓ CSAVAROK (Nm)	17	17
ÜRESSÜLY (Kg)	5,5	5,5
ÜZEMANYAG TARTÁLY BEFOGADÓ KÉPESSEÉG (cm ³)	620	620
HANGERŐSSÉG (KEZELŐ FÜLERÉ HATÓ) LpAav (dBA) (ISO 7917)	99	99
HANGERŐSSÉG LwAav (dBA) (ISO 10884)	109,5	109,5
NYÍRÓFEJ REMEGÉSI SZINTJE (ISO 7916) (m/s ²) MAX-MIN	8,92-3,05	8,92-3,05
PENGE REMEGÉS SZINTJE (ISO 7916) (m/s ²) MAX-MIN	12,15-3,05	12,15-3,05

		1	2	3	4	5	6
GB	Read operator's manual carefully	Wear safety clothing: 1 Approved safety glasses or face shield / 2 Approved safety helmet / 3 Approved ear defender / 4 Approved gloves / 5 Approved safety footwear					Do not smoke while re-fuelling or while operating the trimmer
I	Leggere attentamente questo manuale	Abbigliamento di sicurezza: 1 Occhiali di protezione o visiera protettiva approvati / 2 Casco protettivo omologato / 3 Paraorecchi di protezione / 4 Guanti approvati / 5 Stivali di sicurezza approvati					Non fumate durante il rifornimento e l'utilizzo
F	Lire attentivement ce manuel	Porter des vêtements de protection: 1 Lunettes ou visière de sécurité approuvés / 2 Casque de sécurité homologué / 3 Protecteur de l'ouïe approuvé / 4 Gants approuvés / 5 Chaussures de sécurité					Ne pas fumer pendant le remplissage et pendant l'utilisation
D	Lesen Sie das Handbuch aufmerksam durch	Schutzkleidung: 1 Zugelassene Schutzbrille oder Gesichtsschutz / 2 Zugelassener Schutzhelm / 3 Zugelassener Ohrenschutz / 4 Zugelassene Arbeitshandschuhe / 5 Zugelassene Sicherheitsschuhe					Rauchen Sie weder beim Auftanken noch bei der Arbeit
E	Lea cuidadosamente el manual de instrucciones	Llevar ropa de seguridad: 1 Gafas de protección o visera de protección aprobadas / 2 Casco de seguridad homologado / 3 Protectores de oídos homologados / 4 Guantes aprobados / 5 Botas de seguridad homologadas					No fume mientras utiliza combustible o mientras que utiliza el desbrozador
NL	Gebruiksaanwijzing zorgvuldig lezen	Veiligheidskleding: 1 Goedgekeurde veiligheidsbril of gezichtsbeschermers / 2 Gekeurde veiligheidshelm / 3 Gekeurde oor beschermers / 4 Gekeurde handschoenen / 5 Gekeurde veiligheidschoenen					Bij het werken met de machine en het vullen van de tank niet roken
S	Läs bruksanvisningen noggrant	Använd skyddskläder: 1 Skyddsglasögon eller godkänt skyddsvisir / 2 Godkänt skyddshjälm / 3 Godkända öronskydd / 4 Godkända handskar / 5 Godkända skyddsstövlar					Rökning förbjuden under påfyllning och under användning
DK	Læs brugsanvisningen omhyggeligt	Ifor dem sikkerheds beklædning: 1 Godkendte sikkerhedsbriller eller visir / 2 Godkendt sikkerhedshjelm / 3 Godkendte høreværn / 4 Godkendte handsker / 5 Godkendt sikkerhedsstøvler					Ryg ikke under påfyldning af benzin eller når maskinen betjenes
FIN	Lue tämä ohjekirjanen huolellisesti	Puop päällesi turvavaatteet 1 hyväksytyt suojalasit tai kasvosuojus / 2 hyväksytyt turvakypärä / 3 hyväksytyt kuulosuojain / 4 hyväksytyt käsineet / 5 hyväksytyt turvakongät					Älä tupakoi laittaessasi polttoainetta tai koneen käytön aikana
N	Les nøye denne manual	Bruk beskyttelsesklær: 1 Bruk godkjente beskyttelsesbriller eller ansiktsskjerm / 2 Godkjent beskyttelsehjelm / 3 Godkjent hørselsvern / 4 Godkjente handsker / 5 Godkjente beskyttelsesstøvler					Røking forbudt ved fylling av bensin og under bruk.
P	Ler atentamente este manual	Vestuario de segurança: 1 Óculos de proteção ou viseira protetora aprovadas / 2 Capacete protetor homologado / 3 Pára -orelhas de proteção aprovadas / 4 Luvas aprovadas / 5 Botas de segurança aprovadas					Não fumar durante o abastecimento e durante a utilização
GR	Διαβάστε τις οδηγίες προσεκτικά	Φοράτε προστατευτικά ρούχα: 1 Εγκεκριμένα προστατευτικά γυαλιά ή οπίσθιο προσώπιο / 2 Εγκεκριμένο προστατευτικό κράνος / 3 Εγκεκριμένες αυτοσπίδες / 4 Εγκεκριμένα γάντια / 5 Εγκεκριμένη προστατευτική υποπόδη					Μην καπνίζετε όταν βάζετε καύσιμο ή όταν χρησιμοποιείτε το εργαλείο
H	A használati utasítást kérjük figyelemmel elolvasni	Balesetvédelmi felszerelés: 1) védőszemüveg, vagy előírt védőmaszk 2) előírt védősisak 3) fülvédő 4) előírt kesztyű 5) előírt védőcsizma					Tilos tankolás közben dohányozni

GB	Do not use metal blades	Maximum blade speed	Warning Caution	Blade thrust	Beware of projected objects	Maximum safety distance	Choke fully opened (hot start / run)	Choke closed (cold start)
I	Non usare lame metalliche	Velocità massima della lama	Avvertimento Attenzione	Attenzione reazione della lama	Attenzione al materiale proiettato	Distanza di sicurezza	Farfalla aria aperta (Avviamento a caldo)	Farfalla aria chiusa (Avviamento a freddo)
F	Ne pas utiliser de lames métalliques	Plein régime de la lame	Attention	Attention aux réactions de la lame	Attention aux projections	Distance minimum de sécurité	Lever starter ouvert, marche (démarrage à chaud)	Lever starter fermé (démarrage à froid)
D	Keine Metallschlagblätter verwenden	Zulässige Drehzahl des Schlagblattes	Achtung Vorsicht	Auf den Rückstoß des Schlagblattes achten	Auf hochgeschleuderte Gegenstände achten	Sicherheitsabstand	Luftklappe offen (Starten bei warmem Motor)	Luftklappe geschlossen (Starten bei kaltem Motor)
E	No utilize cuchillas metálicas	Velocidad máxima de la cuchilla	Advertencia Precaución	Cuidado con la reacción de la cuchilla	Tenga cuidado con los objetos proyectados	Distancia mínima de seguridad	Estrangulador totalmente abierto (Arranque en caliente)	Estrangulador cerrado (Arranque en frío)
NL	Gebruik geen metalen maai blades	Maximum toerental maaiblad	Waarschuwing Lep op	Pas op voor terugslag van het maaiblad	Pas op voor uitstekende voorwerpen	Minimale veiligheidsafstand	Chokeklep geopend (Het starten van een warme motor)	Chokeklop gesloten (Het starten van een koude motor)
S	Använd inte metallkliga	Klingans högsta hastighet	Upplysning Varning	Uppmarksamma klingans reaktion	Se upp för ivägslungade föremål	Säkert avstånd	Choken helt öppen (start med varm motor)	Choken stängd (start med kall motor)
DK	Äl käytä metalliteriä	Terän maksiminopeus	Varoitus Huomio	Varo terän reaktiota	Varo sinkoavia materiaaleja	Turvaetäisyys	Ilmaläppä täysin auki (Lämpimän moottorin käynnisty)	Ilmaläppä kiinni (Kylmän moottorin käynnisty)
FIN	Brug ikke metal knive	Max. kniv hastighed	Advarsel	Kniv reaktion	Pas på tilbagekastede genstande	Minimum sikkerhedsafstand	Choker helt åben (Start af varm motor)	Choker lukket (Start af kold motor)
N	Ikke bruk metallblad	Maksimumshastigheten av bladet	Advarsel "Vær Forsiktig"	Pass opp for reaksjonen av bladet	Pass opp for sprutende materiale	Sikkerhetsavstand	Choken er åpen (Start av varm motor)	Choken er helt stengt (Start av kald motor)
P	Não utilize lâminas metálicas	Velocidade máxima da lâmina	Atenção	Atenção as reacções da lâmina	Atenção ao material projetado	Distancia de segurança	Alavanca do starter aberto (Arranque a quente)	Alavanca do starter fechada (Arranque a frio)
GR	Μη χρησιμοποιείτε μεταλλικές λεπίδες	Μέγιστη ταχύτητα λεπίδας	Προειδοποίηση Κίνδυνος	Προσοχή ισχύς λεπίδας	Προσεξτε από προεξέχοντα αντικείμενα	Μέγιστη απόσταση ασφαλείας	Τοοκ πλήρως ανοικτό (θερμή εκκίνηση)/λειτούργια	Τοοκ κλειστό (ψυχρή εκκίνηση)
H	Fémpengék használata tilos	Pengék maximális sebessége	Figyelmeztetés sfgyelem	Figyelem a pengék reakciójára	Figyelem az idegen anyagok kilövelésére	Biztonsági távolság	Nyitott folyótzelelep (meleg motor esetén)	Zárt folyótzelelep (hideg motor esetén)

- GB** Due to a constant product improvement programme, the factory reserves the right to modify technical details mentioned in this manual without prior notice.
- I** La casa produttrice si riserva la possibilità di variare caratteristiche e dati del presente manuale in qualunque momento e senza preavviso.
- F** La Maison se réserve la possibilité de changer des caractéristiques et des données de ce manuel à n'importe quel moment et sans préavis.
- D** Im Sinne des Fortschritts behält sich der Hersteller das Recht vor, technische Änderungen ohne vorherigen Hinweis durchzuführen.
- E** La firma productora se reserva la posibilidad de cambiar las características y datos del presente manual en cualquier momento y sin previo aviso.
- NL** Door konstante produkt ontwikkeling behoud de fabrikant zich het recht voor om rechnerische specificaties zoals vermeld in deze handleiding te veranderen zonder hiervan vooraf bericht te geven.
- S** Tilverkaren reserverar sig rätten att ändra fakta och uppgifter ur handboken utan förvarning.
- DK** Producenten forbeholder sig ret til ændringer, hvad angår karakteristika og data i nærværende instruktion, når som helst og uden varsel.
- FIN** Jatkuvan tuotteen parannusohjelman tähden valmistaja pidättää oikeuden vaihtaa ilman ennakkovaroitusta tässä ohjekirjasessa mainittuja teknisiä yksityiskohtia.
- N** Produsenten forbeholder seg all rett og mulighet til å forandre tekniske detaljer i denne manualen uten forhåndsvarsel.
- P** A casa productora se reserva a possibilidade de variar características e dados do presente manual em qualquer momento e sem aviso prévio.
- GR** Λόγω προγράμματος συνεχούς βελτίωσης προϊόντων, το εργοστάσιο επιφυλάσσεται του δικαιώματος να τροποποιεί τις τεχνικές λεπτομέρειες που αναφέρονται στο εγχειρίδιο αυτό χωρίς προηγούμενη ειδοποίηση.
- H** A gyártó cég fenntartja a jogot arra, hogy a használati utasításban megadott adatokon és technikai tulajdonságokon bármikor és előzetes bejelentés nélkül változtasson.

A. GENEREL BESKRIVELSE

- | | |
|----------------------------|-------------------------------|
| 1) MOTOR | 12) TÆNDRØR |
| 2) SKAFT | 13) LUFTFILTER SKJOLD |
| 3) GASKNAP | 14) BENZINTANK DÆKSEL |
| 4) STARTGASSPÆRRE | 15) LYDDÆMPERBESKYTTELSE |
| 7) NYLONSNØREHOVED | 16) MOTORDÆKSEL SKAFT SAMLING |
| 8) AFBRYDER KONTAKT (STOP) | 17) FORHÅNDTAG |
| 9) CHOKER ARM | 18) BAGESTE KONTROLGREB |
| 10) STARTHÅNDTAG | 19) SIKKERHEDSSKÆRM |
| 11) STØTTERING | 20) SIKKERHEDSHÅNDTAG |

B. SIKKERHEDSREGLER

1) Kontroller at brugeren læser denne brugsanvisning omhyggeligt, før brug af græstrimmeren. Brug kun produktet til de formål, der er nævnt i brugsanvisningen. Tillad ikke børn under 18 år at bruge græstrimmeren.

2) Brug passende tøj under arbejdet med græstrimmeren: a) Tætsiddende beskyttende tøj, der passer (dog ikke korte bukser eller løsthængende tøj). b) Sikkerhedssko (brug ikke sandaler og arbejd ikke barfodet). c) Kraftige handsker. d) Visir eller beskyttelsesbriller. Sørg for hvis der benyttes visir at trække beskyttelsesfilmen af visiret. e) Høreværn. f) Beskyttelseshjelm under brug af savklinger. Vær sikker på du ved hvordan motoren og knivene standses i tilfælde af nødsituation (se afsnittet med start og stands motoren). Anvend aldrig græstrimmeren når du er træt, psykisk uoplagt, eller under indflydelse af alkohol, bestemt medicin eller andre stoffer.

Pas på maskinen bevægelige dele og varme overflader.

3) Forlang tids brug af dette produkt eller andre maskiner, der udsætter brugeren for vibrationer, kan forårsage "hvide fingre" (Reynaud's syndrom). Dette kan formindske håndens evne til at føle og regulere temperaturen og give generel følelsesløshed.

Bruger du maskinen konstant eller regelmæssigt, bør du undersøge dine hænder og fingre omhyggeligt. Hvis nogle af ovennævnte symptomer opstår, bør du omgående søge læge.

Hold altid fast i græstrimmeren med begge hænder. Sørg altid for sikkert fodfæste under arbejdet med græstrimmeren. Græstrimmeren må kun anvendes som foreskrevet (se afsnittet sikker anvendelse).

4) Bær aldrig rund på græstrimmeren med motoren igang, ikke engang over korte afstande; stands motoren, sæt knivbeskytteren på, og bær maskinen med knivhovedet bag ved dig. Hvis du flytter græstrimmeren i et køretøj, bør de sikre dig at den ligger forsvarligt fast, så den ikke forskubber sig under kørslen, og man undgår at spilde benzin. Tøm altid tanken før du transporterer maskinen. Start altid maskinen på plan grund.

ADVARSEL: Af hensyn til sikkerheden er det vigtigt, at den medleverede skede er anbragt omkring klingens forbindelse med transport og opbevaring. Før start af maskinen vær sikker på at du har fast grund under fødderne. Vær sikker på at kniven eller nylon snørehovedet ikke rører jorden eller nogen anden genstand.

5) SIKKERHEDSFORANSTALTNING MOD

BRAND: anvend ikke græstrimmeren nær lid eller spildt brændstof.

Maskinen må ikke startes eller køre i lukkede eller dårligt ventilerede rum. **UDSTØDNINGSGASSER ER GIFTIGE AT INDÅNDE: DE KAN FORÅRSAGE KVÆLNING OG DØD.** Aftør altid spildt brændstof efter endt påfyldning. Ryg aldrig under denne proces. Start maskinen langt væk fra påfyldningsstedet og fra benzinbeholdere (min. afstand 3 m). Påfyld aldrig brændstof mens motoren er i gang.

6) Hold mennesker og dyr væk fra arbejdsområdet (min afstand 15 m). Hvis nogen skulle komme til dig, stands maskinen og stop bladene (START OG STANDS MOTOREN), da knivene og nylon snørehovedet ved brug kan kaste græs, småsten og andet affald frem.

Kniven er skarp, vær forsigtig, selv når motoren er slukket. Brug kraftige handsker. Stands motoren og afvent at alle bevægelige dele stopper helt før du arbejder på maskinen eller før du rører kniven eller snørehovedet **BRUG IKKE MASKINEN OVERHOVEDET, HVIS DE FORESKREVNE SIKKERHEDSANORDNINGER IKKE ER SIKKERT PÅSAT** (se afsnit ANVENDELSE OG SAMLING AF KNIV OG NYLONSNØREHOVED). Vær opmærksom på de anbefalede sikkerhedsforanstaltninger, da du måske sætter dit eget eller andres liv på spil, som følge af: a) risiko for berøring af skærende eller roterende dele. b) risiko for tilbagekastning af forskellige genstande.

ADVARSEL: Start aldrig motoren, hvis den ikke er påsat skaffet, da koblingen kan eksplodere. Hvor det drejer sig om maskiner med kobling, må man sikre sig, at maskinen står helt stille, når motoren kører i tomgang.

C. SIKKER ANVENDELSE

Det anbefales at bruge dette produkt på højre side kroppen, idet der derved gives mulighed for, at udstødningsgassen kan passere, uden at operatøren påklædning virker hindrende. Hvis du aldrig har anvendt en buskrydder før, bør du bruge tid til at blive bekendt med betjening og brugsmetoder før du tager græstrimmeren i brug.

Check maskinen omhyggeligt før brug. Vær sikker på der ikke er nogle løse skruer, beskadigede dele eller brændstoflækager. Udskift ødelagte eller nedslidte tilbehørsdele (knive, snørehoveder, skjolde). Sikker dig at al vedligeholdelse og reparationsarbejde er udført af autoriseret serviceværksted.

N.B. for at sikre ydelse og sikkerhed, vær sikker på at bruge originale dele og tilbehør. Undgå at bruge græstrimmeren i usædvanlig lang tid ad gangen. For stor koncentration af vibrationer kan være sundhedsskadeligt.

- 1) Fjern småsten, affald, reb, metalstykker eller andre ting, som måske kan vikle sig omkring bevægelige dele eller som til fare for omgivelserne kan blive slynget bort. De enkelte tilbehørsdele må kun anvendes til at beskræmme det materiale, der er nævnt i brugsanvisningen. Det er vigtigt at undgå, at de skærende dele kommer i berøring med sten, metaldele o.s.v. Sørg for at beskytte håret - det skal holdes over skulderhøjde. Før arbejdet påbegyndes, anbringes bæreselen korrekt. Juster selerne ved hjælp af spændet, så græstrimmeren er velfalbalanceret på din højre side, og kniven eller snørehovedet er parallelt med jorden. Brug ikke redskabet, hvis du står i en usikker stilling. Det er nødvendigt at have fuldt herredømme over den stilling, man indtager under arbejdet.
Under arbejdet bør man altid bevæge sig fremefter og ikke arbejde, mens man går baglæns, da man så ikke har kontrol over eventuelle færemomenter. På de modeller deltaformet håndtag, der er udstyret med kniv, er der på siden anbragt en sikkerhedsskærm (obligatorisk udstyr).
Formålet med den på siden anbragte sikkerhedsskærm er at forhindre, at maskinen bevæger sig for langt ud til siden med risiko for, at kniven kommer for nær på operatørens ben.

- 2) Fastspændingeringen (B) skal blive i den oprindelige stilling, så man undgår, at maskinen kommer ud af balance. På modeller forsynet med "U" formet håndtag kan det forreste håndtag justeres separat for at lette anvendelsen.
- 3) Følgende tilbehør kan påsættes din buskrydder: a) kniv b) nylon snørehoved.
Påsat ingen kniv uden korrekt installation af alle enkeltdele. I modsat fald vil kniven kunne løsne sig og forvolde skade på operatøren og andre personer.

a) NÅR DU BRUGER KNIV, VÆR SIKKER PÅ KORREKT SKJOLDE ER PÅSAT.

b) NÅR DU BRUGER NYLONSNØREHØVED VÆR SIKKER PÅ AT KORREKT SKJOLDE ER PÅSAT.

Når maskinen anvendes, hold den forreste del af maskinen (kniv eller snørehoved) under bælttestedet.

NYLONSNØREHØVED:

Vær altid sikker på det er korrekt samlet (se afsnit med samling og relevant billede), og brug maskinen til at stå plæne, trimme græs og ukrudt på kanter eller hvor der an være forhindringer såsom træer, stakit eller mure. Ydermere kan nylon snørehovedet mindske risikoen for at skade mindre planter og barken på træer. Til snørehoveder må kun bruges snøre af fleksibelt materiale (ikke metal), der er anbefalet af fabrikanten. Brug aldrig metaltråd, der vil kunne knække og blive et farligt stykke skyts.

KNIV:

Vær altid sikker på den er korrekt samlet. Når du samler eller skifter en skærendes del, vær sikker på at du følger instruktionerne i afsnittet "samling af kniv eller nylon snørehoved" meget præcist. Saml de skærende dele med alle og kun de dele der er beskrevet, og i den korrekte orden.

3a) HALVAUTOMATISK TRÅDFREMFORING

Nylonsnørens længde slides, mens du arbejder. Når dette er sket, så bank trimmerhovedet mod jorden, mens trimmeren er startet. Trimmersnoren vil automatisk komme frem. Kniven, der er i trimmerhuset, vil skære snoren i den optimale længde. (For meget snor vil nedsætte motorkraften og klipperesultatet).

- 4) **KNIVE:** Du kan klippe alle typer græs, krat eller buskads. Brug maskinen som an le, hold samtidig gasseren helt i bund.
- 5) **ADVARSEL:** Brug altid helt skarpe knive. En kniv med slidte takker kan, udover et dårligt resultat, også forøve pludsetige stød. Dette kan resultere i pludselige sidelæns slag, forårsaget af knivens berøring mod træ eller andet fast materiale, sådanne slag kan forårsage at brugeren mister kontrollen over selve maskinen. Forsøg ikke at slibe beskadigede knive med erstat dem med nye.
SLAG: Kan forekomme ved brug af alle typer knive indenfor risikoområdet (!): Derfor er det tilrådeligt at klippe udenfor risikoområdet.
BRUG ALTID DE ORIGINALE TILBEHØR OG RESERVEDELE SOM KAN FÅS HOS DE AUTORISEREDE FORHANDLERE. BRUG AF UORIGINALT Udstyr OG RESERVEDELE ØGER FAREN FOR ULYKKER, OG KAN IRKE GØRES ANSVARLIG FOR KVÆSTELSE AF PERSONER OG/ELLER BESKADIGELSE AF TING.

D. BRÆNDSTOF BLANDING

Brug kun den type brændstof, der er anbefalet i denne håndbog.

Dette produkt er monteret med en 2-takts motor og kræver derfor en 2-takts benzin/olieblanding. Brug almindelig benzin eller blyfri benzin med en minimumoktan på 90.

Brug kun olie fra lukkede beholdere. For at opnå en god benzinblanding, skal olien hældes på beholderen før benzinen.

Anvendes der benzin eller olie af dårlig kvalitet, kan det nedsætte effektiviteten eller forkorte visse komponenters levetid.

BLYHOLDIG BENZIN

Hvis der anvendes blyholdig benzin, opnås den korrekte brændstofblanding ved enten at bruge 5% (20:1) af et kendt mærke 2-takters motorolie, eller 2,5% (40:1) af den specielle motorolie.

BLYFRI BENZIN

Hvis der anvendes blyfri benzin, skal De bruge en fuldt syntetisk 2-takters motorolie eller mærket 2-takters motorolie. I begge tilfælde bruges 2,5% (40:1) olie.

VIGTIGT

Beholderen med brændstofblandingen skal altid rystes omhyggeligt, før blandingen hældes på produktet.

Brændstofblandingen kan blive mindre anvendelig med tiden og bør derfor bruges inden for 2 måneder.

Vi anbefaler, at De kun blander så store mængder, som De netop har brug for. Brug aldrig en brændstofblanding, der er mere end 2 måneder gammel, da det kan forårsage motorskade.

ADVARSEL

Ryg aldrig, når du fylder benzin på. Åbn altid dækslet til benzinbeholderen langsomt for at undgå virkningen af en eventuel frigørelse af indre tryk. Ved påfyldning skal du altid stå på en åben plads, og være langt væk fra flammer og gløder.

Opbevar altid benzin i en godkendt beholder.

Sikker opbevaring af brændstof

Benzin er stærkt brændbart. Sluk cigaret, pipe eller cigaret før du arbejder med benzin.

Undgå at spilde benzin. Opbevar brændstoffet på en koldt, godt ventileret sted, i en godkendt dunk, designet til formålet.

Opbevar aldrig en maskine med benzin på tanken i et lukket, dårligt ventileret areal, hvor benzindampe kan blive antændt af åben ild, tænding eller vågeblus som i et fyr, vandopvarmer, tørretumbler etc. Benzindampe kan forårsage eksplosion eller brand. Opbevar aldrig større mængder af brændstof. For ikke at risikere at der opstår vanskeligheder, når motoren skal sættes i gang igen, anbefales det stærkt at undgå, at benzinbeholderen løber tør for brændstof. På denne måde vil motoren holde længere.

E. SAMLING AF SIKKERHEDSSKJOLD

Af sikkerhedshensyn bør du, når du bruger knive eller nylon snørehoved, anvende korrekt beskyttelse som er leveret sammen med maskinen. Brug kun knive eller nylon snørehoved som tydeligt er markeret med en max. o.m. hastighed på min.

10.500 min⁻¹
Montér skærmen til nylon snørehoved som vist. Skru skruen (V) helt i bund. Spole klinger (L): monteres som vist.

F. SAMLING AF KNIV OG NYLONSNØREHOVED

Det anbefales, at man bruger den rette type skjold alt efter hvilken kniv eller nylon snørehoved, der skal anvendes, idet der tages hensyn til rotationsretningen, som er angivet på skaffet og på selve skærmen. (se afsnit: montering af SIKKERHEDSSKJOLD).

1) Montering af nylon snørehoved som vist: a) Øverste dæksel - b) Nylon snørehoved. Fastgøres ved at dreje i retning med uret.

2) Montér metalkniv som vist:

- a) Øverst dæksel centrerer med kniven - b) metal kniv med tekst rendes opad -
- c) Kniv flange - d) Fast afstands skive

e) Knivlåsskrue - f) Sikkerhedssplit

3) Under fastspænding kan knivsamlingen holdes fast ved at stikke skruenøgle eller skruetrækker (vedlågt) ind i dæksel og gearkassehullerne. For at kunne gøre det, drej dækslet indtil de to huller er ud for hinanden.

N.B. Brug kun knive eller nylon snørehoved som tydeligt er markeret med en max. o.m. hastighed på min. 10.500 min⁻¹.

Udskiftning af nylon snørehoved - se illustrationen N1-5.

G. SAMLING AF MOTOR/SKAFT

ADVARSEL: Lad ikke motoren være startet uden påsat skaft, da koblingen kan eksplodere.

- 1) Anbring skafet (A) i motordelen (B) og sørg for, at dennes forsænkede kvadrat (C) slutter tæt til skaftets afsluttende, fremspringende kvadrat (D).

Drej skaflet med højre/venstrgående bevægelser indtil start Skru skruen (E) vu fast.

Nu er akselen fæstnet solidt til koblingen.

- 2) Hvis forbindelsesstykket ikke er monteret, saml motoren på skaflet. Vær sikker på at skaflet helt og korrekt er påsat holderen, fastspænd så de 4 skruer (A) i kryds sekvens.
- 3) Anbring jordledningens løkke (A) for enden af

gaskabelet og påsæt slutskiven (B).

Før gaskabelet gennem hulrummet (C), indsæt den anden slutskive (B) og sæt den sekskantede mørtik fast.

Pas enden af gaskabel samlingen (B) ind i den dertil beregnede rille.

- 4) Pas enden af gaskabel samlingen (B) ind i rillen på drejetap (C).
- 5) Juster mørtik (D) på gaskabel samlingen så kablet let kan glide ind i åbningen med et slør på 1 mm fastskruning af drejetap (C). Fastpænd den 6-kantede (E).
- 6) Afbryder kontakt (STOP) kabel: Saml forbindelsen.

H. SAMLING AF HÅNDTAG

J- FORMEDE HÅNDTAG

Af sikkerhedshensyn bør håndtaget fastgøres foran den etiket, der sidder på skaflet, i en afstand af mindst 11 cm fra det bageste håndtag, når der påmonteres

nylonsnørehoved, og i en afstand af mindst 36 cm, når der påmonteres metalknive. Håndtaget skal altid være lodret (vinkelret) på skaflet.

I. START OG STANDSNING AF MOTOREN

ADVARSEL. Læs først afsnittene: SIKKERHEDSREGLER, SIKKER ANVENDELSE og SYMBOLER.

START MED KOLD MOTOR

- 1) Afbryderknappen drejes i stillingen modsat "STOP".
- 2) Tryk sikkerhedshåndtaget (S) ned træk i speederhåndtaget (A), kobl gasspærren (B) ind, giv slip på speederen (A) og straks derefter på gasspærren (B).
ADVARSEL: Når gasspærren (B) er koblet ind, drejer kniven.
- 3) Flyt choker håndtag (E) til lukket position I-I
- 4) Tryk den forreste knap (C) flere gange, indtil ud kan se brændstof løbe tilbage til karburatoren gennem slange (D). Træk i startsnoren indtil motoren starter en gang.
- 5) Flyt choker håndtag (E) til åben position I+I, træk så i startsnoren indtil motoren starter. Lad motoren køre et par sekunder, mens du holder græstrimmeren.

Kobl så gasspærren (B) ud, idet speederhåndtaget (A) trækkes helt i bund.

Motoren er nu i gang og kører i tomgang.

START AF VARM MOTOR

STOP knap til START position I.

Speederhåndtaget tomgangsposition (løsnet).

Flyt choker håndtag til åben position I+I. Tryk den forreste knap (C) flere gange, indtil ud kan se brændstof løbe tilbage til karburatoren gennem slange (D). Træk i startsnoren.

ADVARSEL: Når gasspærren (B) er koblet ind, drejer kniven.

6) STAND MOTOREN

Tryk stopknappen i STOP position 0.

ADVARSEL: Når motoren er standset, fortsætter de roterende dele, knive og nylønsnørehoved, med at dreje rundt i nogle sekunder på grund af inertien. Hold stadig godt fast på maskinen, indtil den standser helt.

N.B. I nødstilfælde kan denne forsinkede

L. KARBURATORJUSTERING

Deres maskin er måske udstyret med en yderst følsom lavemissions-karburator. Derfor anbefaler vi nu, at karburatorjusteringer altid overlades til en autoriseret serviceforhandler med udstyr, der sikrer den bedste præstation med den laveste emission.

Men justering af tomgangshastigheden foretages således:

Mens motoren kører og er varm, drejer man langsomt skruen "I" eller "T" med uret, indtil motoren kører let og med konstant hastighed, men uden at få kæde eller skærehoved til at rotere. Hvis skæret roterer, eller motoren kører for hurtigt, skal man langsomt dreje skruen "I" eller "T"

mod uret, indtil man har den rette hastighed.

Præcise numeriske indstillinger af motorhastigheden angives i de tekniske oversigter foran i ejerhåndbogen.

NB:

A) Trimmere med direkte træk: Skærehovedet roterer altid, når motoren kører.

B) Alle ovennævnte justeringer skal foretages med det rette skæredstyr rigtigt monteret.

Garantien kan blive sat ud af kraft, hvis forkerte karburatorjusteringer foretages af andre end en autoriseret forhandler.

DK

M. REGELMÆSSIG VEDLIGEHOLDELSE

Fra tid til anden bør du sikre sig at alle græstrimmerens skrue er forsvarligt sikret. Udskift skadede, nedslidte, revnede eller skæve knive. Kontroller altid at nylonnørehovedet og kniven er korrekt samlet (se afsnit SAMLING AF KNIV OG NYLONSNØREHOVED) og at knivholderen er strammet.

- 1) RENSNING AF LUFTFILTER** (mindst efter hver 25 timers arbejde). Et støvfylt filter kan skabe karburatore problemer. Dette kan forhindre motoren i at køre med fuld hastighed, og forårsage højt brændstofforbrug og/eller startvanskeligheder.

Fjern filterdækslet som vist på fig.1. Rens forsigtigt den indvendige side af filteret. Filteret kan også renses med trykluft.

2) TÆNDØR

Fra tid til anden (mindst efter hver 50 timers arbejde) fjern og rens tændrøret og controller elektrode afstanden (0,5/0,6 mm). Udskift tændrøret efter 100 timers brug eller når det er

meget belagt. Meget belagte elektroder kan komme af ukorrekt sammensætning 5% (1:20)for meget olie i benzinen eller dårlig kvelitet olie i benzinen. Kontroller og ret.

3) BENZINFILTER

For at skifte benzinfiler skal låget på tanken fjernes og filteret trækkes ud med et stykke bøjet ståltråd eller lang pincet. Kontakt autoriseret service center for general service og rensning af indre dele mindst en gang årligt. Dette vil mindske risikoen for uforudsete problemer og vil sikre maximum levetid og effektivitet for produktet.

REEGELMÆSSIGT: Det er vigtigt, for at undgå overophedning af motoren, at fjerne støv og snavs fra revner, fra cylinderkapsel og finner ved hjælp af en træskreber.

LANGTIDSOPBEVARING: Tøm benzintanken og lad motoren køre indtil den låber tør. opbevar græstrimmeren på et tørt sted.

OVERSIGT OVER FUNKTIONELLE FEJL

	Motoren starter ikke	Motoren kører idårligt	Motoren kører dårligt eller med mindre styrke
Kontroller, at afbryderen STOP står i stilling I.	●		
Kontroller, om der er påfyldt brændstof min. 25% tankens kapacitet.	●	●	
Kontroller, om luftfilter er rent.	●	●	
Tag tændrøret af, tør det af, rens det og på monter det igen. Udskift det, om nødvendigt.	●	●	
Kontroller og regler eventuelt karburatorens skruer.		●	
Udskift brændstoffilter. Henvend Dem til Deres egen forhandler.		●	
Følg den korrekte fremgangssåde for påmontering af tilbehøret til klipning og beskæring.			●
Undersøg om metaldelene til klipning og beskæring er slebne. I modsat fald kontakt Deres forhandler.			●

Motoren giver stadig problemer: Henvend Dem til Deres autoriserede forhandler.

DK