

# Electrolux

*Libretto d'istruzione e uso*  
*Notice d'instructions et mode d'emploi*  
*Instruction manual*  
*Bedienungsanleitung*  
*Manual de uso y manutencion*  
*Gebruiksaanwijzing*  
*Livro de instruções e modo de emprego*  
*Instrukcja obsługi i konserwacji*  
*Használati utasítás*  
*Návod k používání*  
*Brugsvejledning*  
*Bruksanvisning*  
*Bruks- og vedlikeholdsveiledning*  
*Käyttöohjeet*  
*Navodila za uporabo in vzdrževanje*  
*Εγχειρίδιο οδηγιών χρήσης*

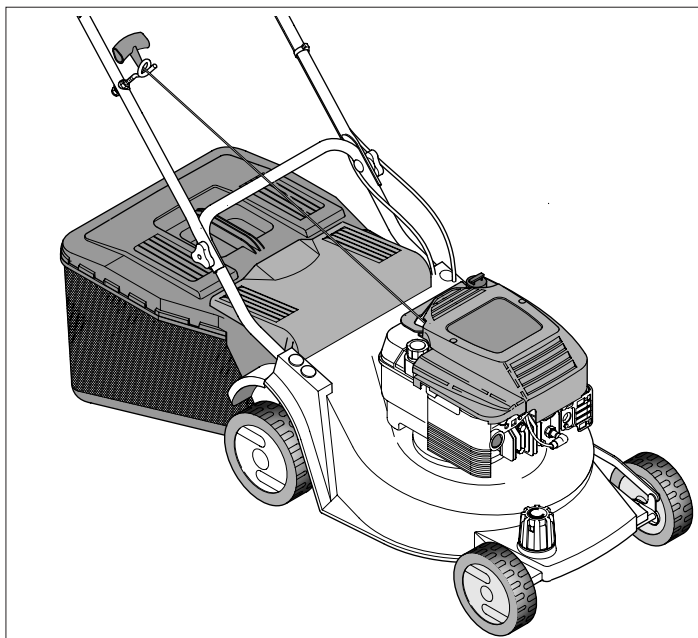

**Rasaerba con motore a scoppio - Lama 47 cm**  
**Tondeuse avec moteur thermique - Lame 47 cm.**  
**Lawn mower with petrol engine - 47 cm blade**  
**Rasenmäher mit Explosionsmotor - Messer 47 cm**  
**Cortadora de hierba con motor de explosión - Cuchilla 47 cm.**  
**Grasmaaimachine met verbrandingsmotor - Mes 47 cm.**  
**Cortagrama com motor a explosão - Lamina 47 cm.**  
**Kosiarka do trawy z silnikiem gazowym - Noż 47 cm.**  
**Robbanò-motor hajtású fűnyíró - Kés 47 cm**  
**Sekačka na trávu se spalovacím motorem - žací nůž 47 cm**  
**Plæneklipper med benzinmotor - 47 cm klinge**  
**Gräsklippare med bensinmotor - Kniv 47 cm**  
**Gressklipper med bensinmotor - 47 cm kniv**  
**Polttomoottorilla varustettu ruohonleikkuri - Terä 47 cm**  
**Motorna kosilnica - rezilo 47 cm.**  
**Χλοοκοπτική μηχανή με κινητήρα εσωτερικής καύσης - Μαχαίρι 47 cm.**

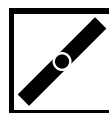

Rasaerba a spinta  
 Tondeuse poussée  
 Manual lawn mower  
 Rasenmäher-Schiebegerät  
 Cortadora de hierba de empuje  
 Handmaaimachine  
 Cortagrama de empurro  
 Kosiarka do trawy  
 Tolófünyíró

Sekačka na trávu bez pojezdu  
 Plæneklipper med Benzinmotor  
 Gräsklippare utan drivning  
 Gressklipper uten drift  
 Työnnettävä ruohonleikkuri  
 Rocna kosilnica  
 Χλοοκοπτική μηχανή με ώθηση

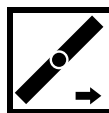

Rasaerba semovente  
 Tondeuse tractée  
 Self-propelled lawn mower  
 Selbstfahrender Rasenmäher  
 Cortadora de hierba propulsada  
 Zelfrijdende grasmaaimachine  
 Cortagrama semovente  
 Kosiarka do trawy samobiezna

Önjärö- fűnyíró  
 Sekačka na trávu s pojezdem  
 Selvkørende plæneklipper  
 Självgående gräsklippare  
 Gressklipper med drift  
 Vetävä ruohonleikkuri  
 Kosilnica na avtomatski pogon  
 Αυτοκίνητη χλοοκοπτική μηχανή

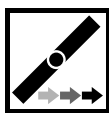

Rasaerba semovente 3 velocità  
 Tondeuse tractée à 3 vitesses  
 3-speed self-propelled lawn mower  
 Selbstfahrender 3-Gang-Rasenmäher  
 Cortadora de hierba propulsada 3 velocidades  
 Zelfrijdende grasmaaimachine 3 snelheden  
 Cortagrama semovente tre velocidades  
 Kosiarka do trawy samobiezna o 3 prędkościach  
 Önjärö - fűnyíró 3 sebességfokozattal  
 Sekačka na trávu s 3 rychlostmi pojezdu  
 Selvkørende plæneklipper med 3 hastigheder  
 Självgående gräsklippare med 3 hastigheter  
 Gressklipper med drift, 3 hastigheter  
 Vetävä 3- nopeuksinen ruohonleikkuri  
 Kosilnica na avtomatski pogon 3 hitrosti  
 Αυτοκίνητη χλοοκοπτική μηχανή με 3 ταχύτητες

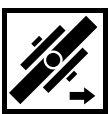

Rasaerba semovente con freno lama  
 Tondeuse tractée avec frein lame  
 Self-propelled lawn mower with blade brake  
 Selbstfahrender Rasenmäher mit Messerbremse  
 Cortadora de hierba propulsada con freno cuchilla  
 Zelfrijdende grasmaaimachine met mesrem  
 Cortagrama semovente com freio lamina  
 Kosiarka do trawy samobiezna z hamulcem ostrza  
 Önjärö - fűnyíró késfékkel  
 Sekačka na trávu s brzdou žacího nože  
 Selvkørende plæneklipper med klingebremse  
 Självgående gräsklippare med broms för kniven  
 Gressklipper med drift og knivclutch  
 Vetävä ruohonleikkuri teräjarrulla  
 Kosilnica na avtomatski pogon z rezilom na zavoro  
 Αυτοκίνητη χλοοκοπτική μηχανή με φρένο μαχαίριου



Rasaerba semovente 3 velocità con freno lama  
 Tondeuse tractée à 3 vitesses avec frein lame  
 3-speed self-propelled lawn mower with blade brake  
 Selbstfahrender 3 Gang-Rasenmäher und Messerbremse  
 Cortadora de hierba propulsada 3 velocidades con freno cuchilla  
 Zelfrijdende grasmaaimachine 3 snelheden met mesrem  
 Cortagrama semovente tre velocidades com freio lamin  
 Kosiarka do trawy samobiezna o 3 prędkościach z hamulcem ostrza  
 Önjärö - fűnyíró 3 sebességfokozattal késfékkel  
 Sekačka na trávu s 3 rychlostmi pojezdu a brzdou žacího nože  
 Selvkørende plæneklipper med 3 hastigheder og klingebremse  
 Självgående gräsklippare med 3 hastigheter och broms för kniven  
 Gressklipper med drift, 3 hastigheter og knivclutch  
 Vetävä 3 - nopeuksinen ruohonleikkuri teräjarrulla  
 Kosilnica na avtomatski pogon s 3 hitrosti in rezilom na zavoro  
 Αυτοκίνητη χλοοκοπτική μηχανή με 3 ταχύτητες και φρένο μαχαίριου.



Versione avviamento elettrico  
 Tondeuse démarrage électrique  
 Electric-starter lawn mower  
 Rasenmäher elektrischem  
 Anlasser  
 Cortadora arranque eléctrico  
 Grasmaaimachine met elektrische ontsteking  
 Cortagrama acionamento elétrico  
 Kosiarka do trawy zapłon elektryczny

Villamos indítású - fűnyíró  
 Sekačka na trávu - trávou s elektrickým startem  
 Plæneklipper med elektrisk start  
 Gräsklippare med elektrisk start  
 Gressklipper med drift og elektrisk start.  
 Vetävä ruohonleikkuri Model na električni pogon  
 Εκδοχή με ηλεκτρική εκκίνηση



Versione lusso  
 Version de luxe  
 Luxury version  
 Version Luxusausführung  
 Version lujo  
 Luxe grasmaaimachine  
 Cortagrama luxo  
 Kosiarka do trawy luksusowa

"Luxus" - fűnyíró  
 Sekačka na trávu-Luxusní verze  
 Luxus plæneklipper  
 Gräsklippare lyxversion  
 Luxus gressklipper.  
 Laadukas ruohonleikkuri  
 Luksuzni model  
 Εκδοχή πολυτελείας

*Il presente manuale rappresenta una parte integrante del prodotto. Vi preghiamo di conservarlo per ogni ulteriore utilizzo.*  
*Le manuel présent fait partie intégrante du produit; nous vous prions en conséquence de le conserver pour toutes nécessités ultérieures.*  
*The present manual constitutes an integral part of the product and it should be kept for all future reference.*  
*Das vorliegende Handbuch gehört zu einem festen Bestandteil des Produktes und muss deshalb zur Einsichtnahme sorgfältig aufgehoben werden.*  
*El presente manual representa una parte integrante del producto. Les rogamos que lo conserven para cualquier ulterior empleo.*  
*Deze handleiding is een integrerend deel van het product. Wij verzoeken u hem te bewaren voor iedere mogelijke nadere raadpleging*  
*Este manual representa una parte integrante do produto. Recomendamos guardá-lo para outros usos.*  
*Niniejsza instrukcja stanowi integralną część produktu. Prosimy przechowywać ją do każdego dalszego użytkowania.*  
*A jelen szakkönyv a termék szerves részét képezi. Kérjük megőrizni minden utólagos használatért.*  
*Tato uživatelská příručka je neopomenutelnou součástí výrobku. Uchovávejte ji pro další použití.*  
*Håndbogen er en integreret del af produktet. Den skal opbevares omhyggeligt for yderligere konsultation.*  
*Denna manual utgör en integrerande del av produkten. Vi ber er spara den för senare bruk.*  
*Denne håndbogen repræsenterer en fuldende del av produkten. Det skal opbevares for alle ytre anvendelser.*  
*Tämä käyttöopas kuuluu olennaisena osana tuotteeseen. Säilytä se huolellisesti myöhempää käyttöä varten.*  
*Navodila za uporabo in vzdrževanje so sestavni del izdelka, zato prosimo, da jih shranite in upoštevate za nadaljnjo uporabo.*  
*Το παρόν εγχειρίδιο αποτελεί ένα ολοκληρωτικό μέρος του προϊόντος. Σας παρακαλούμε να το φυλάξετε με προσοχή για κάθε περαιτέρω χρήση.*

I

F

GB

D

E

NL

P

PL

H

SK

CZ

DK

S

N

SF

SLO

GR

La ringraziamo per la fiducia accordataci con l'acquisto del nostro rasaerba. Siamo certi che avrà modo di apprezzare nel tempo e con soddisfazione la qualità del nostro prodotto. La preghiamo di leggere attentamente questo manuale predisposto appositamente per informarla circa il suo uso corretto in conformità ai requisiti essenziali di sicurezza.

Nous vous remercions de la préférence que vous nous avez accordée en choisissant notre tondeuse. Nous sommes persuadés que vous pourrez apprécier dans le temps la qualité de notre produit et que vous en serez entièrement satisfaits. Nous vous prions de lire attentivement ce manuel, spécialement conçu pour illustrer l'utilisation correcte de cette machine, dans le respect des normes de sécurité fondamentales.

We wish to thank you for choosing our lawn mowers. We are confident that the high quality of our machine will meet with your satisfaction and appreciation and that your lawn mower will give you long-lasting service. Before starting to use your machine, make sure to read with care this manual, which has been purposely drawn up to provide you with all the necessary information for proper use, in compliance with basic safety requirements.

Wir danken Ihnen für Ihr Vertrauen, das Sie uns durch den Kauf unseres Rasenmäher entgegengebracht haben und sind sicher, daß Sie mit der Qualität unseres Produkte zufrieden sein werden. Wir bitten Sie, dieses Handbuch aufmerksam durchzulesen, das Sie über die richtige Verwendung in Übereinstimmung mit den Sicherheitsvorschriften informiert.

De damos las gracias por la confianza que nos ha demostrado al comprar nuestro cortacésped. Estamos seguros de que podrá apreciar con el tiempo y con satisfacción la calidad de nuestro producto. Le rogamos lea atentamente este manual preparado expresamente para informarle sobre el uso correcto con arreglo a los requisitos básicos de seguridad.

Wij danken u voor het vertrouwen waarmee voor u onze maaimachine heeft gekozen. U zult langdurig plezier hebben van de kwaliteit van dit produkt. Leest u aandachtig dit handboek, dat speciaal bedoeld is om u te informeren over het juiste gebruik ervan volgens de vereiste veiligheidsvoorwaarden.

Agradecemos a preferência que nos deram, escolhendo a nossa cortadora de relva. Estamos seguros que, com o tempo, podereis apreciar a qualidade dos nossos produtos e ficareis plenamente satisfeitos. Pedimos a leitura atenta deste manual, preparado especialmente para informar da utilização correcta da máquina e das normas de segurança fundamentais.

Gratulujemy Państwa zakupu naszej kosiarki do trawy jesteśmy pewni, że będziecie Państwo usatysfakcjonowani wysoką jakością naszego produktu. Prosimy o uważne przeczytanie całej instrukcji obsługi i szczegółowe zapoznanie się ze wskazaniami dotyczącymi bezpieczeństwa użytkowania urządzenia.

Köszönjük Fünyírógép megvásárlása úján belékhelyezett bizalmat. Biztosak vagyunk, hogy meg lesz elégedve gyártmányunk minőségével. Kérjük, olvassa el figyelemmel ezt az utasítást a helyes használati mód és a biztonsági előírások betartása érdekében.

Děkujeme za Vaši důvěru, kterou jste projevilí nákupem naší sekačky na trávu. Jsme přesvědčeni, že vysoká kvalita našich výrobků splní Vaše očekávání a sekačka Vám bude spolehlivě sloužit po dlouhou dobu. Než sekačku nastartujete, přečtěte si pozorně tento návod k používání, který Vám poskytne všechny nezbytné informace týkající se použití stroje v souladu se základními bezpečnostními předpisy.

Vi takker dig for at have valgt en af vores plæneklippere. Vi er overbeviste om, at maskinens høje kvalitet og præstationer vil tilfredsstille dine forventninger og klippe din plæne lang tid fremover. Læs vejledningen grundigt igennem, da den indeholder vigtige råd til en korrekt anvendelse i overensstemmelse med de vigtigste sikkerhedskrav.

Vi tackar dig för det förtroende ni visat oss genom att köpa vår gräsklippare. Vi är övertygade om att ni med tillfredsställelse kommer att uppskatta vår produkts kvalitet under en lång tid framöver. Vi ber er att noggrant läsa denna bruksanvisning som har till uppgift att informera er om hur man ska använda gräsklipparen på ett korrekt sätt i enlighet med nödvändiga säkerhetskrav.

Takk for tilliten du har vist ved å kjøpe vår gressklipper. Vi er sikker på at du i fremtiden vil sette pris på og ha glede av kvaliteten til vårt produkt. Vi ber deg om å lese denne veiledningen for å få all informasjon om riktig bruk i overensstemmelse med de viktigste sikkerhetskravene.

Kiitämme ruohonleikkurimme valinnasta. Olemme varmoja, että tuotteemme tarjoaa parhaan mahdollisen suorituskyvyn ja kestää käytössä pitkään. Lue käyttöopas huolellisesti, sillä se antaa tärkeää laitteen oikeaan ja turvalliseen käyttöön liittyvää tietoa.

Spoštovani kupci, zahvaljujemo se Vam za nakup enega naših proizvodov in Vam želimo veliko zadovoljstva pri delu z novo kosilnico. Preden pričnete z uporabo kosilnice, pazorno preberite navodila, predstavljena v tem priročniku, da bi spoznali in razumeli njegovo vsebino glede pravilne uporabe kosilnice in temeljnih varnostnih ukrepov pri delu.

Σας ευχαριστούμε για την προτίμησή που μας δείξατε αγοράζοντας την ηλεκτροκίνητη μας μηχανή. Είμαστε βέβαιοι ότι χρησιμοποιώντας την θα απορθεύετε με ευχαρίστηση την ποιότητα του προϊόντος μας. Σας παρακαλούμε να διαβάσετε προσεκτικά το εγχειρίδιο αυτό που συντάχθηκε επί τηρείς για να Σας πληροφορεί κατά σωστό τρόπο όσον αφορά την σωστή χρήση της μηχανής σύμφωνα με τους βασικούς κανόνες ασφαλείας.

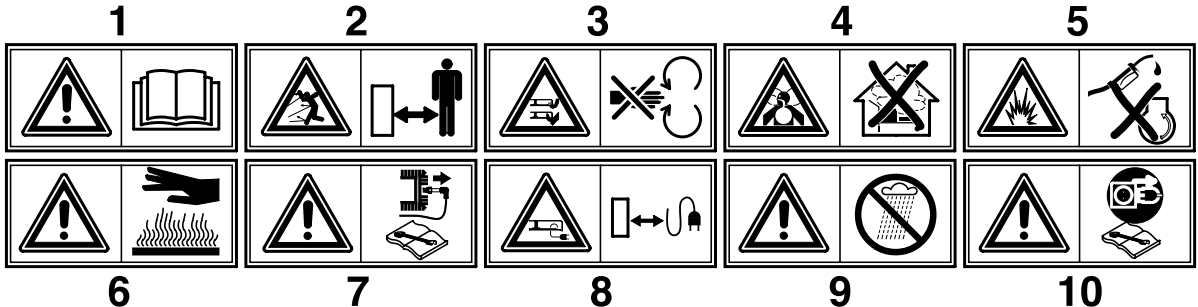

<p><b>1</b> <b>Attenzione!</b> Leggere il manuale di istruzioni prima dell'uso <b>Attention!</b> Lire le manuel d'instructions avant utilisation. <b>Caution!</b> Read the instruction manual before use. <b>Achtung!</b> Vor der Verwendung ist die Bedienungsanleitung zu lesen.</p>	<p><b>Atención!</b> Leer el manual de instrucciones antes del uso. <b>Pas op!</b> De gebruiksaanwijzing voor het gebruik nauwkeurig doorlezen. <b>Atenção!</b> Ler o manual de instruções antes do uso. <b>Uwaga!</b> Przed użyciem przeczytać instrukcję obsługi.</p>	<p><b>Figyelem!</b> Elolvassni az utasításokat a használat előtt. <b>Upozornění!</b> Než začnete sekačku používat, pozorně si prostudujte návod k používání. <b>Forsigtig!</b> Læs vejledningen igennem inden ibrugtagning. <b>Varning!</b> Läs bruksanvisningen innan ni använder gräsklipparen</p>	<p><b>Advarsel!</b> Les bruksveiledningen før bruk. <b>Huomio!</b> Lue käyttöopas huolellisesti ennen laitteen käyttöönottoa. <b>Pozor!</b> Pazorno preberite navodila preden pričnete z uporabo kosilnice. <b>Προσοχή!</b> Διαβάστε προσεκτικά το εγχειρίδιο οδηγιών πριν από την χρήση.</p>
<p><b>2</b> Tenere le persone estranee fuori dalla zona di pericolo! Eloigner toute personne étrangère de la zone dangereuse! Keep other people well away from the danger area! Unbefugte dürfen nicht in den Gefahrenbereich gelangen!</p>	<p>Mantener al personal ajeno fuera de la zona de peligro! Zorg ervoor dat andere personen buiten de gevaarzone blijven! Manter pessoas estranhas fora da zona de perigo Osoby postronne nie powinny przebywać w zasięgu pracy urządzenia.</p>	<p>A veszélyes területen ne tartózkodjanak idegenek! V nebezpečné vzdálenosti se nesmí zdržovat cizí osoby! Hold uvedkommende personer på sikker afstand af farezonen! Håll alla obehöriga på avstånd från riskområdet!</p>	<p>Hold uvedkommende utenfor faresonen! Älä anna asiattomien henkilöiden oleksella vaara-alueella! Oddaljite tuje osebe iz delovnega območja kosilnice! Απομακρύνετε τα άτομα πρόσωπα από τον χώρο κινδύνου.</p>
<p><b>3</b> <b>Attenzione!</b> pericolo ferimento mani e piedi. <b>Attention!</b> Danger de blessures des mains et des pieds. <b>Warning:</b> Risk of hand and feet injury. <b>Achtung:</b> Hand- und Fussverletzung</p>	<p><b>Atención:</b> peligro heridas a manos y pies. <b>Let op,</b> gevaar voor verwondingen aan handen en voeten. <b>Atenção,</b> perigo machucamento mãos e pés. <b>Uwaga,</b> wirujący nóż niebezpieczeństwo zranienia rąk i nóg.</p>	<p><b>Figyelem,</b> veszély: kezek és lábak megsebzése. <b>Pozor,</b> nebezpečí poranění rukou a nohou. <b>Forsigtig!</b> Fare for tilføjelse af sår på hænder og fødder. <b>Varning:</b> risk för skada på händer och fötter.</p>	<p><b>Advarsel:</b> Fare for å skade hendene og føttene. <b>Huomio:</b> käsien ja jalkojen loukkautuminen vaara. <b>Pozor!</b> Nevamost poškodob rok in nog! <b>Προσοχή!</b> Κίνδυνος τραυματισμού χεριών και ποδιών.</p>
<p><b>4</b> Pericolo di aspirazione di gas tossici! Non utilizzare l'apparecchio in ambienti chiusi o poco ventilati. Danger of inhalation of gas: toxic! Ne pas utiliser l'appareil dans des espaces fermés ou peu ventilés. Risk of breathing in toxic gases! Do not use the appliance in closed or poorly ventilated environments. Gefahr des Einatmens giftiger Gase! Das Gerät darf nicht in geschlossenen oder schlecht belüfteten Räumen verwendet werden.</p>	<p>Peligro de aspiración de gases tóxicos! No utilizar el aparato en ambientes cerrados o poco ventilados. Gevaar voor inademing van giftige gassen! Gebruik het apparaat niet in gesloten of niet goed geventileerde ruimtes. Perigo de aspiração de gás tóxicos! Não utilizar o aparelho em lugares fechados ou pouco ventilados. Niebezpieczeństwo wdychania gazów trujących! Nie używać urządzenia w pomieszczeniach zamkniętych lub o słabym przewietrzeniu.</p>	<p>Mérgező gázak belégzése veszély! Ne használni a gépet zárt vagy kevésbé szellőztetett helyiségekben. Nebezpečí vdechování toxických plynů! Výrobek nesmí být používán v uzavřených nebo nedostatečně větrávaných prostorách. Fare for inåndning af giftige gasser! Anvend aldrig maskinen i lukkede eller dårligt ventilerede rum. Risk för inandning av giftiga gaser! Använd inte apparaten i stängda eller dåligt ventilerade lokaler.</p>	<p>Fare for å puste inn giftige gasser! Ikke bruk apparatet i lukkede eller dårlig ventilerede lokaler. Myrklylsten kaasujen hengittäminen vaara! Älä käytä laitetta suljetuissa tai riittämättömästi ilmastoiduissa tiloissa. Nevamost vdihavanja strupenih zaprtnih plinov! Nikoli ne uporabljate kosilnice v zaprtim ali slabo zravenem prostoru. Κίνδυνος εισπνοής τοξικών αερίων. Μη χρησιμοποιείτε την συσκευή σε κλειστούς ή λίγο αεριζόμενους χώρους.</p>
<p><b>5</b> <b>Pericolo di esplosione!</b> Non effettuare rabbocchi di carburante con motore in moto. <b>Danger d'explosion!</b> Ne pas faire le plein de carburant, moteur en marche. <b>Risk of explosion!</b> Do not top up with fuel with engine running. <b>Explosionsgefahr!</b> Treibstoff darf nicht bei laufendem Motor nachgefüllt werden.</p>	<p><b>Peligro de explosión!</b> No rellenar con carburante cuando el motor está encendido. <b>Gevaar voor explosie!</b> Vul geen brandstof met draaiende motor bij. <b>Perigo de explosão!</b> Não juntar o carburante com o motor em função. <b>Niebezpieczeństwo wybuchu!</b> Nie przelewać paliwa przy zapalonym silniku</p>	<p><b>Robbanásveszély!</b> Ne hajtani végre az uzemanyag töltését amikor a motor működésben van. <b>Nebezpečí výbuchu!</b> Pohonné hmoty je zakázáno doplňovat pokud je motor v chodu. <b>Explosionsfare!</b> Fyld aldrig brændstof på med motoren tændt. <b>Risk for explosion!</b> Udfør inte påfyllning av bränsle med motorn igång.</p>	<p><b>Fare for eksplosjon!</b> Ikke etterfyll drivstoff med motoren i gang. <b>Räjähdyksen vaara!</b> Älä suorita polttoainentäyttöä moottorin käydessä. <b>Nevamost eksplozije!</b> Ne nalivajte gorivo v kosilnico, ko motor deluje. <b>Κίνδυνος έκρηξης!</b> Μη βάζετε τα καύσιμα με τον κινητήρα υπό κίνηση.</p>
<p><b>6</b> <b>Attenzione!</b> Superficie calda. <b>Attention!</b> Surface chaude <b>Caution!</b> Hot surface <b>Achtung!</b> Oberfläche ist heiß.</p>	<p><b>Atención!</b> Superficie caliente <b>Pas op!</b> Warm oppervlak <b>Atenção!</b> Superficie quente <b>Uwaga!</b> Powierzchnia gorąca</p>	<p><b>Figyelem!</b> Meleg felület. <b>Výstraha!</b> Horký povrch. <b>Forsigtig!</b> Varm overlade. <b>Varning!</b> Mycket het yta.</p>	<p><b>Advarsel!</b> Varm overlade <b>Huomio!</b> Kuuma pinta. <b>Pozor!</b> Vroca površina. <b>Προσοχή!</b> Επιφάνεια θερμή.</p>
<p><b>7</b> <b>Attenzione!</b> Spegner il motore e staccare la candela prima di effettuare qualunque manutenzione <b>Attention!</b> Eteindre le moteur et enlever la bougie avant d'effectuer quelque opération d'entretien que ce soit. <b>Caution!</b> Switch off the engine and disconnect the spark plug before undertaking any maintenance work. <b>Achtung!</b> Vor der Ausführung jeglicher Wartungsarbeiten ist der Motor abzuschalten und die Zündkerze abzuklemmen.</p>	<p><b>Atención!</b> Apagar el motor y extraer la bujía antes de efectuar cualquier manutención <b>Pas op!</b> De motor uitzetten en de bougie ontkoppelen alvorens enige onderhoudshandeling uit te voeren. <b>Atenção!</b> Desligar o motor e a vela antes de qualquer manutenção <b>Uwaga!</b> Przed wykonaniem jakiegokolwiek konserwacji zgasić silnik zdjąć przewód ze świecy</p>	<p><b>Figyelem!</b> Kikapcsolni a motort és kiiktatni a gyertyát minden karbantartási művelet előtt. <b>Výstraha!</b> Před zahájením jakékoli údržby stroje vypněte motor a odpojte kabel ze zapalovací svíčky. <b>Forsigtig!</b> Enhver form for vedligeholdelse skal ske med slukket motor og frakoblet tændrør. <b>Varning!</b> Stäng av motorn och lossa tändstiftet innan något som helst ingrepp för underhåll utförs.</p>	<p><b>Advarsel!</b> Slå av motoren og kople fra tennpluggen for det utføres vedlikehold. <b>Huomio!</b> Sammuta moottori ja irrota sytytystulppa ennen minkään huolto- tai huoltomenpiteen aloittamista. <b>Pozor!</b> Ugasnite motor in snemite kabel s svečke pred kakršnekoli vzdrževalnim delu. <b>Προσοχή!</b> Σβήνετε τον κινητήρα και αποσυνδέστε το πηρούνι προτού κάνετε οποιαδήποτε επέμβαση συντήρησης.</p>
<p><b>8</b> Tenere il cavo di alimentazione lontano dall'utensile tagliente. Ecarter le câble d'alimentation de l'outil tranchant. Keep the power supply cable well away from the cutting tool. Das Speisekabel darf nicht in den Bereich des Schneidwerkzeuges gelangen.</p>	<p>Mantener el cable de alimentación lejos de la herramienta de corte. De voedingskabel op afstand van de maairichting houden. Manter pessoas estranhas fora da zona de perigo. Przewód zasilający nie może znajdować się w zasięgu pracy noża.</p>	<p>A veszélyes területen ne tartózkodjanak idegenek! Zákaz zdržavania sa cudzích osôb v nebezpečnej oblasti. Strømtilførselskabelt må ikke være i nærheten af skæringskabel. Håll matningskabeln på säkert avstånd från klippningsverktyget.</p>	<p>Hold strømkabel i god afstand fra kniven. Pidá virtajohdo kaukana leikkaavasta terästä. Vedno ohranite razdaljo med elektricitnim kablom in rezilom. Κρατείτε το τροφοδοτικό καλώδιο μακριά από το κοφτερό εργαλείο.</p>
<p><b>9</b> <b>Attenzione!</b> Proteggere dalla pioggia e dall'umidità. <b>Attention!</b> Protéger de la pluie et de l'humidité. <b>Caution!</b> Shelter from rain and humidity. <b>Achtung!</b> Vor Regen und Nässe schützen.</p>	<p><b>Atención!</b> Proteger de la lluvia de la humedad. <b>Voorzichtig!</b> Beschermen tegen regen en vocht. <b>Atenção!</b> Proteger contra a chuva e a humidade. <b>UWAGA!</b> Zabezpieczyć przed deszczem i wilgocią.</p>	<p><b>Figyelem!</b> Óvni az esőtől és a nedvességtől. <b>POZOR!</b> Chránit před deštěm a vlhkem. <b>BEVÄR!</b> Skyddes mot regn og fugtighed <b>Varning!</b> Skyddas från regn och fukt.</p>	<p><b>Pas på!</b> Beskyttelse mot regn og fugtighed. <b>Varoitus!</b> Suojele sateelta ja kosteudelta. <b>Pozor!</b> Zaščitite pred dežjem in vlažnosjo. <b>Προσοχή!</b> Προστατεύετε από την βροχή και την υγρασία</p>
<p><b>10</b> Prima di qualsiasi intervento sull'utensile tagliente togliere la spina di alimentazione Déconnecter la fiche avant d'intervenir sur l'outil tranchant Before carrying out any operations on the cutting tool, disconnect the plug Vor jeglicher Arbeit am Schneidwerkzeug den Stecker abnehmen</p>	<p>Antes de intervenir en la herramienta de corte quitar la spina Voor alle onderhoudswerkzaamheden aan de snijrichting de stekker uittrekken Afastar o cabo de alimentação da parte de corte. Przewód zasilający nie powinniwn znajdować się w zasięgu pracy noża.</p>	<p>Elektromos kábelát a pengétől távol tartani Elektrická snúra musí byť' d'aleko od rezacieho nástroja. Tag stikket ud af stikkontakten, inden der røres ved kniven. Innan något som helst ingrepp på klippningsverktyget sker, tag ut kontakten för elektrisk matning.</p>	<p>Ta av tillförselkabeln for alle inngrepene på verktøyet. Irrota pistotulppa pistorasiasta ennen minkään leikkaavaan terään tehtävää toimenpiteen suorittamista. Ugasnite motor in snemite elektricitni kabel pred kakršnekoli vzdrževalnim delu. Προτού κάνετε οποιαδήποτε επέμβαση στο κοφτερό εργαλείο βγάξτε το φως τροφοδοσίας.</p>

**A NOMENCLATURA** (vedere a pagina 51)

1	Manico superiore	8	Leve regolazione altezza taglio	15	Gruppo riduttore
2	Manico inferiore	9	Candela	16	Mascherina manico
3	Vite, dado fissaggio manico superiore	10	Tappo serbatoio benzina	17	Chiave avviamento elettrico
4	Raccogliherba	11	Maniglia avviamento motore	18	Maniglia frizione
5	Tappo carico olio	12	Paratoia posteriore	19	Leva innesto lama
6	Tappo scarico olio	13	Leva acceleratore	20	Leva velocità avanzamento
7	Scocca	14	Leva di sicurezza		

**B MONTAGGIO RACCOGLIERBA** (vedere a pagina 51)**C MONTAGGIO PARATOIA POSTERIORE** (vedere a pagina 51)**D1 MONTAGGIO** (vedere a pagina 52)**Rasaerba a spinta**

Rimuovere le estremità dei manici, collegare i cavi come mostrato e ripristinare il fissaggio dei manici stessi.

**D2 MONTAGGIO** (vedere a pagina 53)**Rasaerba semovente/ avviamento elettrico.**

Rimuovere le estremità dei manici, collegare i cavi come mostrato e ripristinare il fissaggio dei manici stessi

**D3 MONTAGGIO** (vedere a pagina 54)**Rasaerba semovente a 3 velocità / avviamento elettrico.**

Rimuovere le estremità dei manici, collegare i cavi come mostrato e ripristinare il fissaggio dei manici stessi

**D4 MONTAGGIO** (vedere a pagina 55)**Rasaerba semovente con freno lama.**

Rimuovere le estremità dei manici, collegare i cavi come mostrato e ripristinare il fissaggio dei manici stessi

**D5 MONTAGGIO** (vedere a pagina 56)**Rasaerba semovente a 3 velocità con freno lama.**

Rimuovere le estremità dei manici, collegare i cavi come mostrato e ripristinare il fissaggio dei manici stessi

**E REGOLAZIONE ALTEZZA TAGLIO** (vedere a pagina 57)**F PREDISPOSIZIONE PROTEZIONI** (vedere a pagina 57)

- Operare sempre con il raccogliherba o il deflettore montati.
- Spegnerne il motore per la rimozione del raccogliherba e per la regolazione altezza taglio
- A motore funzionante evitare assolutamente di mettere le mani o piedi sotto il bordo della carcassa o nell'apertura di espulsione

(vedere a pagina 57)

**G** Prima di iniziare il taglio del prato, bisogna togliere eventuali corpi estranei dallo stesso. Durante il lavoro bisogna fare attenzione ad eventuali corpi estranei, rimasti sul prato. L'utilizzatore è responsabile verso terzi nella zona di lavoro. Durante la messa in moto o l'avviamento del motore, l'operatore non deve alzare la rasaerba, però, se necessario, solo inclinarla, in modo che la lama sia rivolta verso il lato opposto all'operatore.

(vedere a pagina 57)

**H** Quando il motore è in movimento, bisogna assolutamente evitare di avvicinarsi con la mano o le punte dei piedi, sotto il bordo della carcassa o nell'apertura di espulsione della stessa

**I FUNZIONAMENTO** (vedere a pagina 57)**PREDISPOSIZIONE MOTORE**

Per la preparazione del motore, occorre consultare il libretto istruzioni motore della casa costruttrice dello stesso.

ATTENZIONE: Prima dell'uso aggiungere olio al motore (0.6 l).

(vedere a pagina 57)

**J AVVIAMENTO MOTORE**

Effettuate le operazioni di messa a punto, si procede all'avviamento del motore nel seguente modo:

a) Per motori con sistema "choke":

in caso di motore freddo, posizionare la leva acceleratore (13) nella posizione START

b) Azionare la maniglia freno (14) per permettere l'avviamento del motore, tenere la leva premuta contro la maniglia in fase di avvio e durante l'utilizzo della macchina - funzionamento del freno del motore.

c) Per motori con sistema "primer":

premere 3 o 4 volte la pompetta di arricchimento (36) posta sul carburatore; posizionare la leva acceleratore (13) nella posizione MAX.

Per ulteriori chiarimenti si raccomanda la consultazione del libretto di istruzioni del motore stesso.

(vedere a pagina 57)

d) Avviare il motore:

AVVIAMENTO MANUALE (Mantenendo premuta la leva freno motore (14)).

● Impugnare la maniglia dell'avviamento (11) e tirare la fune senza sforzo sino ad avvertire la resistenza provocata dalla compressione, rilasciare la maniglia quindi dare uno strappo energetico.

(vedere a pagina 57)

AVVIAMENTO ELETTRICO (Mantenendo premuta la leva freno motore (14)).

● Innestare la spina (G) nella presa (H) sul motore. Girare la chiave di accensione (17)

**ATTENZIONE!** La lama entra in rotazione quando si mette in funzione il motore.





(vedere a pagina 58)

Mantenere premuta la maniglia (14) durante il funzionamento, al rilascio della stessa il motore si ferma.

**TAGLIO**

Per effettuare il taglio dell'erba spingere manualmente la macchina.

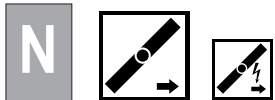

(vedere a pagina 58)

Mantenere premuta la maniglia (14) durante il funzionamento, al rilascio della stessa il motore si ferma.

**TAGLIO**

Per effettuare il taglio dell'erba spingere manualmente la macchina o innestare l'avanzamento automatico

**Innesto avanzamento automatico:** alzare la maniglia frizione (18) e tenerla premuta.

**ATTENZIONE:** innestare solo a motore funzionante.

**Disinnesto automatico avanzamento:** rilasciare la maniglia frizione



(vedere a pagina 58)

Mantenere premuta la maniglia (14) durante il funzionamento, al rilascio della stessa il motore si ferma.

**TAGLIO**

Per effettuare il taglio dell'erba spingere manualmente la macchina o innestare l'avanzamento automatico

Prima di procedere all'innesto dell'avanzamento automatico selezionare la velocità di avanzamento mediante la leva cambio (20).

Cambiare la marcia con la frizione disinserita. Sono disponibili 3 marce.

1° ~ 0,6 m/s

2° ~ 0,9 m/s

3° ~ 1,2 m/s

**Innesto avanzamento automatico:** alzare la maniglia frizione (18) e tenerla premuta.

**ATTENZIONE:** innestare solo a motore funzionante.

**Disinnesto automatico avanzamento:** rilasciare la maniglia frizione



(vedere a pagina 58)

A motore funzionante, per innestare la lama occorre tirare la maniglia (14) verso il manico e tenerla premuta; spingere in avanti la leva innesto lama (19), a questo punto la lama entra in rotazione.

**ATTENZIONE!** Al rilascio della maniglia (14), la lama si fermerà, mentre il motore continuerà a funzionare.

**TAGLIO**

Per effettuare il taglio dell'erba spingere manualmente la macchina o innestare l'avanzamento automatico.

**Innesto avanzamento automatico:** alzare la maniglia frizione (18) e tenerla premuta.

**ATTENZIONE:** innestare solo a motore funzionante.

**Disinnesto automatico avanzamento:** rilasciare la maniglia frizione



(vedere a pagina 58)

A motore funzionante, per innestare la lama occorre tirare la maniglia (14) verso il manico e tenerla premuta; spingere in avanti la leva innesto lama (19), a questo punto la lama entra in rotazione.

**ATTENZIONE!** Al rilascio della maniglia (14), la lama si fermerà, mentre il motore continuerà a funzionare.

**TAGLIO**

Per effettuare il taglio dell'erba spingere manualmente la macchina o innestare l'avanzamento automatico

Prima di procedere all'innesto dell'avanzamento automatico selezionare la velocità di avanzamento mediante la leva cambio (20).

Cambiare la marcia con la frizione disinserita. Sono disponibili 3 marce.

1° ~ 0,6 m/s

2° ~ 0,9 m/s

3° ~ 1,2 m/s

**Innesto avanzamento automatico:** alzare la maniglia frizione (18) e tenerla premuta.

**ATTENZIONE:** innestare solo a motore funzionante.

**Disinnesto automatico avanzamento:** rilasciare la maniglia frizione

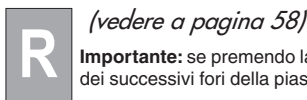

(vedere a pagina 58)

**Importante:** se premendo la maniglia frizione l'innesto dell'avanzamento non avviene, occorre effettuare la registrazione del cavo frizione inserendo la molla (P) in uno dei successivi fori della piastrina (R) o nel foro "S".

**S GRUPPO AVANZAMENTO AUTOMATICO (vedere a pagina 58)**

Controllare periodicamente il gruppo avanzamento automatico e tenerlo ben pulito. In particolare tenere ben puliti il pignone (21) e l'ingranaggio (22). Per tale verifica occorre togliere la ruota (23) svitando la vite (24).

**NORME DI SICUREZZA****Addestramento**

- minori di 16 anni e le persone non a conoscenza delle istruzioni d'uso non devono utilizzare la rasaerba.
- L'operatore è responsabile verso terzi nella zona di lavoro. Tenere lontano i bambini e gli animali domestici quando la rasaerba è in funzione
- Questa macchina è utilizzabile unicamente per tagliare erba naturale. Non è consentito utilizzarla per altri scopi (ad es. per spianare rilievi nel terreno quali tane di talpe e formicai)
- Lavorare solo in presenza di luce idonea
- Prima di iniziare il lavoro, bisogna togliere eventuali corpi estranei dallo stesso. Durante il lavoro occorre fare attenzione ad eventuali corpi estranei dall'area interessata

**Preparazione/Funzionamento**

- Durante il lavoro indossare calzature robuste e pantaloni lunghi

- Prima di iniziare il lavoro assicurarsi che gli utensili siano perfettamente fissati. In caso di riaffilatura dei taglienti, ciò va effettuato uniformemente su ambedue i lati, onde evitare uno sbilanciamento. Qualora la lama presentasse danneggiamenti maggiori è necessario sostituirla.
- Spegnere il motore e togliere il cappuccio della candela per:
  - effettuare il trasporto, il sollevamento o lo spostamento dall'area di lavoro della macchina.
  - effettuare lavori di manutenzione o pulizia
  - intervenire comunque sugli utensili
  - regolare l'altezza di taglio
  - lasciare la macchina incustodita
- La lama gira per alcuni secondi anche dopo aver spento il motore
- Attenzione! Il carburante è altamente infiammabile:
  - Conservare il carburante solo nelle taniche previste allo scopo

- Immettere il carburante nel serbatoio solo all'aria aperta e non fumare
- Fare il pieno di carburante prima di avviare il motore. Non aprire mai il tappo del serbatoio carburante o aggiungere benzina mentre il motore sta girando o quando è ancora caldo
- Se la benzina è fuoriuscita non tentare mai di avviare il motore. Spostare la macchina al di fuori dell'area interessata dalla perdita ed evitare qualunque fonte di accensione fino a quando i vapori di benzina non si sono dissipati.
- rimettere saldamente il tappo del serbatoio
- Le macchine con motore a scoppio non devono mai essere fatte funzionare in ambienti chiusi per il pericolo di intossicamento
- Durante il lavoro bisogna solo camminare, mai correre.

- g) Usare estrema cautela nell'inversione o quando si tira la rasaerba verso se stessi
- h) Durante il funzionamento su pendenze o discese, si richiede particolare prudenza:
- utilizzare scarpe antidrucciolevoli
  - prestare attenzione a dove si mettono i piedi
  - spostarsi trasversalmente rispetto alla pendenza, mai in salita o discesa.
  - usare prudenza nei cambiamenti di direzione di marcia
  - non lavorare su pendenze eccessivamente ripide
- i) Non usare mai la macchina con ripari e protezioni difettose o senza che i dispositivi di sicurezza (ad es. deviatori o raccogliherba) siano installati ed in ordine.
- j) In caso di uso improprio del dispositivo raccogliherba sussiste il pericolo di dovuto alla lama in rotazione e alla possibilità di oggetti scagliati intorno.
- k) Per motivi di sicurezza il motore non deve mai superare il numero dei giri indicato sulla targhetta
- l) Avviare il motore con cautela e secondo le istruzioni d'uso. Quando il motore è in movimento, bisogna assolutamente impedire a chiunque di avvicinarsi con la mano o le punte dei piedi sotto il bordo della carcassa o nell'apertura di espulsione della stessa
- m) Durante la messa in moto del motore, l'operatore non deve alzare la rasaerba; qualora cioè fosse necessario, deve solo inclinarla in modo che la lama sia rivolta verso il lato opposto all'operatore.
- n) Se la lama avesse urtato un ostacolo, arrestare il motore e togliere il cappuccio della candela, richiedere quindi un esame della stessa da parte di un esperto.
- Manutenzione e deposito**
- a) Tenere tutti i dadi, bulloni e viti perfettamente serrati per lavorare in condizioni di sicurezza.
- b) Non depositare mai la macchina con carburante nel serbatoio in luoghi dove i vapori del carburante potrebbero raggiungere fuochi aperti o scintille
- c) Dare al motore il tempo di raffreddarsi prima di mettere l'apparecchio in qualsiasi ambiente stretto
- d) Tenere il motore, la marmitta, lo scomparto della batteria e il serbatoio della benzina liberi da erba, foglie ed eccessivo lubrificante, onde ridurre i pericoli di incendio
- e) Controllare frequentemente il raccogliherba per eventuali usura e deterioramento
- f) Per ragioni di sicurezza, sostituire tempestivamente parti usurate o danneggiate
- g) Qualora si effettuasse lo scarico del serbatoio per il rimessaggio invernale, tale operazione va effettuata all'aperto
- h) Montare le lame seguendo le rispettive istruzioni e usare solo lame marcate con il nome o il marchio del Costruttore o Fornitore e contrassegnate con il numero di riferimento
- i) Per la protezione delle mani durante lo smontaggio ed il montaggio degli utensili bisogna utilizzare guanti protettivi idonei.

## MANUTENZIONE



**Attenzione!** Spegner il motore e staccare la candela prima di effettuare qualunque manutenzione

- Per motori a scoppio a 4 tempi verificare regolarmente il livello dell'olio. Aggiungere o cambiare l'olio se necessario. Per ulteriori delucidazioni vedasi il manuale istruzioni del motore.
- Controllare periodicamente il serraggio delle viti e dadi. Dopo il taglio dell'erba pulire sempre la macchina sia sotto che sopra. Evitare che si depositi l'erba sotto lo chassis.
- Non utilizzare getti d'acqua per la pulizia esterna della rasaerba: potrebbe provocare seri danni al sistema di avviamento elettrico.
- Fare attenzione al silenziatore di scarico dei fumi perchè .... scotta.
- Periodicamente smontare gli assali porta ruota, pulirli con petrolio e mettere dell'olio prima di montarli: lo stesso per le ruote su cuscinetti a sfere però ricordarsi di metter del grasso nei cuscinetti
- Controllare di frequente la lama per accertare eventuali danni.
- E' buona cosa ogni fine stagione far controllare il rasaerba da una stazione di servizio.

## LAMA (vedere a pagina 58)

- T** ● Per togliere la lama (26) svitare la vite (27)
- Controllare : il supporto lama (28), la rondella frizione (29), la chiavetta (30) e le rondelle (31), se risultassero danneggiati o incrinati sostituirli.
  - Durante il montaggio accertarsi che la chiavetta (30) sia nella sede dell'albero motore e che la lama sia montata con il lato tagliente rivolto verso il senso di rotazione del motore. La vite lama (27) va bloccata con coppia di serraggio di 5,34 Kpm (52,4 Nm).
- U** ● Per togliere la lama (32) svitare le due viti (33)
- Verificare la condizione della lama e sostituire tutte le parti che risultano danneggiate, riassemblare utilizzando due viti (33) che devono essere serrate a 5,34 Kgm (52,4Nm).

## V KIT AVVIAMENTO ELETTRICO (vedere a pagina 58)

- E' opportuno prima di eseguire il primo avviamento tenere sotto carica la batteria per 2-3 ore. Se durante l'avviamento la batteria da segni di insufficienza, caricarla per 24 ore. Non insistere per ogni avviamento oltre i 5 secondi

### MANUTENZIONE BATTERIA



**ATTENZIONE**

Per una corretta manutenzione della batteria (34), specie per lunghi periodi di inattività, e per la ricarica non è necessario toglierla dalla custodia, ma procedere nel seguente modo:

- 1) Togliere il contatto (35)
- 2) Custodire la batteria in un ambiente secco e fresco
- 3) Ricaricare la batteria prima dell'uso a temperatura ambiente per 24-36 ore
- 4) Ripristinare il contatto (35) prima dell'utilizzo.

### SMALTIMENTO BATTERIA

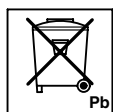

Le batterie contrassegnate con il simbolo "container spazzatura cancellato" e con l'indicazione del simbolo chimico Pb (=batteria con piombo) non vanno gettate nei rifiuti casalinghi.

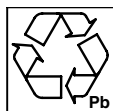

L'utente è obbligato dalla legge a consegnare batterie usate in appositi punti di raccolta oppure ai rivenditori

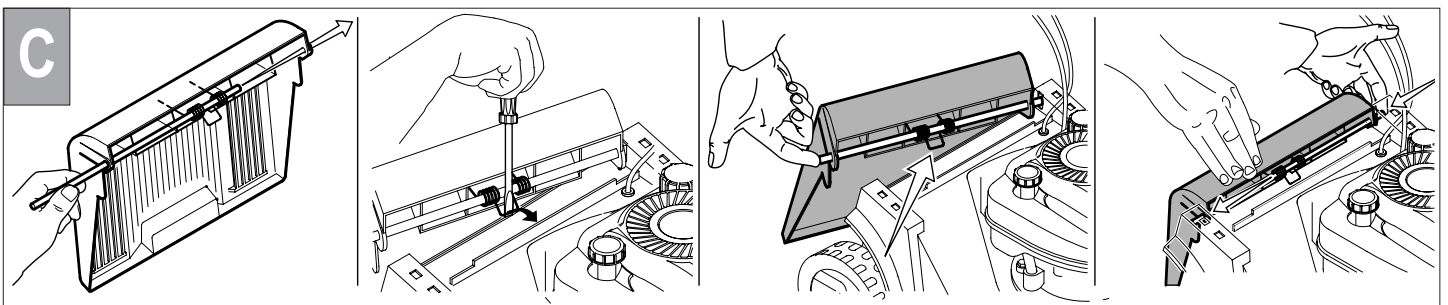
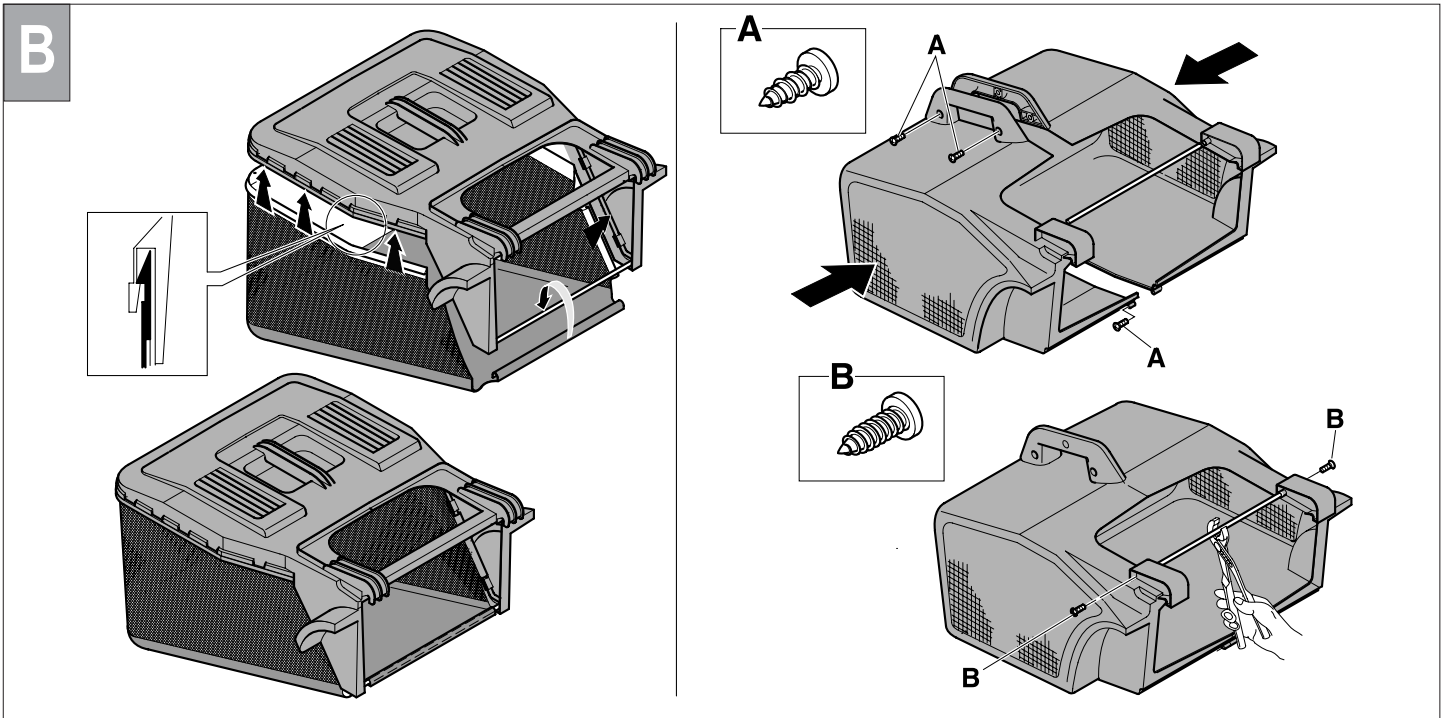
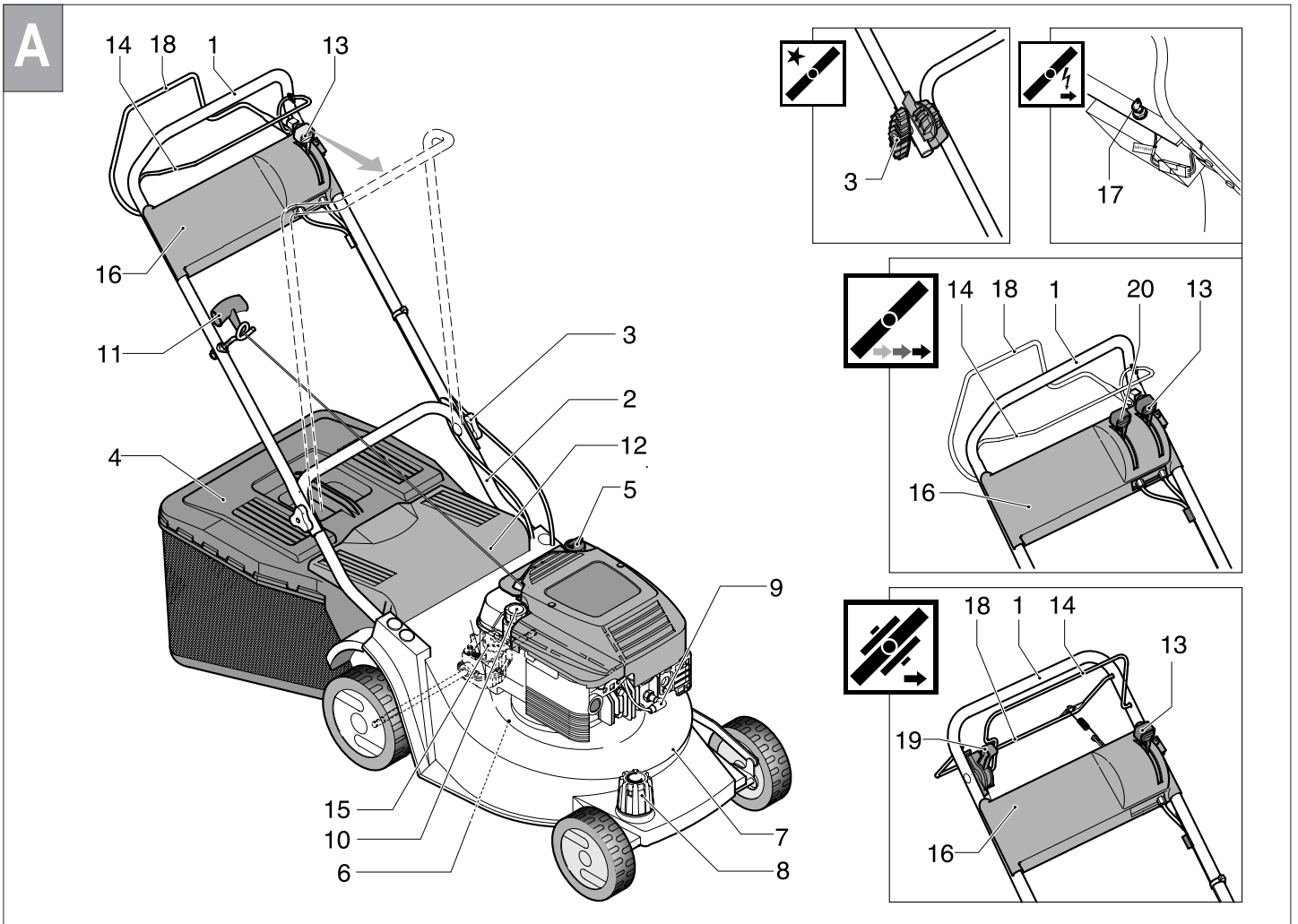

D1

X 4

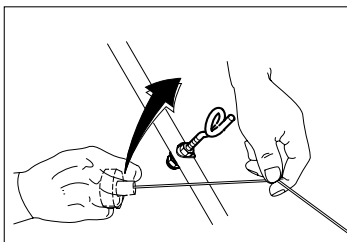
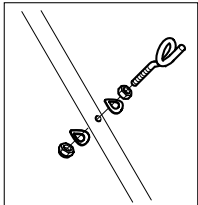
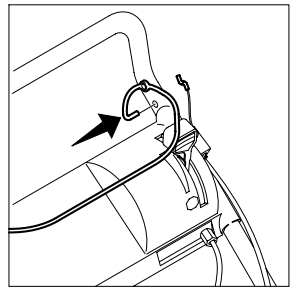
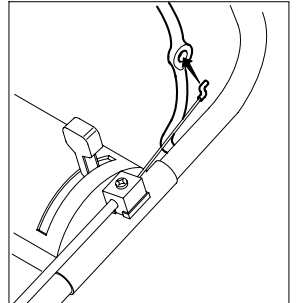
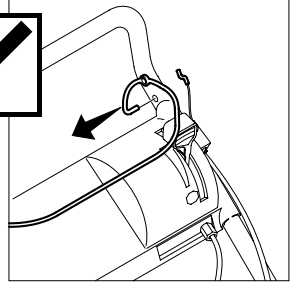
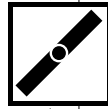
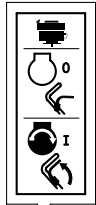
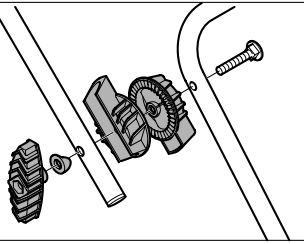
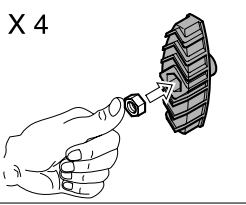

X 4

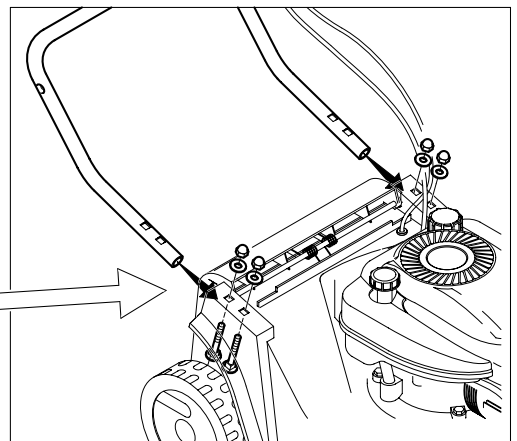
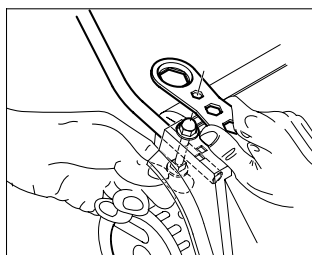
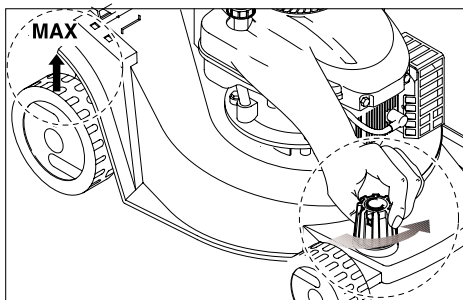
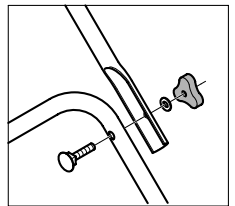
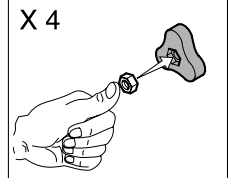



D2

X 4

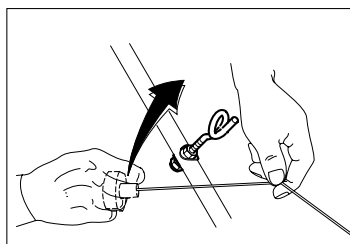
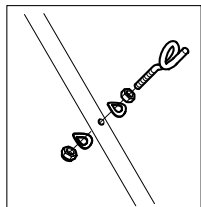
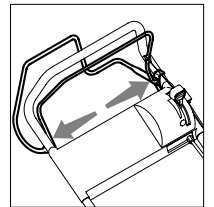
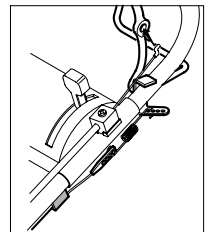
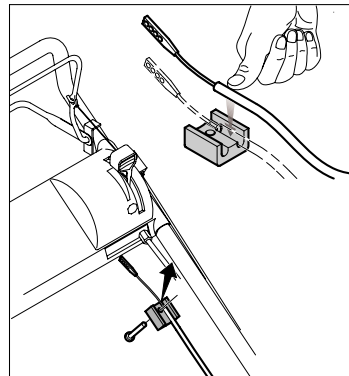
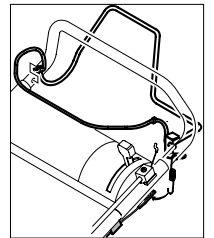
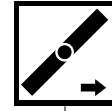
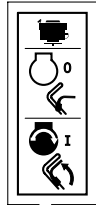
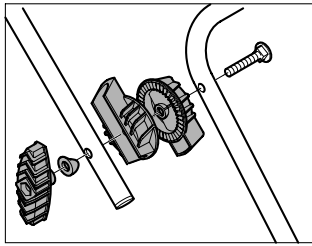
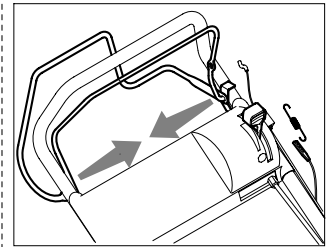
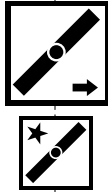
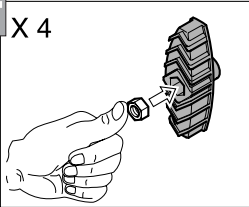

X 4

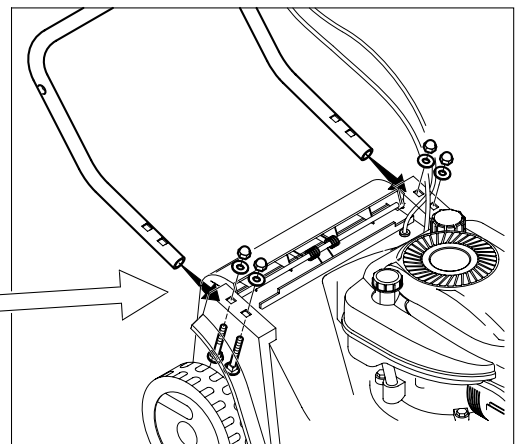
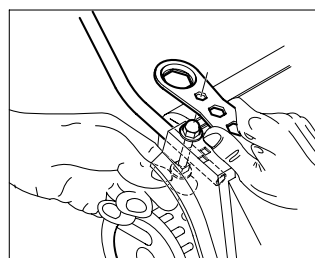
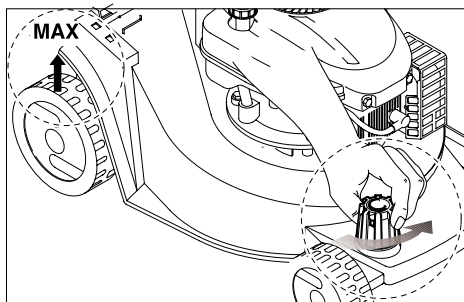
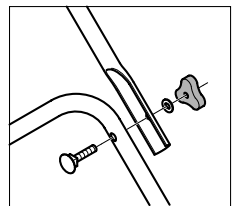
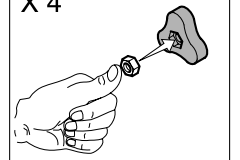



D3

X 4

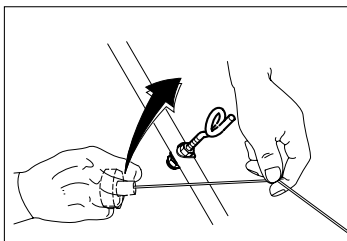
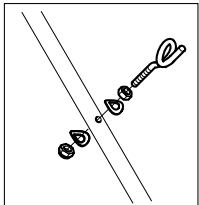
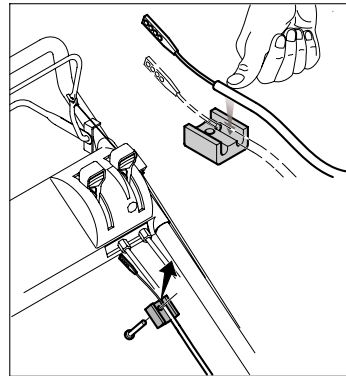
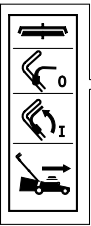
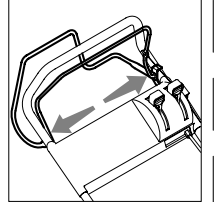
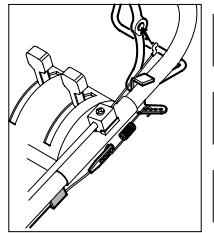
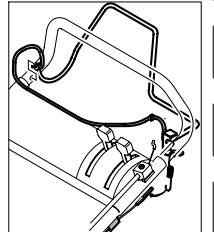
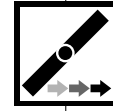
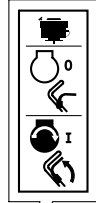
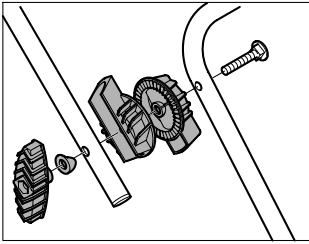
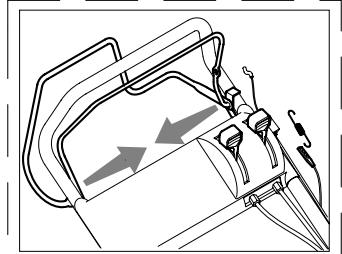
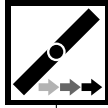
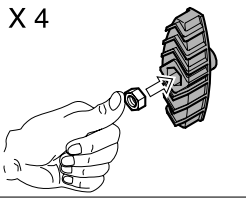

X 4

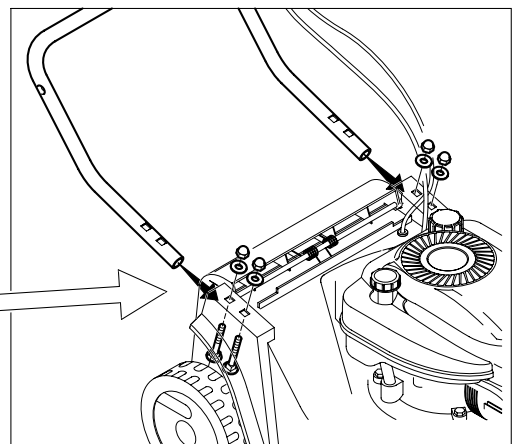
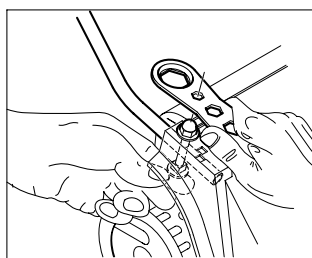
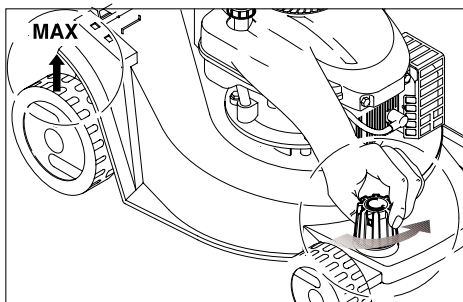
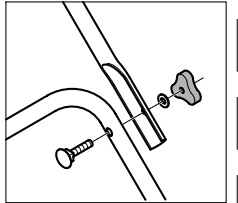
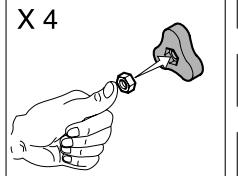

# D4

X 4

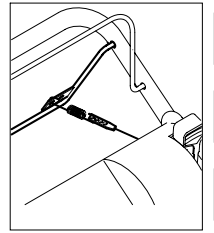
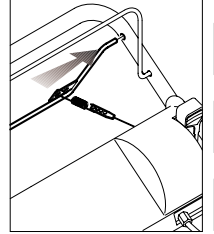
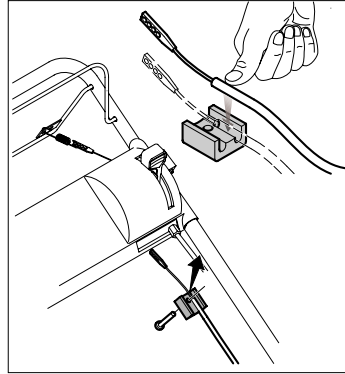
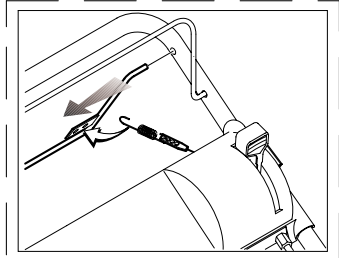
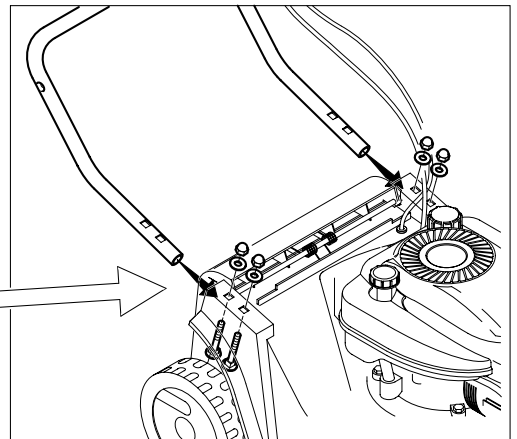
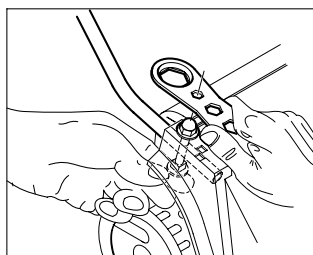
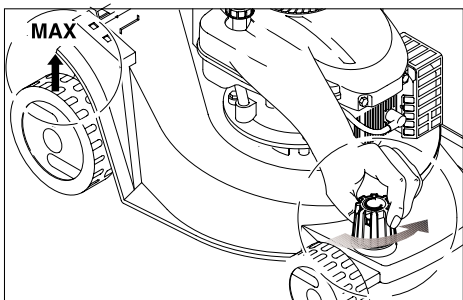
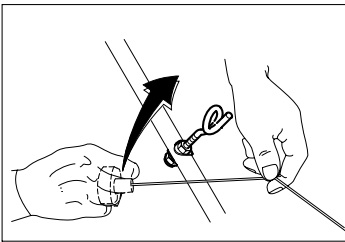
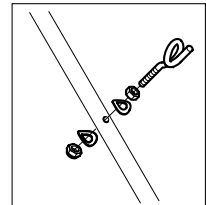
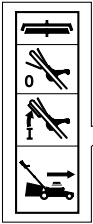
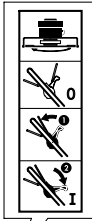
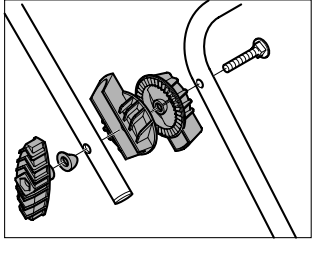
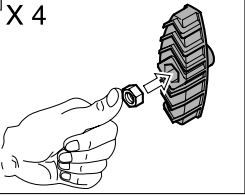

X 4

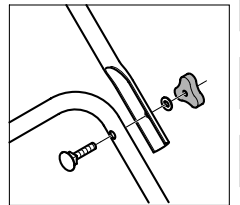
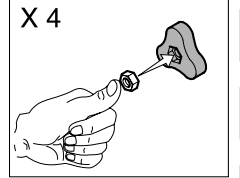

D5

X 4

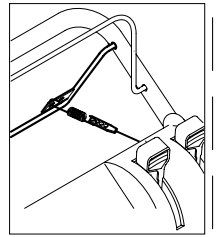
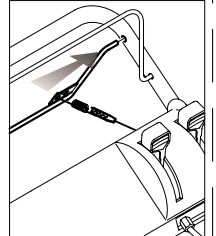
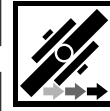
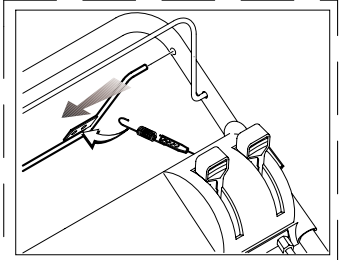
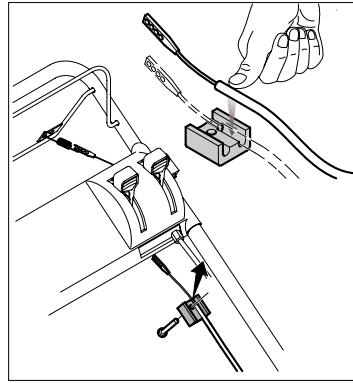
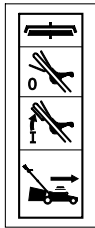
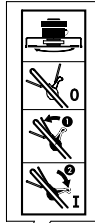
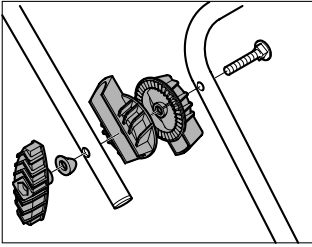
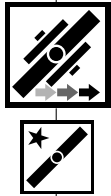
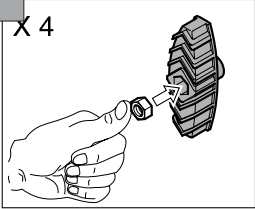

X 4

