

Electrolux

Libretto d'istruzione e uso
Notice d'instructions et mode d'emploi
Instruction manual
Bedienungsanleitung
Manual de uso y manutencion
Gebruiksaanwijzing
Livro de instruções e modo de emprego
Instrukcja obsługi i konserwacji
Használati utasítás
Návod k používání
Brugsvejledning
Bruksanvisning
Bruks- og vedlikeholdsveiledning
Käyttöohjeet
Navodila za uporabo in vzdrževanje
Εγχειρίδιο οδηγιών χρήσης

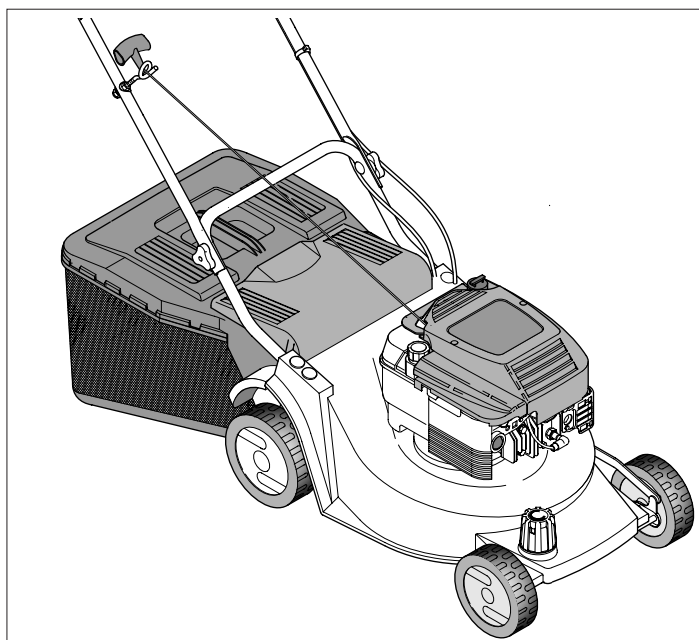

Rasaerba con motore a scoppio - Lama 47 cm
Tondeuse avec moteur thermique - Lame 47 cm.
Lawn mower with petrol engine - 47 cm blade
Rasenmäher mit Explosionsmotor - Messer 47 cm
Cortadora de hierba con motor de explosión - Cuchilla 47 cm.
Grasmaaimachine met verbrandingsmotor - Mes 47 cm.
Cortagrama com motor a explosão - Lamina 47 cm.
Kosiarka do trawy z silnikiem gazowym - Noż 47 cm.
Robbanò-motor hajtàsù fùnyirò - Kès 47 cm
Sekačka na trávu se spalovacím motorem - žací nůž 47 cm
Plæneklipper med benzinmotor - 47 cm klinge
Gräsklippare med bensinmotor - Kniv 47 cm
Gressklipper med bensinmotor - 47 cm kniv
Polttomoottorilla varustettu ruohonleikkuri - Terä 47 cm
Motorna kosilnica - rezilo 47 cm.
Χλοοκοπτική μηχανή με κινητήρα εσωτερικής καύσης - Μαχαίρι 47 cm.

	Rasaerba a spinta Tondeuse poussée Manual lawn mower Rasenmäher-Schiebegerät Cortadora de hierba de empuje Handmaaimachine Cortagrama de empurro Kosiarka do trawy Tolófünyirò	Sekačka na trávu bez pojezdu Plæneklipper med Benzinmotor Gräsklippare utan drivning Gressklipper uten drift Työnnettävä ruohonleikkuri Rocna kosilnica Χλοοκοπτική μηχανή με ώθηση
	Rasaerba semovente Tondeuse tractée Self-propelled lawn mower Selbstfahrender Rasenmäher Cortadora de hierba propulsada Zelfrijdende grasmaaimachine Cortagrama semovente Kosiarka do trawy samobiezna	Önjärò - fùnyirò Sekačka na trávu s pojezdem Selvkørende plæneklipper Sjålvgående gräsklippare Gressklipper med drift Vetävä ruohonleikkuri Kosilnica na avtomatski pogon Αυτοκίνητη χλοοκοπτική μηχανή
	Rasaerba semovente 3 velocità Tondeuse tractée à 3 vitesses 3-speed self-propelled lawn mower Selbstfahrender 3-Gang-Rasenmäher Cortadora de hierba propulsada 3 velocidades Zelfrijdende grasmaaimachine 3 snelheden Cortagrama semovente tre velocidades Kosiarka do trawy samobiezna o 3 prędkościach Önjärò - fùnyirò 3 sebességfokozattal Sekačka na trávu s 3 rychlostmi pojezdu Selvkørende plæneklipper med 3 hastigheder Sjålvgående gräsklippare med 3 hastigheter Gressklipper med drift, 3 hastigheter Vetävä 3- nopeuksinen ruohonleikkuri Kosilnica na avtomatski pogon 3 hitrosti Αυτοκίνητη χλοοκοπτική μηχανή με 3 ταχύτητες	
	Rasaerba semovente con freno lama Tondeuse tractée avec frein lame Self-propelled lawn mower with blade brake Selbstfahrender Rasenmäher mit Messerbremse Cortadora de hierba propulsada con freno cuchilla Zelfrijdende grasmaaimachine met mesrem Cortagrama semovente com freio lamina Kosiarka do trawy samobiezna z hamulcem ostrza Önjärò - fùnyirò késfékkel Sekačka na trávu s brzdom žacího nože Selvkørende plæneklipper med klingebremse Sjålvgående gräsklippare med broms för kniven Gressklipper med drift og knivclutch Vetävä ruohonleikkuri teräjarrulla Kosilnica na avtomatski pogon z rezilom na zavoro Αυτοκίνητη χλοοκοπτική μηχανή με φρένο μαχαίριου	
	Rasaerba semovente 3 velocità con freno lama Tondeuse tractée à 3 vitesses avec frein lame 3-speed self-propelled lawn mower with blade brake Selbstfahrender 3 Gang-Rasenmäher und Messerbremse Cortadora de hierba propulsada 3 velocidades con freno cuchilla Zelfrijdende grasmaaimachine 3 snelheden met mesrem Cortagrama semovente tre velocidades con freio lamin Kosiarka do trawy samobiezna o 3 prędkościach z hamulcem ostrza Önjärò - fùnyirò 3 sebességfokozattal késfékkel Sekačka na trávu s 3 rychlostmi pojezdu a brzdom žacího nože Selvkørende plæneklipper med 3 hastigheder og klingebremse Sjålvgående gräsklippare med 3 hastigheter och broms för kniven Gressklipper med drift, 3 hastigheter og knivclutch Vetävä 3 - nopeuksinen ruohonleikkuri teräjarrulla Kosilnica na avtomatski pogon s 3 hitrosti in rezilom na zavoro Αυτοκίνητη χλοοκοπτική μηχανή με 3 ταχύτητες και φρένο μαχαίριου.	
	Versione avviamento elettrico Tondeuse démarrage électrique Electric-starter lawn mower Rasenmäher elektrischem Anlasser Cortadora arranque eléctrico Grasmaaimachine met elektrische ontsteking Cortagrama acionamento elétrico Kosiarka do trawy zapłon elektryczny	Villamos indítású - fùnyirò Sekačka na trávu - na trávu s elektrickým startem Plæneklipper med elektrisk start Gräsklippare med elektrisk start Gressklipper med drift og elektrisk start. Vetävä ruohonleikkuri Model na električni pogon Εκδοχή με ηλεκτρική εκκίνηση
	Versione lusso Version de luxe Luxury version Version Luxusausführung Version lujo Luxe grasmaaimachine Cortagrama luxo Kosiarka do trawy luksusowa	"Luxus" - fùnyirò Sekačka na trávu-Luxusni verze Luxus plæneklipper Gräsklippare lyxversion Luxus gressklipper. Laadukas ruohonleikkuri Luxusni model Εκδοχή πολυτελείας

Il presente manuale rappresenta una parte integrante del prodotto. Vi preghiamo di conservarlo per ogni ulteriore utilizzo.
Le manuel présent fait partie intégrante du produit; nous vous prions en conséquence de le conserver pour toutes nécessités ultérieures.
The present manual constitutes an integral part of the product and it should be kept for all future reference.
Das vorliegende Handbuch gehört zu einem festen Bestandteil des Produktes und muss deshalb zur Einsichtnahme sorgfältig aufgehoben werden.
El presente manual representa una parte integrante del producto. Les rogamos que lo conserven para cualquier ulterior empleo.
Deze handleiding is een integrerend deel van het product. Wij verzoeken u hem te bewaren voor iedere mogelijke nadere raadpleging
Este manual representa una parte integrante do produto. Recomendamos guardá-lo para outros usos.
Niniejsza instrukcja stanowi integralną część produktu. Prosimy przechowywać ją do każdego dalszego użytkowania.
A jelen szakkönyv a termék szerves részét képezi. Kérjük megőrizni minden utólagos használatért.
Tato uživatelská příručka je neopomenutelnou součástí výrobku. Uchovávejte ji pro další použití.
Håndbogen er en integreret del af produktet. Den skal opbevares omhyggeligt for yderligere konsultation.
Denna manual utgör en integrerande del av produkten. Vi ber er spara den för senare bruk.
Denne håndbogen repræsenterer en fuldende del av produkten. Det skal opbevares for alle ytre anvendelser.
Tämä käyttöopas kuuluu olennaisena osana tuotteeseen. Säilytä se huolellisesti myöhempää käyttöä varten.
Navodila za uporabo in vzdrževanje so sestavni del izdelka, zato prosimo, da jih shranite in upoštevate za nadaljnjo uporabo.
Το παρόν εγχειρίδιο αποτελεί ένα ολοκληρωτικό μέρος του προϊόντος. Σας παρακαλούμε να το φυλάξετε με προσοχή για κάθε περαιτέρω χρήση.

I

F

GB

D

E

NL

P

PL

H

SK

CZ

DK

S

N

SF

SLO

GR

A **BESKRIVELSE** (starter på side 51)

1	Øvre håndtag	7	Stel	14	Sikkerhedshåndtag
2	Nedre håndtag	8	Håndtag for indstilling af klippehøjde	15	Reduktionsenhed
3	Skruer, kontramotrik for øvre håndtag	9	Tændrør	16	Gitter håndtag
4	Opsamler	10	Benzindæksel	17	Tændingsnøgle
5	Oliepåfyldningsdæksel	11	Håndtag for start af motor	18	Koblingshåndtag
6	Olieåftapningsprop	12	Håndtag deflektor	19	Håndtag for tilkobling af klinger
		13	Speederhåndtag	20	Håndtag for fremføringshastighed

B **MONTERING AF OPSAMLER** (starter på side 51)**C** **MONTERING HÅNDTAG DEFLEKTOR** (starter på side 51)**D1** **MONTERING** (starter på side 52)**Plæneklipper med benzinmotor**

Fjern håndtagenes endestykker og fastgør kablerne som vist. Sæt håndtagenes endestykker tilbage på plads.

D2 **MONTERING** (starter på side 53)**Selvkørende/elektrisk startende plæneklipper.**

Fjern håndtagenes endestykker og fastgør kablerne som vist. Sæt håndtagenes endestykker tilbage på plads.

D3 **MONTERING** (starter på side 54)**Selvkørende/elektrisk startende plæneklipper med 3 hastigheder.**

Fjern håndtagenes endestykker og fastgør kablerne som vist. Sæt håndtagenes endestykker tilbage på plads.

D4 **MONTERING** (starter på side 55)**Selvkørende plæneklipper med klingebremse.**

Fjern håndtagenes endestykker og fastgør kablerne som vist. Sæt håndtagenes endestykker tilbage på plads.

D5 **MONTERING** (starter på side 56)**Selvkørende plæneklipper med 3 hastigheder og klingebremse.**

Fjern håndtagenes endestykker og fastgør kablerne som vist. Sæt håndtagenes endestykker tilbage på plads.

E **INDSTILLING AF KLIPPEHØJDE** (starter på side 57)**F** **SIKKERHEDSFORANSTALTNINGER** (starter på side 57)

- Anvend aldrig plæneklipperen uden opsamler eller deflektor.
- Sluk altid motoren, inden du tager opsamleren af eller ændrer klippehøjden.
- Placer aldrig hænder eller fødder under plæneklipperens kant eller i græsudblæseren, når motoren er tændt.

G (starter på side 57)

Fjern eventuelle fremmedlegemer fra plænen, inden klipningen.

Vær opmærksom under klipningen på eventuelle fremmedlegemer, som stadig ligger i græsset. Brugeren er ansvarlig for sikkerheden for andre personer, der befinder sig inden for arbejdsområdet.

Løft aldrig plæneklipperen, når der tændes for motoren eller under græsklipningen. Den kan skubbes let fremover, hvis nødvendigt, så klingens vinkel vender væk fra brugeren.

H (starter på side 57)

Placer aldrig hænder eller fødder under plæneklipperens kant eller i græsudblæseren, når motoren er tændt

I **IBRUGTAGNING** (starter på side 57)**FORBEREDELSE AF MOTOREN**

Læs motorfabrikantens brugsvejledning for forberedelse af motoren.

ADVARSEL: Fyld olie på motoren inden ibrugtagning (0.6l).

J (starter på side 57)**START AF MOTOREN**

Når motoren ellers er gjort klar, tænder du den således:

a) Motorer med chokersystem:

Placer speederhåndtaget (13) på START, hvis motoren er kold.

b) Aktiver bremsehåndtaget (14) for at starte motoren, hold udløserarmen trykket ned mod håndtaget, når maskinen startes og når den er i brug – den styrer motorbremsen.

c) Motorer med primersystem:

Tryk på karburatorens primerpumpe (36) 3 til 4 gange; placer speederhåndtaget (13) på MAX.

Yderligere oplysninger findes i motorfabrikantens vejledning.

K (starter på side 57)**d) Start af motoren:**

MANUEL START: (Mens du holder motorens stophåndtag (14)).

● Tag fat om starthåndtaget (11) og træk i startsnøren, indtil du mærker modstand, som skyldes kompressionen. Før startsnøren tilbage igen og træk herefter kraftigt i snøren for at starte motoren.

L (starter på side 57)

ELEKTRISK START: (Mens du holder motorens stophåndtag (14)).

● Sæt stikket (G) i stikkontakten (H) på motoren. Drej tændingsnøglen (17)

FORSIGTIG! Klingens begynder at dreje, så snart motoren tændes

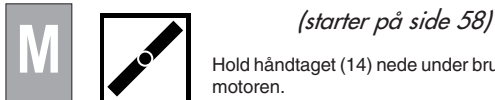

Hold håndtaget (14) nede under brug, når det slippes standses motoren.

KLIPNING

Slå græsset ved manuelt at skubbe plæneklipperen.



Hold håndtaget (14) nede under brug, når det slippes standses motoren.

KLIPNING

Slå græsset ved manuelt at skubbe plæneklipperen eller indrykke den automatiske fremdrift.

Indrykning af automatisk fremdrift: Løft koblingshåndtaget (18) og hold det indrykket.
FORSIGTIG: Indryk den kun ved gående motor.

Frakobling af automatisk fremdrift: Slip koblingshåndtaget.



Hold håndtaget (14) nede under brug, når det slippes standses motoren.

KLIPNING

Slå græsset ved manuelt at skubbe plæneklipperen eller indrykke den automatiske fremdrift.

Vælg fremføringshastigheden via gearstangen (20), inden den automatiske fremføring tilkobles.

Skift gear med koblingen frakoblet. Der er 3 gearindstillinger.

1° ~ 0,6 m/s

2° ~ 0,9 m/s

3° ~ 1,2 m/s

Indrykning af automatisk fremdrift: Løft koblingshåndtaget (18) og hold det indrykket.
FORSIGTIG: Indryk den kun ved gående motor.

Frakobling af automatisk fremdrift: Slip koblingshåndtaget.



Med motoren tændt tilkobles klingens ved at trække håndtaget (14) mod grebet og holde det nede; skub håndtaget for tilkobling af klinge frem (19), klingens begynder at rotere.

ADVARSEL! Når håndtaget (14) slippes, standser klingens, mens der stadig er tændt for motoren.

KLIPNING

Slå græsset ved manuelt at skubbe plæneklipperen eller indrykke den automatiske fremdrift.

Indrykning af automatisk fremdrift: Løft koblingshåndtaget (18) og hold det indrykket.
FORSIGTIG: Indryk den kun ved gående motor.

Frakobling af automatisk fremdrift: Slip koblingshåndtaget.



Med motoren tændt tilkobles klingens ved at trække håndtaget (14) mod grebet og holde det nede; skub håndtaget for tilkobling af klinge frem (19), klingens begynder at rotere.

ADVARSEL! Når håndtaget (14) slippes, standser klingens, mens der stadig er tændt for motoren.

KLIPNING

Slå græsset ved manuelt at skubbe plæneklipperen eller indrykke den automatiske fremdrift.

Vælg fremføringshastigheden via gearstangen (20), inden den automatiske fremføring tilkobles.

Skift gear med koblingen frakoblet. Der er 3 gearindstillinger.

1° ~ 0,6 m/s

2° ~ 0,9 m/s

3° ~ 1,2 m/s

Indrykning af automatisk fremdrift: Løft koblingshåndtaget (18) og hold det indrykket.
FORSIGTIG: Indryk den kun ved gående motor.

Frakobling af automatisk fremdrift: Slip koblingshåndtaget.

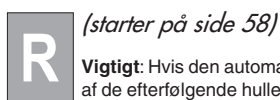

(starter på side 58)

Vigtigt: Hvis den automatiske fremdrift ikke starter, når du trykker på koblingshåndtaget, kan det være nødvendigt at justere koblingskablet ved at sætte fjederen (P) i et af de efterfølgende huller på pladen (R) eller i hullet „S“.



AUTOMATISK FREMDRIFT (starter på side 58)

Kontroller den automatiske fremdriftsenhed regelmæssigt og hold den ren. Hold især drivhjulet (21) og tandhjulet (22) godt rent. Den kontrolleres ved at skrue skruen løs (23) og fjerne hjulet (24).

SIKKERHEDSNORMER

Anvendelse

- a) Plæneklipperen må ikke anvendes af personer under 16 år eller personer, som ikke ved, hvordan maskinen betjenes korrekt.
 - b) Brugeren er ansvarlig for sikkerheden for andre personer, der befinder sig inden for arbejdsområdet. Hold børn og husdyr på sikker afstand af plæneklipperen, når den er i brug.
 - c) Denne maskine må kun anvendes til klipning af almindeligt græs. Den må ikke anvendes til andre formål (f.eks. til udjævning af forhøjninger som f.eks. muldvarpeskud eller myretuer)
 - d) Anvend kun plæneklipperen, hvis arbejdsområdet er tilstrækkeligt oplyst.
 - e) Fjern eventuelle fremmedlegemer fra plænen, inden klipningen.
- Vær opmærksom under klipningen på eventuelle fremmedlegemer, som stadig ligger i græsset.

Forberedelse/lbrugtagning

- a) Anvend kraftigt fodtøj og lange bukser under arbejdet.

- b) Sørg for at redskaberne er ordentligt fastgjort, inden du går i gang. Når skærekanten skal slibes, skal den slibes på begge sider for at undgå ubalance. Hvis klingens er beskadiget skal den udskiftes.
 - c) Sluk motoren og fjern tændrørets dæksel, når:
 - Sikkerhedsanordningerne skal fjernes.
 - Maskinen skal transporteres, løftes eller flyttes fra arbejdsområdet.
 - Maskinen skal vedligeholdes eller rengøres.
 - Redskaberne skal ordnes.
 - Klippehøjden skal indstilles.
 - Maskinen efterlades ubevogtet
- Klingen fortsætter med at dreje et par sekunder efter, at motoren slukkes.**
- d) Advarsel! Brændstoffet er meget brandfarligt:
 - Opbevar altid brændstoffet i de særlige dunke.
 - Fyld kun brændstof på udenfor og ryg ikke under påfyldningen.

- Fyld brændstof på, inden motoren tændes. Du må aldrig åbne benzindækslet eller fylde benzin på, når motoren drejer eller, hvis den stadig er varm.
- Prøv aldrig på at starte motoren, hvis der er løbet benzin ud. Flyt maskinen fra området, hvor der er spildt benzin og undgå enhver form for gnistkilde, indtil benzindampene er fordampet.
- Skru benzindækslet fast igen.
- e) Maskiner med eksplosionsmotor må aldrig anvendes i lukkede rum, da der kan opstå farlige kvælstoffer.
- f) Der må ikke løbes under græsklipningen, du skal altid gå.
- h) Vær især forsigtig, når du anvender plæneklipperen, hvor det går op eller ned ad bakke:
 - Anvend skridsikre sko.
 - Vær opmærksom på, hvor du sætter fødderne.
 - Klip græsset fra den ene side til den anden, aldrig oppefra og ned eller omvendt.
 - Vær ekstra opmærksom, når du ændrer klipperetningen.
 - Anvend ikke maskinen på alt for stejle skråninger

- i) Anvend ikke maskinen, hvis ikke alle beskyttelsesanordningerne, f.eks. skærme og opsamler, er installeret og fungerer som de skal.
- j) Kontroller at opsamleren er korrekt monteret. I modsat tilfælde kan der opstå fare grundet klingens rotation og fremmedlegemer kan kastes ud fra klingens.
- k) Af sikkerhedsmæssige årsager må motoren aldrig overstige det omdrejningstal, der er angivet på dens typeskilt.
- l) Vær forsigtig når motoren startes og følg altid brugsvejledningen. Placer aldrig hænder eller fødder under plæneklipperen eller i græsudblæseren, når motoren er i gang.
- m) Løft aldrig plæneklipperen, når du starter motoren; hvis det skulle være nødvendigt, skal den vippe, så klingens vinkel vender modsat dig selv.
- n) Hvis klingens støder på et fremmedlegeme, skal du standse motoren og fjerne tændrørskabet. Lad herefter en fagmand se på klingens.
- Vedligeholdelse og opbevaring**
- a) Kontroller regelmæssigt, at alle møtrikker, bolte og skruer er skruet ordentligt fast.
- b) Stil aldrig plæneklipperen med brændstof i tanken i udhuset, hvor brændstofdampene kan komme i kontakt med åben ild eller gnister.
- c) Lad plæneklipperen køle af, inden du sætter den i udhuset.
- d) Reducer brandfaren ved at holde motoren, udstødningen, batteriafdelingen og benzintanken fri for græs, blade og overflødig smøremiddel.
- e) Kontroller regelmæssigt om opsamleren er slidt eller på anden måde beskadiget.
- f) Udskift af sikkerhedsmæssige grunde slidte eller ødelagte dele med det samme.
- g) Hvis benzintanken skal tømmes, skal det ske udenfor.
- h) Monter klingerne som beskrevet i de pågældende vejledninger. Anvend kun klinger med Fabrikantens eller Forhandlerens navn og mærke samt referencenummer.
- i) Anvend passende sikkerhedshandsker for at beskytte hænderne under montering og afmontering af redskaberne.

VEDLIGEHOLDELSE



Forsigtig! Enhver form for vedligeholdelse skal ske med slukket motor og frakoblet tændrør.

- For 4-taktsmotorer er det vigtigt at kontrollere oliestanden regelmæssigt. Tilføj eller udskift olie, hvis nødvendigt. Yderligere oplysninger herom findes i motorens brugsvejledning.
- Kontroller regelmæssigt at skruer og møtrikker er skruet ordentligt fast. Rengør altid plæneklipperen efter brug. Sørg for, at der ikke samler sig græs under plæneklipperen.
- Pas på lydæmperen, den bliver meget varm.
- Afmonter regelmæssigt hjulholderens aksler, rengør og smør dem med olie, inden de monteres igen: Det gælder også for hjul med kuglelejer. Husk at smøre lejerne med fedt.
- Kontroller regelmæssigt om klingens er beskadiget.
- Det anbefales at få plæneklipperen kontrolleret på et servicecenter, når sæsonen for græsslåning er slut; især hvis klingens udsættes for kraftige stød mod fremmedlegemer under klipningen.

KLINGE (starter på side 58)

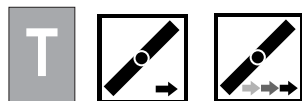

- Fjern klingens (26) ved at skrue skruen løs (27)
- Kontroller: Klingeholder (28), koblingsskive (29), not (30) og skiver (31). Udskift de beskadigede eller slidte dele.
- Sørg for at noten (30) monteres korrekt på krumtapakslen og at klingens skærekant vender i motorens rotationsretning. Klingens skruer (27) skal skrues fast med en momentnøgle ved 5,34 Kpm (52,4 Nm).



- Skru de to skruer (33) løs for at fjerne klingens (32).
- Kontroller klingens tilstand og udskift de beskadigede dele. Monter klingens igen ved brug af de to skruer (33), der skal skrues fast ved 5,34 Kpm (52,4Nm).



BATTERIOPLADNING (starter på side 58)



- Lad batteriet op 2-3 timer, inden du starter motoren første gang. Hvis batteriet viser sig at være utilstrækkeligt opladet, når du starter motoren, skal du lade det op i 24 timer. Hvert startforsøg bør ikke vare mere end fem sekunder.

VEDLIGEHOLDELSE AF BATTERI



For en korrekt vedligeholdelse af batteriet (34), især når det ikke bruges i længere perioder, og for genopladningen er det ikke nødvendigt at tage det væk fra opbevaringsstedet, men fortsæt således:

- 1) Frakobl kontakten (35)
- 2) Opbevar batteriet et tørt og køligt sted
- 3) Genoplad batteriet ved stuetemperatur i 24-36 timer inden brug
- 4) Genopret kontakten (35) inden brug.

BORTSKAFFELSE AF BATTERI

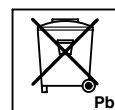

Batterier med "containeraffald streget" symbolet og med angivelse af det kemiske symbol Pb (= batteri med bly) må ikke smides ud sammen med hjemmets anden affald.



Brugeren skal ved lov indlevere opbrugte batterier på de særlige opsamlingssteder eller hos forhandleren

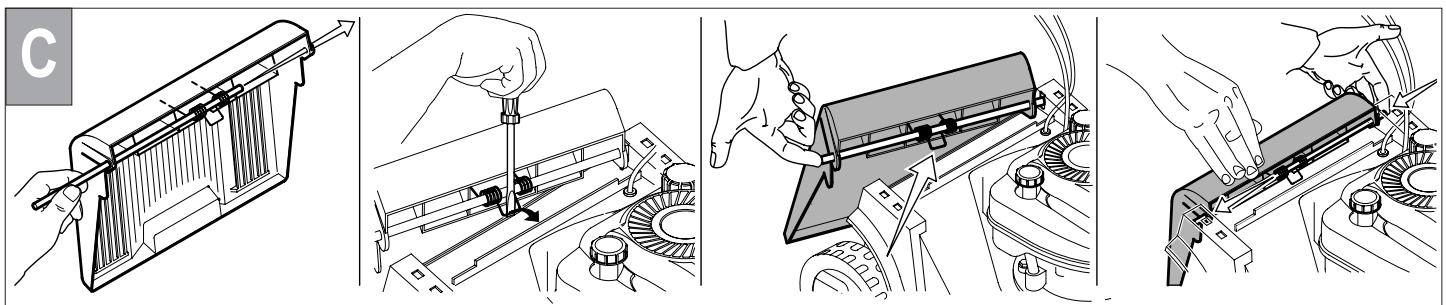
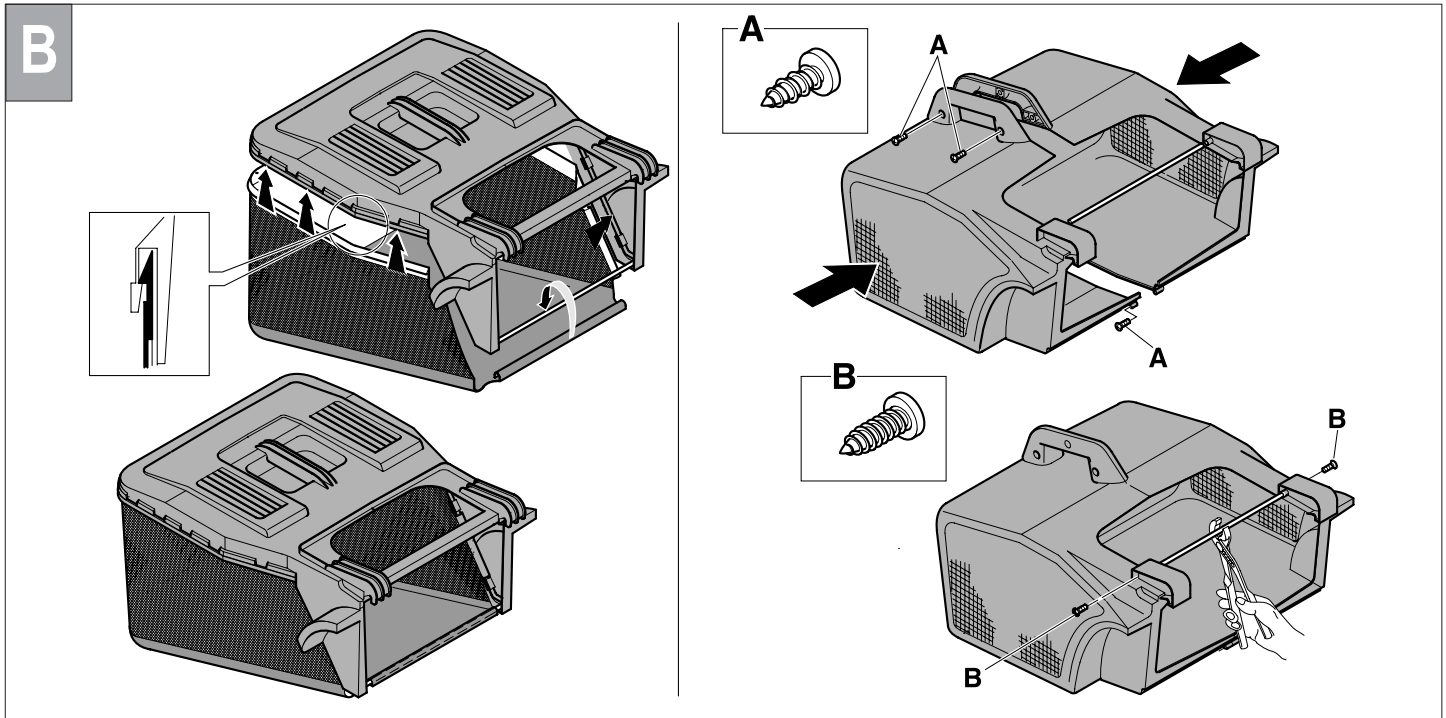
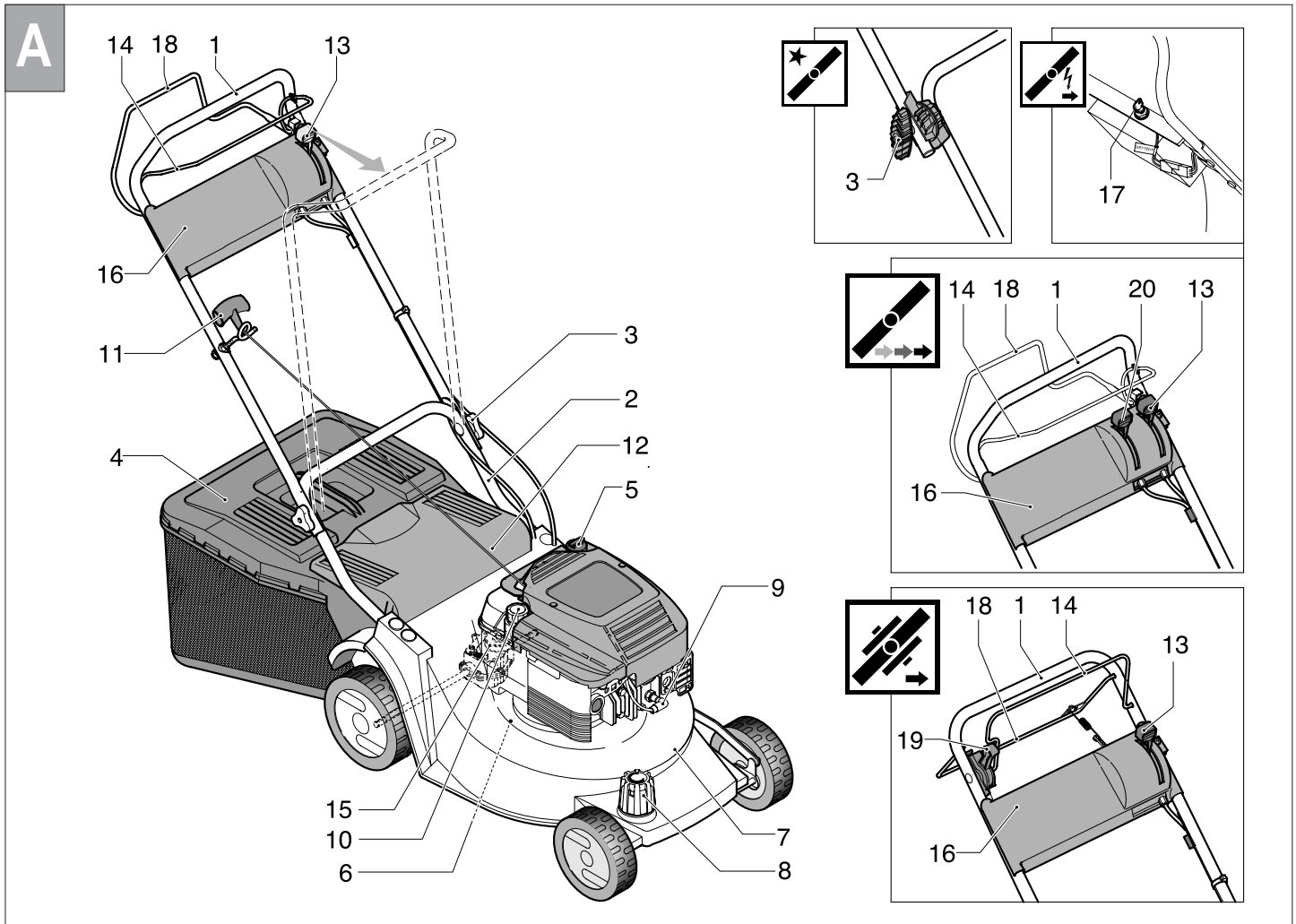

D1

X 4

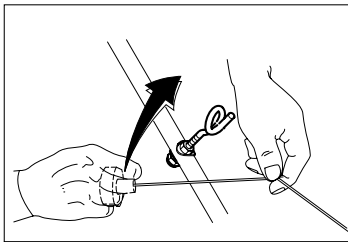
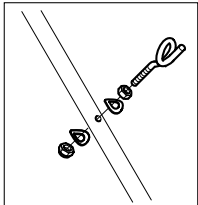
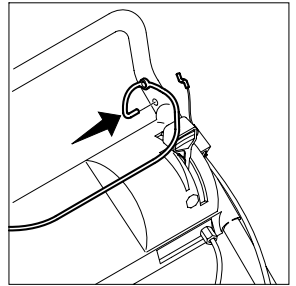
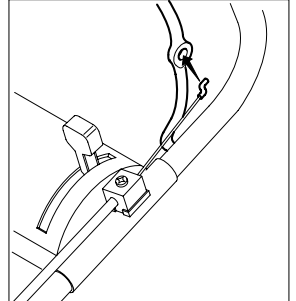
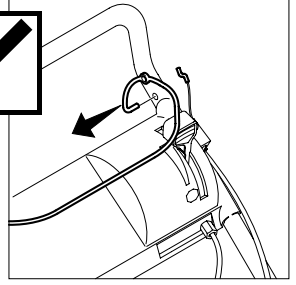
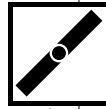
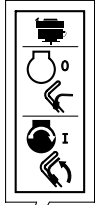
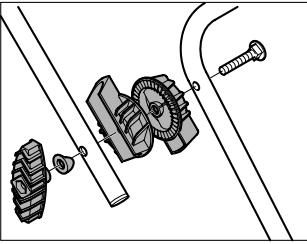
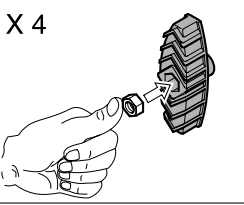

X 4

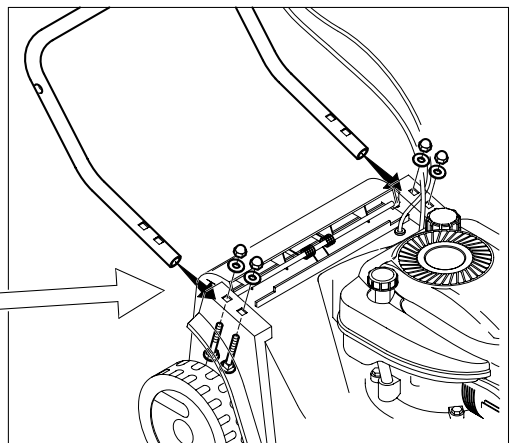
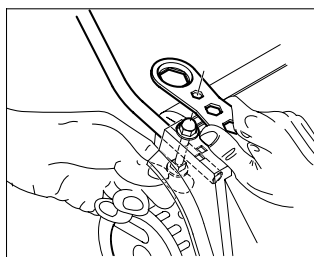
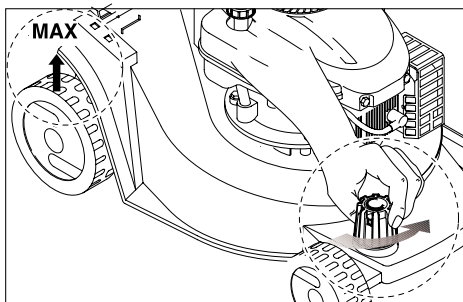
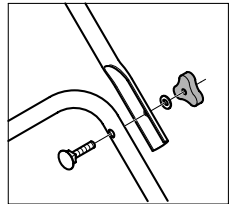
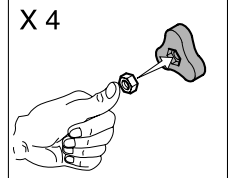

D2

X 4

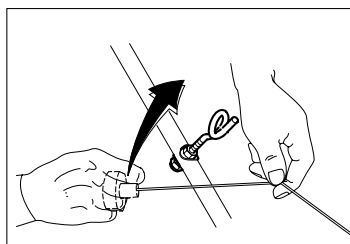
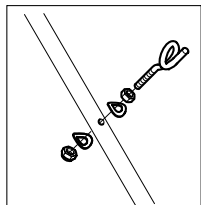
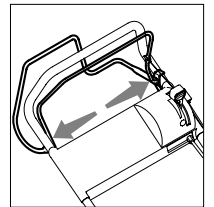
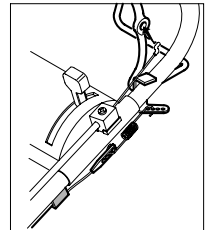
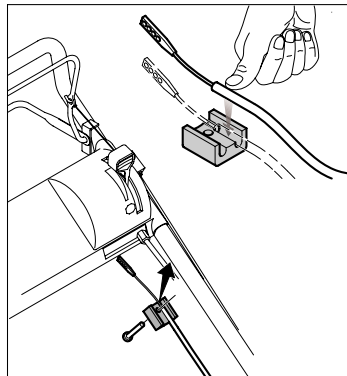
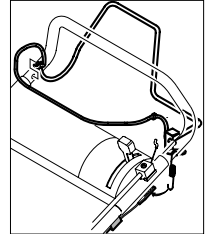
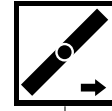
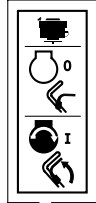
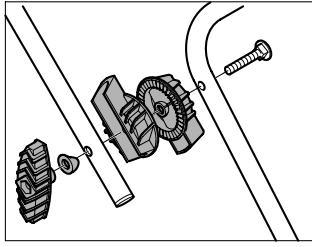
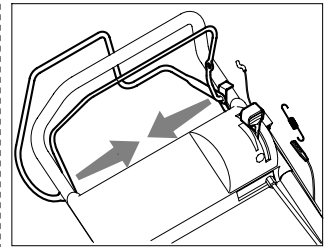
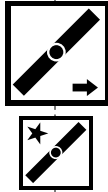
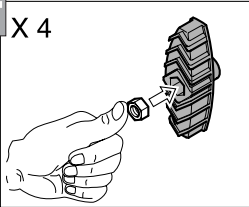

X 4

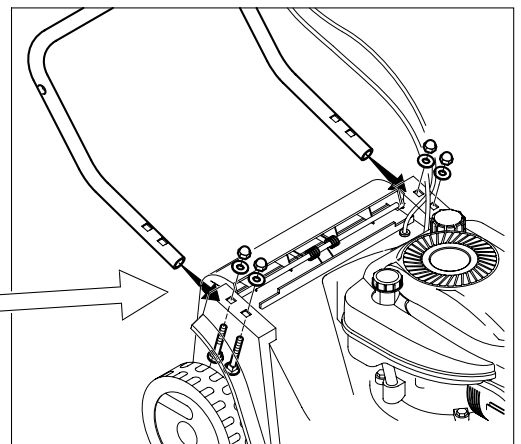
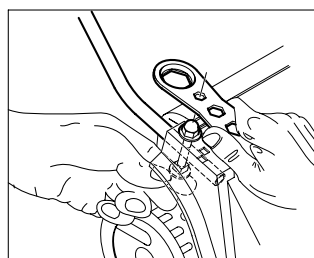
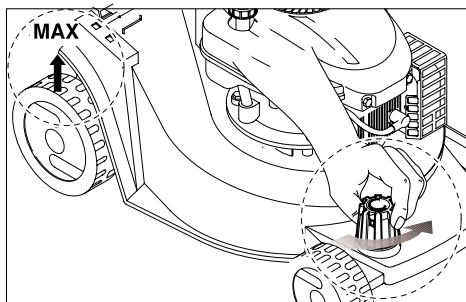
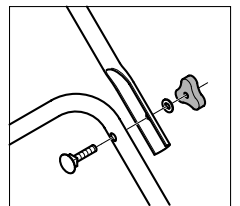
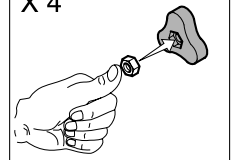

D3

X 4

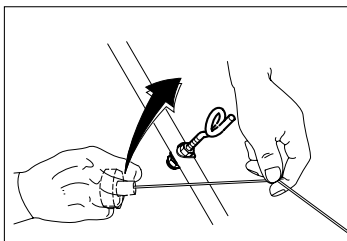
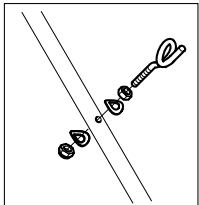
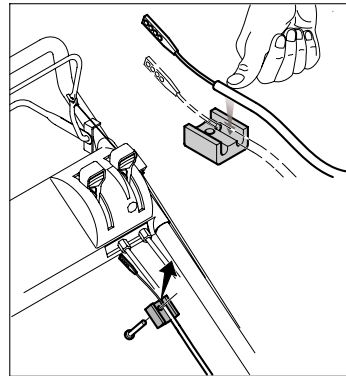
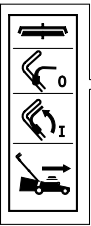
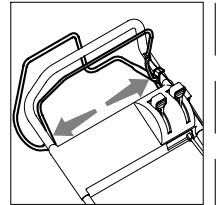
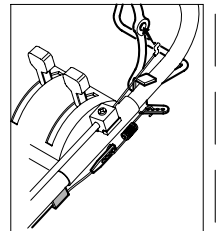
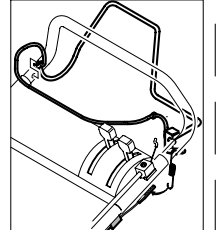
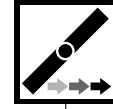
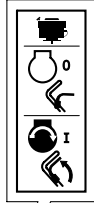
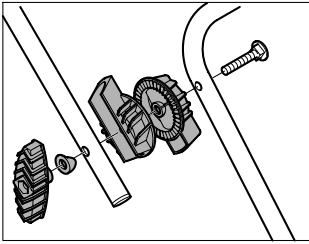
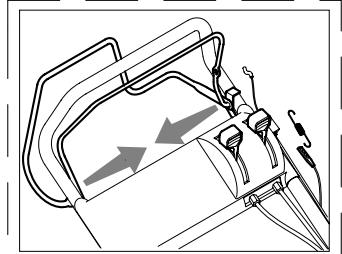
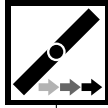
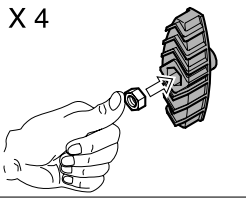

X 4

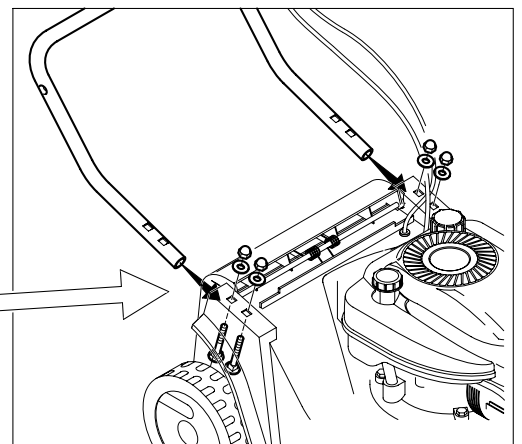
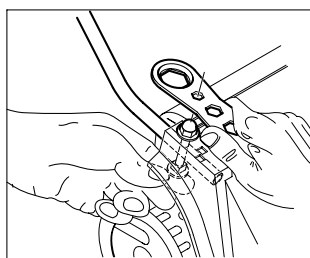
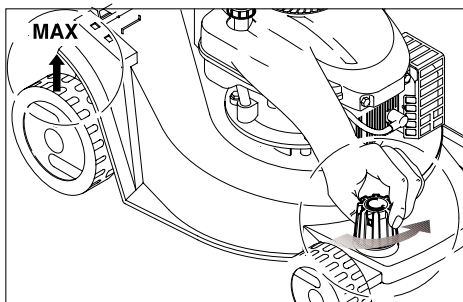
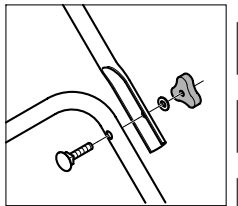
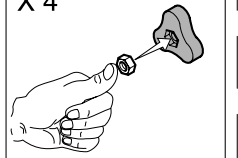

D4

X 4

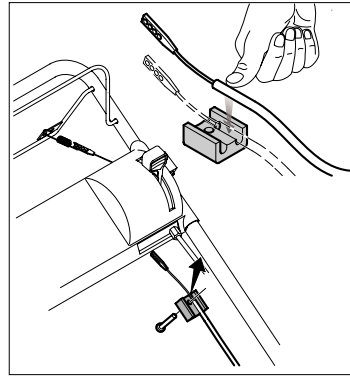
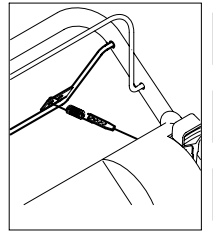
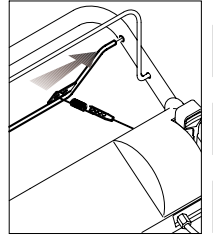
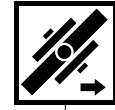
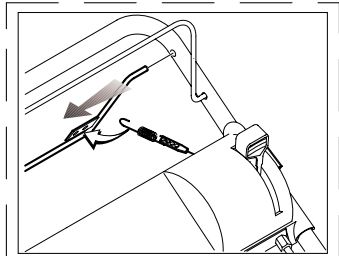
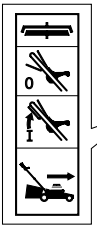
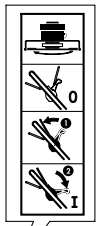
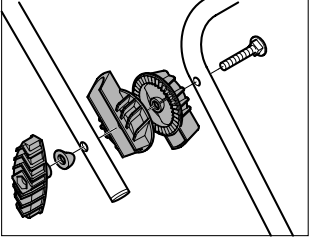
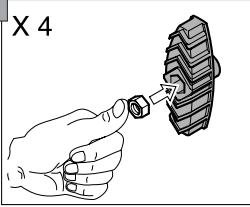

X 4

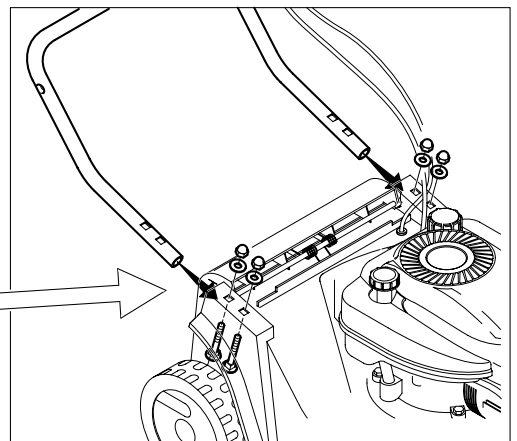
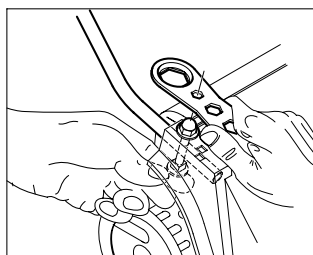
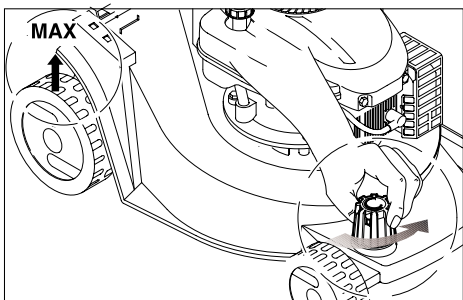
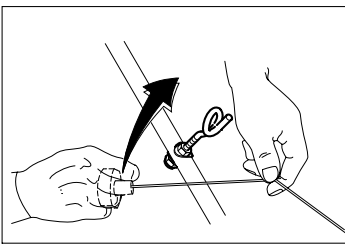
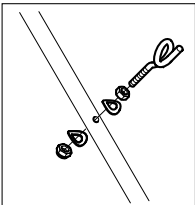
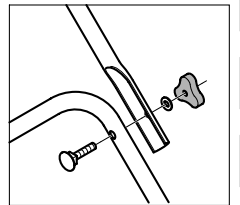
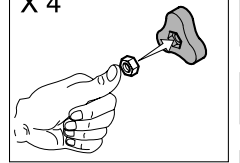

D5

X 4

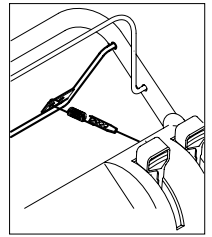
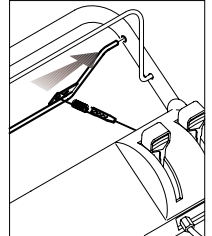
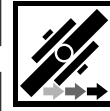
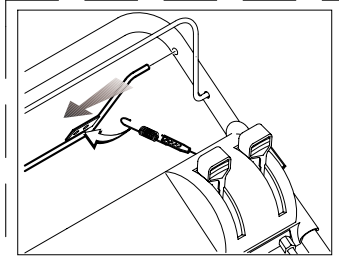
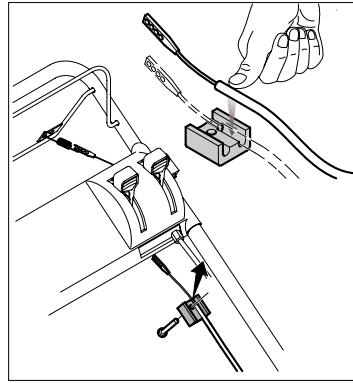
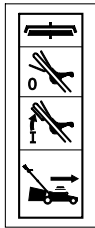
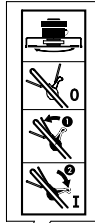
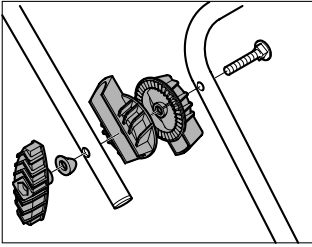
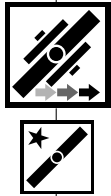
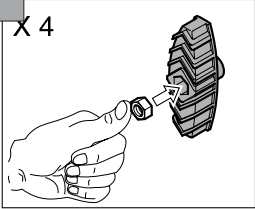

X 4

