

Electrolux

Libretto d'istruzione e uso
Notice d'instructions et mode d'emploi
Instruction manual
Bedienungsanleitung
Manual de uso y manutencion
Gebruiksaanwijzing
Livro de instruções e modo de emprego
Instrukcja obsługi i konserwacji
Használati utasítás
Návod k použití
Brugsvejledning
Bruksanvisning
Bruks- og vedlikeholdsveiledning
Käyttöohjeet
Navodila za uporabo in vzdrževanje
Εγχειρίδιο οδηγιών χρήσης

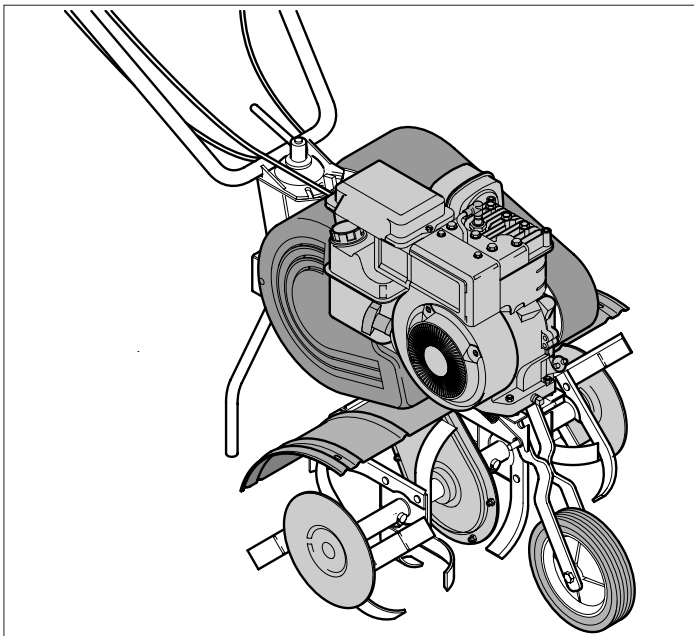

Motozappa - Larghezza massima di lavoro: 54 cm

Motobineuse - Largeur utile maxi: 54 cm

Petrol Tiller - Max. working width: 54 cm

Motorhacke - Max. Arbeitsbreite: 54 cm

Motoazada - Anchura max. de trabajo: 54 cm

Hakfrees - Max. werkbreedte: 54 cm

Moto enxada - Largura de corte: 54 cm

Glebogryzarka - Maksymalna szerokość pracy: 54 cm

Motorkapa - Maximális munkaszélesség: 54 cm

Benzinový kultivátor – Max. šířka záběru: 54 cm

Motorftæser - Maksimal arbejdsbredde: 54 cm

Jordfräs - Maximal arbetsbredd: 54 cm

Jordhakke - Arbejdsbredde: 54 cm

Polttomootorikäyttöinen Jyrsin - Maksimityöstöleveys: 54 cm

Motorni okopalnik/Območje delovanja : 54 cm

Σκαπτική μηχανή με κινητήρα - Μέγιστο πλάτος εργασίας: 54 cm



Motozappa
Motobineuse
Petrol Tiller
Motorhacke
Motoazada
Hakfrees
Moto enxada
Glebogryzarka
Motorkapa
Benzinový kultivátor
Motorftæser
Jordfräs
Jordhakke
Moottorikuokka
Motorni okopalnik
Σκαπτική μηχανή με κινητήρα

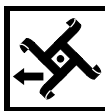

Motozappa / Retromarcia
Motobineuse / Marche arrière
Petrol Tiller/ Reverse-gear
Motorhacke / Rückwärtsgang
Motoazada / Retro marcha
Hakfrees / Achteruitversnelling
Moto enxada / Marcha atrás
Glebogryzarka / Bieg wsteczny
Motorkapa / Hátramenet
Zpětný chod
Motorftæser / Bakgear
Jordfräs / Backväxel / Backning
Jordhakke / Revers
Polttomootorijyrsin peruutusvaihteella
Motorni okopalnik/Vzratna prestava
Σκαπτική μηχανή με κινητήρα Ταχ. όπισθεν

Il presente manuale rappresenta una parte integrante del prodotto. Vi preghiamo di conservarlo per ogni ulteriore utilizzo.

Le manuel présent fait partie intégrante du produit; nous vous prions en conséquence de le conserver pour toutes nécessités ultérieures.

The present manual constitutes an integral part of the product and it should be kept for all future reference. Das vorliegende Handbuch gehört zu einem festen Bestandteile des Produktes und muss deshalb zur Einsichtnahme sorgfältig aufgehoben werden.

El presente manual representa una parte integrante del producto. Les rogamos que lo conserven para cualquier ulterior empleo.

Deze handleiding is een integrerend deel van het product. Wij verzoeken u hem te bewaren voor iedere mogelijke nadere raadpleging

Este manual representa una parte integrante do produto. Recomendamos guardá-lo para outros usos. Niniejsza instrukcja stanowi integralną część produktu. Prosimy przechowywać ją do każdego dalszego użytkowania.

A jelen szakkönyv a termék szerves részét képezi. Kérjük megőrizni minden utólagos használatért.

Tato uživatelská příručka je neopomenutelnou součástí výrobku. Uchovávejte ji pro další použití.

Håndbogen er en integreret del af produktet. Den skal opbevares omhyggeligt for yderligere konsultation.

Denna manual utgör en integrerande del av produkten. Vi ber er spara den för senare bruk.

Dette håndboken representerer en fullende del av produkten. Det skal oppbevares for alle ytre anvendelser.

Tämä käyttöopas kuuluu oleellisena osana tuotteeseen. Säilytä se huolellisesti myöhempää käyttöä varten.

Navodila za uporabo in vzdrževanje so sestavni del izdelka, zato prosimo, da jih shranite in upoštevate za nadaljnjo uporabo.

To παρόν εγχειρίδιο αποτελεί ένα ολοκληρωτικό μέρος του προϊόντος. Σας παρακαλούμε να το φυλάξετε με προσοχή για κάθε περαιτέρω χρήση.

I

F

GB

D

E

NL

P

PL

H

SK

CZ

DK

S

N

SF

SLO

GR

La ringraziamo per la fiducia accordataci con l'acquisto della nostra motozappa. Siamo certi che avrà modo di apprezzare nel tempo e con soddisfazione la qualità del nostro prodotto. La preghiamo di leggere attentamente questo manuale predisposto appositamente per informarla circa il suo uso corretto in conformità ai requisiti essenziali di sicurezza.

Nous vous remercions de la préférence que vous nous avez accordée en choisissant notre motobineuse. Nous sommes persuadés que vous pourrez apprécier dans le temps la qualité de notre produit et que vous en serez entièrement satisfaits. Nous vous prions de lire attentivement ce manuel, spécialement conçu pour illustrer l'utilisation correcte de cette machine, dans le respect des normes de sécurité fondamentales.

We wish to thank you for choosing our petrol tiller. We are confident that the high quality of our machine will meet with your satisfaction and appreciation and that your lawn mower will give you long-lasting service. Before starting to use your machine, make sure to read with care this manual, which has been purposely drawn up to provide you with all the necessary information for proper use, in compliance with basic safety requirements.

Wir danken Ihnen für Ihr Vertrauen, das Sie uns durch den Kauf unseres Motorhacke entgegengebracht haben und sind sicher, daß Sie mit der Qualität unserer Produkte zufrieden sein werden. Wir bitten Sie, dieses Handbuch aufmerksam durchzulesen, das Sie über die richtige Verwendung in Übereinstimmung mit den Sicherheitsvorschriften informiert.

Le damos las gracias por la confianza que nos ha demostrado al comprar nuestro motozada. Estamos seguros de que podrá apreciar con el tiempo y con satisfacción la calidad de nuestro producto. Le rogamos lea atentamente este manual preparado expresamente para informarle sobre el uso correcto con arreglo a los requisitos básicos de seguridad.

Wij danken u voor het vertrouwen waarmee voor u onze hakfreemachine heeft gekozen. U zult langdurig plezier hebben van de kwaliteit van dit product. Leest u aandachtig dit handboek, dat speciaal bedoeld is om u te informeren over het juiste gebruik ervan volgens de vereiste veiligheidsvoorwaarden.

Agradecemos a preferência que nos deram, escolhendo a nossa moto enxada. Estamos seguros que, com o tempo, poderei apreciar a qualidade dos nossos produtos e ficarei plenamente satisfeito. Pedimos a leitura atenta deste manual, preparado especialmente para informar da utilização correcta da máquina e das normas de segurança fundamentais.

Gratulujemy Państwu zakupu naszej glebogryzarki oraz jesteśmy pewni, że będziecie Państwo usatysfakcjonowani wysoką jakością naszego produktu.

Prosimo o uvažné prečítanie celej inštrukciej obsluhy i szczegółowe zapoznanie się ze wskazaniami dotyczącymi bezpieczeństwa użytkowania urządzenia.

Köszönjük motorkapa megvásárlása útján belékhelyezett bizalmat. Biztosak vagyunk, hogy meg lesz elégedve gyártmányunk minőségével.

Kérjük, olvassa el figyelemmel ezt az utasítást a helyes használati mód és a biztonság eloirások betartása érdekében.

Děkujeme za Vaši důvěru, kterou jste projevili nákupem našeho kultivátoru s benzinovým motorem. Jsme přesvědčeni, že vysoká kvalita našich výrobků splní Vaše očekávání a kultivátor Vám bude spolehlivě sloužit po dlouhou dobu. Než kultivátor nastartujete, přečtěte si pozorně tento návod k používání, který Vám poskytné všechny nezbytné informace týkající se použití stroje v souladu se základními bezpečnostními předpisy.

Vi takker dig for at have valgt en af vores motorfræsere. Vi er overbeviste om, at maskinens høje kvalitet og præstationer vil tilfredstille dine forventninger lang tid fremover. Læs vejledningen grundigt igennem, da den indeholder vigtige råd til en korrekt anvendelse i overensstemmelse med de vigtigste sikkerhedskrav.

Vi takar er för det förtroende ni visat oss genom att köpa vår jordfräs. Vi är övertygade om att ni med tillfredsställelse kommer att uppskatta vår produkts kvalitet under en lång tid framöver. Vi ber er att noggrant läsa denna bruksanvisning som har till uppgift att informera er om hur man ska använda jordfräsen på ett korrekt sätt i enlighet med nödvändiga säkerhetskrav.

Takk for tilliten du har vist ved å kjøpe vår jordhakke. Vi er sikker på at du i fremtiden vil sette pris på og ha glede av kvaliteten på vårt produkt. Vi ber deg om å lese denne veiledningen for å få all informasjon om riktig bruk i overensstemmelse med de viktigste sikkerhetskravene.

Kiitämme jyrksimeen valinnasta. Olemme varmoja, että tuotteemme tarjoaa parhaan mahdollisen suorituskyvyn ja kestää käytössä pitkään. Lue käyttöopas huolellisesti, sillä se antaa tärkeää laitteen oikeaan ja turvalliseen käyttöön liittyvää tietoa.

Spoštovani kupec, zahvaljujemo se Vam za nakup enega naših proizvodov. in Vam želimo veliko zadovoljstva pri delu z novo kosilnico.

Preden pričnete z uporabo kosilnice, pozorno preberite navodila, predstavljena v tem priročniku, da bi spoznali in razumeli njegovo vsebino glede pravilne uporabe kosilnice in temeljnih varnostnih ukrepov pri delu.

Σας ευχαριστούμε για την εμπιστοσύνη που μας δείξατε αγοράζοντας την σκαπτική μας μηχανή με κινητήρα. Είμαστε βέβαιοι ότι χρησιμοποιώντας την θα αποφέετε να εκτιμήσετε με ευχαρίστηση την ποιότητα του προϊόντος μας. Σας παρακαλούμε να διαβάσετε προσεκτικά το εγχειρίδιο αυτό που συντάχθηκε επίτηδες για να Σας πληροφορήσει κατά σωστό τρόπο όσον αφορά την σωστή χρήση της μηχανής σύμφωνα με τους βασικούς κανόνες ασφαλείας.

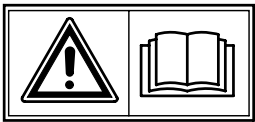

Attenzione! Leggere il manuale di istruzioni prima dell'uso
Attention! Lire le manuel d'instructions avant utilisation.
Caution! Read the instructions manual before use.
Achtung! Vor der Verwendung ist die Bedienungsanleitung zu lesen.
Atención! Leer el manual de instrucciones antes del uso.
Pas op! De gebruiksaanwijzing voor het gebruik nauwkeurig doorlezen.
Atenção! Ler o manual de instruções antes do uso.
Uwaga! Przed użyciem przeczytać instrukcję obsługi.

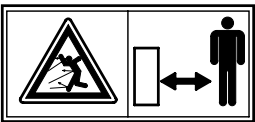

Tenere le persone estranee fuori dalla zona di pericolo!
Eloigner toute personne étrangère de la zone dangereuse!
Keep other people well away from the danger area!
Unbefugte dürfen nicht in den Gefahrenbereich gelangen!
Mantener al personal ajeno fuera de la zona de peligro!
Zorg ervoor dat andere personen buiten de gevaarzone blijven!
Manter pessoas estranhas fora da zona de perigo
Postrone osoby nie powinny przebywać w zasięgu pracy urządzenia.



Attenzione! Utensile tagliente in rotazione.
Attention! Outil tranchant en rotation.
Caution! Cutting tool and moving parts.
Achtung! Drehendes Schneidwerkzeug.
¡Atención! Utilil cortante en rotación.
Pas op! Scherp ronddraaiend werktuig.
Atenção: O aparelho de corte continua em rotação.
Uwaga! Urządzenie tnące, ręce i stopy trzymać w bezpiecznej odległości.



Peligro de aspiración de gas tóxicos! Non utilizzare l'apparecchio in ambienti chiusi o poco ventilati
Danger d'inhalation de gaz toxiques! Ne pas utiliser l'appareil dans des espaces fermés ou peu ventilés.
Risk of breathing in toxic gases! Do not use the appliance in closed or poorly ventilated environments.
Gefahr des Einatmens giftiger Gase! Das Gerät darf nicht in geschlossenen oder schlecht belüfteten Räumen verwendet werden.
Peligro de aspiración de gases tóxicos! No utilizar el aparato en ambientes cerrados o poco ventilados
Gevaar voor inademing van giftige gassen! Gebruik het apparaat niet in gesloten of niet goed geventileerde ruimtes.
Perigo de aspiração de gás tóxicos! Não utilizar o aparelho em lugares fechados ou pouco ventilados.



Peligro de explosión! Non effettuare rabbocchi di carburante con motore in moto.
Danger d'explosion! Ne pas faire le plein de carburant, moteur en marche.
Risk of explosion! Do not top up with fuel with engine running.
Explosionsgefahr! Treibstoff darf nicht bei laufendem Motor nachgefüllt werden.
Peligro de explosión! No rellenar con carburante cuando el motor está encendido
Gevaar voor explosie! Vul geen brandstof met draaiende motor bij.
Perigo de explosão! Não junte o carburante com o motor em função



Attenzione! Superficie calda.
Attention! Surface chaude
Caution! Hot surface
Achtung! Oberfläche ist heiß.
Atención! Superficie caliente
Pas op! Warm oppervlak
Atenção! Superfície quente

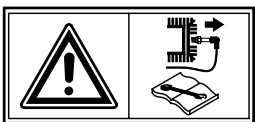

Attenzione! Spegnerre il motore e staccare la candela prima di effettuare qualunque manutenzione
Attention! Eteindre le moteur et enlever la bougie avant d'effectuer quelque opération d'entretien que ce soit.
Caution! Switch off the engine and disconnect the spark plug before undertaking any maintenance work.
Achtung! Vor der Ausführung jeglicher Wartungsarbeiten ist der Motor abzuschalten und die Zündkerze abzuklemmen.
Atención! Apagar el motor y extraer la bujía antes de efectuar cualquier manutención
Pas op! De motor uitzetten en de bougie ontkoppelen alvorens enige onderhoudshandeling uit te voeren.
Atenção! Desligar o motor e a vela antes de qualquer manutención

Figyelem! Elosvasni az utasitásokat a használat előtt.
Upozornění! Než začnete sekačku používat, pozorně si prostudujte návod k používání.

Forsigtig! Læs vejledningen igennem inden ibrugtagning.
Varning! Läs bruksanvisningen innan ni använder gräsklipparen
Advarsel! Les bruksanvisningen før bruk
Huomio! Lue käyttöopas huolellisesti ennen laitteen käyttöönottoa.
Pozor! Pozorno preberite navodila pred pricnete z uporabo kosilnice.
Προσοχή! Διαβάστε προσεκτικά το εγχειρίδιο οδηγιών πριν από την χρήση.

A veszélyes területen ne tartózkodjanak idegenek!
V nebezpečné vzdálenosti se nesmí zdržovat cizí osoby!
Hold uvekkommende personer på sikker afstand af farezonen!
Håll alla obehöriga på avstånd från risområdet!
Hold uvekkommende utenfor fareson!
Älä anna asiattomien henkilöiden oleskella vaara-alueella!
Oddaljite tuje osebe iz delovnega območja kosilnice!
Απομακρύνετε τα άσχετα πρόσωπα από τον χώρο κινύνου.

Vigázat!Vágószerszám forgásban.
Pozor, na rotující části stroje.
Forsigtig! Redskab med roterende skær.
Varning! Roterande skärande verktyg.
Forsiktig roterende kniver.
Huomio! Pyörivät leikkuväerät.
Pozor! Ostro rezilo se vrtil.
Προσοχή! Το εργαλείο είναι κομτερό κατά την περιστροφή.

Niebezpieczeństwo wdychania gazów trujących! Nie używać urządzenia w pomieszczeniach zamkniętych lub o słabym przewietrzeniu
Mérgező gázak belégzése veszély! Ne használni a gépét zárt vagy kevésbé szellőztetett helyiségekben.
Nebezpečí vdechování toxických plynů! Výrobek nesmí být používán v uzavřených nebo nedostačetečně větrávaných prostorách.
Fare for indånding af giftige gasser! Anvend aldrig maskinen i lukkede eller dårligt ventilerede rum.
Risk för inandning av giftiga gasser! Använd inte apparaten i stängda eller dåligt ventilerade lokaler.
Fare for å puste inn giftige gasser! Ikke bruk apparatet i lukkede eller dårlig ventilerede lokaler.
Myrkyllisten kaasujen hengittämisen vaara! Älä käytä laitetta suljetuissa tai riittämättömästi ilmastoiduissa tiloissa.

Niebezpieczeństwo wybuchu! Nie przelewać paliwa przy zapalonym silniku
Robbanásveszély! Ne hajtani végre az uzemanyag toltést amikor a motor mukodésben van.
Nebezpečí výbuchu! Pohonné hmoty je zakázáno doplňovat pokud je motor v chodu.
Eksplionsfare! Fyld aldrig brændstof på med motoren tændt.
Risk för explosion! Utför inte påfyllning av bränsle med motorn igång.
Fare for eksplosion! Ikke etterfyll drivstoff med motoren i gang.
Räjähdyksen vaara! Älä suorita polttoainentäydennystä moottorin käydessä.

Uwaga! Powierzchnia gorąca
Figyelem! Meleg felület.
Výstraha! Horký povrch.
Forsigtig! Varm overflade.
Varning! Mycket het yta.
Advarsel! Varm overflate
Huomio! Kuuma pinta.

Uwaga! Przed wykonaniem jakiegokolwiek konserwacji zgasić silnik i wyjąć świecę
Figyelem! Kikapcsolni a motort és kiiktatni a gyertyát minden karbantartási művelet előtt.
Výstraha! Před zahájením jakékoli údržby stroje vypněte motor a odpojte kabel ze zapalovací svíčky.
Forsigtig! Enhver form for vedligeholdelse skal ske med slukket motor og frakoblet tændrør.
Varning! Stäng av motorn och lossa tändhatten från tändstiftet innan något som helst ingrepp för underhåll utföres.
Advarsel! Slå av motoren og kople fra tennpluggen for det ufores vedlikehold.
Huomio! Sammuta moottori ja irrota stytytysluppa ennen minkään huoltotoimenpiteen aloittamista

A DESCRIPCION (ver la página 35)

| | | | | | | | |
|---|-------------------------|---|---------------------|----|-------------------|----|--------------------|
| 1 | Manillar | 5 | Ruedas traslado | 9 | Bujía | 13 | Mando marcha atrás |
| 2 | Palanca | 6 | Fresas | 10 | Puño arranque | 14 | Discos laterales |
| 3 | Placa conexión manillar | 7 | Cubierta protectora | 11 | Reductor | | |
| 4 | Reja | 8 | Depósito gasolina | 12 | Mando de embrague | | |

B MONTAJE (ver la página 35)

C FUNCIONAMIENTO (ver la página 36)

Antes de comenzar el trabajo hay que prestar atención a posibles cuerpos ajenos, esparcidos por el prado. El usuario es responsable hacia terceros en la zona de trabajo.

D (ver la página 36)

Una vez efectuadas las operaciones de puesta a punto arrancar el motor de la manera siguiente:

a) Para motores con sistema choke:

para modelos con acelerador, en caso de motor frío, colocar la palanca del acelerador (2-Fig.E) en la posición START

Para motor con sistema primer:

apretar 3 o 4 veces la bomba de enriquecimiento situada en el carburador; para modelos con acelerador, colocar la palanca del mismo (2-Fig.E) en la posición MAX.

E (ver la página 36)

b) empuñar la manilla del arranque (10) y tirar del cable sin esfuerzo hasta notar la resistencia provocada por la compresión, soltar la manilla y luego dar un tirón enérgico.

Para más detalles consultar el libro de instrucciones del motor.

F (ver la página 36)

Antes de comenzar a trabajar:

- posicionar la rueda de transporte (5) hacia arriba..

G (ver la página 36)

Colocar primero el gancho (15) del cable marcha adelante y el gancho (16) del cable embrague marcha atrás en los agujeros (II°) de las respectivas manijas (12-13). Si el accionamiento de la manija no debiera seguir el embrague de las fresas, colocar el gancho en el agujero (I°) de la manija; en el caso contrario introducirlo en el agujero (III°) si las fresas debieran permanecer introducidas inclusive en el momento de soltar la manija misma.

H (ver la página 36)

¡ATENCIÓN! ¡No tener en ningún caso accionadas simultáneamente las dos manijas (12-13)! Ello podría arruinar las correas y las poleas.

I (ver la página 36)

CON EL MOTOR EN MARCHA: para mover las fresas (6) es necesario presionar el mando (12). Durante el uso el mando se mantiene presionado; en caso de abandono del mismo. las fresas se pararán. Al bajar la reja para trabajar en profundidad, retiene el avance de la máquina.

L (ver la página 36)



RETROMARCHA: para accionar la marcha atrás, accione únicamente el mando (13).
Parada del motor: poner el acelerador en STOP.

M (ver la página 36)

Las cuatro fresas (6) pueden extraerse y combinarse, permitiendo anchos de trabajo de 25 a 55 cm.

La colocación de las fresas (6) se realiza insertándolas en el eje (N) haciendo coincidir ambos orificios (P), para poder insertar el vástago (R) fijándolo con su correspondiente muelle: Debe comprobarse que las fresas se han insertado en el sentido correcto de giro, es decir con las cuchillas hacia delante.

NORMAS DE SEGURIDAD

Adiestramiento

- a) Los menores de 16 años y las personas que no conozcan las instrucciones de uso no deberán utilizar el motozadora.
- b) El operador es responsable hacia terceros en la zona de trabajo. Evitar que se acerquen niños y animales domésticos cuando el cortacésped está en marcha.
- c) Esta máquina puede utilizarse exclusivamente para homogeneizar en terrones sólo en terreno natural. No se autoriza utilizarla para otros usos (por ej. para cortar ramas o raíces).
- d) Trabajar sólo cuando haya luz adecuada.
- e) Antes de comenzar el trabajo del prado hay que quitar del mismo los posibles cuerpos extraños del área afectada. Durante el trabajo hay que tener cuidado con posibles cuerpos extraños esparcidos.

Preparación/Funcionamiento

- a) Durante el trabajo utilizar calzado robusto y pantalones largos.
- b) Antes de comenzar el trabajo comprobar que las herramientas están fijadas perfectamente. De presentarse daños importantes habrá que sustituirlas.
- c) Durante la puesta en marcha del motor, el operador no ha de levantar jamás la máquina.
- d) Apagar el motor, quitar el capuchón de la bujía para:
 - quitar los dispositivos de protección
 - efectuar el transporte, el levantamiento y desplazamiento de la máquina desde la zona de trabajo
 - efectuar trabajos de mantenimiento y limpieza
 - de todas formas efectuarlos en las herramientas
 - dejar la máquina sin vigilancia.

Las herramientas giran algunos segundos tras haber apagado el motor.

- e) ¡Atención! El combustible es muy inflamable:
 - Guardar el combustible sólo en bidones especiales
 - Introducir el combustible en el depósito sólo al aire libre y no fumar
 - Llenar el depósito antes de arrancar el motor. No abrir nunca el tapón del depósito del combustible ni añadir gasolina mientras que el motor está girando o cuando aún está caliente
 - Si se ha salido gasolina no intentar arrancar el motor. Mover la máquina fuera del área afectada por la pérdida y evitar cualquier fuente de encendido hasta que los vapores de gasolina se haya disipado
 - volver a colocar sólidamente el tapón del depósito.
- f) Las máquinas con motor de explosión no han de funcionar jamás en ambientes cerrados por peligro de intoxicación.
- g) La distancia de seguridad, dada por el mango, se mantendrá siempre, asimismo durante la siega habrá que caminar, sin correr jamás.
- h) Durante el funcionamiento en pendientes o bajadas, es preciso ser sumamente prudentes:
 - utilizar calzado antideslizante
 - observar donde se pisa
 - desplazarse transversalmente respecto a la pendiente, nunca cuesta arriba o cuesta abajo
 - ser prudentes al cambiar de dirección de marcha
 - no pasar por pendientes excesivamente escarpadas.
- i) No usar nunca la máquina mecánica con protecciones defectuosas o sin que los dispositivos de seguridad (por ej. desviadores o recogedor) estén instalados y en perfectas condiciones.

- j) Por motivos de seguridad, el motor nunca ha de superar el número de revoluciones indicado en la placa.
- k) Arrancar el motor con precaución y seguir las instrucciones de uso. Cuando el motor está en marcha es necesario impedir a los demás que se acerquen a las partes móviles.

Mantenimiento y depósito

- a) Mantener todas las tuercas, bulones y tornillos perfectamente apretados para trabajar en condiciones de seguridad.
- b) No guardar nunca la máquina con combustible en el depósito en lugares donde los vapores del combustible podían llegar a estar en contacto con fuegos abiertos o chispas.
- c) Dejar que el motor se enfríe antes de guardar el aparato en cualquier local estrecho.
- d) Mantener el motor, el silencioso, el alojamiento de la batería y del depósito de la gasolina, sin hierba, hojas y lubricante excesivo, para reducir el peligro de incendio.
- e) Por motivos de seguridad, sustituir inmediatamente las piezas desgastadas y dañadas.
- f) Si se vacía el depósito para guardar la máquina en invierno, esta operación se efectuará al aire libre.
- g) Montar las herramientas siguiendo las instrucciones correspondientes y usar sólo cuchillas marcadas con el logo y la marca del fabricante o proveedor y troqueladas con el número de referencia.
- h) Para proteger las manos durante el desmontaje y el montaje de las cuchillas, utilizar guantes de protección adecuados.

MANTENIMIENTO



Atención! Apagar el motor y extraer la bujía antes de efectuar cualquier manutención

- Controlar periódicamente que los tornillos y tuercas estén bien apretados.
- **Motor:** consultar el libro de instrucciones de la casa constructora.
- **Ruedas:** los ejes deberán mantenerse siempre limpios y bien engrasados.



(ver la página 37)

- **Mando de embrague (12):** si el cable se aflojara, no realizando el correcto embrague, insertar el gancho (15) en uno de los siguientes orificios (X) de mando (12).
- **Correa de transmission (Z):** para cambiar la correa de transmission sacar la tapa (T) aflojando para ello los tornillos (S), sustituir la correa y volver a montarlo todo.



(ver la página 37)

RETROMARCHA

- Graduación tensión de la correa (Q):** si el cable se aflojara, no realizando el correcto embrague, insertar el gancho (16) en uno de los siguientes orificios (Y) de mando (13).
- Correa de transmission (Q):** para la sustitución es necesario extraer la tapa (T) sacando los tornillos (S), sustituir la correa y montar todo de nuevo.

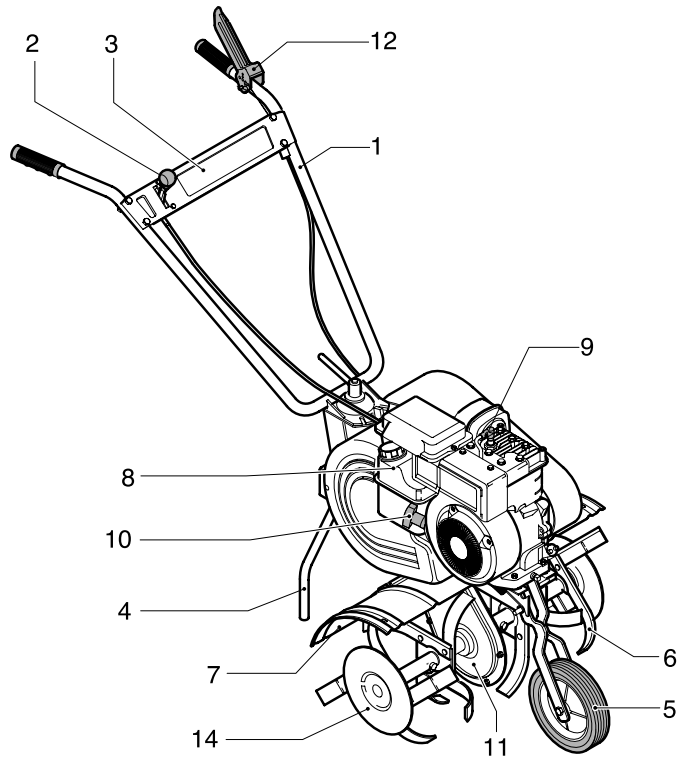
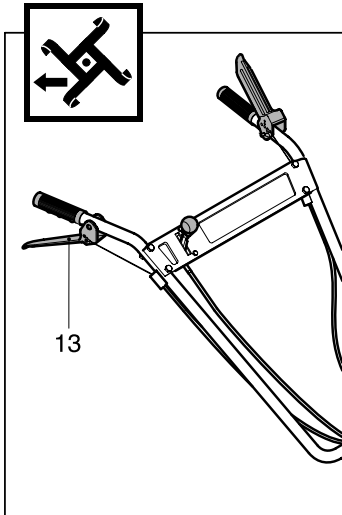
A**B**