

# Electrolux

*Libretto d'istruzione e uso*  
*Notice d'instructions et mode d'emploi*  
*Instruction manual*  
*Bedienungsanleitung*  
*Manual de uso y manutencion*  
*Gebruiksaanwijzing*  
*Livro de instruções e modo de emprego*  
*Instrukcja obsługi i konserwacji*  
*Használati utasítás*  
*Návod k použití*  
*Brugsvejledning*  
*Bruksanvisning*  
*Bruks- og vedlikeholdsveiledning*  
*Käyttöohjeet*  
*Navodila za uporabo in vzdrževanje*  
*Εγχειρίδιο οδηγιών χρήσης*

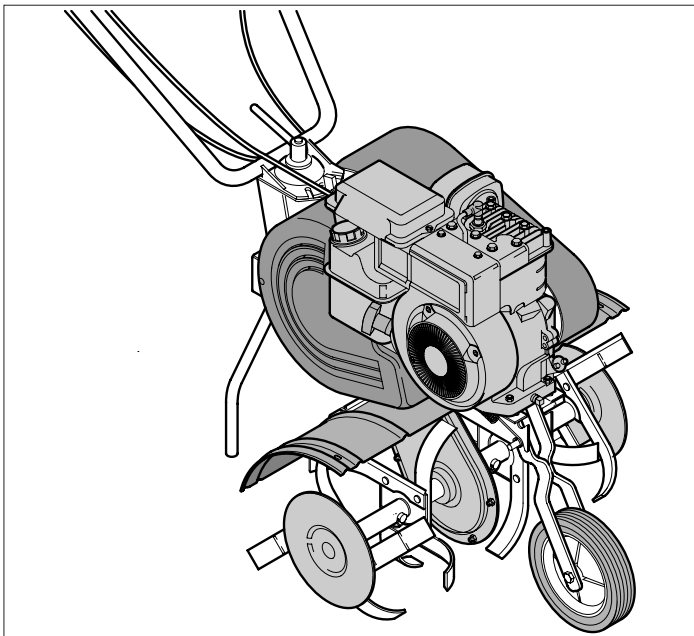

**Motozappa - Larghezza massima di lavoro: 54 cm**

**Motobineuse - Largeur utile maxi: 54 cm**

**Petrol Tiller - Max. working width: 54 cm**

**Motorhacke - Max. Arbeitsbreite: 54 cm**

**Motoazada - Anchura max. de trabajo: 54 cm**

**Hakfrees - Max. werkbreedte: 54 cm**

**Moto enxada - Largura de corte: 54 cm**

**Glebogryzarka - Maksymalna szerokość pracy: 54 cm**

**Motorkapa - Maximális munkaszélesség: 54 cm**

**Benzinový kultivátor – Max. šířka záběru: 54 cm**

**Motorftæser - Maksimal arbejdsbredde: 54 cm**

**Jordfräs - Maximal arbetsbredd: 54 cm**

**Jordhakke - Arbejdsbredde: 54 cm**

**Polttomootorikäyttöinen Jyrsin - Maksimityöstöleveys: 54 cm**

**Motorni okopalnik/Območje delovanja : 54 cm**

**Σκαπτική μηχανή με κινητήρα - Μέγιστο πλάτος εργασίας: 54 cm**



Motozappa  
Motobineuse  
Petrol Tiller  
Motorhacke  
Motoazada  
Hakfrees  
Moto enxada  
Glebogryzarka  
Motorkapa  
Benzinový kultivátor  
Motorftæser  
Jordfräs  
Jordhakke  
Moottorikuokka  
Motorni okopalnik  
*Σκαπτική μηχανή με κινητήρα*

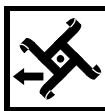

Motozappa / Retromarcia  
Motobineuse / Marche arrière  
Petrol Tiller/ Reverse-gear  
Motorhacke / Rückwärtsgang  
Motoazada / Retro marcha  
Hakfrees / Achteruitversnelling  
Moto enxada / Marcha atrás  
Glebogryzarka / Bieg wsteczny  
Motorkapa / Hátramenet  
Zpětný chod  
Motorftæser / Bakgear  
Jordfräs / Backväxel / Backning  
Jordhakke / Revers  
Polttomootorijyrsin peruutusvaihteella  
Motorni okopalnik/Vzratna prestava  
*Σκαπτική μηχανή με κινητήρα Ταχ. όπισθεν*

*Il presente manuale rappresenta una parte integrante del prodotto. Vi preghiamo di conservarlo per ogni ulteriore utilizzo.*

*Le manuel présent fait partie intégrante du produit; nous vous prions en conséquence de le conserver pour toutes nécessités ultérieures.*

*The present manual constitutes an integral part of the product and it should be kept for all future reference. Das vorliegende Handbuch gehört zu einem festen Bestandteile des Produktes und muss deshalb zur Einsichtnahme sorgfältig aufgehoben werden.*

*El presente manual representa una parte integrante del producto. Les rogamos que lo conserven para cualquier ulterior empleo.*

*Deze handleiding is een integrerend deel van het product. Wij verzoeken u hem te bewaren voor iedere mogelijke nadere raadpleging*

*Este manual representa una parte integrante do produto. Recomendamos guardá-lo para outros usos. Niniejsza instrukcja stanowi integralną część produktu. Prosimy przechowywać ją do każdego dalszego użytkowania.*

*A jelen szakkönyv a termék szerves részét képezi. Kérjük megőrizni minden utólagos használatért. Tato uživatelská příručka je neopomenutelnou součástí výrobku. Uchovejte ji pro další použití.*

*Håndbogen er en integreret del af produktet. Den skal opbevares omhyggeligt for yderligere konsultation. Denna manual utgör en integrerande del av produkten. Vi ber er spara den för senare bruk.*

*Dette håndboken representerer en fullende del av produkten. Det skal oppbevares for alle ytre anvendelser.*

*Tämä käyttöopas kuuluu oleellisena osana tuotteeseen. Säilytä se huolellisesti myöhempää käyttöä varten. Navodila za uporabo in vzdrževanje so sestavni del izdelka, zato prosimo, da jih shranite in upoštevate za nadaljnjo uporabo.*

*To παρόν εγχειρίδιο αποτελεί ένα ολοκληρωτικό μέρος του προϊόντος. Σας παρακαλούμε να το φυλάξετε με προσοχή για κάθε περαιτέρω χρήση.*

I

F

GB

D

E

NL

P

PL

H

SK

CZ

DK

S

N

SF

SLO

GR

La ringraziamo per la fiducia accordataci con l'acquisto della nostra motozappa. Siamo certi che avrà modo di apprezzare nel tempo e con soddisfazione la qualità del nostro prodotto. La preghiamo di leggere attentamente questo manuale predisposto appositamente per informarla circa il suo uso corretto in conformità ai requisiti essenziali di sicurezza.

Nous vous remercions de la préférence que vous nous avez accordée en choisissant notre motobineuse. Nous sommes persuadés que vous pourrez apprécier dans le temps la qualité de notre produit et que vous en serez entièrement satisfaits. Nous vous prions de lire attentivement ce manuel, spécialement conçu pour illustrer l'utilisation correcte de cette machine, dans le respect des normes de sécurité fondamentales.

We wish to thank you for choosing our petrol tiller. We are confident that the high quality of our machine will meet with your satisfaction and appreciation and that your lawn mower will give you long-lasting service. Before starting to use your machine, make sure to read with care this manual, which has been purposely drawn up to provide you with all the necessary information for proper use, in compliance with basic safety requirements.

Wir danken Ihnen für Ihr Vertrauen, das Sie uns durch den Kauf unseres Motorhacke entgegengebracht haben und sind sicher, daß Sie mit der Qualität unserer Produkte zufrieden sein werden. Wir bitten Sie, dieses Handbuch aufmerksam durchzulesen, das Sie über die richtige Verwendung in Übereinstimmung mit den Sicherheitsvorschriften informiert.

e damos las gracias por la confianza que nos ha demostrado al comprar nuestro motozarda. Estamos seguros de que podrá apreciar con el tiempo y con satisfacción la calidad de nuestro producto. Le rogamos lea atentamente este manual preparado expresamente para informarle sobre el uso correcto con arreglo a los requisitos básicos de seguridad.

Wij danken u voor het vertrouwen waarmee voor u onze hakfreemACHINE heeft gekozen. U zult langdurig plezier hebben van de kwaliteit van dit product. Leest u aandachtig dit handboek, dat speciaal bedoeld is om u te informeren over het juiste gebruik ervan volgens de vereiste veiligheidsvoorwaarden.

Agradecemos a preferência que nos deram, escolhendo a nossa moto enxada. Estamos seguros que, com o tempo, poderei apreciar a qualidade dos nossos produtos e ficarei plenamente satisfeito. Pedimos a leitura atenta deste manual, preparado especialmente para informar da utilização correcta da máquina e das normas de segurança fundamentais.

Gratulujemy Państwu zakupu naszej glebogryzarki oraz jesteśmy pewni, że będziecie Państwo usatysfakcjonowani wysoką jakością naszego produktu.

Prosimy o uważne przeczytanie całej instrukcji obsługi i szczególnie zapoznanie się ze wskazaniami dotyczącymi bezpieczeństwa użytkowania urządzenia.

Köszönjük motorkapa megvásárlása után belékhelyezett bizalmat. Biztosak vagyunk, hogy meg lesz elégedve gyártmányunk minőségével.

Kérjük, olvassa el figyelemmel ezt az utasítást a helyes használati mód és a biztonság eloirások betartása érdekében.

Děkujeme za Vaši důvěru, kterou jste projeвили nákupem našeho kultivátoru s benzinovým motorem. Jsme přesvědčeni, že vysoká kvalita našich výrobků splní Vaše očekávání a kultivátor Vám bude spolehlivě sloužit po dlouhou dobu. Než kultivátor nastartujete, přečtěte si pozorně tento návod k používání, který Vám poskytne všechny nezbytné informace týkající se použití stroje v souladu se základními bezpečnostními předpisy.

Vi takker dig for at have valgt en af vores motorfræsere. Vi er overbeviste om, at maskinens høje kvalitet og præstationer vil tilfredstille dine forventninger lang tid fremover. Læs vejledningen grundigt igennem, da den indeholder vigtige råd til en korrekt anvendelse i overensstemmelse med de vigtigste sikkerhedskrav.

Vi takar er för det förtroende ni visat oss genom att köpa vår jordfräs. Vi är övertygade om att ni med tillfredsställelse kommer att uppskatta vår produkts kvalitet under en lång tid framöver. Vi ber er att noggrant läsa denna bruksanvisning som har till uppgift att informera er om hur man ska använda jordfräsen på ett korrekt sätt i enlighet med nödvändiga säkerhetskrav.

Takk for tilliten du har vist ved å kjøpe vår jordhakke. Vi er sikker på at du i fremtiden vil sette pris på og ha glede av kvaliteten på vårt produkt. Vi ber deg om å lese denne veiledningen for å få all informasjon om riktig bruk i overensstemmelse med de viktigste sikkerhetskravene.

Kiitämme jyrksivemme valinnasta. Olemme varmoja, että tuotteemme tarjoaa parhaan mahdollisen suorituskyvyn ja kestää käytössä pitkään. Lue käyttöopas huolellisesti, sillä se antaa tärkeää laitteen oikeaan ja turvalliseen käyttöön liittyvää tietoa.

Spoštovani kupec, zahvaljujemo se Vam za nakup enega naših proizvodov. in Vam želimo veliko zadovoljstva pri delu z novo kosilnico.

Preden pričnete z uporabo kosilnice, pozorno preberite navodila, predstavljena v tem priročniku, da bi spoznali in razumeli njegovo vsebino glede pravilne uporabe kosilnice in temeljnih varnostnih ukrepov pri delu.

Σας ευχαριστούμε για την εμπιστοσύνη που μας δείξατε αγοράζοντας την σκαπτική μας μηχανή με κινητήρα. Είμαστε βέβαιοι ότι χρησιμοποιώντας την θα αποφέετε να εκτιμήσετε με ευχαρίστηση την ποιότητα του προϊόντος μας. Σας παρακαλούμε να διαβάσετε προσεκτικά το εγχειρίδιο αυτό που συντάχθηκε επιτόπως για να Σας πληροφορήσει κατά σωστό τρόπο όσον αφορά την σωστή χρήση της μηχανής σύμφωνα με τους βασικούς κανόνες ασφαλείας.

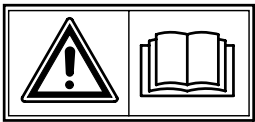

**Attenzione!** Leggere il manuale di istruzioni prima dell'uso  
**Attention!** Lire le manuel d'instructions avant utilisation.  
**Caution!** Read the instructions manual before use.  
**Achtung!** Vor der Verwendung ist die Bedienungsanleitung zu lesen.  
**Atención!** Leer el manual de instrucciones antes del uso.  
**Pas op!** De gebruiksaanwijzing voor het gebruik nauwkeurig doorlezen.  
**Atenção!** Ler o manual de instruções antes do uso.  
**Uwaga!** Przed użyciem przeczytać instrukcję obsługi.

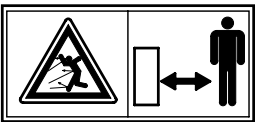

**Tenere le persone estranee fuori dalla zona di pericolo!**  
**Eloigner toute personne étrangère de la zone dangereuse!**  
**Keep other people well away from the danger area!**  
**Unbefugte dürfen nicht in den Gefahrenbereich gelangen!**  
**Mantener al personal ajeno fuera de la zona de peligro!**  
**Zorg ervoor dat andere personen buiten de gevaarzone blijven!**  
**Manter pessoas estranhas fora da zona de perigo**  
**Postrone osoby nie powinny przebywać w zasięgu pracy urządzenia.**



**Attenzione!** Utensile tagliente in rotazione.  
**Attention!** Outil tranchant en rotation.  
**Caution!** Cutting tool and moving parts.  
**Achtung!** Drehendes Schneidwerkzeug.  
**¡Atención!** Utilil cortante en rotación.  
**Pas op!** Scherp ronddraaiend werktuig.  
**Atenção:** O aparelho de corte continua em rotação.  
**Uwaga!** Urządzenie tnące, ręce i stopy trzymać w bezpiecznej odległości.



**Peligro de aspiración de gas tóxicos!** Non utilizzare l'apparecchio in ambienti chiusi o poco ventilati  
**Danger d'inhalation de gaz toxiques!** Ne pas utiliser l'appareil dans des espaces fermés ou peu ventilés.  
**Risk of breathing in toxic gases!** Do not use the appliance in closed or poorly ventilated environments.  
**Gefahr des Einatmens giftiger Gase!** Das Gerät darf nicht in geschlossenen oder schlecht belüfteten Räumen verwendet werden.  
**Peligro de aspiración de gases tóxicos!** No utilizar el aparato en ambientes cerrados o poco ventilados  
**Gevaar voor inademing van giftige gassen!** Gebruik het apparaat niet in gesloten of niet goed geventileerde ruimtes.  
**Perigo de aspiração de gás tóxicos!** Não utilizar o aparelho em lugares fechados ou pouco ventilados.



**Peligro de explosión!** Non effettuare rabbocchi di carburante con motore in moto.  
**Danger d'explosion!** Ne pas faire le plein de carburant, moteur en marche.  
**Risk of explosion!** Do not top up with fuel with engine running.  
**Explosionsgefahr!** Treibstoff darf nicht bei laufendem Motor nachgefüllt werden.  
**Peligro de explosión!** No rellenar con carburante cuando el motor está encendido  
**Gevaar voor explosie!** Vul geen brandstof met draaiende motor bij.  
**Perigo de explosão!** Não juntar o carburante com o motor em função



**Attenzione!** Superficie calda.  
**Attention!** Surface chaude  
**Caution!** Hot surface  
**Achtung!** Oberfläche ist heiß.  
**Atención!** Superficie caliente  
**Pas op!** Warm oppervlak  
**Atenção!** Superfície quente



**Attenzione!** Spegner il motore e staccare la candela prima di effettuare qualunque manutenzione  
**Attention!** Eteindre le moteur et enlever la bougie avant d'effectuer quelque opération d'entretien que ce soit.  
**Caution!** Switch off the engine and disconnect the spark plug before undertaking any maintenance work.  
**Achtung!** Vor der Ausführung jeglicher Wartungsarbeiten ist der Motor abzuschalten und die Zündkerze abzuklemmen.  
**Atención!** Apagar el motor y extraer la bujía antes de efectuar cualquier manutención  
**Pas op!** De motor uitzetten en de bougie ontkoppelen alvorens enige onderhoudshandeling uit te voeren.  
**Atenção!** Desligar o motor e a vela antes de qualquer manutención

**Figyelem!** Elosvasni az utasítást a használat előtt.  
**Upozornění!** Než začnete sekačku používat, pozorně si prostudujte návod k používání.

**Forsigtig!** Læs vejledningen igennem inden ibrugtagning.  
**Varning!** Läs bruksanvisningen innan ni använder gräsklipparen  
**Advarell!** Les bruksanvisningen før bruk  
**Huomio!** Lue käyttöopas huolellisesti ennen laitteen käyttöönottoa.  
**Pozor!** Pozorno preberite navodila preden pričnete z uporabo kosilnice.  
**Προσοχή!** Διαβάστε προσεκτικά το εγχειρίδιο οδηγιών πριν από την χρήση.

A veszélyes területen ne tartózkodjanak idegenek!  
V nebezpečné vzdálenosti se nesmí zdržovat cizí osoby!  
Hold uvedkommende personer på sikker afstand af farezonen!  
Håll alla obehöriga på avstånd från riskområdet!  
Hold uvedkommende utenfor faresonen!  
Älä anna asiattomien henkilöiden oleskella vaara-alueella!  
Oddaljite tuje osebe iz delovnega območja kosilnice!  
Απομακρύνετε τα άσχετα πρόσωπα από τον χώρο κινύουνο.

**Vigyázat!** Vágószerszám forgásban.  
**Pozor,** na rotující části stroje.  
**Forsigtig!** Redskab med roterende skæer.  
**Varning!** Roterande skärande verktyg.  
**Forsiktig** roterende kniver.  
**Huomio!** Pyörivät leikkukterät.  
**Pozor!** Ostro rezilo se vrti.  
**Προσοχή!** Το εργαλείο είναι κοιρατερό κατά την περιστροφή.

**Niebezpieczeństwo wdychania gazów trujących!** Nie używać urządzenia w pomieszczeniach zamkniętych lub o słabym przewietrzeniu  
**Μέγεθο γάζακ βελγέζεσες veszély!** Ne használni a gépét zárt vagy kevésbé szellőztetett helyiségekben.  
**Nebezpečí vdechování toxických plynů!** Výrobek nesmí být používán v uzavřených nebo nedostatečně větrávaných prostorách.  
**Fare for indånding af giftige gasser!** Anvend aldrig maskinen i lukkede eller dårligt ventilerede rum.  
**Risk för inandning av giftiga gasser!** Använd inte apparaten i stängda eller dåligt ventilerade lokaler.  
**Fare for å puste inn giftige gasser!** Ikke bruk apparatet i lukkede eller dårlig ventilerede lokaler.  
**Myrkyllisten kaasujen hengittämisen vaara!** Älä käytä laitetta suljetuissa tai riittämättömästi ilmastoiduissa tiloissa.

**Niebezpieczeństwo wybuchu!** Nie przelewać paliwa przy zapalonym silniku  
**Robbanásveszély!** Ne hajtani végre az uzemanyag toltést amikor a motor működésben van.  
**Nebezpečí výbuchu!** Pohonné hmoty je zakázáno doplňovat pokud je motor v chodu.  
**Eksplionsfare!** Fyld aldrig brændstof på med motoren tændt.  
**Risk för explosion!** Utför inte påfyllning av bränsle med motorn igång.  
**Fare for eksplosion!** Ikke etterfyll drivstoff med motoren i gang.  
**Räjähdyksen vaara!** Älä suorita polttoainentäydennystä moottorin käydessä.

**Uwaga!** Powierzchnia gorąca  
**Figyelem!** Meleg felület.  
**Výstraha!** Horký povrch.  
**Forsigtig!** Varm overflade.  
**Varning!** Mycket het yta.  
**Advarell!** Varm overflate  
**Huomio!** Kuuma pinta.

**Uwaga!** Przed wykonaniem jakiegokolwiek konserwacji zgasić silnik i wyjąć świecę  
**Figyelem!** Kikapcsolni a motort és kiiktatni a gyertyát minden karbantartási művelet előtt.  
**Výstraha!** Před zahájením jakékoli údržby stroje vypněte motor a odpojte kabel ze zapalovací svíčky.  
**Forsigtig!** Enhver form for vedligeholdelse skal ske med slukket motor og frakoblet tændrør.  
**Varning!** Stäng av motorn och lossa tändhatten från tändstiftet innan något som helst ingrepp för underhåll utförs.  
**Advarell!** Slå av motoren og kople fra tennpluggen for det ufores vedlikehold.  
**Huomio!** Sammuta moottori ja irrota stytystulppa ennen minkään huoltotoimenpiteen aloittamista

**A** **BESCHRIJVING** (Beginn auf Seite 35)

1	Holm	5	Transportäder	9	Zündkerze	13	Rückwärtsgang hebel
2	Gashebel	6	Hackmesser	10	Startergriff	14	Kolterscheiben
3	Armaturenbrett	7	Schutzhaude	11	Untersetzungsgetriebe		
4	Stange	8	Benzintank	12	Kupplungshebel		

**B** **EINHÄNGEN** (Beginn auf Seite 35)**C** **FUNKTIONSWEISE** (Beginn auf Seite 36)

Vor Beginn der Arbeit sicherstellen, daß keine Fremdkörper auf dem Rasen zurückgeblieben sind. Der Benutzer ist Dritten gegenüber im Arbeitsbereich verantwortlich.

**D** (Beginn auf Seite 36)

Nachdem die Einstellungen vorgenommen wurden, kann der Motor wie folgt gestartet werden:

a) Für Motoren mit Choke-System:

bei Modellen mit Beschleuniger, im Falle von kaltem Motor, den Beschleunigerhebel (2-Fig.E) in die Position START stellen.

Für Motoren mit Primer-System:

Die Anreicherungspumpe auf dem Vergaser 3y4 drücken; bei Modellen mit Beschleuniger, den Beschleunigerhebel (2-Fig.E) in die Position MAX. stellen.

**E** (Beginn auf Seite 36)

b) den Startergriff (10) anfassen und das Seil ohne Kraftanwendung anziehen, bis ein leichter Widerstand durch die Kompression fühlbar wird. Den Griff zurückgleiten lassen und danach kräftig ziehen.

**Für weitere Erläuterungen wird auf die Betriebsanleitung des Motors verwiesen.**

**F** (Beginn auf Seite 36)

Before die Maschine gestartet wird, ist folgendes zu tun:

-das Transportrad (5) ist nach oben zu stellen.

**G** (Beginn auf Seite 36)

Zuerst Haken (15) des Vorwärtsgang-Kabels sowie Haken (16) des Rückwärtsgang-Einsschaltkabels in die Öffnungen (II°) der entsprechenden Griffe (12-13) einfügen. Wenn Messer bei Betätigung des Griffes nicht einrasten, Haken in Öffnung (I°) des Griffes einfügen; wenn im gegenteiligen Fall Messer bei Loslassen des Griffes, eingerastet bleiben, Haken in Öffnung (III°) einfügen.

**H** (Beginn auf Seite 36)

**ACHTUNG! In keinem Fall die beiden Hebel (12 und 13) gleichzeitig betätigen. Dies könnte eine Beschädigung des Keilriemens und der Riemenscheibe verursachen.**

**I** (Beginn auf Seite 36)

**WENN DER MOTOR LÄUFT:** muß der Kupplungshebel (12) an den Griff des Holms gezogen werden, um die Rotation der Hackwelle einzuleiten. Wenn man mit der Motorhacke arbeitet, muß der Kupplungshebel weiter gehalten werden.

Sobald man diesen losläßt, bleibt die Hackwelle wieder stehen. Durch vertikales Niedersdrücken der Führungsholme Können die Arbeitstiefe (bei richtiger Sporneinstellung) und die Fortbewegung der Hacke bestimmt werden.

**L** (Beginn auf Seite 36)

**RÜCKWÄRTSGANG:** Um den Rückwärtsgang einzuschalten, muß einzig und allein Hebel (13) bestätigt werden.  
**Anhalten des Motors:** Gashebel in Position STOP stellen.

**M** (Beginn auf Seite 36)

Die vier Messersterne (6) können herausgezogen werden und ihre Kombinierbarkeit erlaubt Arbeitsbreiten von 25 bis 55 cm.

Das Aufstecken der Frässterne (6) erfolgt, indem diese auf die Drehwelle (N) aufgesteckt werden, wozu die beiden Löcher (P) übereinstimmen müssen, damit der Stift (R) eingeführt werden kann. Dieser wird dann durch die entsprechende Feder gesichert. Darauf achten, daß die Messersterne in der richtigen Arbeitsrichtung aufgesteckt werden, d.h. mit den Schneiden nach vorne.

**SICHERHEITSHINWEISE**

**Anweisung**

- a) Jugendliche unter 16 Jahren und über die Bedienungsanweisungen nicht informierte Personen dürfen das Gerät nicht benutzen.
- b) Der Benutzer ist im Arbeitsbereich gegenüber Dritten verantwortlich. Kinder und Haustiere fernhalten, wenn das Gerät in Betrieb ist.
- c) Das Gerät darf nur zum Homogenisieren von Naturerde in Schollen verwendet werden. Die Anwendung für andere Zwecke (z. B. zum Zerschneiden von Ästen oder Wurzeln) ist nicht gestattet.
- d) Nur unter geeigneten Lichtbedingungen arbeiten.
- e) Vor Beginn der Arbeit eventuelle Fremdkörper aus dem Arbeitsbereich entfernen. Beim Arbeiten ist auf eventuell noch zurückgebliebene Fremdkörper zu achten.

**Vorbereitung/Funktionsweise**

- a) Während des Betriebes müssen feste Schuhe und lange Hosen getragen werden.
- b) Bevor die Arbeit begonnen wird, sicherstellen, daß die Schneidwerkzeuge einwandfrei befestigt sind. Falls Beschädigungen festgestellt werden sollten, müssen diese ersetzt werden.
- c) Beim Anlassen des Motors darf der Benutzer das Gerät nicht anheben.
- d) Motor abstellen und Zündkerzenstecker abnehmen vor:
  - Entfernung der Schutzvorrichtungen
  - Transport, Anheben oder Versetzen des Geräts aus dem Arbeitsbereich
  - Wartungs- und Reinigungsarbeiten
  - Eingreifen auf das Schneidwerkzeug
  - bevor das Gerät unbewacht gelassen wird.

**Das Schneidwerkzeug dreht noch einige Sekunden nach Abstellen des Motors.**

- e) **ACHTUNG!** Der Kraftstoff ist leichtentzündlich:
  - Den Kraftstoff nur in dafür vorgesehenen Kanistern aufbewahren
  - Den Kraftstoff nur im Freien in den Behälter füllen und dabei nicht rauchen
  - Den Behälter ganz mit Kraftstoff auffüllen, bevor der Motor gestartet wird. Niemals den Deckel des Kraftstoffbehälters öffnen oder Benzin hinzufügen, wenn der Motor läuft oder noch warm ist
  - Wenn Benzin verschüttet wurde, den Motor niemals zu starten versuchen. Das Gerät an einen anderen Ort stellen und jede Feuerquelle vermeiden, bis sich die Benzindämpfe aufgelöst haben
  - Den Deckel fest auf den Behälter aufschrauben.
- f) Geräte mit Explosionsmotor dürfen wegen Vergiftungsgefahr niemals in geschlossenen Räumen betrieben werden.
- g) Der durch die Führungsholme gegebene Sicherheitsabstand ist stets einzuhalten. Beim Arbeiten ist nur das Gehen, nicht das Laufen gestattet.
- h) Während der Arbeit an Böschungen oder Hängen ist besondere Vorsicht geboten:
  - Rutschfeste Schuhe tragen
  - Vorsicht beim Treten
  - Entlang der Schichtlinie und nicht bergan oder bergab vorgehen
  - Bei Änderung der Fahrtrichtung vorsichtig vorgehen
  - Nicht an zu steilen Böschungen arbeiten.

- i) Das Gerät darf nicht verwendet werden, wenn Schutze und Abdeckungen fehlerhaft sind, oder wenn die Sicherheitsvorrichtungen nicht oder nicht ordnungsgemäß eingebaut sind.
- j) Aus Sicherheitsgründen darf die Motordrehzahl die Angabe am Leistungsschild nicht übersteigen.
- k) Motor vorsichtig und entsprechend der Bedienungsanleitung starten. Bei laufendem Motor unter keinen Umständen an die sich bewegenden Teilen kommen.

**Wartung und Abstellung**

- a) Sämtliche Muttern, Bolzen und Schrauben müssen stets fest angezogen sein, damit unter Sicherheitsbedingungen gearbeitet wird.
- b) Das Gerät mit Kraftstoff im Behälter niemals an einem Ort abstellen, wo die Kraftstoffdämpfe offenes Feuer oder Funken erreichen könnten.
- c) Dem Motor Zeit geben um abzukühlen, bevor Sie das Gerät in einem engen Raum abstellen.
- d) Den Motor, den Auspufftopf, das Batteriefach und den Benzinbehälter frei von Gras, Blättern und übermäßigem Schmiermittel halten, um die Brandgefahr zu verringern.
- e) Aus Sicherheitsgründen müssen verschlissene oder beschädigte Teile unverzüglich ausgewechselt werden.
- f) Falls der Behälter den Winter über entleert wird, diese Tätigkeit im Freien ausführen.
- g) Die Messer gemäß den betreffenden Anweisungen einbauen und nur Messer verwenden, die mit Namen oder Marke des Herstellers oder der Lieferfirma markiert und mit der Bezugsnummer gekennzeichnet sind.
- h) Zur Beschützung der Hände beim Auswechseln der Messer müssen geeignete Handschuhe angezogen werden.

**WARTUNG UND PFLEGE**



**Achtung!** Vor der Ausführung jeglicher Wartungsarbeiten ist der Motor abzuschalten und die Zündkerze abzuklemmen.

- Von Zeit zu Zeit sind Schrauben und Muttern auf festen Sitz zu überprüfen.
- **Motor:** zur Wartung des Motors die Betriebsanleitung des Motorenherstellers zu Rate ziehen.
- **Räder:** die Achsen müssen immer sauber gehalten und ausreichend geschmiert werden.



*(Beginn auf Seite 37)*

- **Kupplungshebel (12):** Wenn der Kupplungshebel locker wird und ein einwandfreies Einkupplern nicht mehr ermöglicht, muß eine Nachstellung des Kupplungshebels durchgeführt werden, indem der Zugbolzen (15) in eines der nächsten Löcher (X) Hebel (12).
- **Anteeibsriemen (Z):** Zum Auswechseln des Antriebsriemens muß wie folgt vorgegangen werden: die Haube (T) abnehmen, indem die Schrauben (5) gelöst werden; Keilriemen ersetzen und das Ganze wieder zusammenbauen.



*(Beginn auf Seite 37)*

**RÜCKWÄRTSGANG**

- **Nachstellung der Riemenstannung (Q):** Wenn der Kupplungshebel locker wird und ein einwandfreies Einkupplern nicht mehr ermöglicht, muß eine Nachstellung des Kupplungshebels durchgeführt werden, indem der Zugbolzen (16) in eines der nächsten Löcher (Y) Hebel (13).
- **Antriebsriemen (Q):** Zum Auswechseln des Antriebsriemens muß die Haube (T) abgenommen werden, indem die Schrauben (S) abgeschraubt werden. Danach kann der Riemen ausgewechselt werden und schließlich das Ganze wieder zusammengebaut werden.

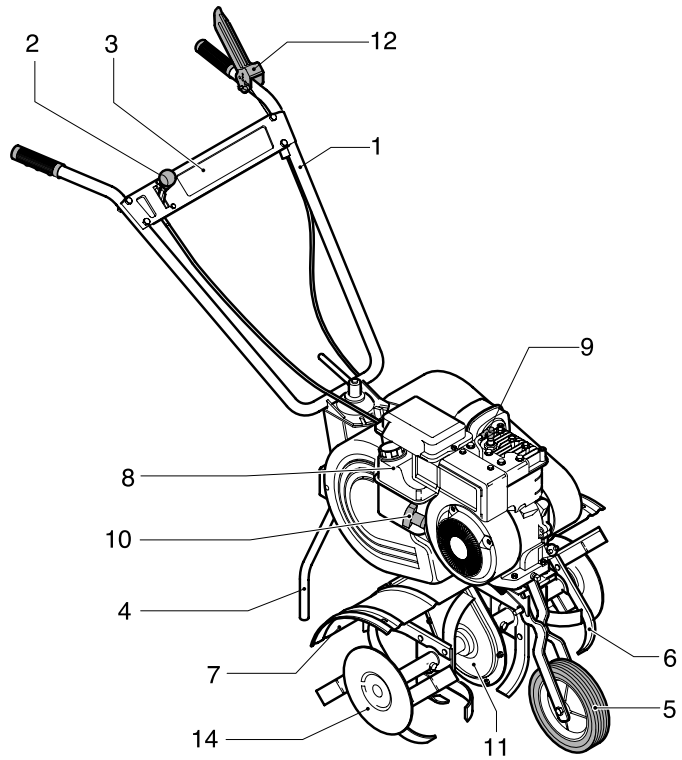
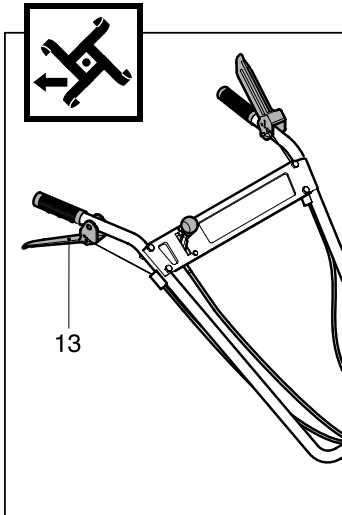
**A****B**