

Electrolux

Libretto d'istruzione e uso
Notice d'instructions et mode d'emploi
Instruction manual
Bedienungsanleitung
Manual de uso y manutencion
Gebruiksaanwijzing
Livro de instruções e modo de emprego
Instrukcja obsługi i konserwacji
Használati utasítás
Návod k použití
Brugsvejledning
Bruksanvisning
Bruks- og vedlikeholdsveiledning
Käyttöohjeet
Navodilo za uporabo in vzdrževanje
Εγχειρίδιο οδηγιών χρήσης

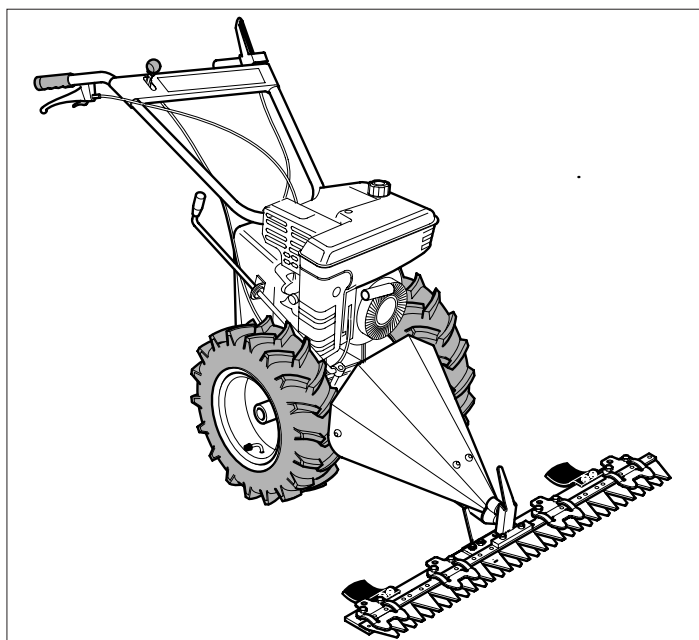

Motofalciatrice - Larghezza massima di lavoro: 72 cm

Faucheuse à moteur - Largeur utile maxi: 72 cm

Bar Mower - Max. working width: 72 cm

Balkenmäher - - Max. Arbeitsbreite: 72 cm

Motosegadora - Anchura max. de trabajo: 72 cm

Balkmaaier - Max. werkbreedte: 72 cm

Moto ceifeira - Largura de corte: 72 cm

Kosiarka listwowa - Maksymalna szerokość pracy: 72 cm

Motorkasza - Maximális munkaszélesség: 72 cm

Kosačka - Maximálna šírka rezu: 72 cm

Motorslámaskine - Maksimal arbejdsbredde: 72 cm

Slåttermaskin - Maximal arbetsbredd: 72 cm

Motorslámaskin - Maksimum verkbredde: 72 cm

Moottoriruohonleikkuri - Maksimityöstöleveys: 72 cm

Kosilnica - Maksimalna širina reza: 72 cm

Χορτοκοπτική μηχανή με κινητήρα - Μέγιστο πλάτος εργασίας: 72 cm.

Il presente manuale rappresenta una parte integrante del prodotto. Vi preghiamo di conservarlo per ogni ulteriore utilizzo.

Le manuel présent fait partie intégrante du produit; nous vous prions en conséquence de le conserver pour toutes nécessités ultérieures.

The present manual constitutes an integral part of the product and it should be kept for all future reference.

Das vorliegende Handbuch gehört zu einem festen Bestandteile des Produktes und muss deshalb zur Einsichtnahme sorgfältig aufgehoben werden.

El presente manual representa una parte integrante del producto. Les rogamos que lo conserven para cualquier ulterior empleo.

Deze handleiding is een integrerend deel van het product. Wij verzoeken u hem te bewaren voor iedere mogelijke nadere raadpleging

Este manual representa una parte integrante do produto. Recomendamos guardá-lo para outros usos.

Niniejsza instrukcja stanowi integralną część produktu. Prosimy przechowywać ją do każdego dalszego użytkowania.

A jelen szakkönyv a termék szerves részét képezi. Kérjük megőrizni minden utólagos használatért.

Tato uživatelská příručka je neopomenutelnou součástí výrobku. Ušchovejte ji pro další použití.

Håndbogen er en integreret del af produktet. Den skal opbevares omhyggeligt for yderligere konsultation.

Denna manual utgör en integrerande del av produkten. Vi ber er spara den för senare bruk.

Þetta hánðboken representar en fullendde del av produkten. Þetta skal oppbevares for alle ytre anvendelser.

Tämä käyttöopas kuuluu olennaisena osana tuotteeseen. Säilytä se huolellisesti myöhempää käyttöä varten.

Navodila za uporabo in vzdrževanje so sestavni del izdelka, zato prosimo, da jih shranite in upoštevate za nadaljnjo uporabo.

Το παρόν εγχειρίδιο αποτελεί ένα ολοκληρωτικό μέρος του προϊόντος. Σας παρακαλούμε να το φυλάξετε με προσοχή για κάθε παρατιθέω χρήση.

I

F

GB

D

E

NL

P

PL

H

SK

CZ

DK

S

N

SF

SLO

GR

La ringraziamo per la fiducia accordataci con l'acquisto della nostra falciatrice. Siamo certi che avrà modo di apprezzare nel tempo e con soddisfazione la qualità del nostro prodotto. La preghiamo di leggere attentamente questo manuale predisposto appositamente per informarla circa il suo uso corretto in conformità ai requisiti essenziali di sicurezza.

Nous vous remercions de la préférence que vous nous avez accordée en choisissant notre faucheuse à moteur. Nous sommes persuadés que vous pourrez apprécier dans le temps la qualité de notre produit et que vous en serez entièrement satisfaits. Nous vous prions de lire attentivement ce manuel, spécialement conçu pour illustrer l'utilisation correcte de cette machine, dans le respect des normes de sécurité fondamentales.

We wish to thank you for choosing our bar mower. We are confident that the high quality of our machine will meet with your satisfaction and appreciation and that your bar mower will give you long-lasting service. Before starting to use your machine, make sure to read with care this manual, which has been purposely drawn up to provide you with all the necessary information for proper use, in compliance with basic safety requirements.

Wir danken Ihnen für Ihr Vertrauen, das Sie uns durch den Kauf unseres Balkenmäher entgegengebracht haben und sind sicher, daß Sie mit der Qualität unseres Produkte zufrieden sein werden. Wir bitten Sie, dieses Handbuch aufmerksam durchzulesen, das Sie über die richtige Verwendung in Übereinstimmung mit den Sicherheitsvorschriften informiert.

Le damos las gracias por la confianza que nos ha demostrado al comprar nuestro motosegadora. Estamos seguros de que podrá apreciar con el tiempo y con satisfacción la calidad de nuestro producto. Le rogamos lea atentamente este manual preparado expresamente para informarle sobre el uso correcto con arreglo a los requisitos básicos de seguridad.

Wij danken u voor het vertrouwen waarmee voor u onze Balkmaaier heeft gekocht. U zult langdurig plezier hebben van de kwaliteit van dit product. Lees u aandachtig dit handboek, dat speciaal bedoeld is om u te informeren over het juiste gebruik ervan volgens de vereiste veiligheidsvoorzwaarden.

Agradecemos a preferência que nos deram, escolhendo a nossa moto ceifeira. Estamos seguros que, com o tempo, podereis apreciar a qualidade dos nossos produtos e ficareis plenamente satisfeitos. Pedimos a leitura atenta deste manual, preparado especialmente para informar da utilização correcta da máquina e das normas de segurança fundamentais.

Gratulujemy Państwa zakupu naszej kosiarzki listwowa oraz jesteśmy pewni, że będziecie Państwo usatysfakcjonowani wysoką jakością naszego produktu. Prosimy o uważne przeczytanie całej instrukcji obsługi i szczerze zapoznanie się ze wskazaniem dotyczącymi bezpieczeństwa użytkowania urządzenia.

Köszönjük motorkaszja megvásárlása után belékhelyezett bizalmat. Biztosak vagyunk, hogy meg lesz elégedve gyártmányunk minőségével. Kérjük, olvassa el figyelmelemmel ezt az utasítást a helyes használati mód és a biztonsági előírások betartása érdekében.

Ďakujeme Vám za dôveru, ktorú ste nám prejavili kúpou nášho kosáčka. Pri jeho používaní a budete mať možnosť oceniť masívnosť prístroja ako aj kvalitu nášho výrobku. Pozorne si prečítajte tento návod k použitiu, ktorý Vas bude informovať o správnom používaní podľa základných bezpečnostných predpisov.

Vi takker dig for at have valgt en af vores motorslāmaskine. Vi er overbeviste om, at maskinens høje kvalitet og præstationer vil tilfredsstille dine forventninger og klippe din plæne lang tid fremover. Læs vejledningen grundigt igennem, da den indeholder vigtige råd til en korrekt anvendelse i overensstemmelse med de vigtigste sikkerhedskrav.

Vi tackar er för det förtroende ni visat oss genom att köpa vår Slättermaskin. Vi är övertygade om att ni med tillfredsställelse kommer att uppskatta vår produkts kvalitet under en lång tid framöver. Vi ber er att noggrant läsa denna bruksanvisning som har till uppgift att informera er om hur man ska använda gräsklipparen på ett korrekt sätt i enlighet med nödvändiga säkerhetskrav.

Takk for tilliten du har vist ved å kjøpe vår motorslāmaskinen. Vi er sikker på at du i fremtiden vil sette pris på og ha glede av kvaliteten til vårt produkt. Vi ber deg om å lese denne veiledningen for å få all informasjon om riktig bruk i overensstemmelse med de viktigste sikkerhetskravene.

Kiitämme moottoriruohonleikkurienne valinnasta. Olemme varmoja, että tuotteemme tarjoaa parhaan mahdollisen suorituskyvyn ja kestää käytössä pitkään. Lue käyttöopas huolellisesti, sillä se antaa tärkeää laitteen oikeaan ja turvalliseen käyttöön liittyvää tietoa.

Spôštovávam kupec, zahvaljujem se vam za nakup enega naših proizvodov in vam želimo veliko zadovoljstva pri delu z novo kosilnico. Preden pričnete z uporabo kosilnice, pozorno preberite navodila, predstavljena v tem priročniku, da bi spoznali in razumeli njegovo vsebino glede pravilne uporabe kosilnice in temeljnih varnostnih ukrepov pri delu.

Σας ευχαριστούμε για την εμπιστοσύνη που μας δείξατε αγοράζοντας την χοιροκοπτική μας μηχανή. Είμαστε βέβαιοι ότι χρησιμοποιώντας την θα μορφέσετε να εκτιμήσετε με ευχαρίστηση την ποιότητα του προϊόντος μας. Σας παρακαλούμε να διαβάσετε προσεκτικά το εγχειρίδιο αυτό που συντάχθηκε επιπρόσθετα για να σας πληροφορήσει κατά σωστό τρόπο όσον αφορά την σωστή χρήση της μηχανής σύμφωνα με τους βασικούς κανόνες ασφαλείας.



Attenzione! Leggere il manuale di istruzioni prima dell'uso
Attention! Lire le manuel d'instruction avant utilisation.
Caution! Read the instruction manual before use.
Achtung! Vor der Verwendung ist die Bedienungsanleitung zu lesen.
Atención! Leer el manual de instrucciones antes del uso.
Pas op! De gebruiksaanwijzing voor het gebruik nauwkeurig doorlezen.
Atenção! Ler o manual de instruções antes do uso.
Uwaga! Przed użyciem przeczytać instrukcję obsługi.

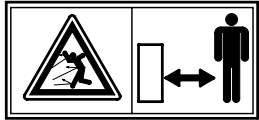

Tenere le persone estranee fuori dalla zona di pericolo!
Eloigner toute personne étrangère de la zone dangereuse!
Keep other people well away from the danger area!
Unbefugte dürfen nicht in den Gefahrenbereich gelangen!
Mantener al personal ajeno fuera de la zona de peligro!
Zorg ervoor dat andere personen buiten de gevarezone blijven!
Manter pessoas estranhas fora da zona de perigo
Postronne osoby nie powinny przebywać w zasięgu pracy urządzenia.

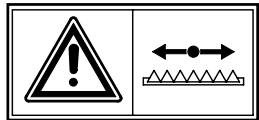

Utensile tagliente e parti in movimento. Tenere mani e piedi lontani dal sistema di taglio.
Outil tranchant et composants en mouvement. Eloigner les mains et les pieds du système coupant.
Cutting tool and moving parts. Make absolutely sure to keep hands and feet well away from cutting system.
Drehendes Schneidwerkzeug! Hände und Füße dürfen nicht in den Arbeitsbereich des Schneidsystems gelangen.
Util cortante en rotación. Mantener las manos y los pies lejos del sistema de corte.
Scherp mes met bewegende delen. Handen en voeten van het snijsysteem verwijderd houden.
Atenção! Utensílios de corte e parte em movimento. Afastar mãos e pés do sistema de corte.



Pericolo di aspirazione di gas tossici! Non utilizzare l'apparecchio in ambienti chiusi o poco ventilati
Danger d'inhalation de gaz toxiques! Ne pas utiliser l'appareil dans des espaces fermés ou peu ventilés.
Risk of breathing in toxic gases! Do not use the appliance in closed or poorly ventilated environments.
Gefahr des Einatmens giftiger Gase! Das Gerät darf nicht in geschlossenen oder schlecht belüfteten Räumen verwendet werden.
Perigo de aspiración de gases tóxicos! No utilizar el aparato en ambientes cerrados o poco ventilados
Gevaar voor inademing van giftige gassen! Gebruik het apparaat niet in gesloten of niet goed geventileerde ruimtes.
Perigo de aspiração de gás tóxicos! Não utilizar o aparelho em lugares fechados ou pouco ventilados.
Niebezpieczeństwo wdychania gazów trujących! Nie używać urządzenia w pomieszczeniach zamkniętych lub o słabym przewietrzeniu



Pericolo di esplosione! Non effettuare rabbocchi di carburante con motore in moto.
Danger d'explosion! Ne pas faire le plein de carburant, moteur en marche.
Risk of explosion! Do not top up with fuel with engine running.
Explosionsgefahr! Treibstoff darf nicht bei laufendem Motor nachgefüllt werden.
Perigo de explosión! No rellenar con carburante cuando el motor está encendido
Gevaar voor explosie! Vul geen brandstof met draaiende motor bij.
Perigo de explosão! Não juntar o carburante com o motor em função
Niebezpieczeństwo wybuchu! Nie przelewać paliwa przy zapalonym silniku



Attenzione! Superficie calda.
Attention! Surface chaude
Caution! Hot surface
Achtung! Oberfläche ist heiß.
Atención! Superficie caliente
Pas op! Warm oppervlak
Atenção! Superfície quente
Uwaga! Powierzchnia gorąca



Attenzione! Spegnerre il motore e staccare la candela prima di effettuare qualunque manutenzione
Attention! Eteindre le moteur et enlever la bougie avant d'effectuer quelque opération d'entretien que ce soit.
Caution! Switch off the engine and disconnect the spark plug before undertaking any maintenance work.
Achtung! Vor der Ausführung jeglicher Wartungsarbeiten ist der Motor abzuschalten und die Zündkerze abzuklemmen.
Atención! Apagar el motor y extraer la bujía antes de efectuar cualquier manutención
Pas op! De motor uitzetten en de bougie ontkoppelen alvorens enige onderhoudshandeling uit te voeren.
Atenção! Desligar o motor e a vela antes de qualquer manutenção
Uwaga! Przed wykonaniem jakiegokolwiek konserwacji zgasić silnik i zdjąć przewód ze świecy zapłonowej



Attenzione! Indossare le cuffie di protezione.
Attention! Le port des protège-oreilles est obligatoire.
Caution! Wear protective ear muffs.
Achtung! Ohrenschützer tragen.
Atención! Colóquense las protecciones para los oídos.
Pas op! Oorbeschermers dragen.
Atenção! Usar tocas de protecção.
Uwaga! Włozyc nauszniki ochronne

Figyelem! Elolvadni az utasításokat a használat előtt.
Upozornění! Než začnete sekačku používat, pozorně si prostudujte návod k používání.

Forsigtig! Læs vejledningen igennem inden ibrugtagning.
Varning! Läs bruksanvisningen innan ni använder gräsklipparen
Advare! Les bruksanvisningen før bruk.
Huomio! Lue käyttöopas huolellisesti ennen laitteen käyttöönottoa.
Pozor! Pozorno preberite navodila preden pričetje z uporabo kosilnice.
Προσοχή! Διαβάστε προσεκτικά το εγχειρίδιο οδηγιών πριν από την χρήση.

A veszélyes területen ne tartózkodjanak idegenek!
V nebezpečné vzdálenosti se nesmi zdržovat cizí osoby!
Hold uvedkommende personer på sikker afstand af farezonen!
Håll alla obehöriga på avstånd från riskområdet!
Hold uvedkommende utenfor faresonen!
Älä anna asiattomien henkilöiden oleskella vaara-alueella!
Oddaljite tuje osebe iz delovnega območja kosilnice!
Απομακρύνετε τα άσχετα πρόσωπα από τον χώρο κίνδυνου.

Uwaga pracujące urządzenie tnące. Ręce i stopy trzymać w bezpiecznej odległości.
Vigyázat! Vágószerszám forgásban.
Pozor! Rezací mechanismus je v prevádzke. Nepribližujte sa rukami alebo nohami k rezaciemu systému.

Skæreredskab og dele i bevægelse. Hold hænder og fødder væk fra skæresystemet.
Skärverktyg och rörliga delar. Håll händer och fötter långt borta från skärsystemet.
Skjærende verktoyo of deler i drift. Hold hendene og føttene far fra skjærende systemet.
Leikkaava terä ja liikkuvia osia. Älä vie käsiäsi ja jalkoasi leikkuaajärejesteilmän lähelle
Pozor! Ostro rezilo se vrți.
Προσοχή! Το εργαλείο είναι κοφτερό κατά την περιστροφή.

Mérgező gázak belégzése veszély! Ne használni a gépet zárt vagy kevésbé szellőztetett helyiségekben.
Nebezpečí vdechování toxických plynů! Výrobek nesmi být používán v uzavřených nebo nedostatečně větráných prostorách.
Fare for indånding af giftige gasser! Anvend andrig maskinen i lukkede eller dårligt ventilerede rum.
Risk for inandning av giftiga gasser! Använd inte apparaten i stängda eller dåligt ventilerade lokaler.
Fare for å puste inn giftige gasser! Ikke bruk apparatet i lukkede eller dårlig ventilete lokaler.
Myrkyllisten kaasujen hengittäminen vaara! Älä käytä laitetta suljetuissa tai riittämättömästi ilmastoiduissa tiloissa.
Nevárnost vdihavanja strupenih izpušnih plinova! Nikoli ne uporabljajte kosilnice v zaprtem ali slabo zracenem prostoru.
Κίνδυνος εισπνοής τοξικών αερίων. Μη χρησιμοποιείτε την συσκευή σε κλειστούς ή λίγιο αεριζόμενου χώρους.

Robbanásveszély! Ne hajtani vögge az uzemanyag tolltést amikor a motor muködésben van.
Nebezpečí vybuchu! Pohonné hmoty je zakázáno doplňovat pokud je motor v chodu.
Eksplionsfare! Fyljd aldrig brændstof på med motoren tændt.
Risk for explosion! Utför inte påfyllning av bränsle med motorn igång.
Fare for eksplosion! Ikke etterfyll drivstoff med motoren i gang.
Räjähdyksen vaara! Älä suorita polttoaineentäydennystä moottorin käydessä.
Nevárnost eksplozije! Ne nalivajte gorivo v kosilnico, ko motor deluje.
Κίνδυνος έκρηξης! Μη βάζετε τα καύσιμα με τον κινητήρα υπο κίνηση.

Figyelem! Meleg felület.
Výstraha! Horký povrch.
Forsigtig! Varm overflade.
Varning! Mycket het yta.
Advare! Varm overflate
Huomio! Kuuma pinta.
Pozor! Vroča površina.
Προσοχή! Επιφάνεια θερμή.

Figyelem! Kikapcsolni a motort és kiiktatni a gyertyát minden karbantartási művelet előtt.
Výstraha! Před zahájením jakékoli údržby stroje vypněte motor a odpojte kabel ze zapalovací svíčky.
Forsigtig! Enhver form for vedligeholdelse skal ske med slukket motor og frakoblet tændrør.
Varning! Stäng av motorn och lossa tändhatten från tändstiftet innan något som helst ingrepp för underhåll utförs.
Advare! Slå av motoren og kople fra tennpluggen for det uforø vedlikehold.
Huomio! Sammuta moottori ja irrota sytytystulppa ennen minkään huoltotoimenpiteen aloittamista.
Pozor! Ugasnite motor in sнемite kabel s svečke pred kakršnemkoli vzdrževalnem delu
Προσοχή! Σβήνετε τον κινητήρα και αποσυνδέετε το μουσεί προτού κάνετε οποιαδήποτε επέμβαση συντήρησης.

Figyelem! Feltenni a vedopajzsot.
Pozor! Používejte na ochrannu uší sluchátka.
Advare! Anvend hørevern.
Varning! Bär alltid hörselskydd.
Oppmerksom! Ta på beskyttelshodetøyet.
Huomio! Käytä kuulosuojaimia.
Pozor! Natakните zašitne slušalice.
Προσοχή! Να φοράτε πάντα τα προστατευτικά σκουφάκια.

A NOMENCLATURA (vedere a pagina 35)

1	Leva acceleratore	5	Carter protezione cinghia	9	Maniglia avviamento motore	13	Riduttore
2	Leva comando ruote	6	Scocca	10	Ruota	14	Serbatoio benzina
3	Asta comando barra falciante	7	Tappo carico olio motore	11	Manico	15	Barra falciante
4	Maniglia frizione	8	Tappo scarico olio motore	12	Candela		

B MONTAGGIO (vedere a pagina 35)**C FUNZIONAMENTO** (vedere a pagina 35)

Prima del lavoro bisogna fare attenzione ad eventuali corpi estranei, rimasti sul prato. L'utilizzatore è responsabile verso terzi nella zona di lavoro

(vedere a pagina 35)

D PREDISPOSIZIONE MOTORE

Per la preparazione del motore, occorre consultare il libretto istruzioni motore della casa costruttrice dello stesso.

(vedere a pagina 36)

I comandi per il funzionamento della macchina sono disposti:

- **leva acceleratore** (1) sulla plancia comandi
 - **leva comando ruote** (2) sul manico destro
 - **asta comando** (3) per innesto e disinnesto motozappa sul lato destro della scocca
 - **maniglia comando** (4) sul manico sinistro. Questa maniglia va tenuta premuta durante l'uso della macchina; in caso di abbandono della stessa, la macchina si ferma.
- I comandi:** innesto/disinnesto motozappa e ruote sono indipendenti.

AVVIAMENTO MOTORE

Effettuate le operazioni di messa a punto si procede all'avviamento del motore nel seguente modo:

- a) In caso di motore freddo, posizionare la leva acceleratore (1) nella posizione START
- leva comando ruote (2) in posizione stop
- asta comandi innesto/disinnesto (3) in posizione stop

b) Impugnare la maniglia dell'avviamento (9) e tirare la fune senza sforzo sino ad avvertire la resistenza provocata dalla compressione, rilasciare la maniglia indi dare uno strappo energetico.

Per ulteriori chiarimenti si raccomanda la consultazione del libretto istruzioni del motore stesso

A MOTORE FUNZIONANTE: mettersi dietro il manico, premere leggermente la maniglia comando (4) e spingere lentamente l'asta di comando (3) in avanti sino ad innesto avvenuto, indi spingerla a fondo. Premere a fondo la maniglia comando e tenerla premuta.

La barra falciante inizia a funzionare.

A questo punto rilasciare la leva comando ruote (2) in Start, la macchina si muove in avanti e potete iniziare il lavoro.

ARRESTO: rilasciare la maniglia comando (4).

ARRESTO DEL MOTORE: leva acceleratore (1) su Stop.

NORME DI SICUREZZA**Addestramento**

- a) I minori di 16 anni e le persone non a conoscenza delle istruzioni d'uso non devono utilizzare la motofalciatrice
- b) L'operatore è responsabile verso terzi nella zona di lavoro. Tenere lontano i bambini e gli animali domestici quando la macchina è in funzione.
- c) Tenere presente che il rischio di lesioni per mani e piedi derivante dal gruppo falciante è molto elevato
- d) Questa macchina è utilizzabile unicamente per tagliare erba naturale. non è consentito utilizzarla per altri scopi (ad es. per spianare rilievi del terreno quali tane di talpe o formicai).
- e) Lavorare solo in presenza di luce idonea
- f) Togliere eventuali corpi estranei dall'area di falciatura. Durante il lavoro occorre fare attenzione ad eventuali corpi estranei rimasti.

Preparazione/Funzionamento

- a) Durante il funzionamento indossare calzature robuste e pantaloni lunghi
- b) Prima di iniziare le operazioni assicurarsi che la barra falciante sia perfettamente fissata e la guaina protettiva sia stata sfilata.
- c) Durante la messa in moto del motore, l'operatore non deve alzare la macchina.
- d) Spegner il motore e togliere il cappuccio della candela per:
- rimuovere i dispositivi di protezione
 - effettuare il trasporto, il sollevamento o lo spostamento dall'area di lavoro della macchina
 - effettuare lavori di manutenzione o pulizia
 - intervenire comunque sulla barra falciante
 - lasciare la macchina incustodita

L'utensile si muove per alcuni secondi anche dopo aver spento il motore

- e) Attenzione! Il carburante è altamente infiammabile:

- Conservare il carburante solo nelle taniche previste allo scopo
 - Immettere il carburante nel serbatoio solo all'aria aperta e non fumare
 - Fare il pieno di carburante prima di avviare il motore. Non aprire mai il tappo del serbatoio carburante o aggiungere benzina mentre il motore sta girando o quando è ancora caldo
 - Se la benzina è fuoriuscita non tentare mai di avviare il motore. Spostare la macchina al di fuori dell'area interessata dalla perdita ed evitare qualunque fonte di accensione fino a quando i vapori di benzina non si sono dissipati.
 - rimettere saldamente il tappo del serbatoio
- f) Le macchine con motore a scoppio non devono mai essere fatte funzionare in ambienti chiusi per il pericolo di intossicazione
- g) La distanza di sicurezza, data dal manico, deve essere sempre mantenuta, inoltre durante la falciatura bisogna solo camminare, mai correre.
- h) Durante la falciatura su pendenze o discese, si richiede particolare prudenza:
- utilizzare scarpe antidrucciollevoli
 - prestare attenzione a dove si mettono i piedi
 - spostarsi trasversalmente rispetto alla pendenza, mai in salita o discesa.
 - usare prudenza nei cambiamenti di direzione di marcia
 - non falciare su pendenze eccessivamente ripide.
- i) Non usare mai la motofalciatrice con ripari e protezioni difettose o senza che i dispositivi di sicurezza siano installati ed in ordine.
- j) Per motivi di sicurezza il motore non deve mai superare il numero dei giri indicato sulla targhetta

k) Avviare il motore con cautela e secondo le istruzioni d'uso. Quando il motore è in movimento, bisogna assolutamente impedire a chiunque di avvicinarsi alla parte anteriore della macchina

l) Prima di lasciare inosservata la motofalciatrice, è necessario spegnere il motore.

m) Se la barra falciante avesse urtato un ostacolo, arrestare il motore e togliere il cappuccio della candela, procedere quindi ad un controllo; nel caso di funzionamento anomalo richiedere un esame della stessa da parte di un esperto.

Manutenzione e deposito

- a) Tenere tutti i dadi, bulloni e viti perfettamente serrati per lavorare in condizioni di sicurezza.
- b) Non depositare mai la macchina con carburante nel serbatoio in luoghi dove i vapori del carburante potrebbero raggiungere fuochi aperti o scintille
- c) Dare al motore il tempo di raffreddarsi prima di mettere l'apparecchio in qualsiasi ambiente stretto
- d) Tenere il motore, la marmitta, lo scomparto della batteria e il serbatoio della benzina liberi da erba, foglie ed eccessivo lubrificante, onde ridurre i pericoli di incendio
- e) Per ragioni di sicurezza, sostituire tempestivamente parti usurate o danneggiate
- f) Qualora si effettuasse lo scarico del serbatoio per il rimessaggio invernale, tale operazione va effettuata all'aperto
- g) Montare gli utensili seguendo le rispettive istruzioni e usare solo utensili marcati con il nome o il marchio del Costruttore o Fornitore e contrassegnati con il numero di riferimento
- h) Per la protezione delle mani durante lo smontaggio ed il montaggio degli utensili bisogna utilizzare guanti protettivi idonei.

F **BARRA FALCIANTE** *(vedere a pagina 36)***REGOLAZIONE DELL'ALTEZZA DITAGLIO**

Questa operazione deve essere effettuata a motore spento. A questo scopo spostare i due pattini del porta lama (16); allentare le viti (17) e abbassare o alzare i pattini nella posizione desiderata. Infine serrare il tutto con le viti.

G *(vedere a pagina 36)*

REGOLAZIONE Viene fatta quando i denti della lama e controlama si discostano tra loro.

L'operazione è meglio eseguirla smontando il gruppo "lama" e serrandolo su una morsa; oppure è possibile eseguirla a macchina montata. In questo caso occorre disinnestare la lama e controllare, facendo scorrere a mano, che non si siano serrate molto le piastre di consumo.

Per procedere alla regolazione occorre agire sulle piastre di consumo (**T**) singolarmente. Agire sulla vite (**U**) avvitandola leggermente. Ad ogni regolazione di piastra consumo occorre far scorrere a mano la lama ed accertarsi che scorra liberamente senza forzare troppo.

La regolazione è fatta quando vi è la minima discordanza possibile tra lama e controlama (mm 0,2).

AFFILATURA da eseguirsi quando la lama non taglia. Per tale operazione occorre smontare la lama ed affilarla con mola. Durante l'uso è bene ingrassare almeno **ogni ora** la sede dove scorre l'eccentrico. Tenere pulita la lama, ingrassare le guide, oliare lo scorrimento lama/controlama.

È bene pulire accuratamente la lama prima di mettere la macchina a riposo.

H **MANUTENZIONE** *(vedere a pagina 36)*

Attenzione! Spegner il motore e staccare la candela prima di effettuare qualunque manutenzione

- Controllare periodicamente il serraggio delle viti e dei dadi
- **Motore:** consultare il libretto istruzioni della casa costruttrice.
- **Funzionamento:** se premendo la maniglia comando (4) la macchina non funziona effettuare la regolazione del cavo di comando (18) inserendo il tirante (19) in uno dei successivi fori (20) della piastrina (21).
- **Avanzamento:** se la macchina non dovesse avanzare o rimanere in movimento effettuare la regolazione agendo sulla vite di registro (22) posta sulla leva di comando ruote (2).

- **Sostituzione cinghia di trasmissione:** sganciare il tirante (19) dalla maniglia comando (4), togliere il carter di protezione (5), togliere la cinghia (23). Rimettere la cinghia nuova e rimontare come era inizialmente.
- **Riduttore** (13): contiene olio, gradazione SAE 20/40, W140 circa 0,5 Kg. Controllare il livello dell'olio tramite il tappo (24). Sostituire l'olio dopo le prime 50 ore di funzionamento, successivamente dopo ogni 1000 ore. Tappo di carico (24), tappo di scarico (25).

A NOMENCLATURE (début en page 35)

1 Levier d'accélérateur	5 Carter de courroie	9 Lanceur	13 Reducteur
2 Levier de commande des roues	6 Chassis	10 Roue	14 Réservoir carburant
3 Axe de commande	7 Bouchon de remplissage d'huile	11 Guidon	15 Barre faucheuse
4 Levier d'embrayage	8 Bouchon de remplissage d'huile	12 Bougie	

B MONTAGE (début en page 35)**C FONCTIONNEMENT** (début en page 35)

Avant de procéder à cette opération, éliminer tout corps étranger sur le terrain. L'opérateur est responsable vis-à-vis des tiers dans la zone de travail.

D (début en page 35)**MISE AU POINT DU MOTEUR**

Pour cela, il est nécessaire de consulter le livret d'instruction de la maison constructrice du moteur.

E (début en page 36)

Les commandes pour faire fonctionner la machine sont placées:

- **Levier d'accélérateur** (1) sur le tableau de commande.
- **Levier de commande des roues** (2) sur le manche droit.
- **Axe de commande** (3) pour insérer et désinsérer la motobineuse, sur le côté droit du châssis.
- **Poignée de commande** (4) sur le manche gauche. Il faut appuyer sur cette poignée pendant l'utilisation de la machine sinon elle s'arrête.

Les commandes des accessoires et des roues sont indépendantes.

DÉMARRAGE DU MOTEUR

Après avoir effectué les opérations de mise au point, procéder au démarrage du moteur de la manière suivante:

- a) le moteur étant froid, positionner le levier d'accélérateur(1) sur START;
- leviers de commande des roues (2) en position stop
- axe de commande pour insérer/désinsérer (3) en position stop

- b) saisir la poignée de démarrage et tirer le lanceur sans effort, jusqu'à percevoir la résistance entraînée par la compression; relâcher la poignée, puis donner un coup sec.

Pour tous renseignements complémentaires, voir la notice du moteur.

QUAND LE MOTEUR FONCTIONNE: se mettre derrière le manche, appuyer légèrement sur le poignée de commande (4) et pousser lentement en avant l'axe de commande (3) jusqu'à ce qu'il soit inséré, puis le pousser à fond. Appuyer à fond sur la poignée de commande et continuer à appuyer.

La motobineuse commence à travailler. Puis remettre le levier de commande des roues (2) sur Start, la machine avance et vous pouvez commencer à travailler.

ARRÊT: lâcher le poignée de commande (4).

ARRÊT DU MOTEUR: levier d'accélérateur (1) sur Stop.

NORMES DE SECURITÉ**Formation**

- a) Les moins de 16 ans et les personnes qui n'ont pas lu le mode d'emploi ne doivent pas utiliser la faucheuse à moteur.
- b) L'opérateur est responsable vis-à-vis des tiers dans la zone de travail. Eloigner les enfants et les animaux domestiques lorsque la motofaucheuse est en marche.
- c) Ne jamais oublier que le risque de lésions aux mains et aux pieds est très élevé.
- d) Cette machine ne peut être utilisée que pour tondre de l'herbe naturelle. Il est défendu de l'utiliser pour d'autres raisons (par exemple, pour aplanir le terrain en cas de présence de terriers de taupes ou de fourmilères).
- e) Travailler uniquement dans des conditions adéquates de visibilité.
- f) Avant de procéder à la tonte du gazon, éliminer tout corps étranger sur le terrain. Pendant la tonte, veiller à éliminer d'éventuels corps étrangers résiduels.

Préparation/Fonctionnement

- a) Pendant le fonctionnement de la machine, porter des chaussures robustes et un pantalon.
 - b) Avant de procéder au fauchage, veiller à ce que la barre de fauchage soit fixée correctement et que la gaine de protection ait été enlevée.
 - c) Lors du démarrage du moteur, l'opérateur ne doit jamais soulever la machine.
 - d) Couper le moteur et enlever le cache de la bougie avant de:
 - enlever les dispositifs de protection;
 - transporter, soulever ou déplacer la machine;
 - effectuer des opérations d'entretien ou de nettoyage;
 - intervenir sur les outils;
 - laisser la machine sans surveillance.
- Après avoir coupé le moteur, les outils continuent à fonctionner pendant quelques secondes.**
- e) Attention! Le carburant est hautement inflammable.

- conserver le carburant dans des bidons spécialement prévus à cet effet;
- procéder au remplissage du réservoir de carburant en plein air. Ne pas fumer pendant cette opération;
- faire le plein avant de démarrer le moteur. Ne jamais ouvrir le bouchon du réservoir ni faire l'appoint de carburant lorsque le moteur est en marche ou qu'il est encore chaud;
- en cas de fuites de carburant, ne jamais essayer de démarrer le moteur. Déplacer la machine loin de la zone concernée par la fuite et éviter toute source inflammable tant que les vapeurs d'essence ne se sont pas dissipées;
- serrer à nouveau le bouchon du réservoir.
- f) Ne jamais utiliser des machines équipées de moteurs à explosion dans les lieux clos, au risque d'intoxication.
- g) Respecter toujours la distance de sûreté déterminée par le guidon. Pendant le fonctionnement de la machine, marcher normalement, sans courir.
- h) En cas d'utilisation de la machine sur des pentes, il faut prendre des précautions particulières:
 - porter des chaussures antidérapantes;
 - prêter un maximum d'attention à son propre chemin;
 - se déplacer transversalement par rapport à la pente, jamais en remontant ni en descendant;
 - prêter un maximum d'attention lorsqu'on fait demitour;
 - ne pas parcourir des pentes excessivement raides.
- i) Ne jamais utiliser la machine avec des tabliers ou des protections défectueux ou lorsque les dispositifs de sécurité ne sont pas correctement installés.
- j) Pour des raisons de sécurité, le moteur ne doit jamais dépasser le nombre de tours indiqué sur la plaquette.
- k) Démarrer le moteur avec prudence et en respectant les instructions. Dès que le moteur est en marche, il faut absolument empêcher à qui que ce soit de s'approcher de la partie avant de la machine.

- l) Avant de garer la motofaucheuse, débrancher le câble d'alimentation.

- m) Si la barre de fauchage heurte contre un obstacle, couper le moteur, enlever le cache de la bougie et procéder à un contrôle. En cas de fonctionnement irrégulier, s'adresser à un expert pour effectuer un contrôle.

Entretien et stockage

- a) Veiller à ce que les écrous, les boulons et les vis soient parfaitement serrés, pour travailler en toute sécurité.
- b) Si le réservoir contient encore du carburant, ne jamais laisser la machine dans des lieux où les vapeurs d'essence pourraient atteindre des flammes ou des scintilles.
- c) Attendre le refroidissement du moteur avant de placer la machine dans un espace restreint.
- d) Pour réduire les risques d'incendie, éliminer toute trace d'herbe, de feuilles ou de lubrifiant dans le moteur, le pot d'échappement, le compartiment de la batterie et le réservoir de carburant.
- e) Pour des raisons de sécurité, remplacer immédiatement les composants usagés ou endommagés.
- f) En cas de vidange du réservoir avant l'hiver, effectuer cette opération en plein air.
- g) Monter les outils en suivant les instructions; n'utiliser que des outils portant le numéro de série ainsi que le nom ou la marque du Constructeur ou du Fournisseur.
- h) Pour protéger les mains lors des opérations de dépose/repousse des outils, porter des gants spécialement prévus à cet effet.

F **BARRE FAUCHEUSE** (début en page 36)**RÉGLAGE DE LA HAUTEUR DE COUPE**

Cette opération s'effectue à moteur éteint. Pour cela, déplacer les deux patins du porte lame (16); desserrer les vis (17) et baisser ou lever les patins dans la position souhaitée.

Puis serrer le tout avec les vis.

G (début en page 36)

Le **RÉGLAGE** doit se faire lorsque les dents de lame et de contre-lame ne sont plus en friction ou lorsqu'elles le sont trop. Il est préférable d'effectuer l'opération en démontant l'ensemble de lame en le fixant dans un étau. Vous pouvez éventuellement opérer la machine montée.

Dans ce cas, débrayer à l'aide de la poignée au guidon et actionner celle-ci, afin de vérifier si les sections de coupe ne sont pas trop lâches ou trop serrés. Pour effectuer le réglage agir séparément sur les plaques d'usure (**T**), serrer légèrement la vis (**U**).

Pour chaque réglage d'usure, faire fonctionner la lame à la main et, s'assurer qu'elle glisse librement sans forcer.

Le réglage est correct lorsque la lame et la contre-lame frottent légèrement (0.2 mm de jeu).

AIGUISAGE. Pour cette opération, démonter la lame et l'aiguiser au moyen d'une meule. Pendant l'usage il est bon de graisser **toutes les heures** le siège de déplacement de l'excentrique. Maintenir la lame propre. Gaisser les guides. Huiler les sections de lame / contre-lame.

Il est conseillé de nettoyer parfaitement la lame avant de remisage.

H **MAINTENANCE** (début en page 36)

Attention! Eteindre le moteur et enlever la bougie avant d'effectuer quelque opération d'entretien que ce soit.

- Contrôler périodiquement le serrage des vis et écrous.
- **Moteur:** consulter le livre d'instruction fourni par le constructeur.
- **Fonctionnement:** si lorsqu'on appuie sur la poignée de commande (4) la machine ne fonctionne pas, régler le câble de commande (18) en introduisant le tirant (19) dans l'un des trous (20) suivants de la plaque (21).
- **Avancement:** si la machine n'avance pas ou arrête son mouvement, effectuer un réglage des vis de registre (22) sur le levier de commande des roues (2).
- **Changement de la courroie de transmission:** décrocher le tirant (19) de la poignée de commande (4) ôter le carter de protection (5) enlever la courroie (23). Remettre la nouvelle courroie et remonter le tout comme au départ.
- **Réducteur** (13): contient de l'huile, degrés SAE 20/40, W140 environ 0,5 l. Contrôler le niveau d'huile par le bouchon (24).
Changer l'huile après les 50 premières heures de fonctionnement, puis toutes les 1000 heures.
Bouchon de remplissage (24), bouchon de vidange (25).

A DESCRIPTION (starts at page 35)

1 Accelerator lever	5 Belt housing	9 Starter handle	13 Reducer
2 Wheels control lever	6 Deck	10 Wheel	14 Fuel tank
3 Control rod	7 Oil filter cap	11 Handle	15 Mowing bar
4 Clutch lever	8 Oil drain plug	12 Spark plug	

B ASSEMBLY (starts at page 35)

Assemble handles as shown with bolts and screws supplied.
Assemble clutch lever, cables and control plate as shown with bolts and screws supplied.

C OPERATION (starts at page 35)

Before you start working, make sure to remove any objects or obstacles that may have been left on the lawn. The operator is responsible for the safety of other people in the working area.

D ARRANGEMENT OF MOTOR

(starts at page 35)
For the setting of the engine, it is necessary to follow the instructions given in the maintenance manual issued by the manufacturer of the engine

E (starts at page 36)

The machine working controls are so as follows:

- **Accelerator lever** (1) on the control panel.
 - **Wheels control lever** (2) on the right handle.
 - **Control rod** (3) for the engagement and disengagement of the bar mower on the right side of the deck.
 - **Clutch lever** (4) on left handle. This handle must be kept pressed while using the machine; if released the machine will stop working.
- The equipment coupling and wheels controls are independent.

ENGINE STARTUP

CAUTION:- 0.6l Oil must be added to the engine before use.

Once the machine has been set up properly, start the engine as follows:

- a) If the engine is cold, position the accelerator lever (1) on START.
- Position the wheel control lever (2) into position stop

- Position the control rod engagement/disengagement (3) into position stop
- b) Grip the starting handle (9) and pull the starter rope gently until you feel the resistance caused by compression. Release the handle; then give the starter rope a sharp tug. For further information and explanations, read carefully the user instruction manual of the engine.

WHEN THE ENGINE RUNS: stand behind the mower's handle, press slightly the control handle (4) and push slowly forward the control rod (3) until the engagement, then push it deeply. Press deeply the control handle and keep it pressed.

The bar mower will start working.

At this point release the wheels control lever (2) until on start, the machine moves forward; now you can start your work.

STOP: release the clutch lever

SAFETY RULES**Training**

- a) Persons under 16 years of age and persons who are not acquainted with the user instructions must not use the bar mower.
- b) The operator is responsible for the safety of other people in the working area. Keep children and domestic animals at a safe distance when the mower is in use.
- c) The risk of injury to hands and/or feet due to the mowing unit is very high.
- d) This machine may be used exclusively for cutting natural grass. Its use is not allowed for other purposes (e.g., for flattening out bumps in the ground, such as mole-hills or ant-hills).
- e) Work only when there is sufficient light.
- f) Before you start cutting the lawn, make sure to remove any objects or obstacles that might be present. While you are using the mower, keep your eyes open for the possible presence of such objects that may have been left on the lawn.

Setting up and operating the aspirator

- a) When using the bar mower machine, wear strong footwear (boots or heavy shoes) and long trousers.
- b) Before starting mowing, make sure that the mowing bar is properly fastened and the protective sheath has been removed.
- c) During engine startup, under no circumstances lift up the machine.
- d) Turn off the engine and disconnect the cap of the spark plug whenever:
 - removing the protection devices
 - transporting, lifting or displacing the machine from the working area
 - carrying out maintenance or cleaning
 - carrying out any operation on the cutting tools
 - leaving the bar mower machine unattended.

CAUTION! The tools keep turning for a few seconds even after the engine has been turned off.

e) CAUTION! The fuel is highly inflammable:

- keep the fuel only in the fuel cans provided for that purpose
- pour the fuel into the tank only in the open air and make sure not to smoke
- fill up the fuel tank before starting the engine. Under no circumstances open the fuel tank cap or add petrol when the engine is running or when it is still hot
- if the petrol has overflowed, do not under any circumstances start up the engine. Take the machine out of the area where the fuel has been spilt and avoid any source of possible ignition until the petrol fumes have dissipated
- replace the fuel tank cap and tighten it down firmly.
- f) The machines with internal combustion engines must never be operated in closed environments on account of the danger of carbon monoxide poisoning.
- g) The safety distance, which is set by the length of the handle, must always be kept. Furthermore, when the aspirator is working, never run; you must always walk.
- h) Particular precautions must be taken when using the bar mower on slopes or downhill stretches:
 - use appropriate antislip footwear
 - watch where you put your feet
 - always move sideways with respect to the slope; never move uphill or downhill
 - take great care when changing direction
 - do not work on excessively steep slopes.
- i) Never use the bar mower with faulty guards or protections or without safety devices installed and in proper order.
- j) For reasons of safety, the engine must never exceed the number of revs (r.p.m.) indicated on the data plate.
- k) Take care when starting the engine and make sure to

follow the user instructions. When the engine is turning, it is absolutely indispensable to prevent anybody from approaching the front of the machine.

- l) Whenever leaving the bar mower unattended, first make sure to turn off the engine.
- m) Should the mowing bar have hit against an obstacle, turn off the engine, remove the spark plug cap, and then check the bar thoroughly. Should the bar not work properly, have it checked by a qualified technician.

Maintenance and storage

- a) Make sure that all nuts, bolts and screws are kept well tightened down so as to work in conditions of perfect safety.
- b) Never leave the machine with fuel in the tank where the fuel vapours could reach naked flames or sparks.
- c) Give the engine enough time to cool off before putting the equipment in any narrowly enclosed environment.
- d) Keep the engine, silencer, and petrol tank free from grass, leaves and excess lubricant in order to reduce the danger of fire.
- e) For safety reasons, make sure to replace worn-out or damaged parts in due time.
- f) Should you drain off the fuel tank in order to store the bar mower away for the winter, make sure to carry out this job in the open air.
- g) Install the cutting tools following the corresponding instructions and use exclusively tools bearing the Manufacturer's or Supplier's name or trademark and the reference number.
- h) To protect your hands during disassembly or assembly of the cutting tools, wear suitable protective gloves.

F **MOWING BAR** *(starts at page 36)***ADJUSTMENT OF CUTTING HEIGHT**

This adjustment must be carried out when the engine is not running. For this purpose disengage the two skids from the blade-holder (16), loosen screws (17), and then either move the skids (16) above or below the blade (15) into the desired position. Finally tighten the whole unit with the respective screws.

G *(starts at page 36)*

ADJUSTMENT: This has to be carried out when the distance of the teeth between the blade and the counter blade are not too far away from one another. This operation should be carried out, when the blade unit is disassembled and by clamping it in a vice. However it is also possible to make the adjustment with the machine assembled, in this case the blade must be disengaged. For checking move the blade by hand make sure that the wear-plates are not excessively tightened.

To adjust the wear plates (**T**), individually. Turn screw (**U**) slightly. At each adjustment of a wear-plate, the blade should be moved by hand for checking that it can be moved without effort. The correct adjustment is obtained when

there is only the minimum possible distance between blade and counterblade (0.2 mm).

SHARPENING has to be carried out when the mower blade does not cut perfectly. For this purpose, the blade must be sharpened by an authorized dealer.

When using the machine, it is suitable to grease the seat where the eccentric piece runs at least **one time** every hour, and keep the blade clean and to lubricate the guides and to oil the sliding surface between blade and counterblade. We recommend the blade to be cleaned carefully when not used for long periods of time.

H **MAINTENANCE** *(starts at page 36)*

Caution! Switch off the engine and disconnect the spark plug before undertaking any maintenance work.

- Check regularly all screws and nuts for tightness
- **Engine:** consult the engine manufacturer's instruction manual supplied with your products.
- **Working:** if after pressing the control handle (4) the machine will not start, adjust the control cable (18), inserting the tie rod (19) in one of the following holes (20) of the plate (21)
- **Moving on:** if the machine will not proceed or remain in work, adjust the screw (22) situated on the wheels control lever (2).

- **Replacement of the driving belt:** release the tie rod (19) from the control handle (4), take off the protection guard (5), remove the belt (23). Replace the new belt and reassemble as before.

- **Reduction gear (13):** contains oil SAE 20/40, W140 about 0,5 kg. Control the oil level through the cap (24). The oil must be replaced after the first 50 working hours, and then after each 1000 hours. Filling plug (24), drain plug (25).

A **BESCHRIJVING** (Beginn auf Seite 35)

1 Gashebel	5 Keilriemen Gehäuse	9 Startergriff	13 Getriebe
2 Stellhebel	6 Gehäuse	10 Rad	14 Tankdeckel
3 Schalthebel	7 Öleinfüllschraube	11 Holm	15 Mähbalken
4 Kupplunghebel	8 Ölablaßstutzen	12 Zündkerze	

B **EINHÄNGEN** (Beginn auf Seite 35)**C** **FUNKTIONSWEISE** (Beginn auf Seite 35)

Vor Beginn der Arbeit sicherstellen, daß keine Fremdkörper auf dem Rasen zurückgeblieben sind. Der Benutzer ist Dritten gegenüber im Arbeitsbereich verantwortlich.

D (Beginn auf Seite 35)
VORBEREITUNG DES MOTORS

Für die Vorbereitung des Motors vor dem Einsatz und Wartungsarbeiten ist die Betriebsanleitung des Motorenherstellers zu beachten.

E (Beginn auf Seite 36)

Zur Maschinenbedienung gehören die folgenden Vorrichtungen:

- **Gashebel** (1) auf der Bedientafel
- **Stellhebel** (2) für den Fahrtrieb an der rechten Holmseite
- **Schalthebel** (3) für die Einkupplung und Auskupplung von den Arbeitswerkzeugen (Balkenmäher, Motorhacke usw.), auf rechten Seite des Gehäuses.
- **Stellhebel** (4) auf dem linken Holm. Dieser Hebel soll während der Maschinenbenutzung gedrückt sein; wenn nicht gedrückt bleibt die Maschine stehen.

START DES MOTORS

Nachdem die Einstellungen vorgenommen wurden, kann der Motor wie folgt gestartet werden:

- a) im Falle von kaltem Motor, den Beschleunigerhebel (1) in die Position START stellen
- Stellhebel (2) auf Stop stellen
- Schalthebel Einkupplung/Auskupplung (3) auf Start stellen

b) den Startergriff (9) anfassen und das Seil ohne Kraftanwendung anziehen, bis ein leichter Widerstand durch die Kompression fühlbar wird. Den Griff zurückgleiten lassen und danach kräftig ziehen.

Für weitere Erläuterungen wird auf die Betriebsanleitung des Motors verwiesen.

SOBALD DER MOTOR LÄUFT: sich hinter den Führungsholm stellen, den Stellhebel (4) wenig und den Schalthebel (3) langsam vorwärts bis zur Einkupplung drücken. Den Stellhebel (4) bis zum Holm gedrückt halten. Die Sonderzubehöre (Balkenmäher, Motorhacke usw.) sind in Betrieb.

In diesem Augenblick den Stellhebel (2) loslassen und auf Start stellen, die Maschine setzt sich jetzt in Vorwärtsbewegung; jetzt können Sie Ihre Arbeit anfangen.

STOP FAHRANTRIEB: den Stellhebel (4) loslassen

STOP DES MOTORS: Gashebel (1) in Position Stop stellen

SICHERHEITSHINWEISE**Anweisung**

- a) Jugendliche unter 16 Jahren und über die Bedienungsanweisungen nichtinformierte Personen dürfen den Balkenmäher nicht benutzen.
- b) Der Benutzer ist im Arbeitsbereich gegenüber Dritten verantwortlich. Kinder und Haustiere fernhalten, wenn der Rasenmäher in Betrieb ist.
- c) Sich vor Augen halten, daß die Verletzungsgefahr für Hände und Füße durch die Mähmesser sehr hoch ist.
- d) Das Gerät darf nur zum Mähen von Naturgras verwendet werden. Die Anwendung für andere Zwecke (z. B. zum Ebnen von Erdbodenerhebungen wie Maulwurfbauten und Ameisenhaufen) ist nicht gestattet.
- e) Nur unter geeigneten Lichtbedingungen arbeiten.
- f) Vor dem Mähen müssen Fremdkörper vom Mähbereich entfernt werden. Beim Mähen ist auf eventuell noch zurückgebliebene Fremdkörper zu achten.

Vorbereitung/Funktionsweise

- a) Während des Betriebes müssen feste Schuhe und lange Hosen getragen werden.
- b) Vor dem Mähen sich vergewissern, daß der Mähbalken fest befestigt ist und daß die Schutzvorrichtung abgenommen wurde.
- c) Beim Anlassen des Motors darf der Benutzer das Gerät nicht anheben.
- d) Motor abstellen und Zündkerzenstecker abnehmen vor:
 - Entfernung der Schutzvorrichtungen
 - Transport, Anheben oder Versetzen des Geräts aus dem Arbeitsbereich
 - Wartungs- und Reinigungsarbeiten
 - Eingreifen auf das Schneidwerkzeug
 - bevor das Gerät unbewacht gelassen wird.
- Das Schneidwerkzeug dreht noch einige Sekunden nach Abstellen des Motors.**
- e) **ACHTUNG!** Der Kraftstoff ist leichtentzündlich:

- Den Kraftstoff nur in dafür vorgesehenen Kanistern aufbewahren
- Den Kraftstoff nur im Freien in den Behälter füllen und dabei nicht rauchen
- Den Behälter ganz mit Kraftstoff auffüllen, bevor der Motor gestartet wird. Niemals den Deckel des Kraftstoffbehälters öffnen oder Benzin hinzufügen, wenn der Motor läuft oder noch warm ist
- Wenn Benzin verschüttet wurde, den Motor niemals zu starten versuchen. Das Gerät an einen anderen Ort stellen und jede Feuerquelle vermeiden, bis sich die Benzindämpfe aufgelöst haben
- Den Deckel fest auf den Behälter aufschrauben.
- f) Geräte mit Explosionsmotor dürfen wegen Vergiftungsgefahr niemals in geschlossenen Räumen betrieben werden.
- g) Der durch die Führungsholme gegebene Sicherheitsabstand ist stets einzuhalten. Beim Arbeiten ist nur das Gehen, nicht das Laufen gestattet.
- h) Während der Arbeit an Böschungen oder Hängen ist besondere Vorsicht geboten:
 - Rutschfeste Schuhe tragen
 - Vorsicht beim Treten
 - Entlang der Schichtlinie und nicht bergan oder bergab vorgehen
 - Bei Änderung der Fahrtrichtung vorsichtig vorgehen
 - Nicht an zu steilen Böschungen arbeiten.
- i) Das Gerät darf nicht verwendet werden, wenn Schutze und Abdeckungen fehlerhaft sind, oder wenn die Sicherheitsvorrichtungen nicht oder nicht ordnungsgemäß eingebaut sind.
- j) Aus Sicherheitsgründen darf die Motordrehzahl die Angabe am Leistungsschild nicht übersteigen.

k) Motor vorsichtig und entsprechend der Bedienungsanleitung starten. Bei laufendem Motor sich unter keinen Umständen der Vorderseite des Geräts nähern.

l) Bevor der Balkenmäher unbewacht gelassen wird, den Motor abstellen.

m) Wenn der Mähbalken gegen harte Widerstände gestossen ist, den Motor abstellen und den Zündkerzenstecker entfernen, dann eine Kontrolle durchführen. Im Falle von Betriebsstörungen das Gerät durch einen Fachmann prüfen lassen.

Wartung und Abstellung

- a) Sämtliche Muttern, Bolzen und Schrauben müssen stets fest angezogen sein, damit unter Sicherheitsbedingungen gearbeitet wird.
- b) Das Gerät mit Kraftstoff im Behälter niemals an einem Ort abstellen, wo die Kraftstoffdämpfe offenes Feuer oder Funken erreichen könnten.
- c) Dem Motor Zeit geben um abzukühlen, bevor Sie das Gerät in einem engen Raum abstellen.
- d) Den Motor, den Auspufftopf, das Batteriefach und den Benzinbehälter frei von Gras, Blättern und übermäßigem Schmiermittel halten, um die Brandgefahr zu verringern.
- e) Aus Sicherheitsgründen müssen verschlissene oder beschädigte Teile unverzüglich ausgewechselt werden.
- f) Falls der Behälter den Winter über entleert wird, diese Tätigkeit im Freien ausführen.
- g) Die Messer gemäß den betreffenden Anweisungen einbauen und nur Messer verwenden, die mit Namen oder Marke des Herstellers oder der Lieferfirma markiert und mit der Bezugsnummer gekennzeichnet sind.
- h) Zur Beschützung der Hände beim Auswechseln der Messer müssen geeignete Handschuhe angezogen werden.

F

MÄHBALKEN (Beginn auf Seite 36)**SCHNITTHÖHENEINSTELLUNG**

Dieser Vorgang muß bei stillstehendem Motor durchgeführt werden. Zu diesem Zweck muß man die beiden Gleitkufen an der Messerhalterung (16) verstellen. Dazu sind die Schrauben (17) zu lösen um die Gleitkufen in die gewünschte Stellung abzusenken oder, anzuheben. Schließlich ist das Ganze mit den Schrauben fest anzuziehen.

G

(Beginn auf Seite 36)

INSTELLUNG: Bei allen Arbeiten an dem Gerät muß erst der Zündkerzenstecker von der Zündkerze entfernt werden. Die Einstellung wird vorgenommen, wenn die Klingen des Messers und des Gegenmessers voneinander entfernt stehen. Für diesen Zweck ist es besser, den Messerbalken abzubauen und ihn in einen Schraubstock einzuspannen. Es ist auch möglich diesen Schritt an der Maschine direkt vorzunehmen. In diesem Fall ist es nötig daß Meser abzuschalten und durch Bewegungen von Hand festzustellen, daß die Überschleifplatten nicht zu fest sitzen. Zur Durchführung der Einstellung muß einzeln auf die Verschleiß- platten (**T**) eingewirkt werden. Die Schraube (**U**) verstellen, indem sie leicht hineingedreht wird. Bei jeder Einstellung der jeweiligen Verschleißplatte muß das Messer leicht von Hand bewegt Stellen sie fest, ob werden. Es sich frei und ohne große Anstrengung bewegen läßt. Die richtige Einstellung ist gegeben, wenn nur eine sehr geringe Entfernung zwischen Messer und Gegenmesser vorhanden ist (0,2 mm).

SCHÄRFEN: ein Nachschärfen ist durchzuführen, wenn das Mähmesser nicht mehr einwandfrei schneidet. Dazu muß das Messer ausgebaut und mit einer Schleifscheibe bearbeitet werden.

Während des Einsatzes des Mähers ist es zweckmäßig, mindestens jede Stunde die Lauffläche des Exenterstückes abzuschmieren, die Messer zu reinigen, und die Gleitflächen zwischen Messer und Gegenmesser zu ölen. Wenn die Maschine für längere Zeit weggestellt werden soll, ist es zweckmäßig das Mähmesser sorgfältig zu reinigen und einzuölen.

H

WARTUNG UND PFLEGE (Beginn auf Seite 36)

Achtung! Vor der Ausführung jeglicher Wartungsarbeiten ist der Motor abzuschalten und die Zündkerze abzuklemmen.

- Von Zeit zu Zeit sind Schrauben und Muttern auf festen Sitz zu überprüfen.
- **Motor:** zur Wartung des Motors die Betriebsanleitung des Motorenherstellers zu Rate ziehen.
- **Betriebsweise:** im Falle, daß die Maschine nach einem Druck auf den Leitgriff (4) nicht funktioniert, den Leitkabel (18) regeln, und zwar die Zugstange (19) in den drauffolgenden Löchern (20) von dem Plättchen (21) stecken.
- **Vorschub:** wenn die Maschine nicht im Betrieb bleibt oder vorwärtsgeht, die Schraube (22) auf dem Radschalthebel (2) regeln.

- **Ersetzung vom Antriebsriemen:** die Zugstange (19) von dem Leitgriff (4) auslösen, das Schutzgehäuse (5), den Keilriemen (23) entnehmen. Den neuen Keilriemen wie anfangs montieren.
- **Untersetzungsgetriebe (13):** enthält Öl SAE 20/40, W140 (Füllvermögen ca. 0,5 Kg), den Ölstand durch die Kappe (24) kontrollieren. Nach den ersten 50 Betriebsstunden muß das Öl ausgewechselt werden, danach alle 1000 Stunden. Einfüllungs- (24) und Ausfüllungskappe (25).

A DESCRIPCIÓN (ver la página 35)

1 Palanca acelerador	5 Protección de correa	9 Puño arranque	13 Caja de transmisión
2 Palanca tracción ruedas	6 Chasis	10 Rueda	14 Depósito de combustible
3 Palanca conexión equipo corte	7 Tapón llenado aceite	11 Manillar	15 Barra cortante
4 Palanca embrague	8 Tapón vaciado aceite	12 Bujía	

B MONTAJE (ver la página 35)

C FUNCIONAMIENTO (ver la página 35)

Antes de comenzar el trabajo hay que prestar atención a posibles cuerpos ajenos, esparcidos por el prado. El usuario es responsable hacia terceros en la zona de trabajo.

D (ver la página 35)

PREPARACION DEL MOTOR

Para preparar el motor, siga las instrucciones del manual de mantenimiento del motor, publicado por el fabricante del mismo

E (ver la página 36)

Los mandos para el funcionamiento de la máquina están colocados:

- **palanca acelerador** (1) en la careta del manillar
- **palanca tracción ruedas** (2) en el manillar derecho
- **palanca conexión y desconexión motoazada** (3) a la derecha del cubrecorrea
- **palanca de mando** (4) encima del manillar izquierdo. Esta palanca hay que mantenerla siempre oprimida durante el uso de la máquina. Cuando se suelta, la máquina se para.

Los mandos conexión/desconexión motoazada, son independientes.

ARRANQUE DEL MOTOR

Una vez efectuadas las operaciones de puesta a punto arrancar el motor de la manera siguiente:

- a) si el motor está frío, colocar la palanca del acelerador (1) en la posición START
 - L apalanca tracción ruedas (2) en posición stop
 - La palanca conexión/desconexión peine (3) en posición stop

b) empuñar la manilla del arranque (9) y tirar del cable sin esfuerzo hasta notar la resistencia provocada por la compresión, soltar la manilla y luego dar un tirón enérgico. Para más detalles consultar el libro de instrucciones del motor.

CON EL MOTOR EN MARCHA: colocarse detrás del manillar, oprimir ligeramente la palanca de mando (4) y empujar lentamente la palanca (3) hacia adelante hasta el fondo. Oprimir a fondo la palanca de mando (4) y mantenerla oprimida. Efectuado lo descrito la motoazada empieza a funcionar.

En este punto soltar la palanca tracción ruedas (2) en **START** y la máquina se mueve hacia adelante, pudiendo iniciar el trabajo.

PARE: soltar la palanca de mando (4)

PARE MOTOR: palanca de acelerador (1) en posición STOP

NORMAS DE SEGURIDAD

Adiestramiento

- a) Los menores de 16 años y las personas que no conozcan las instrucciones de uso no deberán utilizar la motosegadora.
- b) El operador es responsable hacia terceros en la zona de trabajo. Evitar que se acerquen niños y animales domésticos cuando el cortacésped está en marcha.
- c) Tener en cuenta que el riesgo de lesiones para manos y pies que puede producir el grupo segador es muy grande.
- d) Esta máquina puede utilizarse exclusivamente para cortar césped natural. No se autoriza utilizarla para otros usos (por ej. para aplanar el terreno, como madrigueras de topos y hormigueros).
- e) Trabajar sólo cuando haya luz adecuada.
- f) Quitar los posibles cuerpos extraños del área de siega. Durante el trabajo hay que tener cuidado con posibles cuerpos extraños esparcidos.

Preparación/Funcionamiento

- a) Durante el trabajo utilizar calzado robusto y pantalones largos.
 - b) Antes de comenzar las operaciones comprobar que la barra segadora está fijada perfectamente y la funda de protección no se ha salido.
 - c) Durante la puesta en marcha del motor, el operador no ha de levantar jamás la máquina.
 - d) Apagar el motor, quitar el capuchón de la bujía para:
 - quitar los dispositivos de protección
 - efectuar el transporte, el levantamiento y desplazamiento de la máquina desde la zona de trabajo
 - efectuar trabajos de mantenimiento y limpieza
 - de todas formas efectuarlos en las herramientas
 - dejar la máquina sin vigilancia.
- Las herramientas giran algunos segundos tras haber apagado el motor.**

- e) j) Atención! El combustible es muy inflamable:
 - Guardar el combustible sólo en bidones especiales
 - Introducir el combustible en el depósito sólo al aire libre y no fumar
 - Llenar el depósito antes de arrancar el motor. No abrir nunca el tapón del depósito del combustible ni añadir gasolina mientras que el motor está girando o cuando aún está caliente
 - Si se ha salido gasolina no intentar arrancar el motor. Mover la máquina fuera del área afectada por la pérdida y evitar cualquier fuente de encendido hasta que los vapores de gasolina se haya disipado
 - volver a colocar sólidamente el tapón del depósito.
- f) Las máquinas con motor de explosión no han de funcionar jamás en ambientes cerrados por peligro de intoxicación.
- g) La distancia de seguridad, dada por el mango, se mantendrá siempre, asimismo durante la siega habrá que caminar, sin correr jamás.
- h) Durante el funcionamiento en pendientes o bajadas, es preciso ser sumamente prudentes:
 - utilizar calzado antideslizante
 - observar donde se pisa
 - desplazarse transversalmente respecto a la pendiente, nunca cuesta arriba o cuesta abajo
 - ser prudentes al cambiar de dirección de marcha
 - no pasar por pendientes excesivamente escarpadas.
- i) No usar nunca la máquina mecánica con protecciones defectuosas o sin que los dispositivos de seguridad (por ej. desviadores o recogedor) estén instalados y en perfectas condiciones.
- j) Por motivos de seguridad, el motor nunca ha de superar el número de revoluciones indicado en la placa.

k) Arrancar el motor con precaución y seguir las instrucciones de uso. Cuando el motor está en marcha es necesario impedir a los demás que se acerquen a la parte anterior de la máquina.

l) Antes de abandonar la segadora mecánica sin vigilancia, es preciso apagar el motor.

m) Si la barra segadora a chocado contra un obstáculo, parar el motor y quitar el capuchón de la bujía, y luego controlar; en caso de funcionamiento anormal solicitar un examen de la misma a un experto.

Mantenimiento y depósito

- a) Mantener todas las tuercas, bulones y tornillos perfectamente apretados para trabajar en condiciones de seguridad.
- b) No guardar nunca la máquina con combustible en el depósito en lugares donde los vapores del combustible podían llegar a estar en contacto con fuegos abiertos o chispas.
- c) Dejar que el motor se enfríe antes de guardar el aparato en cualquier local estrecho.
- d) Mantener el motor, el silencioso, el alojamiento de la batería y del depósito de la gasolina, sin hierba, hojas y lubricante excesivo, para reducir el peligro de incendio.
- e) Por motivos de seguridad, sustituir inmediatamente las piezas desgastadas y dañadas.
- f) Si se vacía el depósito para guardar la máquina en invierno, esta operación se efectuará al aire libre.
- g) Montar las herramientas siguiendo las instrucciones correspondientes y usar sólo cuchillas marcadas con el logo y la marca del fabricante o proveedor y troqueladas con el número de referencia.
- h) Para proteger las manos durante el desmontaje y el montaje de las cuchillas, utilizar guantes de protección adecuados.

F BARRA CORTANTE (ver la página 36)

REGULACIÓN DE LA ALTURA DE CORTE

Esta operación debe ser efectuada siempre con el motor parado. Aflojar los tornillos (17) de los patines (16), que van montados a los extremos de la barra, fijándolos nuevamente a la altura deseada. Apretar los tornillos a fondo.

G (ver la página 36)

REGULACION. Debe efectuarse cuando los dientes de la cuchilla y contra cuchilla están demasiado separados. Esta operación es mejor efectuarla con la barra desmontada y sujeta en una mordaza o tornillo de banco; también puede efectuarse con la máquina montada, en este caso es necesario poner la palanca (3) en posición STOP barra desconectada y haciendo correr la cuchilla con la mano, controlar que no estén muy apretadas las chapas de regulación. La regulación de la cuchilla se efectúa; por medio de las chapas, reguladoras (T). Actuar sobre el tornillo (U) apretándolo ligeramente. Después de cada regulación es necesario hacer deslizar la cuchilla a mano, asegurándose de que corre libremente y sin forzar. Una cuchilla bien regulada debe correr suavemente y con la mínima separación entre la cuchilla y contracuchilla (0,2mm).

AFILADO. La cuchilla debe afilarse cuando no corta. Para afilar la cuchilla es necesario desmontarla de la barra.

Durante el trabajo es bueno engrasar al menos **cada hora**, el alojamiento de la excéntrica, limpiar la barra, engrasar las guías y aceitar el deslizamiento cuchilla contracuchilla.

Recomendamos limpiar la barra a conciencia una vez terminado cada trabajo.

H MANTENIMIENTO (ver la página 36)



Atención! Apagar el motor y extraer la bujía antes de efectuar cualquier mantenimiento

- Controlar periódicamente que los tornillos y tuercas estén bien apretados.
- Motor:** consultar el libro de instrucciones de la casa constructora.
- Funcionamiento:** si oprimiendo la palanca (4) la máquina no funciona, efectuar la regulación del cable (18) enganchando el tirante (19) en uno de los sucesivos agujeros (20) del regulador (21).
- Tracción:** si la máquina no avanza o no se para, regular el tornillo (22) de la palanca de tracción (2).

- Sustitución de la correa de transmisión:** desenganchar el tirante (19) de la palanca de mando (4), quitar el carter de protección (5), quitar la correa (23) y colocar una nueva igual, montar nuevamente el carter protección y tirante palanca.
- Reductor (13):** contiene aproximadamente 0,50 Kg de aceite densidad SAE SAE 20/40, W140. Controlar el aceite después de las primeras 50 horas de funcionamiento y sucesivamente cada 1.000 horas de trabajo. Tapón de llenado (24), tapón de vaciado (25).

A **BESCHRIJVING** (begint op pagina 35)

1 Gashendel	5 Riemhuis	9 Starterhandgreep	13 Reductor
2 Wielaandrijfhendel	6 Huis	10 Wiel	14 Brandstoftank
3 Schakelhendel van de maaibalk	7 Olievuldop	11 Handgreep	15 Maaibalk
4 Koppelingshendel	8 Olie-aftapdop	12 Bougie	

B **AANBRENGEN** (begint op pagina 35)

C **WERKEN MET DE MAAIMACHINE** (begint op pagina 35)

Alvorens aan het werk te gaan, letten op eventueel op het terrein achtergebleven vreemde voorwerpen. De gebruiker is binnen zijn werkzone verantwoordelijk voor.

D (begint op pagina 35)

VOORBEREIDING VAN DE MOTOR

Voor de voorbereiding van de motor het instructiehandboek van de motorfabrikant raadplegen.

E (begint op pagina 36)

De machine wordt door de volgende onderdelen bediend:

- **gashendel** (1) op het bedieningspaneel
- **hendel wielaandrijving** (2) aan rechter handgreep
- **schakelhendel** (3) voor aan- en afkoppeling van de hakfrees aan de rechterzijde van het maaihuis
- **bedieningshendel** (4) aan linker handgreep. Deze hendel dient ingedrukt te zijn tijdens het gebruik van de machine; bij loslaten stopt de machine.

De bedieningen van aan- en afkoppelen van hakfrees en wielen zijn onafhankelijk.

STARTEN VAN DE MOTOR

Na de voorbereidingswerkzaamheden kan de motor op de volgende manier gestart worden:

- a) Bij koude motor, de gashendel (1) op START zetten
 - hendel wielaandrijving (2) aan rechter handgreep
 - schakelhendel (3) voor aan
 - en afkoppeling van de maaibalk aan de rechterzijde van het maaihuis

- b) Grijp de starterhandgreep (9) vast en trek langzaam aan het koord tot er compressie ontstaat. Laat de starterhandgreep los en trek vervolgens met een snelle krachtige beweging.

Voor nadere aanwijzingen is het raadzaam het instructieboekje van de motor te raadplegen.

ZODRA DE MOTOR LOOPT: Achter de handgreep gaan staan, de bedieningshendel (4) licht indrukken en langzaam de schakelhendel (3) naar voren duwen tot de koppeling plaatsvindt en dan volledig aanduwen. De bedieningshendel geheel indrukken en ingedrukt houden. De Hakfreesmachine begint te werken.

Op dat moment zet u de wielaandrijvingshendel (2) op start, de machine beweegt nu voorwaarts en u kunt beginnen te werken.

STOPPEN: de bedieningshendel (4) loslaten.

STOPZETTEN MOTOR: gashendel (1) op Stop zetten.

VEILIGHEIDSVOORSCHRIFTEN

Voorwaarden

- a) Laat geen personen onder de 16 jaar en personen die de gebruiksinstructies niet kennen met deze maaimachine werken.
- b) De gebruiker is binnen zijn werkzone verantwoordelijk voor derden. Houd kinderen en huisdieren op afstand tijdens het gebruik van de maaimachine.
- c) Denk eraan dat het maaisysteem een zeer hoog verwondingsrisico vormt voor handen en voeten.
- d) Deze machine is uitsluitend geschikt voor het maaien van natuurgas. Hij mag niet voor andere doeleinden gebruikt worden (bijv. voor het vlakken van oneffenheden in het terrein zoals mols- of mierenhopen).
- e) Alleen bij geschikt licht werken.
- f) Eventuele vreemde voorwerpen van het maaiterrein verwijderen. Tijdens het werken letten op eventueel achtergebleven vreemde voorwerpen.

Vorbereiding/Werking

- a) Draag tijdens het werken stevig schoeisel en een lange broek.
- b) Controleer voordat u aan het werk gaat of de maaibalk goed bevestigd is, en de beschermingshuls eraf genomen is.
- c) Tijdens het starten van de motor de machine niet opheffen.
- d) Zet de motor af en verwijder de bougie dop voordat u de volgende handelingen uitvoert:
 - verwijderen van beschermingsinrichtingen
 - de machine verplaatsen, opheffen of verwijderen van het werkterrein
 - uitvoeren van onderhouds- of reinigingswerkzaamheden
 - elke ingreep op het werktuig
 - de machine onbewaakt achterlaten.

Het werktuig blijft nog enkele seconden draaien na het uitzetten van de motor.

- e) Pas op! De brandstof is licht ontvlambaar:
 - bewaar de brandstof alleen in daarvoor bestemde tanks
 - brandstoftank alleen in de open lucht vullen en niet roken
 - zorgen dat de brandstoftank vol is voordat u de motor start. Nooit de brandstoftankdop openen of benzine bijvullen bij lopende of nog warme motor
 - indien er benzine uitgestroomd is, nooit de motor starten. Verplaats de machine buiten de zone van de benzinelek en vermijd elke ontstekingsbron totdat de benzinedampen zich verspreid hebben
 - de brandstoftankdop stevig afsluiten.
- f) Machines met ontploffingsmotor mogen wegens vergiftigingsgevaar nooit in gesloten ruimten gebruikt worden.
- g) De veiligheidsafstand, die door de handgreep bepaald wordt, dient altijd aangehouden te worden, en tijdens het werken dient u steeds te lopen, nooit te rennen.
- h) Tijdens het werken op hellingen is bijzondere voorzichtigheid geboden:
 - schoeisel met anti-slipzolen gebruiken
 - opletten waar u uw voeten plaatst
 - dwars t.o.v. de helling werken, nooit omhoog of omlaag
 - wees voorzichtig bij het veranderen van werkrichting
 - niet op zeer steile hellingen werken.
- i) De hakfrees nooit gebruiken met gebrekkige beschermstukken of zonder dat de veiligheidsinrichtingen gemonteerd en in orde zijn.
- j) Om veiligheidsredenen dient het op het gegevensplaatje aangegeven motortoerental nooit overschreden te worden.

k) Om veiligheidsredenen dient het op het gegevensplaatje aangegeven motortoerental nooit overschreden te worden.

- l) Start de motor voorzichtig en volgens de gebruiksinstructies. Bij lopende motor niemand bij de voorkant van de machine laten komen.
- m) Alvorens de maaimachine onbewaakt achter te laten, de motor afzetten.
- n) Indien de maaibalk tegen een hindernis stoot, de motor stopzetten, de dop van de bougie halen en het maaisysteem nakijken; in geval van afwijkende werking een vakman raadplegen.

Onderhoud en opslag

- a) Alle moeren, bouten en schroeven goed aangedraaid houden om in veilige omstandigheden te werken.
- b) De machine nooit met gevulde brandstoftank opbergen in ruimten waar de benzinedampen open vuur of vonken kunnen bereiken.
- c) Geef de motor de tijd om af te koelen alvorens het apparaat in een beperkte ruimte op te bergen.
- d) De motor, uitlaat, accubak en benzinetank vrijhouden van gras, bladeren en overvloedig smeermiddel, om het brandgevaar te beperken.
- e) Om veiligheidsredenen dienen versleten of beschadigde onderdelen tijdig vervangen te worden.
- f) Het eventuele aftappen van de brandstoftank voor de winteropslag dient in de open lucht uitgevoerd te worden.
- g) Monteer het werktuig volgens de instructies en gebruik alleen onderdelen waarop het merk of de naam van de fabrikant of leverancier en het referentienummer vermeld zijn.
- h) Ter bescherming van de handen tijdens het verwisselen van het gereedschap geschikte handschoenen aantrekken.

F **MAAIBALK** *(begint op pagina 36)*

SNIJHOOGTE AFSTELLEN

Deze ingreep dient bij stilstaande motor te worden uitgevoerd. Hiertoe de glijschoenen van de messenhouder (16) verplaatsen: de schroeven losdraaien (17) en de glijschoenen in de gewenste stand omhoog of omlaag brengen. Tenslotte het geheel met de schroeven vastzetten.

G *(begint op pagina 36)*

AFSTELLING. Deze wordt uitgevoerd wanneer de anden van de messen en tegenmessen te ver uit elkaar staan. Hiertoe is het beter om de messengroep te demonteren en in een bankschroef vast te zetten. Het is ook mogelijk deze operatie direct op de machine uit te voeren. In dat geval dient het mes afgekoppeld te zijn en met de hand gecontroleerd te worden of de slijtplaten niet te vast zitten.

De afstelling dient op elke slijtplaat (**T**) afzonderlijk te worden uitgevoerd. De schroef (**U**) licht aandraaien. Bij elke afstelling van een slijtplaat met de hand controleren of het mes vrij en moeiteloos beweegt. De juiste afstelling is bereikt wanneer er een zo klein mogelijke afstand is tussen mes en tegenmes (0,2 mm).

SLIJPEN: dient uitgevoerd te worden wanneer het mes niet meer perfect snijdt. Hiertoe dient het mes gedemonteerd en met een slijpschijf bijgewerkt te worden.

Tijdens het gebruik is het raadzaam om elk uur het loopvlak van het excentrische deel te smeren, het mes schoon te houden, de geleiders in te vetten en de glijvlakken tussen mes en tegenmes in te oliën.

Aangeraden wordt, het mes zorgvuldig te reinigen alvorens de machine op te bergen.

H **ONDERHOUD** *(begint op pagina 36)*



Pas op! De motor uitzetten en de bougie ontkoppelen alvorens enige onderhoudshandeling uit te voeren.

- Bij alle controle- of onderhoudswerkzaamheden dient de motor stopgezet en de bougiekabel losgemaakt te zijn.
- Regelmatig de schroeven en moeren controleren.
- **Motor:** raadpleeg het instructieboekje van de motorfabrikant.
- **Werking:** indien bij indrukken van de bedieningshendel (4) de machine niet functioneert, de bedieningskabel (18) afstellen door de trekstang (19) in een van de volgende gaten (20) van het plaatje (21) te plaatsen.
- **Voortbeweging:** indien de machine niet vooruit gaat of in beweging blijft, de schroef op de hendel (22) van de wielaandrijving (2) afstellen.

- **Vervangen Van De Aandrijfriem:** de trekstang (19) van de bedieningshendel (4) losmaken, de beschermkap (5) afnemen, de riem (23) verwijderen. De nieuwe riem aanbrengen en als voorheen monteren.
- **Reductiedrijfwerk (13):** bevat olie SAE 20/40, W140 (ca. 0,5 kg). Het oliepeil controleren via de dop (24). De olie vervangen na de eerste 50 bedrijfsuren, vervolgens elke 1000 uur. Vuldop (24), aftaddop (25).

A DESCRIÇÃO *(começa na página 35)*

1 Alavanca do acelerador	5 Carter de protecção da correia	9 Manipulo do arranque	13 Reductor
2 Alavanca do comando das rodas	6 Chassi	10 Roda	14 Depositada da gasolina
3 Haste do comando da barra de corte	7 Bojão enchimento de óleo	11 Guiador	15 Barra de corte
4 Punho de fricção	8 Bojão esvaziamento de óleo	12 Vela	

B MONTAGEM *(começa na página 35)*

C FUNCIONAMENTO *(começa na página 35)*

Antes de iniciar o trabalho, retirar do terreno todos os corpos estranhos. O utilizador é responsável pelas ocorrências na zona de trabalho.

(começa na página 35)

D PREDISPOSIÇÃO DO MOTOR

Para a preparação do motor é necessário consultar o manual de instruções do motor da própria casa construtora

(começa na página 36)

Os comandos para fazer funcionar a máquina estão colocados:

- **alavanca do acelerador** (1) na placa do comando
- **alavanca do comando das rodas** (2) no braço direito
- **haste do comando** (3) para ligar e desligar a ceifeira, sobre o lado direito do chassi
- **manipulo do comando** (4) sobre o lado esquerdo.

É necessário carregar sobre este manipulo durante a utilização da máquina, se não pára.

Os comando dos acessórios e rodas são independentes.

ARRANQUE DO MOTOR

Depois de efectuar as operações para o arranque, proceder do seguinte modo:

- a) Se o motor está frio, colocar a alavanca do acelerador na posição START;
 - alavanca do comando das rodas (2) na posição STOP
 - haste do comando (3) na posição STOP

b) pegar no manipulo de arranque e, sem esforço, puxar o arrancador até notar a resistência da compressão; afrouxar a tensão e de seguida dar um puxão enérgico. Para informações complementares consultar o Livro de Instruções do motor.

QUANDO O MOTOR ESTÁ A FUNCIONAR: colocar-se atrás dos braços, comprimir ligeiramente a alavanca do comando (4), puxar lentamente a haste (3), puxando depois até ao fim, conservando-a comprimida.

A ceifeira começa a trabalhar.

Colocar a alavanca do comando das rodas (2) sobre **STRAT**, a máquina avança, podendo iniciar o trabalho.

PARAR: soltar a alavanca de comando (4).

PARAR O MOTOR: alavanca do acelerador (1) na posição STOP.

NORMAS DE SEGURANÇA

Instruções gerais

- a) Menores de 16 anos e pessoas que não conheçam o modo de emprego, não devem utilizar a moto ceifeira;
- b) O operador é responsável por terceiros na zona de trabalho. Afastar crianças e animais domésticos quando a enxasa mecanica está a trabalhar;
- c) Não esquecer que o número de lesões em mãos e pés é muito elevado;
- d) Esta máquina só se pode utilizar para homogeneizar terreno natural. Não se pode dar-lhe outro uso-por ex. cortar ramos ou raízes;
- e) Trabalhar unicamente em boas condições de visibilidade;
- f) Antes de iniciar o trabalho, eliminar corpos estranhos do terreno. Durante o funcionamento da máquina ter cuidado com possíveis corpos estranhos na zona.

Funcionamento

- a) Durante o trabalho, usar sapatos robustos e calças;
 - b) Antes de iniciar o trabalho, assegurar-se que os utensilios estão bem fixos. Em caso de deterioração, proceder à sua substituição.
 - c) Depois do arranque do motor, o operador não deve nunca levantar a máquina.
 - d) Desligar o motor e retirar o cachimbo da vela antes de:
 - retirar os dispositivos de protecção;
 - transportar, levantar ou deslocar a máquina;
 - efectuar operações de assistência ou de limpeza;
 - intervir com ferramentas;
 - deixar a máquina sem vigilância.
- Depois de desligar o motor, os utensilios continuam a funcionar alguns segundos.**
- e) **ATENÇÃO!** O carburante é altamente inflamável;
 - conservar o carburante em bidons especialmente destinados a esse fim;

- proceder ao enchimento do depósito de carburante ao ar livre **NÃO FUMAR DURANTE A OPERAÇÃO;**
 - encher antes do arranque do motor. Nunca retirar o tampão do depósito, nem atestar de carburante quando o motor está a trabalhar ou se ainda está quente;"
- lem caso de fuga de carburante nunca tentar o arranque do motor. Retirar a máquina da zona de perda de carburante e evitar qualquer fonte inflamável enquanto os vapores da gasolina não desaparecerem;
- fechar de novo o tampão do depósito;
- f) Nunca utilizar máquinas com motores de explosão em recintos fechados - **CORRE O RISCO DE INTOXICAÇÃO;**
 - g) Respeitar sempre a distância de segurança determinada pelo guiador. Durante o funcionamento da máquina andar normalmente-sem correr;
 - h) Em caso de utilização da máquina em terrenos inclinados, são necessárias precauções particulares:
 - usar sapatos anti derrapantes;
 - ter o máximo de atenção ao percurso;
 - deslocar-se transversalmente á inclinação, nunca subindo ou descendo;
 - ter o maximo cuidado quando inverte o sentido;
 - nunca percorrer inclinações muito acentuadas;
 - i) Não utilizar a máquina com blindagens ou protecções defeituosas ou com dispositivos de segurança não correctamente instalados;
 - j) Por razões de segurança, o motor não deve ultrapassar o número de rotações indicadas na placa;
 - k) Arrancar o motor com prudência e respeitando as instruções. Logo que o motor trabalha, impedir a aproximação das mãos ou pés das partes em movimento.

l) Antes de deixar a segadora sem vigilancia, é preciso desligar o motor

m) Se a barra de corte bater num obstáculo, parar o motor, tirar o cachimbo da vela e controlar; em caso de funcionamento irregular, dirigir-se a um mecanico para fazer o controle.

Manutenção e armazenagem

- a) Verificar o aperto de parafusos, porcas ou boulons, para trabalhar com segurança;
- b) Se o depósito contém ainda carburante, não deixar a máquina em lugares onde os vapores de gasolina possam receber chamas ou faiscas;
- c) Esperar o arrefecimento do motor, antes de colocar a máquina em local próprio.;
- d) Para reduzir riscos de incêndio, eliminar restos de erva, folhas ou lubrificantes do motor, panela de escape, compartimento da bateria e depósito de carburante.;
- e) Por razões de segurança, substituir os componentes usados ou danificados;
- f) Em caso de esvaziamento do depósito, antes do Inverno, fazê-lo ao ar livre;
- g) Substituir peças, seguindo as instruções; não utilizar peças sem número de série, assim como o nome e marca do constructor;
- h) Para proteger as mãos em operações de reposição de acessórios, usar luvas próprias para isso.

F BARRA DE CORTE *(começa na página 36)*

REGULAÇÃO DA ALTURA DO CORTE

Esta operação deve ser efectuada com o motor desligado. Para isso deslocar os dois patins do porta laminas (16), desapertar os parafusos (17) e baixar ou levantar os patins para a posição desejada. Apertar os parafusos.

G *(começa na página 36)*

REGULAÇÃO deve ser feita quando os dentes da lamina e contra lamina não estão em fricção. É preferível efectuar a operação desmontando o conjunto da lamina e apertando-o num torno de bancada.

Eventualmente pode-se proceder com a máquina montada. Neste caso, desembraiar com o punho próprio, no guiador, e accianar a fim de verificar se as secções de corte não estão muito largas ou muito apertadas. Para efectuar a regulação actuar separadamente sobre as placas (**T**), apertar ligeiramente o parafuso (**U**). Para cada regulação da placa, fazer funcionar a lamina á mão e verificar se ela desliza livremente, sem forçar. A regulação está correcta logo que a lamina e contra lamina friccionam ligeiramente (0,2 mm de folga).

AFIAR-A lamina deve ser afiada quando não corta. Para isso é necessário desmontá-la da barra. Durante o uso é conveniente untar **todas as horas** o alojamento do excêntrico, ter a lamina bem polida, emmassar a guia, olear as secções da lamina e contra lamina. É conveniente limpar bem a lamina, quando terminado o trabalho.

H MANUTENÇÃO *(começa na página 36)*



Atenção! Desligar o motor e a vela antes de qualquer manutenção

- **Motor:** consultar o livro de instruções fornecido pelo construtor.
- **Funcionamento:** se, premindo o manipulo de comando (4) a máquina não funciona, efectuar a regulação do cabo do comando (18), metendo o tirante (19) num dos successivos furos (20) da placa (21).
- **Avanço:** se a máquina não avança ou pára efectuar a regulação do parafuso de registo (22) sobre a alavanca do comando das rodas (2).
- **Substituição da correia de transmissão** soltar o tirante (19) do punho do comando (4), tirar o carter de protecção (5), retirar a correia (23). Colocar a correia nova e montar tubo de novo.
- **Redutor** (13): contém óleo SAE 20/40, W140 cerca de 0,5 kg. Controlar o nível do óleo pelo boião (24). Mudar o óleo depois das primeiras 50 horas de funcionamento, depois todas as 1000 horas.
Boião de enchimento (24), boião de esvaziamento (25)

A SCHEMAT URZĄDZENIA (zaczyna się na str. 35)

1 Dźwignia gazu	5 Obudowa pasków	9 Rączka rozrusznika	13 Przekładnia
2 Dźwignia sprzęgła	6 Obusowa	10 Koło jezdne	14 Zbiornik paliwa
3 Dźwignia wyłączająca listwę tnącą	7 Otwór wlewu oleju	11 Drążek manewrowy	15 Listwa tnąca
4 Wylłącznik	8 Otwór spustu oleju	12 Świeca	

B MONTAŻ (zaczyna się na str. 35)

C PRACA URZĄDZENIA (zaczyna się na str. 35)

Przed uruchomieniem urządzenia upewnić się czy wszystkie obce przedmioty, leżące w zasięgu pracy urządzenia, zostały usunięte. W czasie koszenia zwracać uwagę na pozostałe na trawie obce przedmioty. Operator kosiarki jest odpowiedzialny za bezpieczeństwo osób trzecich, przebywających w zasięgu pracy urządzenia.

D (zaczyna się na str. 35)

PRZYGOTOWANIE SILNIKA

Odnosnie przygotowania silnika, należy przeczytać instrukcje producenta silnika.

E (zaczyna się na str. 36)

Do obsługi urządzenia służą następujące elementy:

- **dźwignia gazu** (1) na desce rozdzielczej
- **dźwignia sprzęgła** (2) włączająca napęd kół na prawej ręczce
- **dźwignia** (3) włączająca i wyłączająca listwę tnącą
- **wylłącznik bezpieczeństwa** (4) na lewej ręczce. Wylłącznik ten powinien być wciśnięty podczas pracy. Po jego zwolnieniu urządzenie automatycznie zatrzymuje się i wylacza.

URUCHOMIENIE SILNIKA

- a) Przy zimnym silniku dźwignię gazu (1) ustawić w pozycji START
 - dźwignię sprzęgła (2) ustawić w pozycji stop
 - dźwignię (3) ustawić w pozycji start
- b) pociągnąć linkę rozrusznika (9) pierwszy raz powoli a następnie drugi raz pociągnąć energicznie

ZARAZ PO URUCHOMIENIU SILNIKA: stanąć za urządzeniem trzymając rączki. Wylłącznik (4) trzymać cały czas wciśnięty. Dźwignię (3) powoli przesunąć do przodu aż do momentu gdy listwa tnąca zacznie pracować. W tym momencie zwolnić dźwignię sprzęgła (2) i ustawić w pozycji START - urządzenie zaczyna pracować (jazda do przodu).

ZATRZYMANIE: zwolnić wylłącznik (4)

ZATRZYMANIE SILNIKA: dźwignię linki gazu (1) przesunąć na pozycję STOP

WYMOGI BEZPIECZEŃSTWA

Uwagi ogólne - szkolenie

- a) Młodzież poniżej 16 roku życia oraz osoby nie zaznajomione z instrukcją obsługi nie mogą obsługiwać kosiarki listwowej.
- b) Obsługujący urządzenie jest odpowiedzialny za bezpieczeństwo osób trzecich. Dzieci i zwierzęta domowe nie mogą przebywać w zasięgu pracy urządzenia.
- c) Zwracać szczególną uwagę na wysokie zagrożenie uszkodzenia nóg i rąk przez listwę tnącą urządzenia.
- d) Urządzenie przeznaczone jest do cięcia naturalnej trawy.
- e) Używać urządzenia tylko przy świetle dziennym.
- f) Podczas koszenia muszą być usunięte z zasięgu pracy kosiarki wszystkie ciała obce (gałęzie, szmaty smieci, przedmioty metalowe itp.).

Przygotowanie kosiarki do pracy / Praca urządzenia

- a) Podczas koszenia używać tylko mocnego obuwia ochronnego i długich spodni.
- b) Podczas odpalania silnika nie wolno przechylać urządzenia

c) Silnik wylaczyć i zdjąć przewód wysokiego napięcia w następują w przypadku:

- transportu i przenoszenia kosiarki z miejsca pracy
- konserwacji i czyszczenia urządzenia
- przed pozostawieniem urządzenia bez nadzoru
- prac przy listwie tnącej

Urządzenia tnące pracuje jeszcze kilka sekund po wylczeniu urządzenia.

d) Uwaga! Paliwo jest łatwo palne:

- Paliwo przechowywać w specjalnie do tego przeznaczonych kanistrach.
- Zbiornik paliwa napełniać tylko na wolnym powietrzu (nie palić!).
- Nie napełniać zbiornika paliwa podczas pracy silnika lub gdy silnik jest gorący.
- Monco przykręcać korek zbiornika paliwa.

e) Nie używać urządzenia gdy zdjęte są z niego osłony i dekle zabezpieczające.

f) Przed pozostawieniem urządzenia bez nadzoru wylczyć silnik.

Konserwacja i magazynowanie urządzenia

- a) Kontrolować prawidłowe, silne dokręcenie wszystkich nakrętek, bolców i śrub.
- b) Nigdy nie pozostawiać urządzenia z paliwem w zbiorniku w miejscu w którym jest możliwość zapłonu oparów benzyny.
- c) Wszystkie uszkodzone części należy niezwłocznie wymienić na nowe oryginalne.
- d) Podczas wymiany noży tnących używać mocnych skórzanych rękawic roboczych.
- e) Zwracać szczególną uwagę na czyszczenie po każdym użyciu:
 - silnik
 - układ wydechowy
 - obudowę
 - listwę tnącą (po oczyszczeniu dokładnie nasmarować)
 - koła jezdne

F LISTWA TNĄCA (zaczyna się na str. 36)**USTAWIENIE WYSOŁOŚCI KOSZENIA**

Czynność tą przeprowadzić przy zatrzymanym silniku. Do zmiany wysokości koszenia służą płozy (16). Poluzować w tym celu śruby (17), a płozy przestawić na żadaną wysokość. Następnie silnie dokręcić śruby (17).

G (zaczyna się na str. 36)**REGULACJA**

Odległość między listwami tnącymi powinna wynosić 0,2 mm.

Do ustawienia tych odległości służy śtuba (**U**) i płytka (**T**).

Po każdym koszeniu należy czyścić i smarować noże tnące smarem molibdenowym.

H KONSERWACJA MASZINY (zaczyna się na str. 36)

Uwaga! Przed wykonaniem jakiegokolwiek konserwacji zgasić silnik i wyjąć świecę

- Sprawdzać regularnie dokręcenie wszystkich śrub i wkrętów.
- Silnik:** zapoznać się z instrukcją obsługi silnika spalinowego

- Przekładnia** (13) wymaga oleju klasy SAE 20/40, W140 (wymagana ilość ok. 0,5 kg). Poziom oleju kontrolować poprzez otwór (24). Po pierwszych 50 godzinach pracy wymienić olej w przekładni. Następne wymiany co 1000 godzin pracy. Spust tego oleju śrubą (24), napełnianie poprzez etwór (25).

A NOMENKLATURA (A 35-ik oldalon kezdődik)

1 Gázkar	5 Ékszíjvédő karter	9 Motorindító kar	13 Reduktor
2 Kerékvezérlő kar	6 Váz	10 Kerék	14 Benzintartály
3 Kaszkás vezérlőrúd	7 Olajbetöltő dugó	11 Nyél	15 Kaszkás
4 Kuplung fogantyú	8 Olajleeresztő dugó	12 Gyújtógyertya	

B ÖSSZESZERELÉS (A 35-ik oldalon kezdődik)**C MŰKÖDÉS** (A 35-ik oldalon kezdődik)

Munka megkezdése előtt a gyepről minden idegen tárgyat eltávolítani. Munkaközben figyelni az esetleg ottmaradt tárgyakra.

D (A 35-ik oldalon kezdődik)**MOTOR ELŐKÉSZÍTÉSE**

A motor előkészítéséhez olvassa el a motor gyártója által készített használati utasítást.

E (A 36-ik oldalon kezdődik)

A gépet működtető kapcsolók elhelyezése a következő

- **gázkar** (1) a vezérlő szelvényen
 - **kerékvezérlő kar** (2) a jobb fogantyún
 - **vezérlő fogantyú** (3) a kaszkás ki és bekapcsolására, a váz jobboldalán
 - **általános vezérlő fogantyú** (4) a bal fogantyún. Ezt a kart a gép működése alatt lenyomva kell tartani; elengedésével a gép megáll.
- A kaszkás ki és bekapcsoló fogantyúja és a kerékvezérlő kar egymástól függetlenek.

MOTOR BEINDÍTÁSA

A motor előkészítése után a beindítás a következőképpen történik:

- a) Hideg motornál a gázkart (1) START helyzetbeállítani
- kerékvezérlő kar (2) stop helyzetben
- kaszkás vezérlő rúd (3) stop helyzetben

b) A idító fogantyút (9) megmarkolva a kötelet különösebb erőfeszítés nélkül addig húzni, míg a kompresszió által előidézett ellenállás érezhetővé nem válik, majd visszaengedése után erőiesen megrántani.

További felvilágosítások a motor használati utasításában.

JÁRÓ MOTORNÁL

A nyél mögé állva a vezérlő fogantyút (4) enyhén megnyomni és a vezérlő rudat (3) lassan a bekapcsolásig, majd teljesen előretoolni. A vezérlő fogantyút teljesen lenyomva tartani.

A kaszkás működésbe lép.

Ekkor a kerékvezérlő kar (2) Start helyzetbe fölengve a gép elindul és amunkát el lehet kezdeni.

MEGÁLLÁS: elengedni a vezérlő kart (4)

MOTOR LEÁLLÍTÁSA: gázkart (1) Stop-ra

BIZTONSÁGI NORMÁK**Gyakorlati elvek**

- a) 16 évesnél fiatalabbak és a használati utasítást nem ismerő személyek ne használják a motorcasza.
- b) A munkaterületen harmadik személyek felé az operátor felelős. Gyerekek és háziállatok ne tartózkodjanak az üzemben lévő gép közelében.
- d) Ez a gép csak természetes talaj kapálására szolgál. Egyébre (pl: ágak és gyökerek vágására) nem használható.
- e) Csakis megfelelő látási viszonyok mellett dolgozni.
- f) A munka megkezdése előtt a területről minden idegen tárgyat eltávolítani. Erre munka közben is ügyelni.

Előkészítés/Működés

- a) A munkához vastag cipőt és hosszú nadrágot ölteni.
- b) A munka megkezdése előtt ellenőrizni hogy a kések szilárdan rögzítettek legyenek. Ha hibásak, kicserélendők.
- c) A motor beindítása alatt a gépet fölemelni tilos.
- d) Az alábbi esetekben a motort le kell állítani és a gyertyakupakot le kell venni:
 - védőelemek leszerelése
 - a gép szállítása, fölemelése, vagy a munkahelyről való elmozdítása
 - tisztítás vagy karbantartás
 - a késeken végzett bármilyen munka
 - a gép őrizetlenül hagyása

A motor leállítás után a kések még néhány másodpercig mozgásban maradnak

- e) Vigyázat! Az üzemanyag erősen gyúlékony:
 - Üzemanyagot csakis erre alkalmas tartályokban tárolni
 - Üzemanyagot csakis szabadban és nem dohányozva tölteni

- A tartályt a motor beindítása előtt feltölteni. Működő vagy még meleg motornál benzint utánatölteni, vagy a tartály dugóját kinyitni tilos.
- Ha a benzin kicsordult, motort nem beindítani, a gépet az érintett helyről eltávolítani és minden gyulladási lehetőséget elkerülni míg a benzingőzök el nem párolognak.
- Tartálydugót alaposan becsavarni
- f) Robbanómotoros gépeket, mérgezés veszélye miatt, sohasem szabad zárt helyen működtetni.
- g) A nyél által meghatározott biztonsági távolságot állandóan betartani és munka közben csakis gyalogni; nem futni.
- h) Különös elővigyázat szükséges lejtőn való dolgozás közben:
 - csúszásmentes cipő használata
 - vigyázni, hova lépünk
 - a lejtővel keresztirányban haladni, nem hegynek vagy völgynek; menetirányt óvatosan változtatni
 - nem dolgozni túl meredek lejtőkön
- i) Ne használjuk a gépet ha hiányzanak, vagy hibásak a védőelemek; hanem csakis felszerelt és rendben lévő biztonsági elemekkel.
- j) Biztonsági okokból a motor fordulatszámának sohasem szabad túllépni az adattáblán jelzett értéket
- k) A motort óvatosan és a használati utasítás betartásával indítani. Járó motornál feltétlenül meg kell akadályozni, hogy bárki is megközelítse a mozgó részeket.

Karbantartás és tárolás

- a) A biztonságos munka érdekében az összes csavart és csavaranyát gondosan meghúzott állapotban tartani.
- b) Ha a tartályban üzemanyag van, a gépet nem szabad olyan helyen tárolni, ahol a benzingőzök tüzet vagy szukrát érhetnek el.
- c) Szűk helyen való tárolás előtt a motornak teljesen ki kell hűlnie.
- d) Tűzveszély elkerülése végett a motor, a kipufogó, az akkumulátor és a benzintartály tisztán tartandó fűtől, levelektől és túl sok kenőanyagtól.
- e) A biztonság érdekében a túlhasznált vagy megrongált alkatrészeket azonnal ki kell cserélni.
- f) A téli tárolás előtt a benzintartály esetleges kiürítése csakis a szabadban történhet.
- g) A szerszámok használatában követni kell az erre vonatkozó utasításokat és csakis a Gyártó vagy a Szállító márkájával ellenjegyzett és a vonatkozási számmal ellátott darabokat használni.
- h) A szerszámok le- és felszerelése közben a kereket alkalmas kesztyűvel kell védeni.

F KASZAKÉS (A 36-ik oldalon kezdődik)**VÁGÁSI MAGASSÁG BEÁLLÍTÁSA**

Ezt a műveletet álló motorral kell elvégezni. A késtartó két saruját (16) kell elmozdítani. Csavarokat (17) kicsavarni, sarukat feljebb vagy lejjebb állítani, majd a csavarokat meghúzni.

G (A 36-ik oldalon kezdődik)**SZABÁLYOZÁS**

Akkor kell végrehajtani, ha a kaszakés és az ellenkés egymástól eltávolodik. A művelet elvégzéséhez jobb az egész késcsoportot leszerelni és egy satuba befogni, de el lehet végezni összeszerelt gépen is. Ebben az esetben a kést ki kell oldani és kézzel mozgatva ellenőrizni, hogy a lemezek nincsenek-e túlságosan meghúzva.

A (T) lemezeket egyenként kell be szabályozni, az (U) csavar enyhé becsavarásával. A lemezek minden szabályozásánál a kést kézzel mozgatva kell ellenőrizni, hogy a kés szabadon, akadálytalanul mozogjon. A szabályozás akkor helyes, ha a kés és ellenkés közötti távolság minimális (0,2 mm)

FENÉS

Ha a kés nem vág, meg kell fenni. Ehhez a kést leszerelni és kőszőrűkővön megfenni. Használat közben ajánlatos legalább óránként az excenter bezsírozása. Pengét tisztán tartani, sineket bezsírozni, kést, ellenkést olajozni.

Tárolás előtt ajánlatos a pengéket alaposan megtisztítani.

H KARBANTARTÁS (A 36-ik oldalon kezdődik)

Figyelem! Kikapcsolni a motort és kiiktatni a gyertyát minden karbantartási művelet előtt.

● Időnként ellenőrizni, hogy a csavarok és anyák kellően meg legyenek húzva

● **Motor:** tanulmányozni a gyártó cég használati utasítását

● **Előrehaladás:** ha a gép nem halad előre, vagy pedig mozgásban marad, a szabályozást a kerékvezérlő karon (2) lévő szabályozó csavarral (22) kell elvégezni.

● **Transzmisszió szíj kicserélése:** vonórudat (19) a vezérlő fogantyúból (4) kikapcsolni, védőkartert (5) levenni, szíjat (23) levenni. Új szíjat feltenni és mindent visszaszerelni.

● **Reduktor (13):** kb. 0,5 kg SAE 20/40, W140 olajat tartalmaz.

Olajsintet a dugón (24) keresztül ellenőrizni.

Olajat először 50 óra után, majd 1000 óránkénti működés után kicserélni.

Olajtöltő dugó (24), olajleeresztő dugó (25).

A NOMENKLATÚRA (začíná na strane 35)

1 Rýchlostná páka	5 Chránič remeňa	9 Štartovanie	13 Prevodovka
2 Páka riadenia kolies	6 Kryt	10 Koleso	14 Benzínová nádrž
3 Tyč riadenia lišty	7 Skrutka pre nalievanie oleja	11 Rúčka	15 Lišta
4 Šnúra spojky	8 Výpustná skrutka pre olej	12 Sviečka	

B MONTÁŽ (začíná na strane 35)

C PREVÁDZKA (začíná na strane 35)

Prv než začnete kosiť trávu, pozbierajte z nej všetky nežiadúce telesá. Počas práce dávajte pozor na všetky nežiadúce telesá, ktoré zostali na tráve. Používateľ je zodpovedný za osobu, ktorá sa nachádza v pracovnej blízkosti.

D (začíná na strane 35)

PŘEDBĚŽNÁ PŘÍPRAVA MOTORU

Pro přípravu motoru je třeba konzultovat návod k použití motoru dodaný výrobní firmou.

E (začíná na strane 36)

K riadeniu pre prevádzku slúži:

- rýchlostná páka (1) na rozvodovej doske
- páka riadenia kolies (2) na pravom riaditku
- riadiacia tyč (13) na pravej strane krytu pre zapojenie a vypnutie lišty
- riadiacia páka (4) na ľavom riaditku. Počas užívania držte túto páku stlačenú; po jej pustení sa prístroj zasraví.

Riadenie: zapojenie/vypnutie lišty a kolies je nezávislé

SPUSTENIE MOTORA

Na naštartovanie motora je potrebné:

- a) V prípade, že je motor studený, nastaviť páku sytiča (1) do pozície START.
- páka riadenia kolies (2) v pozícii stop
- riadiacia tyč zapojenie/vypnutie (3) v pozícii stop

b) Chytiť štartovacie tiahlo (9) a zľahka potiahnuť lanko, až pokiaľ nezacítite odpor, vyvolaný stlačením, potom pustíte rukoväť a energicky myknite.

Pre ďalšie upresnenie odporúčame konzultovať návod k použitiu motora.

PRI CHODE MOTORA JE POTREBNÉ: postaviť sa za riaditka, mierne stlačiť páčku na riaditku (4) a pomaly tlačiť riadiacu tyč (3) smerom dopredu až do zasunutia, potom porlačiť až do konca. Úplne stlačiť riadiacu páčku a držať ju stlačenú.

Lišta je nastartovaná.

Teraz nastavte riadiacu páčku kolies (2) so štartu; prístroj sa začne pohybovať dopredu a môžete začať pracovať.

VYPNUTIE: pustite riadiacu rúčku (4)

ZASTAVENIE MOTORA: nastavte sytičovú páku (1) do polohy Stop.

BEZPEČNOSTNÉ PREDPISY

Školenie

- a) Lištvú kosačku na vysokú trávu nemajú povolené používať deti do 16 rokov a osoby, ktoré nie sú oboznámené s návodom k použitiu.
- b) Užívateľ je zodpovedný za osobu, ktorá sa nachádza v pracovnej blízkosti. Deti a domáce zvieratá sa nesmia zdržiavať v pracovnom priestore.
- c) Risk poranenia rúk a nôh sekacími nožmi je veľmi vysoký.
- d) Tento prístroj je povolené používať iba na okopávanie pody. Nie je povolené používanie za iným účelom (napr. na rezanie kôrov alebo koreňov).
- e) Pracujte len za dostatočného svetla.
- f) Pred použitím pozbierajte všetky nežiadúce telesá. Počas práce dávajte pozor na všetky nežiadúce telesá, ktoré zostali na tráve.

Príprava/Prevádzka

- a) Počas používania majte oblečené hrubé ponožky a dlhé nohavice.
 - b) Pred použitím sa uistite, aby lišta bola správne upevnená ochranné puzdro odstránené.
 - c) Nikdy nenadvihujte prístroj počas štartovania motora.
 - d) Vypnite motor, vytiahnite čiapočku sviečky keď:
 - manipulujete s ochranným mechanizmom
 - prepravujete, zdvíhate, alebo presúvate prístroj z pracovného prostredia
 - vykonávate údržbu alebo čistenie stroja
 - siahate na lištu
 - nechávate prístroj bez dozoru
- Po vypnutí motora sa nástroje niekoľko sekúnd točia**

- e) **Upozornenie!** Pohonná látka je horľavina:
 - Pohonnú látku skladujte iba v kanistrách na tento účel
 - Tankujte výlučne vonku a nefajčite
 - Pred nábehom motora naplňte nádrž. Neotvárajte nádrž, alebo nepridávajte benzín vtedy, keď sa motor točí alebo keď je ešte teplý.
 - Nikdy nespúšťajte motor pri vytečenom benzíne. Presunujte prístroj ďaleko od tohto priestoru a nespúšťajte motor, až dokiaľ sa benzínové pary nerozplynú.
 - Pozorne zatiahnite uzáver na nádrži.
- f) Prístroje so spaľovacími motorom nikdy nepoužívajte v uzavretých priestoroch, lebo by mohlo nastať nebezpečie otrávenia.
- g) Udržujte vždy bezpečnostnú vzdialenosť, ktorá je určená riaditeľom. Počas práce chodte, nikdy nebežte.
- h) Kosenie nerovných plôch si vyžaduje zvláštnu opatnosť:
 - noste nešmykajúcu sa obuv
 - dávajte pozor, kde stúpate
 - pohybujte sa smerom k svahu, nikdy smerom dolu alebo hore
 - dávajte pozor pri zmene smeru
 - nepracujte na príliš prudkých svahoch
- i) Prístroj používajte iba vtedy, keď sú v poriadku všetky ochranné kryty a bezpečnostné opatrenia.
- j) Z bezpečnostných dôvodov motor nesmie nikdy prekročiť počet otáčok, uvedených na štítku.
- k) Motor zapínajte pozorne a podľa návodu. Keď je motor zapnutý, je prísne zakázané priblížiť sa k pohybujúcim častiam.

l) Keď nechávate lištvú kosačku bez dozoru, vypnite motor.

m) V prípade že lišta narazí na prekážku, vypnite motor, vypnite motor, vytiahnite sviečku a skontrolujte ju; v prípade nesprávneho chodu si ju nechajte skontrolovať odborníkom.

Údržba a skladovanie

- a) Uistite sa, aby všetky matice a skrutky boli riadne zatiahnuté.
- b) Prístroj s pohonnou látkou v nádrži nikdy neuskładňujte tam, kde by mohlo nastať nebezpečie vzniku požiaru.
- c) Pred odložením prístroja do uzavretého priestoru sa presveďte, či je motor vychladnutý.
- d) Motor, výfuk, batériu a benzínovú nádrž udržiavajte v čistote, aby nevzniklo nebezpečie požiaru.
- e) Z bezpečnostných dôvodov vymeňte poškodené, alebo opotrebené časti.
- f) Keď vyprázdňujete nádrž na zimné uskladnenie prístroja, robte to výlučne vonku.
- g) Pri montáži nástrojov sa pridržajte návodu a používajte nástroje značky Výrobca alebo Dodávateľ'a.
- h) Pre montáž a demontáž používajte ochranné rukavice na tento účel.

F **LIŠTA** (začíná na strane 36)

NASTAVENIE VÝŠKY REZU

Výška rezu sa nastavuje pri vypnutom motore. Odsuňte dva držiaky kušty (16); uvoľnite skrutky (17) a znížte alebo nadvihnite do zvolenej polohy. Nakoniec všetky skrutkami pritiahnite.

G (začíná na strane 36)

NASTAVENIE sa prevádza vtedy, keď sú nože a protinože od seba vzdialené. Pre nastavenie odporúčame domontovať skupinu "líšty" a upevniť ju do sveráku; alebo sa da previesť pri zmontovanom stroji. V tomto prípade je potrebné odpojiť líštu, posúvať ňou ručne a tak sa ubezpečiť, či nie sú vodiace dosťičky príliš zatahnuté.

Nastavte každú vodiacu dosťičku (**T**) zvlášť. Mierne zatahnite skrutku (**U**). Pri každom nastavení vodiacej dosťičky sa ručným posúvaním presveďte, či sa líšta pohybuje ľahko. Nastavenie je prevedené vtedy, keď medzi líštou a protilíštou je fuga asi 0,2 mm.

BRÚSENIE sa prevedie vtedy, keď líšta nereže. Demontujte ju a nabrúste na brusnom kotúči.

Počas používania každú hodinu masťte na hornom diele, ktorý sa nachádza v strede líšty. Líštu udrzte v čistote, masťte vodiace líšty a olejujte držiaky líšty/protilíšty.

H **ÚDRŽBA** (začíná na strane 36)



Pozor! Před prováděním jakékoliv údržby zhasněte motor a odpojte svíčku.

- Pravidelne kontrolujte tesnenie skrutiek a matíc.
- **Motor:** riad'te sa návodom k požitíu výrobcu.
- **Chod:** keby sa prístroj stlačením riadoacej páky (4) nedostal do chodu, nastavte šnúru riadenia (18) tak, že ťahlo (19) zasuniete do jedného z nasledujúcich otvorov (20) dosťičky (21)
- **Posun:** keby sa prístroj neposúval dopredu, nastavte ho pomocou skrutky (22), ktorá sa nachádza na riadiacej páčke kolies (2).

- **Výmena remenice:** odhákuje ťahlo (19) z riadiacej páčky (4), snímte kryt (5) a snímte remeň (23).
- **Prevodocka** (13): obsahuje olej typu SAE 20/40, W140 približne 0,5 kg. Kontrolujte hladinu oleja kontrolnou skrutkou (24). Olej vymeňte prvých 50 pracovných hodín; potom olej vymieňajte každých 1000 hodín. K tomuto slúžia skrutka pre nalievanie oleja (24) a výpustná skrutka pre olej (25).

A **BESKRIVELSE** (starter på side 35)

1 Gashåndtag	5 Beskyttelsesskærm f. rem	9 Håndtag for start af motor	13 Reduktionsenhed
2 Håndtag for hjulstyring	6 Stel	10 Hjul	14 Benzintank
3 Styrestang f. skærebord	7 Motorens oliepåfyldningsdæksel	11 Håndtag	15 Skærebord
4 Koblingshåndtag	8 Motorens olieaftappingsprop	12 Tændrør	

B **MONTERING** (starter på side 35)**C** **IBRUGTAGNING** (starter på side 35)

Fjern eventuelle fremmedlegemer fra plænen, inden klipningen, som stadig ligger i græsset. Brugeren er ansvarlig for sikkerheden for andre personer, der befinder sig inden for arbejdsområdet.

D (starter på side 35)**FORBEREDELSE AF MOTOREN**

Læs motorfabrikantens brugsvejledning for forberedelse af motoren.

E (starter på side 36)

Maskinens betjeningsfunktioner er fordelt således:

- **Gashåndtag** (1) på instrumentbrættet
 - **Håndtag for hjulstyring** (2) på højre håndtag
 - **styrestang** (3) for til- og frakobling af motorslåmaskinen på højre side af karrosseriet
 - **styrehandtag** (4) på det venstre håndtag. Dette håndtag skal holdes nede under brug af maskinen; hvis det slippes, standser maskinen.
- Betjeningsfunktioner: Til-/frakobling af motorslåmaskinen og hjul er uafhængige.

Når motoren ellers er gjort klar, starter du den således:

- a) Placer speederhåndtaget (1) på START, hvis motoren er kold.
 - Håndtag for hjulstyring (2) i stop stilling
 - Styrestang for til-/frakobling (3) i stop stilling

- b) Tag fat om starthåndtaget (9) og træk i startsnøren, indtil du mærker modstand, som skyldes kompressionen. Før startsnøren tilbage igen og træk herefter kraftigt i snøren for at starte.

For yderligere oplysninger herom henvises til motorens brugsvejledning

MED GÅENDE MOTOR: Hold dig bag det store håndtag, tryk let på styrehåndtaget (4) og skub styrestangen (3) langsomt fremad, indtil indrykningen er sket, skub den herefter helt i bund. Tryk styrehåndtaget helt i bund og hold det nede.

Skærebordet går i gang.

Sæt håndtaget for hjulstyring (2) tilbage på Start, maskinen kører fremad og du kan begynde arbejdet.

STANDSNING: Slip styrehåndtaget (4).

STANDSNING AF MOTOREN: Sæt gashåndtaget (1) på Stop.

SIKKERHEDSNORMER**Anvendelse**

- a) Motorslåmaskinen må ikke anvendes af personer under 16 år eller personer, som ikke ved, hvordan maskinen betjenes korrekt
- b) Brugeren er ansvarlig for sikkerheden for andre personer, der befinder sig inden for arbejdsområdet. Hold børn og husdyr på sikker afstand af motorslåmaskinen, når den er i brug
- c) Fare for tilføjelse af sår på hænder og fødder forårsaget af skæreenheden er meget høj
- d) Denne maskine må kun anvendes til homogenisering af jordstykker i almindeligt terræn. Den må ikke anvendes til andre formål (f.eks. til at skære grene eller rødder)
- e) Anvend kun slåmaskinen, hvis arbejdsområdet er tilstrækkeligt oplyst
- f) Fjern eventuelle fremmedlegemer fra plænen, inden klipningen. Vær opmærksom under klipningen på eventuelle fremmedlegemer, som stadig ligger i græsset

Forberedelse/brugtagning

- a) Anvend kraftigt fodtøj og lange bukser under arbejdet
- b) Sørg for, at skærebordet er perfekt fastgjort samt, at beskyttelsesskjoldet er trukket ud, inden du går i gang.
- c) Løft aldrig slåmaskinen, når der tændes for motoren.
- d) Sluk motoren og fjern tændrørets dæksel, når:
 - Sikkerhedsanordningerne skal fjernes
 - Maskinen skal transporteres, løftes eller flyttes fra arbejdsområdet.
 - Maskinen skal vedligeholdes eller rengøres
 - Grib ind på skærebordet
 - Maskinen efterlades ubevogtet

Redskaberne fortsætter med at dreje et par sekunder efter, at motoren slukkes

- e) Advarsel! Brændstoffet er meget brandfarligt:

- Opbevar altid brændstoffet i de særlige dunke
 - Fyld kun brændstof på udenfor og ryg ikke under påfyldningen
 - Fyld brændstof på, inden motoren tændes. Du må aldrig åbne benzindækslet eller fylde benzin på, når motoren drejer eller, hvis den stadig er varm
 - Prøv aldrig på at starte motoren, hvis der er løbet benzin ud. Flyt maskinen fra området, hvor der er spildt benzin og undgå enhver form for gnistkilde, indtil benzindampene er fordampet.
 - Skru benzindækslet fast igen
- f) Maskiner med benzinmotor må aldrig anvendes i lukkede rum, da der kan opstå farlige kvælstoffer
 - g) Sikkerhedsafstanden, som bestemmes af håndtagets længde, skal altid overholdes. Der må ikke løbes under græsklipningen.
 - h) Vær især forsigtig, når du anvender slåmaskinen, hvor det går op eller ned ad bakke:
 - Anvend skridsikre sko
 - Vær opmærksom på, hvor du sætter fødderne
 - Klip græsset fra den ene side til den anden, aldrig oppefra og ned eller omvendt.
 - Vær ekstra opmærksom, når du ændrer klipperetningen
 - Anvend ikke maskinen på alt for stejle skråninger
 - i) Anvend aldrig slåmaskinen, hvis ikke alle beskyttelsesanordningerne, f.eks. skærme og opsamlere, er installeret og fungerer som de skal.
 - j) Af sikkerhedsmæssige årsager må motoren aldrig overstige det omdrejningstal, der er angivet på dens typeskilt

- k) Vær forsigtig når motoren startes og følg altid brugsvejledningen. Placer aldrig hænder eller, sørg for at holde personer på. Sørg for, at ingen kommer i nærheden af maskinens forende

- l) Sluk altid motoren, når motorplæneklipperen efterlades ubevogtet.

- m) Hvis skærebordet er stødt på en forhindring, skal motoren slukkes og tændrørets dæksel fjernes. Undersøg herefter maskinen; lad herefter en fagmand se på maskinen.

Vedligeholdelse og opbevaring

- a) Kontroller regelmæssigt, at alle møtrikker, bolte og skruer er skruet ordentligt fast.
- b) Stil aldrig slåmaskinen med brændstof i tanken i udhuset, hvor brændstofdampene kan komme i kontakt med åben ild eller gnister
- c) Lad slåmaskinen køle af, inden du sætter den i udhuset
- d) Reducer brandfaren ved at holde motoren, udstødningen, batteriafdelingen og benzintanken fri for græs, blade og overflødigt smøremiddel
- e) Udskift af sikkerhedsmæssige grunde slidte eller ødelagte dele med det samme
- f) Hvis benzintanken skal tømmes, skal det ske udenfor
- g) Monter redskaberne som beskrevet i de pågældende vejledninger. Anvend kun redskaber med Fabrikantens eller Forhandlerens navn og mærke samt referencenummer.
- h) Anvend passende sikkerhedshandsker for at beskytte hænderne under montering og afmontering af redskaberne.

F SKÆREBORD (starter på side 36)**INDSTILLING AF KLIPPEHØJDEN**

Det skal ske med slukket motor. Flyt klingeholderens to glidesko (16); løsn skruerne (17) og sænk eller hævet glideskoene i den ønskede stilling. Skru herefter det hele fast med skruerne.

G (starter på side 36)

REGULERINGEN skal ske, når klingens og modklingens tænder afviger fra hinanden.

Det gøres bedst ved at afmontere klingeenheden og spænde den fast i et skruestik; eller ved monteret maskine. I så tilfælde skal klingens frakobles og brugeren kontrollere, at slitageskiverne ikke er spændt for stramt ved at lade hånden glide over dem.

Anvend slitageskiverne (**T**) enkeltvis til reguleringen. Skru skruen (**U**) let fast. Kør klingens frem og tilbage manuelt og kontroller, at den glider frit og utvungen efter hver regulering af slitageskiverne.

Reguleringen er gennemført, når klingens og modklingens afviger så lidt som muligt fra hinanden (0,2 mm).

SLIBNINGEN skal ske, når klingens ikke skærer. Afmonter klingens og slib den med en slibemaskine. Det anbefales at smøre lejet, hvor den excentriske skive glider frem og tilbage mindst **hver time**. Hold klingens ren, smør skinnerne med fedt, smør glideenheden klinge/modklinge med olie.

Rens klingens godt, inden maskinen stilles væk.

H VEDLIGEHOLDELSE (starter på side 36)

Forsigtig! Enhver form for vedligeholdelse skal ske med slukket motor og frakoblet tændrør.

- **Kontroller regelmæssigt** at skruer og møtrikker er skruet ordentligt fast.
- **Motor:** Læs Fabrikantens brugsvejledning
- **Funktion:** Hvis maskinen ikke fungerer, når der trykkes på styrehåndtaget (4), skal styrekablet (18) reguleres ved at sætte trækstangen (19) i et af pladens (21) efterfølgende huller (20).
- **Fremdrift:** Hvis maskinen ikke kører frem eller bevæger sig, skal reguleringen udføres ved hjælp af justerskruen (22), som sidder på håndtaget for hjulstyring (2).

- **Udskiftning af drivrem:** Koble trækstangen (19) fra styrehåndtaget (4), fjern beskyttelsesskærmen (5), fjern remmen (23). Sæt den nye rem i og genmonter det hele.
- **Reduktionsenhed (13):** indeholder olie, mærkedata SAE 20/40, W140 cirka 0,5 kg. Kontroller oliestanden ved hjælp af dækslet (24). Udskift olien efter de første 50 driftstimer og herefter hver 1000. driftstimer. Oliepåfyldningsdæksel (24) og olieåftapningsprop (25).

A **BESKRIVNING** (börjar på sidan 35)

1 Gasspak	5 Remskydd	9 Starthandtag, motor	13 Reducerväxel
2 Kontrollspak för hjul	6 Underrede	10 Hjul	14 Bränsletank
3 Kontrollspak för slättermotor	7 Påfyllningsplugg för motorolja	11 Handtag	15 Slättermotor
4 Kopplingshandtag	8 Avtappningsplugg för motorolja	12 Tändstift	

B **MONTERING** (börjar på sidan 35)**C** **FUNKTION** (börjar på sidan 35)

Innan arbetet påbörjas måste man avlägsna eventuella främmande föremål som blivit kvar på gräsmattan. Användaren är ansvarig för andra personers säkerhet, som befinner sig inom arbetsområdet

D (börjar på sidan 35)**FÖRBEREDELSE AV MOTOR**

För att förbereda motorn, måste man konsultera den bruksanvisning som kommer från tillverkaren av densamma.

E (börjar på sidan 36)

Kontrollerna för maskinfunktionen är placerade enligt följande:

- Gasspak (1) på kontrollpanelen.
 - Kontrollspak för hjulen (2) på höger handtag.
 - Kontrollspak (3) för inkoppling och urkoppling av slättermotorn på höger sida av underredet.
 - Kontrollhandtag (4) på vänster handtag. Detta handtag ska hållas intryckt under maskinens användning. Om du släpper det stannar maskinen.
- Kontrollerna för inkoppling/urkoppling av slättermotorn och hjulen är oberoende av varandra.

START AV MOTOR

När du har utfört igångsättningsprocedurerna går du vidare med starten av motorn på följande sätt:

- a) Med kall motor placeras gasspaken (1) i läge START
- kontrollspaken för hjulen (2) i läge stop
- kontrollspaken för inkoppling/urkoppling (3) i läge stop.

- b) Ta tag i starthandtaget (9) och dra försiktigt i linan tills det tar emot på grund av det motstånd som orsakas av kompressionen, släpp handtaget och gör därefter ett kraftigt ryck.

Vi rekommenderar att du tittar i motorns bruksanvisning för ytterligare detaljer.

MED MOTORN IGÅNG: Ställ dig bakom handtaget, tryck lätt på kontrollhandtaget (4), skjut kontrollspaken (3) långsamt framåt tills det sker en inkoppling och tryck den därefter i botten.

Tryck kontrollhandtaget i botten och håll det intryckt.

Slättermotorn startar.

Släpp nu kontrollspaken för hjulen (2) i läge Start. Maskinen flyttar sig framåt och det går att påbörja arbetet.

STOPP: Släpp kontrollhandtaget (4).

STOPP AV MOTOR: För gasspaken (1) till läge Stop.

SÄKERHETS NORMER**Behörighet**

- a) Maskinen får inte användas av barn under 16 år eller av personer som inte är förtroliga med bruksanvisningen.
- b) Operatören ansvarar för tredje person inom arbetsområdet. Håll barn och husdjur på långt avstånd när maskinen används.
- c) Tänk på att risken för skador på händer och fötter på grund av slättermotorn är mycket hög.
- d) Denna maskin får endast användas för att skära vanligt gräs. Det är inte tillåtet att använda den för andra ändamål (till exempel för att jämna till ojämnheter i terrängen som mullvadshål eller myrstackar).
- e) Arbeta endast vid god belysning.
- f) Ta bort eventuella främmande föremål från slättermotorn. Se upp för eventuella främmande föremål som finns kvar under arbetet.

Förberedelse/Funktion

- a) Använd kraftiga skor och långbyxor under arbetet.
- b) Innan du påbörjar procedurerna ska du kontrollera att slättermotorn är ordentligt fäst och att skyddshylsan har dragits bort.
- c) Operatören får inte höja maskinen när motorn startas.
- d) Stäng av motorn och ta bort tändhatten när du:
 - Tar bort säkerhetsanordningarna.
 - Utför transport, lyft eller flytt av maskinen från arbetsområdet.
 - Utför underhålls- eller rengöringsarbeten.
 - Utför ingrepp på slättermotorn.
 - Lämna maskinen utan tillsyn.

Maskinen fortsätter att röra sig några sekunder efter det att motorn stängts av.

- e) Varning! Bränslet är mycket lättantändligt:
 - Förvara endast bränslet i de behållare som är avsedda för ändamålet.
 - Stå utomhus när du fyller på tanken med bränsle och rök inte.
 - Fyll på bränsle innan du startar motorn. Öppna aldrig pluggen till bränsletanken eller fyll på bränsle när motorn är igång eller fortfarande är varm.
 - Om det runnit ut bränsle ska du aldrig försöka starta motorn. Flytta maskinen från det område där läckaget skett och undvik alla brandfarliga källor tills bränsleångorna har avdunstat.
 - Sätt tillbaka tankpluggen ordentligt.
- f) Maskiner med förbränningsmotor får aldrig användas inomhus på grund av risken för förgiftning.
- g) Upprätthåll alltid det säkerhetsavståndet som bestäms av handtaget. Gå alltid när du slår, spring aldrig.
- h) Var extra försiktig när du slår i slutningar eller nedförsbackar:
 - Använd halksäkra skor.
 - Tänk på var du sätter fötterna.
 - Flytta dig tvärs slutningen, aldrig uppför eller nedför.
 - Var försiktig när du byter körriktning.
 - Slå inte i mycket branta slutningar.
- i) Använd aldrig maskinen med defekta skärmar eller skydd eller utan att säkerhetsanordningarna är installerade och i gott skick.
- j) Av säkerhetsskäl får motorn aldrig överskrida det varvtal som anges på märkplåten.

k) Starta motorn försiktigt och enligt bruksanvisningen. När motorn är igång måste du alltid förhindra att det kommer personer i närheten av maskinens främre del.

l) Stäng av motorn innan du lämnar maskinen utan tillsyn.

m) Om slättermotorn stöter emot ett hinder ska du stänga av motorn, ta bort tändhatten och därefter gå vidare med kontrollen. Vid en eventuell driftstörning ska du låta kvalificerad personal titta över maskinen.

Underhåll och förvaring

- a) Se till att samtliga muttrar, bultar och skruvar är ordentligt åtdragna så att du arbetar under säkra förhållanden.
- b) Förvara aldrig maskinen med bränsle i tanken på platser där bränsleångorna kan nå öppen eld eller gnistor.
- c) Låt motorn svalna innan du ställer maskinen i ett begränsat utrymme.
- d) Se till att motorn, ljuddämparen, batteriutrymmet och bränsletanken är fria från gräs, löv och smörjmedelsöverskott för att reducera brandrisken.
- e) Av säkerhetsskäl ska du omedelbart byta ut utslitna eller skadade delar.
- f) När bränsletanken töms för vinteruppehållet ska denna procedur utföras utomhus.
- g) Montera slättermotorn enligt de aktuella instruktionerna. Använd endast knivar som är märkta med tillverkarens eller återförsäljarens namn eller fabrikat och referensnummer.
- h) Använd lämpliga handskar för att skydda händerna vid nedmonteringen och monteringen.

F **SLÅTTERBOM** (börjar på sidan 36)**INSTÄLLNING AV SKÄRHÖJD**

Denna procedur ska utföras med avstängd motor. Utför detta genom att flytta knivhållarens två glidskenor (16). Lossa skruvarna (17) och sänk eller höj glidskenorna till önskat läge. Dra därefter åt samtliga delar med skruvarna.

G (börjar på sidan 36)**INSTÄLLNING**

Denna utförs när knivens och motknivens tänder skiljs åt.

Det är bäst om proceduren utförs genom att "knivenheten" nedmonteras och placeras i ett skruvståd. Proceduren går även att utföra på maskinen. I det fallet ska du urkoppla kniven, låta den glida för hand och kontrollera att förbrukningsskivorna inte är hårt åtdragna.

Utför inställningen genom att ingripa på en förbrukningsskiva (**T**) i taget. Skruva lätt på skruven (**U**). Låt kniven glida för hand vid varje inställning av förbrukningsskivan och kontrollera att den glider fritt utan för mycket motstånd. Inställningen är klar när det är minsta möjliga skillnad mellan kniven och motkniven (0,2 mm).

SLIPNING ska utföras när kniven inte skär. Vid denna procedur ska kniven nedmonteras och slipas med en slipsten.

Det rekommenderas att smörja det säte där excenterstiftet glider minst en gång i timmen under användningen. Se till att kniven alltid är ren, smörj skenorna och olja glidytan kniv/motkniv.

Det rekommenderas att kniven rengörs noggrant innan maskinen ställs undan.

H **UNDERHÅLL** (börjar på sidan 36)

Varning! Stäng av motorn och lossa tändstiftet innan något som helst ingrepp för underhåll utförs

- **Kontrollera** regelbundet skruvarnas och muttrarnas åtdragning.
- **Motor:** Se motortillverkarens bruksanvisning.
- **Funktion:** Om maskinen inte fungerar när du trycker på kontrollhandtaget (4) ska du justera kontrollkabeln (18) genom att föra in dragstaget (19) i ett av följande hål (20) på skivan (21).
- **Körning framåt:** Om maskinen inte kör framåt eller inte stannar ska du utföra en justering med hjälp av justerskruven (22) som är placerad på kontrollspaken för hjulen (2).
- **Byte av transmissionsrem:** Haka loss dragstaget (19) från kontrollhandtaget (4), ta bort skyddshöljet (5) och remmen (23). Sätt dit den nya remmen i samma läge som den gamla.
- **Reducerväxel (13):** Innehåller olja av typ SAE 20/40, W140 cirka 0,5 kg. Kontrollera oljenivån med hjälp av pluggen (24). Byt ut oljan efter de första 50 arbetstimmar och därefter var 1000:e arbetstimme. Påfyllningsplugg (24), avtappningsplugg (25).

A TERMINOLOGI (se side 35)

1 Gashåndtag	5 Beskyttelsesbælg f. rem	9 Håndtag for start af motor	13 Reduktionsenhed
2 Håndtag for hjulstyring	6 Stel	10 Hjul	14 Benzintank
3 Styrestang f. skærebord	7 Motorens oliepåfyldningsdæksel	11 Håndtag	15 Skærebord
4 Koblingshåndtag	8 Motorens olieaftappingsprop	12 Tændrør	

B MONTERING (se side 35)**C DRIFT** (se side 35)

Under arbeidet er det nødvendig å være oppmerksom på eventuelle fremmedlegemer som ligger igjen på plenen. I arbeidsområdet er brukeren ansvarlig overfor tredjepersoner

D (se side 35)**KLARGJØRING AV MOTOR**

For klargjøring av motoren, se motorens bruksveiledning som leveres av motorprodusenten.

E (se side 36)

Styringene for apparatvirkemåte er plasserte på den følgende måten:

- **Gasskontrollstang** (1) på kommandobru.
- **Hjulstyringstang** (2) på høyre hanken.
- **Styringstang** (3) motorhakke kopling og avkopling på chassis høyre siden.
- **Styringhåndtaket** (4) på venstre hanken. Denne hanken må trykkes mens motorhakken er i drift, når den forlates, motorhakken stanser.

Styringene: motorhakke og hjul kopling og avkopling er uavhengige.

Når innstillingsoperasjonene er utførte startes motoren på følgende måte:

- a) Dersom motoren er kald må startspaken (1) plasseres i START posisjon.
- Hjulstyring stang (2) i stop posisjon.
- Kopling / avkopling styring stang (3) i stop posisjon.

- b) Ta tak i starthåndtaket (9) og trekk i snoren uten å bruke kraft helt til du kjenner litt motstand som skyldes kompresjonen. Slipp opp håndtaket og rykk deretter til.

For videre opplysning les motorbruksveiledningen.

Når **MOTOR ER I DRIFT**: plassere seg bak hanken, trykke litt på styringhåndtaket (4) og skyve langtsomt fram styringstangen (3) til det kople. Da trykke styringhåndtaket helt ned og hold den trykket.

Den slående stangen begynner å virke.

Nå kan man forlate hjulstyring stangen (2) i Start posisjon, motorhakken rører fremover og du kan begynne arbeidet.

STANS: forlate styringhåndtaket (4).

MOTORSTANS: gasskontrollstangen (1) i Stop posisjon.

SIKKERHETS NORMER**Opplæring**

- a) Personer under 16 år og personer som ikke er kjent med bruksinstruksjonene må ikke bruke motorslås maskin.
- b) I arbeidsområdet er operatøren ansvarlig overfor tredjepersoner. Hold barn og husdyr på lang avstand når motorslås maskin er i drift.
- c) Fare for å skade hendene og føttene er veldig høy p.g.a. kniven i rotasjon
- d) Denne apparatet kan kun brukes for klipping av naturlig gress. Det er ikke tillatt å bruke det til andre formål (f.eks. for å jevne ut ujevnheter i bakken etter muldvarper og maurtuer).
- e) Arbeid kun med god belysning
- f) Fjerne eventuelle fremmedlegemer fra slåing området. Vær oppmerksom på eventuelle fremmedlegemer under arbeidet..

Klargjøring/Drift

- a) Bruk kraftige vernesko og langbukser under arbeidet
- b) Før du begynne å slå forsikre deg om at den slående stang er perfekt fastslått og den beskyttende skjeden ble trukket av.
- c) Under start av motoren må ikke operatøren heise opp motorhakken.
- d) Slå av motoren og ta av tennpluggen for du:
 - fjerner beskyttelsesanordningene.
 - utfører transporten, løftingen eller for å flytte apparatet bort fra arbeidsområdet.
 - utfører vedlikeholdsarbeid eller rengjøring.
 - gjøre hva som helst med den slående stangen
 - forlater apparatet uten ettersyn

Verktøyet forsetter å bevege noe sekunder etter at motoren har blitt slått av.

e) Advarsel! Drivstoffet er veldig brannfarlig:

- Drivstoffet må kun oppbevares i eksplosjonssikre tanker.
 - Fyll kun på drivstoff utendørs og ikke røyk under etterfyllingen.
 - Fyll tanken helt opp med drivstoff før motoren startes. Aldri åpne bensintankklokket eller fyll på bensin mens motoren er i gang, eller mens den fremdeles er varm.
 - Dersom det har blitt sølt bensin må ikke motoren startes. Flytt apparatet ut av området og unngå tennkilder helt til bensindampene har forsvunnet.
 - Skru bensintankklokket skikkelig på plass
- f) Apparaterne med bensinmotor må aldri startes i lukkede områder p.g.a faren for forgiftning
 - g) Respekter sikkerhetsavstanden som gis av håndtaket. I tillegg må man gå og ikke løpe under arbeidet.
 - h) Under drift i skråninger eller nedoverbakke kreves det en spesiell oppmerksomhet:
 - Bruk sklisikre sko.
 - Vær oppmerksom på hvor du setter beina.
 - Flytt deg på tvers i forhold til skråningen, aldri oppover eller nedover.
 - Vær forsiktig når du bytter kjøretretning.
 - Ikke arbeid i for bratte skråninger.
 - i) Aldri bruk apparatet med defekte beskyttelser og sikkerhetsanordninger er installerte og fungerer riktig.
 - j) Av sikkerhetsmessige grunner må aldri motoren overstige turtallet som er oppgitt på merkeplaten

k) Start motoren forsiktig og i henhold til instruksjonene.

Når motoren er i bevegelse er det nødvendig å hindre at personer kommer forhindre absolutt hvem som helst i å nærme seg til baksiden av maskinen

- l) Før du forlater apparatet uten ettersyn, slukke motoren av.

m) Stans motoren og ta av tennpluggen hvis den slående stangen støter en hindring, da kan du gå fram med kontrollen og ifall at uregelmessig virkemåten

Vedlikehold og lagring

- a) Hold alle mutrene, boltene og skruene strammet skikkelig til for å arbeide under sikre forhold.
- b) Aldri sett apparatet til lagring med drivstoffet i tanken på steder hvor drivstoffdampene kan komme i kontakt med åpne flammer eller gnister.
- c) La motoren kjøles ned før apparatet settes bort på smale steder.
- d) Hold motoren, lyddemperen, batterirommet og bensintanken fri for gress, blader og overflødig smøremiddel for å redusere faren for brann.
- e) Av sikkerhetsmessige årsaker må slitte eller forringede deler skiftes ut i tide.
- f) Tømming av tanken for vinterlagring må utføres utendørs.
- g) Monter kniven i henhold til instruksjonene og bruk kun kniver med navnet og merket til produsenten eller leverandøren og merket med referansenummeret.
- h) Bruk hansker for å beskytte hendene under demonteringen og monteringen av verktøyene.

F **SLÅENDE STANG** (se side 36)**KUTTEHØYDEN REGULERING**

Utføre denne handlingen med slukket motoren. Dersom flytt de to bladholder skøyten (16); løsne skruene (17) og nedsette eller sette opp skøyten til den ønskete posisjonen. Til slutt lukke alt med skruene.

G (se side 36)

REGULERING Det gjøres når blad- og motbladtenennen. Handling bedre gjøres med å demontere "bladkomplekset" og med å lukke det med et skruestikke eller det mulig gjøres med monterte maskinen. Dersom er det nødvendig å kople bladet av og kontrollere med å håndglides, at de forbruksplatene lukkes ikke for mye.

For å gå fram med regulering er det nødvendig å handle på de enkelte forbruksplatane (T). Handle på skruei (U) med å lukke det litt. Ved hver regulering er det nødvendig å håndglide bladet for kontrollering at det fritt glider, uten alt for mye anstrengelse.

Regulering er ferdig når avstanden mellom bladet og motbladet er så litt som mulig (0,2 mm).

SLIPING Gjøres når bladet ikke kutte lengre.

Til denne handlingen er det nødvendig å legge fett hver time på seten hvor den eksentriske glider.

Det er godt om man nøyaktig rens bladet før maskinlagringen.

H **VEDLIKEHOLD** (se side 36)

Advarsel! Slå av motoren og ta av tennpluggen før det utføres vedlikehold

- Kontroller jevnlig at skruene og mutrene er strammet skikkelig.
- Motor:** Les konstruktørsbruksveiledning
- Virkemåte:** hvis apparatet ikke virke når du trykker på styringshåndtaket (4) er det nødvendig å regulere styringskabelen (18) med å innføre trekkstangen (19) i en av de følgende hullene (20) på småplaten (21).
- Fremføring:** hvis apparatet vil ikke føre frem eller blir i drift, trengs det en regulering med å handle på registerskruet (22) på hjulstyringsstangen(2).

- Trekkingsrem forbytnig:** kople av trekkstangen (19) fra styringshåndtaket (4), ta carteren til beskyttelse (5) av, ta rammen (23) av, sette den nye rammen på og monterer alt som før igjen.
- Reduktor (13):** Det inneholde olje, SAE 20/40, W140 gradering, ca. kg 0,5. Kontrollere oljenivået ved spunset (24). Bytte oljen etter de første 50 verktimene, etter hver 1000 timer. Ladetspuns (24), avladetspuns (25).

A NIMIKKEISTÖ (alkaa sivulla 35)

1 Kaasuvipu	5 Hihnan suojakansi	9 Moottorin käynnistyskahva	13 Alennusvaihte
2 Pyörien ohjausvipu	6 Runko	10 Pyörä	14 Polttoainesäiliö
3 Ruohonleikkutangon ohjaustanko	7 Moottorin öljyn täyttökorkki	11 Kädensija	15 Ruohonleikkutanko
4 Kytkinvipu	8 Moottorin öljyn tyhjennyskorkki	12 Sytytystulppa	

B ASENNUS (alkaa sivulla 35)**C TOIMINTA** (alkaa sivulla 35)

Varmista ennen ruohonleikkuun aloittamista, ettei ruoholla ole mitään ylimääräisiä esineitä. Laitteen käyttäjä on vastuussa muille henkilöille sattuneista vahingoista työalueella

D (alkaa sivulla 35)**MOOTTORI**

Suorita moottoriin tehtävät toimenpiteet sen valmistajan antaman käyttöoppaan ohjeiden mukaisesti.

E (alkaa sivulla 36)

Laitteen ohjauslaitteet on sijoitettu seuraavasti:

- **kaasuvipu** (1) kojetaululla
- **pyörien ohjausvipu** (2) oikealla kädensijalla
- **ohjaustanko** (3) moottorikuokan päälle ja päältä panoon rungon oikealla puolella
- **ohjauskahva** (4) vasemmalla kädensijalla. Tämä kahva on pidettävä painettuna laitteen käytön aikana, sillä sen vapauttamisen yhteydessä laite pysähtyy.

Ohjauslaitteet: moottorikuokan ja pyörien päälle/päältä pano ovat toisistaan riippumattomia.

Käynnistä moottori seuraavassa annettujen ohjeiden mukaisesti esivalmistelujen suorittamisen jälkeen:

- a) Aseta kaasuvipu (1) START- asentoon, mikäli moottori on kylmä
 - pyörien ohjausvipu (2) stop- asennossa
 - päälle/päältä panon tanko (3) stop- asennossa

- b) Ota moottorin käynnistyskahvasta kiinni (9) ja vedä köyttä kevyesti, kunnes tunnet puristuksesta johtuvan vastuksen, vapauta kahva ja vedä voimakkaasti..

Lisätietoja saat moottorin omasta käyttöoppaasta

MOOTTORIN TOIMIESSA: aseta kädensija taakse, paina ohjauskahvaa (4) kevyesti ja työnnä ohjaustankoa (3) hitaasti eteenpäin, kunnes se menee päälle ja työnnä se tämän jälkeen loppuun saakka. Paina ohjauskahva loppuun saakka ja pidä se painettuna.

Ruohonleikkutanko alkaa toimimaan

Vapauta tässä vaiheessa pyörien ohjausvipu (2) Start- asentoon, jolloin laite alkaa liikkumaan eteenpäin ja voit aloittaa työskentelyn.

PYSÄYTYS: vapauta ohjauskahva (4).

MOOTTORIN PYSÄYTYS: aseta kaasuvipu (1) Stop- asentoon.

TURVANORMIT**Käytön opetus**

- a) Alle 16 vuotiaat henkilöt eivät saa käyttää moottoriruohonleikkuria
- b) Laitteen käyttäjä on vastuussa muille henkilöille aiheutuneista vahingoista työskentelyalueella. Varmista, etteivät lapset tai eläimet pääse ruohonleikkurin lähelle sen käytön aikana.
- c) Muista, että ruohonleikkurisyksikkö voi vahingoittaa käsiä ja jalkoja erittäin pahoin
- d) Tämä laite on tarkoitettu ainoastaan luonnonruohon leikkaamiseen. Sen käyttö muihin tarkoituksiin on kielletty (esim. myyrän kekojen tai muurahaispesien tasoittamiseen)
- e) Käytä ruohonleikkuria ainoastaan silloin, kun valoa on riittävästi
- f) Poista mahdolliset vieraat esineet työskentelyalueelta. Varo maahan mahdollisesti jääneitä vieraita esineitä lehti-imurin käytön aikana.

Esivalmistelut/Toiminta

- a) Käytä vahvoja jalkineita sekä pitkiä housuja työskentelyn aikana
- b) Varmista ennen toimenpiteiden aloittamista, että ruohonleikkutanko on kiinnitetty riittävän hyvin ja suojaputki on vedetty pois.
- c) Älä nosta laitetta koskaan moottorin käynnistysyhteydessä.
- d) Sammuta moottori ja poista sytytystulpan huppu:
 - ? suoja-aitteiden poiston yhteydessä
 - ruohonleikkurin kuljetuksen, noston tai työskentelyalueelta siirtämisen yhteydessä.
 - huolto- tai puhdistustoimenpiteiden suorittamisen yhteydessä
 - suorita toimenpide kuitenkin ruohonleikkutangolle

- ruohonleikkurin luota poistumisen yhteydessä
- **erät liikkuvat muutaman sekunnin vielä moottorin sammuttamisen jälkeenkin**
- e) Huomio! Polttoaine on erittäin tulenarkaa:
 - ? Säilytä polttoaine ainoastaan tarkoituksenmukaisissa astioissa
 - Pane polttoaine polttoainesäiliöön ainoastaan ulkosalla ja älä tupakoi toimenpiteen aikana
 - Täytä polttoainesäiliö ennen moottorin käynnistystä. Älä aukaise koskaan polttoainesäiliön korkkia tai lisää bensiiniä moottorin käydessä tai silloin, kun se on vielä kuuma
 - Älä yritä käynnistää moottoria koskaan silloin, kun bensiiniä on läikkynyt maahan. Siirrä ruohonleikkuri pois vuotaneen polttoaineen luota ja varmista ettei paikalle pääse syntymään kipinöitä, kunnes bensiini on haihtunut kokonaan.
 - Kiinnitä korkki polttoainesäiliöön tiukasti kiinni
- f) Älä käytä räjähdysmoottorilla varustettua ruohonleikkuria koskaan suljetuissa tiloissa, sillä tämä voi aiheuttaa myrkytysvaaran.
- g) Säilytä aina kädensijan osoittama turvaetäisyys. Kävele rauhallisesti ruohonleikkuria käyttäessäsi. Älä juokse.
- h) Ole erityisen varovainen, kun käytät ruohonleikkuria rinteissä:
 - käytä liukumisen estäviä jalkineita
 - ole varovainen, mihin asetat jalkasi
 - siirry rinteessä poikittain, älä koskaan ylös tai alas. ole varovainen työskentelysuuntaa vaihtaessasi
 - älä työskentele erittäin jyrkissä rinteissä
- i) Älä käytä moottoriruohonleikkuria milloinkaan silloin, kun sen suojat ovat vahingoittuneet.

- j) Turvallisuuden kannalta on tärkeää, etteivät moottorin kierrokset ylitä koskaan kylmissä olevaa arvoa
- k) Käynnistä moottori varovasti ja käyttöohjeiden mukaisesti. Älä anna kenenkään mennä liikkuvien osien läheisyyteen
- l) Sammuta moottori ennen kuin poistut moottoriruohonleikkuriin luota.
- m) Pysäytä moottori ja poista sytytystulpan huppu, mikäli ruohonleikkutanko on törmännyt johonkin esteeseen. Tarkista tanko tämän jälkeen. Pyydä asiantuntijaa tarkistamaan ruohonleikkutanko, mikäli sen toiminnassa ilmenee puutteita.

Huolto ja varastointi

- a) Varmista, että kaikki mutterit, pultit ja ruuvit ovat tiukasti kiinni. Näin varmistat työturvallisuuden.
- b) Älä jätä polttoainetta sisältävää ruohonleikkuria koskaan paikkoihin, joissa polttoaineen höyryt voisivat joutua kosketukseen avotulien tai kipinöiden kanssa.
- c) Anna moottorin jäähtyä ennen kuin asetat sen kapeisiin varastointitiloihin
- d) Varmista ettei moottorissa, pakoputkessa, akkutilassa sekä polttoainesäiliössä ole ruohoa, lehtiä tai liikaa voiteluainetta, jotka saattaisivat aiheuttaa tulipalon
- e) Turvallisuuden kannalta on tärkeää, että vaihdet kuluneet tai vahingoittuneet osat välittömästi uusiin
- f) Suorita polttoainesäiliön tyhjennys talvikautta varten ainoastaan ulkotiloissa
- g) Asenna terät vastaavien ohjeiden mukaisesti ja käytä ainoastaan valmistajan tai jälleenmyyjän merkillä tai nimellä varustettuja teriä. Varmista, että niissä on viitenumero
- h) Käytä tarkoituksenmukaisia suojarukkasia terien asennuksen ja poiston yhteydessä.

F RUOHONLEIKKUUTANKO (alkaa sivulla 36)**LEIKKUUUKORKEUDEN SÄÄTÖ**

Suorita tämä toimenpide moottorin ollessa sammuneena. Suorita tämä siirtämällä kaksi terän kannattimen (16) liukukenkää; löysää ruuveja (17) ja laske tai nosta liukukengät haluttuun asentoon. Kiinnitä lopuksi kaikki paikalleen ruuveilla.

G (alkaa sivulla 36)

SÄÄTÖ Suorita säätö silloin, kun terän hampaat ja vastaterä siirtyvät kauemmaksi toisistaan.

Toimenpide on parasta suorittaa poistamalla "terä"- yksikkö ja kiinnittämällä se puristimella tai voit suorittaa sen kun laitteen ollessa koottuna. Tässä tapauksessa pane terä päältä ja varmista pyörittämällä sitä käsin, etteivät kulutuslevyt on kiinnittyneet liikaa.

Suorita säätö jokaiselle kulutuslevylle (**T**) erikseen. Käännä ruuvia (**U**) kevyesti. Jokaisen kulutuslevyn säädön yhteydessä on syytä kääntää terää käsin ja varmistaa, että se liukuu vapaasti vaikeuksitta.

Säätö on suoritettu, kun terä ja vastaterä sopivat mahdollisimman hyvin kohdalleen (0,2 mm).

TEROITUS on suoritettava silloin, kun terä ei leikkaa. Tämän toimenpiteen suorittamiseksi terä on irrotettava, jonka jälkeen se voidaan teroittaa hiomalaikalla. Rasvaa epäkeskon liukuistukka vähintään **joka tunnin välein** käytön aikana. Pidä terä puhtaana, rasvaa ohjaimet ja öljyä terän/vastaterän liuku-ura.

Puhdista terä huolellisesti aina ennen laitteen varastointia.

H HUOLTO (alkaa sivulla 36)

Huomio! Sammuta moottori ja irrota sytytystulppa ennen minkään huoltotoimenpiteen

- Tarkista ruuvien ja muttereiden kireys säännöllisesti
- **Moottori:** katso moottorin valmistajan toimittamaa käyttöopasta.
- **Toiminta:** mikäli laite ei toimi ohjaukshahvan (4) painamisen yhteydessä, säädä ohjaukshaupelia (18) asettamalla vetolaite (19) yhteen levyn (21) seuraavista rei'istä (20).
- **Eteneminen:** mikäli laite ei mene eteenpäin tai ei jatka eteenpäin kulkuaan, suorita säätö pyörien ohjausvipuun (2) sijoitetun säätöruuvien (22) avulla.

- **Voimansiirtohihnan vaihto:** irrota vetolaite (19) ohjaukshahvasta (4), poista suojakansi (5) ja poista hihna (23). Aseta uusi hihna paikoilleen ja asenna kaikki osat takaisin alkuperäisille paikoilleen.
- **Alennusvaihte** (13): sisältää SAE 20/40, W140 asteista öljyä noin 0,5 kg. Tarkista öljyn taso korkin (24) kautta. Vaihda öljy aina joka 50 työtunnin välein ja tämän jälkeen aina 1000 tunnin välein. Täyttökorkki (24) sekä tyhjennyskorkki (25).

A

SESTAVNI DELI KOSILNICE (vidi sliko na str. 35)

1 Vzvod za plin	5 Ščitni pokrov jermena	9 Ročica zagona motorja	13 Reduktor
2 Vzvod pogona koles	6 Ohišje	10 Kolesa	14 Rezervoar goriva
3 Trn zapogon rezila	7 Zamašek za nalivanje olja	11 Krmilni ročaj	15 Rezilo
4 ročica sklopke	8 Zamašek za izpust olja	12 Svečka	

B

NAMESTITEV (vidi sliko na str. 35)

C

DELOVANJE (vidi sliko na str. 35)

Pred pričetkom dela, odstranite morebitne tuje predmete iz delovnega območja stroja. Za morebitno škodo, ki nastane med delom, odgovarjate sami.

D

(vidi sliko na str. 35)

PRIPRAVA MOTORJA

Pripravite motor ob upoštevanju navodil za uporabo motorja, ki ga je izdal proizvajalec.

E

(vidi sliko na str. 36)

Komande za krmiljenje stroja so razporejene, kot sledi:

- **vzvod plina** (1) na komandni plošči
- **vzvod za pogon koles** (2) na desni strani krmilnega ročaja
- **vzvod za vklop rezila** (3) na desni strani ohišja
- **komandni ročaj** (4) na levi strani krmilnega ročaja. Med delovanjem stroja, držite ročaj stisnjen. V nasprotnem primeru se motor ustavi.

Krmilne komande za vklop/izklop stroja in koles so neodvisne.

ZAGON MOTORJA

Pred zagonom, motor pripravite kot sledi:

- a) V primeru, ko je motor hladen, prestavite vzvod plina (1) v položaj "START"
- vzvod za vklop pogona koles (2) v položaj "STOP"
- vzvod za vklop pogona rezila (3) v položaj "STOP"

b) Zgrabite ročico zagonske vrvice (9) in jo počasi vlecite dokler ne začutite odpor, ki ga povzroči kompresija, nato ročico popustite in jo sunkovito potegnite.

Za dodatna pojasnila in informacije, preberite navodila za uporabo in vzdrževanje.

MED DELOVANJEM MOTORJA: stopite za krmilni ročaj (11), počasi stisnite komandno ročico (4) in rahlo potisnite naprej vzvod za pogon rezila (3), da ga vklopite in nato potisnite vzvod navzdol. Potisnite navzdol komandno ročico in ga zadržite v tem položaju. Rezilo prične delovati.

Nato izpusite vzvod za pogon koles (2) v položaj "START": stroj se prične premikati naprej in prične z delom.

ZAUSTAVITEV: izpusite komandno ročico (4).

ZAUSTAVITEV STROJA: prestavite vzvod za plin v položaj "STOP".

VARNOSTNI UKREPI**Usposabljanje**

- a) Z okopalnikom naj delajo le osebe, ki poznajo navodila za uporabo okopalnika, starejše od 16 let.
- b) Za nastalo škodo pri delu z okopalnikom odgovarjate sami. Oddaljite otroke in domače živali iz delovnega območja stroja.
- c) Bodite pozorni na morebitna tveganja in poškodbe (rok in nog) med delom s kosilnico.
- d) Kosilnico lahko uporabljate samo za košnjo trave. Ni dovoljena uporaba kosilnice v druge namene (npr.: za izravnavanje terena ipd.).
- e) Kosite vedno pri dobri vidljivosti.
- f) Pred začetkom košnje je potrebno s travnika odstraniti vse trde predmete. Med košnjo bodite pozorni na morebitne predmete, ki so ostali na travniku.

Priprava/Delovanje

- a) Med košnjo nosite evrsto obutev in dolge hlače.
- b) Pred začetkom dela preverite, če je orodje dobro pritrjeno in če ste odstranili zaščitno folijo.
- c) Pri zaganjanju motorja upravljalca ne sme nikoli dvigati stroja.
- d) Ugasnite motor, odstranite pokrov svečke preden:
 - odstranite zaščitne naprave
 - okopalnik premikate, dvigujete ali prevažate,
 - pričnete z vzdrževanjem ali čiščenjem okopalnika,
 - pričnete kakršenkoli poseg na rezilu,
 - pustite stroj nezavaran.

Rezilo se vrti še nekaj sekund po tem, ko ste motor ugasnili!

e) Pozor! Gorivo je zelo hitro vnetljivo! Nevarnost požara!:

- Gorivo hranite samo v namenskih sodih.
- Nalivanje/pretakanje goriva opravite vedno na prostem in ne kadite!
- Rezervoar napolnite z gorivom vedno pred zagonom motorja. Ko motor deluje ali je še vroč, zamašek rezervoarja nikoli ne odpirajte in ne dolivajte goriva.
- Če ste polili gorivo, nikoli ne poskusite zagnati motor. Prestavite kosilnico na suho in preprečite, da pride do vžiga dokler bencin ne izhlapi.
- Čvrsto zaprite zamašek rezervoarja.
- f) Stroja nikoli ne uporabljajte na zaprtem, ker obstaja nevarnost zastrupitve z izpušnimi plini.
- g) Spoštujte varnostno razdaljo, ki je podana s krmilnim ročajem. Med košnjo hodite, nikoli ne tecite.
- h) Med košnjo na strmini ali bregu bodite skrajno previdni:
 - uporabiti protizdrsnе čevlje,
 - biti pozoren pri prestavljanju nog,
 - kositi vedno prečno na strmino, nikoli proti bregu,
 - biti previden pri spremembi smeri vožnje,
 - ne kositi na veliki strmini ali bregu
- i) Ne uporabljajte kosilnice s popravljenimi, poškodovanimi varnostnimi napravami ali celo brez pravilno nameščenih varnostnih naprav (npr. ščitnikov)
- j) Iz varnostnih razlogov, motor ne sme nikoli prekoračiti tovarniško nastavljenega števila obratov, ki so navedeni na tipni tablici motorja.
- k) Pazljivo poženite motor ob upoštevanju navodil za uporabo motorja. Ko motor požene, zmeraj poskrbite da se nihče ne približa z rokami ali nogami rotirajočim rezilom.

l) Ugasnite motor, preden kosilnico pustite nezavaran.

m) V primeru, da rezilo zadene ob oviro, ugasnite motor in odstranite pokrov svečke, preden pregledate stroj. V primeru, da je stroj poškodovan, naj ga pregleda strokovno usposobljena oseba.

Vzdrževanje in hranjenje

- a) Za varno delo s kosilnico redno preverjajte, da so vijaki in matice pravilno pritrjeni.
- b) Nikoli ne nalivajte goriva v prostoru, kjer bi lahko bencinski hlapi prišli v stik z odprtim ognjem ali iskro. Obstaja nevarnost eksplozije! ve. čjem od 20 %! Obstaja nevarnost eksplozije!
- c) Pustite, da se motor ohladi, preden kosilnico shranite v zaprt in ozek prostor.
- d) Vedno odstranite ostanke trave, listja in maziva z motorja, glušnika in rezervoarja, ker lahko pride do pregrevanja motorja ali celo do požara.
- e) Iz varnostnih razlogov pravočasno zamenjajte obrabljene in poškodovane dele.
- f) Preden kosilnico pustite na zaprtem v zimskem obdobju, izpraznite rezervoar goriva na odprtem.
- g) Namestite rezila vedno ob upoštevanju ustreznih navodil. Uporabljajte samo originalna rezila z oznako imena ali znamke proizvajalca ali pooblaščenega trgovca ter referenčno številko.
- h) Za zaščito rok pri opravljenih na rezilu vedno uporabite zaščitne rokavice.

F REZILO (vidi sliko na str. 36)**NASTAVITEV VIŠINE REZA**

Preden naravnate višino reza, ugasnite motor. Prestavite nosilna kolesca rezila (16); popustite vijake (17) in prestavite kolesca v višji ali nižji položaj, po potrebi. Nato pritrdite vijake.

G (vidi sliko na str. 36)

NASTAVITEV Nastavitev je potrebna, ko so rezila kose med sabo preveč oddaljena. Postopek lažje opravite, če rezilo demontirate in ga stisnete v primeru ali, če je močno, izvedete postopek neposredno na stroju. V slednjem primeru, izklopite rezilo in preverite – z roko – če so drsne plošče (T) preveč stisnjene.

Dalje, nastavite vsako drsno ploščo (T) posebej. Pri posamezni plošči počasi privijte vijak (U). Pri nameščenju ploščo preveriti z roko in se prepričati, da se drsni deli rezila gibljejo brez večjega odpora.

Nastavitev je zaključena, ko dosežete minimalno zračnost med spodnjim in zgornjim rezilom (0,2 mm).

BRUŠENJE opravite, ko rezila ne režejo. Demontirajte rezilo in ga nabrusite z brusnim kamnom. Priporočamo, da lešišee ekscentra nabrusite vsako uro. Rezilo naj je zmeraj isto, guide in drsne površine rezila naoljene.

Rezilo temeljito očistite, preden kosilnico shranite.

H VZDRŽEVANJE (vidi sliko na str. 36)

Pozor! Ugasnite motor in snemite kabel s svečke pred kakršnekoli vzdrževalnim delom.

- Redno preverite, da so vijaki in matice pritrjeni.
- **Motor:** preberite navodila za uporabo in vzdrževanje izdelovalca.
- **Delovanje:** v primeru, da se ob pritisku na komandno ročico (4) stroj ne vklopi, nastavite pogonsko vrvi (18) tako, da vstavite vlačilec (19) v eno od odprtin (20) na plošči (21).
- **Premikanje:** v primeru, da se stroj ne premakne ali da se ustavi med delom, tarirajte stroj s pomočjo ustreznega vijaka (22), ki se nahaja na vzvodu za pogon koles (2).

- **Zamenjava prenosnega jermena:** odpustite vlačilnik (19) s komadne ročice (4), odstranite zaščitni karter (5), odstranite jermen (23). Montirajte novi jermen in ostale dele stroja.
- **Reduktor** (13): vsebuje olje tipa SAE 20/40, W140 približno 0,5 Kg. Preverite količino olja s pomočjo ustreznega zamaška (24). Zamenjati olje po 50 urah dela, nato vsakih 1000 delovnih ur. Zamašek za nalivanje (24), zamašek za izpušanje (25) olja.

A ΟΝΟΜΑΤΟΛΟΓΙΟ (βλέπε σελίδα 35)

1 Μοχλος επιταχυντήρα	5 Κάρτερ προστασίας μιάνας	9 Λαβή εκκ. κινητήρα	13 Μειωτήρας
2 Μοχλος εντολής τροχών	6 Σασί	10 Τροχός	14 Ρεζερβουάρ βενζίνης
3 Ράβδος εντ. θεριστ. μπάρας	7 Τάπα φόρτ. ελαίου κινητήρα	11 Χερούλι	15 Θεριστική μπάρα
4 Λαβή συμπλέκτη	8 Τάπα εκφ. ελαίου κινητήρα	12 Μπουζί	

B ΣΥΝΑΡΜΟΛΟΓΗΣΗ (βλέπε σελίδα 35)**C ΛΕΙΤΟΥΡΓΙΑ** (βλέπε σελίδα 35)

Προτού αρχίσετε την εργασία προσέχετε μήπως έχουν μείνει άσχετα υλικά στο έδαφος. Ο χειριστής είναι υπεύθυνος απέναντι τρίτων στο χώρο εργασίας.

D (βλέπε σελίδα 35)**ΠΡΟΔΙΑΘΕΣΗ ΚΙΝΗΤΗΡΑ**

Για την προετοιμασία του κινητήρα συμβουλευτείτε το εγχειρίδιο οδηγιών του ίδιου του κατασκευαστικού οίκου του κινητήρα.

E (βλέπε σελίδα 36)

Οι εντολές για την λειτουργία της μηχανής είναι προδιατεθειμένα ως εξής:

- **μοχλος επιταχυντήρα (1)** στην γέφυρα εντολών
 - **μοχλος εντολής τροχών (2)** στο δεξιό χερούλι
 - **ράβδοι εντολής (3)** για την σύνδεση και την αποσύνδεση του σκαπτικού με κινητήρα στο δεξιό μέρος του σασί
 - **λαβή εντολής (4)** στο αριστερό χερούλι. Η λαβή αυτή κρατιέται πιεσμένη κατά την χρήση της μηχανής. Εάν την αφήσετε η μηχανή σταματά.
- Οι εντολές:** η σύνδεση/αποσύνδεση του μηχανοκίνητου σκαπτικού και των τροχών είναι ανεξάρτητοι.

ΕΚΚΙΝΗΣΗ ΚΙΝΗΤΗΡΑ

Αφού γίνουν οι ενέργειες τακτοποίησης, προχωρείτε στην εκκίνηση του κινητήρα κατά τον εξής τρόπο:

- α)** Σε περίπτωση που ο κινητήρας είναι κρύος, τοποθετείτε τον μοχλό επιταχυντήρα (1) στην θέση **START**
- μοχλος εντολής τροχών (2) στην θέση **στοπ**
 - ράβδος εντολών σύνδεσης/αποσύνδεσης (3) στην θέση **στοπ**

β) Παίρνετε την λαβή εκκίνησης (9) και τραβάτε το σχοινί χωρίς δύναμη μέχρι όπου νοιώσετε την αντίσταση που προκαλείται απο την συμπίεση, αφήνετε την λαβή και δίνετε ένα δυνατό τράβηγμα.

Για περαιτέρω πληροφορίες Σας συνιστούμε να συμβουλευτείτε το βιβλιάριο οδηγιών του ίδιου του κινητήρα.

ΜΕ ΤΟΝ ΚΙΝΗΤΗΡΑ ΣΕ ΛΕΙΤΟΥΡΓΙΑ: κάθισθε πίσω απο το χερούλι, πιέζετε ελαφρά την λαβή εντολής (4) και σπρώχνετε ελαφρά την ράβδο εντολής (3) προς τα εμπρός μέχρις ότου γίνει η σύνδεση, κατόπιν την σπρώχνετε μέχρι το τέλος. Πιέζετε τελείως την λαβή εντολής και την κρατάτε πιεσμένη.

Η θεριστική μπάρα αρχίζει να λειτουργεί.

Στο σημείο αυτό αφήνετε τον μοχλό εντολής τροχών (2) στην θέση **START**, η μηχανή αρχίζει να κινείται προς τα εμπρός και μπορείτε να αρχίσετε την εργασία.

ΣΤΑΣΗ: αφήνετε την λαβή εντολής (4).

ΣΤΑΣΗ ΤΟΥ ΚΙΝΗΤΗΡΑ: μοχλος επιταχυντήρα (1) στην θέση **ΣΤΟΠ**.

KANONEΣ ΑΣΦΑΛΕΙΑΣ**ΕΚΠΑΙΔΕΥΣΗ**

- α)** Οι έχοντες ηλικία κάτω των 16 ετών και τα πρόσωπα που δεν γνωρίζουν τις οδηγίες χρήσης δεν πρέπει να χρησιμοποιούν την χορτοκοπτική με κινητήρα μηχανή.
- β)** Ο χειριστής είναι υπεύθυνος απέναντι τρίτων στον χώρο εργασίας. Κρατάτε μακριά τα παιδιά και τα κατοικίδια ζώα όταν η μηχανή λειτουργεί
- γ)** Υπάρχει υψηλος κίνδυνος τραυματισμού των χεριών και των ποδιών απο την θεριστική ομάδα.
- δ)** Η μηχανή αυτή πρέπει να χρησιμοποιείται μόνον για το κόψιμο φυσιών χορταριών. Δεν επιτρέπεται η χρήση της για άλλους σκοπούς (π.χ. για την ισοπέδωση υψομάτων στο έδαφος, όπω' φώλιες ασπαλάχνων και μυρμηγκιών).
- ε)** Να εργάζεσθε πάντοτε με τον κατάλληλο φωτισμό.
- φ)** Προτού αρχίσετε την εργασία πρέπει να βγάξετε ενδεχόμενα ξένα σώματα απο την μηχανή. Κατά την εργασία ελέγχετε μήπως υπάρχουν ξένα σώματα στον χώρο εργασίας.

Προετοιμασία-Λειτουργία

- α)** Κατά την εργασία να φοράτε παπούτσια γερά και μακριά παντελόνια.
- β)** Προτού αρχίσετε τις ενέργειες βεβαιωθείτε ότι η θεριστική μπάρα είναι καλά στερεωμένη και η προστατευτική θήκη είναι βγαλμένη.
- γ)** Κατά την εκκίνηση του κινητήρα, ο χειριστής δεν πρέπει ποτέ να σηκώνει την μηχανή.
- δ)** Σβήνετε τον κινητήρα και βγάξετε το καπέλο απο το μπουζί για να:
- βγάξετε τις προστατευτικές συσκευές
 - κάνετε την μεταφορά, την ανύψωση ή την μετακίνηση της μηχανής απο τον χώρο εργασίας
 - κάνετε την συντήρηση ή τον καθαρισμό
 - κάνετε επεμβάσεις επί των εργαλείων
 - αφήσετε απροστάτευτη την μηχανή.
- Μετά το σβήσιμο του κινητήρα τα εργαλεία γυρίζουν ακόμη για μερικά λεπτά.**

- ε)** Προσοχή! Τα καύσιμα είναι πολύ εύφλεκτα.
- ε)** Διατηρείτε τα καύσιμα μόνον στο μπιτόνι που είναι κατάλληλο για το σκοπό αυτό.
- Βάξετε τα καύσιμα στο ρεζερβουάρ μόνον σε ανοιχτό χώρο και μη καπνίζετε.
- Γεμίζετε το ρεζερβουάρ προτού εκκινήσετε τον κινητήρα. Μην ανοίγετε ποτέ την τάπα του ρεζερβουάρ καυσίμων ή προσθέτετε βενζίνη ενώ γυρίζει ακόμη ο κινητήρας ή όταν είναι ακόμη ζεστός.
- Εάν η βενζίνη βγει έξω απο το ρεζερβουάρ, μη προσπαθήσετε ποτέ να εκκινήσετε τον κινητήρα. Μετακινείτε την μηχανή μακριά απο τον χώρο που έγινε η απόλεια καυσίμου και αποφεύγετε οποιαδήποτε πηγή έναυσης μέχρις ότου οι ατμοί της βενζίνης δεν διασκορπισθούν. Ξαναβάξετε την τάπα του ρεζερβουάρ και κλείνετε καλά.
- φ)** Οι μηχανές με κινητήρα εσωτερική καύσης δεν πρέπει ποτέ να λειτουργούν σε κλειστούς χώρους γιατί υπάρχει κίνδυνος δηλητηρίασης.
- g)** Η απόσταση ασφαλείας, δοσμένη απο το χερούλι, πρέπει πάντοτε να διατηρείται. Κατά την ώρα εργασίας πρέπει μόνον να περπατάτε και ποτέ να μην τρέχετε. έδαφος με κλίση ή σε κατήφορο.
- Να χρησιμοποιείτε παπούτσια αντιγλιστερά.
 - Να προσέχετε σε ποιά μέρη βάξετε τα πόδια σας.
 - Να μετακινείσθε λοξά σε σχέση με την κλίση, ποτέ προς τα άνω ή προς τα κάτω.
 - Να είστε προσεχτικοί κατά την αλλαγή της κατεύθυνσης πορείας.
 - Να μην εργάζεσθε σε εδάφη με υπερβολικές κλίσεις.
- ι)** Μη χρησιμοποιείτε ποτέ την μηχανή με ελαττωματικά καλύμματα και προστασίες και χωρίς τις συσκευές ασφαλείας εγκατεστημένες και σε καλή κατάσταση.
- ι)** Για λόγους ασφαλείας ο κινητήρας δεν πρέπει ποτέ να ξεπερνά τον αριθμό στροφών που φαίνεται στην πινακίδα.
- κ)** Εκκινείτε τον κινητήρα με προσοχή και σύμφωνα με τις οδηγίες χρήσης. Όταν ο κινητήρας είναι υπο κίνηση,

απαγορεύεται να πλησιάζετε στα μέρη υπο κίνηση.

- λ)** Προτού αφήσετε την χορτοκοπτική με κινητήρα μηχανή απροστάτευτη, πρέπει οπωσδήποτε να σβήνετε τον κινητήρα.
- μ)** Εάν η θεριστική μπάρα χτυπήσει επάνω σε κάποιο εμπόδιο, σταματάτε τον κινητήρα, βγάξετε το καπέλο απο το μπουζί και κατόπιν κάνετε ένα έλεγχο. Σε περίπτωση ανάμιαλη λειτουργία απευθυνθείτε στον ειδικό. τεχνικό.

Συντήρηση και αποθήκευση

- α)** Όλα τα περικόχλια, οι βίδες και τα μπουλόνια πρέπει να είναι καλά βιδωμένα για να μπορείτε να εργάζεσθε σε κατάσταση ασφαλείας.
- β)** Μην εναποθηκεύετε ποτέ την μηχανή με καύσιμο στο ρεζερβουάρ σε χώρους όπου οι ατμοί του καυσίμου μπορούν να πλησιάσουν φωτιες ή σπινθήρες.
- γ)** Αφήνετε τον κινητήρα να κρυώσει προτού τοποθετήσετε την μηχανή σε οποιοδήποτε κλειστό χώρο.
- δ)** Διατηρείτε τον κινητήρα, την εξάτμιση, την μπαταρία και το ρεζερβουάρ βενζίνης καθαρά, χωρίς φύλλα, χορτάρια και υπερβολικό λιπαντικό. Κατ' αυτό τον τρόπο μειώνετε τον κίνδυνο πυρκαγιάς.
- ε)** Για λόγους ασφαλείας, αντικαθιστάτε εγκαίρω' τα μέρη που έχουν υποστεί φθορες ή βλάβες.
- φ)** Η Εκκένωση του ρεζερβουάρ πρέπει να γίνεται σε ανοιχτό χώρο.
- g)** Συναρμολογείτε τα μαχαίρια ακολουθώντας τις οδηγίες και χρησιμοποιείτε μαχαίρια με το όνομα ή την μάρκα του Κατασκευαστή ή του Προμηθευτή και με τον αριθμό αναφοράς.
- h)** Για την προστασία των χεριών κατά την αποσυρμολόγηση και την συναρμολόγηση των εργαλείων πρέπει να χρησιμοποιείτε τα κατάλληλα προστατευτικά γάντια.

F ΘΕΡΙΣΤΙΚΗ ΜΠΑΡΑ (βλέπε σελίδα 36)**ΡΥΘΜΙΣΗ ΓΥΦΟΥΣ ΚΟΠΗΣ**

Η ενέργεια αυτή πρέπει να γίνεται με τον κινητήρα σβησμένο. Μετακινείτε τα δυο πατίνια της θήκης μαχαίριού (16), χαλαρώνετε τις βίδες (17) και χαμηλώνετε ή σηκώνετε τα πατίνια στην θέση που θέλετε. Τέλος σφίγγετε τα πάντα με τις βίδες.

G (βλέπε σελίδα 36)

ΡΥΘΜΙΣΗ. Γίνεται όταν τα δόντια των μαχαίριών και των κόντρα-μαχαίριών απέχουν μεταξύ των.

Η ενέργεια αυτή γίνεται καλύτερα αποσυνδέοντας την "ομάδα μαχαίριών" και σφιγγοντας την με ενα συσφιγκτήρα, ή είναι δυνατόν να γίνει με συναρμολογημένη την μηχανή. Στην περίπτωση αυτή, πρέπει να αποσυνδέσετε το μαχαίρι και να ελέγξετε, γυρίζοντας την με το χέρι, μήπως είναι πολύ σφιγμένες οι πλάκες κατανάλωσης.

Για να προχωρήσετε στην ρύθμιση ενεργείτε επι των πλακών κατανάλωσης (T) μια προς μια. Ενεργείτε επι της βίδας (Y) βιδώνοντας την ελαφρά. Σε κάθε ρύθμιση της πλάκας κατανάλωσης πρέπει να γυρίζετε με το χέρι το μαχαίρι και να βεβαιώνεσθε οτι γυρίζει ελεύθερα χωρίς να φορτσάει παρά πολύ.

Η ρύθμιση γίνεται όταν υπάρχει μια ελάχιστη απόσταση μεταξύ μαχαίριού και κόντρα-μαχαίριού (μμ 0,2).

ΤΡΟΧΙΣΜΑ. Γίνεται όταν το μαχαίρι δεν κόβει. Για την ενέργεια αυτή βγάξτε το μαχαίρι και το τροχίζετε με με τον τροχό. Κατά την χρήση καλό θα είναι να γρασάρετε τουλάχιστον κάθε ώρα το μέρος όπου κυλάει το έκκεντρο. Διατηρείται καθαρό το μαχαίρι, γρασάρετε τους οδηγούς, λαδώνετε το πέρασμα του μαχαίριού/κόντρα-μαχαίριού.

Καλό θα είναι να καθαρίζετε με προσοχή το μαχαίρι μετά απο κάθε εργασία.

H ΣΥΝΤΗΡΗΣΗ (βλέπε σελίδα 36)

Προσοχή! Σβήνετε τον κινητήρα και βγάξτε το μπουζί προτού κάνετε ποιαδήποτε ενέργεια συντήρησης.

- Ελέγχετε τακτικά το σφίξιμο των βίδων και των περικοχλίων.
- **Κινητήρας:** συμβουλευτείτε το βιβλιάριο οδηγιών του κατασκευαστικού Οίκου.
- **Λειτουργία:** εάν πιέζοντας την λαβή εντολής (4) η μηχανή δεν λειτουργεί, ρυθμίσετε το καλώδιο εντολής (18) εισχωρώντας τον ελκυστήρα (19) σε μια απο τις επόμενες οπές (20) της πλάκας (21).
- **Προώθηση:** εάν η μηχανή δεν προχωρεί ή δεν παραμένει σε κίνηση, κάνετε την ρύθμιση ενεργώντας επι της βίδας ρύθμισης (22) που βρίσκεται στον μοχλό εντολής τροχών (2).

- **Αντικατάσταση ιμάντα μετάδοσης** αποσυνδέετε τον ελκυστήρα (19) απο την λαβή εντολής (4), βγάξτε το κάρτερ προστασίας (5), βγάξτε τον ιμάντα (23). Βάζετε τον καινούριο ιμάντα και ξαναβάζετε τα πάντα όπως ήσαν αρχικά.
- **Μειωτήρας (13):** περιέχει έλαιο, διαβάθμιση SAE 20/40, W140 περίπου κγ.0,5. Ελέγχετε την στάθμη ελαίου μέσω της τάπας (24). Μετά τις πρώτες 50 ώρες λειτουργίας κάνετε την αντικατάσταση του ελαίου, κατόπιν κάθε 1000 ώρες. Τάπα πλήρωσης (24), τάπα εκφόρτωσης (25).

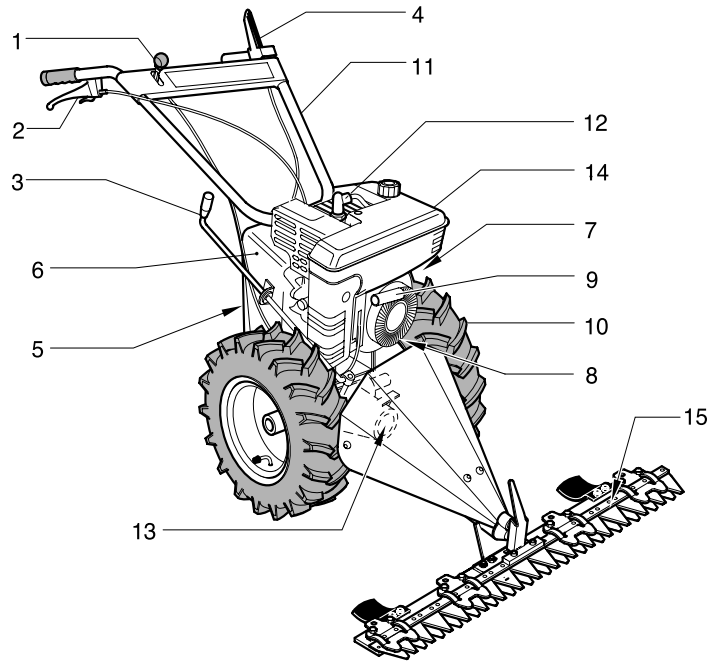
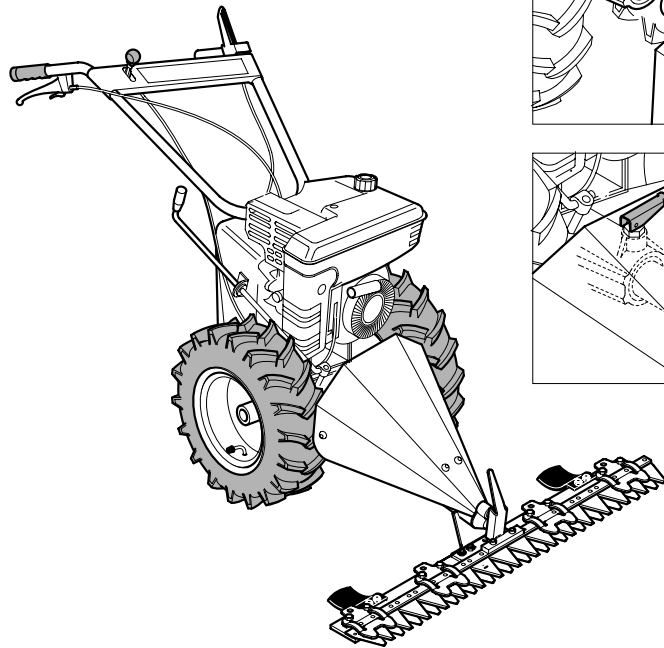
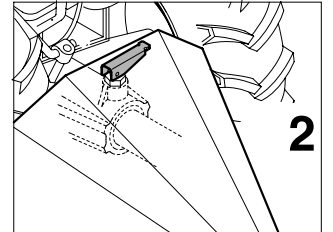
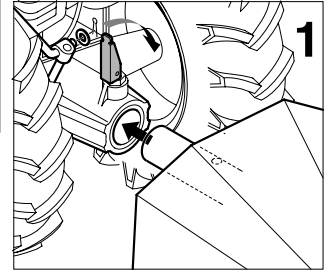
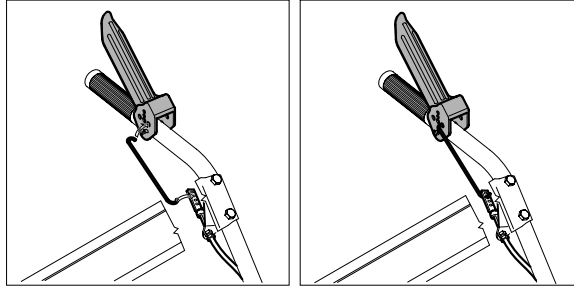
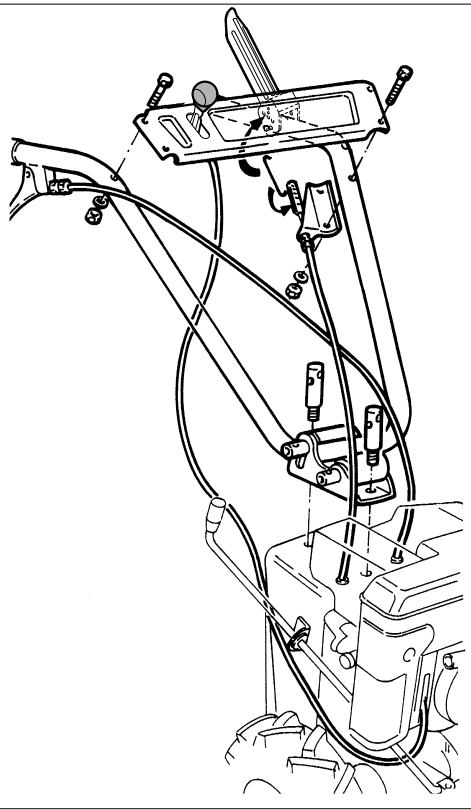
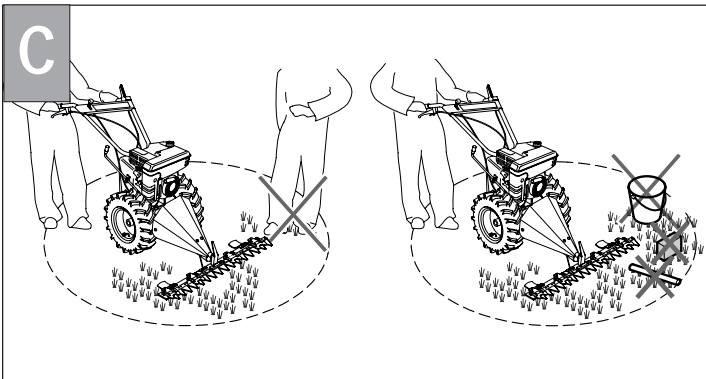
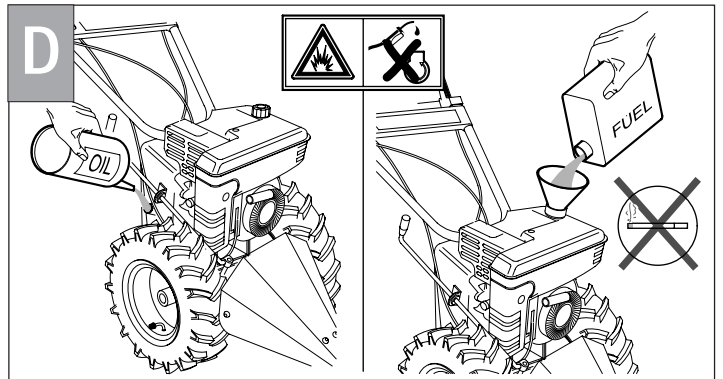
A**B****C****D**

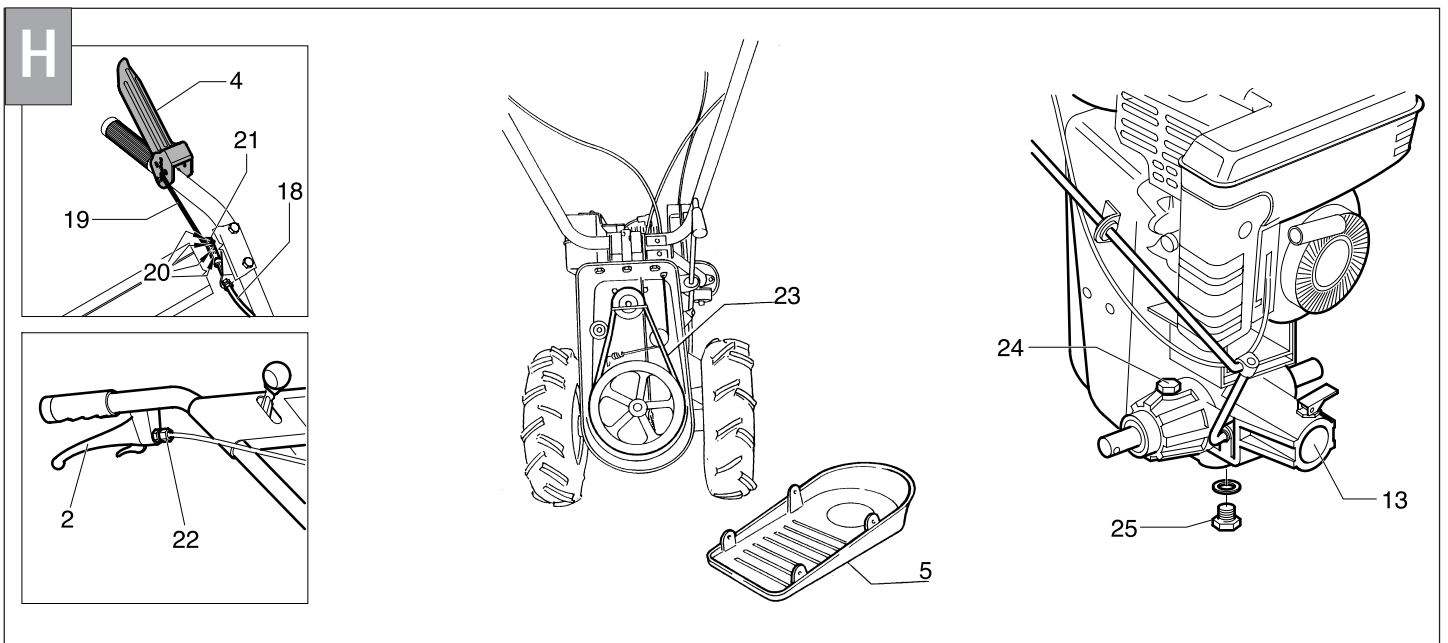
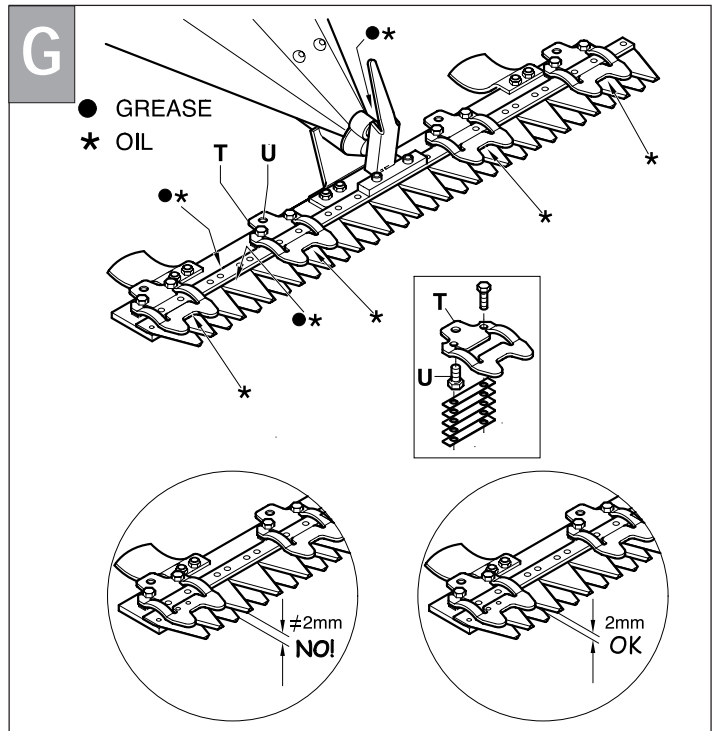
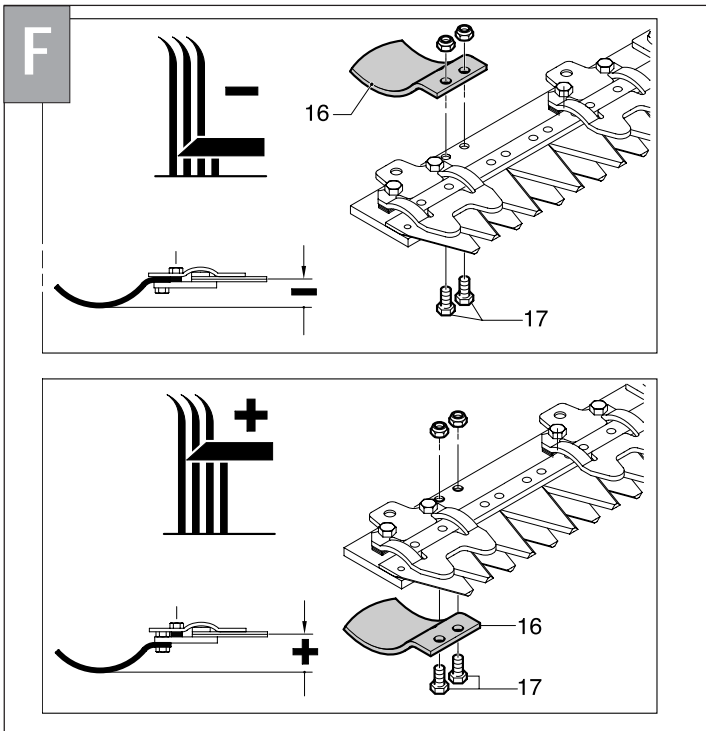
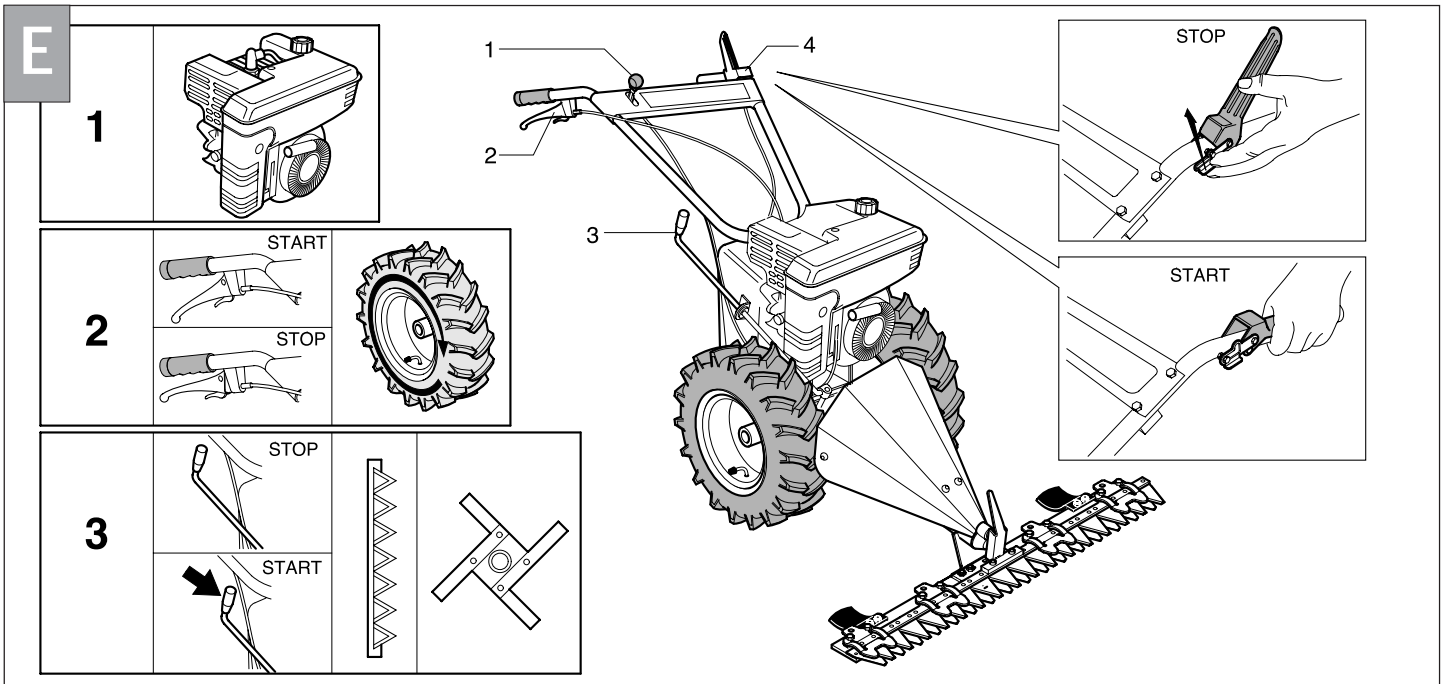

GARANZIA - GARANTIE - GUARANTEE - GARANTIE - GARANTIA - GARANTIE - GARANTIA - GWARANCJA - GARANCIA ZÁRUKA - REKLAMATIONSRET - GARANTI - GARANTI - TAKUU - GARANCIJSKI LIST - ΕΓΓΥΗΣΗ

CERTIFICATO DI GARANZIA

La ditta costruttrice garantisce le macchine da essa prodotte per un periodo di 24 mesi dalla data di acquisto. Le macchine utilizzate per fini di noleggio non sono coperti dalla presente garanzia.

La ditta costruttrice assicura la sostituzione di tutte quelle parti originali che in condizioni normali di utilizzo e manutenzione della macchina (escludendo quindi qualunque uso professionale) risultano difettose per fabbricazione a giudizio insindacabile dei suoi tecnici.

Non sono coperte da tale garanzia:

- parti inerenti ai motori a scoppio (vedere la relativa Garanzia del costruttore del motore)
- parti danneggiate per normale usura o per utilizzo non corretto / manutenzione non adeguata dell'apparecchiatura, per es. lame e cinghie di trasmissione.
- parti danneggiate da montaggio od utilizzo non conforme alle prescrizioni del presente Libretto.

Resta inteso che la garanzia viene automaticamente a decadere qualora venissero effettuate delle modifiche sulla macchina senza l'assenso del costruttore oppure venissero montati sulla macchina dei particolari non originali.

Il costruttore declina inoltre ogni responsabilità in materia di responsabilità civile derivante da un utilizzo della macchina improprio o non conforme alle norme di uso e manutenzione.

L'Assistenza tecnica durante il periodo di garanzia sarà riconosciuta solo se la richiesta inoltrata al centro di assistenza tecnica autorizzato è accompagnata da una prova di acquisto valida.

Tutte le spese di manodopera e di trasporto così come eventuali danni o perdite subite durante il trasporto sono a carico dell'utente. Ciò vale anche per le eventuali spese di pulizia, di regolazione e di normale manutenzione.

Vi consigliamo di verificare immediatamente dopo l'acquisto che il prodotto risulti visivamente in buono stato.

Leggere attentamente il Manuale d'istruzioni prima dell'utilizzo dell'apparecchio.

Ogni richiedente di parti di ricambio deve specificare il modello della macchina, l'anno di acquisto ed il numero di matricola del prodotto.

Garanzia motore a scoppio

La garanzia del motore a scoppio e delle parti motore in dotazione sulla vostra macchina sarà assicurata dal costruttore del motore stesso come da relativo libretto allegato.

IMPORTANTE: Usare solo parti di ricambi originali.

ATTENZIONE: Nell'ordine di pezzi di ricambio verniciati specificare il colore.

CERTIFICAT DE GARANTIE

Le constructeur garantie sa machine pendant 24 mois à compter de la date d'achat. Les machines destinées à la location ne sont pas couvertes par la présente garantie.

Le constructeur assure le remplacement de toutes les pièces reconnues défectueuses par un défaut ou un vice de fabrication. En aucun cas la garantie ne peut donner lieu à un remboursement du matériel ou à des dommages et intérêts directs ou indirects.

Cette garantie ne couvre pas :

- une utilisation anormale
- un manque d'entretien
- une utilisation à des fins professionnelles
- le montage, le réglage et la mise en route de l'appareil
- tout dégat ou perte survenant pendant un transport ou déplacement

- les frais de port et d'emballage du matériel. Dans tous les cas ceux-ci restent à la charge du client. Tout envoi chez un réparateur en port du sera refusé.

- les pièces dites d'usure (courroies, lames, supports de lame, les câbles, les roues et déflecteurs)

Il est entendu que la garantie sera automatiquement annulée en cas de modifications apportées à la machine sans l'autorisation du constructeur, ou bien en cas de montage de pièces n'étant pas d'origine.

Le constructeur décline toute responsabilité en matière de responsabilité civile découlant d'un emploi abusif ou non conforme aux normes d'emploi et d'entretien de la machine.

L'assistance sous garantie ne sera acceptée que si la demande est adressée au service après vente agréé accompagnée de la carte de garantie dûment complétée.

Aussitôt après l'achat nous vous conseillons de vérifier l'état intact du produit et de lire attentivement la notice avant son utilisation. Dans toute demande de pièces de rechange on devra spécifier le modèle exacte de la machine, l'année de fabrication et le numéro de série de l'appareil.

Garantie du moteur thermique.

La garantie du moteur à essence, des batteries et des chargeurs est assurée par le constructeur du moteur conformément aux conditions de garantie de celui-ci.

NOTA BENE: Utiliser exclusivement des pièces de rechange d'origine

CERTIFICATE OF WARRANTY

The manufacturer of your machine guarantees it from the purchasing date for a duration of 24 months. Machines used for hire are not covered by this guarantee.

The manufacturer, moreover will replace all original parts which, under normal conditions of machine use and maintenance (hence excluding any professional use of the same), were to prove, in the judgement of the firm's technicians, faulty for reasons of manufacture.

The following is not covered by this warranty:

- internal combustion engine parts (in this regard you are referred to the warranty provided by the firm that manufactures the engine),
- parts damaged by normal wear and tear or by misuse/inadequate maintenance of the equipment. i.e. blades and drive belts.
- parts that have been damaged by assembly or use not in compliance with the specifications of this booklet.

It is clearly understood that the present warranty would be automatically invalidated, if modifications were to be carried out on the machine without the consent of the manufacturer or if non-original items were to be assembled on the machine. Furthermore, the manufacturer declines all liability as regards civil responsibility deriving from improper use of the machine that is not in compliance with the rules of use and maintenance. Technical service during the guarantee period will be recognized only if the request made at the authorized technical service centre is accompanied by valid proof of purchase. All the labour and transportation costs, as well as costs for any damage or losses during transportation, will be chargeable to the user, as likewise any expenses for cleaning, adjustment or normal maintenance.

You are recommended to check, upon purchase, that the product is visibly in good condition and to read the instruction manual carefully before using the equipment.

All requests for spare parts must specify the machine model, the year of purchase, and the item number.

Internal combustion engine warranty

The guarantee covering the internal combustion engine and the engine parts supplied on your machine is provided by the manufacturer of the engine, as appears in the corresponding enclosed booklet.

IMPORTANT : Use only original Spare Parts

ATTENTION: Specify colours in your spare part's order

GARANTIESCHEIN

Wir als Hersteller leisten auf die von uns hergestellten Maschinen eine Garantie für einen Zeitraum von 24 Monaten ab Kaufdatum. Geräte, die für den Verleih vorgesehen sind, sind von der vorliegenden Garantie ausgeschlossen.

Wir als Hersteller sichern den Ersatz aller derjenigen Originalteile zu, die bei ordnungsmäßigem Einsatz und regelmäßiger Wartung der Maschine (der gewerbliche Einsatz der Maschine ist daher von dieser Regelung ausgeschlossen) nach unanfechtbarer Beurteilung der Techniker des Herstellers Fabrikationsfehler aufweisen.

Von dieser Garantie sind ausgeschlossen:

- Teile von Verbrennungsmotoren (siehe entsprechende Garantie des Motorherstellers)
- Teile die einem normalen Verschleiss oder durch unachtsame Vorgehensweise/Wartung des Gerätes abgenutzt sind, wie zum Beispiel, Messerwerke, Antriebsriemen.
- Teile, die bei Montage oder Einsatz entgegen den Vorschriften dieser Anleitung beschädigt werden.

Es versteht sich, daß die Garantie automatisch verfällt, falls irgendwelche Änderungen an der Maschine ohne Zustimmung

des Herstellers vorgenommen wurden oder Teile an die Maschine angebaut werden, die keine Originalteile sind.

Wir als Hersteller lehnen weiterhin jede Verantwortung zivilrechtlicher Art ab, die durch den Einsatz der Maschine in unsachgemäßer Weise oder entgegen den Angaben in der Betriebs- und Wartungsanleitung entsteht.

Die Garantieleistung wird nur gewährt, wenn der Antrag unter Vorlage der einwandfrei ausgefüllten Garantiekarte beim zugelassenen Kundendienstzentrum gestellt wird.

Alle Kosten für Arbeitslohn und Versand, sowie alle eventuellen Schäden oder Ver-luste während des Transports, gehen zu Lasten des Anwenderkundes. Das gleiche gilt für eventuelle Kosten für Reinigen, Nachstellungen und normale Wartungsarbeiten.

Wir empfehlen Ihnen, sofort nach Kauf des Erzeugnisses sicherzustellen, daß sich das Gerät bei Inaugenscheinnahme in einwandfreiem Zustand befindet. **Außerdem muß der Verwender**

die Betriebsanleitung sorgfältig durchlesen, bevor er das Gerät in Betrieb setzt.

In jeder Bestellung von Ersatzteilen muß das Maschinenmodell, das Baujahr und die Identifikationsnummer des Erzeugnisses angegeben werden.

Gewährleistung für Verbrennungsmotoren

Die Gewährleistung des in Ihr Gerät eingebauten Verbrennungsmotors und der entsprechenden Motorteile erfolgt durch den Motorhersteller nach den Angaben im beigefügten Heft.

WICHTIG: Es dürfen nur Original-Ersatzteile verwendet werden !

ACHTUNG: Bei Aufträgen von lackierten Ersatzteilen ist die Farbe anzugeben.

CERTIFICADO DE GARANTIA

El fabricante garantiza la máquina desde la fecha de compra durante 24 meses. Las máquinas utilizadas para alquiler no están cubiertas por la presente garantía.

El fabricante asegura la sustitución de todas las piezas originales que, en condiciones normales de uso y mantenimiento de la máquina, excluyendo por tanto cualquier uso profesional, en opinión indiscutible de sus técnicos, sean defectuosas de fabricación. "

La garantía no cubre:

- las piezas conectadas a motores de explosión (al respecto véase la garantía del fabricante del motor)
- piezas dañadas por desgaste normal o por empleo incorrecto / manutención inadecuada del equipo, por ej. cuchillas y correas de transmisión.
- las partes dañadas por montaje o uso que no cumpla con las prescripciones del presente manual.

Queda entendido que la garantía perdería automáticamente su validez si se efectúan modificaciones en la máquina sin el permiso del fabricante o si se montan en la máquina piezas no originales.

El fabricante también declina cualquier responsabilidad en materia de responsabilidad civil que derive de un uso de la máquina inadecuado o que no se ajuste a las normas de uso y mantenimiento.

La asistencia técnica durante el período de garantía se ha de reconocer sólo si la solicitud enviada al centro de asistencia técnica autorizado estará acompañada por un comprobante de compra válido.

Todos los gastos de mano de obra y de transporte, como los posibles daños o pérdidas sufridas durante este último correrán por cuenta del usuario, así como los gastos de limpieza, regulación o mantenimiento habitual.

Le aconsejamos comprobar, inmediatamente después de la compra, que el producto esté a simple vista en buen estado y leer atentamente el manual de instrucciones antes de utilizarlo.

Cada solicitud de piezas de recambio tendrá que especificar el modelo de la máquina, el año de compra y el número de la pieza. **IMPORTANTE:** Usar sólo recambios originales.

ATENCIÓN: al solicitar las piezas de recambio especificar el color.

GARANZIA - GARANTIE - GUARANTEE - GARANTIE - GARANTIA - GARANTIE - GARANTIA - GWARANCJA - GARANCIA ZÁRUKA - REKLAMATIONSRET - GARANTI - GARANTI - TAKUU - GARANCIJSKI LIST - ΕΓΓΥΗΣΗ

GARANTIE

De fabrikant garandeert zijn produkten gedurende 24 maanden vanaf de koopdatum. De machines die verhuurd worden, zijn niet door deze garantie gedekt.

De fabrikant vervangt alle originele onderdelen die, onder normale gebruiks- en onderhoudsstandigheden van de machine, en dus met uitsluiting van elk beroepsmatig gebruik, naar aanvechtbaar oordeel van de technici fabrieksfouten vertonen.

Van deze garantie uitgeloten zijn:

- aan de ontploffingsmotor verbonden delen (zie hiervoor de garantie van de motorfabrikant),
- onderdelen beschadigd door normale slijtage of onjuist gebruik / geen goed onderhoud aan het apparaat, bijvoorbeeld: messen en transmissieriemmen.
- delen die beschadigd zijn door montage of gebruik waarbij de instructies in dit boekje niet opgevolgd werden.

De garantie is automatisch als vervallen te beschouwen indien op de machine wijzigingen zijn aangebracht zonder toestemming van de fabrikant of wanneer niet originele onderdelen op de machine zijn gemonteerd.

De fabrikant weigert bovendien elke verantwoordelijkheid m.b.t. wettelijke aansprakelijkheid als gevolg van oneigenlijk gebruik van de machine of het niet respecteren van gebruiks- en onderhoudsvoorschriften.

De garantieservice wordt alleen toegekend wanneer de aanvraag bij de bevoegde vakman vergezeld gaat van dit boekje met het voorgeschreven stempel.

Alle reparatie- en transportkosten en eventuele tijdens het transport geleden schade of verlies komen ten koste van de gebruiker, zoals ook eventuele reinigings- afstel- of onderhoudskosten.

Wij raden u aan direct na aankoop te controleren of het product er gaaf uitziet en voor het **gebruik aandachtig het instructiehandboek te lezen.**

Bij elke aanvraag van vervangingsonderdelen dient het model van de machine, het jaar van aankoop en het onderdeelnummer vermeld te worden.

BELANGRIJK: Uitsluitend originele vervangingsonderdelen gebruiken

PAS OP: Bij bestelling van vervangingsonderdelen de kleur aangeven.

CERTIFICADO DE GARANTIA

O Constructor garante a sua máquina durante 24 meses após a data da compra. As máquinas em frete não estão incluídas na presente garantia

O Constructor assegura a substituição de todas as peças de origem que, em condições normais de uso da máquina, (excluindo portanto qualquer uso profissional) em opinião de seus técnicos, sejam defeituosas de fabrico.

Esta garantia não cobre:

- Componentes dos motores de explosão (ver garantia do constructor do motor)
- partes estragadas por normal desgaste ou por utilizo não correto / manutenção imprópria da aparelhagem, por ex. laminas e correias de transmissão

- as partes danificadas por causa de montagem ou utilização não de acordo com as normas deste manual.

A garantia perde automaticamente a validade no caso de modificações na máquina sem autorização do fabricante ou aplicação de peças que não sejam de origem.

O fabricante declina toda a responsabilidade civil que derive do uso abusivo ou não conforme as normas do emprego e assistência da máquina.

Para a Assistenza Tecnica no período de garantia è preciso enviar ao centro de assistenza autorizzato um pedido acompanhado por uma prova de compra.

Todas as despesas de mão de obra e transporte, como os possíveis danos sofridos neste último. Serão a cargo do utilizador, assim como os gastos de limpeza, regulação ou manutenção usual. Aconselhamos após a compra, a verificação do estado da máquina e de **ler com atenção o manual de utilização.**

IMPORTANTE: usar só peças de origem.

ATENÇÃO: ao solicitar peças de substituição, indicar a cor

GARANCIA BIZONYITVÁNY

A gyártó cég az általa gyártott gépekért a vétel dátumától számított 24 hónapig vállal garanciát. Bérítés esetén a gépek nicsenek fedezve garanciával.

A gyártó cég biztosítja mindazon eredeti alkatrészek kicserélését, melyek a gép normális használati és karbantartási feltételei között, kizárva tehát bármilyen professzionális használatot, a cég technikusainak megfellebbezhetetlen ítélete szerint gyári hibásnak bizonyulnak.

A garancia nem fedi az alábbiakat:

- robbanómotorok alkatrészei (erre vonatkozólag lásd: a motor gyártójának garanciája)
- meghibásodott részek normális kopás vagy helytelen használat végett/ a gép nem megfelelő karbantartása, pl. kések és transzmissziósíjak.
- a jelen könyvecske előírásainak nem megfelelően végzett szerelésből vagy használatból eredő sérült darabok.

A garancia automatikusan lejár ha a gépet a gyártó beleegyezése nélkül módosították, vagy arra nem eredeti alkatrészeket szereltek föl.

A gyártó elhárít magáról bármiféle magánjogi felelősséget, mely a gépnek alkalmatlan, vagy a használati és karbantartási normáknak nem megfelelő használatából származhat.

A garanciális asszisztencia elismerése csak abban az esetben lehetséges, ha a kérelemmel együtt a feljogosított asszisztenciális szolgáltatónál jelen könyvecske lepecsételt példányja is bemutatásra kerül.

A gép tulajdonosát terheli a munkadíjjal és szállítással járó összes költség, a szállítás alatt esetleg elszenvedett veszteségek és károk, valamint az esetleges tisztítással, szabályozással vagy normális karbantartással járó költségek.

Ajánljuk, hogy a vétel után azonnal győződjön meg az árú jó állapotban léteiről és használat előtt figyelmesen olvassa el a használati utasításokat tartalmazó kézikönyvet.

A cserealkatrészekre vonatkozó kérelemben fel kell tüntetni a gép modelljét, a vásárlás évét és az alkatrész számát.

FONTOS: Kizárólag eredeti alkatrészeket használni

FIGYELEM: pótalkatrészek megrendelésénél a szint is megadni

ZÁRUCHNÍ PODMÍNKY

Na tento výrobek je výrobcem poskytnuta záruka v délce 12 měsíců ode dne prodeje. Výrobky, které jsou používány k pronájmu jsou z této záruky vyňaty.

Výrobce nahradí všechny originální díly, které při běžném provozu a pravidelné údržbě sekačky (avšak mimo stroje, které jsou používány profesionálně) byly shledány pracovníkem autorizované servisní organizace jako závadné v důsledku výroby.

Následující případy nejsou kryty touto zárukou:

- díly spalovacího motoru sekačky (v tomto případě platí záruční podmínky poskytované výrobcem pohonné jednotky/motoru)
- díly zničené normálním opotřebením nebo nesprávným používáním stroje (nedostatečná údržba stroje, tzn. žacího nože, klínových řemenů atp.).
- díly stroje, které byly zničeny při sestavování stroje nebo použitím stroje v rozporu s doporučeními uvedenými v tomto návodu k používání.

Je zcela zřejmé, že bude tato záruka automaticky zrušena, pokud by byly provedeny zásahy do konstrukce stroje bez předchozího souhlasu výrobce nebo pokud by byly na stroj namontovány neoriginální díly. Dále výrobce odmítá veškerou odpovědnost za občansko-právní spory, které mohou vzniknout nesprávným používáním stroje nebo jsou v rozporu s pravidly pro provoz a údržbu stroje. Nároky v rámci záruční lhůty mohou být uplatněny pouze tehdy, je-li autorizovanému prodejci/servisnímu středisku předložena řádně vyplněná záruční list a doklad o nákupu stroje. Náklady spojené s dopravou a pracovními úkony, stejně tak i náklady spojené se ztrátou nebo poškozením stroje v průběhu přepravy jdou k tíži majitele stroje, podobně jako náklady spojené s čištěním, seřizením a běžnou údržbou stroje.

Doporučujeme, abyste po zakoupení výrobku provedli vizuální kontrolu a překontrolovali, že je výrobek v bezvadném stavu a **pozorně si přečteli návod k používání** před tím, než stroj začnete používat.

Při objednávání náhradních dílů musí být uvedeno modelové označení stroje, rok výroby a objednávací číslo dílu.

Záruka na spalovací motor

Záruka na spalovací motor a jeho součásti dodané na stroji je poskytována výrobcem motoru v souladu s podmínkami uvedenými v příloženém návodu.

DŮLEŽITÉ: Používejte pouze originální náhradní díly.

UPOZORNĚNÍ: Při objednávání náhradních dílů uvádějte barvu.

GARANZIA - GARANTIE - GUARANTEE - GARANTIE - GARANTIA - GARANTIE - GARANTIA - GWARANCJA - GARANCIA ZÁRUKA - REKLAMATIONSRET - GARANTI - GARANTI - TAKUU - GARANCIJSKI LIST - ΕΓΓΥΗΣΗ

REKLAMATIONSRET

De af fabrikanten fremstillede maskiner er omfattet af 24 måneders reklamationsret, der begynder fra og med købsdatoen. Lejede maskiner er ikke dækket af Reklamationsretten.

Fabrikanten garanterer udskiftning af alle de originaldele, der ved normal brug og vedligeholdelse af maskinen (enhver form for professionel brug er derfor udelukket), viser sig at være defekte ved fabrikationen. Det fastsættes af firmaets teknikere.

Reklamationsretten omfatter ikke:

- De dele, der hører til benzinemotoren (se motorfabrikantens pågældende reklamationsret)
- Komponenter, der slides gennem normal anvendelse eller skader forårsaget af forkert brug eller vedligeholdelse af apparatet, f.eks. klinger og transmissionsremme.

GARANTI

Det tillverkande företaget ger en garanti för sina produkter som gäller under 24 månader efter köp. De maskiner som används för uthyrning täcks inte av denna garanti.

Tillverkaren förbinder sig att byta ut de originaldelar som vid normalt bruk och underhåll av maskinen (detta utesluter varje professionellt bruk) visar sig vara defekta i enlighet med våra teknikers bedömning, som är höjd över all diskussion.

Följande täcks inte av garantin:

- delar som tillhör bensinmotorn (se respektive Garanti från motorns tillverkare)
- komponenter som skadats av normal förslitning eller av felaktigt bruk / olämpligt underhåll av apparaten, t. ex. kniv och transmissionsremmar.
- delar som skadats av montering eller bruk som inte motsvarar de instruktioner som finns i denna bruksanvisning.

Garantin förfaller automatiskt om några som helst modifieringar

GARANTI

Leverandören gir en garanti på 24 måneder fra kjøpsdato. Maskiner benyttet til utleie dekkes ikke av denne garantien. Leverandøren garanterer at etter bedømming av et "Partner Serviceverksted" at alle de originale deler som ved normal bruk og vedlikehold av klipperen måtte vise seg å ha en fabriksjonsfeil, blir utbedret.

Følgende dekkes ikke av garantien:

- deler vedrørende bensinmotoren (se motorprodusentens garanti),
- deler p.g.a. vanlig slitasje eller p.g.a. feil bruk/vedlikehold.
- deler som er skadet p.g.a. montering eller bruk som ikke er i overensstemmelse med med denne veiledningen.

I tillegg bortfaller garantien automatisk dersom det utføres endringer på apparatet uten godkjenning av produsenten, eller ved montering av deler som ikke er originale.

TAKUUTODISTUS

Valmistaja takaa valmistamansa laitteet 24 kuukauden ajaksi ostopäivästä lukien. Tämä takuu ei kata vuokraukseen käytettäviä laitteita.

Valmistaja takaa kaikkien sellaisten alkuperäisten osien vaihtamisen, joissa tavallisen käytön ja huollon yhteydessä (johon ei kuulu ammattimainen käyttö) esiintyy teknikkojen havaitsemia tuotantovikoja.

Tämän takuun piiriin eivät kuulu:

- räjähdysmoottoriin kuuluvat osat (katso moottorin valmistajan vastaavaa takuuta)
- normaalisti kulumisesta tai virheellisestä käytöstä aiheutuneet viat / laitteiston kuten esim. terien ja voimansiirtohihnojen puutteellista huollosta aiheutuneet viat.
- tämän käyttöoppaan ohjeiden vastaisesti suoritettun asennuksen tai käytön yhteydessä vahingoittuneet osat.

GARANCIJSKI LIST

Garancija proizvajalca velja 24 mesecev od datuma nakupa stroja. Garancija ne krije strojev oddanih v najem.

Garancija krije zamenjavo vseh originalnih delov stroja z tovarniško napako, ki se lahko poškodujejo med redno uporabo in vzdrževanjem stroja (z izjemo katerekoli strokovne uporabe).

Garancija ne krije:

- poškodovanih delov 4-taktnih motorjev (vidi garancijo proizvajalca)
 - obrabljenih delov in poškodb zaradi nepravilne uporabe stroja, oziroma njegovih delov, kot so na primer rezilo in prenosni remen
 - poškodb nastalih zaradi nepravilne namestitve ali uporabe delov
- Garancija avtomatsko poteče, če uporabnik spremeni stroj ali nanj montira dele, ki niso originalni nadomestni deli.

ΕΝΤΥΠΟ ΕΓΓΥΗΣΗΣ

Ο κατασκευαστικός οίκος εγγυάται την μηχανή για 24 μήνες αρχίζοντας από την ημερομηνία αγοράς. Οι ενσωματωμένες μηχανές δεν καλύπτονται από την παρούσα εγγύηση.

Ο κατασκευαστικός οίκος αναλαμβάνει την αντικατάσταση όλων εκείνων των γινισίων μερών τα οποία με κανονική συνθήκη χρήσης και συντήρησης της μηχανής (εξαιρώντας επομένως οποιαδήποτε επαγγελματική χρήση) προκύβουν ελαττωματικά λόγω κατασκευής κατά την ασυζήτητη χρήση των τεχνικών της.

Η εγγύηση δεν καλύπτει:

- τα μέρη που έχουν σχέση με τον κινητήρα εσωτερικής καύσης (βλέπε την σχετική Εγγύηση Κατασκευαστικού Οίκου του κινητήρα)
- τα μέρη που φθείρονται λόγω κανονικής χρήσης ή μη σωστής συντήρησης της συσκευής π.χ. μαχαιρία και μίαντες μετάδοσης,
- τα μέρη που φθείρονται λόγω μη τήρησης των οδηγιών συναρμολόγησης και χρήσης του παρόντος Εγχειριδίου.

- Skader forårsaget af forkert montering eller anvendelse i forhold til anvisningerne i denne vejledning.

Reklamationsretten ophører automatisk i tilfælde af reparationer foretaget af andre end firmaets autoriserede repræsentanter og montering af ikke originale dele.

Fabrikanten fratager sig derudover ethvert ansvar for beskadigelser af enhver art, som kunden eller trediemand måtte blive påført grundet forkert anvendelse af maskinen eller, anvendelse som er i strid med brugs- og vedligeholdelsesnormerne.

Reklamationsretten servicen ydes kun mod fremvisning af

oprindelig korrekt købsnota til det autoriserede Servicecenter.

Udgifter til arbejdskraft og transport samt eventuelle skader eller tab under transporten betales af kunden. Det gælder også eventuelle udgifter til rengøring, justering og almindelig vedligeholdelse.

utförs på maskinen utan att tillverkaren gett sitt tillstånd till detta eller om icke-originaldelar skulle monteras på maskinen.

Tillverkaren fransäger sig dessutom varje civilt ansvar för situationer som uppkommer ur ett felaktigt bruk av maskinen eller bruk som inte överensstämmer med normer för bruk och underhåll.

Teknisk Service under garantiperioden kommer att ges enbart om ett gällande köpebevis medföljer den begäran som skickas till bolagets auktoriserade Tekniska Servicecentrum.

Samtliga omkostnader för arbete och transport liksom omkostnader för eventuella skador eller förluster som uppkommit under transporten betalas av användaren. Detta gäller även för eventuella utgifter för rengöring, inställning och normalt underhåll.

Vi rekommenderar er att omedelbart efter köpet försäkra er om att produkten synligen verkar vara i gott skick.

Garantiservice utföres kun av "Partner Serviceverksted" ved fremvisning av køpsbevis eller gyldig kvittering. Skader som opstår under transport til/ fra serviceverksted er kundens ansvar. Det samme gjelder utgifter til rengjøring, justering og ordinært vedlikehold.

Alle utgifter til arbeidskraft og transport som f.eks. eventuelle skader eller lekkasjer under transporten er kundens ansvar. Det samme gjelder også for eventuelle utgifter til rengjøring, regulering og normalt vedlikehold.

Kontroller like etter kjøpet at produktet er i god stand.

Ved bestilling av reservedeler må produktbetegnelse og serienummer oppgis.

Tämän lisäksi on itsestään selvää, että takuu raukeaa välittömästi silloin, kun laitteeseen suoritetaan muutoksia ilman valmistajan antamaa lupaa tai silloin, kun laitteeseen asennetaan ei-alkuperäisiä osia.

Valmistaja ei tämän lisäksi vastaa myöskään mistään sellaisista vahingoista, jotka johtuvat laitteen virheellisestä käytöstä tai käyttöön ja huoltoon liittyvien säännösten rikkomisesta.

Takuuene liittyyvä palvelu on voimassa ainoastaan silloin, kun

Takuulomake on täytetty oikein valtuutetussa huoltopalvelussa.

Laitteen käyttäjä on vastuussa kaikista käsittelystä, kuljetuksesta sekä mahdollisista vahingoista tai menetyksistä koituneista kuluista. Tämä koskee myös mahdollisia puhdistukseen, säätöihin ja tavalliseen huoltoon liittyviä kuluja.

Proizvajalec ni odgovoren za morebitno škodo, ki nastane zaradi nepravilne uporabe ali vzdrževanja stroja.

Strokovno servisiranje v obdobju veljavnosti te garancije se opravi, na podlagi zahteve, ki jo uporabnik lahko odda pri pooblaščenemu servisu in priloži veljavno potrdilo o nakupu.

Vsi stroški dela in prevoza ter morebitna izguba, ki nastane med prevozom stroja, gredo na račun uporabnika. Isto velja za morebitne stroške čiščenja, namestitve delov in rednega vzdrževanja.

Priporočamo, da takoj po nakupu preverite stanje izdelka.

Pozorno preberite navodila za uporabo pred uporabo stroja.

Na prošnji za rezervne dele navedite model stroja, leto nakupa in številko izdelka.

Vi råder dig til at kontrollere produktets tilstand øjeblikkelig efter købet.

Læs brugsvejledningen grundigt igennem inden maskinen tages i brug.

Ved bestilling af reservedele skal maskinmodellen, købsdatoen samt produktets serienummer angives på ordresedlen.

Reklamationsret for benzinemotoren

Benzinemotoren og de dele, der følger med din maskine er dækket af motorfabrikantens Reklamationsret som beskrevet i vedlagte vejledning.

VIGTIGT: Anvend kun originale reservedele.

ADVARSEL: Farven på de lakerede reservedele skal angives på ordresedlen.

Läs Bruksanvisningen noggrannt innan ni använder apparaten.

På varje beställning av reservdelar måste man specificera maskinens modell, det år man köpt maskinen samt dess registreringsnummer.

Garanti för bensinmotor

Garanti för bensinmotor och de delar som levereras tillsammans med denna på er gräsklippare ges av motorns tillverkare i enlighet med vad som anges i det bifogade häftet.

VIKTIGT: Använd er enbart av originalreservdelar.

WARNING: Vid beställning av lackerade reservdelar, specificera deras färg.

Ved forespørsel om reservedeler må apparatmodell, kjøpeår og produktets serienummer spesifiseres.

Garanti for bensinmotor

Garantien som gjelder bensinmotoren og motordelene som følger med apparatet ditt vil garanteres av motorprodusenten, som oppgitt i vedlagt hefte.

VIKTIG: Bruk kun originale reservedeler.

ADVARSEL: Oppgi alltid fargen ved bestilling av malte reservedeler.

Tarkista silmäämäärisesi heti laitteen hankinnan jälkeen, että se on moitteettomassa kunnossa.

Lue käyttöoppaan huolellisesti ennen laitteen käyttöönottoa.

Ilmoita laitteen malli, hankintavuosi sekä tuotteen sarjanumero aina alkuperäisten varaosien pyynnön yhteydessä.

Räjähdysmoottorin takuu

Räjähdysmoottorin valmistaja antaa sille sekä laitteemme mukana toimitettujen moottorin osille takuun, kuten selviää liitteenä olevasta käyttöoppaasta.

TÄRKEÄÄ: Käytä ainoastaan alkuperäisiä varaosia.

HUOMIO: Ilmoita laitteen väri maalattuja varaosia tilatessasi.

Takuu on voimassa ainoastaan sen jälkeen, kun takuulomake on täytetty oikein ja alempi osa lähetetty osoitettuun osoitteeseen. Säilytä ylempi osa tämän käyttöoppaan mukana.

Garancija za 4-taktni motor

Garancija za 4-taktni motor in dele, ki so montirani na vašo kosilnico, izda proizvajalec motorja, v skladu s priloženim Garancijskim listom.

VAŽNO: Uporabljajte izključno originalne nadomestne dele.

POZOR: V naročilu za nadomestne dele zmeraj navedite barvo.

Διαβάστε προσεκτικά το Εγχειρίδιο Οδηγιών προτού χρησιμοποιήσετε την μηχανή.
Το κάθε χρησιμοποιεο ανταλλακτικό πρέπει να καθορίζει το μοντέλο της μηχανής, το έτος αγοράς και τον αριθμό μητρώου του προϊόντος.

Εγγύηση κινητήρα με εσωτερική καύση

Η εγγύηση του κινητήρα με εσωτερική καύση και των παρεχομένων μερών αυτού επι της μηχανής σας θα εγγυούνται από τον κατασκευαστή του ίδιου του κινητήρα όπως φαίνεται στο σχετικό συνημμένο εγχειρίδιο.

ΠΡΟΣΟΧΗ! Να χρησιμοποιείτε μόνον γινισία ανταλλακτικά.

ΠΡΟΣΟΧΗ! Κατά την παραγγελία των χρωματιστών ανταλλακτικών να καθορίζετε το χρώμα.

BELGIQUE/BELGIË**Electrolux Outdoor Products**

Tel: 02 363 0311, Fax: 02 363 0391

CESKÁ REPUBLIKA**Electrolux, spol. s.r.o., oz Electrolux Outdoor Products,**

Na Křecku 365, Praha 10 - Horní Měcholupy

Tel: 02/7487 0164, Info-linka: 0800/110 220

Internet: www.partner-flymo.cz E-mail: info@husqvarna.cz

DANMARK**Electrolux Outdoor Products, Flymo/Partner A/S,**

Lundtoftegårdsvej 93A, DK 2800 Kgs.Lyngby

Tel: 45 877577, www.flymo-partner.dk

DEUTSCHLAND**Electrolux Outdoor Products**

Tel: 097 21 7640, Fax:097 21 764202

ESTONIA**Electrolux Estonia Ltd (Electrolux Eesti AS)**

Tel: (372) 6650010

FRANCE**Electrolux Outdoor Products**

Tel 01 46 67 8141, Fax 01 43 34 2491

FINLAND SUOMI**Electrolux Outdoor Products Finland**

Tel: + 358 9 39611, Fax: + 358 9 3961 2644

ITALIA**Electrolux Outdoor Products - MEP Marazzini spa**

Via Unione 2/4, 20015 Parabiago (MI) - ITALIA,

Tel: 0331 498011, Fax: 0331 558538

IRELAND**Electrolux outdoor products**

Tel: 01 4565222, Fax: 01 4568551

MAGYARORSZÁG**Electrolux Lehel Kft**

Tel: 00 36 1 251 41 47

NORGE**FLYMO/PARTNER - Electrolux Outdoor Products**

Tel: 69 10 47 90

NEDERLAND**Electrolux Outdoor Products BV**

Tel: 0172-468322, Fax: 0172-468219

ÖSTERREICH**HUSQVARNA Zentralwerkstätte, Industriezeile 36, 4020 LINZ,**

Tel: 0732 770101-60, Fax: 0732 795922

POLSKA**Electrolux Poland Sp. z.o.o. Husqvarna,**

01-612 Warszawa Myslowicka 10/2

Tel:- (22) 8332949

SLOVENIJA**HUSQVARNA-Ges.m.b.H. Nfg. KG, Industriezeile 36, 4020 LINZ,**

Tel: 0732 77 01 01-0, Fax: 0732 77 01 01.40

Internet: www.husqvarna.at E-mail: office@husqvarna.co.at

SLOVENSKA**Electrolux Slovakia s.r.o.,**

Borova Sihot 211, 033 01 Lipt. Hradok

Tel: 044 522 14 19, Fax: 044 522 14 18, www.flymo-partner.sk

SCHWEIZ/SUISSE/SUIZZERA**Flymo Schweiz/Suisse/Suizzera**

Tel 062 889 93 50 / 889 94 25, Fax 062 889 93 60 / 889 94 35

SVERIGE**Electrolux Outdoor Products, Sverige**

Tel: 036 – 14 67 00, Fax: 036 – 14 60 70

UNITED KINGDOM**Electrolux Outdoor Products United Kingdom**

Tel: 01325 300303, Fax: 01325 310339



Stabilimento e uffici: ELECTROLUX OUTDOOR PRODUCTS - Via Unione, 2/4 - 20015 PARABIAGO (MI) - ITALY

Sede legale: ELECTROLUX OUTDOOR PRODUCTS - Via Como 72 - 32868 VALMADRERA (LC) - ITALY

 **The Electrolux Group. The world's No.1 choice.**

The Electrolux Group is the world's largest producer of powered appliances for kitchen, cleaning and outdoor use. More than 55 million Electrolux Group products (such as refrigerators, cookers, washing machines, vacuum cleaners, chain saws and lawn mowers) are sold each year to a value of approx. USD 14 billion in more than 150 countries around the world.



COD. 99991359 - 531210870

ED. 05/2002

Q.TY 3000

PRINTED IN ITALY

