

MCCULLOCH

 Electrolux

PRO MAC 54 54 cc
PRO MAC 61 59 cc

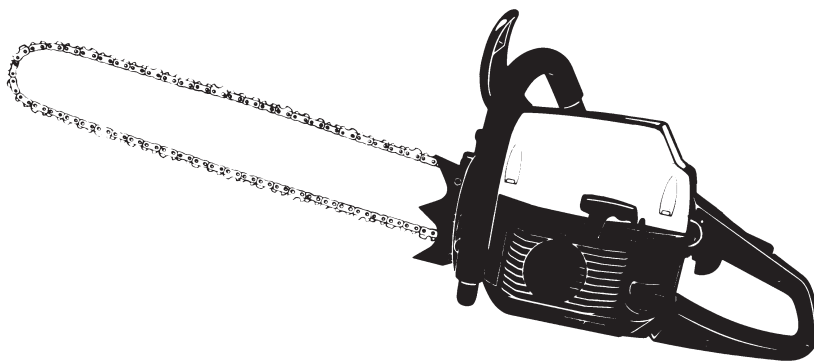

GB

IMPORTANT INFORMATION

Read before use and retain for future reference

D

WICHTIGE INFORMATION

Bitte vor dem Benutzen des Gerätes durchlesen und gut aufbewahren

F

RENSEIGNEMENTS IMPORTANTS

A lire avant usage et à conserver pour référence ultérieure

NL

BELANGRIJKE INFORMATIE

Leest u deze informatie voor het gebruik en bewaar ze voor toekomstige raadpleging

N

VIKTIG INFORMASJON

Les bruksanvisningen nøye før bruk og oppbevar den for senere bruk

FIN

TÄRKEÄÄ TIETOA

Lue tämä ennen käyttöä ja säilytä myöhempää tarvetta varten

S

VIKTIG INFORMATION

Läs anvisningarna före användningen och spara dem för framtida behov

DK

VIGTIGE OPLYSNINGER

Du bør læse brugsanvisningen før brug og gemme til senere henvisning

E

INFORMACIÓN IMPORTANTE

Léase antes de utilizar y consérvela como referencia en el futuro

P

INFORMAÇÕES IMPORTANTES

Leia antes de utilizar e guarde para consulta futura

I

INFORMAZIONI IMPORTANTI

Leggere prima dell'uso e conservare per ulteriore consultazione

HU

Jótállást vállalni csak rendeltetés szerűen használatba vett gépekre tudunk. Kérjük, hogy a gép használatba vétele előtt gondosan olvassa el a kezelési utasításokat.

GR

ΣΗΜΑΝΤΙΚΕΣ ΠΛΗΡΟΦΟΡΙΕΣ

Διαβάστε το πριν από τη χρήση και φυλάξτε το για να το συμβουλευέστε στο μέλλον

A.

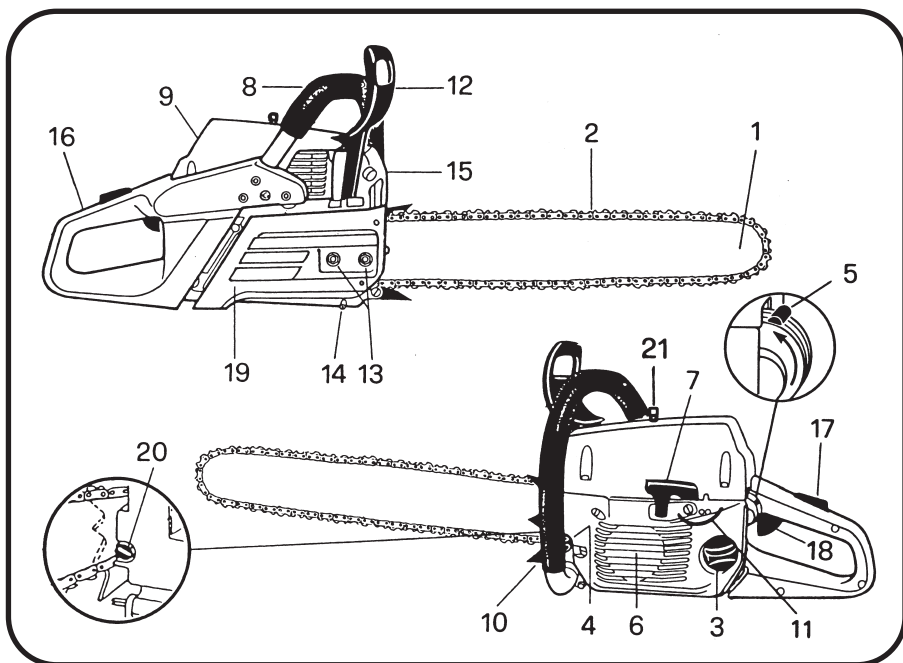

B.

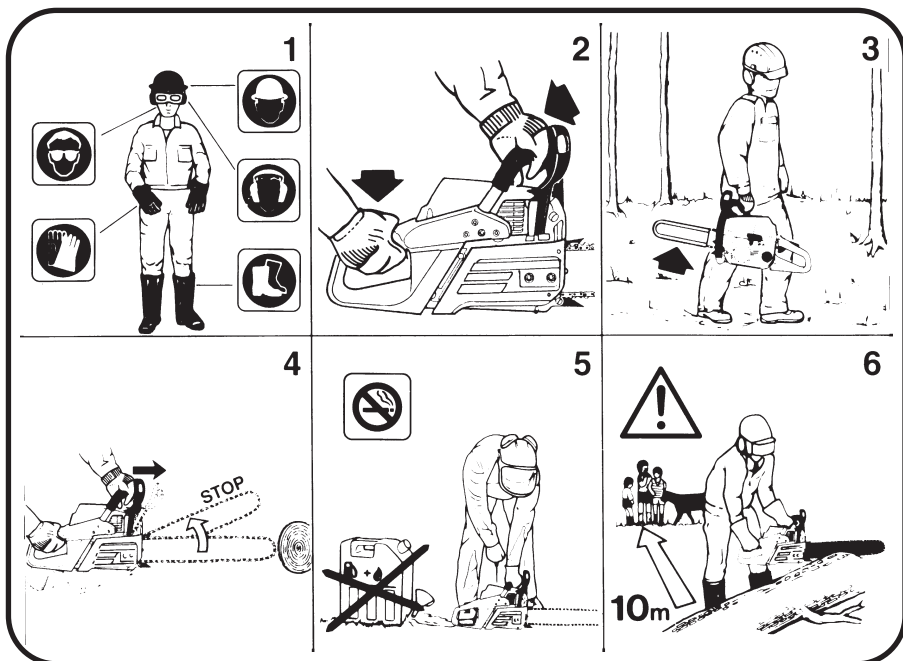

C.

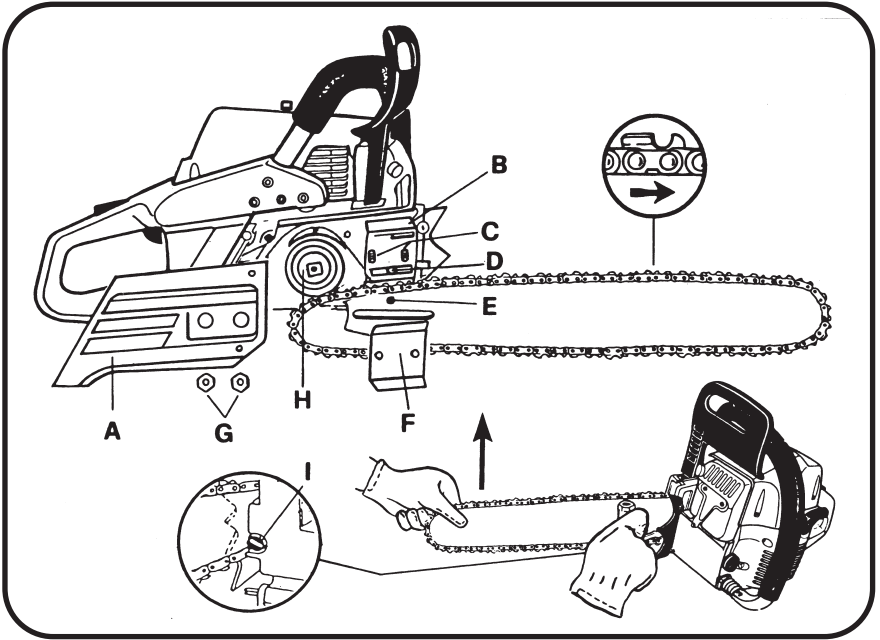

D.

Diagram illustrating the fuel tank and mixing ratio table. A warning sign indicates no smoking. A circular inset shows the fuel tank cover with a '+' sign and a clockwise arrow.

	Partner oil	McCulloch oil	2 T oil
	50 : 1	40 : 1	25 : 1
	2%	2,5%	4%
1 ltr.	20 cm ³	25 cm ³	40 cm ³
4	80	100	160
5	100	125	200
10	200	250	400
20	400	500	800

E.

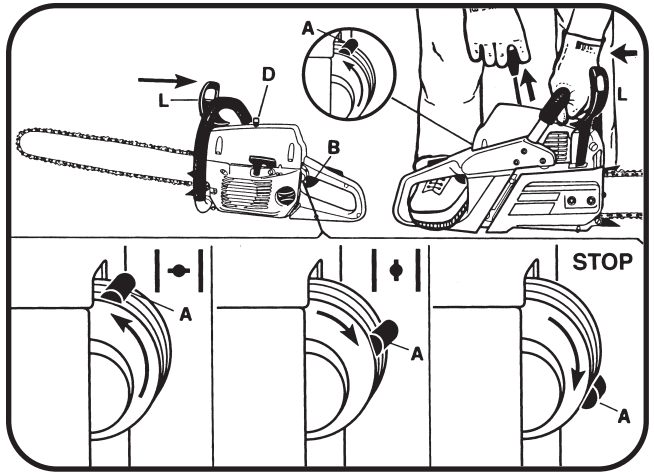

F.

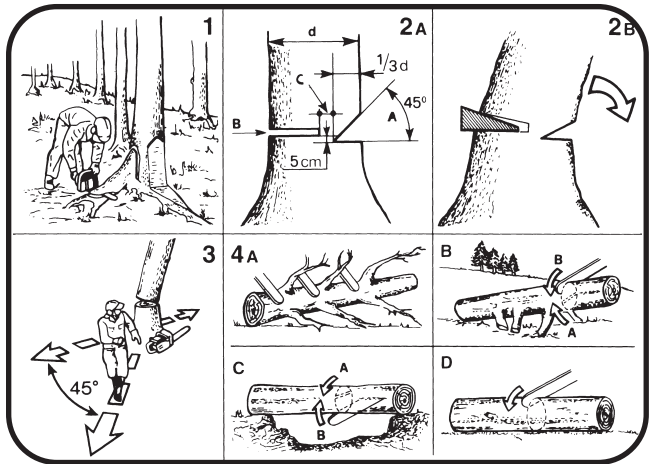

G.

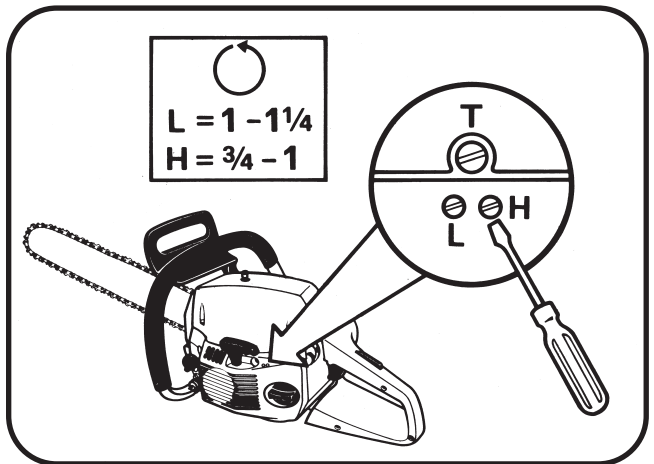

H.

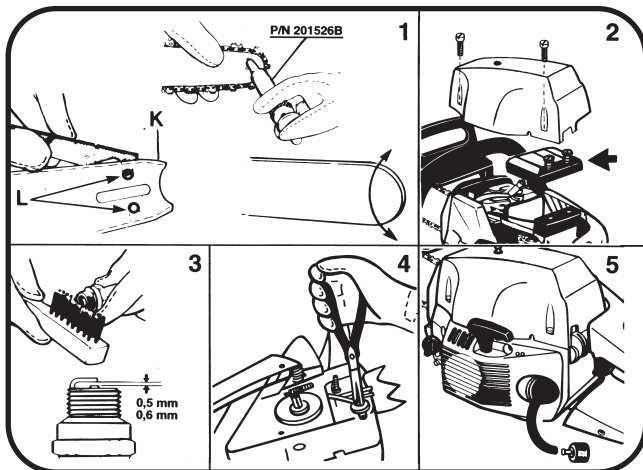

I.

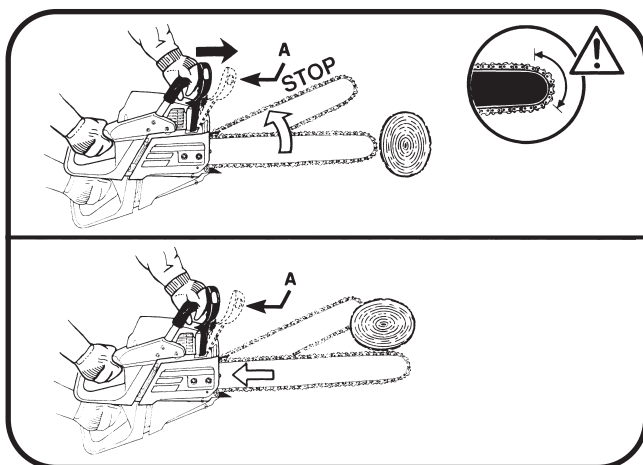

L.

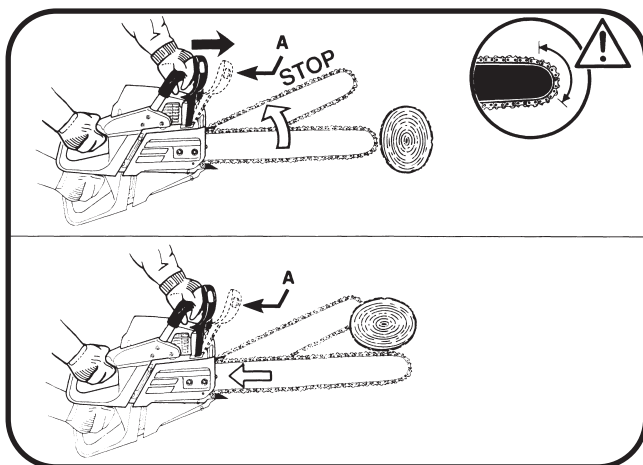

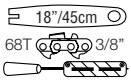
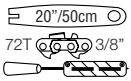
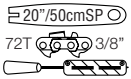
	PRO MAC 54	PRO MAC 61
 18"/45cm ○ 68T 3/8"	225735B 225739B 86826B (7/32")	225735B 225739B 86826B (7/32")
 20"/50cm ○ 72T 3/8"	225736B 225740B 86826B (7/32")	225736B 225740B 86826B (7/32")
 20"/50cmSP ○ 72T 3/8"		225737B 225740B 86826B (7/32")

- GB** Due to a constant product improvement programme, the factory reserves the right to modify technical details mentioned in this manual without prior notice.
- I** La casa produttrice si riserva la possibilità di variare caratteristiche e dati del presente manuale in qualunque momento e senza preavviso.
- F** La Maison se réserve la possibilité de changer des caractéristiques et des données de ce manuel à n'importe quel moment et sans préavis.
- D** Im Sinne des Fortschritts behält sich der Hersteller das Recht vor, technische Änderungen ohne vorherigen Hinweis durchzuführen.
- E** La firma productora se reserva la posibilidad de cambiar las características y datos del presente manual en cualquier momento y sin previo aviso.
- NL** Door konstante produkt ontwikkeling behoud de fabrikant zich het recht voor om rechnerische specificaties zoals vermeld in deze handleiding te veranderen zonder hiervan vooraf bericht te geven.
- S** Tilverkaren reserverar sig rätten att ändra fakta och uppgifter ur handboken utan förvarning.
- DK** Producenten forbeholder sig ret til ændringer, hvad angår karakteristika og data i nærværende instruktion, når som helst og uden varsel.
- FIN** Jatkuvan tuotteen parannusohjelman tähden valmistaja pidättää oikeuden vaihtaa ilman ennakkovaroitusta tässä ohjekirjasessa mainittuja teknisiä yksityiskohtia.
- N** Produsenten forbeholder seg all rett og mulighet til å forandre tekniske detaljer i denne manualen uten forhåndsvarsel.
- P** A casa productora se reserva a possibilidade de variar características e dados do presente manual em qualquer momento e sem aviso prévio.
- GR** Λόγω προγράμματος συνεχούς βελτίωσης προϊόντων, το εργοστάσιο επιφυλάσσεται του δικαιώματος να τροποποιεί τις τεχνικές λεπτομέρειες που αναφέρονται στο εγχειρίδιο αυτό χωρίς προηγούμενη ειδοποίηση.
- H** Folyamatos gyártmány felújítási műsorunk következtében, a gyártó cég fenntartja a jogát ebben a Használati leírt műszaki adatok előzetes értesítés nélküli változtatására.

PRODUKTEN MOTSVARAR EUROPA RÅDETS KRAI PÅ SÄKERHET

S

SLAGVOLYM (cm ³)	54	59
BORRNING/SLAG (mm)	45x34	47x34
EFFEKT (kW)	2,6	2,82
VARVTAL VID MAX. EFFEKT (min ⁻¹)	8.200	8.200
HÖGSTA HASTIGHET (min ⁻¹)	11.000	11.000
MIN. VARV (min ⁻¹)	2.500	2.500
TORRVIKT (Kg) (EXCL KEDJA OCH SVÄRD)	6,25	6,25
KEDJEDELNING (9,525 mm)	3/8"	3/8"
KEDJETJOCKLEK (mm)	1,5	1,5
SVÄRD LÅNGD (cm)	45/50	45/50
AVBRYTNA TÄNDER	7	7
OLJEBEHÅLLARENS KAPACITET (cm ³)	390	390
BRÄNSLETANKENS KAPACITET (cm ³)	590	590
LJUDNIVÅ (vid örat) LpAav (dBA) (EN 27182 - EN 608)	101	101
LJUDNIVÅ LwAav (dBA) (ISO 9207 - EN 608)	109	109
VIBRATIONER (ISO 7505 - EN 608) (m/s ²)	9,25	8,02

TEKNISKA DATA

DETTE PRODUKT ER REMSTILLET I HENHOLD TIL DE EUROPÆSKE BESTEMMELSER VEDRØRENDE MASKINERS SIKKERHED

DK

CYLINDRE (cm ³)	54	59
UDBORING/STEMPEFLAG (mm)	45x34	47x34
EFFEKT (kW)	2,6	2,82
MOTOREFFEKT V. MAX. HASTIGHED (min ⁻¹)	8.200	8.200
MAXIMUM HASTIGHED (min ⁻¹)	11.000	11.000
MINIMUM HASTIGHED (min ⁻¹)	2.500	2.500
NETTO VÆGT (Kg) (UDEN SVÆRD OG KÆDE)	6,25	6,25
KÆDETRÆK (9,525 mm)	3/8"	3/8"
KÆDETYKKELSE (mm)	1,5	1,5
SVÆRDLÆNGDE (cm)	45/50	45/50
ANTAL TÆNDER PÅ KÆNDHJUL	7	7
OLJETANKENS KAPACITET (cm ³)	390	390
BENZINTANKENS KAPACITET (cm ³)	590	590
LYDTRYKS NIVEAU (VEDD BRUGERENS ØRE LpAav (dBA) (EN 27182 - EN 608)	101	101
LYDSTYRKE EFFEKT LwAav (dBA) (ISO 9207 - EN 608)	109	109
VIBRATIONER (ISO 7505 - EN 608) (m/s ²)	9,25	8,02

TEKNISKE DATA

TÄMÄ TUOTE VASTAA EUROOPAN DIREKTIIVIÄ KONEIDEN TURVALLISUUDESTA

SF

SYLINDERIN TILAVUUS (cm ³)	54	59
HALKAISIJAKSUNPITUUS (mm)	45x34	47x34
TEHO (kW)	2,6	2,82
MOOTTORIN KIERR TÄYDELLÄ TEHOLLA (min ⁻¹)	8.200	8.200
MAKSIMINOPEUS (min ⁻¹)	11.000	11.000
MINIMINOPEUS (min ⁻¹)	2.500	2.500
MOOTTORIN PAINO (Kg) (ILMAN TERÄLEVYÄ JA KETJUA)	6,25	6,25
TERÄN JAKO (9,525 mm)	3/8"	3/8"
KETJUN PAKSUUS (mm)	1,5	1,5
TERÄLEVYN PITUUS (cm)	45/50	45/50
HAMMASRATTAAN TERIEN LUKUMÄÄRÄ	7	7
ÖLJYSÄILIÖN TILAVUUS (cm ³)	390	390
POLTTOAINESÄILIÖN TILAVUUS (cm ³)	590	590
KÄYTTÄJÄN KORVALLE TULEVA ÄÄNENPAINEN LpAav (dBA) (EN 27182 - EN 608)	101	101
ÄÄNITEHO LwAav (dBA) (ISO 9207 - EN 608)	109	109
VÄRÄITELYT (ISO 7505 - EN 608) (m/s ²)	9,25	8,02

TEKNISET TIEDOT

SYMBOL SPECIFIKATION



Læs brugerhåndbogen omhyggeligt

Ifør dem sikkerheds beklædning:



1 Godkendte sikkerhedsbriller eller visir



2 Godkendt sikkerhedshjelm



3 Godkendte høreværn



4 Godkendte handsker



5 Godkendte sikkerhedsfodtøj



Ryg ikke under påfyldning af benzin eller når maskinen betjenes



Advarsel



Choker helt åben
(Start av varm motor)



Choker delvist åben



Choker lukket
(Start av kald motor)



Bremse koblet til/fra



Pas på tilbageslag



Sav ikke med spidsen af sværdet,
det kan forårsage tilbageslag



Brug aldrig kun en hånd til
at holde maskinen



Brug altid begge hænder til
at holde maskinen

GENEREL BESKRIVELSE

A

- 1 - KLINGE
- 2 - KÆDE
- 3 - DÆKSEL TIL BRÆNDSTOFTANK
- 4 - DÆKSEL TIL KÆDENS OLJETANK
- 5 - START / STOP HÅNDTAG
- 6 - STARTER
- 7 - HÅNDTAG TIL STARTER
- 8 - FORRESTE GREB
- 9 - DÆKSEL TIL LUFTFILTER
- 10 - SPIGER/AFSTANDSHOLDER
- 11 - KARBURATORENS JUSTERINGSSKRUE
- 12 - SIKKERHEDSKÆDENS BREMSE
- 13 - STANGENS SPÆNDINGSMØTRIKKER
- 14 - KÆDEBLOKKERING
- 15 - LYDDÆMPER
- 16 - BAGERSTE GREB
- 17 - SIKKERHEDSUDLØSER
- 18 - GASSPÆDUDLØSER
- 19 - KÆDEOVERDÆKKE
- 20 - SKRUE TIL KÆDISPÆNDING
- 21 - DEKOMPRESSIONSUDLØSER VENTIL

SIKKERHEDS- FORESKRIVELSER

B

- 1 **Alle brugere bør studere denne manual nøje før kædesaven tages i brug. Brug Kun produktet til de formål der er nævnt i brugsanvisningen.**
Iklæd dig tætsiddende beskyttelsespåkledning. Brug sikkerhedssko, kraftige handsker, belyttelsesbriller eller visir, ørepropper eller høreværn. Brug hjelm hvis der er risiko for nedfaldne genstande.
- 2 **Hold altid kædesaven i et fast greb med begge hænder når motoren kører. Sørg for at have et sikkert fodfæste.**
Anvend ikke saven når i et træ eller på en stige. Kontroller at du er i stand til at standse motoren hurtigt, hvis dette skulle være nødvendigt. Beskæring af træ bør kun udføres, hvis man har speciel uddannelse heri. Det anbefales på det kraftigste, at alle førstegangs brugere før start gennemgår en praktisk instruktion.
Anvend aldrig kædesaven, hvis du er træt eller er under indflydelse af medicin eller alkohol, hvilket kan forringe synet og reaktionsevnen. Forlang tids brug af kædesav eller andre maskiner, der udsætter brugeren for vibrationer, kan forårsage "hvide fingre" (Reynaud's syndrom). Dette kan formindske hånden's evne til at føle og regulere temperaturen og give generel følelsesløshed.
Bruger du saven konstant eller regelmæssigt, bør du undersøge dine hænder og fingre omhyggeligt. Hvis nogle af ovennævnte symptomer opstår, bør du omgående søge læge.

- 3 Bær aldrig rundt på kædesaven med motoren i drift. Når kædesaven bæres rundt - selv ved korte distancer skal skeden anvendes og sværdet skal pege bagud. Kædesaven skal sikres mod bensinspild når den transporteres.
- 4 Sav aldrig med spidsen af skæret, da det kan forårsage tilbageslag (kick-back). Kontroller at saven kører for fuld gas før du begynder at save. For at undgå tilbageslag (kick-back) lad da aldrig spidsen af skæret komme i berøring med brændknuder, grene, jorden eller andre forhindringer. Undgå at kæden kommer i kontakt med sten, søm eller el-hegn. Sørg for at kæden holdes skarp og i korrekt stand. Hold nageln mod træet når du saver. Brug kun originale McCulloch tilbehør og reservedele. Vi anbefaler, at du regelmæssigt lader saven få et eftersyn og får udført nødvendig reparationer af autoriseret serviceværksted. Anvend aldrig kædesaven over skulderhøjde.
- 5 Anvend ikke saven i nærheden af åben ild eller spildt benzin. Anvend kun saven udendørs og i åbne områder. Ved benzinpåfyldning tør da overskydende/overflødig benzin. Fjern saven fra påfyldningsstedet før motoren startes.
- 6 Hold tilskuer og dyr væk fra stedet hvor der arbejdes - minimum i en afstand af 10 m eller dobbel længde af tømmeret. Hvis nødvendigt brug da advarselsskilte til at holde uvedkommende på sikker afstand. Vær opmærksom på eventuelle farer omkring dig - på veje, stier, luftledninger, farlige træerosv.
- Anvend ikke saven, hvis sikkerhedskædebremsen ikke virker korrekt.
Kom aldrig i kontakt med kæden så længe maskinen kører. Sikker dig at der er andre inden for hørevidde i tilfælde af en ulykke.
Er dette ikke muligt anbefales det at brugeren af kædesaven inden for rækkevidde anbringer en førstehjælpskasse og sørger for at informere om hvor man befinder sig. Lad aldrig motoren kører når værktøjet er uden opsyn.
- DET ANBEFALES AT ANVENDE DET ORIGINALE TILBEHØR OG RESERVEDELE.**

MONTERING BLAD OG KÆDE

C

Sørg for, at motoren altid er slukket, før montering eller justering af kæden. Brug beskyttelseshandsker, når du monterer eller justerer kæden.

- A. Kædedæksel
- B. Intern stålplade til styring af kæden
- C. Knopper til fastspænding af plade
- D. Knop til kædespænding
- E. Åbning til smøring
- F. Udvendig stålplade til styring af kæden
- G. Stangens spændingsmøttrikker
- H. Tandhjul
- I. Skruer til kædispænding

Afmonter kædedækslet (A) og den udvendige plade til styring af kæden (F).

Kontroller at åbningen til smøring (E) er rengjort. Placer kæden ovenpå tandhjulet. Sørg for at den skærende tand går i den rigtige retning. Monter bladet på fastspændingsknopper-

ne (C) ved at trykke kraftigt tilbage mod tandhjulet. Derefter skal kæden placeres i bladets indhak, og selve bladet trækkes fremefter. Indsæt knoppen til fastspænding af kæden (D) i det dertil indrettede hul på bladet. Monter den udvendige plade til styring af kæden og kædedækslet. Spænd bladets fikseringsmøttrikker let og spænd kæden ved at dreje spændingskrøen mod uret, tryk samtidig bladets spids opad. Spændingen er korrekt, når kæden forbliver i alle indhakkene rundt om bladet. Man skal desuden kunne få kæden til at bevæge sig rundt med fingrene uden at bruge kræfter. Skru bladets to fikseringsmøttrikker i bund. Gør altid brug af kombinationsnøglen til montering og kædespænding.

INDKØRING AF EN NY KÆDE

Regulering af spændingen skal altid foretages med kold kæde.

- 1 Lad kæden køre langsomt rundt i et par minutter. Kontroller at oliepumpen fungerer regelmæssigt.
- 2 Standt motoren og regulér kædens spænding.
- 3 I den første tid efter at en ny kæde er taget i brug, bør det kontrolleres hyppigt, om den er strammet korrekt, og den skal reguleres, hvis det er nødvendigt.
- 4 Gentag reguleringen indtil kæden har opnået sin maksimale længde.

Rør aldrig ved kæden med tændt motor.

BRÆNDSTOF

D

Brug ikke nogen anden type brændstof end den, der anbefales i dette manual.

Dette produkt er forsynet med en 2-takts motor og skal derfor drives med en blanding af benzin og olie.

Der må kun bruges superbenzin eller blyfri benzin, hvis oktantal er minimum=90.

Brug kun olie fra lukkede beholdere. For at opnå en god benzinblanding, skal olien hældes på beholderen før benzinen.

Anvendes der benzin eller olie af dårlig kvalitet, kan det ned sætte effektiviteten eller forkorte visse komponenters levetid.

BLYFRI BENZIN

Hvis der anvendes blyholdig benzin, opnås den korrekte brændstofblanding ved enten at bruge 5% (20:1) af et kendt mærke 2-takters motorolie, eller 2,5% (40:1) af den specielle McCulloch motorolie.

BLYFRI BENZIN

Hvis der anvendes blyfri benzin, skal De bruge en fuldt syntetisk 2-takters motorolie eller McCulloch-mærket 2-takters motorolie. I begge tilfælde bruges 2,5% (40:1) olie.

VIGTIGT

Bland tankens indhold kraftigt og længe. Denne operation bør gentages omhyggeligt, hver gang der anvendes brændstof fra tanken.

Ryst altid blandingen omhyggeligt hver gang før brug. Benzin blandingens egenskaber mindskes med tiden. Vi anbefaler derfor at du kun blander den mængde benzin blanding du har brug for fra gang til gang.

Anvend aldrig benzin blanding der er mere end 1 uge gammel, da du ellers risikerer at beskadige motoren. Ryst altid

benzin-blandingen omhyggeligt hver gang før brug. Benzin-blandingens egenskaber mindskes med tiden. Vi anbefaler derfor at du kun blander den mængde benzin-blanding du har brug for fra gang til gang. Anvend aldrig benzin-blanding der er mere end 1 uge gammel, da du ellers risikerer at beskadige motoren.

ADVARSEL

Ryg aldrig når du fylder benzin på. Åben altid benzin-kapslen langsomt.

Ved påfyldning skal du altid stå på en åben plads, og være langt væk fra flammer og gløder.

Opbevar altid benzin i en godkendt beholder.

SIKKER OPBEVARING AF BRÆNDSTOF

Benzin er stærkt brændbart. Sluk cigaret, pipe eller cigaret før du arbejder med benzin. Undgå at spille benzin. Opbevar brændstoffet på en koldt, godt ventileret sted, i en godkendt dunk, designet til formålet.

Opbevar aldrig en maskine med benzin på tanken i et lukket, dårligt ventileret areal, hvor benzindampe kan blive antændt af åben ild, tænding eller vågeblus som i et fyr, vandopvarmer, tørretumbler etc. Benzindampe kan forårsage eksplosion eller brand. Opbevar aldrig større mængder af brændstof.

KÆDENS SMØRELIE

En korrekt smøring af kæden garanterer en lang levetid både for kæde og klinge.

Benyt "smøreolier til kæder" med en mellem-densitet. Specielt anbefalelsesværdig er McCulloch specialolie til kæder.

Benyt ikke gammelt motorolie, således at man undgår skader, som ikke kan repareres, på klingene, kæden og oliepumpen. Påfyld olietanken som vist på tegningen. Påfyld ved enhver brændstofforførelse.

Før ikke at risikere at der opstår vanskeligheder, når motoren skal sættes i gang igen, anbefales det stærkt at undgå, at benzinbeholderen løber tør for brændstof. På denne måde vil motoren holde længere.

BEMÆRK: Kæden giver sig i brug, især når den er ny, og det vil derfor være nødvendigt at justere og stramme den fra tid til anden. En ny kæde vil kræve justering efter ca. 5 minutters drift.

• Den mekaniske oliepumpe til kædesmøring kan justeres.

Oliestrømmen kan reguleres ved hjælp af skruen (A) (se tegningen). Når der drejes mod uret \odot , forhøjes oliestrommen.

N.B. Når skruen lukkes \ominus helt til er oliestrømmen minimal.

START OG STANDSNING MOTOREN

E

SVIGTIGT - Start aldrig motorsaven med mindre sværdet og kæden er korrekt monteret.

Start motorsaven langt fra stedet, hvor brændstoffpåfyldningen foregår - og anbring den på et stabilt, fladt underlag med sværdet rettet fremefter.

START MED KOLD MOTOR

Vær sikker på at kædebremsen er ude af funktion, ved at trække håndtaget L tilbage (mod det forreste greb).

Flyt start/stop håndtag (A) til koldstartsposition (choker slukket I→I). Når start/stop håndtaget er i koldstartsposition,

åbner det også gassen noget. Aktiver dekompressionsudløseren ved at trykke på ventilen.

Hold motorsaven fast som vist på tegningen og træk i startbåndet indtil de første knald lyder.

Når du hører at motoren starter eller er ved at starte, så flyt start/stop håndtaget (A) til mellempositionen (choker åbner I↔I). Re-aktiver dekompressionsudløseren ved at trække ventilen tilbage.

OB! KGassen bliver ved med at være åben, og kæden kan rotere. Dette giver motoren mulighed for at blive varmet op.

Træk i båndet indtil motoren starter. Lad motoren gå nogle sekunder medens motorsaven holdes stille.

Dette bevirker at motoren kan dreje med mellem-omdrejningstal og derved opnå foropvarmning før arbejdet begynder.

OB! Tryk gashåndtaget ind og slip det igen (B). Dette slukker gassen, og kæden skal ikke længere rotere.

STOP. For at standse motoren, flyt da start/stop-håndtaget (A) til position "STOP".

N.B. Efter langvarigt arbejde tilrådes det at lade motorsaven gå tomgang i nogle sekunder inden den standses.

START MED VARM MOTOR

Lad start/stop-håndtaget (A) stå i køreposition (i mellemposition). Tryk på ventilen (D) for dekompressionsudløseren og træk i starthåndtaget til motoren starter.

OB! Den automatiske gaspåvirkning fungerer kun, hvis start/stop-håndtaget flyttes til koldstartsposition og derefter tilbage til køreposition (i mellemposition). Gør dette, hvis motoren ikke kører efter startforsøg.

START MED VARM MOTOR EFTER BRÆNDSTOFFPÅFYLDNING

I tilfælde af komplet tømning af brændstofftanken, skal motoren efter påfyldning startes ved at følge anvisningerne: start med kold motor.

BRUG AF MOTORSAVEN

F

VIGTIGT: Før motorsaven tages i brug skal afsnittet SIKKERHEDSREGLER, læses omhyggeligt igennem.

TRÆFÆLDNING

- Sikre sig at der ikke findes mennesker eller dyr i området.
- Beslutte i hvilken retning træet skal falde, og hvor man skal gå for at bevæge sig væk i modsat retning af træets fald.
- Foretag ikke træfældning i tilfælde af stærk vind.

- 1 Befri grundstammen for eventuelle buske eller grene. Rens arbejdsområdet for sten eller andre hårde genstande, som kan beskadige kæden. Hvis træet har store synlige rodder, skal disse skæres af før fældningen.
- 2 A) Lav et hak (A) i stammen på cirka 45° på den side, hvor træet skal falde 1/3 del af stammens diameter (d). Lav et indhak (B) på modsatte side cirka 5 cm højere oppe. PAS PÅ at indhakkene (B) ikke når jelt hentil hak (A), således at den del af stammen som bliver tilbage låser (C), og det derved er muligt med sikkerhed at kontrollere faldretningen.

B) For at bestemme begyndelsen på fældningen og kontrollere faldet, tilrådes det at bruge et reb.

- 3 Når træet begynder at falde, gå da den planlagte vej.

AFSKÆRING AF ALLEREDE FÆLDEDE GRENE

- 4 A) **Afskæring af store grene.** Under arbejdet med deling og afsavning af grene, lad da stammen hvile på de største grene som støtter den.
- B) **Afskæring af stamme som holdes oppe i den yderste del.** Begynd savningen foruden med den øverste del af klingens og gå cirka 1/3 ind i stammens diameter (A). Forstæt derefter savningen fra oven (B). Således undgås splinter og afrivning.
- C) **Afskæring af en stamme som hviler på begge ekstremiteter.** Begynd savningen fra oven (A) til 1/3 af stammens diameter. Fuldfør savningen fra nedenunder med den øverste del af klingens (B). Dette hindrer blokkering af kæden under savningen, som skyldes stammens bevægelse.
- D) Hvis stammen hviler helt på jorden, sav da normalt fra oven. Undgå kontakt mellem kæde og jord ved afskæringens afslutning.
- Når De arbejder på en skrånning, bør De stille Dem på den højstliggende del af denne.
 - Når der saves brædder, bør disse fæstes med skruestikker, kiler eller remme, således at de blokeres.
 - Vær yderst forsigtig, når der saves buske eller små træer, da de let vil kunne vikles ind i kæden. Der kan således være risiko for, at De udsættes for et voldsomt træk, der får Dem til at tabe balancen.

KARBURATORJUSTERING **G**

Det tilrådes at få foretaget karburatorjusteringen hos en autoriseret forhandler.

Karburatorjusteringen foretages ved hjælp af 3 skruer:

- **SKRUE L:** skruen L regulerer brændstofmængden til tomgang samt til accelerationen.
Til regulering: luk skruen L ved at dreje i bund i urets retning forsigtigt uden at bruge kræfter.
Drej derefter skruen en omgang modsat urets retning.
Hvis motoren ikke accelererer med det samme drej da modsat uret cirka 1/8 omgang for herved at forøge brændstofmængden.
- **SKRUE H:** skruen H regulerer brændstofmængden til maksimale omdrejningstal (drejespjældet helt åben).
Til regulering: luk skruen H ved at dreje den i bund med uret forsigtigt uden at bruge kræfter.
Drej derefter skruen en omgang modsat urets retning.
Hvis motoren skulle arbejde under for høje omdrejningstal drej da modsat uret cirka 1/8 omgang for herved at forøge brændstofmængden.
- **SKRUE I:** skruen I (IDLE) virker mekanisk på drejespjældet ved at holde den let åben således at tomgang reguleres.

PAS PÅ: forpøet tomgangshastighed kan medføre bevægelse af kæden.

Karburatorerne justeres i løbet af produktionsfasen. Hvis produktet udsættes for stærkt skiftende højdeforskelle, kan yderligere regulering blive nødvendig. I så tilfælde bør De henvende Dem til et autoriseret servicecenter, der disponerer over de dertil egnede redskaber.

REGELMÆSSIG VEDLIGEHOLDELSE

H

Sørg for, at motoren altid er slukket, før der foretages nogen form for vedligeholdelse.

KÆDEN: Kontroller spændingen regelmæssigt. En ny kæde skal reguleres tiere. Løs motorkæderne. Stram kæden (se instruktionen vedrørende monteringen).

1 KLINGEN

- ren omhyggeligt halsen (K) og hullerne (L) hvor olien løber igennem.
- smør tandhullet med olke til kuglelejer. Drej tandhullet og gentag smøringen.
- vend klingens med regelmæssige mellemrum for at opnå et ensartet slid.

2 LUFTFILTER

- et forstoppet filter forårsager forandringer i brændstofforsyningen, nedsætter ydeevnen og forøger brændstofforbruget.
- tag først filterets dæksel af.
- filteret kan renses ved forsigtig brug af trykluft.
- vash filteret i ren benzin (anvend aldrig en benzin blanding)
- udskift gaskadigede filtre eller hvis kanterne ikke holder tæt ved dækslet.

3 TÆNDRØR

- Efter cirka hver 30 ende times forbrug udtag og rens tændrøret samt regulér afstanden mellem elektroderne (0,5-0,6 mm).
- Udskift tændrøret hvis det er dækket med megen skorpe eller indent cirka 100 timers forbrug.
 - i tilfælde af for megen skorpe dannelse: kontroller karburatorens justering; procentdelen af olie i brændstofblandingen og sikre sig at olien er af optimal kvalitet.

4 OLIEFILTER

- Oliefilteret sidder yderst på det rør, som suger olien op fra tanken og det kan udtages til rensning eller udskiftning gennem filteråbningen. Fjern kædefangeren ved at vride den mod uret, og afmonter oliefilteret.
- Hvis man opdager urenheder indeni taknen, skal den fylde halvt op med benzin eller petroleum og rystes kraftigt. Den tømmes fulstændigt og fyldes op med ren, ny olie. Brug aldrig genbrugsolie.

5 BRÆNDSTOFFILTER

- Vi anbefaler udskiftning af filter mindst en gang om året. For at udskifte filteret tages proppen af tanken, og filteret tages ud med en metal krog eller med en langbenet pincet. Udskift filteret og sæt det på plads som vist på tegningen. Vash filteret i ren benzin (anvend aldrig en benzin blanding).

SIKKERHEDS-KÆDEBREMSEN

- PAS PÅ: afmonter eller ødelæg ikke kædebremsens mekanisme. Hvis den fungerer dårligt, eller nogle dele skal udskiftes henvend Dem da altid til en autoriseret.
- rens regelmæssigt bremsemekanismen (uden at afmontere) og efterse båndet for slid.

- **REGELMÆSSIGT:** for at undgå over opvarmning af motoren fjern da støv og savsmuld fra motorsaven, specielt omkring åningerne på starterens dæksel.

- **LANG TID UDE AF BRUG:** tøm brændstofforbeholderen og lad motoren gå indtil al brændstoffet er brugt op.

AFPRØVNING KÆDEBREMSEN

I

Den kædesav er monteret med en sikkerhedskædebremse, der er beregnet til at standse kæden i løbet af millisekunder i tilfælde af tilbageslag. Hold altid saven godt fast med begge hænder.

Kædebremsen yder ikke fuld beskyttelse, hvis maskinen sættes i gang uden de behørigt forholdsregler og den nødvendige vedligeholdelse.

Kædebremsen (A) virker automatisk i tilfælde af tilbageslag. Kædebremsen kan også udløses manuelt, ved at remsehåndtaget trykke fremad. Manuel udløsning af kædebremsen tilrådes kun, når maskinen kører ved laveste hastighed og kun for en kort periode.

Efterprov altid bremsen, før maskinen benyttes. Dette gøres, mens motoren kører ved laveste gear, idet bremsen kobles til (se nedenfor). Sæt altid bremsen ud af funktion, inden motoren sættes i gang.

Hvis den inderste del af bladet (se det markerede hjørne på billedet) kommer i kontakt med træ eller andre hårde genstande, kan der opstå et tilbageslag. Et tilbageslag er en voldsom og pludselig bevægelse opæfter og bagud samtidig, og det kan bevirke, at man mister kontrollen med maskinen.

Undgå derfor at begynde savningen med den del af kæden, der befinder sig i det omtalte hjørne. Hold altid rigtigt på motorsaven med begge hænder - i tilfælde af tilbageslag vil kontakten. Det er venstres hånds kontakt med håndtaget, som gør, at bremsen kobles til.

TEST TIL AFPRØVNING AF KÆDEBREMSEN FUNKTION:

- Kædebremsen sættes (A) ud af funktion, når remsehåndtaget trækkes bagud og blokeres (kæden bevæger sig).
- Kædebremsen sættes (A) i funktion, når remsehåndtaget skubbes fremad (kæden blokeres). Remsehåndtaget skal virke øjeblikkeligt i de 2 positioner. Hvis det er nødvendigt at bruge ekstra kræfter, eller håndtaget ikke kan flyttes til hverken den ene eller den anden position SÅ LAD VÆRE MED AT BENYTTÉ MASKINEN.

Bring den omgående hen til et autoriseret reparationsværksted.

3 KÆDEFANGER

Denne enhed er monteret med en kædefanger under tandhjulet. Det er for at standse evt. bevægelse bagud af kæden i tilfælde af brud, eller hvis den ryger af sværdet. Fangeren må ikke demonteres.

SLIBNING KÆDEN

L

- Savens tænder kan files med den specielle runde fil som nedenfor anført: t

KÆDEN FIL

SPR 378 GX

7/32"

Ved hjælp af serienummeret på den del af tænderne, der befinder sig i bladets "hals", er det nemt at afgøre, hvilken type kæde der er tale om.

Kæden kan forblive på klingens under slibningen. Før slibningen skal kæden spændes ved hjælp af kædespænderen og blokeres ved hjælp af sikkerhedsbremsen.

- Under slibningen skal filen holdes således at følgende vinkler fremkommer:

- "A" øverste hjørne. 30° - 35°
- "B" yderste sidehjørne. 85° - 90°
- "C" inderste sidehjørne. 60°

Slibningen skal foretages med en bevægelse af filen, som går fra indersiden af skæret mod ydersiden. Filen må ikke berøre skæret, når den føres tilbage.

- 3 Filen skal bevæge sig vandret eller med.
- 4 For at opnå så præcise sidevinkler som muligt tilrådes det at holde filen, således at den lodret overstiger den øverste del, af det skær som slibes, med 0,5 mm.
- 5 **TANDHØJDEN**
Kontroller tandhøjden efter slibning af kæden. Den nøjagtige højde skal være 0,65 mm under det øverste skær. Kontroller højden ved brug af bladsøger og fil de overskydende dele af.
Afrund derefter den forreste del af tandhøjden (D).

FEJLFINDINGSOVERSIGT

	Motoren går i gang	Motoren kører dårligt	Motoren kører dårligt eller med mindre tryk
Kontroller, at afbryderen STOP står i stilling I.	●		
Kontroller, om der er påfyldt brændstof min. 25% tankens kapacitet.	●	●	
Kontroller, om luftfiltret er rent	●	●	
Tag tændrøret af, tør det af, rens det og på monter det igen. Udskift det, om nødvendigt.	●	●	
Kontroller og regulér eventuelt karburatorens skruer.		●	
Udskift brændstoffiltret. Henvend Dem til Deres egen forhandler.		●	
Følg den korrekte fremgangssåde for påmontering af tilbehøret til klipning og beskæring.			●
Kontroller, om kæden er tilstrækkelig skarp. I modsat fald kontakt Deres forhandler.			●

Motoren giver stadig problemer: Henvend Dem til Deres autoriserede forhandler.

000001 → 99999

GB EC Declaration of conformity*In accordance with the EC Machine Directive (89/392/EEC, modified by 91/368/EWG),**93/68/EEC (CE Marking Directive) & 89/336/EEC (Directive on electromagnetic compatibility).*

The undersigned, Pino Todero, authorised by E.O.P.I., declares that the petrol-driven chainsaw: **MS55 - MS60** serial number as above, with chain bar of cutting length 45/50 cm, manufactured by E.O.P.I., Via Como 72, 23868 Valmadrera (LC), Italia, conform to the machine that was the object of the EC type testing in accordance with Annex VI of the Machine Directive.

The EC type examination was conducted by Marchio di Qualità (IMQ), Via Quintiliano 43, 20138 Milano (Italia), EC type examination certificate no. IMQ AT096 DM, IMQ AT097 DM.

This type testing established that the machine conforms to the essential health and safety requirements of the EC Machinery Directive. Directive 2000/14/ECC (Annex V).

D EU-Erklärung der Übereinstimmung*En cumplimiento con la Directiva sobre Maquinaria de la UE (89/392/EEC, enmendada según 91/368/EEC), 93/68/EEC (Directiva sobre Marcas de la CE) & 89/336/EEC (Directiva sobre 'Compatibilidad Electro Magnética').*

Der Unterzeichnete Pino Todero, bevollmächtigt durch E.O.P.I., erklärt daß die Kettensägen mit Benzinmotor: **MS55 - MS60** Seriennummer wie oben angegeben, Kettenstange mit Schneidlänge von 45/50 cm, hergestellt durch E.O.P.I., Via Como 72, 23868 Valmadrera (LC), Italia, der Maschine entsprechen, die Gegenstand der EG-Typenprüfung gemäß Anhang VI der Maschinenrichtlinie war.

Die EG-Typenkontrolle wurde durchgeführt von Marchio di Qualità (IMQ), Via Quintiliano 43, 20138 Milano (Italia), Bescheinigung der EG-Typenkontrolle Nr. IMQ AT096 DM, IMQ AT097 DM.

Diese Typenprüfung hat ergeben, daß die Maschine den grundlegenden Gesundheits- und Sicherheitsbestimmungen der EG-Maschinenrichtlinie entspricht. Richtlinie 2000/14/ECC (Anhang V).

E Declaración de cumplimiento de la directriz de la UE*En cumplimiento con la Directiva sobre Maquinaria de la UE (89/392/EEC, enmendada según 91/368/EEC), 93/68/EEC**(Directiva sobre Marcas de la CE) & 89/336/EEC (Directiva sobre 'Compatibilidad Electro Magnética')*

El abajo firmante Pino Todero, autorizado por E.O.P.I., declara que las motosierras de gasolina: **MS55 - MS60** con número de serie indicado anteriormente con barra portacadena de longitud de corte de 45/50 cm, fabricadas por E.O.P.I., Via Como 72, 23868 Valmadrera (LC), Italia, cumplen con las especificaciones de la máquina objeto de la prueba de la UE conforme al Anexo VI de la Directiva sobre Maquinaria.

La prueba realizada por la UE se llevó a cabo en Marchio di Qualità (IMQ), Via Quintiliano 43, 20138 Milano (Italia), certificado de tipo de prueba de la UE No. IMQ AT096 DM, IMQ AT097 DM.

Esta clase de prueba establece que la máquina cumple con las normativas imprescindibles sobre sanidad y seguridad de la Directriz de la UE sobre Maquinaria. Directiva 2000/14/ECC (Anexo V).

F Déclaration de conformité Européenne*En accord avec la directive européenne (89/392/EEC, modifiée par 91/368/EWG), 93/68/CEE (Directive Marquage CE)**& 89/336/CEE (Directive EMC)*

Le soussigné Pino Todero, dûment mandaté par E.O.P.I., déclare que, les tronçonneuses thermiques: **MS55 - MS60** dont le numéro de série est cité ci-dessus équipées d'un guide chaîne de 45/50 cm de longueur, fabriquées par E.O.P.I., Via Como 72, 23868 Valmadrera (LC), Italia, sont identiques à la machine soumise aux tests européens en accord avec l'annexe VI de la directive ci-dessus.

Les tests ont été effectués par Marchio di Qualità (IMQ), Via Quintiliano 43, 20138 Milano (Italia), certificat de tests européens numéro IMQ AT096 DM, IMQ AT097 DM.

Ces tests ont établi que la machine est conforme aux recommandations d'hygiène et de sécurité de la directive européenne ci-dessus. Directive 2000/14/ECC (Annexe V).

P Declaração de conformidade da CE*De acordo com a Directiva de Máquinas (89/392/EEC, alterada pela 91/368/CEE), 93/68/CEE (Directiva de Marcação CE)**& 89/336/CEE (Directiva de Compatibilidade Electromagnética)*

O abaixo assinado Pino Todero, autorizado por E.O.P.I., declara que, as serras mecânicas a gasolina: **MS55 - MS60** com número de série acima indicado com uma barra de corrente com o comprimento de corte de 45/50 cm, fabricada por E.O.P.I., Via Como 72, 23868 Valmadrera (LC), Italia, estão em conformidade com a máquina que foi submetida ao ensaio tipo da CE de acordo com o Anexo VI da Directiva de Máquinas. A inspeção tipo da CE foi efectuada por Marchio di Qualità (IMQ), Via Quintiliano 43, 20138 Milano (Italia), No. de certificado de inspeção tipo da CE no. IMQ AT096 DM, IMQ AT097 DM.

Este ensaio tipo constata que a máquina está em conformidade com os requisitos mínimos de Saude e Segurança de Directiva de Máquinas da CE. Directiva 2000/14/ECC (Apêndice V).

I Dichiarazione di conformità CE*In accordo con la Direttiva Macchine CE (89/392/EEC, modificata dalla 91/368/CEE), 93/68/EEC (Direttiva Marcatura CEE)**& 89/336/EEC (Direttiva Compatibilità Elettromagnetica).*

Il sottoscritto Pino Todero, autorizzato dalla E.O.P.I., dichiara che la sega a catena portatile da legno modello: **MS55 - MS60** numero di serie come sopra riportato, con barra guida catena con lunghezza di taglio da 45/50 cm, costruita da E.O.P.I., Via Como 72, 23868 Valmadrera (LC), Italia, è conforme al modello di macchina che è stato sottoposto all'esame per la certificazione CE in accordo con l'allegato VI della Direttiva Macchine.

L'esame per la certificazione CE è stato condotto dall'Istituto del Marchio di Qualità (IMQ), Via Quintiliano 43, 20138 Milano (Italia), autorizzato dalla Repubblica Italiana con Decreto Ministeriale del 23/12/1993. Attestato di certificazione CE no. IMQ AT096 DM, IMQ AT097 DM.

Questo esame ha stabilito che la macchina è conforme ai requisiti essenziali di salute e di sicurezza della Direttiva Macchine CE. Direttiva 2000/14/ECC (Allegato V).

FIN EU julistus vastaavuudesta*Yhteneväinen EU:n koneista annettuv määräyksen (89/392/EEC, 91/368/CEE n muuttama), 93/68/CEE (CE määrenningsdirektiv)**& 89/336/CEE (EMC-direktiv).*

Allerikojittanut Pino Todero, E.O.P.I., in valtuuttama, vakuuttaa että bensiinimoottorisahat: **MS55 - MS60** yllä merkityllä sarjanumerolla, 45/50 cm:n ketjulevyllä, E.O.P.I., Via Como 72, 23868 Valmadrera (LC), Italia, valmistama, mukautuu koneeseen, joka oli EY tyyppitestin objekti koneohjeellisen Annex VI mukainen. EY tyyppitarkastus oli Marchio di Qualità (IMQ), Via Quintiliano 43, 20138 Milano (Italia), johtama. EY tyyppitarkastusodistus no. IMQ AT096 DM, IMQ AT097 DM.

Tämä tyyppitesti vahvisti, että kone mukautuu EY koneohjeellisen välttämättömiin terveys- ja turvallisuusmääräyksiin. Direktiivi 2000/14/ECC (Liite V).

N EU Konformitetsdirektiv

I følge EU Maskindirektiv (89/392/EEC, ændret av 91/368/EWG), 93/68/CEE (CE-merkningsdirektiv) & 89/336/CEE (Direktiv om elektromagnetisk kompatibilitet).

Undertegnede Pino Todero, autoriseret av E.O.P.I., erklærer at bensindrevne kjedesager: **MS55 - MS60** med serienummer som vist ovenfor, med et kjedesverd med skjærelængde 45/50 cm, produsert av E.O.P.I., Via Como 72, 23868 Valmadrera (LC), Italia, er i samsvar med den maskinen som var genstand for EU typeprøving i følge Vedlegg VI til Maskindirektiv. EU typeundersøkelsen ble utført av Marchio di Qualità (IMQ), Via Quintiliano 43, 20138 Milano (Italia), EU Typeundersøkelsessertifikat nr. IMQ AT096 DM, IMQ AT097 DM.

Denne typeprøvingen fastslår at maskinen tilfredstiller de nødvendige helse- og sikkerhetskravene i EU Maskindirektiv. Direktiv 2000/14/ECC (Annex V).

S Intyg angående överensstämmelse med EG

I enlighet med EGs Maskindirektiv (89/392/EEC, modifierat i 91/368/EEC), 93/68/CEE (CE märkningsdirektiv) & 89/336/CEE (Elektromagnetisk kompatibilitet).

Undertecknad Pino Todero, auktoriserad av E.O.P.I., intygar att bensindrivna kedjesågar: **MS55 - MS60** med 45/50 cm långt svärd, vars serienummer visas ovan, tillverkade av E.O.P.I., Via Como 72, 23868 Valmadrera (LC), Italia, överensstämmer med den maskin som var föremål för EG-prövning i enlighet med Annex VI av Maskindirektivet. EG-prövet utfördes av Marchio di Qualità (IMQ), Via Quintiliano 43, 20138 Milano (Italia), EG-prövets certifikatsnummer IMQ AT096 DM, IMQ AT097 DM.

Denna provningsmetod fastställer att maskinen överensstämmer med de väsentliga hälso- och säkerhetsföreskrifterna i EGs Maskindirektiv. Direktiv 2000/14/ECC (Annex V).

DK EF Konformitetserklæring

I overensstemmelse med EF Maskindirektivet (89/392/EEC, ændret ved 91/368/EWG), 93/68/EEC (CE mærkningsdirektiv) & 89/336/EEC (EMC-direktiv).

Undertegnede Pino Todero, bemyndiget af E.O.P.I., erklærer at benzindrevne kædesave: **MS55 - MS60** serienummer som angivet ovenfor, med 45/50 cm lang kædestang, fremstillet af E.O.P.I., Via Como 72, 23868 Valmadrera (LC), Italia, er i overensstemmelse med den maskine, som var genstand for EF-typeafprøvning ifølge Tillæg VI af Maskindirektivet. EF-typeundersøgelsen blev gennemført af Marchio di Qualità (IMQ), Via Quintiliano 43, 20138 Milano (Italia), EF-typeundersøgelsescertifikatnummer IMQ AT096 DM, IMQ AT097 DM.

Denne typeafprøvning fastslår, at maskinen er i overensstemmelse med de grundlæggende krav af sikkerhed og sundhed ifølge EF Maskindirektiv. Direktiv 2000/14/ECC (Annex V).

NL EC Verklaring van Overeenstemming

In overeenstemming met de EC Machine Richtlijn (89/392/EEC, aangepast met 91/368/EEC), 93/68/EEC (EG Markering Richtlijn) & 89/336/EEC (Richtlijn aangaande elektromagnetische compatibiliteit).

Ondergetekende Pino Todero, gemachtigd door E.O.P.I., verklaart dat de benzine aangedreven kettingzaag: **MS55 - MS60** met bovenstaand serienummer met zwaard lengte van 45/50 cm, geproduceerd door E.O.P.I., Via Como 72, 23868 Valmadrera (LC), Italia, overeenstemt met de machine die gebruikt is voor het EC type onderzoek volgens de Annex VI van de Machine Richtlijn.

Het EC type onderzoek is uitgevoerd door Marchio di Qualità (IMQ), Via Quintiliano 43, 20138 Milano (Italia), EC type onderzoek certificaat nr. IMQ AT096 DM, IMQ AT097 DM.

It typeonderzoek toont aan dat de machine overeenstemt met de fundamentele eisen van veiligheid en gezondheid volgens de Machine Richtlijn. Richtlijn 2000/14/ECC (Annex V).

GR Δήλωση Συμμορφωσης της ΕΚ

Σύμφωνα με την περί Μηχανών Εντολής της ΕΚ (89/392/EEC όπως τροποποιήθηκε από την 91/368/EEC), 93/68/EEC (η περί του Σήματος CE Εντολή) & 89/336/EEC (η περί Ηλεκτρομαγνητικής Συμβατότητας Εντολή).

Ο υπογραφομενος Pino Todero, με εξουσιοδότηση της Ε.Ο.Π.Ι., δηλώνω ότι: τα βενζινοκίνητα αλυσοπρίονα: **MS55 - MS60** με αλυσίδωτη λάμα μήκους κοπής 45/50 εκ., κατασκευασθέντα από την Ε.Ο.Π.Ι., Via Como 72, 23868 Valmadrera (LC), Italia, ανταποκρίνονται προς τη μηχανή που υπηρέξε αντικείμενο εξέτασης τύπου της ΕΚ σύμφωνα με το Παράρτημα VI της περί Μηχανών Εντολής.

Η εξέταση τύπου της ΕΚ έγινε από Marchio di Qualità (IMQ), Via Quintiliano 43, 20138 Milano (Italia), (δίευθυνση), εγγεγραμμένο πρακτορείο του Γαλλικού Δικαίου (Πιστοποιητικό εξέτασης τύπου υπ αριθμ IMQ AT096 DM, IMQ AT097 DM).

Με την εξέταση τύπου διαπιστώθηκε ότι η μηχανή συμμορφώνεται προς τις στοιχειώδεις απαιτήσεις υγείας και ασφάλειας της περί Μηχανών Εντολής της ΕΚ. Κανονισμός 2000/14/ECC (V).

H EC Megegyezési nyilatkozat

Az EC Gépek direktiva (89/92/EWG, módosított a 91/368/EWG által), 93/68/EEC & 89/336/EEC szerint

Az alulírott, Pino Todero, a E.O.P.I. feljogosításával, kijelentem hogy a benzinmotoros láncfűrész: **MS55 - MS60** gyártási sorszám a fentiek szerint, egy 45/50 cm vágó hosszal rendelkező vezetőlappal, gyártott a E.O.P.I. Via Como 72, 23868 Valmadrera (LC), Olaszország által, megegyezik avval a géppel amelyik tárgya volt az EC típusvizsgálatnak a Gépek direktiva VI Mellékletének megfelelően.

Az EC típusvizsgálat vezette volt a Marchio di Qualita (IMQ)-nál, Via Quintiliano 43, 20138 Milano, Olaszország, EC típusvizsgálat bizonyítvány szám IMQ AT096 DM, IMQ AT097 DM.

Ez a típusvizsgálat megállapította azt, hogy a gép megfelel az EC Gép Direktiva alapvető egészségési és biztonsági követelményeinek. Direktiva 2000/14/ECC (Melléklet V).



Valmadrera, 01.10.01

Pino Todero (Direttore Tecnico), E.O.P.I., 23868 Valmadrera (LC), Via Como 72, Italy

From the Electrolux Group. The world's No. 1 choice.

The Electrolux Group is the world's largest producer of powered appliances for kitchen, cleaning and outdoor use. More than 55 million Electrolux Group products (such as refrigerators, cookers, washing machines, vacuum cleaners, chain saws and lawn mowers) are sold each year to a value of approx. USD 14 billion in more than 150 countries around the world.