

Operator's Manual	READ CAREFULLY		GB
Manuale d'istruzioni	LEGGERE ATTENTAMENTE		I
Manuel d'instructions	LIRE ATTENTIVEMENT		F
Bedienungsanleitung	SORGFÄLTIG LESEN		D
Manual de instrucciones	LEER ATENTAMENTE		E
Gebruikershandleiding	EERST GOED DOORLEZEN		NL
Ägarhandbok	LÄS NOGA		S
Brughåndbog	LÆS OMHYGGELIGT		DK
Omistajankäsikirja	LUE HUOLELLISESTI		FIN
Eierens Håndbok	LES NØYE		N
Manual de Instruções	LER ATENTAMENTE		P
ΟΔΗΓΙΕΣ ΧΡΗΣΕΩΣ	ΔΙΑΒΑΣΤΕ ΠΡΟΣΕΚΤΙΚΑ		GR
Használati útmutató	FIGYELEMMEL OLVASANDÓ		H

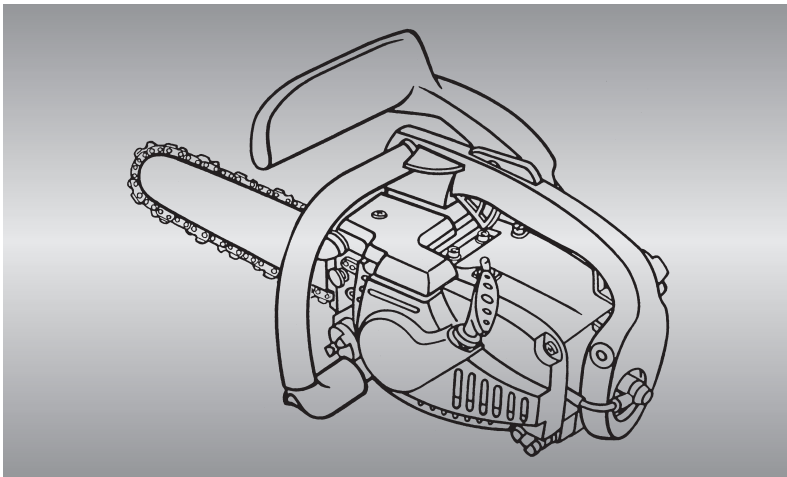

CE

Promac 33

- 33 cc

A.

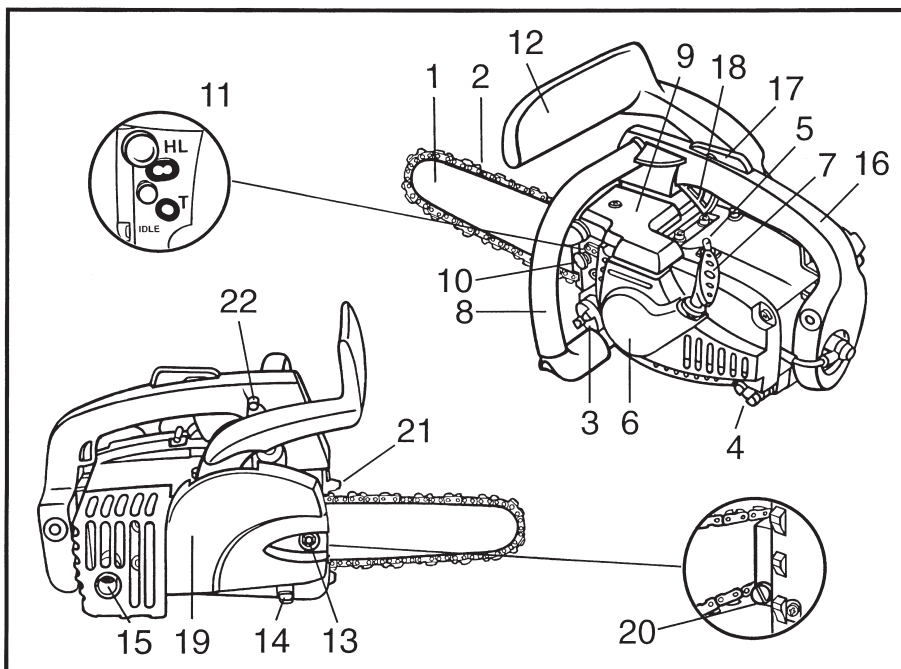

B.

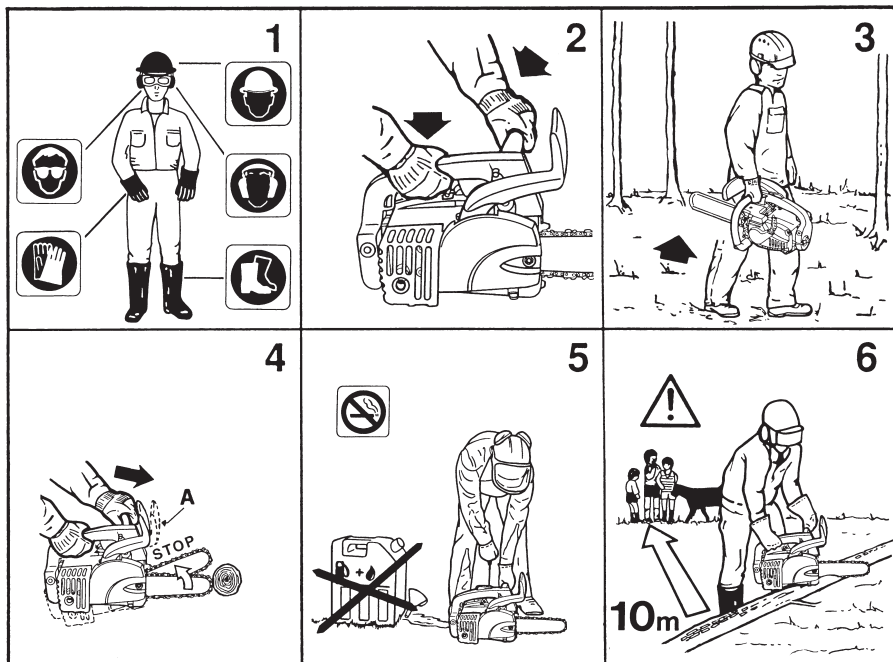

C.

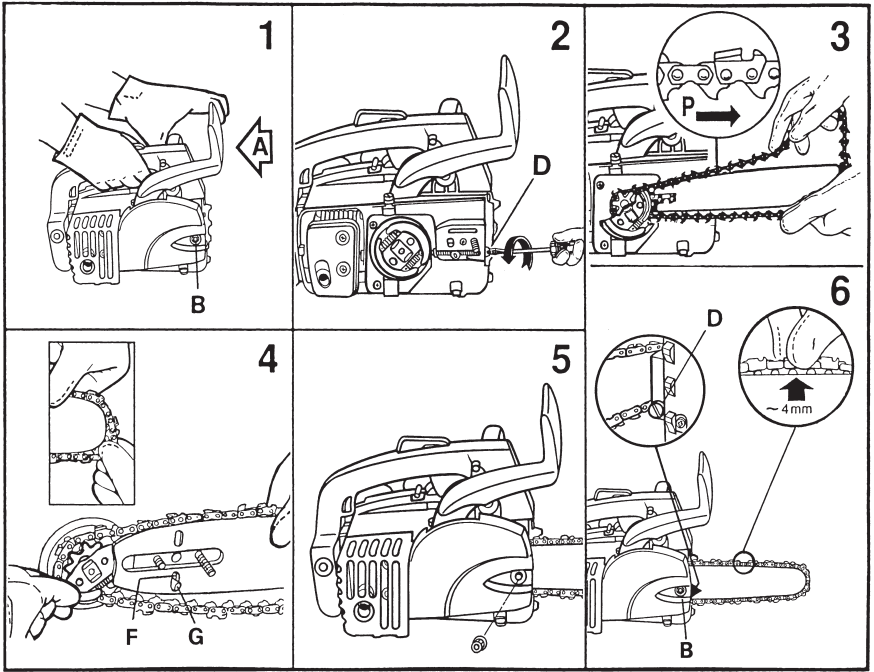

D.

	Partner oil	McCulloch oil	2 T oil
	50 : 1	40 : 1	25 : 1
	2%	2,5%	4%
1 ltr.	20 cm³	25 cm³	40 cm³
4	80	100	160
5	100	125	200
10	200	250	400
20	400	500	800

E.

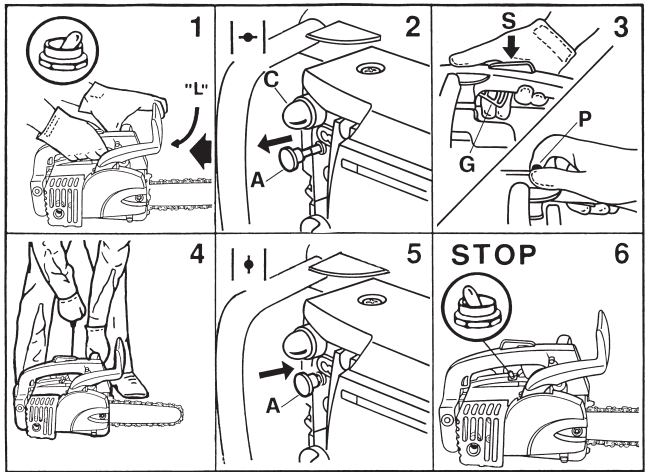

F.

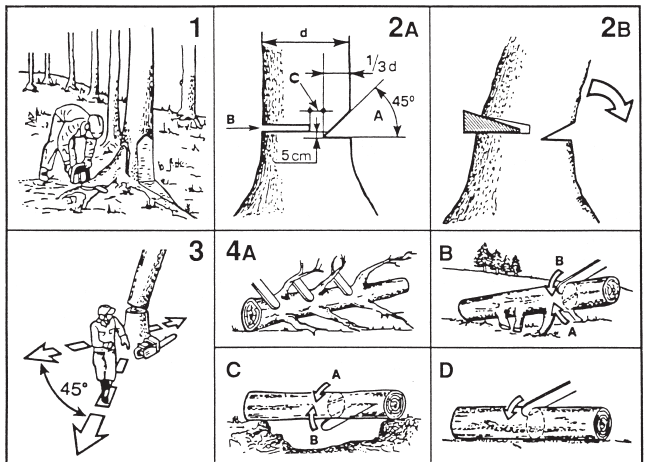

G.

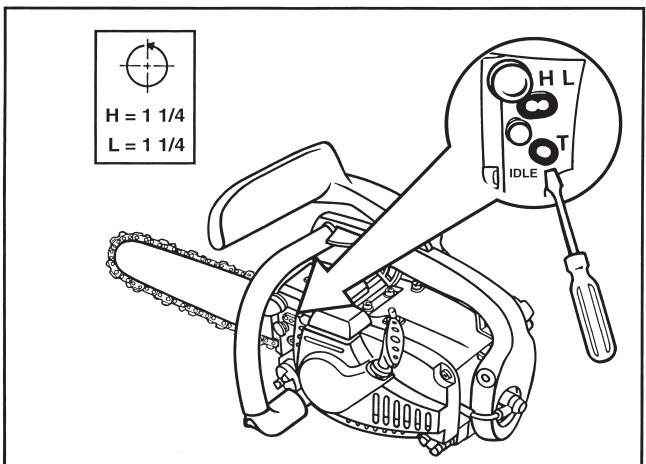

H.

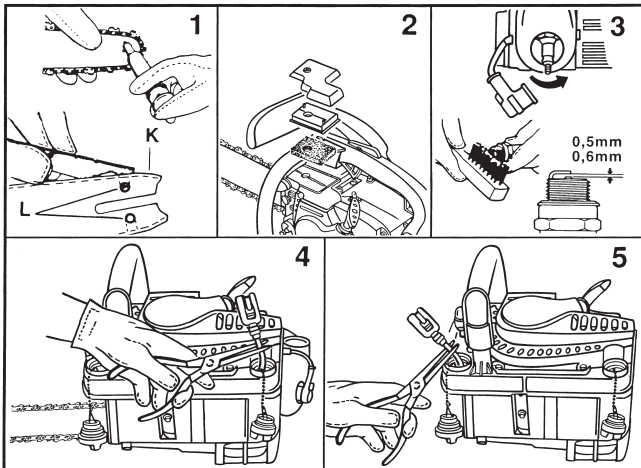



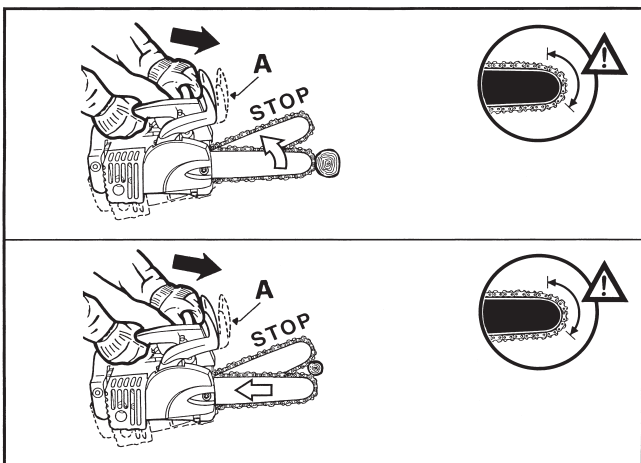

I.

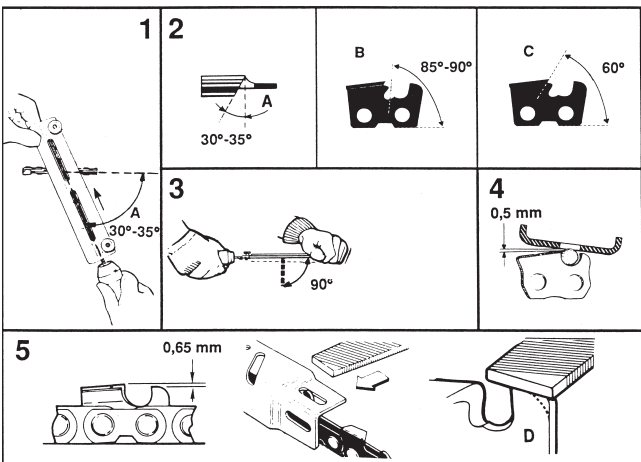

L.



	PROMAC 33
12" 300mm 	242151B
45T  3/8"	852312B
	214215B (5/32")

- GB** Due to a constant product improvement programme, the factory reserves the right to modify technical details mentioned in this manual without prior notice.
- I** La casa produttrice si riserva la possibilità di variare caratteristiche e dati del presente manuale in qualunque momento e senza preavviso.
- F** La Maison se réserve la possibilité de changer des caractéristiques et des données de ce manuel à n'importe quel moment et sans préavis.
- D** Im Sinne des Fortschritts behält sich der Hersteller das Recht vor, technische Änderungen ohne vorherigen Hinweis durchzuführen.
- E** La firma productora se reserva la posibilidad de cambiar las características y datos del presente manual en cualquier momento y sin previo aviso.
- NL** Door konstante produkt ontwikkeling behoud de fabrikant zich het recht voor om rechnerische specificaties zoals vermeld in deze handleiding te veranderen zonder hiervan vooraf bericht te geven.
- S** Tilverkaren reserverar sig rätten att ändra fakta och uppgifter ur handboken utan förvarning.
- DK** Producenten forbeholder sig ret til ændringer, hvad angår karakteristika og data i nærværende instruktion, når som helst og uden varsel.
- FIN** Jatkuvan tuotteen parannusohjelman tähden valmistaja pidättää oikeuden vaihtaa ilman ennakkovaroitusta tässä ohjekirjasessa mainittuja teknisiä yksityiskohtia.
- N** Produsenten forbeholder seg all rett og mulighet til å forandre tekniske detaljer i denne manualen uten forhåndsvarsel.
- P** A casa productora se reserva a possibilidade de variar características e dados do presente manual em qualquer momento e sem aviso prévio.
- GR** Λόγω προγράμματος συνεχούς βελτίωσης προϊόντων, το εργοστάσιο επιφυλάσσεται του δικαιώματος να τροποποιεί τις τεχνικές λεπτομέρειες που αναφέρονται στο εγχειρίδιο αυτό χωρίς προηγούμενη ειδοποίηση.
- H** Folyamatos gyártmány felújítási műsorunk következtében, a gyártó cég fenntartja a jogát ebben a Használati leirt műszaki adatok előzetes értesítés nélküli változtatására.

A. Descrizione generale

- | | |
|--------------------------------------|---------------------------------|
| 1 - BARRA | 12 - FRENO CATENA DI SICUREZZA |
| 2 - CATENA | 13 - DADI SERRAGGIO BARRA |
| 3 - TAPPO SERBATOIO CARBURANTE | 14 - BLOCCACATENA |
| 4 - TAPPO SERBATOIO OLIO CATENA | 15 - SILENZIATORE DI SCARICO |
| 5 - INTERRUOTTORE D'ARRESTO | 16 - IMPUGNATURA POSTERIORE |
| 6 - AVVIATORE | 17 - GRILLETTO DI SICUREZZA |
| 7 - MANIGLIA AVVIATORE | 18 - GRILLETTO ACCELERATORE |
| 8 - IMPUGNATURA ANTERIORE | 19 - COPERCHIO CATENA |
| 9 - COPERCHIO FILTRO ARIA | 20 - VITE TENDI-CATENA / INTENZ |
| 10 - LEVA COMANDO ARIA (CHOKE) | 21 - ARPIONE/DISTANZIATORE |
| 11 - VITI DI REGOLAZIONE CARBURATORE | 22 - PRE-ACCELERATORE |

Precauzioni per la sicurezza



Usare l'elettrosega Promac 33 nella maniera appropriata onde evitare infortuni. Seguire le avvertenze e le istruzioni per un uso ragionevolmente sicuro ed efficiente di questo prodotto. Spetta all'utilizzatore attenersi alle avvertenze ed alle istruzioni riportate in questo manuale a corredo del prodotto.

Significato dei simboli



Leggere attentamente questo manuale



Tenere sempre a portata di mano la cassetta di pronto soccorso

Abbigliamento di sicurezza:



Occhiali di protezione o visiera protettiva approvati



Emissioni di rumore nell'ambiente in base alla direttiva della Comunità Europea.



Casco protettivo omologato



Il presente prodotto è conforme alle vigenti direttive CEE.



Paraorecchi di protezione approvati



Non fumare durante il rifornimento e durante l'utilizzo



Guanti approvati



Avvertimento - Attenzione



Stivali di sicurezza approvati



Farfalla aria aperta (Avviamento a caldo)



Farfalla aria parzialmente aperta

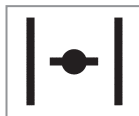

*Farfalla aria chiusa
(Avviamento a freddo)*

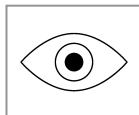

Controllo visivo



Il controllo e/o la manutenzione vanno eseguiti a motore spento, con il pulsante di arresto in posizione STOP



Freno inserito / disinserito



Attenzione al contraccolpo

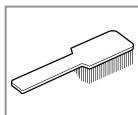

È necessario pulire con regolarità



Non tagliare con la parte terminale della barra, questo può causare contraccolpo



Non usare mai la macchina con una sola mano



Tutte le riparazioni e il servizio sulla motosega vanno eseguiti da personale specializzato



Usare sempre la macchina con entrambe le mani

B. Sicurezza

- 1 Si raccomanda all'utilizzatore di leggere con estrema cura questo manuale prima di utilizzare la motosega; usare il prodotto solo per gli scopi in esso riportati.**

Indossare abiti appropriati: abiti aderenti e di protezione, scarpe di sicurezza, guanti da lavoro, occhiali di protezione o visiera protettiva ed anche paraorecchi.

Indossate un casco protettivo omologato per proteggervi dalla caduta di oggetti o dalle sporgenze degli alberi.

- 2** Durante il lavoro impugnate la motosega saldamente e sempre con entrambe le mani. Lavorate sempre in condizioni stabili sulle gambe.

Assicuratevi di sapere arrestare il motore in caso di necessità. Non operate sugli alberi se non specificatamente istruiti ed attrezzati (cinghie, corde, ganci di sicurezza ecc.) per questo genere di lavoro.

Raccomandiamo inoltre che gli utilizzatori inesperti vengano istruiti sull'uso corretto e sicuro della motosega prima dell'utilizzo.

Non utilizzate questa macchina se siete stanchi o sotto l'effetto di farmaci, droga o alcool, che potrebbero causarvi riduzione della vista, della destrezza etc.

L'uso prolungato della motosega o di altri utensili espongono l'operatore a vibrazioni che possono generare "Il morbo delle dita bianche" (Raynaud's phenomenon).

Questo potrebbe ridurre la sensibilità delle mani nel distinguere differenti temperature e causare un generale intorpidimento.

L'operatore dovrebbe pertanto controllare attentamente le condizioni delle mani e delle dita se usa il prodotto in continuazione o regolarmente.

Se dovesse apparire uno dei sintomi consultate immediatamente un medico.

- 3** Non trasportate mai la motosega con il motore in funzione. In caso di trasporto, anche per brevi distanze, coprite la catena con l'apposita guaina (copribarra) e tenete la barra rivolta verso la parte posteriore.

Se si trasporta la motosega su un automezzo occorre metterla in posizione stabile onde evitarne il ribaltamento e il verificarsi di perdite di carburante.

- 4** Non iniziate mai il taglio con la punta della barra allo scopo di evitare eventuali pericolosi contraccolpi. Aspettate che il motore raggiunga il massimo dei giri prima di portare la catena a contatto con il legno. Accertatevi che la punta della barra non venga accidentalmente a contatto con altri rami, tronchi o corpi duri. Assicuratevi che ogni parte della catena non entri in contatto. Tenete sempre la catena ben affilata e tesa in modo

corretto. Tenete l'arpione e il corpo della motosega contro il legno mentre si taglia.

Per assicurare la massima sicurezza e la lunga durata del prodotto, usate solo accessori e ricambi originali.

Vi raccomandiamo di far controllare e, se necessario, riparare periodicamente la vostra motosega sempre dal vostro riparatore autorizzato.

Durante il taglio non superate l'altezza delle spalle.

- 5 Non lavorate con la motosega in presenza di fuoco o benzina rovesciata.

Usate la motosega in ambienti aperti e in zone ventilate.

Quando si effettua un rifornimento di carburante asciugate sempre l'eventuale miscela rovesciata. Avviate il motore lontano dal luogo di rifornimento.

- 6 Tenete persone ed animali lontani dal punto di lavoro, ad una distanza minima di 10 metri o 2 volte la lunghezza del tronco.

Se necessario usate segnali di avvertimento per tenere eventuali persone presenti ad una distanza di sicurezza.

Nella vostra zona di lavoro controllate eventuali pericoli come: strade, sentieri, cavi elettrici, alberi in posizioni pericolose etc...

Non usate la motosega se il dispositivo di arresto della catena (freno catena) è difettoso. Non toccate la catena, anche se ferma, quando il motore è in funzione. Assicuratevi che ci sia qualcuno in grado di sentirvi nell'eventualità che si verificasse un incidente. Raccomandiamo inoltre a coloro che lavorano in aree remote di avere sempre con sé un Kit di pronto soccorso e di assicurarsi che qualcuno conosca la loro posizione. Non lasciate mai il motore acceso mentre la macchina è incustodita.

SI RACCOMANDA L'IMPIEGO DI ACCESSORI E RICAMBI ORIGINALI.

INFORMAZIONI SUI RISCHI PER L'APPARATO Uditivo CONNESSI ALL'UTILIZZO DI MOTOSEGHE.

Il 15 Agosto 1991 è stato emanato il Decreto Legislativo n. 277 che detta le norme per la prevenzione dei lavoratori esposti a rumore.

Tutte le motoseghe in commercio, per loro natura determinano pressioni sonore all'orecchio degli Operatori - riportate al paragrafo DATI TECNICI - e variabili da 98 a 105 dBA.

L'uso delle motoseghe da parte di boscaioli, contadini e giardinieri, può comportare limitatamente alle giornate di utilizzo, un'esposizione quotidiana personale a rumore di tali lavoratori variabile mediamente da 82 a 93 dBA, in funzione dei tempi e delle modalità di ciascun lavoro.

Ai sensi dell'art.46, comma 2, del citato decreto 277/91 il Produttore con la presente informa pertanto che le motoseghe, utilizzate in modo appropriato e continuativo, possono provocare un'esposizione quotidiana personale a rumore pari o superiore a 85 dBA.

Un'esposizione quotidiana personale a rumore superiore a 85 dBA, può comportare nei lavoratori esposti per l'intera vita lavorativa, un possibile rischio di riduzione permanente della capacità uditiva; tale danno interessa le due orecchie in modo pressoché uguale e può associarsi alla percezione di fischi e ronzii.

L'entità del danno uditivo è in rapporto al livello di rumore, alla durata dell'esposizione, alle caratteristiche del rumore ed alla predisposizione individuale del soggetto esposto.

Ai fini preventivi, fatti salvi gli obblighi di legge del citato decreto 277, si sottolinea la necessità che gli utilizzatori delle motoseghe adottino costantemente misure di protezioni individuali contro il rumore; in particolare si ricorda che il datore di lavoro è tenuto a mettere a disposizione di tutti i lavoratori con esposizione quotidiana superiore a 85 dBA idonei mezzi audioprotettivi.

C. Montaggio barra e catena - Intenz

Non avviate mai la motosega prima di aver montato o regolato la catena. Indossate guanti protettivi quando montate o regolate la catena.

- 1 Assicuratevi che la leva del freno catena sia disinserita (posizione **A**).
Togliete il coperchio laterale tramite i dadi (**B**).
- 2 Svitare le viti di regolazione (**D**) in senso antiorario portandola completamente indietro.
- 3 Alloggiare la catena nella gola della barra assicurandovi che la catena si trovi nella corretta direzione(**P**).

- 4 Posizionare la catena sul pignone e la barra come in figura, fate coincidere il foro inferiore (**F**) con il perno (**G**) della vite di regolazione.

- 5 Rimontare il coperchio laterale.

- 6 Serrare a fondo il dado (**B**) con la sola forza delle dita. Regolate la tensione della catena agendo sulla vite (**D**) in modo che sollevando la catena sia appena visibile un'intera maglia della stessa. La tensione sarà corretta se la catena potrà scorrere liberamente nella barra. Serrate a fondo il dado (**B**) con la chiave in dotazione tenendo sollevata la punta della barra.

D. Miscela carburante

Non utilizzate nessun altro tipo di carburante se non quello raccomandato dal presente manuale.

Questo prodotto è provvisto di motore a due tempi e deve quindi essere alimentato con miscela di benzina e olio. Usate benzina senza piombo solo se con numero minimo di ottano = 90. Acquistare sempre olio solo in contenitore sigillato. La migliore miscela è ottenuta versando in apposita tanica prima l'olio, poi la benzina.

Tipi di benzina ed olio privi della qualità necessaria, possono ridurre sia le prestazioni del motore che la durata di alcuni componenti.

BENZINA SENZA PIOMBO

Per preparare una corretta miscela, usare solo olio per motori a due tempi totalmente sintetico specifico per benzine senza piombo, vedere tabella.

IMPORTANTE

Mescolate fortemente e a lungo la tanica. Questa operazione deve essere accuratamente ripetuta ogni volta che si preleva carburante dalla tanica.

Le caratteristiche della miscela sono soggette ad invecchiamento e quindi si alterano nel tempo, pertanto esaurirla entro due mesi dalla data di preparazione.

Raccomandiamo di preparare solo la quantità di miscela necessaria per l'uso. Non usate miscela preparata da più di due mesi, si potrebbero verificare danni al motore.

ATTENZIONE

Non fumate durante il rifornimento.

Aprire il tappo del serbatoio allentandolo lentamente, per evitare il rilascio di eventuali pressioni interne.

Fate rifornimento in un luogo aperto e lontano da fiamme o scintille.

Conservate la benzina esclusivamente in contenitori idonei al carburante.

CONSERVAZIONE DEL COMBUSTIBILE

La benzina è altamente infiammabile. Prima di avvicinarvi a qualsiasi tipo di combustibile, spegnete sigarette, pipe o sigari. Evitate di rovesciare la benzina.

Conservate il combustibile in un ambiente fresco e ben ventilato, riposto in un contenitore omologato per lo scopo. Non lasciate mai il motore a riposo con carburante nel serbatoio, in aree poco ventilate, dove i gas prodotti dalla benzina

potrebbero propagarsi e raggiungere fuochi, candele, fiamme di bruciatori o di caldaie, scaldabagni, essiccatrici ecc. I gas prodotti dai combustibili possono causare un'esplosione od un incendio. Non conservate mai eccessive quantità di carburante.

Per non incorrere in difficoltà di riavviamento, si raccomanda vivamente di evitare il totale esaurimento del carburante nel serbatoio; preserverà il motore.

OLIO LUBRIFICANTE CATENA

Una corretta lubrificazione della catena è garanzia di una lunga durata sia della barra che della catena.

Utilizzate un "olio lubrificante per catene" di media viscosità. Particolarmente consigliato è l'olio speciale McCulloch per catena.

Non usate olio recuperato da motori, allo scopo di evitare irreparabili danni alla barra, alla catena e alla pompa dell'olio. Rabboccare il serbatoio dell'olio come indicato in figura. Rabboccare in occasione di ogni rifornimento di carburante.

NOTA: con l'uso la catena tende ad allentarsi, soprattutto nel caso di una catena nuova. Si consiglia quindi di regolare occasionalmente la catena. Una catena nuova può richiedere una regolazione dopo 5 minuti di utilizzo.

La pompa olio meccanica per la lubrificazione della catena è regolabile.

Il flusso di olio può essere regolato agendo sulla vite (A) (vedi dettaglio nel disegno).

E. Avviamento e arresto motore

Non avviate mai la motosega prima di aver correttamente montato sia la barra che la catena. Avviate la motosega lontano dal luogo di rifornimento appoggiandola su di una superficie stabile e piatta e con la barra rivolta in avanti.

AVVIAMENTO A MOTORE FREDDO

- 1 Accertatevi che il freno catena sia disinserito tirando la leva (L) verso l'impugnatura anteriore. Portate l'interruttore di arresto nella posizione opposta a quella di STOP.
- 2 Portate la levetta comando aria (A) nella posizione di chiusura. Pompate premendo più volte sul bulbo (C).
- 3 Abbassate il grilletto di sicurezza (S). Premete il grilletto comando gas (G) e poi attivate il pre-acceleratore (P) portandolo all'indietro.
- 4 Tenete ferma la motosega come indicato in figura e tirate la fune di avviamento fino ai primi scoppi. Attenzione ai movimenti della catena!
- 5 Portate la levetta comando aria (A) nella posizione di aria aperta. Attivate il decompressore premendo il pulsante (D) solo per i modelli equipaggiati. Tirate la fune fino a quando il motore va in moto.

Lasciate riscaldare il motore per non meno di 10 secondi, si otterrà così un preriscaldamento per una migliore prestazione di taglio.

Agendo sul grilletto acceleratore (G), viene disattivato il pulsante di sicurezza (S). In caso di mancato avviamento, ripetete scrupolosamente tutte le operazioni.

- 6 Per l'arresto del motore, portate l'interruttore di arresto nella posizione STOP. Dopo un prolungato lavoro a pieno carico è consigliabile lasciare funzionare il motore al minimo per diversi secondi prima del completo arresto.

AVVIAMENTO A MOTORE CALDO

Accertatevi che l'interruttore d'arresto sia in posizione opposta a quella di STOP e il grilletto acceleratore (G) in posizione di minimo (RILASCIATO).

Tenere saldamente la motosega e premere il decompressore (D) prima di tirare la fune.

AVVIAMENTO A MOTORE CALDO DOPO RIFORNIMENTO

In caso di completo svuotamento del serbatoio carburante, dopo aver fatto il rifornimento mettere in moto, seguendo le indicazioni: avviamento a motore freddo.

F. Uso della motosega

IMPORTANTE

Prima di utilizzare la motosega, leggere attentamente il capitolo SICUREZZA.

ABBATTIMENTO DI ALBERI

– Verificate che nel raggio di abbattimento non ci siano persone o animali.

– Decidete in quale direzione dovrà cadere l'albero e quale sarà il tratto da percorrere per allontanarsi nel senso opposto alla zona di caduta.

– Non eseguite lavori di abbattimento in presenza di forte vento.

- 1 Liberare la base del tronco da eventuali rami e cespugli. Pulite la zona di lavoro da sassi o da altri corpi che potrebbero danneggiare i taglianti della catena. Tagliate prima dell'abbattimento eventuali grosse radici alla base dell'albero.
- 2 A) Eseguire nel tronco una tacca (A) di circa 45°, dalla parte in cui si vuole che cada l'albero, profonda 1/3 del diametro (d) dell'albero. Praticate un taglio (B) sul lato opposto alla tacca ad un livello superiore di circa 5 cm.
ATTENZIONE
Non completate il taglio ma arrestatevi prima della tacca in modo che la parte del legno rimasta faccia da cerniera (C) per poter controllare con sicurezza la direzione di caduta.
B) Per determinare l'inizio della caduta dell'albero e controllarne la direzione si consiglia di utilizzare un cuneo.
- 3 Quando l'albero comincia a cadere, allontanatevi seguendo il percorso stabilito in precedenza.

TAGLIO DI TRONCHI GIÀ ABBATTUTI

- 4 A) **Taglio di rami grossi.** Durante il lavoro di sramatura e sezionamento lasciare che il tronco rimanga appoggiato sui rami più grossi che lo sostengono.

B) **Taglio di una estremità a sbalzo.** Tagliate prima dal di sotto con la parte superiore della barra e penetrate nel tronco per circa 1/3 di diametro (A). Completate quindi il taglio dal di sopra (B) tale operazione eviterà la formazione di schegge e di strappi.

C) **Taglio di un tronco appoggiato sulle estremità.** Iniziate il taglio dall'alto (A) per 1/3 del diametro del tronco. Completate il taglio al di sotto con la parte superiore della barra (B). Tale operazione eviterà il bloccaggio della catena durante il taglio, dovuto al cedimento del tronco.

D) Se il tronco è appoggiato su tutta la lunghezza, tagliate normalmente dall'alto. Alla fine di ogni taglio evitate il contatto tra catena e terreno.

- Quando operate su un pendio posizionatevi sulla parte alta dello stesso.
- Quando tagliate delle assi fissatele con morse, cunei o imbragature per bloccarle.
- Usate estrema cautela nel tagliare arbusti ed alberi poiché potrebbero facilmente impigliare la catena rischiando così di stratonarvi e farvi perdere l'equilibrio.

G. Regolazione carburatore

Si consiglia di fare effettuare la regolazione del carburatore presso un rivenditore autorizzato.

La regolazione del carburatore viene effettuata tramite 3 viti:

- **VITE L:** la vite a spillo **L** regola il flusso di carburante per il funzionamento al regime minimo ed anche per l'accelerazione.

Per la regolazione: chiudere la vite **L** avvitandola a fondo in senso orario delicatamente senza forzare. Svitare poi di 1 giro e 1/4 in senso antiorario. Nel caso il motore non accelerasse prontamente svitate in senso antiorario di circa 1/4 di giro per aumentare il flusso di carburante.

- **VITE H:** la vite a spillo **H** regola il flusso di carburante per il funzionamento ai regimi massimi (valvola a farfalla completamente aperta).

Per la regolazione: chiudere la vite **H** avvitandola a fondo in senso orario delicatamente senza forzare. Svitare poi

di 1 giro e 1/4 in senso antiorario. Nel caso il motore girasse ad un regime troppo elevato svitate in senso antiorario ulteriormente di circa 1/4 di giro.

- **VITE I:** la vite **I** (DLE) agisce meccanicamente sulla valvola a farfalla tenendola leggermente aperta in modo da regolare il regime minimo di giri (2.900 min⁻¹).

ATTENZIONE. Una regolazione del minimo ad un regime di giri troppo elevato potrebbe determinare il movimento della catena!

I carburatori vengono tarati in fase di produzione del prodotto.

Sensibili sbalzi di altitudine possono richiedere una suppletiva regolazione. In tal caso rivolgetevi ad un centro di assistenza autorizzato il quale dispone delle apposite apparecchiature.

H. Manutenzione periodica

Assicuratevi che il motore sia spento prima di iniziare qualsiasi operazione di manutenzione.

CATENA: controllate regolarmente la tensione. Una catena nuova può richiedere una regolazione più frequente. Allentare i dadi. Serrare a fondo la catena (vedi istruzioni per il montaggio). Serrare i dadi.

1 BARRA

- Pulite accuratamente la gola (K) ed i fori (L) di passaggio olio.
- Lubrificate il pignone con grasso per cuscinetti. Fate ruotare il pignone ripetete l'operazione.
- Capovolgete la barra periodicamente al fine di ottenere un'usura uniforme.

2 FILTRO ARIA

- Un filtro intasato causa un'alterazione della carburazione riducendo la potenza ed alimentando il consumo del carburante.
- Rimuovete dapprima il coperchio del filtro.
- Lavate il filtro con benzina (non usate miscela).
- Il filtro può essere pulito utilizzando delicatamente un getto d'aria compressa.
- Sostituite il filtro danneggiato o se i bordi non fanno una perfetta tenuta sul coperchio del filtro.

3 CANDELA

- Ogni 30 ore (circa) di funzionamento togliete e pulite la candela e regolate la distanza fra gli elettrodi (0,5 - 0,6 mm).
- Sostituite la candela se eccessivamente incrostata o comunque entro 100 ore (circa) di lavoro.

– In caso di eccessive incrostazioni controllate: la regolazione del carburatore; la percentuale (%) dell'olio miscela e accertarsi che l'olio sia di ottima qualità e del tipo per motori a due tempi.

4 FILTRO DELL'OLIO

Il filtro dell'olio è situato alla estremità del tubo di aspirazione dell'olio dal serbatoio e può essere estratto, per la pulizia o la sostituzione attraverso il foro. Usate una pinza a becchi lunghi.

Qualora si noti la presenza di impurità all'interno del serbatoio, riempirlo a metà di petrolio o di benzina e scuotelo ripetutamente. Vuotarlo completamente e riempirlo di olio nuovo e pulito. Non usate mai olio di recupero.

5 FILTRO CARBURANTE

Per la sostituzione togliete il tappo serbatoio ed estraete il filtro servendovi di un gancio metallico o di una pinza a becchi lunghi. Sostituite il filtro.

È consigliabile sostituirlo almeno una volta all'anno.

FRENO CATENA DI SICUREZZA

– **ATTENZIONE.** Non smontate o manomettete il meccanismo del freno catena. In caso di cattivo funzionamento o di sostituzione di qualche particolare affidatevi esclusivamente ad un riparatore autorizzato.

– Pulite periodicamente il meccanismo del freno (senza smontarlo) e verificate visivamente l'usura del nastro.

• **REGOLARMENTE:** è importante per evitare surriscaldamenti al motore rimuovere polvere e trucioli dalla motosega in modo particolare attraverso le feritoie del coperchio avvitatore.

• **LUNGA INATTIVITA':** svuotate il serbatoio del carburante e fate funzionare il motore fino ad esaurimento del carburante residuo.

I. Prova freno catena

La vostra motosega è dotata di un freno catena di sicurezza studiato per bloccare la catena in caso di contraccolpo in pochi millisecondi. Tenere sempre saldamente la macchina con entrambe le mani.

Il freno catena non fornisce una protezione totale se la macchina è azionata senza le dovute precauzioni e le necessarie manutenzioni.

Il freno catena (A) interviene automaticamente in caso di contraccolpo.

Il freno catena può essere innestato anche manualmente spingendo in avanti la leva freno.

Si raccomanda l'azionamento manuale del freno solo con il motore al minimo e per breve tempo.

Provate sempre il freno prima di usare la macchina. Fate questo quando il motore gira al minimo inserendo il freno (vedi sotto)

Disinnestate sempre il freno prima di ogni messa in moto

Il contraccolpo può essere generato se la parte terminale della barra (vedi l'angolo evidenziato in figura) entra in contatto con il legno o altro oggetto solido. Evitate quindi di iniziare il taglio con la parte di catena compresa nel suddetto angolo.

Il contraccolpo è un movimento violento e improvviso verso l'alto e all'indietro contemporaneamente, e può far perdere il

controllo della macchina.

Impugnate sempre correttamente la motosega con entrambe le mani, poichè in caso di contraccolpo, è il contatto della mano sinistra con la leva freno che determina l'inserimento dello stesso.

TEST PROVA FUNZIONAMENTO FRENO CATENA :

1 Il freno catena (A) viene disinserito quando la leva del freno è tirata indietro e bloccata. (La catena si muove).

2 Il freno catena (A) è inserito quando la leva del freno è spinta in avanti (la catena è bloccata).

La leva del freno deve scattare nelle 2 posizioni. Se è necessaria una forza eccessiva o la leva non si muove in nessuna delle 2 posizioni **NON USATE LA MACCHINA.**

Portatela immediatamente presso un centro di assistenza autorizzato.

3 BLOCCACATENA

Questa macchina è provvista di un bloccacatena situato sotto il pignone. Questo meccanismo è progettato per arrestare il movimento all'indietro della catena in caso di rottura o fuoriuscita dalla barra. Non deve essere mai tolto.

L. Affilatura catena

1 L'affilatura dei denti taglienti può essere effettuata con l'apposita lima tonda come riportato:

CATENA	LIMA
MP 370GLX	5/32"

Il tipo di catena è facilmente identificabile leggendo la serie numerica sulla parte dei denti alloggiati nella gola della barra.

L'operazione sarà più agevole utilizzando il guidalima. Durante l'affilatura la catena deve essere alloggiata sulla barra.

Prima dell'affilatura la catena deve essere tesa per mezzo

del tendicatena e bloccata per mezzo del freno di sicurezza.

2 Durante l'affilatura la lima deve essere posizionata in modo da determinate i seguenti tre angoli del tagliente:

– "A" angolo superiore	30° - 35°
– "B" angolo laterale esterno	85° - 90°
– "C" angolo laterale interno.	60°

L'affilatura deve essere effettuata con movimento della lima dall'interno del dente verso l'esterno.

Nel movimento di ritorno evitare il contatto fra lima e dente.

- 3 Il movimento della lima dovrà essere orizzontale.
- 4 Per ottenere più precisi angoli laterali si consiglia di posizionare la lima in modo che superi verticalmente il tagliente superiore di circa 0,5 mm.
- 5 **DELIMITATORE DI PROFONDITA' DI TAGLIO**
Controllate l'altezza dei delimitatori di profondità dopo

varie affilature della catena.
L'esatta altezza deve trovarsi 0,65 mm al di sotto del tagliente superiore.
Controllate l'altezza utilizzando il calibro e limate la parte sporgente.
Arrotondate quindi la parte anteriore del delimitatore (D).

Dati tecnici

QUESTO PRODOTTO È CONFORME ALLA DIRETTIVA EUROPEA SULLA SICUREZZA DELLE MACCHINE

CILINDRATA (cm ³)	33
ALESAGGIO x CORSA (mm)	37x30
POTENZA (kW)	1,2
REGIME DI MASSIMA POTENZA (min ⁻¹)	7.000
REGIME MASSIMO (min ⁻¹)	11.000
REGIME DI MINIMO (min ⁻¹)	2.900
PESO A SECCO (Kg) (SENZA BARRA E CATENA)	3,1
PASSO CATENA (9,525 mm)	3/8"
SPESSORE CATENA (mm)	1,3
LUNGHEZZA BARRA (cm)	30
No. DENTI DEL PIGNONE	6
CAPACITÀ SERBATOIO OLIO (cm ³)	150
CAPACITÀ SERBATOIO MISCELA (cm ³)	230
PRESSIONE SONORA ALL'ORECCHIO DELL'OPERATORE LpAav (dBA) (EN 27182 - EN 608)	95,9
LIVELLO POTENZA SONORA GARANTITA (dBA)	113
LIVELLO POTENZA SONORA MISURATA (dBA)	111,14
VIBRAZIONI (ISO 7505 - EN 608) (m/s ²)	8,5

Tabella ricerca guasti

	Il motore non parte	Il motore gira male	La motosega si avvia ma non taglia bene	Il motore gira male o perde potenza
Controllare che l'interruttore STOP sia sulla posizione I.	●			
Controllare la presenza del carburante min. 25% capacità serbatoio.	●	●		
Controllare che il filtro dell'aria sia pulito.	●	●		
Togliere la candela, asciugarla, pulirla e rimontarla. Se è il caso sostituirla.	●	●		
Controllare ed eventualmente regolare le viti del carburatore.		●		●
Cambiare il filtro del carburatore. Rivolgersi al proprio fornitore.				●
Seguire correttamente le procedure di montaggio della catena.			●	
Controllare che la catena sia affilata, in caso contrario contattare il vostro rivenditore.			●	

Il motore continua a dare problemi: rivolgersi al proprio fornitore autorizzato.
CENTRI DI ASSISTENZA AUTORIZZATI LINEA VERDE N. 800-017829.

GB EC Declaration of Conformity

The undersigned, authorised by E.O.P.I., declares that the petrol-driven chainsaw **Promac 33**, manufactured by E.O.P.I. 23868 Valmadrera (LC), Via Como 72, Italy, is in accordance with the European Directives **98/37/CEE** (Machinery Directive), **73/23/EEC** (Low Voltage Directive), **93/68/CEE** (CE Marking Directive) & **89/336/CEE** (Directive on electromagnetic compatibility). Directive 2000/14/CEE (Annex V).

F Déclaration de conformité Européenne

Le soussigné, dûment mandaté par E.O.P.I., déclare que les tronçonneuses thermiques **Promac 33**, fabriqué par E.O.P.I. Via Como 72 Valmadrera, Lecco, Italia, est conforme aux Directives Européennes **98/37/CEE** (Directive Sécurité Machine), **73/23/EEC** (Directive Basse Tension), **93/68/CEE** (Directive Marquage CE) & **89/336/CEE** (Directive EMC). Directive 2000/14/CEE (Annexe V).

D CE Konformitätserklärung

Der Unterzeichnete, bevollmächtigt durch E.O.P.I., erklärt, daß die Kettensägen mit Benzinmotor **Promac 33**, hergestellt durch E.O.P.I. 23868 Valmadrera (LC), Via Como 72, Italy, den Europäischen Richtlinien **98/37/CEE** (Maschinenrichtlinie), **73/23/EEC** (Niederspannungsdirektive), **93/68/CEE** (CE Kennzeichnungsrichtlinie) & **89/336/CEE** (EMV Richtlinie) entspricht. Richtlinie 2000/14/CEE (Anhang V).

I Dichiarazione di Conformità CE

Il sottoscritto, autorizzato dalla E.O.P.I., dichiara che la sega a catena portatile da legno **Promac 33**, costruito dalla E.O.P.I. 23868 Valmadrera (LC), Via Como 72, Italia, è conforme alle Direttive Europee: **98/37/CEE** (Direttiva Macchine), **73/23/EEC** (Direttiva Bassa Tensione), **93/68/CEE** (Direttiva Marcatura CEE) & **89/336/CEE** (Direttiva Compatibilità Elettromagnetica). Direttiva 2000/14/CEE (Allegato V).

E Declaracion de cumplimiento de la directriz de la UE

El abajo firmante, autorizado por E.O.P.I., afirma que las motosierras de gasolina **Promac 33**, fabricado por E.O.P.I. 23868 Valmadrera (LC), Via Como 72, Italy, cumple con las directivas Europeas **98/37/CEE** (Directiva sobre Maquinaria), **73/23/EEC** (Directiva sobre Bajo Voltaje), **93/68/CEE** (Directiva sobre Marcas de la CE) & **89/336/CEE** (Directiva sobre 'Compatibilidad Electro Magnetica'). Directiva 2000/14/CEE (Anexo V).

NL EG Conformiteitsverklaring

Ondergetekende, gemachtigd door E.O.P.I., verklaart dat de benzine aangedreven kettingzaag **Promac 33**, geproduceerd door E.O.P.I. 23868 Valmadrera (LC), Via Como 72, Italy voldoet aan de Europese Richtlijnen **98/37/CEE** (Machinerie Richtlijn), **73/23/EEC** (Matala jännite-direktiivi), **93/68/CEE** (EG Markering Richtlijn) & **89/336/CEE** (Richtlijn aangaande elektromagnetische compatibiliteit). Richtlijn 2000/14/CEE (Annex V).

S EG-försäkran om överensstämmelse

Undertecknad, auktoriserad av E.O.P.I., försäkrar att bensindrivna kedjesågar **Promac 33**, tillverkade av E.O.P.I. 23868 Valmadrera (LC), Via Como 72, Italy, är i överensstämmelse med följande europeiska direktiv **98/37/CEE** (Maskindirektiv), **73/23/EEC** (Lågspanningsdirektiv), **93/68/CEE** (CE-märknings-direktiv) & **89/336/CEE** (Elektromagnetisk kompatibilitet). Direktiv 2000/14/CEE (Annex V).

DK EU Overensstemmelse-erklæring

Undertegnede, bemyndiget af E.O.P.I., erklærer herved, at benzindrevne kædesave **Promac 33**, E.O.P.I. 23868 Valmadrera (LC), Via Como 72, Italy, er i overensstemmelse med de europæiske direktiver **98/37/CEE** (Maskineri direktiv), **73/23/EEC** (Direktiv for lavspænding), **93/68/CEE** (CE mærkningsdirektiv) & **89/336/CEE** (EMC-direktiv). Direktiv 2000/14/CEE (Annex V).

FIN EU Julistus Vastaavuudesta

Allekirjoittanut, E.O.P.I. in valtuuttamana, vakuuttaa että bensiinimootorisahat **Promac 33**, ja jotka on valmistanut E.O.P.I. 23868 Valmadrera (LC), Via Como 72, Italy, on Euroopan direktiivien **98/37/CEE** (Koneisto-direktiivi), **73/23/EEC** (Matala jännite-direktiivi), **93/68/CEE** (CE Merkintä-direktiivi) & **89/336/CEE** (Elektromagneettinen Yhteensopivuus-direktiivi) mukainen. Direktiivi 2000/14/CEE (Liite V).

N EF Erklæring om Overensstemmelse

Undertegnede, autorisert av E.O.P.I., erklærer at bensindrevne kjedesager **Promac 33**, produsert av E.O.P.I. 23868 Valmadrera (LC), Via Como 72, Italy, er i overensstemmelse med følgende europeiske direktiver: **98/37/CEE** (Maskindirektiv), **73/23/EEC** (Direktiv for lavspenning), **93/68/CEE** (CE-merkingsdirektiv) & **89/336/CEE** (Direktiv om elektromagnetisk kompatibilitet). Direktiv 2000/14/CEE (Annex V).

P Declaração de Conformidade CE

O abaixo assinado, autorizado por E.O.P.I., declara que as serras mecânicas a gasolina **Promac 33**, fabricada por E.O.P.I. 23868 Valmadrera (LC), Via Como 72, Italy, estão de acordo com as Directivas Europeias **98/37/CEE** Directiva de Maquinaria), **73/23/EEC** (Directiva sobre Baixas Tensões), **93/68/CEE** (Directiva de Marcação CE) e **89/336/CEE** (Directiva de Compatibilidade Electromagnética). Directiva 2000/14/CEE (Apêndice V).

GR Δήλωση Συμμόρφωσης προς τις Εντολές της ΕΕ

Ο υπογεγραμμένος, με εξουσιοδότηση της Ε.Ο.Π.Ι., δηλώνω ότι: τα βενζινοκίνητα αλυσοσπίρια **Promac 33**, κατασκευασθέντα από την Ε.Ο.Π.Ι. 23868 Valmadrera (LC), Via Como 72, Italy, ανταποκρίνονται προς τις Ευρωπαϊκές Εντολές, **73/23/EEC** Οδηγία χαμηλής τάσης (ασφάλεια), **98/37/CEE** (η περί Μηχανημάτων Εντολή), **93/68/CEE** (η περί του Σήματος CE Εντολή) & **89/336/CEE** (η περί Ηλεκτρομαγνητικής Συμβατότητας Εντολή). Κανονισμός 2000/14/CEE (V).

H EC nyilatkozat

Alulírott, a E.O.P.I. által meghatalmazott ezennel kijelenti, hogy a benzinmotoros láncfűrész **Promac 33**, amelyet a E.O.P.I. 23868 Valmadrera (LC), Via Como 72, Italy gyárt, megfelelnek a **98/37/CEE** európai irányelvnek (gépi berendezések irányelvével), a **73/23/EEC**, a **93/68/CEE** európai irányelvének (CE-irányelvével) és a **89/336/CEE** (az elektromágneses kompatibilitásra vonatkozó irányelvével). Direktíva 2000/14/CEE (Melléklet V).



Valmadrera, 01.10.01

Pino Todero (Direttore Tecnico), E.O.P.I., 23868 Valmadrera (LC), Via Como 72, Italy



ELECTROLUX OUTDOOR
PRODUCTS