

MCCULLOCH[®]

Operator's Manual

Read carefully



GB

Manuale d'istruzione

Leggere attentamente



I

Manuel d'instructions

Lire attentivement



F

Bedienungsanleitung

Sorgfältig lesen!



D

Manual de instrucciones

Leer atentamente



E

Gebruikershandleiding

Eerst goed doorlezen



NL

Ägarhandbok

Läs noga



S

Brughåndbog

Læs omhyggeligt



DK

Omistajankäsikirja

Lue huolellisesti



FIN

Eierens Håndbok

Les nøye



N

Manual de Instruções

Ler atentamente



P

ΟΔΗΓΙΕΣ ΧΡΗΣΕΩΣ

**ΔΙΑΒΑΣΤΕ
ΠΡΟΣΕΚΤΙΚΑ**



GR

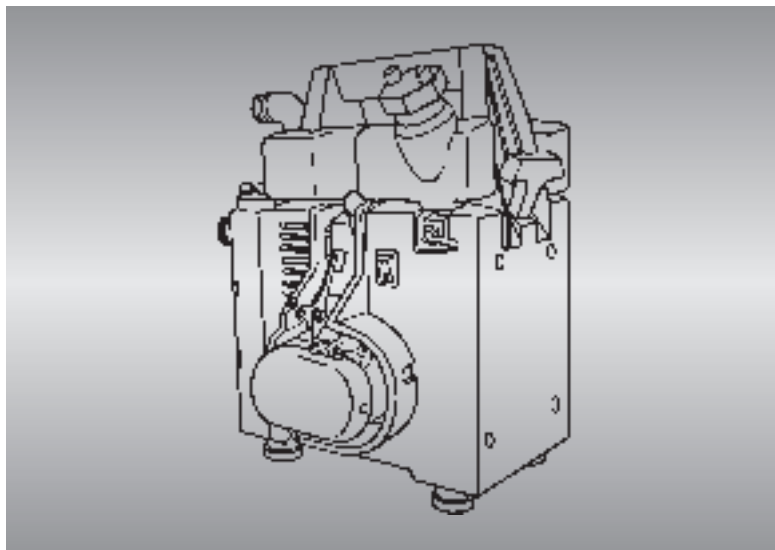



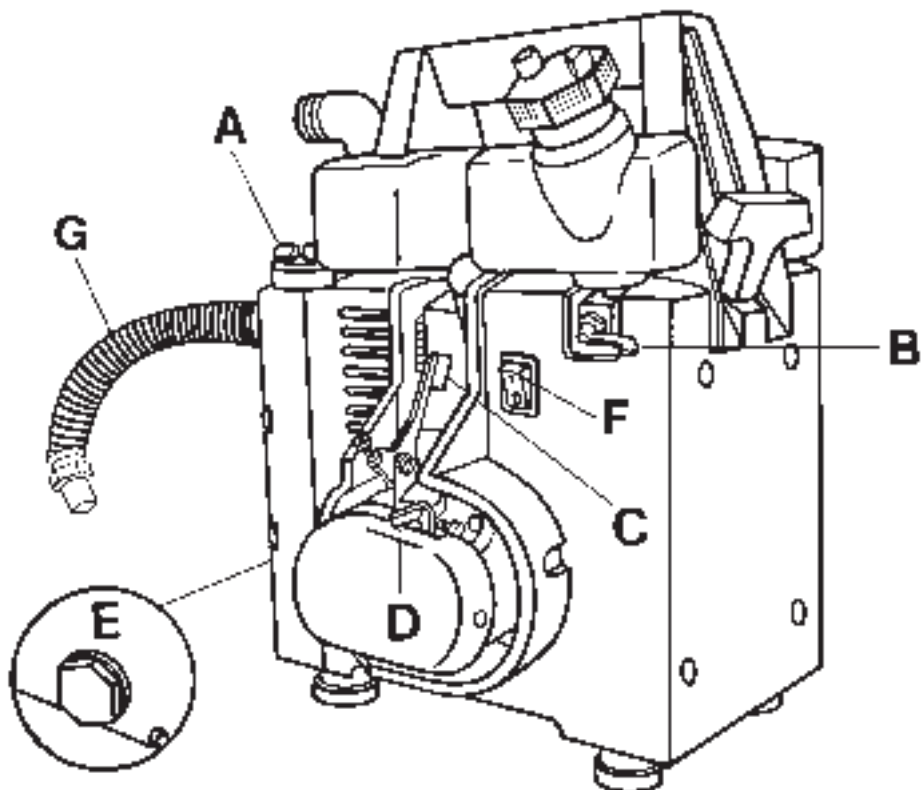

CE

AQUAMAC 40-45 / 40cc

AGRIMAC / 40cc



	Partner oil	McCulloch oil	2 T oil
			
	50 : 1 2%	40 : 1 2,5%	25 : 1 4%
1 ltr.	20 cm ³	25 cm ³	40 cm ³
4	80	100	160
5	100	125	200
10	200	250	400
20	400	500	800

BLYFRI BENSIN: om blyfri används måste helt **syntetisk** tvåtaktsolja eller tvåtaktsolja användas (se tabell).

VARNING: starta aldrig motorn med torr pump. En del mekaniska delar kan bli skadade.

FORE PUMPNING: före start och om pumpen är tom, fyll den med vatten genom att avlägsna locket **(A)** Sätt tillbaka locket drag åt.

START:

- 1) Öppna bränslekranen **(B)** till vertikalt läge (öppen).
- 2) Sätt vredet till läge på **"I"**, **(F)**.
- 3) Sätt gasreglaget **(C)** till halvöppet läge.
- 4) Stäng choken **(D)** i läge nedåt (endast kall motor).
- 5) Drag startsnöret till motorn tänder.
- 6) När motorn tänt en gång, sätt chokereglaget **(D)** i öppet läge (uppåt).

FUNKTION: Vattenflödet kan justeras med gasreglaget **(C)**.

STOPP: Flytta brytaren till läge stopp **"O"**.

DAGLIGT UNDERHÅLL:

- 1) Allt kvarstående vatten måste dräneras genom dräneringshålet **(E)** på undersidan av pumpen. Detta är särskilt viktigt vid frysgrader, dåfruset vatten kan orsaka oreparerbara skador på pumpen.
- 2) Rengör pumpen med rent färskvatten när smutsigt vatten har pumpats (eller saltvatten och andra vätskor, Marinamac/Agri-mac).

VAR 20:E TIMMA: rengör tändstiftet och kontrollera gapet, att det är $0,5 \approx 0,6$ mm.

VAR 40:E TIMMA:

- 1) Byt tändstift (champion RDJ8J).
- 2) Rengör luftfiltret, oftare under dammiga förhållanden.

FÖRVARING: Töm bränsletanken och kör motorn torr.

REKOMMENDATIONER:

- 1) Använd ett effektivt sugfilter.
- 2) Kontrollera att sugslangen **(G)** är riktigt åtdragen.
- 3) P45 får aldrig användas för saltvatten eller andra vätskor som kan orsaka korrosion.

ARBETET BÖR UTFÖRAS AV AUKTORISERAD ÅTERFÖRSÄLJARE.

SÄKERHET:

- 1) Tanka aldrig när motorn är igång. Rök inte under tankningen.
- 2) Använd bara pumpen i välventilerade utrymmen.
- 3) Pumpa aldrig brännbara vätskor eller syror.
- 4) Var uppmärksam på de heta ytorna.

EUROPEISK INFORMATION GÄLLANDE ÖVERENSSTÄMMELSER

PRODUKTEN ÖVERENSSTÄMMER

FÖLJANDE EUROPEISKA NORM:

**98/37/CEE NORM FÖR MASKINER
DIREKTIV 2000/14/CEE (ANNEX V)**

EFFEKT	(Kw)	1,7
HÖGSTA KAPACITET	(lt/min)	150
MAXIMAL		
UTPUMPNINGSFÖRMÅGA	(m)	58
MAXIMAL		
INPUMPNINGSFÖRMÅGA	(m)	6
VARVTAL VID MAX. EFFEKT	(min ⁻¹)	8500
NIVÅ EFFEKT LJUD- GARANTERAD		
LwAav (dBA) (ISO 3744)		110
UPPMÄTT LJUDEFFEKTNIVEAU		
LwAav (dBA) (ISO 3744)		108,5



ELECTROLUX OUTDOOR
FRIGORIFER

23868 Valmadrera (Lecco), Via Como 72, Italia.

P/N. 246379 (01.02)